

ISIC

የግራኝ አሕመድ ወረራ



ISIC
ከተክለ ጻድቅ መተሪያ

ያለደራሲው ፈቃድ ይህን መጽሐፍ ግንም ሰው ሊያሳትፍ አይችልም።

All rights reserved

መታሰቢያ ለአዝማች አዳሉ ።

ISIC

አዝማች አዳሉ የባሉ ጌታ የአገራችን ጦር ከፈረሰኛው ፈት አስተያየት ለረ ረሱ ላይ ወተቶ እንደ ብረት ሕገ ቆጥ የመከበለኛውን ሥራ ያዘ። ለቤተ ሰባቱም እንደዚህ አላቸው «ዛሬ እስከ ዕለተ ምጽአት ድረስ የግንገር ሥራ የምንሠራበት ታላቅ የተከበረ ቀን ነውና የክት ልብሰቻችሁን ልብሱ ጊግችሁንም አገጡ...» ገጽ ፬፻፴፱ ።

በብርሃንና ሰላም ቀ.ኃ.ሥ. ግተማያ ቤት ታተመ።



26.10.

ISIC

ማውጫ

ክፍል	ምዕራፍ	አርእስት	ገጽ
፩ኛ		<p>በግራኝ አህመድ ወረራ ዋዜማ የኢትዮጵያ ጠቅላላ ሁኔታ</p> <p>፩ የአግራ ሕዝብ በይዘትና አምላክ መሪነት የንጉሥነት ሥልጣን መያዝ</p> <p>፪ የአግራ ሕዝብ ዘሩና ያለባቸው አውራጃዎች</p> <p>፫ የንጉሥታቱ ዘር (እስራኤላዊና ሳባዊ)</p> <p>፬ የንጉሠ ነገሥቱ ወሰን የሌለው ሥልጣን</p> <p>፭ የዘመኑ መንፈሳዊ ትምህርትና ከሥልጣኔ ጋር ያለው መራራቅ</p> <p>፮ የኢትዮጵያ የሥነ ጽሑፍ ደረጃና የሚገኝባቸው ምንጮች</p> <p>፯ የዘመኑ ጸሐፊና የቀለም ስርዓት</p> <p>፰ የአገር ሀብት ብዛት — የተዘዋዋሪ ገንዘብ እጦት —</p> <p>፱ በዚህ ዘመን ያለው የኢትዮጵያ ሕዝብ የኑሮ ደረጃ</p>	<p>፩ - ፮</p> <p>፮ - ፲፩</p> <p>፲፩ - ፲፮</p> <p>፲፮ - ፳፩</p> <p>፳፩ - ፳፱</p> <p>፵ - ፵፫</p> <p>፵፫ - ፵፩</p> <p>፵፯ - ፶፩</p>
፪ኛ		<p>የኢትዮጵያና የፖርቱጋል መንግሥታት ግንኙነት</p> <p>፲ በኢትዮጵያና በፖርቱጋል መካከል ያለው የሃይማኖትና የሥልጣኔ ልዩነት — የፖርቱጋል ኃያልነት በኢትዮጵያ ስለመሰማቱ</p> <p>፲፩ የኢትዮጵያና የፖርቱጋል መንግሥታት ግንኙነት ንግሥት ዕለኔ በማቴዎስ እጅ ወደ ፖርቱጋል ንጉሥ ወደ አማኑኤል የላኩት ደብዳቤ</p> <p>፲፪ ስለ ዓፄ ልብነ ድንግል</p> <p>፲፫ የዓፄ ልብነ ድንግልና የእቲጌ ሰብል ወንጌል ጋብቻ</p> <p>፲፬ ኢትዮጵያ፣ ኢየሩሳሌም፣ ግብጽ፣ የኢትዮጵያ መላክተኞች በካይሮ ፲፮፻፱ ዓ. ም.</p> <p>፲፭ ከዓረቦች ወረራ በኋላ የቲርክ የቄሣር መንግሥት ግብፅ በቲርኮች እንደተወረረች — የግብፅ የመጨረሻው ሱልጣን ቱግን በቲርኮ ሱልጣን በሳሊም ትእዛዝ እንደ ሞተ (፲፮፻፲ ዓ. ም.)</p>	<p>፶፩ - ፶፫</p> <p>፶፫ - ፶፪</p> <p>፶፪ - ፶፱</p> <p>፶፱ - ፷፩</p> <p>፷፩ - ፺፭</p> <p>፺፭ - ፺፱</p>

ክፍል	ምዕራፍ	አርእስት	ገጽ
	፲፮	የግንባራና የዓ. ልብነ ድንገል ጦርነት (፲፯፻፺፯ ዓ. ም.) ስለ አባ ገብረ እንደርያስ	፫ - ፲፮
	፲፯	የፖርቱጋል መልክተኞችና የሌንድ ገዥ ምጥጥ መድረስ (፲፮፻፲፪ ዓ. ም.)	፫፮ - ፫፻፪
	፲፰	የፖርቱጋል መልክተኞች ከምጥጥ ወደ ደብረ ለባ ናስ መድረስ - የአዉሊ ስንባቶም ሹመትና ነገረ ብኛ ወደ ግዕዝ የተረጉ ግብረው መጻሕፍት	፫፻፲ - ፫፻፳፭
	፲፱	የፖርቱጊዞቹ ሸዋ መድረስ ባዓ. ልብነ ድንገል ቤተ መንግሥት የገጠማቸው ተዘተዛ መስተንገዶች የረዥም ቀን ደጅ ጥናት (፲፮፻፲፫ ዓ. ም. ጥቅምት ፱ ቀን)	፫፻፳፭ - ፫፻፳፮
	፳	በመዉረሻ ዓዓ. ልብነ ድንገል መልክተኞቹን እንደ ተቀበሏቸው (፲፮፻፲፫ ዓ. ም. ግዳር ፲፪ ቀን)	፫፻፳፮ - ፫፻፳፯
	፳፩	መስተንገዶቹ የቀዘቀዘበት ልዩ ልዩ ምክንያት	፫፻፳፯ - ፫፻፳፱
	፳፪	የንግሥት ሳይቲክ/ሥልጣን መውጣት	፫፻፳፱ - ፫፻፳፻
	፳፫	የኢትዮጵያና የፖርቱጋል የተያያዘና የተለያየ ጥቅም	፫፻፳፻ - ፫፻፴፩
	፳፬	ፖርቱጋሎቹ በኢትዮጵያ በነበሩበት ሰዓት ካዩትና ከሰሙት ውስጥ የሄቱ መንግሥታት እርስ በርስ መመራመር (፲፮፻፲፫ - ፲፮፻፲፱ ዓ. ም.)	፫፻፴፩ - ፫፻፴፯
	፳፭	ለፖርቱጋል ንጉሥ ለአማኑኤል የተዘጋጀው ደብዳቤና ገጸ በረከት (፲፮፻፲፱ ዓ. ም.)	፫፻፴፯ - ፫፻፴፯
	፳፮	ስለ ንጉሥ አማኑኤል ዕረፍት - ለዮሐንስ ዩኒየ የተጻፈው ደብዳቤ	፫፻፴፯ - ፫፻፴፯
		የግራኝ አህመድ ወረራ	፫፻፴፯ - ፫፻፴፯
	፳፯	የ“ቦካን ጦር አውርድ” አለመታመን	፫፻፴፯ - ፫፻፴፯
	፳፰	ስለ ግራኝ አህመድ ትውልድና አነሣስ ከፋኑኤል ጋር ያደረገው የመገናኛ ጥያቄ ጦርነት (፲፮፻፲፯ ዓ. ም.)	፫፻፴፯ - ፫፻፴፯
	፳፱	የግራኝ አህመድ ጉሣውና ትውልዱ ከወደ ትንሙ?	፫፻፴፯ - ፫፻፴፯
	፴	በግራኝ አህመድና በሱልጣን አቡበከር መካከል የተደረገው ጦርነት (፲፮፻፲፮ ዓ. ም.)	፫፻፴፯ - ፫፻፴፯
	፴፩	ድሉን ያከናወኑለት ዋናዎቹ ምክንያቶች	፫፻፴፯ - ፫፻፴፯

፲፯

ክፍል	ምዕራፍ	አርእስት	ገጽ
	፴፪	በአዛዥ ደገላሃንና በግራኝ አህመድ መካከል የተደረገው የመዝናኛው ጦርነት (፲፭፻፲፱ ዓ. ም.)	፻፹፱ - ፻፺፬
	፴፫	በግራኝና በሹማምንቱ (አሚርቹ) መካከል ጦርነቱን የመተውና የመቀጠል ምክር ክላርባ ሺመልና ከወናግ ገና ጋር የተደረገው ጦርነት — ድል ወን በራሰጦርነቱ ቆርጣእንደተነሣች (፲፭፻፳ ዓ. ም.)	፻፺፬ - ፻፺፱
	፴፬	ግራኝ አህመድ ከሸዋ ወደ ሐረርጌ ሄዶ ወታደር በሚመለምልበት ሰዓት ዓፄ ልብነ ድንግል ከባደቁ ወደ ቤተ አምሐራ ሄደው ለጦርነት እንደተዘጋጁ (፲፭፻፳ - ፲፭፻፳፩ ዓ. ም.)	፪፻ - ፪፻፯
	፴፭	የግራኝ አህመድ ጦር በሰልፍ ወደ ባደቁ ስለ መጓዙ የባደቁ ጦርነትና ጦርነቱን የተካፈሉት የኢትዮጵያ መኳንንት ቤት ወደድ ሠርዬ ሕግዱ ራስ ማገፀን ቶ አውራይ አስማን ትግራ መኩንን ተክለ አያ ሱስ ጸሕፊ ላህም ሮቤል (፲፭፻፳፩ ዓ. ም. መስከረም)	፪፻፲፪ - ፪፻፲፬
	፴፮	በአሳብ መለያየትና በሰለላ ጉድለት የተነሣ የግራኝ ወረራ መቃደት	፪፻፳፫ - ፪፻፳፫
	፴፯	በሽምብራ ከራ ጦርነት ዋዜማ በሁለቱ ተዋጊዎች ዘንድ የነበረው ሁኔታና የሰልፍ ዝግጅት (መስከረም - መጋቢት ፲፭፻፳፩ ዓ. ም.)	፪፻፳፬ - ፪፻፳፰
	፴፰	በሽምብራ ከራ ዓፄ ልብነ ድንግልና ግራኝ አህመድ ያደረጉት ውጊያና የንጉሠ ነገሥቱ መሸነፍ (፲፭፻፳፩ መጋቢት ፲፭ ቀን)	፪፻፳፰ - ፪፻፴፮
	፵	በሽምብራ ከራ የሞቱት የጦር አለቆች ዝርዝር የውጊያው አመራርና የተዋጊው ወታደር መጠን	፪፻፳፱ - ፪፻፳፰
	፵፩	በደዋር የግራኝና የራስ ነቢያት ጦርነት (፲፭፻፳፪ ዓ. ም.)	፪፻፴፩ - ፪፻፴፰
	፵፪	የሱልጣንና የይማም ልዩነት — የሱልጣን አመርጲና የግራኝ አህመድ ጠብና ዕርቅ (፲፭፻፳፪ ዓ. ም.)	፪፻፴፰ - ፪፻፴፰
	፵፫	የግራኝ አህመድ ወደ ባሌ መመለስ - የቃጣማ ጦርነት የጀግናው የተክለ ሃይማኖት ፍጻሜ — በባሌ ግራኝ አህመድና ሽንቆር እንደተዋቱ (፲፭፻፳፪ ዓ. ም.)	፪፻፴፰ - ፪፻፶፫

ክፍል	ምዕራፍ	አርእስት	ገጽ
	፱፬	የግዛት ስፋትና የገዛዝ መላላት የፈጠረው የጦርነት ጠንቅ ከዳተኞቹ ወናግ ገናና ልጅ ሲሙ (ሰምያን)	፪፻፶፫ - ፪፻፷፭
	፱፭	የግራኝ አህመድ አዳዲስ መግሪያ ይዞ ከሐረር ወደ ደዋሮ መምጣት — በአይፈርስ ጦርነት ሞክሮ በእጅ አዙር የራስ ደገልሃን በራስ እሰላም ሰገድ መለወጥ — ለአይፈርስ ጦርነት የሁለቱ ባላጋራዎች ዝግጅት	፪፻፶፬ - ፪፻፷፮
	፱፮	አይፈርስ ላይ በራስ እሰላም ሰገድና በግራኝ አህመድ መካከል የተደረገ ጦርነት (የካቲት ፲፭፻፳፫ ዓ.ም.) ከግራኝ ጋር ያሉት መድገቶች የቤተ ወደድ በድላይ ቅያሚ ጠላትን በመናት የሚደርስ የመሸነፍ ፍጻሜ	፪፻፶፬ - ፪፻፷፱
	፱፯	የዛሪ ጦርነት — የራስ እሰላም ሰገድና የትግራይ መኩንን ተክለ አዳሲስ ሞት (ሚያዝያ ፳ ቀን ፲፭፻፳፫ ዓ.ም.) ግራኝ አህመድ ለግዜ ልብነ ድን ግል የጻፈው ደብዳቤ	፪፻፶፬ - ፪፻፷፱
	፱፰	ከአይፈርስና ከዛሪ ጦርነት በኋላ የግራኝ ጉዞ ወደ ዝቋላ — በዝቋላ፣ በባደቆ፣ በእንደጥና የቤተ መንግሥትና የቤተ ክርስቲያን መዘረፍና መቃጠል (ሚያዝያ - ሐምሌ ፲፭፻፳፫ ዓ.ም.)	፪፻፶፬ - ፪፻፷፱
	፱፱	የራስ ወሰን ሰገድ ከዳሞት መምጣት ለግራኝ አህመድ የጻፈለት ደብዳቤና የመጣለት መልስ (፲፭፻፳፫ ዓ.ም.)	፪፻፶፬ - ፪፻፷፱
	፲	የራስ ወሰን ሰገድ ፕላን — የዝዞን ዱር ጦርነት — የዓምዶ ሚካኤል አግግጥ (፲፭፻፳፫ ዓ.ም.)	፪፻፶፬ - ፪፻፷፱
	፲፩	የደብረ ሊባኖስ ገዳም መቃጠል — የመነኮሳቲ ከነበልባሉ ውስጥ መግባት (፲፭፻፳፫ ዓ.ም. ሐምሌ ፳፬ ቀን)	፪፻፶፬ - ፪፻፷፱
	፲፪	ግራኝ ንጉሠን ከማባረር ህብት ማባረር እንደ መረጠ — የራስ ወሰን ሰገድ ጦርነትና ሞት (ነሐሴ ፳ ቀን ፲፭፻፳፭ ዓ.ም.)	፪፻፶፮ - ፪፻፷፭
	፲፫	የራስ ወሰን ሰገድ የአግግጥ ግድነት — የሕዝቡ በጅምላ መሰለም	፪፻፷፱ - ፪፻፷፱

ክፍል	ምዕራፍ	አርእስት	ገጽ
፬ኛ	፶፬	በዚህ ዘመን የዓለም ሁኔታ ባጭሩ — ፖርቱጋል ለእርዳታ ፈጥኖ ያልደረሰበት ምክንያት	፫፻፴፬ - ፫፻፴፰
	፶፭	የአውራጃ ኡስማን ወደ ግራኝ መግባት (መስከረም ፲፭፻፳፬ ዓ.ም.) — የምስሐሰ ማርያም ቃጠሎ በሸዋ ከተቃጠሉት አብያተ ክርስቲያናት አንዱ ንዶቹ (፲፭፻፳፫ - ፳፬ ዓ.ም.)	፫፻፴፰ - ፫፻፵፫
	፶፮	በሰው ልጅ ሕይወት ላይ የኑሮ ዕድል በየጊዜው መለዋወጥ	፫፻፵፮ - ፫፻፶፪
		ከሸዋ ወደ ቤተ እምሐራ መዛወር	
	፶፰	የዓፄ ልብነ ድንግል ከወጅ ወደ ቤተ እምሐራ (ሐጎ) መዛወር (፲፭፻፳፫ ነሐሴ ፲፭፻፳፬ መስከረም)	፫፻፶፫ - ፫፻፶፯
	፶፱	በማያት (ቤተ እምሐራ) የኢዛኛ ደገልሃን ውጤት ያለው መከላከልና አዘንጊ ድል አድራጊ ነት (መስከረም - ጥቅምት ፲፭፻፳፬ ዓ.ም.)	፫፻፶፰ - ፫፻፷፫
	፷	የዋሰል ጦርነት — የንጉሠ መሸነፍና መሸሸ (፲፭፻፳፬ ዓ.ም. ጥቅምት ፳፪ ቀን)	፫፻፷፯ - ፫፻፸፫
	፷፩	በቤተ እምሐራ ያሉት አብያተ ክርስቲያናት ሐንፃዎች	፫፻፸፫ - ፫፻፹፩
	፷፪	የአብያተ ክርስቲያናቱ አለቆች ወግና ግዕር ጋቸው	፫፻፹፩ - ፫፻፹፫
	፷፫	መካነ ሥላሴ አትሮጎስ ማርያም ደብረ ነጉድ ጓድ ጎዳር ፯ ቀን፣ ቤተ ሰማያት ገነተ ጊዮርጊስ ጎዳር ፲፪ ቀን፣ ደብረ እግዚአብሔር ታኅሣሥ ፯ ቀን (፲፭፻፳፬ ዓ.ም.) እየተዘረፉ እንደተቃጠሉ የደብረ እግዚአብሔር መቃጠልና በሐይቅ የመካነ እስጢፋኖስ መበዝበዝ (፲፭፻፳፬ ዓ.ም. ታኅሣሥ ፲ ቀን) — ከግራኝ ጋር ያሉት አረቦችና የውጭ አገር ሠራዊት - የዘመኑ ጥንቆላ	፫፻፹፬ - ፫፻፹፱
	፷፭	ስለ እምባ ግሼንና በላዩ ላይ ስላሉት መሳፍንት	፬፻ - ፬፻፬

ክፍል	ምዕራፍ	አርእስት	ገጽ
	፳፮	ገራድ አሀሙሹ ንጉሠ ነገሥት ሃይለማርያም ለሰ አምባ ግብንን እንደወጋ በአምባ ግብን ጦር ነት የግራኝ ጦር መሸነፍ የአሀሙሹ መግሪስ፤ የገራድ ግብንን የአውራጃ ሌሎችን ጥት (፲፮፻፳፬ ዓ. ም. ጎዳር)	ፅዮሎ - ፅዮ፲፩
	፳፯	የግራኝ ወደ ሸዋ መመለስና ጥተ ተብሎ ስለመወራቱ - በደብረ ብርሃን የግራኝና የወቢር አድሌ በታላቅ ሰልፍ መገኘት በዚያን ዘመን ወርቅ ስለመርከቡ (፲፮፻፳፬ - ፲፮፻፳፭ ዓ. ም.) .	ፅዮ፲፪ - ፅዮ፲፫
	፳፰	የጀግናው የተክል ጊዮርጊስና የራስ ነቢያት መከላከል (፲፮፻፳፬ ዓ. ም.)	ፅዮ፲፬ - ፅዮ፲፭
	፳፱	የተገለት የይፋት የደዋርና የወጅ የዝቃላ ዙሪያ አገሮች ለግራኝ እየገቡ መሰለም (፲፮፻፳፬ - ፲፮፻፳፭ ዓ. ም.)	ፅዮ፲፮ - ፅዮ፲፯
	፷	የማያ ሕዝብ ከነፃዎች ወደ ግራኝ መግባትና መሰለም	ፅዮ፲፰ - ፅዮ፲፰
	፷፩	የሐድያው ባላባት ለግራኝ አሀመድ መግባት ..	ፅዮ፲፱ - ፅዮ፲፱
	፷፪	የዘላህ (ባል) ጦርነት (፲፮፻፳፬ ዓ. ም. ነሐሴ) የገግናው የአዝማች አዳሎ ውጊያና ለግግት ስለ አዝማች አዳሎ (አዳል ሰገድ)	ፅዮ፳፬ - ፅዮ፳፭
	፷፫	አዝማች አዳሎ የተዋጋለት በተግሪቡት ክርስቲያኖች ላይ የተረጸመው ፍርድ - የአዝማች አዳሎ ባለቤት መጥር ዕድል	ፅዮ፳፮ - ፅዮ፳፯
	፷፬	የጋንዝና የወረባ ለግራኝ አሀመድ መግባት (፲፮፻፳፭ ዓ. ም.)	ፅዮ፳፱ - ፅዮ፳፱
	፷፭	ግራኝ ወደ ሰሜን ጀኛ ከመዝመቱ በፊት የደቡብ ግዛቱን እያስፋፋ እንደያዘ	ፅዮ፳፻ - ፅዮ፳፻
	፷፮	በግድም ተክለ ሃይማኖት ያደረገው መከላከል የአምባ ግብን ተራራ ጀኛ መከበብና የክርስቲያኖቹ መመከት (፲፮፻፳፭ ዓ. ም. ግንቦት - ሰኔ)	ፅዮ፳፻፩ - ፅዮ፳፻፪
	፷፯	በላስታ (ወርወር) የላሊበላ ቤተ ክርስቲያን መገንባት (፲፮፻፳፭ ዓ. ም. ሰኔ - ሐምሌ)	ፅዮ፳፻፮ - ፅዮ፳፻፯
	፹	የግራኝ አሀመድ ጉዞ ወደ ትግራይ - የዘሐርቡዶ መሐመድ ጥት (፲፮፻፳፮ ዓ. ም. መስከረም) ..	ፅዮ፳፻፱ - ፅዮ፳፻፱

ክፍል ምዕራፍ	አርእስት	ገጽ
፳፩	የአንደርታ የተምቤንና የአጋሚ ጦርነት (፲፩፻፳፮ ዓ. ም. መስከረም - ጥቅምት) አህመድ አን ነጋሽ ወደ ኢትዮጵያ የመጣበት ምክንያትና መቃብሩ	፬፻፷፱ - ፬፻፸፪
፳፪	የአክሱም ከተማና ሐውልት — የበለው ነገድ ከግራኝ ጋር መተባበር — በአምባ ሠነይት አጠገብ በአርአዳ ግራኝ የፈጀው ሕዝብ (፲፩፻፳፮ ዓ. ም. ጎዳር - ታኅሣሥ)	፬፻፸፪ - ፬፻፸፮
፳፫	የአክሱም ጸዮን ጽላተ ሙሴ — መከትር የመ ዘጋ ባላባት ከግራኝ ጋር ስለመደረቡ (፲፩፻፳፮ ዓ. ም. ጥር - የካቲት)	፬፻፸፮ - ፬፻፹፬
፳፬	ግራኝ አህመድ ንጉሠን ለመማረክ ከመዘጋ በጸ ለምትና በደምቤያ አድርጎ ወደ ጉጃም እንደ ገሠገሠ — ንጉሠ ግዴታ ብን ድንግል ዓባይ ጻር ሊማረኩ ሲሉ ለጥቂት በጆራት አምልጠው እንደ ሄዱ (፲፩፻፳፮ ዓ. ም. የካቲት ጳጉሜ) — ከግዕዝና ከአማርኛ የተቀየጠ ቋንቋ	፬፻፹፬ - ፬፻፺፫
፳፭	የዓ.ቃቤ ሰዓትና የእጨጌ ልዩነት - ስለ ዓ.ቃቤ ሰዓት ነገድ ኢየሱስና ስለ ቀኝ ጌታ ወሰንጌ ሞት	፬፻፺፫ - ፬፻፺፮
፳፮	የወዚር አዶሌ በሠራዬ ሹም በተሰፋ ልዑል እጅ መሞት (፲፩፻፳፮ ሐምሌ)	፬፻፺፮ - ፭፻፺፮
፳፯	የኢትዮጵያ ንጉሥ ያዌ ልብን ድንግል መልክ ተኛ አልቫሬጽ በፖርቱጋል ንጉሥ መልክተኛ በማርተና አማካይነት ደብዳቤውንና ገጸ በረከ ቱን ለሮማ ሊቀ ጳጳስ ለቀሌምን መስጅ እንዳ ቀረበ (እንደ እው ቀ. ፲፩፻፴፱ ግንቦት ጳጉሜ) ባዌ ልብን ድንግል ዙሪያ ያሉት ፈረንጆች	፭፻፺፮ - ፭፻፲፱
፳፰	ከመካከላቸው የሐንስ ቤርሙዴዝ ወደ ሮምና ወደ ሊስቦን እንደተላከ (፲፩፻፳፯ ዓ. ም.)	፭፻፲፱ - ፭፻፳፫
፳፱	በትግሬ ሪሃብና በሽታ ተነሥቶ እስላሞችን እንደፈጀ (፲፩፻፳፯ ዓ. ም.) — በትግሬና በሐግሴን የተደረገው ሹም ሽር	፭፻፳፫ - ፭፻፳፮

ክፍል	ምዕራፍ	አርእስት	ገጽ
	፯	የዓረብ ፋቲዋ ጽሑፍ መደብም በአገሪቱ ላይ በሌሎች አገሮች የሰጠ አጠራር ልዩነት በገደም ያፀፈበትን ድንገጥ የሌላ ሰጠው ሆኖ ነት (፲፭፻፳፯ ገጽ ፲፭ ቀን) የተቀጠለት አብያተ ክርስቲያናት	
	፱፩	ግራኝ አህመድ ከትግራይ ወደ ቤጊም ድርሰብ መሆኑ ከሻውልና ከአህግሮች የሐንቦ ድር ያረገው ሆኖ ነት (፲፭፻፳፯ ማያዘያ)	፪፻፳፯ - ፪፻፵፱
	፱፪	የአይሁድ የክርስቲያንና የእስላም ልዩነትና ግንኙነቱ ስለረገጠው	፪፻፵፩ - ፪፻፵፫
	፱፫	የባሕር እምባ ክርስቲያኖችና የረገጠው የተደገጠው ሰጠው የሰጠውን የግራ ለግራ ማጠቃለያ (፲፭፻፳፯ ዓ. ም. ማያዘያ ... ነሐሴ)	፪፻፵፬ - ፪፻፵፮
	፱፬	ግራኝ አህመድ በየአውራጃው ስጦታ ስንት ስንት ስንት ከደረሰበት ይሆን የራሱ ስጦታ ስንት እንደተሆነ መርመራ እንደተቀመጠበት	
	፱፭	በጣና ሐይቅ ስላሉት ደሴቶችና በየደሴቱ ላይ ስላሉት ገጽግት ስለ ደብረ ገለላ መስጠቱ (፲፭፻፳፱ ዓ. ም.) ስለ ዓረብ ፋቲዋ ጽሑፍ መቋረጥ	፪፻፵፯ - ፪፻፶፪
	፱፮	የግራኝ አህመድና የበላይ ጎንጎሎች መርኅነት የግራኝ በሥልጣን መሄደል	፪፻፶፪ - ፪፻፶፬
	፱፯	ግራኝ አህመድ ከዓፄ ልብነ ድንገል ልጅ ድር ለመገባት ጠይቆ ንጉሠ እንዳልተቀበለት (፲፭፻፵፩ ዓ. ም.)	፪፻፶፬ - ፪፻፶፮
	፱፰	የጦርነትና የመከራው ጽናት የአብቶ ራት መሆን ማያዘያ ፲፬ የአብቶ ማኅበር መግለጫ ግንቦት ፳፭ ቀን (፲፭፻፵፩ ዓ. ም.)	፪፻፶፮ - ፪፻፷፩
	፱፱	የሌሊት አመርና ያፀፈበትን ድንገጥ የሆነው ጦርነት (፲፭፻፵፩ ሰኔ ፲፮) የአመር ባንድ ተራ ሰው እጅ ተጠግቶ ሞት (፲፭፻፵፪ ዓ. ም.)	፪፻፷፩ - ፪፻፷፮
	፳	የግብን እምባ መስጠቱ (፲፭፻፵፪ ዓ. ም. የካቲት ፫ ቀን) ነገሥታቱ ያደሉበት ሀብት መልሶ አገራቱን አስጠቃ	፪፻፷፮ - ፪፻፷፯

ክፍል	ምዕራፍ	አርእስት	ገጽ
፩ኛ	፩፩	በኢትዮጵያ የደረሱት ጦርነቶች — የግራኝ አህመድ ጽኑ ተዋጊነት — ያዜ ልብነ ድንግል ዕረፍት (፲፮፻፴፪ ዓ. ም. መስከረም ፮ ቀን) . . .	፳፻፸፮ - ፳፻፹፫
		ያዜ ገላውዴዎስ ዘመነ መንግሥት	
	፩፪	ያዜ ገላውዴዎስ ዕድገትና ንግሥ (፲፮፻፲፭ - ፲፮፻፴፫ ዓ. ም.)	፳፻፹፱ - ፳፻፹፯
	፩፫	ዓዜ ገላውዴዎስ በነገሡበት በመዠመሪያው ዓመት ከግራኝ አህመድ የጦር አለቆች ከወዘር አሳ ከገራድ ኡስማንና ከነድልበ አየሱስ ጋር ያደረጉት ጦርነት (፲፮፻፴፫ ዓ. ም. ታኅሣሥ ፲፩ ቀን)	፳፻፹፯ - ፳፻፺፩
	፩፬	ዓዜ ገላውዴዎስ በሰሜን ከገራድ ኡስማን ከወዘር ሙጃሂድና ከናስር ዲን ጋር እንደተዋጉ (፲፮፻፴፫ ዓ. ም. የካቲት - ሚያዝያ)	፳፻፺፩ - ፳፻፺፫
	፩፭	የሶሊማን ፓሻ ጉዞ ወደ ዲው ወደብ (ሕንድ) — በዲው ወደብ ላይ የሶሊማን ፓሻ ተሸንፎ መመለስ — ሲሄድና ሲመለስ በየመንገዱ በዓረቦች መሳፍንት ላይ የሠራው ግፍና የራሱ ፍጻሜ ።	፳፻፺፬ - ፳፻፺፮
	፩፮	የእስጢፋኖስ ደጋማ ከጉአ ወደ ስዌዝ መዝመት (፲፮፻፴፫ የካቲት - ግንቦት)	፳፻፺፰ - ፳፻፺፱
	፩፯	የአርኪቆ ወደብ መመታት — የኑር በጥይት ተመትቶ መዋትና ጭንቅላቱ ወደ ንግሥት ሰብላ ወንጌል መላክ (፲፮፻፴፫ ዓ. ም. ግንቦት - ሰኔ)	፳፻፺፰ - ፳፻፲፩
	፩፰	የክርስቶፎሮስ ደጋማ መሸም	፳፻፲፫ - ፳፻፲፮
	፩፱	ከምጥዋ እስከ ደባርዋ የፖርቱጋሎቹ ጉዞ (፲፮፻፴፫ ሐምሌ ፲፭ - ፳፭ ቀን)	፳፻፲፮ - ፳፻፲፯
	፩፳፩	በታሪክ ነገሥት በኩል ያለው የፖርቱጋሎቹ አመጣጥ	፳፻፲፰ - ፳፻፳፩
	፩፳፪	የግራኝ አህመድ ቸልታ — ስለ ደብረ ዳሞ ተራራና ስለ አቡነ አረጋዊ ገጻም — የንግሥት ሰብላ ወንጌልና የክርስቶፎሮስ በደባርዋ መገናኘት (፲፮፻፴፫ ዓ. ም. ሐምሌ)	፳፻፳፩ - ፳፻፳፱

ክፍል	ምዕራፍ	አርእስት	ገጽ
	የ፲፫	የንግሥት ሰብላ ወንጌልና የፖርቱጋሎች ነገ ምኒ ገላውዲዎስ ደብዳቤና የትዳስ ረቅጫ ትንቢት	ገጽ ፩ - ገጽ ፲፱
	የ፲፬	ክርስቶፎሮስ ደጋማ በእምባ ጫዳት ከገራኝ ጦር ጋር ተዋግቶ እንደ አሸነፈ (፲፭ ዓ.ም. ም. የካቲት ወር)	ገጽ ፲፱ - ገጽ ፳፯
	የ፲፭	ዓፄ ገላውዲዎስ ከሰሜን ወደ ሸዋ ሄደው ከገራኝ አሰመድ ልጅ ከነሰረዱን (ኖሰር እድ - ደን) ጋር እንደተዋቱ በሸዋ የድል ሙራ ሙቶ የት (፲፭ ዓ.ም.)	ገጽ ፳፱ - ገጽ ፶፫
	የ፲፮	ግራኝ አሰመድና ክርስቶፎሮስ ደጋማ በሙናት የተመላለሱት ደብዳቤ	ገጽ ፶፬ - ገጽ ፶፯
	የ፲፯	ፖርቱጋሎችና ኢትዮጵያውያን ከገራኝ ጋር በሀገር ት (እንደርታ) ተዋግተው እንደሸነፉ (፲፭ ዓ.ም. ሙራ ት ስዕ ቀን)	ገጽ ፶፯ - ገጽ ፷፫
	የ፲፰	ክርስቶፎሮስ ደጋማ ግራኝን እየሰረረ ለሙራ ታት ላይ ላካለት እንደቀረፀ ከንግሥት ሰብላ ወንጌል ጋር ወደ አሸንገ ሐይቅ እንደሄዱ (፲፭ ዓ.ም. ሚያዝያ - ነሐሴ)	ገጽ ፷፫ - ገጽ ፷፯
	የ፲፱	የአቤቶ ሚናስ ወደ ዘቢድ ባሻ ሙላዝ ግራኝ አሰመድ እዳዲስ የጦር ሙራ ሙራና የተርከ መታደር ከዓረብ አገር እንደሰመጣ (፲፭ ዓ.ም. ሚያዝያ - ነሐሴ)	ገጽ ፷፯ - ገጽ ፸፯
	የ፳	የክርስቶፎሮስ ደጋማ ስሜን ደርሶ ሙራ ሰብላ ወንጌል ጋር የመደረገ ግዴታ	ገጽ ፸፱ - ገጽ ፹፯
	የ፳፩	በወፍላ የግራኝ አሰመድና የፖርቱጋሎች ሙራ ታትና የፖርቱጋሎች ሙራ ሙራ የክርስቶፎሮስ ደጋማ ከፋኛ ሙቶ ሰብላ ወንጌል (፲፭ ዓ.ም. ሙራ ት ስዕ ቀን)	ገጽ ፹፱ - ገጽ ፻፲፯
	የ፳፪	የክርስቶፎሮስ ደጋማ መግረብና መገደል (፲፭ ዓ.ም. ሙራ ት ስዕ ቀን)	ገጽ ፻፲፯ - ገጽ ፻፲፱
	የ፳፫	የተረፉት ፖርቱጋሎችና ንግሥት ሰብላ ወንጌል ከዚህ ገላውዲዎስ ጋር በሰሜን እንደተገናኙ (፲፭ ዓ.ም. ጥቅምት)	ገጽ ፻፲፱ - ገጽ ፻፳፬

ክፍል	ምዕራፍ	አርእስት	ገጽ
	፻፳፬	በግራኝ አሀመድ ዘንድ የኛው የጥንቃቄ መጉ ደል — የአሪያስ ዲያዝ በፖርቱጋሎቹ ላይ መሾም — በወገራ የተደረገው ጦርነት (የካቲት ጳጉሜ ቀን ፲፮፻፴፮ ዓ. ም.)	፯፻፹፩ - ፯፻፹፱
	፻፳፭	የጦር ዝግጅት (፲፮፻፴፮ ዓ. ም. ጥቅምት — የካቲት) — ከግራኝ ጋር ለመዋጋት የተደረገ ጉዞ — ጦርነቱና የግራኝ አሀመድ ሞት (የካቲት ጳጉሜ ቀን ፲፮፻፴፮ ዓ. ም.)	፯፻፹፱ - ፯፻፺፱
	፻፳፮	የግራኝ አሀመድ አሟሟት በካስታንሆዞ አጻጻፍ	፯፻፺፱ - ፯፻፶፫
	፻፳፯	የግራኝ አሀመድ እውነተኛውና አሰተኛው ገዳይ — የሞተበት ቀንና ዓመት (፲፮፻፴፮ ዓ. ም. የካቲት ጳጉሜ ቀን ረቡዕ በ፫ ሰዓት)	፯፻፶፫ - ፯፻፶፮
	፻፳፰	የግራኝ አሀመድ ወልደ ኢብራሂም ችሎትና ጉድለት	፯፻፶፮ - ፯፻፶፫
	፻፳፱	ከግራኝ አሀመድ ሞት በግርግር ስለተረፈው ጦርና ስለድል ወንበራ ሽሽት — በግራኝና በኢጣልያ ወረራ ዘመን ያገልጋሉትና የከዳተኞች ተመሳሳይ ዕድል	፯፻፶፫ - ፯፻፺፯
	፻፴	ከግራኝ ሞት በኋላ የንግሥት ሰብላ ወንጌልና ያዔ ገላውዴዎስ መገናኘትና የፋሲካን በዓል አብሮ መዋል — የክርስቶፎሮስ ደጋግ የሙት ዓመት ተዝካሮ (፲፮፻፴፮ ዓ. ም. መስከረም)	፯፻፺፯ - ፯፻፺፱
	፻፴፩	የሚጉኤል ደ. ካስታንሆዞና የሃምሳ ፖርቱጋሎች ወደ ሕንድ መመለስ (፲፮፻፴፮ ዓ. ም.) ዓዔ ገላውዴዎስ ስለካስታንሆዞ ለየሕንድ ፎቶ የጻፉት ደብዳቤ	፯፻፺፱ - ፯፻፳፬
የሃይማኖት ክርክር			
	፻፴፪	የክርስትና ሃይማኖት መመሥረት — በዓለም ላይ የድርጅቱ አከፋፈልና የጠቡ ምክንያቶች	፯፻፳፭ - ፯፻፴፱
	፻፴፫	በክርስትና እምነት የኢትዮጵያ ጉራ — የ፩ ባሕርያችና የ፪ ባሕርያች የቆየ ጠብና ክርክር	፯፻፴፩ - ፯፻፴፯
	፻፴፬	በወጅ ያዔ ገላውዴዎስና የወዚሮ አባስ ጦርነት (፲፮፻፴፮ ዓ. ም. ጥቅምት)	፯፻፴፯ - ፯፻፵፪

፮፻፯

ክፍል	ምዕራፍ	አርእስት	ገጽ
	የ፴፭	በየሐንስ ቤርመድዝና ዛፍ ገላውዲዎስ መካከል የተቀሰቀሰው የመጀመሪያው ጠብ	ገጽ ፲፯ - ፳፻፲፮
	የ፴፮	ያዲ ገላውዲዎስና የቤርመድዝ ወደ ስፍራዎች መቅረብ - ዓፄ ገላውዲዎስ ለርግ ሊቀ ጳጳስ ለጳውሎስ ፎኛ የጻፉት ደብዳቤ (፲፮፻፴፭ ዓ. ም. ገዳር - ጥር)	ገጽ ፲፯ - ፳፻፶፬
	የ፴፯	በቀሌምንጦስ ጌኛ ምትክ የጳውሎስ ፎኛ መሸም - የአውሮፕ ነገሥታት የርስ በርስ ጠብና በሉተር ቀስቃሽነት የተወጠነው የቤተ ክርስቲያን መሻሻል - ቤርመድዝ የኢትዮጵያ ቤተ ክርስቲያን ሥነ ሥርዓት እንዲለወጥ ስለ መጠየቁ	ገጽ ፳፻፶፬ - ፳፻፶፯
	የ፴፰	ፎኛው የቤርመድዝ ጠብና ገዙቱ ስለ ግርቅስ - ስለ ቤርመድዝ ወደ አገሩ መመለስ (፲፮፻፴፮ ዓ. ም.) - ISIC	ገጽ ፳፻፶፯ - ፳፻፷፩
	የ፴፱	የዓፄ ገላውዲዎስ ኢትዮጵያ ከፖርቱጋልና ከቲርክ በቀል የዳነችባቸው ሰበቦች	ገጽ ፳፻፷፩ - ፳፻፷፮
	የ፵	በርማ ጳውሎስ ፎኛ ሞተው የልዩስ ፎኛ ስለ መሸማቸው - የኢየሱሳውያን ግንባር መጽፍ ምና የርድሪግ ጎንዛሎ በቅድሚያ ወደ ኢትዮጵያ መምጣት (፲፮፻፵፫ ዓ. ም.)	ገጽ ፳፻፷፮ - ፳፻፸፩
	የ፵፩	የእንደርያስ አሲዬዶ ወደ ኢትዮጵያ መምጣት (እ. አ. ቀ. ፲፮፻፵፯ ዓ. ም. መጋቢት) - የገላውዲዎስ ንጉሣዊ ኃላፊነት በሁለት ተከራካሪዎች መካከል	ገጽ ፳፻፸፩ - ፳፻፸፮
	የ፵፪	ከእንደርያስ አሲዬዶ የቀረበው የሃይማኖትና የልግድ ክርክር - ከዓፄ ገላውዲዎስ የተሰጠው የመጨረሻ መልስ (፲፮፻፵፩ ዓ. ም. ሰኔ ወር)	ገጽ ፳፻፸፮ - ፳፻፸፱
	የ፵፫	ክርስትናን በሰፍራው ለመመለስና ለመጠበቅ የተዘጋጁት መጻሕፍትና ተመልሰው የተሠሩት አብያተ ክርስቲያናት	ገጽ ፳፻፸፱ - ፳፻፸፱
	የ፵፬	የመሬትና የግዛት ጠብ በፖርቱጋልና በኢትዮጵያ መካከል ኖሯል? የፖርቱጋል በእስፓንያ መንግሥት መጠቅለል	ገጽ ፳፻፸፱ - ፳፻፸፱

ክፍል	ምዕራፍ	አርእስት	ገጽ
፯ኛ		<p>ያዜ ገላውዴዎስ ትግልና የሕይወታቸው ፍጻሜ ።</p>	
፻፵፭	፻፵፭	የአቤቶ ሚናስ በመሐመድ ተለውጦ ወደ ኢት	፻፲፱ - ፻፲፳፪
፻፵፮	፻፵፮	ትዮጵያ መምጣት (፲፭፻፴፰ ዓ. ም.)	፻፲፱ - ፻፲፳፪
፻፵፯	፻፵፯	አቤቶ ሚናስ ከምጥዋ ወደ ዐባይ መጥቶ ከእ	፻፲፱ - ፻፲፳፪
፻፵፰	፻፵፰	ናቱ ከንግሥት ሰብሰ ወንጌል ከተገናኙ በኋላ	፻፲፱ - ፻፲፳፪
፻፵፱	፻፵፱	ከዓባይ ወደ ወጅ ሄዶ ከወንድሙ ከዓዜ ገላው	፻፲፱ - ፻፲፳፪
፻፶ፀ	፻፶ፀ	ዴዎስ ጋር እንደተገናኙ (፲፭፻፵፩ ዓ. ም.)	፻፲፱ - ፻፲፳፪
፻፶፱	፻፶፱	የተርኮች እንደገና ከምጥዋ መጥተው ደብረ	፻፲፱ - ፻፲፳፪
፻፷ፀ	፻፷ፀ	ዳሞን ማፍረስና ኤርትራን መውረር — የባሕር	፻፲፱ - ፻፲፳፪
፻፷፱	፻፷፱	ነጋሽ ይበሐቅ ክፍቱና ሞቱ	፻፲፱ - ፻፲፳፪
፻፸ፀ	፻፸ፀ	ያዜ ገላውዴዎስ ከያዕቆብና ከሚናስ ጋር መስ	፻፲፱ - ፻፲፳፪
፻፸፱	፻፸፱	ማግት	፻፲፱ - ፻፲፳፪
፻፸፱	፻፸፱	የጋሎች አመጣጥና የዘር ግንዳቸው	፻፲፱ - ፻፲፳፪
፻፸፱	፻፸፱	ስለጋሎች ጦርነት በአባ ባሕርይና በቤርሙ	፻፲፱ - ፻፲፳፪
፻፸፱	፻፸፱	ዴዝ መጽሐፍ ውስጥ ያለው ማስረጃ	፻፲፱ - ፻፲፳፪
፻፸፱	፻፸፱	የኑር ቤን ሙጃሂድ እነግሥና ካዜ ገላውዴዎስ	፻፲፱ - ፻፲፳፪
፻፸፱	፻፸፱	ጋር ለውጊያ መሰላለፍ (፲፭፻፶፩ ዓ. ም.)	፻፲፱ - ፻፲፳፪
፻፸፱	፻፸፱	ባዜ ገላውዴዎስና በአሚር ኑር መካከል የተደረ	፻፲፱ - ፻፲፳፪
		ገው ጦርነት — ያዜ ገላውዴዎስ ሞት (፲፭፻፶፩	
		መጋቢት ፳፯ ቀን)	፻፲፱ - ፻፲፳፪
		በጦርነቱ ላይ የሞቱት ያዜ ገላውዴዎስ ጭንቅ	
		ላት ሐረር ሄዶ መስቀል — በሐረር የተነሣው	
		ታላቅ ረሃብ (፲፭፻፶፩ - ፶፫ ዓ. ም.) የደራሲው	
		ኅዘን	፻፲፱ - ፻፲፳፪
		የአሚር ኑርና የግራኝ አሀመድ ተከታዮች	
		ፍጻሜ	፻፲፱ - ፻፲፳፪
		የሐረርጌ ከኢትዮጵያ ጋር እንደገና መዋሐድ	
		(፲፭፻፸፱ ዓ. ም.)	፻፲፱ - ፻፲፳፪

አክሱማውያን በዘመናቸው ያሠሩዋቸው የመገበያያ ገንዘቦች	ገ
ዓፄ ይዘተ አምላክ ለቤተ ክርስቲያናት የአላፎ ምድርን ተልቶ	
የሰጡበት ታሪካዊ ጽሑፍ	ገ
የነገሥታቱ የዘር ግንድ	ገፆ
ዓፄ ዘርዓ ያዕቆብ ዘመን የነበረው የብርዕ አጣጣል	ገፈ
የእስጢፋኖስና የክርስቶፎሮስ አባት ስመጥሩው መርከበኛ ካሰኙ ደጋግ	ገፊ
ፍራንቹስኮ ዳልሚያዳ	ገፋ
አልፎንስ ደ አልባካርክ	ገፅ
ንጉሥ አማኑኤል በቤተ ክርስቲያን ሲጸልዩ	ገፈ
የዓፄ ናዖድና የልጆቻቸው ያፄ ልብነ ድንግል በዲማ ገዢነት	
የሚገኝ ሥዕል	ገፆ
ዓፄ ልብነ ድንግል በዘመናቸው ያጸፉት የተለምረ ማርያም ያንዲ	
ምዕራፍ መጨረሻ የብርዕ አጣጣል	ገፈ
ዓፄ ልብነ ድንግል ለሴት ልጆቻቸውና ለባለቤታቸው ርብተ ትልቅ	
የሰጡበት ጽሑፍ	ገፆ
ዓፄ ዓምድ ጸዮን በአያሩሳሌም ገዳም ስር ገንጠው ለማርያም	
መጽሐፈ ነገሥት የሰጡበት ጽሑፍ	ገፊ
ከዓፄ ዘርዓ ያዕቆብ ታሪካዊ ደብዳቤ የመጀመሪያው ገጽ	ገፆ
ሎፖ ሶኦሪዘ ተኛው የሕንድ ገዥ	ገፆ
ዲዩጉ ሎፕዝ	ገፆ
የመልክተኞቹ መሪ ሮድሪጎ ደ ሊማ	ገፆ
ዓፄ ልብነ ድንግል በጅቹ ዓመት ዕድሜያቸው	ገፆ
የተሰሉት ሥዕል	ገፆ
ሮድሪጎ ደ ሊማ በጉባላዩ	በሃጅዕ እና በጥሪ መካከል
ዓፄ ልብነ ድንግል ደብዳቤ የጸፉት የሕንስ ሳልጣዊ	በሃጅ እና በጥሪ መካከል
የመገገመሪያውንና የመጨረሻውን የአረብ ፋቅዘን መጽሐፍ	ገፆ
የረብኛውን ታሪካዊ ጽሑፍ የሚያሳየው	ገፆ
የግራኝ አህመድ የዘር ግንድ	ገፆ
በቅርብ ጊዜ ከቱሉ ዲምቱ የተገኘው የጽላት ቅርጽ	ገፆ
ግራኝ አህመድ ዓፄ ልብነ ድንግልንና ሠራዊታቸውን እየተከታተለ	ገፆ
የተዋጋባቸውን ሥፍራዎች የሚያመለክት ካርታ	ገፆ
የዑመር ወላስማ የዘር ግንድ	ገፆ
የሐይቅ እስጢፋኖስ ገዳም በአሁኑ ሁኔታ	ገፆ

በብርብ ማርያም (ገጠ-ገ-4) ከሚገኝ ካንድ የብራና ወንጌል ጻር የተገኘ

ጽሑፍ ፬፻፳፬

ዓፄ ልብነ ድንግል ለሳፍ ሰገድ ጉልት የሰጡበት ታሪካዊ

ሰነድ በገጽ ፬፻፳፮ እና ፬፻፳፯ መካከል

የሐድያ አውራጃ ሴት በ፬፻፴ እና በ፬፻፴፩ መካከል

የላሊበላ ቤተ ክርስቲያን ፬፻፳፩

የአክሱም ሐውልቶች ባጋማሽ የሚታዩት ፬፻፸፰

የዓፄ ልብነ ድንግል ዐጽም ያረፈበት የአቡነ አረጋዊ ገዳም ራቅ ብለው ሲያዩት በ፳፻፸፰ እና በ፳፻፸፱ መካከል

የክርስቶፎሮስ ደጋማ ታላቅ ወንድም እስጢፋኖስ ደጋማ ፮፻፬

ለኢትዮጵያ ትንሣኤ ሕይወቱን የሰዋው ክርስቶፎሮስ ደጋማና ፈርማው .. ፮፻፲፫

የደብረ ጳጳም ተራራ ራቅ ብለው ሲያዩት ፮፻፳፫

ደራሲው የደብረ ጳጳም ገዳም ለመገባቸው በገመድ እየተሳበ ሲወጣ .. ፮፻፳፭

ደብረ ጳጳም ተራራ ላይ ያለው የአቡነ አረጋዊ ገዳም በ፳፻፲፮ እና በ፳፻፳፮ መካከል

ክርስቶፎሮስ ደጋማ ከጭፍሮቹ ጋር ሆኖ እስላሞቹን ሲያባርር ፮፻፵፱

ግራኝ አህመድ ካጌ ገላውዴዎስ ጋር ተዋግቶ የገዳማቱን በደንቀዝ

የሚገኘውን የዘንተራን ሠፈር የሚያሳይ ካርታ ፮፻፶፯

የግራኝ በር ቀበሌ ፮፻፶፫

ግራኝ ተመትቶ በቆሰለ ጊዜ ተበሳጭቶ በጉራዴ መታው የተባለው

ወይራ ወደቀኝ ያለው ፮፻፶፮

ግራኝ በጥይት ተመትቶ የወደቀበት የዘንተራ አቀበት ፮፻፶፰

በደንቀዝ ውስጥ ዘንተራ በሚባለው ቀበሌ የሚገኘው የግራኝ መቃብር .. ፮፻፸፬

ደራሲው የግራኝን መቃብር ለመገባቸው በሄደበት ቀን

ከሹማምንት ጋር ፮፻፹

ዓፄ ገላውዴዎስ ስለ ሚጉኤል ደ ካስታንሆዞ ለፖርቱጋል ገጉሥ

ለየሐንስ ፫ኛ የጻፉት ደብዳቤ ፮፻፳፩

ዓፄ ገላውዴዎስ ስለየሐንስ ቤርሙዴዝ ለሮማ ርዕሰ ሊቃና ጳጳሳት

የጻፉት ደብዳቤ ፮፻፵፱

ከሐረር አሚሮች አንዱ አህመድ ኢብን አቢ ባክር (አቡባከር) .. ፳፻፴፪

ISIC

መግቢያ

የኢትዮጵያ ታሪክ በጽሑፍ ሰፍሮ ይነስ ይብዛ መደዳውን መገኘት የዠመረው ከአ ሥራ አራተኛው መቶ ዓመት ካዬ ዓምደ ጽዮን ዘመን መንግሥት ዠምሮ ነው ። ከዚያ በፊት የአክሱም መንግሥት ኃይሉም ሥልጣኔውም የገነነ እንደነበረ ሲታ ወቅ በየዘመኑ ተጽፎ ወደ ጊዜያችን የተላለፈው በየምክንያቱ በጣም ከግንቡ የተ ነሣ ያብዛኞቹን ነገሥታት ዠርዠር ታሪካቸውን አናውቀውም ። ከአክሱም በምዕ ራብ በኩል የበጅያ ሕዝብ በሰሜን በኩል የሰዕኔና የጸወንቴ ሕዝብ የሸፈተ ጊዜ ታላቁ ንጉሥ ጊዛና (አብርሃ) ራሱም ዘምቶ ወንድሙንም ልኮ በ፬ኛው መቶ ዓ.ም. ስለፈጸመው ጦርነት ፣ በሀገረ ናግራን በክርስቲያኖቹ ዕልቂት የተነሣ ዓዜ ካሌብ ወደ ዓረብ አገር በ፪ኛው ዘመን ዘምቶ ክርስቲያኖቹን ባጠቁዋቸው ይሁዲዎች ላይ የመለሰው የበቀል ውጊያ በ፱ኛው መቶ ዓመት ፈላሻዬቱ የዲት የአክሱምን መን ግሥት አጥፍታ የራስዋን ገዥነት የመሠረተችበት ጦርነት ከገድል ፣ ከድርሳንና ከአፈ ታሪክ ውጭ ተረትና መላ ባልተደባለቀበት መንገድ የምናገኘው ሐቀኛ የታ ሪክ ጽሑፍ መጠኑ ትንሽ ነው ። ሐቀኛ ታሪክ የምንለውም ፩ኛ ፣ እነጥሮፌሰር ኢ.ፕ ሊትማን በአክሱምና በአካባቢው በዩሐ ፣ በ፲፱፻፲፱ በክስኪሴ በሌሎቹም የታ ሪክ ቦታዎች ካጠራቀሙት የሐውልትና የገንዘብ ጽሑፎች ላይ የተገኘው ፣ ፪ኛ ፣ ባንዳንድ በተበታተኑ የብራና ጽሑፎች ላይ ሠፍሮ የሚገኘው ታሪካዊ ማስረጃ ነው ። ካዬ ዓምደ ጽዮን ወዲህ እስከ ፲፱ኛው መቶ ዓመት ድረስ ያለው ጽሑፍም አብዛኛው የጦርነት አጫጭር ታሪክ እየሆነ በዛሬ ዘመን አስተሳሰብ የስነ ጽሑፉ ደረጃ አንሶ ይታያል ።

የፈላሻዋ የዮዲት ግዛት የቆየው አርባ ዓመት ነው የሚለውን መሠረት ያደረ ግን እንደሆነ በዘመን ርዝማኔ አሥራ አምስት ዓመት ከቆየው ከግራኝ አህመድ የወረራ አገዛዝ የርሷ ስለሚረዝም በዚያው መጠን በክርስቲያኑ ሕዝብ ላይ የመከ ራው ጊዜ በርክቶ ይሆናል ብሎ ለማሰብ መንገድ ይሰጣል ። ነገር ግን የዲት ከተ ነሣችበት ጊዜ ዠምሮ አሁን እስካለንበት ዘመን ድረስ የግራኝ አህመድ ወልደ ኢብራሂም ወረራ ያመጣውን ያህል የጦርነትና የእልቂት መከራ በኢትዮጵያ ሕዝብ ክርስቲያን ላይ ምን ጊዜም ደርሶ አያውቅም ። የኢጣልያ የአምስቱ ዓመ ታት ወረራና ሥቃይ ፣ የየካቲት ፲፪ ቀን ዕልቂት ተጨምሮ የ፲፮ቱን ዓመታት የግራ ኝኔ ወረራና ዕልቂት አይተካክለውም ።

የዲትን አክሱም በተዳከመበት ሰዓት ለመነሣትና በአክሱሞች ክርስቲያኖች ላይ ያሰጨከናት ዠርዠር ጉዳዩን በሰነድ መልክ ባናገኘውም በኋለኛው ባዬ ሠርፀ ድንግል ዘመን እንደሆነው ምናልባት በአክሱም ክርስቲያኖቹ ነገሥታትና መኳንንት በገናንነት በነበሩበት ሰዓት ክርስትናን ለማስፋፋት ባላቸው ምኞት የተነሣ ፈላሾቹን ወደ ክርስትና ለማምጣት በፈጸሙት የጭካኔ አስገዳጅነት ምክንያት ይሆናል ። አሁንም የግራኝ አህመድን የጭካኔ ወረራ ከመመልከት በፊት በዋዜ

ማው በነበረው የሁለት መቶ ሃምሳ ዓመታት ጊዜ ውስጥ በክርስቲያናቱ ነገሥታትና በእስላምቱ በወላስማ ተከታዮች መካከል በየጊዜው የተፈጸመውን የጦርነት ትግል ስናነብ የግራኝንና የተከታዮቹን የጥካኔያቸውን ሰበሳቢ በግልጽ እንረዳለን ።

ከነቢዩ መሐመድ ስብከት ወዲህ (ኋኛው መቶ ዓመት ምሕረት) ከግራኝ እህ መድ አነሣሥ (፲፯ኛው መቶ ዓ.ም.) በፊት በሚገኘው የዘጠኝ መቶ ዓመታት ጊዜ ውስጥ ከቀይ ባሕር ማዶ የመጡ የልዩ ልዩ ነገድ ዓረቦች ሃይማኖት ለማስፋፋት ፣ የነርሱን የንግድ ሸቀጥ በኢትዮጵያ ለማስገባት ፣ ከነርሱ የማይገኘውን ከዚህ ለመላክ ወይም የተሻለ መሪትና ኑሮ ፍለጋ ፣ ወደ ኢትዮጵያ እየገቡ በበረከቱ መጠን በሰብከትም በጋብቻም ከነርሱ የተገናኘው ያገር ተወላጅ በተለይ ከርስትናን ያልተቀበለው የሱማሌው ፣ የደንከሉ ፣ የጥልጣሉ ፣ የአዳሉ ፣ የአላው ተወላጅ ከነርሱ ተምሮ እስልምናን የተቀበለው መበርከት ገሥረ ። በኢትዮጵያ ደቡብ በሐድያ በባሌ እየገቡ እንደነ ሼክ ሁሴን ያሉት የሃይማኖት መሪዎች ተመሠረቱ ። በዚህ ዓይነት ከዓረብ አገር መጥቶ ለአዳሉ አገር በማድረቀው በይፋት የተመሠረተው ኡመር ወላስማ በቀን ብዛት ከመጣተኝነት ወደ ባላባትነት ከዚያም ወደ መስፍን ነት ዞሮ በቅድሚያ አመሉንና ተገኝነቱን ስለአሳመረ በንጉሠ ነገሥቱ ፈቃድ የይፋት መስፍን አንዳንድ ጊዜም የአዳሉ ንጉሥ እየተባለ በመሆኑ ዓረቦችና እስላም ነክ በሆኑት እላይ በጠቀሰናቸው የይፋትና የአዳሉ አገሮች ላይ ገዥነቱን ተከለ ።

ኡመር ወላስማ በይፋት ገብቶ የተተከለበት ጊዜ ሲታሰብ ዓፄ ያዕቆብ ለምላክና ዓፄ አግብአ ጽዮን ከነበሩበት ጊዜ (፲፱፻፳፪ - ፲፱፻፶፪ ዓ.ም.) ጋር ይገናኛል ። ስለዚህ ኡመር ወላስማን በአዳሉና በይፋት ላይ በፈቃዳቸው የሾሙ እነዚህ የኢትዮጵያ ነገሥታትና ችው ። በሚቀጥለው ጊዜ የኡመር ወላስማ ተከታዮች ላይ መቻቸው ለክርስቲያናቱ ለኢትዮጵያ ነገሥታት እየገቡ ሲመቻቸው ነፃ ለመሆን ወይም የክርስቲያንን መንግሥት ለመገልበጥ ከክርስቲያናቱ ጋር ያያረጉት ጦርነት እስከ ግራኝ መነሣት ድረስ እንደቀጠለ ነበር ። በዚህም በየጊዜው ብዙ ደም መፋሰስና መዘራረፍ በሁለቱም ወገን ተፈጽሟል ።

በታሪክ እንደምናስታውሰው ራሱ ወላስማ የሸፈተበት ጊዜ በነግዘሪዚ ጽሑፍ አይገኝም ። ነገር ግን የወላስማ ልጆች ደራደር ፣ ሐቀ ዲን ፣ ነበረዲን ፣ የልጁ ልጅ ጋማል ዲን ፣ የልጅ ልጅ ልጅ ሰብረዲን (ሳብር አድ ዲን) ከአፄ ንግድ ጽዮን ጋር ፣ የሰብረ ዲን ልጅ አሊ ከዓፄ ንግድ ክርስቶስ (ሰዶረ አርአድ) ጋር ፣ የአሊ ልጅ ልጅ ሐቀ ዲን (ሐቅ አድ ዲን) ከፄ ንግድ ግርያም (ውድም አሰረረ) ጋር ፣ የሐቀ ዲን ወንድም መሐመድ አቡል በረከት ሰዓድ ዲን ከፄ ጻዊት ጋር ፣ ልጁ በድላይ ሺሃብ አህመድ (ታሪክ ነገሥቱ አርዌ በድላይ የሚለው) ከፄ ዘርግ ያዕቆብ ጋር ፣ የርሱ ልጅ ሰለይማን መሐመድ ከዓ. በዕድ ግርያም ጋር ፣ የርሱ የወንድም ልጅ ሻምስ አድ ዲን መሐመድ ከዓ. እስከንድር ጋር ፣ መሐመድ ኢብን አዝሐርዲን ከዓ. ናዶድ ጋር ሲዋጉ ናረዋል ። ይኸም ስለሆነ ከኡመር ወላስማ ገምር እስከ ዓፄ ልብነ ድን ግል አባት እስከ ዓፄ ናዶድ ድረስ ያሉት መደዳውን ሲዋጉ ናረዋል ግለት ለይደሉ ለም ። ኡመር ወላስማን የይፋት ገዥ እንዲሆን የሾሙ የኢትዮጵያ ንጉሠ ነገሥት

ሥት (ይዘኖ አምላክ ወይም ልጁ አግብአ ጽዮን) መሆኑን ብዙ ጊዜም የሉመር ወላስግ ተወላጆች ለኢትዮጵያው ንጉሠ ነገሥት እየገበሩ መኖራቸውን አል ማክ ሪዚ በታሪክ መጽሐፍ ያረጋግጣል ። እነዚህ አልፎ አልፎ የሚሸፍቱትም እንደ ግራኝ አህመድ የኢትዮጵያን ነገሥታት አሸንፈው አገሪቱንም ወርረው አያውቁም ። በዚህ ፈንታ በተነሡ ቊጥር እየተሸነፉ ሲገብሩ ኖረዋል ። እንዳንድ ጊዜ ባንዳንድ ውጊያ ላይ ቢቀናቸውም መደምደሚያውን ከመሸነፍና ከመገበር አል ፈው አያውቁም ። ብዙ ጊዜም እንደኛው ሲሸፍት ወንድሙ ለኢትዮጵያ ንጉሥ ታማኝ ሆኖ እየገበረ ያባቱን ግዛት እየተሸመ በሰላም መኖሩ በየታሪኩ ውስጥ ጣልቃ ገብቶ ይታያል ።

በ፲፩፻፲፪ ዓ. ም. ግድም በአቡበከር ባራካት (የአህመድ በድላይ የወንድም የልጅ ልጅ) ጊዜ መደበኛ ሥፍራው ከይፋት ወደ አዳል (ዳካር) ተዛውሮ በዳካር ከትም ይኖር የነበረው የወላስግ ቤት ወደ ሐረርጌ ተዛወረ ። ይህ ዘመን (፲፩፻፲፪ ዓ. ም.) የግራኝ የወጣትነቱ ዘመን መሆኑ ነው ። በገዥዎቹና በተገዥዎቹ መካከል ያለው ጠብና ጦርነት ሲጠፋ ሲለግ የኢትዮጵያ ነገሥታትም የሸፈተውን ሲሸፉ የታመነውን ወንድሙን ሲሾሙ እስከ ዓፄ ልብነ ድንግል ዘመን መንግሥት ደረሰ ።

ISIC

ወላስግቹ በገዥዎቻቸው በኢትዮጵያ ነገሥታት ላይ ሸፍተው በተነሡ ቊጥር እርዳታ የሚያገኙት ከማዶ ከሃይማኖት ወገኖቻቸው ከዓረብና ከግብፅ ነው ። ለውጊያ የሚከተላቸውም ሕዝብ እላይ የጠቀሰው ቀደም ብሎ ባለው ዘመን ወደ እስላም ሃይማኖት ያስገቡትና በአምቻ በጋብቻ አብሮ በመኖር ያቀረቡት የደንከል የአዳልና የኢሳ የሱማሌ አንዳንድ ጊዜም ከወዲህ ያለው የሐድያ የባሌ የደዋሮ ተወላጅ ነው ። ይሁን እንጂ ከወዲህም ለኢትዮጵያ ንጉሠ ነገሥት ታማኝ ሆኖ እነሱን የሚወጋ የአዳልና የኢሳ ሕዝብ አንዳንድ ጊዜም የዓረብ ተወላጅ ላይ ቀር መኖሩን ወደ ዋናው ታሪክ ስንገባ እንረዳለን ። የግራኝ አህመድ አሸናፊነት የንጉሡ ተሸናፊነት ተስፋ አስቆርጦት በመጨረሻ እስኪከዳ ድረስ ከንጉሡ ጋር ሆኖ በብዙ ቦታ የግራኝን ጦር ሲወጋ የኖረውን አውራይ ኡስማን ቤን ዳር አሊን ለምሳሌ ያህል ማስታወስ ይቻላል ። እንደዚሁም ከወዲህ ተበደላሁ የሚል የክርስቲያን መኩንን ከንጉሡ ሸፍቶ ወደነርሱ የገባና መሳሪያ የሆነ ይገኛል ። ለምሳሌ ባዜ ናያድ ጊዜ ሹመቱ ለሌላ ስለተሰጠበት ንጉሡን ከድቆ ለመሐመድ ኢብን አዝ ሐር ያደረገው የራስ ወሰን ሰገድ ወንድም ወናግ ዣን የሚባለው ይገኛል ።

ክርስቲያኖቹና እስላሞቹ ከሥር ከመሠረቱ ከሴምና ከካም ከኩሽ የፈለቁ በዘር በቋንቋና በልማድ የተሳሰሩ ወገኖች እንደ መሆናቸው መጠን በመጋባት በመፋቀር ፋንታ በዚያን ጊዜ በሃይማኖትና የሃይማኖት ሕግ በሰጠው ውሳኔ ፣ በልዩ ልዩ ሃይማኖታዊ ልማድ ምክንያት ሁለቱ ወገኖች ስለተለያዩ በሰላም አብሮ የመኖር ዘዴ መፍጠር አቅቷቸው ነበር ። በዚህ ፈንታ የነዚህ ትምክህት ክርስቶስ ፣

ግዑ በነበረው የሁለት መቶ ሃምሳ ዓመታት ጊዜ ውስጥ በክርስቲያኖቹ ነገሥታትና በእስላሞቹ በወላስማ ተከታዮች መካከል በየጊዜው የተፈጸመውን የጦርነት ትግል ስናነብ የግራኝንና የተከታዮቹን የጭካኔያቸውን ስበብ በግልጽ እንረዳለን ።

ከነቢዩ መሐመድ ስብከት ወዲህ (፲ኛው መቶ ዓመተ ምሕረት) ከግራኝ አህመድ አነሣሥ (፲፯ኛው መቶ ዓ.ም.) በፊት በሚገኘው የዘጠኝ መቶ ዓመታት ጊዜ ውስጥ ከቀይ ባሕር ግዶ የመጡ የልዩ ልዩ ነገድ ዓረቦች ሃይማኖት ለግሰፋፋት ፣ የነርሱን የንግድ ሸቀጥ በኢትዮጵያ ለማስገባት ፣ ከነርሱ የማይገኘውን ከዚህ ለመላክ ወይም የተሻለ መሬትና ኑሮ ፍለጋ ፣ ወደ ኢትዮጵያ እየገቡ በበረከቱ መጠን በስብከትም በጋብቻም ከነርሱ የተገናኘው ያገር ተወላጅ በተለይ ክርስትናን ያልተቀበለው የሱማሌው ፣ የደንከሱ ፣ የጥልጣሉ ፣ የአዳሱ ፣ የኢሳው ተወላጅ ከነርሱ ተምሮ እስልምናን የተቀበለው መበርከት ገሮረጠ ። በኢትዮጵያ ደቡብ በሐድያ በባሌ እየገቡ እንደነ ሼክ ሁሴን ያሉት የሃይማኖት መሪዎች ተመሠረቱ ። በዚህ ዓይነት ከዓረብ እገር መጥቶ ለአዳል እገር በማይርቀው በይፋት የተመሠረተው ኡመር ወላስማ በቀን ብዛት ከመጣተኝነት ወደ ባላባትነት ከዚያም ወደ መስፍን ነት ዞሮ በቅድሚያ አመሉንና ተገኝተን ስለአሳመረ በንጉሠ ነገሥቱ ፈቃድ የይፋት መስፍን አንዳንድ ጊዜም የአዳል ንጉሥ እየተባለ በመጡት ዓረቦችና እስላም ነክ በሆኑት አላይ በጠቀሰናቸው የይፋትና የአዳል አገሮች ላይ ገኝተን ተከለ ።

ኡመር ወላስማ በይፋት ገብቶ የተከለበት ጊዜ ሲታሰብ ዓፄ ይህንኑ አምላክና ዓፄ አግባእ ጸዮን ከነበሩበት ጊዜ (፲፱፻፳፪ - ፲፱፻፶፪ ዓ.ም.) ጋር ይገናኛል ። ስለዚህ ኡመር ወላስማን በአዳልና በይፋት ላይ በፈቃዳቸው የሾሙ እነዚህ የኢትዮጵያ ነገሥታት ናቸው ። በሚቀጥለው ጊዜ የኡመር ወላስማ ተከታዮች ሳይመቻቸው ለክርስቲያኖቹ ለኢትዮጵያ ነገሥታት እየገቡ ሲመቻቸው ነፃ ለመሆን ወይም የክርስቲያኑን መንግሥት ለመገልበጥ ከክርስቲያኖቹ ጋር ያደረጉት ጦርነት እስከ ግራኝ መነሣት ድረስ እንደቀጠለ ነበር ። በዚህም በየጊዜው ብዙ ደም መፋሰስና መዘራረር በሁለቱም ወገን ተፈጽጧል ።

በታሪክ እንደምናስታውሰው ራሱ ወላስማ የሸፈተበት ጊዜ በነግሽጊዜ ጽሑፍ አይገኝም ። ነገር ግን የወላስማ ልጆች ደራደር ፣ ሐቀ ዲን ፣ ነሰረዲን ፣ የልጅ ልጅ ጋማል ዲን ፣ የልጅ ልጅ ልጅ ሰብረዲን (ሳብር አድ ዲን) ከአፄ ዓምዶ ጸዮን ጋር ፣ የሰብረ ዲን ልጅ አሊ ከዓፄ ንዋየ ክርስቶስ (ሰይፈ አርአድ) ጋር ፣ የአሊ የልጅ ልጅ ሐቀ ዲን (ሐቅ አድ ዲን) ካፄ ንዋየ ማርያም (ውድም አበፈሬ) ጋር ፣ የሐቀ ዲን ወንድም መሐመድ አቡል በረከት ሰዓድ ዲን ካፄ ዳዊት ጋር ፣ ልጁ በድላይ ሺሃብ አህመድ (ታሪክ ነገሥቱ አርጭ በድላይ የሚለው) ካፄ ዘርዓ ያዕቆብ ጋር ፣ የርሱ ልጅ ሰለይማን መሐመድ ካፄ በዕደ ማርያም ጋር ፣ የርሱ የወንድም ልጅ ሻምስ አድ ዲን መሐመድ ካፄ እስክንድር ጋር ፣ መሐመድ ኢብን አገዛሐርዲን ካፄ ናዖድ ጋር ሲዋጉ ኖረዋል ። ይኸም ስለሆነ ከኡመር ወላስማ ገሮረጠ እስከ ዓፄ ልብነ ድን ግል አባት እስከ ዓፄ ናዖድ ድረስ ያሉት መደዳውን ሲዋጉ ኖረዋል ግለት እይደለም ። ኡመር ወላስማን የይፋት ገዥ እንዲሆን የሾመው የኢትዮጵያ ንጉሠ ነገ

ሥት (ይዘኖ አምላክ ወይም ልጁ አግብአ ጽዮን) መሆኑን ብዙ ጊዜም የኡመር ወላስማ ተወላጆች ለኢትዮጵያው ንጉሠ ነገሥት እየገበሩ መኖራቸውን አል ማክ ሪዚ በታሪክ መጽሐፍ ያረጋግጣል ። እነዚህ አልፎ አልፎ የሚሸፍኑትም እንደ ግራኝ አህመድ የኢትዮጵያን ነገሥታት አሸንፈው አገሪቱንም ወርረው አያውቁም ። በዚህ ፈንታ በተነሳ ቊጥር እየተሸነፉ ሲገብሩ ኖረዋል ። አንዳንድ ጊዜ ባንዳንድ ውጊያ ላይ ቢቀናቸውም መደምደሚያውን ከመሸነፍና ከመገበር አልፈው አያውቁም ። ብዙ ጊዜም አንደኛው ሲሸፍት ወንድሙ ለኢትዮጵያ ንጉሥ ታማኝ ሆኖ እየገበረ ያባቱን ግዛት እየተሾመ በሰላም መኖሩ በየታሪኩ ውስጥ ጣልቃ ገብቶ ይታያል ።

በ፲፭፻፲፪ ዓ. ም. ግድም በአቡበከር ባራካት (የአህመድ በድላይ የወንድም የልጅ ልጅ) ጊዜ መደበኛ ሥፍራው ከይፋት ወደ አዳል (ዳካር) ተዛውሮ በዳካር ከትዋ ይኖር የነበረው የወላስማ ቤት ወደ ሐረርጌ ተዛወረ ። ይህ ዘመን (፲፭፻፲፪ ዓ. ም.) የግራኝ የወጣትነቱ ዘመን መሆኑ ነው ። በገዥዎቹና በተገዥዎቹ መካከል ያለው ጠብና ጦርነት ሲጠፋ ሲለማ የኢትዮጵያ ነገሥታትም የሸፈተውን ሲሸፍ የታመነውን ወንድሙን ሲሾሙ እስከ ዓፄ ልብነ ድንግል ዘመን መንግሥት ድረስ ።

ወላስሞቹ በገዥዎቻቸው በኢትዮጵያ ነገሥታት ላይ ሸፍተው በተነሳ ቊጥር እርዳታ የሚያገኙት ከማዶ ከሃይማኖት ርዕዮተኛዎቻቸው ከዓረብና ከግብፅ ነው ። ለውጊያ የሚከተላቸውም ሕዝብ እላይ የጠቀሰው ቀደም ብሎ ባለው ዘመን ወደእስላም ሃይማኖት ያስገቡትና በአምቻ በጋብቻ አብሮ በመኖር ያቀረቡት የደንከል የአዳልና የኢሳ የሱማሌ አንዳንድ ጊዜም ከወዲህ ያለው የሐድያ የባሌ የደዋር ተወላጅ ነው ። ይሁን እንጂ ከወዲህም ለኢትዮጵያ ንጉሠ ነገሥት ታማኝ ሆኖ እነሱን የሚወጋ የአዳልና የኢሳ ሕዝብ አንዳንድ ጊዜም የዓረብ ተወላጅ ላይ ቀር መኖሩን ወደ ዋናው ታሪክ ስንገባ እንረዳለን ። የግራኝ አህመድ አሸናፊነት የንጉሡ ተሸናፊነት ተስፋ አስቆርጦት በመጨረሻ እስኪከፈ ድረስ ከንጉሡ ጋር ሆኖ በብዙ ቦታ የግራኝን ጦር ሲወጋ የኖረውን አውራጃ ኡሰማን ቤን ዳር አሊን ለምሳሌ ያህል ማስታወስ ይቻላል ። እንደዚሁም ከወዲህ ተበደለው የሚል የክርስቲያን መኩንን ከንጉሡ ሸፍቶ ወደነርሱ የገባና መሣሪያ የሆነ ይገኛል ። ለምሳሌ ባፄ ናዖድ ጊዜ ሹመቱ ለሌላ ስለተሰጠበት ንጉሡን ከድቶ ለመሐመድ ኢብን አዝ ሐር ያደረው የራስ ወሰን ሰገድ ወንድም ወናግ ዣን የሚባለው ይገኛል ።

ክርስቲያኖቹና እስላሞቹ ከሥር ከመሠረቱ ከሴምና ከካም ከኩሽ የፈለቁ በዘር በቋንቋና በልማድ የተሳሳሩ ወገኖች እንደ መሆናቸው መጠን በመጋባት በመፋቀር ፋንታ በዚያን ጊዜ በሃይማኖትና የሃይማኖት ሕግ በሰጠው ውሳኔ ፣ በልዩ ልዩ ሃይማኖታዊ ልማድ ምክንያት ሁለቱ ወገኖች ስለተለያዩ በሰላም አብሮ የመኖር ዘዴ መፍጠር አቅቷቸው ነበር ። በዚህ ፈንታ የነዚህ ትምክህት ክርስቶስ ፣ ቅዱስ ቦታ ኢየሩሳሌም ፣ ቅዱስና የሚታመነው መጽሐፍ ወንጌል ሲሆን ፣ የነዚያ ነቢዩ መሐመድ ፣ ቅዱስ ሥፍራ መካ መዲናና ቅዱስ መጽሐፍ ቁራን ሆነ ። እግዚ

አብሔርን ሁለቱም ወገኖች በልዩ ልዩ ስም እያመለከቱ ይሻሙታል ። በጠብ ጊዜም ሁለቱም ተዋጊዎች ድል ለማግኘት ይለምኑታል ፤ ድል ካገኙም በኋላ ሁለቱም ይመኩበታል ። ሁለቱም በየክፍላቸው ከኛ ጋር ነው ብለው ያምኑበታል ። እነዚህ እነዚያን “ተንባላት ፤ አረማውያን” እያሉ ሲያገኙት እነዚያም እነዚህን “ከፍር የማያምኑ ወይም በብዙ አማልክት (ሥላሴን) የሚያመልኩ” በማለት በቃልም በጽሑፍም የነበረው የመሰዳደብ ልማድ እስከ ጊዜያችን ዘልቆ ባለንበት ዘመን ላይ ፈጽሞ ባይጠፋም ተዝቅዞ ይታያል ። ሁለቱ ወገኖች የሚያምኑበት ከክርስቲና በፊት ያለው በኛ ዘንድ ብሉይ እየተባለ የሚጠራው የሙሴ አራት የነቢያት ጽሑፍ ሁለተኛ ወገኖች ለማስታረቅ አቅም አላገኘም ።

ከዓፄ ይሁና አምላክ ዠምሮ እስከ ዓፄ ልብነ ድንግል ሙሉ ሥልጣን መያዝ ድረስ (፲፪፻፳፪ - ፲፪፻፲፯ ዓ. ም.) በሁለት መቶ ሃምሳ አምስት ዓመታት ውስጥ በሁለቱ ወገኖች መካከል የፈሰሰው ደም ሳይደርቅ የተተከለው ቁም ሳይነቀል በራሳቸው ባዜ ልብነ ድንግል ዘመን በ፲፭፻፷ ዓ. ም. ላይ ይኸውም ግለት ከግራኝ አነሣ ሥሥር ዓመት ያህል ቀደም ብሎ ገና ካዜ እስከገንድርና ካዜ ናዖድ ዠምሮ ያላረፈው ይግም ማገፋዝ እንደ ንጉሥ የሚቆጠረውን ክርስቲያን ወናግ ገን የገባለትን መሐመድ ኢብን አዝሐር የሚባለውን የበላይ መሪ አድርጎ ባዜ ልብነ ድንግል ላይ ሲነሣ ወደፊት በምዕራብ ላይ በዝርዝር እንደምናነበው ተሸንፎ መሐመድ በደዋሮ እስላሞች እርዳታ በፈረሰ ሲያመልጥ ግዴታ ከመርኩህ ላይ በክርስቲያኖቹ የጦር አለቃ እጅ እንገቱን በሰይፍ ተመትቶ ሞተ ። ግጅ ማገፋዝም የግራኝ አህመድ ሚስት የድል ወንበራ አባት ነው ። የራሱ የአህመድ ግራኝ ታላቅ ወንድም ገራድ አቡን ቀደም ብሎ በተደረገ ጦርነት ውስጥ በራስ ወሰን ሰገድ እጅ ተገድሏል ።

ይኸን በመሰል የጠብና የቁም መንፈስ መካከል ነው ግራኝ አህመድ ከገራድ ኢብራሂም ተወልዶ ያደገው ፤ እድንም ክርስቲያኖቹን ሊበቀል የተነሣው ። ለባቱ የገራድነት ማዕርግ ስለለው ግራኝ ከተራ ሰው አለመወለዱን እንረዳለን ። የኖቱን ስም የኛ ታሪክ ነገሥት ሺምሽያ ብሎታል ። ለጊዜው ማረጋገጥ ያዳግታል ። የራሱን የግራኝን ሙሉና ትክክለኛ ስሙን ዓረብኛው አህመድ ኢብን ኢብራሂም ሌል ቃዚ (አዝማች) ሲለው ታሪክ ነገሥታችንም አህመድ ወልደ ኢብራሂም ብሎት ይገኛል ። የዛሬ የሐረርጌ ታሪክ ተመራማሪዎች በአባቱ የሐረር ተወላጅ በኖቱ የሱ ግሌ ተወላጅ እንደሆነ ያረጋግጣሉ ። ዝርዝር ሁኔታው ወደፊት ይነበባል ።

ግራኝ አህመድ በተነሣበት ዋዜማ ከዓፄ ዓምደ ጽዮን ዠምሮ ያላቋረጠው የእስላሞች ሁኔታ እያሰጋ ሲሄድ በተለይ እያደር ኃይል አግኝተው ከበረሃው ከአዳል አገር ከተማቸው ከዳካር ወደ ለምለሙ ወደ ሐረርጌ ከተዛወሩ በኋላ የግያቋርጥ እርዳታ ከሃይማኖት ወገኖቻቸው ከግብፅና ከዓረብ አገሮች እያደር በብዛት እያገኙ አስጊነታቸው እየታወቀ ሲሄድ ፤ ወደ ግብፅ ስልጣን በየጊዜው ገደ በረከት እየተላከ ዝምድና በመሻማት የተፈለገው ስላማዊ ዘዴ ፤ ዓባይን ዘገቶ በጠብ የግስፈራ ራቱም መንገድ ምንም የደህንነት ዋስትና አለመስጠቱ ሲረጋገጥ ክርስቲያን የኢትዮጵያ መንግሥት አንድ የክርስቲያን የውጭ መንግሥት ደጋፊ መፈለግና ግግ

ትግዳታ ሆነበት ። ከዚህም በቀር ሌላ ምርጫ አልነበረውም ። በበዙሉ በየወደቡ ተግዛትና በንግድ ከግብጻችና ከቲርኮች ጋር ዘወትር የሚጋጩ የፖርቱጋል መንግሥት ደግሞ ለራሱ የግዛትና የንግድ ግብፋት ዓላማው የሚደግፈው በእስያም በአፍሪካም የክርስቲያን ጓደኛ ይፈልግ ነበርና በዚህ የመፈለግ ሁኔታ አውሮፓውያን የፖርቱጋል መንግሥትና አፍሪካውያን የኢትዮጵያ መንግሥት የየግል ፍላጎት ሆኑ ።

እንደ እውነቱ በክርስቶስ ባሕርይ ምክንያት በኬልቄዶን ጉባዔ የካቶሊክና የተዋሕዶ ወገኖች በጠብ ከተለያዩ ወዲህ የቀሰጥንጥንያው ንጉሠ ነገሥት ሔራቅ ልዩስ አንድ ባሕርይ የሚለውን የእስክንድርያንና የኢትዮጵያን ፓትርያርክ አባባን ያምን አባር ሁለት ባሕርይ የሚለውን የተዋሕዶዎችን ዋና ጠላት አባ ቂርስን ከሾመ ወዲህ ፤ ይህ ጳጳስና የቀሰጥንጥንያው አገረ ገዥ ማካውካስ የከሊፋ ኡመር ጦር በአምሩ (ሙሉ ስሙ አመር በዲን ኡል አህሣ) እየተመራ በ፯ መቶ ዓ. ም. ላይ መጥቶ ጀ ባሕርይ የሚሉት ከርሱ ተዋግተው ከተሸነፉና በዓረቦቹ (እስላሞቹ) እርዳታ ሁለት ባሕርዮች (ካቶሊኮች) ተሸንፈው ያንድ ባሕርዮች (ተዋሕዶዎች) መሪ ፓትርያርኩ አባ ባንያም ከግዛቱ ቦታ በዓረቦቹ እርዳታ ነፃ ወጥቶ ተመልሶ በሊቀ ጳጳስናው ወንበር ከተቀመጠ ወዲህ የኢትዮጵያም የግብፅም ክርስቲያኖች ጀ ባሕርይ ከሚሉት ካቶሊኮች ይልቅ አንድ አምላክ የሚባሉትን እስላሞች ያፈቀሩበት ጊዜ ነበር ። ይኸም የፍቅር ስሜት ከእስክንድርያ ሠርዖ በኢትዮጵያ ቤተ ክርስቲያን አባቶች ዘንድ ተመሥርቶ የኢትዮጵያ ቤተ ክርስቲያን መሪዎች “ ጀ ባሕርይ ብለው ክርስቶስን ከሚከፍሉት ፈረንጆች አንድ አምላክ የሚሉት እስላሞች ይሻላሉ” በማለት ያዘወትሩ የነበረው አነጋገር እስከ ጊዜያችን ድርሷል ።

አሁን ግን እላይ እንዳመለከትነው የእስላሞቹ ሁኔታ እያሠጋው ሲሄድ ተዋሕዶው የኢትዮጵያ መንግሥት ግድ ሆኖበት ከካቶሊኩ መንግሥት ከፖርቱጋል ጋር ደብዳቤና ገጸ በረከት እየተለዋወጠ ዝምድናውን ማጽናት ዝመረ ። ይኸን ንም በመጨረሻ የዓረብ አገሮች ጌታ የሆነው ግብጽን እንደ አው. ቍ. በ፲፭፻፲፯ ዓ.ም. የወረረው የቲርክ መንግሥት በሰሜን በኩል ከሐንጋሪና ከነምሳ ነገሥታት ጋር በዚህ በኛ በኩል ደግሞ በስዊዝ በምጥዋ በሐርሙዝ (ፋርስ) በዲው (ሕንድ) ወደቦች ከፖርቱጋል መርከቦች ጋር እየተገናኘ ግዛትና ንግድ እየተፋለሙ በየጊዜው ይዋጉ ነበርና እንደ አጋጣሚ በዚህ ጊዜ ኃይልም ተንኮልም ድፍረትም ጽናትም በፍጥረቱ የተዋሕዶው ትንቢትንና ንግርትን ተንተርሶ በኢትዮጵያ መንግሥት ላይ የተነሣው ግራኝ አህመድ እንደ ቀጠሮ ስለተገኘ የቲርክ መንግሥት ግብፅን ከያዘ በኋላ ቀጥሎ ባለው ጊዜ ውስጥ በበላይ ከሩቁ ከስጣንቡል ሥልጣን እየመነጨ በቅርብ ያሉት የርሱ ታዛዦች የግብፅ የዘቢድ የአደን የሐድራሙት ፓሻዎች ለግራኝ አህመድ የቅርብ ረዳቶች ሆኑ ።

በዚህ ምክንያት ቀድሞ ለወላስሞቹ አልፎ አልፎ ያላቋረጠው ፅርዳታ በዚህ ኢትዮጵያና ፖርቱጋል ወዳጅነት በወጣበት ሰዓት የበለጠ ለግራኝ አህመድ በብዛት ይደርስለት ዝመረ ። ጦርነቱን ዝምሮ እየቀናው በሄደ ቍጥር በትእዛዝ

ወይም በቅጥር ከሚመጣው የእስላም ወታደር የበለጠ ከሀብታሙ የሊትዮጵያ ቤተ መንግሥትና ቤተ ክህነት በዘረፋ የሚገኘው ተዝቶ የሚያልቀው የደለበ የወርቅ ሀብት እያደር እየላባቸው ብዙ የግብፅ የዓረብ የተርክ የፋርስ የሕንድ ፈቃደኛ ተዋ ጊዎች ጥሩ ጥሩ መሣሪያ እየያዙ እየተሰበሰቡለት የመዝሙሪያውን የወረራ እሸና ፊነት ከማከናወን በቀር ድሉ ከጊዜያዊ ወራሪነት ወደ ነዋሪ ገዥነት እንዲያደር ሰው በምክርም በወርነትም ይረዱት ዝመር ።

ንጉሠ ነገሥቱ ዓፄ ልብነ ድንግልና መኳንንቶቻቸው ይኸን በላያቸው ላይ ከብዶ የመጣውን ጥቁር የወርነት ደመና አገራቱን ለመውረር በግራኝ በኩል የሚ ደረገውን ድርጅት የግራኝ አህመድን የወደፊት የበቀል ወረራውን የሰውዩውን ጸኑ ተዋጊነት ከወደ መዝሙሪያው የዋዙማ ጊዜ ላይ በትክክል አላነው መፍትሔ ውን አላበጁም ። ዓፄ ልብነ ድንግል ወደ ፖርቱጋል ንጉሥ የጸፉት ደብዳቤ ሲነ በብ ሥጋታቸውና ለመደርጅትም ያላቸው ፍላጎት በእነጋገር ላይ ሠፍሮ በግልጽ ይነበባል ። ነገር ግን በጠላቶቻቸው ግንባር የሚደረገውን የጦር ድርጅት እያሰለሉ ማፍረሻ የሚሆን የወታደር ትጥቅ ለማደርጅት በትጋት መጣጣራቸው በተግባር ላይ አይታይም ። ምናልባት እርሳቸውም ሹማምንቶቻቸውም ሁኔታውን መገንዘ ባቸው መስጋታቸውና መፍትሔ ለማግኘት መመኘታቸው ሳይቀር የኖረው ልማ ደና ገቅተኛው የሥልጣኔ ደረጃ ሁሉንም አወሳሰቡ ይዞት ያሆናል ። ተናጋሪና መከር ቢኖርም አድማጭና ምክር ብሥራ ላይ የሚያውል ገርውንና ዓይኑን ከፍቶ የጠላቱን ሁኔታ የሚመለከት ተመልክቶ ከወደ መዝሙሪያው ላይ ማጥፊያ ውን የሚያበጅ ጸኑ የመንግሥታዊ አቅዋም እንዳልነበረ ይታያል ። ስለዚህ አደጋ ውን እየተረዱት ምናልባት መፍትሔውንም ሳያጡት ነገር ግን የሚያስቡትን ብሥራ ላይ ሳያውሉ የጦሩ መከራ ቀድሞ ደርሶባቸዋል ግለት ነው ።

ከዚህም ጋር ንጉሠ ነገሥቱ ለፖርቱጋል ንጉሥ ሲጸፉ በጌ ዘንድ ሰውና ወርቅ እንደ ባሕር አሸዋ እንደ ሰማይ ከዋክብት የበረከተ ነው እንዳሉት ብዙ ዘመን ረግቶ በኖረው መንግሥታቸው በሀብታቸውና በሠራዊታቸው ብዛት እነር ሱም አባቶቻቸውም ካፄ ዓምደ ጽዮን ዝምሮ እያከታተሉ በሸፈቱት የእስላም ዜጉ ቻቸው ላይ ባገኙት ባለፈ የሁልጊዜ አሸናፊነት ልባቸው ተጸናንቶ የመዝሙሪያ ውን የጠላትን ድርጅትና አሳብ በመረጃ እየተረዱ መሣሪያ የመሰብሰቢያውን ወታደሩን በትጥቅ የማደርጃውን ምቹ ጊዜ በቸልታና በንቀት በመዝናናትና በዝን ጋዔ አሳልፈውታል ።

ከመዝሙሪያው ላይ ንግሥት አሌኒና ራሳቸው ንጉሠ ረልገው በወጠኑት የወ ዳጅነት መልእክት መሠረት የፖርቱጋል ንጉሥ አማኑኤል ቀጥረው ሹ የሚደ ርስ የመልእክተኞች ጓድ በርድሪጎ ደሊማ የበላይ መሪነት ወደ ዓፄ ልብነ ድንግል ቤተ መንግሥት በላከ ጊዜ በዚህ ወዳጅነት ምክንያት የሚገኘውን ማናቸውንም የመሣሪያና የወታደር ዕርዳታ ጥቅም በከፍተኛ ደረጃ ያሉት የቤተ መንግሥትና የቤተ ክህነት ሹማምንት ሳይገነዘቡ ከሩቅ አገር ከሊሰቦን ቤተ መንግሥት ተነሥ ተው ባሕሩን በመርከብ የብሱን በከብትና በእግር በሰንት ድካም የመጡትን የፖር

ቲጋል ንጉሥ መልክተኞች በመልካም መስተንግዶ በቶሎ ተቀብሎ በደንብ በማን ጋር ፈንታ ተቀብሎ ለማንጋር ብቻ እንድ ወርዶ ጅ እስጠንተዋቸዋል ። እነጋግሮ መልሶ ለመላክም የሰድስት ዓመታት ጊዜ እንደፈጀባቸው ወደ መጽሐፉ አካል ገብ ተን ስናነብ ፤ ባቀባበል ረገድ ያለውን በሥነ ሥርዓት የታጠረውን ውዝግብ ስንመ ለከት ፤ በነርሱ ግንባር የተጸነሰው የግራኝ አህመድ ወረራ ተወልዶ ወረራው እያደገ እየበረታ ሄዶ ሊያስጠቃቸው የቻለው በቀጥታ በራሳቸው ቸልታና ንቀት መሆኑን እንገነዘባለን ።

ንጉሠ ነገሥቱ ዓፄ ልብነ ድንግል መልክተኞቹ በቤተ መንግሥታቸው በነበ ፍብት የሰድስት ዓመታት ጊዜ ውስጥ የፖለቲካውንና የወታደርነቱን ጉዳይ ከዋናው መሪ ከሮድሪጎ ጋር ከመወያየት ይልቅ ያማልላቸው የነበረውን የመንፈሳዊ መጻሕ ፍት የማገሌትና የቅዳሴ ጉዳይ በሁለቱ አገሮች አብያተ ክርስቲያናት መካከል ያለ ውን የሥነ ሥርዓት ልዩነት ለመረዳት ከካህኑ ከፍራንቼስኮ አልቫሬጽ ጋር መነጋ ገፋ ያስደስታቸው ነበር ። በዚህ ሁሉ ምክንያት የፖርቱጋል መልክተኞች መር ከብ በመጠበቅና በሌላውም ሰበብ አስባብ የሰድስት ዓመታት ጊዜ በኢትዮጵያ አባክነው በመጨረሻ ጠቅላላ ስምምነት ተደርጎ ከኢትዮጵያ ወደ አገራቸው በተ መለሱ ባመቱ ግራኝ አህመድ ጦርነቱን ዝምሮ በ፲፭፻፲፱ ዓ. ም. ከነራስ ደገልሃን ጋር ፤ በ፲፭፻፳ ዓ. ም. ከነወናግ ገጥን (ሌላ ወናግ ገጥን) ፤ በ፲፭፻፳፩ ዓ. ም. በመስከ ረም ወር ከነቢቶደድ ሠርዔ ጋር ፤ በዚህ ዓመት በመጋቢት ወር ራሳቸው ንጉሡ ያዘ መቲትን ጦር ሽምብራ ኩሬ ላይ ሳይታሰብ ድል አድርጎ በታትና አገራቱን መው ረር ዝመረ ። ንጉሡን ከነጠራቸው ከሸዋ እስከ ዝሆን ዱር (ጅባት ?) ከዝሆን ዱር እስከ ቤተ እምሐራ (ወሎ) ከዚያም እስከ ቤገምድር እስከ ጉጃም እስከ ላስታ እስከ ትግሬ ድረስ የሄዱበትን ዱካ በሰላይና በመሪ እግር በግር እየተከታተለ በመምታት ፈጽሞ እረፍት አሳጣቸው ። ልክ ጃፓኖች ባሜሪካኖች ላይ በፐርል ሐርበር እንዳ ደረጉት ንጉሡም መኳንንቱም የጦርነቱ ውርጅብኝ እንደ ድንገተኛ ማዕበል ሲደር ሰባቸው ከመገረምና ከማዘን በቀር መፍትሔ የመፈለገያው ጊዜ በዋሃ በፈዛዛ ስለ አለፈ ያለፈውም ጊዜ ተመልሶ በጦርነቱ ሰዓት ስለማይገኝ መከራውን ከመቀበል በቀር ሌላ ምንም ማድረግ አልቻሉም ።

በጠቅላላው የዓፄ ልብነ ድንግል መንግሥት በሠራዊት የግራኝን ጥርቅም ጦር በቀጥታ ሰባ በመቶ በሀብት ዘጠና በመቶ ሳይበልጥ አይቀርም ። ካዜ እስክንድር ዝምሮ በኢትዮጵያ የተቀመጠው አሁንም በጦርነቱ ሰዓት ካዜ ልብነ ድን ግል ጋር ያልተለየው ፔድሮ ደኮቪልኦ የሚባለው የፖርቱጋል ተወላጅ “ባንድ ዋሻ የተከመረው የንጉሡ የወርቅ ሀብት ዓለምን ሊገዛ ይችላል” ብሎ እንዳሚወ ተው አልቫሬጽ የጻፈውን በምዕራፉ ስንደርስ እናነባለን ። እስከዚያ ይህ ከሆነ እን ደዚህ የሀብትና የወታደር ክፍተኛ ብልጫ ያለው ያዜ ልብነ ድንግል መንግሥት አነስተኛ ጦር አነስተኛ ሀብት ባለው በግራኝ እንደምን ሊጠቃ ቻለ ብሎ መጠ የቅና መመራመር ተገቢ ሲሆን መልሱ በመጠኑ በቅድሚያ የተገለጸው ነው ።

ባለፈው እንደጠቀስነው መንግሥቱ በቸልታና በከንቱ የአስተዳደርና የሥነ

ሥርዓት ውዝግብ ታጥር የግራኝን እነዚህ ከጸንሱ ለግጥፋት ማዘጋጀት እያታይም ስርዓቱ በተገጥመረበት ሰዓት የክርስቲያናዊ ጦር የግራኝን ጦር የተቀበለው በንቀትና በቸልታ ሲሆን ግራኝ የገጥመረው ግን በንቀትና በትጋት በሙሉ ልብና በቆራጠኝነት ነበር ። የሠራዊት ቁጥር እንደ ሰግዶ ከዋክብት የሀብት ብዛት እንደ ባሕር እሸዋ ቢበረክት ለግጥቃትም ይሁን ለመመከት ያን ጊዜም እንደዛረ ተገቢ ትጥቅ ለውጊያ ጽኑ ፈቃድ ከሌለ ሁሉም ከንብ ነው ። ያለዚያ ዓረቦች እሥራኤልን አሚሪካም ሺዬትናምን በቀላሉ ሊደመስሱ በቻሉ ነበር ። ባዪ ልብን ድንግል የጦር ጉራ ታላላቅ መሳፍንት፣ ጉምቱ የሆኑ ስመ ጥር ሹማምንት፣ ቀጥሩ እጅግ የበረከተ ጅምላ ጦር ሲገኝ በግራኝ በኩል ግን የጦሩ ቁጥር ቢያንሰም ባለው ጦር ላይ ከግዶ ከዓረብ፣ ከሕንድና ከፋርስ አገር የመጡ በጦርነት ዘዴ የበሰሉ በሰዶፍ፣ አሙካከትና አመታት የሰለጠኑ አካላቸውን ወፍረት ሰውነታቸውን ድልወትና ትምጥልነት ያላጠቃው እንደነበሩባቸው የጦርነቱ አካሄድ በግልጽ ያሳያል ። የነዚህ የአውጋግ ተንኮልና ዘዴ ማጥቃቱ ከታየና ጦርነቱ ከተገጥመረ በኋላ ለመዘጋጃ በፍጹም ጊዜ አልነበረም ። ነገር ግን ጊዜው በከንቱ እየተዋጉ እየተማረኩ የግለቀያ ፣ እየተሸነፉ የመሸሸያ ወይም ለጠላት ገብቶ በሰዶፍ በትር እየተገደዱ የመሰለግኛ ጊዜ ሆነ ። ያመለጠውም የሰላምና የመዘጋጃ ጊዜ ተመልሶ ስለግደገኝ ባዪ ልብን ድንግል ዘመን ሳይሠራበት የባከነው የሰላሙና የቸልታው ጊዜ ያስከተለው የፍጹም የመከራ ዘመን ላለንበት ወይም ለሚገኘው ጊዜ ታላቅ ትምህርት የሚሰጥ መሆኑን ከዚህ ከመግቢያው ይልቅ ወደዋናው የጽሑፍ ምዕራፎች ስንገባ በሰራው እንረዳ ስን ። ከጉልድ በሬት ከጉልድም በኋላ ይኸን የመሰለው ጠላትን የመናት ሰበብ ብዙ ጊዜ ጠላትን ጠቅሞ ራስን ሲያስጠቃ በዓለም ታሪክ ውስጥ በየጊዜው ታይቷል ።

ባገራችን ደጃች ካሣ (ዓፄ ቴዎድሮስ) በራስ አሊና በእቱ መነን ላይ ሸፍተው ቋራ የገቡ ጊዜ እቴጌ መነን ካሣን ለመውጋት ከጎንደር ወደቋራ ሲጓዙ “ይህ ቆለኛ ወዴት አባቱ ሊገባ ይሆን” ካሉ በኋላ ቋራ ደርሰው ለውጊያ ፊት ለፊት በተሳለፉበት ሰዓት ደግሞ «ይህ የፍየል እረኛ አያፍርም እኮ ከእ ጋር ሊዋጋ ቆሚል» ብለው እየተገረሙ ጦርነቱ ከተገጥመረ በኋላ ወታደራቸው ተሸንፎ ተፈታ ። እቴጌዬቱም አጭናቸው ላይ ተመትተው ተማረኩ ። «የፍየል እረኛ» ብለው የተሳደቡትን ለመበቀል ካሣ እቴጌዬቱን በዋሻ አሰረው ባቀላ አሰረሙዋቸው ይባላል (1) ። ዓፄ ልብን ድንግልም ግራኝን ለመውጋት በሠራዊታቸው ታጅበው ወደ ሽምብራ ኩሬ ሲጓዙ ለሹማምንቶቻቸው «የግራኝ ጦር እምልጧችሁ ወደመጣበት እንዳይመለስ ተጠንቀቁ» ብለው ለምርኮኛ ግሠሪያም ብዙ ገመድ ተደዞ ነበር ። በኋላ መከራና ፍጻ ያስከተለው ታላቁ የሽምብራ ኩሬ ጦርነት የተገጥመረው ይኸን በመሰለው የንቀት መንፈስ ነበር ። በኩራት ተገዘው የመጡበትን መንገድ ተሸንፈው ተዋርደው እያዘኑ ሲመለሱ በልባቸው መገረግቸው የግደቀር

(1) ያፄ ቴዎድሮስ ታሪክ ሌ. ፋዘላ ያሳተመው ገጽ 9 ።

ነው ። ከድሉና ከሽሽቱ በኋላ የግራኝ ጦር ቤተ መንግሥታቸውን ሲያቃጥለው በሩቅ እያዩ ማልቀሳቸውን በሥፍራው ስንደርስ እናነባለን ።

ባለፉት ወራት ከየካቲት ወር ዝምሮ የተዝመረው ንቅናቄ እምብዛም ሊያስ ደንቀን የሚችል አይመስለኝም ። ለንቅናቄው ምክንያት የሆነው ያስተዳደር ጉድ ለት ፣ የፍርድ መዛባት ፣ የሥራ ፈት ብዛት ፣ የለማኝ መንጋጋት ባንድ ሀብታም በሆነ አገር ላይ ሲታይ ለመነቃነቅ ምቹ ጊዜ በማሟረጥ ይዘገይ ይሆናል እንጂ ለዘለ ቄታ ዝም ብሎ እየተመለከተ በጽሞና የሚኖር ሕዝብ በዓለም ሊኖር አይችልም ። በዚህ የተነሣ በመጨረሻ የደረሰው የኑሮ ውድነት ገፋፍቶ ሌሎቹን ሁሉ ጉዳዮች ለመቀስቀስ ምክንያት ሆነ ።

የኑሮ ውድነትም ይበልጥ ያጠቃው የሕይወቱ ደረጃ ዝቅ ያለውን ተራ ሠራ ተኛና ገበሬ ተራ ወታደርና ነጋዴ ብቻ ሳይሆን በተለይ ተምረውም ሳይማሩም በፍ ጹም ሥራ ያጡትን የወንድና የሴት ወጣቶችን ነው ። ከዚህም ጋር የመሸታ ቤት መበርከት የሴትኛ አዳሪ ብዛት የጎብረተ ሰቡን መልክ አበላሸው ። ለዚህ መፍ ትሔ ፍለጋ በየገሽርሲቲ ወጣቶች በኩል አልፎ አልፎ የተደረገው ንቅናቄ ምንም ያህል ውጤት ሳይሰጥ የጦር መሣሪያ የጨበጠው የጦር ሠራዊት ያደረገው ንቅ ናቄ ግን ባንድ ወገን የአባብን የንግግርን የጽሕፈትን ነፃነት ሲያስገኝ በሌላ በኩል የሕገ መንግሥትን ለውጥ አስከትሎ የአስተዳደርን መሻሻል ለማብሰር ቻለ ። በሥራቱ ያለምንም ደም መፋሰስ መፈጸሙ ለግደንቅ ይገባል ።

አሁንም ይህ መልካም መስመር የያዘው የመሻሻልና የነፃነት ውጥን በሰላም ቀጥሎ ከተረጋገጠ ሕገ መንግሥታዊ አገዛዝ ላይ ያረፈ እንደሆነ የንቅናቄው ባለ ቤት ለሆነው ለጦር ሠራዊት ከዚህ የበለጠ ሊያኮራውና ሊያስመካው የሚችል ነገር በፍጹም አይገኝም ። የዚህ ደንበኛው ትርጓሜ ጦሩ ባዲስ ለውጥ አዲስ የተ ሻለ ሕይወት ከአዲስ የአኗኗር ዘዴ ጋር ለሕዝቡ አወረሰ ማለት ነው ። በዚህ ውር ስና የነፃነት መብት ለመጠቀም የምንመጥን ሆነን የመገኘቱ ፈንታ የኛ ነው ።

ባሁኑ ጊዜ ስለኑሮ ውድነት ከምናስበው የበለጠ በጣም ውድና ምትክ ስለማ ይገኝለት ስለራሱ ስለ ሰው ሕይወት ማሰላሰል አለብን ። ኢትዮጵያዊ የሆነው ሁሉ ወንድማማች መሆኑ መዘንጋት እንደሌለበት በሁሉም አንደበት ተነግሯል ። እንግ ዲያው የሥጋ ወንድማችን የሆነው ኢትዮጵያዊ ሁሉ አጥፍቶ ሲገኝ ሕግና ፍርድ ሊቀጣው ወይም ሊምረው ስለሚችል ለዚያ መተው አለብን ። ከዚህ ውጭ እንዱ ምላጭ ስቦ የወንድሙን ሕይወት በዋዛና በቀላሉ ማሰናበት እንደሌለበት የማያ ውቅ አለ ብዬ አልጠረጥርም ። ይህ ዓይነቱ እርምጃ ለመወሰድ ግዴታ የሚሆነው ሰውዬው በቅድሚያ ለኢትዮጵያ ሕይወት ተቃዋሚነቱን ቆርጦ ሲነሣ ብቻ መሆን አለበት ።

እያንዳንዱ ኢትዮጵያዊ ምንም ጥቃት የበዛበት ወይም ቁጭት የተጠራቀመ በት ቢሆን ከሕግ ውጭ በራሱ እርምጃ በፈንታው ሌላውን ለማጥቃት ቢነሣ አጥ ፊዎች በተባሉት እግር ራሱ ተመልሶ ከመግባቱ በቀር የሚጠቅመው ነገር የለም ። አሁን ጥፋት ሆኖ የሚታየንም ከትውልድ ተያይዞ በውርስ የመጣ ጭምር እንዳለ

በት ሊታወሰን ስለሚገባ እርሶ በርሶ ከሚያጣላን ያልቅ የሚያፋቅረንን መረሰት ጠቃሚ ነው። በዚህ ዓይነቱ የውስጥ ሁኔታና የርሶ በርሶ ጠብ በገደቡ መቶ ዓ. ም. ግራኝ አህመድ፣ በጽኑው መቶ ዓ. ም. ሙሶሊኒ እ.ት.የ.ጸ.ገን ለግጥታት ተጠቅ መውበታል። ዛሬ በሕይወት ያለነው ላገር ልማትና ጥፋት የሚገኘውን ለይቶ የግ ወቅ ከባድ ኃላፊነት አሰብን። ያኛው ጊዜ በሚያልቅበት እዲሱ የነገነት ጊዜ በሚ ገምርበት ወቅት ከፍ ያለ ራሳችን በራሳችን የምንፈጽመው ተጥጥርና ጥንቃቄ አለ። ይኸውም ሳይመችን ተለማማጭ፣ ሲመቸን ተሳዳሪ፣ ሕገና ሮፖሊስ ነንድ ሲሆንን ስላማውያን የነርሱ ክንድ ሲላላ ዘራፈዎችና ሁከተኞች፣ በሌላ ቀን የምና ከብረውን በከፋ ቀን የምናዋርድ በሌላው አጥፊነት የምንደሰት በራሳችን ንጽሕና የምንመካ መሆን የለብንም።

መደምደሚያውን በየትኛውም ደረጃ የሚገኝ ሰው ትልቅ ሊባል የሚችለው በግናቸውም የጊዜ ወቅት የሕይወቱን ሚዛን ራሱ እውቆ ጠብቆ የሚገኘው ነው።

የሆነ ሆኖ ግራኝ አህመድ ከ፲፮፻፲፱ እስከ ፲፮፻፳፫ ዓ. ም. የይዋርን (ከሪዩ ጨርጨር አካባቢ) የፈጠረን (የረር ቡልጋ ምንጃር ያዳግ አካባቢ) የሸዋን ያን ጊዜ ገንዘ ዳሞት የሚባለውን የአምቦን የወሊሶን የጉራጊን የአሩሲን የከምባታን አካባቢ ሁሉ እየመታ ካስገበረ በኋላ ከ፲፮፻፳፬ እስከ ፲፮፻፴፫ ዓ. ም. ድረስ ዛሬ ወሎ ያንጊዜ ቤተ አምሐራ የሚባለው አገር ጉጃምና ቤንምድር ከዚያም ተያያዞ የላስታና የትግሬ ወረዳዎች ሁሉ በየተራ እየተወረሩ መከራውና እልቂቱ እንደ ጸዋ ለሁሉም ሊዳረስ ቻለ። አብያተ ክርስቲያናት ገዳማትና ብዙ የነገሥታት ከተ ማዎች እየተዘረፉ ተቃጠሉ። ብዙዎች እየተዋጉ ሞቱ፣ ብዙዎች እየተግረቡ የሰ ይፍ በትር በመፍራት ሰለሙ።

ይሁን እንጂ ዘረፋው ቃጠሎው መታረዱ በቆየበት ፲፭ ዓመታት ውስጥ እሸ ናሪዎቹ ግራኝና የጦር አለቆቹ ከድሉ በኋላ ምንም ዓይነት ረዘም ያለ ዕረፍትና ሰላም ሳያገኙ የሸዋው የባሌው የዳሞቱ የጉጃሙ የቤንምድሩ የአንጉቱ የሸፈው የሠራዬው የአከለ ጉዛዩ የሐማሴት ሕዝብ በዚያው በያዘው የሰይፍና የጦር መግ ሪያ እየተዋጋ አንዱ ሲወድቅ ሌላው እየተነሣ፣ አንዱ ተሸንፎ እምና ሲገባ ገብቶ ለጠላት መግሪያ ሲሆን ሌላው የገባው እየወጣ እየሸፈተ ያልገባውም ትግሉን እንደቀጠለ በመካከሉ በዚያ ከፖርቱጋል መንግሥት ጋር ንግሥት እሊኒ በወጠነት ዓፄ ልብነ ድንግል አጠገባቸው በነበረው በሦሐንስ ቤርሙዲዝ እግዛዲነት በወረ ራው ሰዓት አጣድፈው ጠይቀውት በነበረው እርዳታ መሠረት እነዚያ ፅያ የፖርቱ ጋል ወታደሮች ዓፄ ልብነ ድንግል በ፲፮፻፴፫ ዓ. ም. በመስከረም ከሞቱ በኋላ በከ ርሰቶፎርስ ደጋማ መሪነት በዚሁ ዓመት መጥተው ባባታቸው እግር በተተኩት በወጣቱ ንጉሥ ባፄ ገላውዴዎስ ውስጥ በገብረት በመዋጋት ግራኝ አህመድን በ፲፮፻፴፭ ዓ.ም. በዘንተራ አቀበት (ደንቀዝ) ሊገደሉት ቻለ። ግራኝ ከመሞቱ በፊት ጦሩን ይዞ በወጣቱ ንጉሥ ባፄ ገላውዴዎስ ሠራዊት ፈት የተሠለፈ ጊዜ «እነዚህ ሳላድዳቸው የነበሩት እንደምን ዛሬ ደፍረው ከራቱ ቆሙ» ብሎ ገርሞት ነበር። በፊተኛው ጊዜ ትጉሕና ጦርጦራ ተዋጊ የነበረው ግራኝም በፋንታውና በተ

ራው የ፲፮ ዓመታት ያህል ገዥነትና ኩራት አደንዝዞት ዓፄ ልብነ ድንግል ገብተው በት በነበረው የንቀት ወጥመድ እሱም ገብቶ እንደሞተ ሲታይ በታሪክ ውስጥ የሰው ልጅ ራሱን እዙርቶ ሌላውን የመናቅ ስሕተቱ ያለማቋረጥ ሲቀጥል መታየቱ አስገራሚ ነው ።

የሆነ ሆኖ ከአስፈሪው ከግራኝ ሞት በኋላ አልሞት ባይ ተጋዳይ ሆኖ ፲፮ ዓመታት ሲታገል የቆየው የክርስቲያን መንግሥት ተመልሶ ቆመ ። የቆመውም መንግሥት ምንም እንኳን በየጊዜው የርስ በርስ ጦርነት አዳክሞት የአውራጃ መከፋፈል ቢደርስበትም በጠቅላላው እየታገለ ነጻነቱን ይዞ እስከ ኢጣልያ ወረራ ደረሰ ።

ግራኝ አሀመድ ከሞተ ወዲህ የግብጾም የዘቢዱም ፓሻዎች አዲስ ጦር ልከው የግራኝን ሞት ለመበቀል መንግሥቱንም መልሶ ለማቆም አልሞከሩም ። ከነርሱ በበላይ የሚገኘው ታላቁ የቱርክ ሱልጣንም በዚህ ጊዜ (፲፮፻፵ - ፲፮፻፶ ዓ. ም.) በአውሮፓና በሰሜን አፍሪካ ከጀርመኑ ንጉሠ ነገሥት ከሻርል ፎ ጋር ባንድ ወገን ከነምሳው መስፍን ከፈርዲናንድ ከሐንጋሪ ንጉሥ ከሉዊዝ ጋር በሌላው ወገን ደግሞ ከፋርስ ንጉሥ ከታሕማስጥ ጋር በከፍተኛ ደረጃ በግዛት ብዙ ክርክርና ጦርነት ስለአለበት የግራኝን የፊት አሸናፊነትና የኋላ ተሸናፊነት በጠቅላላው የኢትዮጵያን እንደገና የማንሰራራትና ተመልሶ የመቆም ጉዳይ በዝቅተኛ ስለሚመለከተው ሥራዬ ብሎ ሊያስብበት አልቻለም ። ግራኝን በመርዳት ስለኢትዮጵያ በቅርብ ያስብ የነበረው ዝቅተኛው የግራኝ የግራኝ የዘቢዱም የየመን የአደን ፓሻዎች እነርሱም በቱርክ ውስጥ በየክፍለ ሀገራቸው የራሳቸው የተቆለለ ያስተዳደርና ያዝዝ ችግር ስለአለባቸው ከፍ ያለ ጦር ወደ ኢትዮጵያ ባዲስ መልክ ለማዘመት አልቻሉም ።

በዚህ ፈንታ ተዋሕዶዎቹ ኢትዮጵያውያንና ካቶሊኮቹ ፖርቲጋሎች በክርስቲያንነትና በወንድማማችነት መንፈስ ተረዳድተው ግራኝን ከአጠፉ በኋላ እርዳታውን አጣድድ ባመጣው በየሐንስ ቤርሙዴዝና በወጣቱ ንጉሠ ነገሥት ባዲ ገላው ዴዎስ መካከል የቆየው የተዋሕዶና የሁለት ባሕርይ የሃይማኖት ጠብ ተነሥቶ የተዠመረውን የመልካም ግንኙነት መንፈስ እንደምን እንዳደፈረሰው ከሥፍራው ስንደርስ በየምዕራፉ በዝርዝር እናነባለን ።

እንግዲህ በግራኝ ወረራ ምክንያት የመንግሥቱ መደበኛ ሥፍራ ከሸዋ ወደ ጉንደር ስለዞረ በደቡባዊ የኢትዮጵያ አውራጃዎች ዘንድ የመንገጠል ሁኔታ ሊፈጠር ቻለ ። ዓፄ ገላውዴዎስ የግራኝን ሞት ሊበቀል ተዘጋጅቶ ከመጣው ከግራኝ ተከታይ ከኑር ጋር ተዋግተው በሰማዕትነት በ፲፮፻፶፩ ዓ. ም. ከአረፉ ወዲህ እንደዚሁም ኑር ርሳቸውን ገድሎ ወደ ሀገሩ ከተመለሰና ረሃብና በሽታ እርሱንም ወገኖቹንም ከፈጀ በኋላ የጉንደር ነገሥታት ባንድ ወገን ሥፍራው ስለራታቸው በዚህም ላይ ከዓፄ ኢዮአስ ቀጥሎ ካለው ጊዜ (፲፯፻፵፮ - ፲፰፻፵፮) ዝምር እስከ ዓፄ ቴዎድሮስ መነሣት ድረስ እንደነራሰ ስሐል ሚካኤል እንደነ ታላቁ ራስ አሊ እንደነራሰ ጉግሣ ያሉ መሣፍንት እየተነሡ የነገሥታቱን ሥልጣን ስለአደከሙት ራሳቸውም መሣፍንቱ በሥልጣናቸው ከጉንደር ራቅ ያለውን እንደ ሐረር እንደ

ባሌ ያለውን አውራጃ ሁሉ መቆጣጠር ስለአልቻሉ ከግራኝ መንግሥት ዘረት በኋላት የጽዮ ነገሥት ነገሥታት በነፃዬ ፃምደ ጽዮን በነፃዬ ዘርጎ ያዕቆብ በራሳቸው ባዜ ልብነ ድንግል ሥር ይተጻፈሩ የነበሩት የደዋር የባሌ የሐድድ የሲጽዮ የከፋ የወ ለጋ አውራጃዎች ከዋናዬቱ ከኢትዮጵያ ተነግተለው ከንጉሠ ነገሥቱ መንግሥት ቀጥተዋል ውጭ ሆነው በየባላባቸው ይተጻፈሩ ገርመር =

ሐረርጌም ራሱ የግራኝ አሀመድ ዘርች ይግም እየተባሉ ከነርሱ እጅ ደግሞ ሌሎች ነገዶች እየቀሙ አሚር እየተባሉ እየተለያዩም እየተሰበሰቡም እንዳንድ ጊዜ መደባቸውን ከሐረር ወደ አውሳ እያዛወሩ ሲገዙት ቆይተው በመሠረሻ በግብ ጸች እጅ እንደ አው. ቀ. በ፲፰፻፸፱ ዓ. ም. ሊወድቅ በቻለበት ዘመን አቅራቢያ ፣ አገሪቱ ክፍኛ ተለያይታ እውድቀት አፋፍ በተጠጋችበት ሰዓት እግዚአብሔር በኢትዮጵያ ቴዎድሮስን ከቋራ አስነሥቶ የእንድነቷ መሠረት እንዲጣል አደረገ =

ይኸን ወገንን የመሰብሰብ ንጉሠ ነገሥታዊ መብት የማስከበር ሥልጣን የግ ዛት ዘመናቸው ከአጠረው ካዩ ተክለ ጊዮርጊስ ዓፄ ዮሐንስ ተተብለው ከግጽናት ጋር በዘመናቸው ኢትዮጵያን ለመውረር የመውትን ግብጾች በ፲፰፻፸፯ ዓ. ም. እና በ፲፰፻፸፰ ዓ. ም. አሸንፈው የኢትዮጵያን ታላቅነት ካሳወቁ በኋላ ጉንደርን ካቀ ጠሉት ደርቡሾች ጋር ተዋግተው ስለኢትዮጵያ በኢትዮጵያ ወሰን በሙተግ ላይ ሕይወታቸውን በመውዋት በ፲፰፻፹፩ ዓ. ም. ሞቱ =

እንደዚሁም በዘመናቸው ዳግማዊ ምኒልክ የግራኝ እነግሥ ባስተለው ሰበብ በጉንደር ነገሥታት መራቅ ምክንያት የተነጣጠሉትን እላይ ስግቸውን የዘረዘር ላቸውን የደቡብና የደቡብ ምዕራብ አውራጃዎች በጋይልም በዚያም በጋይላን የጦር አለቆቻቸው በነራሰ ጉበና እያሳመኑ ከናት አገራቸው ከኢትዮጵያ ጋር ቀላቅለው አዋሐዱ = የዓፄ ልብነ ድንግልን መንግሥት ለመግልበጥ ሕዝቡን ለመ ፍጀት አብያተ ክርስቲያናቱን ለማቃጠል ግራኝ መነሻ መገንጠሻ ግረፊያ መዘጋ ጅያ አድርጎት የነበረውን ሐረርጌን ግብጾች እንደለቀቁት በዚያው ምጥዋን በያዙ በት ሳቢያ እንደዛለን ብለው በእንግሊዝ የተደገፉት ኢጣልያኖች ሲዘጋጁ ዳግ ማዊ ምኒልክ ተሸቀደው በ፲፰፻፸፱ ዓ. ም. ሠለገንቆ ላይ ግብጾች ሹመው ትተ ውት የሂዱትን አሚር አብዱላሂን አሸንፈው በጦር ጋይል ያዙት = ይህ ታላቅና ሀብታም የሐረርጌ ከተማና አውራጃ በዚያን ጊዜ ዓፄ ምኒልክ ባያዙትና እርሳቸው ቸል ብለው ኢጣልያ እጅ ወድቆ ቢሆን ኖር ዛሬ በሐያኛው ከፍለ ዘመን አፍሪካ ነፃ በሚወጣበት ወቅት ሐረርጌ ከማን እጅ እንደሚወድቅ ወይም ምን ዓይነት ውዝግብ እንደሚያስከትል ለመገመት ከፍ ያለ ብልህነትን እይጠይቅም =

መላዋን ኢትዮጵያን ለመውረር የተነጣውን ኢጣልያን በዓድዋ ካሸነፉና የኢ ትዮጵያን ነፃ መንግሥትነት ለዓለም ከማሳወቅ ጋር የአገሪቱንም በር ለአውሮፓ ሥልጣኔ ከከፈቱ በኋላ “እርስ በርሳችሁ ተጋዝቱ ነፋስ እይግባባችሁ” ብለው ቀዋሚ ምክር ወርውረው አባቶቻቸው በሂዱበት ልጆቻቸውም በግዮቶሩበት የዋት ጉዳና በ፲፱፻፯ ዓ. ም. ሂዱ = ይኸም ሁሉ ሆኖ በልጅ ኢያሱ አልጋ ወራሽነት ወራሹም አውራሹም አልታደሉም = በዚህ ፈንታ ላገራቸውና ላባታቸው መንግ

ሥት ጽናት ሌት ተቀን ያስቡ የነበሩት ዳግሚት ወራሽ ንግሥት ነገሥታት ዘውዲቱ ካረፉ በኋላ አሁን በሕይወት ያሉት ንጉሠ ነገሥታችን ቀዳማዊ ኃይለ ሥላሴ ላገሪቱ በየጉዳዩ መስመር የሠሩትን በዝርዝርና በትክክል የምናውቀው ነው ። እንደ ደቡብ አውራጃዎቻችን እንደ ሐረርጌ በግራኝ ወረራ ሰብሰ መዠመሪያ በቱርክ ቀጥሎ በኢጣልያ እጅ የቆየውን የምጥዋንና የአሰብን ወደብ የማስለቀቁ ጉዳይ ላይ የሐንሰም ላይ ምኒልክም አስቸጋሪ የነበረውን ሁለተኛው የዓለም ጦርነት ፍጻሜ ባስከተለው የነፃነት መብት በመመርኮዝ ከኤርትራ ግዛት ጋር ነፃ አውጥተው ወደ እናት አገር ደባለቁ ። ኢትዮጵያ የጅቱ ዓመት ከባድ የኢጣልያ ወረራ ከገጠማት በኋላ የቃል ኪዳን ኃይኛቸውን የእንግሊዝን እርዳታ ይዘው የኢትዮጵያን ነፃነት መልሰው አቋቋሙ ።

የአፍሪካን መንግሥታት መሪዎች በመጋበዝ የቃል ኪዳን አንድነት በከተማ ቸው ላይ እንዲፈረምና እንዲመሠረት ፣ አዲስ አበባ የዚሁ ድርጅት መደበኛ ሥፍራ እንድትሆን ስለአደረጉ ይህ አድራጎት ላገሪቱ ዝና ከማትረፍ ጋር የፖለቲካ ጥቅም የሥራና የገንዘብ እንቅስቃሴ ፈጥሮላታል ።

ቸልታና ጠላትን መናቅ መዳከምን መከፋፈልን ካስከተለብን ከግራኝ አሀመድ ጦርነት ወዲህ ከላይ እነዓፄ ገላውዴዎስ እነዓፄ ሠርዐ ድንግል እነዓፄ ኢዮሱ አድያም ሰገድ ከታች ከዓፄ ቴዎድሮስ ዠምሮ የተነሡት እነዚህ ነገሥታት የጊዜውና የዘመኑ ወቅት ፣ የራሳቸው ችሎታና አቅም^{ISIC} በሚፈቅደው መጠን ከፈጣሪ በፅድል ባገኙት የግዛት ዘመን ኢትዮጵያ ባፈራቻቸው የቀለም ምሐራን የጦርና የአስተዳደር ባለሥልጣኖች እየተረዱ ግራኝ አሀመድ ከመሠረቱ አናግቶት የሄደውን መንግሥት በየጊዜው እየገነቡ የኢትዮጵያን ሰፊ የግዛት ንብረትነት በአሁኑ ወርድና ሰፋት አሁን በሕይወት ለምንገኘው ሃይማኖትና ጉዛ ሊለያየን ለማይገባው ኢትዮጵያውያን አስረክበው አስጨብጠውናል ። ነገሥታቱ በግዛት ዘመናቸው የሠሩት የጭካኔ ተግባር የፖለቲካ ስሕተት ወይም ያስተዳደር ጉድለት ቢኖር ወይም ሊፈጽሙት የሚገባው የልማትና የሥልጣኔ እርምጃ ባይሟላ በሠሩት ብቻ ተጽናንተን የፋንታችንን በማናቸውም የሥራ መስክ ተሠማርተን በዓይን ሊታይ በእጅ ሊዳሰስ በጉረቤት ሊሞገስ የሚችል የሥራ ፍሬ ማሳየት አለብን ።

ባለፈው አገሪቱን በማገልገል ተግባር የግል ምሥጋናው የነገሥታቱና የሹማ ምንቱ ብቻ አይደለም ። ነገር ግን አንዳንድ ጊዜ በሚማ እየተራመደ የጠላቱን ግንባር እየመታ አንዳንድ ጊዜ የራሱን ግንባር ለጦር ፣ ባዶ እግሩን ለጠጠር የሚሰጠው ተራ ወታደር ፣ ሚችን እያናዘዘ የሚሸሸውን ተዋጊ እያወገዘ ከአገር ጠላት ጋር የሚያዋጋው ጳጳስና እጩ ቁስና መነኩሴ ፣ የቀን ሐሩር የሌት ቁር በመቻል እህሉን አምርቶ በረዥም ጉዞ ዱቄትና ማር በአሀያ ጭኖ አንዳንድ ጊዜም ራሱ በትከሻው ተሸክሞ ለወታደር ስንቅ የሚያቀብለው ገበሬ ፣ ከአውሬ ከወንበዴ እየተከላከለ ከብዙ ኬላ ላይ እየተቀረጠ የመንግሥትን ግምጃ ቤት በቀረጥ የሚያክብረው ነጋዴ ፣ የጌታውን እርኮትና ጠመንጃ ተሸክሞ ከሰጋር በቅሎ ኋላ ላሱን እየጠረገ የሚከንፈው አሸከርና አገልጋይ ፣ አገልግልና መሰብ ተሸክማ ሙያዋን የምትጎ

ዘው ማታ በሰፈር ጌታዎ ሲያርፍ እርሰዎ ጣመንዎ ሳይረገፍ እገፍን እጥባ ሙብል አብሰላ ጌታዎን የምትመግበው ገረድ ፣ በዘርዘርም በድምርም ኢትዮጵያ ባሁኑ ሁኔታ እንድትገኝ ሁሉም በተሰማራበት ያገልግሉት ሙስኪ ድርሻውን ከፍላጊል ። ስለዚህ ከተርኮቹና ከእጣልያኖች ውገያ በተር እስካሁን በግናቸውም ስበብ በግንኛውም ጉዛና ሃይማኖት መካከል የተደረገው ጦርነት ሁሉ እንደ ቤተ ሰብ ጠብ መቆጠር አለበት ። የክርስቲያኑም ወገን እርስ በርስ ሲሞኑ የሚረቡት ታሪክ የሚዘነጋ አይደለም ። ዋናው መሠረታዊ አሳብ በአሁኑ ጊዜ እንደሚታየው የወያኔነት ኑሮ ባዲስ የወንድማማችነት መንፈስ በጉዛም በሃይማኖትም በየገል ስሜት ሳይታመሙ በመብትና በግዴታ ተተክክሉ በሰላም እየሠሩ አብር የመኖሩ ጉዳይ ነው።

አባቶቻችን በዚህ ዓይነት ድካም ከዶሎ እስከ ምጥዋ ከግጁ እስከ እሰብ ድረስ ያለውን በላይ ማናቸውንም ሰብል ሊያበቅል የሚችለውን በውስጡ ሰፊ የግዕድን ሀብት የታቀረውን ሰፋቱ እንድ ሚሊዮን ሁለት መቶ ሐያ ሁለት ሺ ኪሎ ሜትር ካራ የሚደርሰውን ሰፊ መራት አውርሰውናል ። ውርሱ በሀብት ረገድ ከፍተኛ ግምት ያለው ስለሆነ አውራሽን የማይሰመሰግን ነው ። በውርሱ የዘር የጉዛ የሃይማኖት የቀለም ልዩነት ሳይኖር በመሠረቱ አለታና ምንዘር የለብበት በኢትዮጵያ ወሰን ክልል የሚገኘው ኢትዮጵያዊ ሁሉ በትክክል ተካፋይ መሆን አለበት ። ለውርሱም ተገቢ ሆኖ መገኘት ያስፈልጋል ። ይኸውም ማለት ይኸን የጋራ ውርስ እጽንቶ መያዙ የያዘነውን በዘመናዊነት እያለሙ በማናቸውም ኢትዮጵያዊና ኢትዮጵያዊት ላይ የደህነት መልክ እንዳይታይ መጣጣሩ ያሁኑና የመኖሩ ትውልድ ፋንታ ነው ። ያለዚያ የውርሱ ባለቤትነት መስመሩ ከአስገኝነት ወደ አሳጥነት ከዚያም ወደ አዋራጅነት አቅጣጫውን እያሳበረ ሰሃድ የመስመሩ ፍጻሜ ከልማት ዘሎ እጥፋት ላይ ሊቆም ይችላል ።

በዚህ ጉን እንደ ግራኝ አህመድ ያል ከየትኛውም ክፍል ግዕዝን ከውስጥም ከውጭም ቢነጣ እነጣሁ ከማናቸውም ክፍል በስውርም በገሀድም ቢደገፍ ያሁኑ የሃያኛው መቶ ዓመት ትውልድ ባህ ልብን ድንግል ዘመን የነበረው የገንኛው ክፍል ዘመን ትውልድ ባሳየው ዝንጋኤና ቸልታ እነዚህም በሚያስከትሉት መከራና ፍጻሜ ላይ መውደቅ የለበትም ።

በሬት እንዳይ ልብን ድንግል ቀጥሎ እንደ ራሱ እንደ ግራኝ ወያኔ እንደራስ አሊ እናት እንደ እቱኔ መነን ራስን ያለመንገዱ እኩርቱ ጸላንዲት ያፍሮ ከፈቱ ተሠለፈ» ብሎ ጠላትን መናቅ ፣ ጠላት የጦር ትጥቱን ሲያያረጅ በቸልታ የራስን ማላት ሁኔታውን በገዛ እጅ በማዛወር ራስን አዋርዶ ጠላትን ማክበር ነው ።

ስለዚህ በሦስቱ መሪዎች ላይ በየተራ በየጊዜው የደረሰው ምሳሌ መሠረት ሆኖ የካራዬቱ ኢትዮጵያ ከትናንትናዩቱ ኢትዮጵያ የምትግርበት የፈያል ሰሌዳ በዚህ ዓይነት ተቀርጾ ሲታይ ሳትግርበት ብትቀር ኃላፊነቱ ጉዳቱ ከጸጸቱና ከጉዴቱ ጋር ከልጅቹ ከኢትዮጵያውያኑ ማንቃ ላይ እየወርድም ።

ለሰው ልጅ ኑሮ ማሻሻያ ለጦርነት ማስወገጃ የሚረዳ በብዙ ረገድ ከብዙ ሰው እእምር እየፈለቀ ልዩ ልዩ ያስተዳደር ዘዴና ድርጅት ቢቋቋም በዓለም የሰው ልጅ

ኑሮ በኮሶና በማር ይኸውም ማለት በሰላምና በጦርነት የተበረዘ ሕይወት ከመሆን አልዘለለም = የተባበሩት መንግሥታት በስም የተባበሩት በተግባር የተለያዩ ስለ ሆኑ የድርጅቱ አቅዋም በአለኝታና በተስፋ ላይ የተመሠረተ ውሳኔው ግን ብዙ ጊዜ ለምስክርነት በብዙ ቋንቋ ቢመዘገብም የአፈጻጸሙ ጉዳይ እንደ አየር ላይ ጢስ በኖ የሚጠፋ ነው = ታናናሾቹ መንግሥታት ከታላላቆቹ ጋር በንግግርና በድምፅ አሰጣጥ ረገድ መብታቸው ምንም የተጠበቀ መሆኑ በቃል ኪዳን ጽሑፍ ላይ የሠፈረና የሚሠራበት ቢሆን በትክክለኛው አስተሳሰብ ታናናሾቹ እንደየመሪዎቻቸው የፖለቲካና ያስተያየት ዝንባሌ ለግላቸውም ላገራቸውም እንደሚያገኙት የእርዳታ መጠን በሚወስዱት እርምጃ ለኃያላኑ የጓደኛ ጭፍራናታቸውን ማሳየት ግዴታ ይሆንባቸዋል ።

ሁለት ታናናሽ መንግሥታት አንዱ በአጥቂነት ሌላው በተጠቂነት ጉራ ላይ ተሠልፈው እንደሆነ አንዱ ኃያል ከአጥቂው ጉን ሌላው ከተጠቂው ጋር ሆነው በማንገሃታን አዳራሽ ከተከራከሩ በኋላ ሁለቱ ጠበቆች ከሁለቱ ባላጋራዎች የበቀለውን የየድርሻቸውን የመነሻ ፍሬ በውስጠ ስምምነት በየብስም በባሕርም በአየርም ላይ ተከፍለው ሲመገቡ ይታያሉ = አጥቂ በአጥቂነቱ እንዳይረጋ እንደኛው ኃያል የመቃወሚያ የውሳኔ አሳብ “ሬዞሎሽን” አቅርቦ እንደሆነ ሌላው ኃያል የድምፁን አሰጣጥ አዝማሚያ ከተመለከተ በኋላ ብዙውን ድምፅ ባንድ ድምፅ በመሻር መብቱ በርሱ ተገን ውስጥ ያለው አጥቂ የአጥቂነቱን ሥራ እንዲቀጥል ይፈቅድለታል = ይኸውም ሆኖ ኃያሉ ደጋፊ ባንድ በፖለቲካና በውስጥ አስተዳደር ለውጥ ምክንያት ሳያስጠነቅቅ ተንሸራቶ ወደጠላት የሚዞርበት ወቅት አለ = የእሥራኤል መንግሥት ሲቆም የመዝመሪያው ደጋፊ መስኮብ ቀድሞ የሹመት ደብዳቤ በማቅረብ ወዳጅነቱን የገለጸ የዚህ መንግሥት አምባላደር ነበር = በዚያን ጊዜ የፋይሳልን ኢራክ፣ የፋሩክን ግብፅ፣ የአብደላን ጎርዳኒ፣ ደጋፊዎች አሜሪካና እንግሊዞች ነበሩ = ከፋይሳል መገደልና ከፋሩክ ውድቀት በኋላ አሜሪካና መስኮብ ሥፍራ ለሥፍራ ተቀያይረው ይህ ያሁን ጊዜ አሜሪካ የእሥራኤል መስኮብ የግብፅና የኢራክ ደጋፊ መሆናቸውን ያሳየናል = ይህ ለምሳሌ የተጠቀሰው የመለዋወጥ ውዝግብ በማንኛውም ጊዜና መንግሥት ላይ ሊደርስ የሚችል የለት ያገር ጥቅምን ብቻ የሚከተል ዓላማ ነው = አሁንም አሜሪካና ግብፅ ተመልሰው ተቀራርበዋል =

ስለዚህ መደምደሚያውን በዚህ መግቢያ ላይ የተወሳው ሰላማዊና ወታደራዊ ሐተታ ተጠቃሎ እትዮጵያ ከዚህ በፊት እንደነበረች አሁንም ለወደፊቱም ዓፄ በክንዱ ሆኖ እንድትኖር ያስገድዳታል = የዓፄ በክንዱ ትርጓሜ በራሱ ክንድ የሚተማመን ኃይሉ ከራሱ የሚመነጭ ትጥቁን ራሱ የሚያደረጅ የጥንቱና የመካከለኛው ዘመን ጉልማሳ ባሁኑ ጊዜ የቺሽ ዓመት ዕድሜውን የሚቆጥር ዘወትር የሚታደስ የአዛውንት ወጣት፣ ዕድሜውን ሙሉ ዓለምን ለወረራ ቁሣርች ያልተንበረ ከከ ራሱ በቤቱ ሰውነቱን የማያስደፍር ክብሩን የማያስገሥሥ ቁሣር ነው ።

ሰፊ ህ ቀን ሺ፱፻፷፮ ዓ. ም. ተክለ ጸድቅ መከሪያ ፡

ISIC

፩ኛ ክፍል

በግራኝ አህመድ ወረራ ዋዜማ
የኢትዮጵያ ጠቅላላ ሁኔታ

ምዕራፍ ፩

የአግራ ሕዝብ በይዘትና አምላክ ንጉሣዊ መሪነት ሥልጣን መያዝ

ያገራችን ነዋሪው ጽሑፍ (ታሪክ ነገሥትና ከብረ ነገሥት) የአክሱም ነገሥታት ከንግሥተ ሳባና ከሰሎሞን ከተወለደው ከቀዳማዊ ምኒልክ የወረዱ እሥራኤላውያን በመሆናቸው በእሥራኤል አምላክ እንደሚያመልኩ በዝርዝር ጽፎት ይገኛል። ይኸንንም ቤተ መንግሥቱም ቤተ ክህነቱም አምናበት የኖረ መሆኑን የማያውቅ የለም ።

በነኢኖ ሊትማን ፣ በነገንቲ ሮሲኒ ትጋት የአክሱም ሐውልቶች በላያቸው ያለው ጽሑፍ በመሬት ተቀብረው ከተገኙት በነገሥታቱ መልክ ከተቀረጹት ልዩ ልዩ ገንዘቦች ጋር ጽሑፉ በየቋንቋው ተተርጉሞ ከተጠና በኋላ ነገሥታቱ ከደቡብ ዓረብ የመጡ አስታር ፣ አልመቀህ ፣ ሀወበስ ዘት ሐምያን ማሕረም በሚባሉ የጨረቃ የከዋክብት የባሕር የምድር አማልክት የሚያመልኩ ያደርጋቸዋል እንጂ በዳዊትና በሰሎሞን አምላክ በአዶናይ በያህሼ ወይም መጽሐፍ ቅዱስና ነቢያት “የሠራዊት ጌታ” በሚሉት በእውነተኛውና ባንድ አምላክ የማያመልኩ የእሥራኤል ቋንቋ የማይናገሩ መሆናቸውን በመግለጽ የላይኛውን የታሪክ ነገሥትንና የክብረ ነገሥትን አተራረክ አስተባብሎት ይገኛል ። በአክሱምና በየሐ በተገኙት የአማልክት ቤተ መቅደስ “ሙካሪብ - ምክራብ” ላይ ወይም በየሐውልቱ ላይ እላይ የጠቀሰናቸውን የጨረቃና የከዋክብት አማልክት እያለ ከመጥራት በቀር በመቅደሱ ላይ ጽላተ ሙሴ የሚል አሪታዊ ምልክት የለም ። እነዚህም አማልክት ዛሬም በሚገኘው በደቡብ ዓረብ ስማቸው በሳባ ጽሑፍ ተጠቅሶ ስለሚገኝ ወደ ኢትዮጵያ ስሜን የተሻገሩት ነገዶች የቅጣን ወይም ነገዶች አግለዘያን በዚያው በደቡብ ዓረብ ከቀሩት ነገዶች ጋር ያላቸውን የገምድና እንድነት ያረጋግጣል ። በዚህ ምክንያት የዛሬ ወጣትና አንባቢ አባቶቹ ከሚያምኑበትና ከሚተርኩት ከክብረ ነገሥት አጻጻፍ ወጥቶ በየሐውልቱና በየገንዘቡ ላይ በግልጽ በተገኘው ታሪካዊ ማስረጃ ላይ መመሥረት ግዴታው ሆኗል ። ነገር ግን ወደፊት በየምዕራፉ እንደምናነበው በነገሥታት ዝርዝር ውስጥ ጽዮን ገዛ ቤተ ጅሌል ነሱ ለጽዮን ጽዮን ሕግዚ የሚል ጅሌላዊ ስም ስለሚገኝ በመካከሉ ጅሌላዊ ሥርወ መንግሥት ጣልቃ ገብቶ የገዛበት ዘመን ያለ ይመስላል ። ይኸንንም ሰፊ አድርገን በሚከተለው ምዕራፍ ውስጥ እናመለክታለን ።

የመጨረሻው አረማዊ የመጀመሪያው ክርስቲያናዊ ንጉሥ ስመ ጥሩው ዒዛና

(አብርሃ) ክርስትና ከመቀበሉ በፊት ለክብሩና ለጅብኛው ግብረጽ ይሆኑ ዘንድ በአሠራቸው ሐውልቶች ላይ ለጠላት የግድሽነፈው የግንገራ (የጨረቃው ለምሳሌ) ልጅ ይል የነበረውን ተወና ክርስትና ከተቀበለ በኋላ ግንገራን ትቶ በጋዶል እግዚአ ሰማይ ወምድር ይል ገመረ (1) ። ክርስትና ከገባ በኋላ እርሱም ሌሎችም ነገሥታት በመልካቸው በአስቀረጹት ገንዘብ ላይ የግንገራ ምልክት በነበረበት በጨረቃና በኮከብ ፈንታ መስተል እየሳሉ ያስተርጹ ገመር ። ለዚህም ግብረጽ የገንዘቦቹን ሥዕል ከፍቶ ላይ አገላብጦ መመልከት በቲ ነው (2) ።

በአረመኔነትም በክርስቲያንነትም ጊዜ የእኩሰም መንግሥት ጋያልና ሥልጣንን እንደነበረ ከሐውልቶቹና ከገንዘቦቹ ጽሑፎች በላይ ግናቸውም ጸሐፊ ስለተረከው መደጋገም አስፈላጊ አይደለም ። ነገር ግን እንደግናቸውም ጋያልና ሥልጣን መንግሥት የእኩሰም መንግሥትም ከጃኛና ከጃኛው መቶ ዓ.ም. ወዲህ በዓረቦች መነሳትና ሰሜን አፍሪካን ከመያዛቸው ወደቦቹን ከመነጠቅ የተነሳ የውጭ ግንኙነት በማጣት ተዳከመ ። መዳከሙን ሲያዩ ቀደም ተገኝ የነበሩት ፈላጎች በጌዴዎን ልጅ በዩዲት መሪነት ተነሥተው አጠቁት ። ከፈላጎቹም በኋላ ዛጉዩዎቹ (የአገው ዘር) ተቀብለው ፈጽመው መንግሥቱን ቀምተው የመንግሥቱም መደብ ከእኩሰም ወደ ላስታ ዞረ ። የዚህም ሁሉ ዝርዝር ታሪክ በየመጽሐፉ ይገኛል (3) ።

በላስታ ዛጉዩዎቹ ከአሥረኛው እስከ አሥራ ሦስተኛው መቶ ዓመት ካስተዳደሩ በኋላ በ፲፱፻፶፪ ዓ.ም. ላይ በአሜሪካ አገር እየተግረ ያደገው ይኸው ለምሳሌ መንግሥቱን ከዛጉዩው የመጨረሻ ንጉሥ ላይ ወስዶ ነገሠ ። መንግሥትን የለያ ያዙ መንገድ በትክክል የተጣራ ነው ብሎ አፍ ሞልቶ መናገር ችግር ነው ።

ታሪክ ነገሥት ብዙ ዝርዝር ሳይሰጥ ይኸው ለምሳሌ ከዛጉዩዎች በፊት የእኩሰም መጨረሻ ንጉሥ ለነበረው ለድልነዓድ ፲ኛ ትውልድ ያደርገዋል ። ለገዳን ዱም ዘጠነኛ የሚያደርገው አለ ። የነጋሚነቱን ዘውድና ዙፋን ከዛጉዩዎቹ ይኸው ለምሳሌ የተቀበለው በጳጳሱ በአባ ጌርሱስ ፣ በሐይቱ መምህር በአባ ሊዮሱስ ሞን ጸሎት በብፁዕ ወክቡር ርእሰ አበው አቡን ተክለ ሃይማኖት ምልጃ መሆኑን ያረጋግጣል (4) ። በምልጃውም መካከል ለታቀው የዛጉዩው ንጉሥና ተቀባዩ ይኸው ለምሳሌ የተቀረቡት ውል በየመጽሐፉ ተጠቅሶ ይገኛል (5) ።

ነገር ግን ብዙ የውጭ አገር ጸሐፊዎች ከዚያውም በተለይ ካርሎ ኮንቲ ሮሲኒ በአሜሪካ አገር ከተስፋ ሊዮሱስና ከአላኝር ጫላ ገረድ የተወለደው ይኸው ለምሳሌ

(1) በግዕዙ ወልደ መስርም ዘአይትመዋዕ ለዐር ይላል ። የኢት. ታሪክ ኮሎኒያ ለክሱም ዛጉዩ ምዕ. 30
 (2) የኢት. ታሪክ ኮሎኒያ ለክሱም ምዕ. 34
 (3) የኢት. ታሪክ ኮሎኒያ ለክሱም ምዕ. 68-70
 (4) ታሪክ ነገሥት ገጽ 31-32 (በፓሪስ ቤተ መጻሕፍት የግንኙው ተ. 143) ገደለ ተክለ ሃይማኖት ዋላስ ባጅ ያላተመው ገጽ ምዕ. 26-27
 (5) የኢት. ታሪክ ኮሎኒያ ይኸው ለምሳሌ እስከ ካይ ልብነ ድንገል ምዕ. 1 ። ገደለ ተክለ ሃይማኖት ምዕ. 24-27

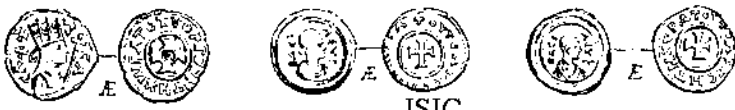
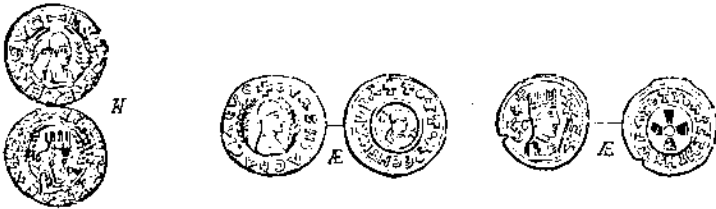

ISIC

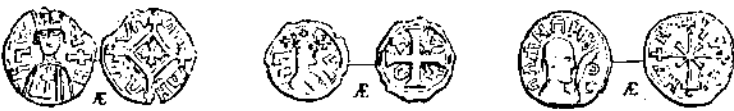
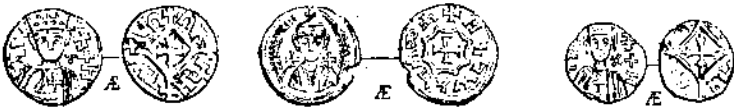

እክሉማውያን በዘመናቸው ያሠሩባቸው የመገበያያ ገንዘቦች (ሐተታውን በግልጻዬ ተመልክት)

በመገናኛ መረጃው መሥመር መያዛውን የአረጋግጥ በደብዳቤ ፈት »

በሁለተኛው » » የገርሰም » »

በሦስተኛው » » የአዛኤልና የዋዘባ » »

በአራተኛው » » ያልታወቁ » »

ISIC

በአምስተኛው » » » » »

በዕድስተኛው » » መስቀል በጥፋት ያለበት በትረ መንግሥት ይህ በዙፋኑ ተቀምጦ ዘውድ አድርጎ የሚታየው ነገሡ አረመክ የሚለው የንጉሥ አርማክ ከነግልባጭ »

በሰባተኛው መሥመር የሐታዝ ከነግልባጭ »

በጅኛው (በመጨረሻው) መሥመር ግማሹ የሐታዝ የቀረው የእለ እጽ (እጽባሐ - ካሌብ ?) የዋዛና ናቸው »

በ፩ኛው : በ፪ኛው : በ፫ኛው መሥመር ያሉት በግሪክ ጽፈው የሠረተ ምልክት ያደረጉት አረማውያን : ከዚያ በታች ያሉት የመስቀል ምልክት ያደረጉት ከርስቲያን ነገሥታት መሆናቸውን አንባቢ ይመልከት :

ከዛጉዬው ንጉሥ መንግሥትን የወሰደው የአግራና የሸጥን ሰው ሰብሰቦ ተዋገቱ መሆኑን ያረጋግጣል (1) ።

በአውነትም አንድ ንጉሥ ከላይ ካየትና ካባት የወረሰውን ዘውድ እንደሌለ የወደደውን የሚሾምበትን የጠላውን የሚሸርበትን የመንግሥት መሪነት በላላ ለመና ወይም በመነኩሳት ምልጃ ለሌላው በተለይ ደገጥ ለግንደራው ወገን በረቃዱ አሳልፎ ይሰጣል ግለት በሰው ጠባይ በኩል ያልተለመደ ነው ። የዛጉዬ ዘር ለይሱኖ አምላክ ለመልቀቅ የተገደደበት ምክንያት እንደ ታሪክ ንጉሥቱ እንጋ ገር የዛጉዬው ንጉሥ ከሰሎሞን ዘር አለመወለዱ ይህኖ አምላክ ከተደገጥው ሰሎሞን ነጋሣ ከድልነዓድ ዘር በመወለዱ መሆኑ በየመጽሐፉ ተጽፎ እናገኛለን ። ይኸውም ቢሆን መንግሥት ከሁለት መቶ ዓመት በላይ በእጃቸው ከተደገጡ በኋላ በሰላ ምና በአቡነ ተክለ ሃይማኖት ምክር ከሰሎሞን ባለመወለዳቸው ብቻ ለዙፋኑ ተገቢ አለመሆናቸውን ራሳቸው ተገንዝበው ለመልቀቅ የሚችሉ እያመሰገኑ ።

ነገር ግን ቀደም አገሮቹ በአክሱም አይለው መንግሥትን እንደወሰዱ አቡነ ደግሞ በተራቸው አማርኛ ባንድነት አብረው በአገሮቹ ላይ ተነሥተው የእ ስክንድርያው ሊቀ ጳጳሳትና በኢትዮጵያ የተሾሙትም ግብጻዊ ላላ በዚህ ዘመን የተገኙትም ታላላቅ የቤተ ክርስቲያን አባቶች እንደሌላው ሞገስ እንደ አቡነ ተክለ ሃይማኖት ራሳቸው የአማራ ተወላጅ በመሆናቸው ጥምር ለተደገጧቸው ነጋሣ ዎች ተቆርቋሪ ተወላጆቻቸውን ይተቸቻሉ። በሌላ በኩል ደጋፊ መሆናቸውን ስለተረዱት መጠነኛ ጦርነት ካደረጉ በኋላ ፈጽመው በጦር ያይሉ ከመደምሰሳቸው በፊት በተ ክለ ሃይማኖት እማካይነት ወይ ስርቅ ድርድር ተቀርበው ይህኖ አምላክ በወርቅ ዙፋን ተቀምጦ በመላዋ ኢትዮጵያ እንዲንግሥ የዛጉዬው መስፍን በላላው በብር ወንበር ተቀምጦ የብረት ነጋሪት እያሰሩን እንዲገዛ ተሰማምተው በዚህ አልቆ ይሆናል ። አቡነ ተክለ ሃይማኖትም በመካከል ሆነው ይኸን ስምምነት በአባትነት በምክር ስለአስፈጸሙ ለኢትዮጵያ ቤተ ክርስቲያን መተዳደሪያ የኢትዮጵያን ከሦ ስት እንደ ከንጉሠ መቀበላቸውን ታሪክ ንጉሥቱ የሚያረጋግጠው በዚህ ምክን ያት ይሆናል ።

ምዕራፍ ፪

የአማራ ሕዝብ ዘሩና ያለባቸው አውራጃዎች

እንግዲህ ስመ መንግሥቱ ይህኖ አምላክ የክርስቲና ስሙ ተሰፋ እ.የሱስ በሸ.፪፻ ፳፪ ዓ.ም. ዘውድን ከዛጉዬው ነጋሣ ወስዶ ሲነግሥና መቀመጫ ሥፍራውን በሸዋ ሰያይርግ በአርገው የአገው ሥርወ መንግሥት ፈንታ አዲስ የአማራ ሥርወ መን ግሥት (ዲናስቲ) አገውኛ ተዳክሞ በነዋሪው በገዕዝ ፈንታም ለሕዝባዊ ንግግር

(1) Storia di Etiopia-Conti-Rossini 28 317 - 318

አማርኛ ሲተካ በዚህ በአሥራ ሦስተኛው መቶ ዓ. ም. ላይ በኢትዮጵያ ታሪክ ውስጥ አዲስ ምዕራፍ መከፈተን እንመለከታለን ።

ይኸም ሲሆን የአማራ ዘር ከወደታ መጣ ወደታ ነበረ የሚል ጥያቄ በአንባቢ ዘንድ እንደሚመጣ የታወቀ ነው ። ነጋሚው ይኸኖ አምላክስ አማራ ነው ወይስ ትግራ ከላይስ የዘሩ ግንድ ሳባዊ ነው ወይስ እሥራኤላዊ የሚል ጥያቄ ስለሚደርስ ሁሉንም በአጭሩ ለይቶ ማመልከት የጸሐፊ ተግባርና ግዴታ ነው ። ጸሐፊም መሠረት ሊያደርግ የሚገባው በሰነድነት መልክ ለአስረጂነት በቂ የሆነውን ጽሑፍ ነው ። በዚህ መካከል በየገድሉና በየድርሳት ውስጥ መሠረተ ቢሰ የሆነውን የተረት እነጋገርና በቀም ነገር ላይ የተመሠረተውን ታሪካዊ ጽሑፍ ለይቶ ማወቅ ያስፈልጋል ። ይሁን እንጂ እያንዳንዱ ታሪካዊ ምዕራፍ የተደረገ ወይም የደረሰ ነገር መኖሩ ሲታወቅ በቂ ሰነድ ስለማይገኝለት በሚያሳዝን አኳኋን እንደዚህ ማለፍ ግዴታ ነው ።

በአክሱምና በዛጉዬ ዘመን የሆነውና የደረሰው ሁሉ እስከ ዓፄ ዓምደ ጽዮን ዘመን መንግሥት ያለው የኢትዮጵያ ታሪክ በሐውልትና በገንዘብ ላይ በሳባ በግሪ ክኛ ፣ ከዓምደ ጽዮን ወዲህ በብራና ጽሑፍ ከግሪክኛ ፣ ከአረብኛ በግዕዝ እየተተረጎመ የተቀመጠው በአተራረክ የማይሰማው ቀኑና ዓመተ ምሕረቱ የማይገጥመው ብዙ ስለሆነ ሊገጥምና ሊገናኝ የማይችለውን ማስረጃ የሌለውን በመላ እየተረኩ አንባቢን ከማሳሳት እንዳለ መተው ከሁሉ የተሻለ ነው ። በመላ ጽፎ መጭን ትውልድ ከማጭበርበር ጉድለውን ለመጪው ጊዜ ቢተውት ምናልባት በቀን ብዛት ሰነድ ወደፊት ተገኝቶ ሊሟላ ይችላል ይሆናል ።

አሁን የአማራ ሕዝብ የመጣበትን የመሥመር አቅጣጫ እንፈልግ ። ከደቡብ ዓረብ ከክርስትና በፊት ኤርትራን ተሻግረው በሰሜን ኢትዮጵያ ተበታትነው የተቀመጡትን የኛ የግዕዙ ታሪክ ነገሥት ነገደ ዮቅጣን ይላቸዋል ። ናህ ለአዳም አሥረኛ ትውልድ ሲሆን ዮቅጣን ደግሞ ለናህ ልጅ ለሴም አራተኛ ትውልዱ ስለሆነ ከደቡብ ዓረብ ወደ ኢትዮጵያ የተሻገሩት ነገዶች በሴም ሴማውያን በዮቅጣን ነገደ ዮቅጣን ይባላሉ ። ምንጩ በትክክል የማይታወቅ ነገር ግን አንዳንድ እንደዣን ሞሪዬ ያሉት የአገራችንም ጸሐፊዎች አለቃ ታዩም ብላቴን ጌታ ጎሩይም እንደሚተርኩት ባገር ነባር የሆነውን የኢትዮጵያን የነገደ ካሙን መንግሥት አሸንፎ የወረረውን የሕንድን ንጉሥ ራማን እነዚህ ነገደ ዮቅጣን አሸንፈው አገራቱን ነፃ ስለአወጡ ነገደ አጋዕዝያን ነፃ አውጭዎች መባላቸውን ሳባ ትግራን ሲይዝ ወንድሞቹ አባል የአዳልን አገር አፈር ውጋዴንን መያዛቸውን ይገልጻሉ (1) ። እንደዚህ ሁም በዮቅጣን ልጅ በሳባ ሳባውያን ተብለው የነርሱ ገዥ ሴት ስትሆን ንግሥተ ሳባ እንደ ዲዛና ደግሞ ወንድ ሲገዛ ንጉሠ ሳባ ይባላል ።

ዛሬ የተጣራው ታሪክ በደቡብ ዓረብ ሳባውያን ፣ ሀበሳን ፣ ሂሚያሪት ፣ ሐሜሪት እንደነበሩና ከነዚህ የሴም ወይም የዮቅጣን ነገዶች ውስጥ የኤርትራን ባሕር

(1) ጥዜግ - ብላቴን ጌታ ጎሩይ ም. 3 ገጽ 12 ። የኢት. ሕዝብ ታሪክ አለቃ ታዩ ገጽ 31 - 38

ተሻግረው በኢትዮጵያ ሰሜን በያውራጃው ተሰግርተው የአከሰጥን ማንግሥት አቁመው ይተዳደሩ እንደነበረ ከማሰረጃው ጋር ያረጋግጣል = ግሰረጃው ስለነ ሰም ሐውልቶች ላይ የሚነበበው የሳባው ፊደል የሠረጸ ለጥላቻው ከነ ጥልክቱ የነገሥታቱ አስተዳደርና ልማድ በደቡብ ዓረብ ከሚገኘው ጋር ፍጹም እንደ ወይም ተመሳሳይ በመሆኑ ነው = የአማልክቱ ስም ግንረም፣ አስታር፣ አልሙቅሀ ሀውበስ . . . እያለ በደቡብ ዓረብ የተገኘው በኢትዮጵያ ሰሜንም ተገኝቷል (1) =

እነዚህም ከልዩ ልዩ የሴም ነገድ ወደ ኢትዮጵያ የመጡት የሳባ፣ የሀበሳን፣ የሂ ሚያሪት ወገኖች ለትግራይ ለትግራይ ለአማራ ሕዝብ የነገድ አባት መሆናቸው በየ መጽሐፉ ሲጻፍ የትኞቹ ለየትኞቹ አባቶች መሆናቸው እየተነጠለ በትክክል መጻፉ አስቸጋሪ ነው =

ከዘመኑ ርቀት ከነገዱ ቅርንጫፍ ብዛት በየገዚውና በየጥንታዊ ሕዝቡ ከመ መሰቃቀሉ የተነሣ የትግራው አባት ሳባ ነው የሐማሴት ሀበሳን ነው የአግራዎቹ ሂሚያሪት ነው ብሎ እየነጠሉ አፍ ሞልቶ መናገርም መጻፍም ይቸገራል = ያን ጊዜ ሀበሳት የሚባለው ዛሬ ሐበሻ መባሉ አያጠራጥርም =

የሆነ ሆኖ የመራቱ አቀማመጥ (ገጥማራፊው) ሲታይ በደቡብ ዓረብ ፊት ለፊት የሚታየው የኢትዮጵያ ሰሜን ነው = ስለዚህ የሳባ ወገኖች ወደ ኢትዮጵያ ተሻግረው በሐማሴን፣ በአከለ ጉዛይ፣ በአጋሜ የሀበሳን ወገኖች በአሳሆርታ በሐ ውዜን ሲሰማሩ በዓረብ አገር ሳሉ ^{ISIG} በስተደቡብ የሚኖሩት ሂሚያሪትና ሆሚ ሪት የኤርትራን ባሕር ከተሻገሩ በኋላ ሳባና ሀበሳን ከሠፈሩበት በስተደቡብ በኩል ያለውን ሰፋፊ አውራጃ ይዘው ስለሠፈሩ ሂሚያሪት ወይም ሆሚሪት የሚባለው ስያሜ በጊዜ ብዛት ትንሽ ፈደሉንና አባባሉን እየለወጠ መጥቶ በሂሚያሪት እም ሐራ ተብሎ ይሆናል =

እውነትም የአማርኛ የመገጥመሪያው መሠረታዊ አገር እምሐራ ሳይንትና ቤተ እምሐራ የሚገኝበት ሐይቅ ደብረ እስጢፋኖስ፣ ግሸን መካነ ነገሥት፣ እነ ተደባበ ማርያም እነአትሮንሰ ማርያም የሚገኙበት ታላቅና ለምለም አውራጃ ነው = በመካከሉ ከላዕላይ ግብፅ በሱዳን በኩል የመጡት የቤጋና (በጅያ) የአገው ሕዝብ እየተሰባጠረ ቢገባበትም በዚህም በገምድር አገው ምድር በባልም በኋላ በጋሎች ሥሪት የተነሣ ወሎ ወረደሉ ወረሂመኑ እየተባለ ስሙ እየተለዋወጠ ተጠራ እንጂ ቀድሞ ከላይ ከሰሜን ትግራ ከምዕራብ ቢገምድርንና ጉጃምን ከደ ቡብ ሸዋን ይዞ በመካከል ያለው ሁሉም በሙሉ የአማራ ግዛት ነበር = በሸዋም የነ በረው አማራ ከግራኝ ውድቀት በኋላ ጋሎች ከአፍሪካ ቀንድ በብዛት ወደ ላይ ወደ ባሉ ወደ አፋሲ ከመግፋታቸው በፊት ግዛታቸው በነዚህ አገሮች ላይ ላይ ተር የተሰ ፋፋ ነበር = ይህ ለአሁኑ የአማራ መንግሥት የመገጥመሪያ ነገሣ የሆነው ይኸኛ

(1) Storia di Etiopia pg. III-IV. Deutsche Axum expedition Inhalt voln Band IV pages 1-96. E. Glaser-Die Abessinier in Arabien pages 30-35 Y. Rye- kmans-Institution monarchique en Arabie...Chap. II-III. Pages 54-100 C. Rossini-Storia di Etiopia. Chap. V-VI.

አምላክ የተወለደው እየተማረ ያደገው በአማራ ግዛት በሚገኘው በታላቁ በሐይቅ በደብረ እስጢፋኖስ ገዳም መሆኑ በየመጽሐፉ ተተርጉሏል ።

ስለዚህ በፊተኛው በአክሱም ላይ አገዎች በርትተው ወይም በርከተው መንግሥትን እንደወሰዱ አሁን ደግሞ ይኸው እንደዚህ የበረከተው የአማራው ሕዝብ ኃይል ተሰምቶት በፊት ለወገኖቹ ለአክሱሞች ቀጥሎም ለአገዎቹ ሲገዛና ሥልጣንም እየተካፈለ ሲተዳደር ቆይቶ በአሁኑ ጊዜ የዛጉዬን መንግሥት በአማርኛ የቤተ ክህነት አባቶች በነአቡን ተክለ ሃይማኖት በነአባ ኢየሱስ ሞግ እየተረዳ ወስዷል ማለት ነው ።

ባንድ በጠቅላላ በአማራ ስም የሚጠራው ሕዝብ በቀን ብዛት እርሱ ደግሞ ብዙ ቅርንጫፍ እያበጀ የመራቱን ሰፋት ወርዶንም ቁመቱንም እያሰፋፋ ከትግራውም ከአገውም ከበጁያውም ከፈላሻውም በየወሰኑ ላይ በጋብቻና በነሮ እየተከላለሰ ጉጃሚ፣ ቤገምድሬ፣ ስሜንኛ ሸዌ እየተባለ ተከፋፍሎ ይኖራል ። ይኸኛ አምላክና ተከታዮቹ እነዓምዶ ጽዮን፣ እነዘርዓ ያዕቆብ መቀመጫቸውን በዚሁ በሸዋ ማድረጋቸው በዚሁ የነገድ አንድነት የተነሣ ነው ።

ነገሥታቱ በሸዋ መንዝ ተጉለት የረረ በቀመጡም በዘመናቸው ሁል ጊዜ የአማርኛ የመገመሪያ መደበኛ ሥፍራ ወደ ነበረው ወደ ቤተ አምሐራ እየሄዱ በዚያ በየሰማቸው ቤተ ክርስቲያን መሥራት ያዘወትሩ ነበር ። በዚሁ ምክንያት ደብረ እግዚአብሔርን ወደፊ እርዕድ፣ መካነ ማርያም፣ ቤገርዓ ያዕቆብ፣ አትሮንስ ማርያም፣ በዕደ ማርያም፣ መካነ ሥላሴን በፊት ናዖድ የገመረውን ልብነ ድንግል እያሠሩ አውራጃውን ማክበርና ማድመቅ እየሄዱ በየጊዜው መጉብኘት የአባቶቻቸውን እጽም በዚያ ማሳረፍ ይወዱ ነበር (1) ።

ወደፊት ከታሪኩ ላይ ስንደርስ በዝርዝር እንደምናነበው ግሪክ አህመድ በሸጅጅጅ 9. ም. 94 ልብነ ድንግል ራሳቸው ያዘመቱትን ጦር ስምብራ ኩሬ (ዝቋላ አጠገብ) ላይ ከዚያ አያይዞ ዋና ዋና የጦር አለቆቻቸውን እነራስ እስላም ሰገድን እነ አዝማች ተክለ ኢየሱስን ይልቁንም የመጨረሻውን ተስፋ ራስ ወሰን ሰገድን እያከታተለ በመውጋት ሁሉንም በየተራ (በሸጅጅጅ - ጸ፫ 9. ም. ላይ) ባሸነፈበት ላይ ሳይታሰብ እየተከታተለ ይህ የመሸነፍ መከራ ባስጨነቀበት ጊዜ ንጉሠ ነገሥቱ «እንግዲህ ወደ አያቶቻችን አገር ወደ ቤተ አምሐራ እንሂድ» ብለው በመጨረሻ ከነበሩበት ከአዋሽ ወንዝ ዳር ያን ጊዜ ወጅ ዛሬ ወንጅ ከሚባለው ሥፍራ ወደ ዋሰል ተጓዙ (2) ።

ይኸም የአማራ ግዛት ምንም እንኳን ከቀድሞው ሰፋቱ በጠብ የጉንደር መንግሥት በነበረበት ዘመን ሁሉ በላዩ ላይ የከበረ ታላቅ ሰው የማዕርግ ስሙ ጸሕፈ

(1) ያዲ ዘርዓ ያዕቆብ ዘና መዋዕል ፲፮ 123 ። ያዲ ሰዕደ ማርያም ዘና መዋዕል ፲፮ 119 - 130 (የኢት-ታሪክ ካዲ ይኸኛ አምላክ እስከ 94 ልብነ ድንግል ምዕ 45) ። Informacao... Alvarez ምዕ. 94 - 95

(2) ዓረብ ፋቲዋ በባሌት ረጅ ትርጉም ፲፮ 281

ላም እንዳንድ ጊዜ ይጻገማች ሌላ ጊዜ ራስ እየተዛላ ሲገዛው ናሯል = ለርሱም በሥጋዊው ሹመቱ ላይ የተደባበ ግርያምን እልት፣ በለግገደርብ ደረጃው ከጉ ጃም ነጋሹ በላይ ከቤገምድሩ በታች ሆኖ መግዛቱን ለመግለጽ ጉንገድ ነገሥታት ዜና መዋዕል የመኳንንቱን ደረጃ እገላ ከእገላ ተጥሎ ያፈርዳል በግለት እንደዚህ ይላል = « ጉጃም ነጋሽ የእለቆች አለቃ ነው። ከ በበላይ ሆኖ ፣ የእ ግራው ጸሐፊ ላሕም በትረያርክ ነውና ከጉጃም ነጋሽ በበላይ ሆኖ ፣ የቤገምድር አዝማች የወርወር ሊቀ ካህናት ነውና ከእግራው ጸሐፊ ላሕም በበላይ ሆኖ ያፈር ዳል ይላል » (1) »

ይኸንን የእግራ ግዛት በነፃዬ ሱስንዮስ ዘመን ራስ የግን ክርስቶስ በነፃዬ በካፋ በነፃዬ ኢያሱ ቋረኛ ዘመን መንግሥት እነራስ ወዳጅ መዝሙርያ የደጃዝግ ችነት ተጥሎ የራስነት ማዕርግ እንደያዙ ያስተዳድሩት ነበር = ከራስ ወዳጅ ተጥ ሎም ልጃቸው ራስ ጉሹ በዚሁ ግዛት ስለተተኩበት የእግራ አገር የእነራስ ወዳጅ ዘሮች እንደትከለኛ ባላባት ናቸው (2) »

ራስ የግን ክርስቶስ የፃዬ ሱስንዮስ ወንድም ነው = ራስ ወዳጅ ለራስ የግን ክርስቶስ የወንድሙ ልጅ ስለሆነ? ባላባትነታቸው በንጉሣዊ ቤተ ሰብነት የተመ ሠረተ ነው ማለት ነው (3) »

እስከ ግራኝ አህመድ መነሣት ድረስ በጣም ሰፊ የነበረው የአምሐራ ግዛት ከግራኝ ወረራ የለጠቀው የጋሎጥሽባዛት ዘውጋያም በሰላምም ስራታቸው ስለበረ ከተ ከፃዬ ሱስንዮስ ዘመን መንግሥት (ክሺጅጃ ፲፱ - ክሺጃ፻፳፬ ዓ. ም.) ወዲህ በብ ሣት በነዋሪው የእግራ ሕዝብ መካከል ገብተው ከእግራው ሕዝብ ያልት እነርሱ ስለበረከቱበት ቤተ አምሐራ የሚባለው ነዋሪው የመጠሪያ ስሙ ተርተ ወሎ ፣ ወረ ያሉ ይባል ዝመር = በነአባ ባሕርይ መጽሐፍ እንደተመለከተው ወሎ የከረይ ልጅ የበረይቱማ የልጅ ልጅ ነው = በበኩሉ ደግሞ ወሎ ቡኮን ወረ ጉራእን ወረ ናሉእ ለን ወረ ከረዩን ወረ ኢሉን (ወረያሉ) ወረ ናሉእን ይወልዳል (4) »

እንደዚሁም ከግራኝ በፊትና በኋላ በተለይ በፃዬ ምኒልክ ዘመን መንግሥት የጋሎች ስራት በነበረው በባሌ ፣ በአፋሲ በሌሎቹ አውራጃዎች በከፋ ፣ በጅግ በጠ ቅላላው የእግራ ሕዝብ በዝርዝር ሸዋ ፣ ቤገምድራ ፣ ጉጃሚ ፣ አገው ምድራ እየተ ባለ የሚጠራው አገር ለማቅናት አለቃና ጭፍራ እየሆነ ወርዋሪ ትክለኛ በመባል ከገባ በኋላ ከጋላው ሕዝብ ጋር በመጋባትና በመዋለድ የተደባለቀውና በደም ጥል

(1) « መላዕሌሁ ጉጃም ነጋሽ እስሙ ሙሉክ ሙሉክነት ሙሉት ፣ መላዕሌሁ ጸሐፊ ላሕም ዘአምሐራ እስሙ በትረያርክ ውሉት ፣ መላዕሌሁ ቤገምድር አዝማች እስሙ ሊቀ ካህናት ሙሉት ዘወርወር » የበካፋ ታሪክ ነገሥት ኢኖሲዮ ጉዲያሳተሙ ፲፮ 293
 (2) ታሪክ ነገሥት ደጃች ጋይሉ እሸቱ (ከሸዋው አቤቱ አሊጋዝ ጋር) የሰበሰቡትና ፓሪስ በቀጥር 143 የተቀመጠው የእጅ ጽሑፍ ፲፮ 260. 262. 281. 314 . 315
 (3) ያዩ ሱስንዮስ ዜና መዋዕል ፔራይራ ያሳተሙ (Cronica de susenyon-eleves pereira) ምዕ. 2 ፲፮ 78 ፣ 176
 (4) ዜና ጋላ የሚባለው የአባ ባሕርይ መጽሐፍ ጉዲያሳተሙ (Corpusco) ፲፮ 223-231)

ቀት በሥጋ ልደት የተዋሐደው ብዙ ስለሆነ ዛሬ ይህ አውራጃ የዚህ ነገድ ነበር ብሎ ለመወሰን እስከሚያቅትበት ጊዜ ድርሷል ።

በዚህ የተነሣ በማናቸውም ረገድ በማናቸውም አውራጃ ላይ የባለቤትነት ሙሉ መብት ያላት ታላቁቱና ዘለዓለማዊቱ ኢትዮጵያ ስለሆነች እርሷን የሚያገለግልና በርሷ ሊመካ የሚችለው ኢትዮጵያዊ ማናቸውም አውራጃ ገንዘቡ ነው ። በታሪክ መልክ ነገዴ ከዚህ ሠፍሮ ነበር ፣ ከዚህ ሠፍሮ ወደዚህ ተዛወረ ማለት የማይካድ ታሪክ ስለሆነ ለወግ ይጠቅማል ።

ምዕራፍ ፫

የነገሥታቱ ዘር (እሥራኤላዊና ሳባዊ)

ባለፉት ምዕራፎች ስለ አማራ ዘርና ስለ አውራጃቸው ጽፏል ። ዓፄ ልብ፣ ደንግል ከራስ ወሰን ሰገድ ሞት ወዲህ እንግዲህ ወደ አባቶቻችን ወደ አያቶቻችን አገር ወደ ቤተ አምሐራ እንሂድ ማለታቸውና ያባቶቻቸው የነይኩኖ አምላክ አገር ቤተ አምሐራ መሆኑን ራሳቸውም አማራ መሆናቸውንም ጨምረን አመልክተናል ።

በይኩኖ አምላክ ተከታዮችና በይፋት ወላስማ ተወላጆች መካከል የተደረገውን የጦርነት ታሪክ በዘመኑ የጻፈው አል ማክሪዚ ነገሥታቱን የአማራ ነገሥታት በነርሱ ሥር የሚመራውን ሕዝብ በደፈናው አማራ ይለዋል (1) ።

በዚህ ላይ ደግሞ እነዚህን የአማራ ነገሥታት ታሪክ ነገሥቱ በብዙ ቦታ ላይ እንሱንም ከነርሱ በፊት የነበሩትን የአክሱሞችንም ነገሥታትን የእሥራኤል ዘር ያደርጋቸዋል ። ይኩኖ አምላክም የመጨረሻው የአክሱም ንጉሥ የድልነዓድ አሥረኛ ትውልድ እንደሚያደርገው በየመጽሐፉ ተመልክቷል ።

በታሪክ ነገሥት ላይ እንደተጻፈው የአክሱም ነገሥታት ከሰሎሞንና ከሳባ ከተወለደው ከምኒልክ የተወለዱ በሙሴ ሕግ የሚኖሩ እውነተኛውን አምላክ የሚያመልኩ ከማድረጉ በላይ ሙሴ ከእግዚአብሔር የተቀበለው የኪዳን ጽላት ከሰሎሞን ቤተ መንግሥት ተወስዶ ከምኒልክ ጋር መጥቶ አክሱም ቤተ ክርስቲያን መቀመጡ ብዙ ጊዜ ሲነገርም ሲጻፍ መቆየቱን ያላነበበ ወይም ያልሰማ አይገኝም ።

ነገር ግን ከዚህ በፊት እንዳልነው በአክሱም ሐውልቶች ላይ የተገኙት የሳባውም የግዕዙም ጽሑፎች የአክሱምን ነገሥታት ከደቡብ ዓረብ የመጡ በሳባና በግዕዝ የሚጻፉ የጨረቃን አምላክ የሚያመልኩ ስለአደረጋቸው ይኸን የላይኛውን ጽሑፍና እምነት አስተባብሎታል ። በራሳቸው የቋንቋ ጽሑፍ በሳባና በግዕዝ ላይ በዘመኑ የገነነውን ግሪክን ጨምረው ሲጻፉ አንድ ጊዜም የዕብራይስጥ ቋንቋ አልተጨመረም ። ማኅረም ሲነሣ የእሥራኤል አምላክ ያሕቤ ገርሆሻህ ወይም አዶናይ ተብሎ አልተጠቀሰም ። እያንዳንዱም ነጋሢ የቅርብ አባቶቹን በየሐውልቱ ላይ

(1) ከዓረብኛ ወደ ላቲን ባፈ. ቁ. ሪንክ የተተረጎመው ገጽ 21 - 40

ሲያወላ ዳዊትን ሰሎሞንን እንኳን ሰሎሞንን የመገናኛ ገጥሞ የሆነውን ምኒኤ ክን የሚያነሣ እስካሁን አልተገኘም ።

ይሁን እንጂ ከሐውልት ላይ ጽሑፉ አልተገኘም ተብሎ ነዋሪው ታሪክ ፈጽሞ ይወረዘና ሌላ የታሪክ መሥመር ይተካ ግለት ይቸግራል ። ከተዳግዋ ምኒልክ እስከ ድልነዓድ የሁለት ሺ ዓመት ዘመን አልፏል ። በዚህ ረጅም ዘመናት መካከል የዙፋን መነጣጠቅ የነጋሚ ዘር የመለዋወጥ ታሪክ ሊኖር ይችላል ። በእነ ስም የነገሡት ነገሥታት የሰማቸው ዝርዝር እንጂ ታሪካቸው የአብዛኞቹ በፋጽም እንደሌለን በትክክል መገንዘብ አለብን ። እንኳን ታሪካቸውን የሰማቸው ዝርዝርም አልታወቅ ብሎ እነጥርፈሰር ዲላማን እንድርወ ቢቸግራቸው በሦስት ዓይነት ዘርዝረውት ይገኛል (1) ።

ስለዚህ ከወደ መገናኛው ዘመን ቀዳማዊ ምኒልክና ተወላጆቹ ላንድ ዘመን ተከታትለው ከነገሡ በኋላ በመካከሉ ከደቡብ ዓረብ የመጡ ከላባ ወገን የሆኑ በማኅረም የሚያምኑ ከጅሌል የማይወለዱ መንግሥትን ለብዙ ዘመን መርተው ገናነትን ይዘው በየዘመናቸው ሐውልት እያሠሩ እስከ ዓ.ዓ. (አብርሃ) ድርሰው ይሆናል ። ከዚያ ደግሞ ከክርስትና ወዲህ ዘራቸው ጅሌላውያን የሆኑ ምናልባትም ከፊተኞቹ ሰሎሞናውያን ነገሥታት የተረፉ መንግሥትን እንደገና ሠብጠው ይሆናል ። ወይም ከዳዊትና ከሰሎሞን ዘራቸውን የሚቆጥሩ አዲስ የጅሌል ተወላጅነት ያላቸው መንግሥትን ወስኖ ለየመሩ እስከ ድልነዓድ ከደረሱ በኋላ እንደዚያው እንደተተረከው ከድልነዓድ ላይ ዛጉዬዎች ወሰደው ይሆናል ።

ከተዳግዋ ምኒልክ ገምግሞ እስከ አብርሃ ድረስ ከአብርሃ ገምግሞ እስከ ጳጄኛው ንጉሥ እስከ እስከ ዓሚዳ ድረስ እንደም ንጉሥ በጅሌል ነገሥታት ስም ፈጽሞ በጅሌላዊ ስም የሚጠራ አይታይም ። ነገር ግን ከድልነዓድ ቀደም ብሎ ባለው ጊዜ ውስጥ ከዚህ ከእላ ዓሚዳ ገምግሞ ያዕቆብና ዳዊት እንደዚሁም ያዕቆብና ቤተ ጅሌል የሚባሉ ነግሠዋል (2) ። ከድልነዓድ ገምግሞ እስከ እድም አሰገድ ድረስ በዛጉዬዎች ዘመን በስደት ኖሩ ከሚባሉት ውስጥ የድልነዓድ ልጅ አግብአ ጽዮንና ያዕቆብ የሚባሉ አሉባቸው ። ይኸም ለጅሌልነታቸው ምልክት ነው ። እንደዚሁም ኮንቲ ሮሲኒ ባዘጋጀው የነገሥታት ዝርዝር ውስጥ ሆሎ ለጽዮን ፣ ጽዮን ሕግዚ ጽዮን ግዛ የሚባሉ እንዳሉ ይገልጻል ። በአክሱም አካባቢ ከተገኙት የጥንት ገንዘቦች መካከል አንዱ የእሥራኤልን ስም ይዞ ይገኛል ። እርሱም ከካሊብ በኋላ ነው ተብሎ ተገምቷል ።

ስለዚህ ድልነዓድ በአክሱም መንግሥት በመጨረሻው በጄኛው ወይም በጄኛው መቶ ዓ. ም. ላይ ኢትዮጵያን ይገዙ የነበሩት እሥራኤላውያን ነገሥታት ተጠ

(1) የኢት. ታሪክ ነብያ አክሱም ዛጉዬ እስከ ይህኖ ልምላክ ምዕ. 33 Cat. Dillman (1855). Listes Royales Ethiopiennes -M-E Drouin (1882)
(2) የኢት. ታሪክ አክሱም ዛጉዬ እስከ ይህኖ ልምላክ ምዕ. 33 ከፈተኛው ላይ ጳጄኛውን ጳጄኛውን ጳጄኛውን ተመልክት ።

NAME: ADPTE

7000

7001

7002

7003

7004

7005

05. ADPTE

06. ADPTE

07. ADPTE

08. ADPTE

09. ADPTE

ADPTE

ADPTE

ADPTE (B)

ADPTE

ADPTE

ADPTE

ADPTE

ADPTE

ADPTE

ADPTE

ADPTE

ADPTE ADPTE ADPTE ADPTE ADPTE ADPTE ADPTE ADPTE ADPTE ADPTE

ADPTE

ADPTE

ADPTE

ADPTE

ADPTE

ADPTE

ADPTE

ADPTE

ADPTE

ADPTE

ADPTE

ADPTE

ADPTE

ADPTE

ADPTE

ADPTE

ADPTE

ADPTE

ADPTE ADPTE ADPTE ADPTE ADPTE ADPTE ADPTE ADPTE ADPTE ADPTE

ADPTE ADPTE ADPTE ADPTE ADPTE ADPTE ADPTE ADPTE ADPTE ADPTE

ADPTE ADPTE ADPTE ADPTE ADPTE ADPTE ADPTE ADPTE ADPTE ADPTE

ADPTE ADPTE ADPTE ADPTE ADPTE ADPTE ADPTE ADPTE ADPTE ADPTE

ADPTE
ADPTE
ADPTE

ሲያወሳ ዳዊትን ስለሞገስ እንዲን ስለሞገስ የመገመሪያ ንጉሥ የሆነውን ምኒሊክ ከን የሚያነሣ እስካሁን አልተገኘም =

ይሁን እንጂ ከሐውልት ላይ ጸሎት አልተገኘም ተብሎ ነዋሪው ታሪክ ራጽዎ ይወረዝና ሌላ የታሪክ መሥመር ይተካ ግለት ይቸግራል = ከቀዳማዊ ምኒልክ እስከ ድልንዓድ የሁለት ሺ 9 መቶ ዘመን አልፏል = በዚህ ረዥም ዘመናት መካከል የቡሩን ሥነጣጠቅ የነጋጣ ዘር የመለዋወጥ ታሪክ ሊኖር ይችላል = በእነ ስም የነገሡት ነገሥታት የሰጣቸው ዝርዝር እንጂ ታሪካቸው የአብዛኛቹ በፍጹም እንደሌለን በትክክል መንዘብ አለብን = እንዲን ታሪካቸውን የሰጣቸው ዝርዝርም አልታወቅ ብሎ እነጥርፈሰር ዲላግን እንድርወ ቢቸግራቸው በሦስት ዓይነት ዘርዝረውት ይገኛል (1) =

ስለዚህ ከወይ መገመሪያው ዘመን ቀዳማዊ ምኒልክና ተወላጆቹ ላንድ ዘመን ተከታታይነት ከነገሡ በኋላ በመካከሉ ከደቡብ ዓረብ የመጡ ከሳባ ወገን የሆኑ በግሪክ የሚያምኑ ከጽሌል የግድወለዱ መንግሥትን ለብዙ ዘመን መርተው ገናኝነትን ይዘው በየዘመናቸው ሐውልት እያሠሩ እስከ ዓ.ዓና (አብርሃ) ድርሰው ይሆናል = ከዚያ ደግሞ ከክርስትና ወዲህ ዘራቸው ጽሌላውያን የሆኑ ምናልባትም ከፈተኞቹ ስለሞኘውያን ነገሥታት የተረፉ መንግሥትን እንደገና ጨብጠው ይሆናል = ወይም ከዳዊትና ከሰለሞን ዘራቸውን የሚቆጥሩ አዲስ የጽሌል ተወላጅነት ያላቸው መንግሥትን ወስደው እየመሩ እስከ ድልንዓድ ከደረሱ በኋላ እንደዚያው እንደተተረከው ከድልንዓድ ላይ ዛጉዌዎች ወስደው ይሆናል =

ከቀዳማዊ ምኒልክ ዝምር እስከ አብርሃ ድረስ ከአብርሃ ዝምር እስከ ጽደኛው ንጉሥ እስከ እላ ዓሜዳ ድረስ እንደም ንጉሥ በጽሌል ነገሥታት ስም ራጽዎም በጽሌላዊ ስም የሚጠራ እያታይም = ነገር ግን ከድልንዓድ ተደም ብሎ ባለው ገዜ ውስጥ ከዚህ ከእላ ዓሜዳ ዝምር ያዕቆብና ዳዊት እንደዚሁም ያዕቆብና ቤተ ጽሌል የሚባሉ ነገሠዋል (2) = ከድልንዓድ ዝምር እስከ እድም አሰግድ ድረስ በዛጉዌዎች ዘመን በስደት ናሩ ከሚባሉት ውስጥ የድልንዓድ ልጅ አግብላ ጸዮንና ያዕቆብ የሚባሉ አሉባቸው = ይኸም ለጽሌልነታቸው ምልክት ነው = እንደዚሁም ኮንቲ ሮስጌ ባዘጋጀው የነገሥታት ዝርዝር ውስጥ ነሱ ለጸዮን : ጸዮን ሕግዚ ጸዮን ግዛ የሚባሉ እንዳሉ ይገልጻል = በእነሱም እካባቢ ከተገኙት የጥንት ገንዘቦች መካከል አንዱ የእሥራኤልን ስም ይዞ ይገኛል = እርሱም ከካለብ በኋላ ነው ተብሎ ተገምቷል =

ስለዚህ ድልንዓድ በእነሱም መንግሥት በመጨረሻው በጌኛው ወይም በጌኛው መቶ ዓ. ም. ላይ ኢትዮጵያን ይገዙ የነበሩት እሥራኤላውያን ነገሥታት ተወ

(1) የኢት. ታሪክ ነብያ እክሱም ዛጉዌ እስከ ይዞጥ ያለው ስም 33 Cat. Dillman (1855). Listes Royales Ethiopiennes -M-E Drouin (1882)
(2) የኢት. ታሪክ እክሱም ዛጉዌ እስከ ይዞጥ አምላክ ስም 33 ከፈተኛው ላይ ጽደኛውን ጽደኛውን ጽደኛውን ተመልክት.

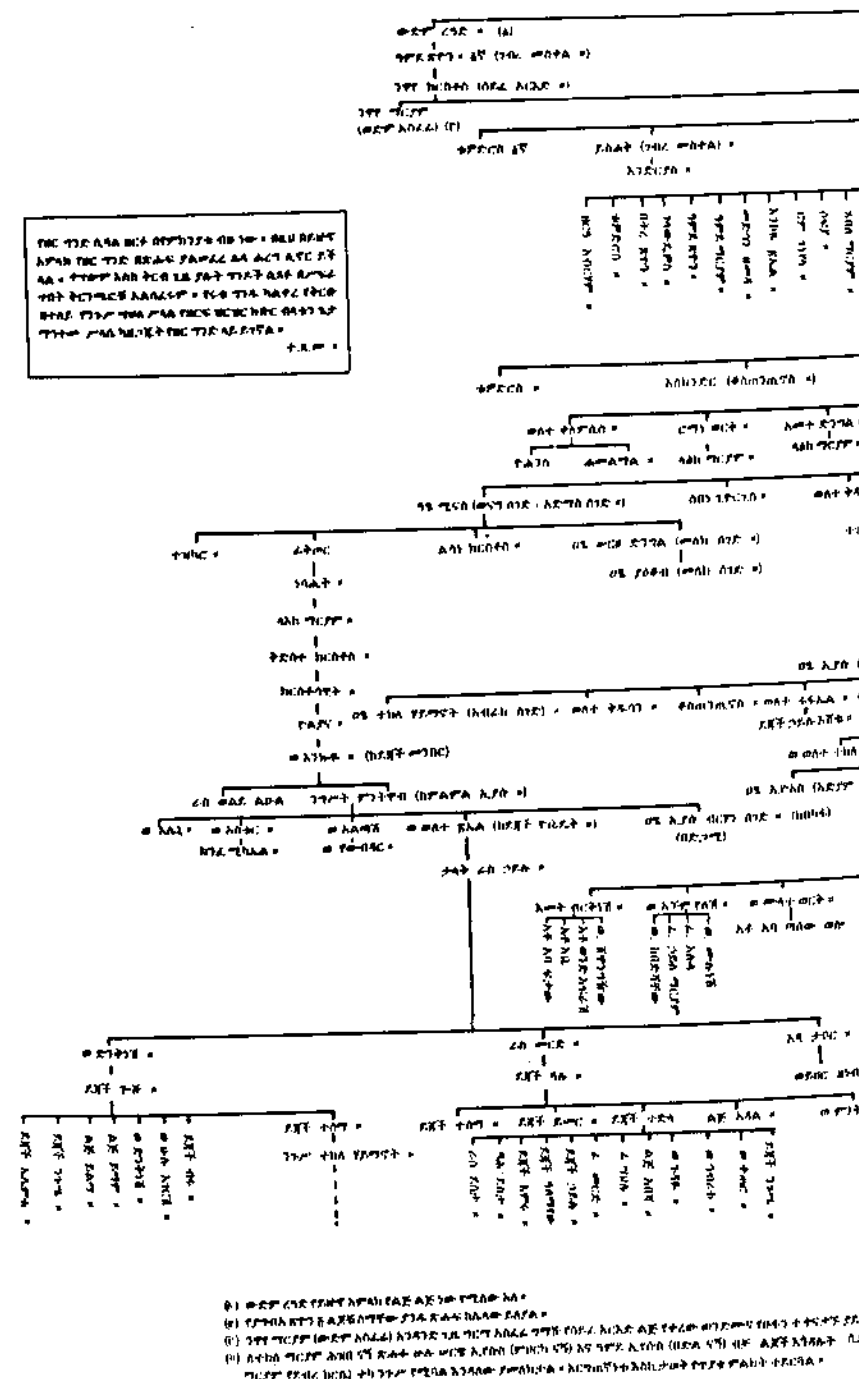

ISIC

ISIC

ለዚህ ጉዳይ ሲያገለግሉ የረዋል ። ከ፲፫ኛው መቶ ጀምሮ እስከ 99. ልብ ድንግል ዘመን ዋና የነገሥታት ልጆች ማስቀመጫ አምባ ግሼን (ቤተ አምሐራ) ነበር ። በዚህ ምክንያት ይኸው ተራራማ ቦታ አምባ ነገሥት ይባላል ።

ወደፊት በሥፍራው ስንደርስ እንደምናነበው የግራኝ አህመድ የጦር አለቃ አምባውን ከቦ ተከላካዮቹን አሸንፎ የነገሥታቱን ተወላጆች የፈጀውን ታሪክ ነገሥቱ ሲተርክ የነገሥታት ልጆች በማለት ፈንታ እሥራኤሎች ብሏቸዋል ። ቃሉም በትክክል እንደዚህ የሚል ነው ። «በዚች በየካቲት ወር ግሼን አምባ ነገሥት ተሻረች ፣ ተበረረችም ። በዚያ የነበሩትን እስራኤሎችንም በሰይፍ ገደሏቸው ። ከመካከላቸው ስለሃይማኖታቸው ወደ ባሕር የተወረወሩ አሉ» (1) ።

በተለይ ደግሞ ነገሥታቱ የሚመኩበት በጠቅላላው በእሥራኤልነታቸው ሳይሆን ከእሥራኤል ውስጥ ዳዊትና ሰሎሞን ከተወለዱበት የክርስቶስ እናት ማርያም ከወረደችበት ከነገደ ይሁዳ መወለዳቸውን በማመን ነው (2) ። በዚህ ምክንያት ፊት ዓፄ ኢዮሱ አድያም ሰገድ (፲፯፻፸፬ - ፲፯፻፺፱ ዓ. ም.) ናሁ ሞግ አንበሳ ኢዮሱ ዘአምነገደ ይሁዳ ብለው እንደነበረው (3) በመጨረሻ ዓፄ ምኒልክ ሞግ አንበሳ ዘአምነገደ ይሁዳ ዳግማዊ ምኒልክ ንጉሠ ነገሥት ዘኢትዮጵያ እያሉ የመንግሥታቸው ዓይነተኛ ምልክት ያደረጉበት ምክንያት ከዚህ ከጥንቱ ሲያያዝ የወረደውን አምነት መሠረት በማድረግ ነው ። ይኸውም እነሆ እስከ ጊዜያችን እስከ ቀዳማዊ ኃይለ ሥላሴ ዘመን መንግሥት ድርሰ ይቀጥላል ።

በዚህ ምክንያት የዙፋናቸውን ስም መንበረ ዳዊት ብለው ማገተማቸውን ወይም ጎሻናቸውን በሰሎሞን ስም ሰይመውታል ። የሚተዳደሩበትን ሕግና ሥርዓተ መንግሥት ከእሥራኤል አገር ከቀዳማዊ ምኒልክ ጋር ከሰሎሞን ቤተ መንግሥት የመጣ መሆኑን ሲያመለክተን ታሪክ ነገሥቱን እዘጋጃው እንደዚህ ይላል ። «... ከዕብን ሐኪም ይኸውም ምኒልክ ከሚባለው ከሰሎሞን ልጅ ጋር ከኢየሩሳሌም የወጣውን የመንግሥት ሥርዓትና ሕግን እንጽፋለን» (4) ።

እነዚህ የእሥራኤል ዘርነት ያላቸው የአማራ ነገሥታት ዘራቸውን ከላይ ከነዳዊት ከነሰሎሞን ቢቆጥሩ ራሳቸው እሥራኤላውያን መሆናቸውን ቢያምኑም ቅዳሚያም ከእሁድ በፊት ቢያከብሩም ግዝረትን ቢያዘወትሩም የዝማሬው የማሰረገጡ የእያጽሉና የከበርው የበገናው መሣሪያና ዘፈኑ ሁሉ የእሥራኤላውያንን ቢመስልም (5) በሌላ ልማድ በቋንቋ በፊደል በሃይማኖት በአሁኑ ጊዜ በዓለም ከሌት እይሁድ ተለያይተዋል ። በክርስቶስ ያላመነ ይሁዲና እሥራኤላዊም በነ

(1) «ወይለቲ ወርን የካቲት ተሰዕረት ወተበርበረት ግሼን አምባ ነገሥት ወለ እስራኤል እለ ነበሩ ዘየ ቀተለም- በሰይፍ ወሳ እለ ተወርወሩ ውስተ ባሕር በሃይማኖተው» ታሪክ ነገሥት ገጽ 94
(2) ኦሪት ዘጉልቶ ምዕ. 1 = ኦሪት ዘፀ. ምዕ. 1 = የዮሐንስ ራዕይ ምዕ. 5 ቀ. 5 = ግብ. ምዕ. 2 ቀ. 42 ፣
(3) ንድጻ ያላተመው የእድያም ሰገድና የበካፋ ዜና መዋዕል ዘፍል 7 ገጽ 266
(4) «ንጽሕፍ ሕገ ወሥርዓተ መንግሥት ዘወጽእ እምኢየሩሳሌም ምስለ ዕብን ሐኪም ወልደ ሰሎሞን ዘወለት ምኒልክ» ታሪክ ነገሥት ገጽ 25
(5) የዳዊት መዝሙር 47. 81. 149-150

ርሱ ዘንድ በጥብቅ የተጠላ ነው ። በዚህ ምክንያት በኢትዮጵያም ያሉት ዘራችንም ሃይማኖታችንም እይሁድ ነው የሚሉት ፈላሾች በነርሱ ዘንድ የተጠሉ ከመሆናቸው የተነሣ በሸፈቱ ቊጥር በተለይ ባዜ ይስሐቅና ባዜ ሠርፀ ድንግል ዘመን የደረሰባቸው እልቂት ብዙ ነው (1) ።

እነዚህ ነገሥታት ከላይ ከሰሎሞን ዘር በመውረዳቸው ከደቡብ ዓረብ ከፈለቀው ለትግሬዎችና ለእግሮች የነገድ አባት ከሆነው ጋር ምንም እንኳን በሴሜዊ ነት በነገደ ዮቅጣንነት ቢዋሐዱም የገዥዎቹ ነገሥታትና የተገዥዎቹ ነገድ የተለያዩ መሆኑ ይታያል ።

ይሁን እንጂ በዚያው በደቡብ አገር ሃይማኖቱም ዘሩም ይሁዳ የሆነ የሳባ መንግሥት ቆሞ ስለነበረና በዚህ ምክንያት የሳባው ንጉሥ ይሁዳዊው ፊንሐስ በግዛቱ በናግራን ከተማ ያሉትን ክርስቲያኖች ስለፈጅ ክርስቲያኑ የአክሱም ንጉሥ ዓፄ ካሌብ ሄዶ የእይሁድን ንጉሥ ፊንሐስን ተዋግቶ ገድሎታል (2) ።

ስለዚህ ከደቡብ ዓረብ ወደ ኢትዮጵያ የተሻገረው የሳባ የሀበሳን የሂሚያሪት ሕዝብ ዘሩ ከእይሁድም ከሌላውም የሴም ዘር (ዓረብ) ተደባላልቆ በትክክል የይሁዳ ዘርነት ያለውንና የሌለውን አጣርቶ መለየት ስለማይቻል ሁሉም በብዛት አብሮ በኢትዮጵያ ሲኖር አማራና ትግሬነቱ ይለይ እንደሆነ ነው እንጂ የዘሩ ልዩ ነት በጊዜ ርዝመት ጠፍቷል ። ስለዚህ ነገሥታቱ ከላይ ከሰሎሞን ዘራቸውን ቢጠቅሱም ከብዙ ጊዜ ገምሮ የሚኖሩት የአክሱም በትግሬነት የአሁኖቹ ነጋሚዎች በአማራነት ስም ነው ።

አማራና ትግሬ በነገድ አንድነት በእግድ በሃይማኖት ከመዋሐዳቸው የተነሣ የመንግሥቱ ዓምድ ሆነው ኖረዋል ። ከሌላም ነገድ የሚወለደው ሁሉ በኢትዮጵያ ምድር የተገኘው ለመንግሥቱና ለንጉሠ ነገሥቱ በታማኝነት ያገለገለው ሁሉ የዘሩ ግንድና ዓይነት ሳይፈለግ የቤተ መንግሥቱንና የቤተ ክህነቱን ሥልጣን ይካፈላል ። በዛጉዬዎቹ ዘመን ብዙ አማራና ትግሬ የሥልጣን ተካፋይ እንደሚሆን በፊት በአክሱሞቹ ጊዜ አሁንም በአማራቹ ጊዜ የአገው ፣ የበጃ ፣ የጋላና የአዳል ዘርነት ያለው ሁሉ በነጋሚው ፈቃድ ሹመትና ማዕርግ ይዞ በኢትዮጵያዊነት መብቱ እንደሚኖር የታወቀ ነው ። ለዚህ ማሰረጃው የዓረቡ ነጋዴ ሳሊህ ክርስትናን ተቀብሎ በቤተ ክህነት አገልግሎት እያደገ ሄዶ እባ እንባቆም ተብሎ በዓፄ ልብነ ድንግል ዘመን እጩኔ ተብሎ ከፍተኛውን የቤተ ክህነት ሥልጣን ይዟል ። ማናቸውም የበላይ ገዥ ንጉሥም ይሁን ንጉሠ ነገሥት በየትም አገር ቢሆን የመንግሥቱን ሥልጣን ለማካፈልና በደረጃ ለማሳደግ የሰውዬውን ታማኝነቱንና የልብ አገልግሎቱን ይመለከታል እንጂ የዘሩን ፣ የነገዱን ልዩነት አይመለከትም ።

እንግዲህ መደምደግያውን ከላይ ከአክሱም ዘመን ተያይዞ በወረደው የዘር

(1) የኢት. ታሪክ ክፍለ-ኖ አምላክ እስከ ልብነ ድንግል ምዕ. 23 ። ካጌ ልብነ ድንግል እስከ ዓፄ ተዎ ምዕ 22 ።
(2) የኢት. ታሪክ ንብዩ አክሱም - ዛጉዬ እስከ ይዘቱ አምላክ ምዕራፍ 55 ።

ግንድ መሠረት ከብሪ ነገሥቱ የኢትዮጵያ የመጀመሪያው ንጉሥ ከተዳግጥ ምኒልክ ከና ከንግሥተ ሳባ ተወለደ የሚለው መሠረት ያለው ስለሆነ ይህም ለምሳሌና ተከታዮቹ ከላይ ከሚኖሩ ባባት ጽሑፍ በእናት ሳባዊ ሆነው በቅርቡ የተወለዱበት ያደጉበት ይኸውም ማለት ከድልነፃድ እስከ ይኸው ለምሳሌ ሂ ትውልድ ያሳለፉበት የትውልድ አገራቸው ሆኖ በተቆጠረው በቤተ ለምሕራ ለግርቻ ናቸው ግለት ነው ።

ነገር ግን ብዙ ጊዜ የመካከለኛው ምሥራቅና የአፍሪካ ሕዝብ ከናት ወገን ይልቅ ሳባት ዘርፍ ዋጋ መስጠት ስለሚወድ ነገሥታቱ ባባታቸው በሰሎሞን በኩል ያለውን ገነን እድርገው በመመካት ይጠሩበታል ። በዚህም ላይ እላይ እንዳልነው የዳዊት የሰሎሞን ነገድ የመጣበት ማርያም የተወለደችበት የነገድ ለባት ከ፲፪ቱ ነገድ ጽሑፍ አንዱ ይሁዳ ስለሆነ በዚህ የተነሣ ሞግ እንበሳ ዘለም ነገድ ይሁዳ የተባለው የነጋሚዎቹ የምልክት ርእስ ሆነ ።

ይሁን እንጂ በተለይ በፊደልና በሥነ ጽሑፍ ረገድ የአክሱም ይሁን የሸዋ ወይም የጉንደር ዘመን መንግሥት ኢትዮጵያ ስትጠቀም የኖረችው እስካሁንም የምትጠቀመው ከላይ በናት በኩል በወረደው ከደቡብ ዓረብ በመነሣው በሳባ ተጥሎም በግዕዝ ፊደል እንጂ በመሠረቱ ዳዊትና ሰሎሞን ይጠቀሙበት በነበረው በዕብራይስጥ በፊደሉም በቋንቋዎቹ በሙሉ የተጠቀሙት በት ጊዜ በታሪክ ውስጥ የለም ። የቀረው የኑር ልማድ ግን ከሁለቱም ወገን የመነሣ ልማድ በኢትዮጵያ እንዳለ ነው ። ክርስትናንም ፈጽሞ ሊያጠፋው አልቻለም ።

ምዕራፍ ፱

የንጉሠ ነገሥቱ ወሰን የሌለው ሥልጣን

ንጉሠ ነገሥቱ የዛሬው ሕገ መንግሥት በጀኛውና በ፪ኛው አንቀጽ እንደጸደተው ከሳባና ከሰሎሞን ዘር ከመጣው ከመዠመሪያው ንጉሥ ከተዳግጥ ምኒልክ ፣ ከይኩኖ ለምሳሌ ዠምር ያሉት የዚህ የመዠመሪያው ንጉሥ ተወላጆችና ተከታዮች በጸጸስ ተቀብተው ሥርዓተ ንግሥ ተደርጎላቸው ጽራግ ማሠራው ዘውዱን ከይፋላቸው መንበረ ዳዊት በተባለው ዙፋን ከተቀመጡ በኋላ የዛሬው ሕገ መንግሥት አጽደቆ እንደሚለው ከብራቸው ሳይቀነስ ማዕርጋቸው ሳይገሠገጡ (ሳይሻር) ሥልጣናቸው ሳይደረር እንደሌላቸው ያስተዳድራሉ ።

አንዱ ንጉሥ አባቱ ሞቶ በአባቱ ኑዛዜ ወይም በባለሥልጣናቱ ምርጫ ከነገሠ በኋላ እንደሌሉ ይሾማል ፣ ይሻራል ፣ ያሰራል ፣ ይፈታል ፣ ይገድላል ፣ ቅጣት ይቀንሳል ፣ ይምራል ። በዳዊትና በሰሎሞን መንግሥት እንደናታን ያሉት በምክር ካልገሠዱ በቀር ነጋሚዎቹ ምንም በሥልጣናቸው ወሰን እንዳልነበረበት በነዚህም በኢትዮጵያ ነጋሥታን ዘንድ ዓቃቤ ሰዓቲ ብሕትወደዱ እሳቢው ለሌላ ወይም ለናቱ በምክር ካልመለሱት ወይም የራሱ ለእምሮ ካልገታው በቀር ንጉሠ የፈቀደ

ውን ለማድረግ የሚያግደው ሕግና ምክር ቤት የለም ። ይህ የ፲፬ - ፲፮ መቶኛ ዓመት እንኳን ሥልጣኔ በአልነበረበት በኢትዮጵያ ሥልጣኔና አስተዳደር በተሻሻ ለበት በአውሮፓም በምሥራቅም በወዴትም ያሉት ነገሥታት የልባቸውን የሚሠሩ ሩበት ዘመን ነው ።

በዚህ አያያዝ መሳፍንቲ ሳይቀሩ እንደልባቸው ሲኖሩ ከንጉሠ ነገሥቱ በቀር ቀጭ ስለሌለባቸው በፈረንጆች ዘንድ «መስፍን ሲያጠፋ የእልፍኝ አሸከሩ ይመታል» እየተባለ ይተረታል ። የኛ መሳፍንት ግን ይኸን የመሰለ የመንቀባረር ዕድል እንዳይገኙባቸው የሕግነነታቸው ጊዜ አልፎ የወጣትነታቸውና የመሞላተታቸው ጊዜ ሲያርስ ወዲያው በግዴታ ተይዘው ወደ ግዛቱ ተራራ ወደ አምባ ግሼን ስለሚላኩ በልጅነታቸው ያልነገሡት ወይም አባታቸው በርገራኔ ያልተዋቸው መሳፍንት ሁሉ በነፃነት ረገድ በእውነት የኑር ዕድላቸው ከመኳንንት ልጆች ያነሠ ነው ። ማለት ይቻላል ። ያንን ሁሉ የጭቆናና የግዛት ጊዜ ቁጭታቸውን የሚወጡት ከነገሡ በኋላ በነጋሚነት ሥልጣናቸው እንደልብ በመጠቀም ነው ።

በዚህ ዓይነት ነገሠ ነገሥቱ በዙፋኑ ከተቀመጠ በኋላ ኢትዮጵያ በኢትዮጵያ ያለው ሕዝቡም ሀብቱም እንደግል ንብረቱ ሆኖ ይቆጠራል ። ከላይ ከዳዊት ከሰሎሞን ዘር የወረደ እግዚአብሔር ቀብቶ ያነገሠው ተብሎ ስለሚታመን የሚያደርገው ነገር ሁሉ በእግዚአብሔር ፈቃድ እንደገና ሲረገገው ስለሚቆጠር ለመቃወም የሚደፍር በብርቅ ነው ። የደፈረውም ቢኖር ይህ ደፋር ለሞት ወይም ለከፍተኛ ቅጣት የተመደበ ነው ።

ዓፄ ዓምደ ጸዮን የዓፄ ይኩኖ አምላክ የልጅ ልጅ ያፄ ወድም ረዓድ ልጅ ነው ። በ፲፫፻፯ ዓ. ም. ነግሥ ፴ ዓመት ኢትዮጵያን ሲገዛ በዘመኑ ብዙ ጠቃሚ ነገር ሠርቷል ። ሊጠፋ የነበረውን የቤተ መንግሥት የሥርዓትና የታሪክ መጻሕፍት እያሰበሰበ እንዲጻፍ ያደረገ በወላስማው ባላባቶች በሐቀዲንና በነስረዲን መሪነት የደቡብና የምሥራቅ ባላባቶች ባንድነት አብረው ክርስቲያናዊውን መንግሥት ገልብጠው የእስላም መንግሥት ለማቆም ሊወጉት በመጡ ጊዜ በብርታት ተዋግቶ በማሸነፍ መንግሥቱን ከውድቀት አድኗል ።

ነገር ግን እላይ እንዳመለከትነው ለፍላጎቱ ለሥልጣኑ ወሰን እንደሌለው ሁሉ ግማሹ በዘመኑ የአባቱን ዕቁባት አስቀመጠ ሲለው ሌላው በሁለት እትማማች አመነዘረ ፣ አንዳንዱ እጎቱን ደፈረ ብሎ መታማቱን የዘመኑ ታሪክ ነገሥት ይገልጻል (1) ። ይሁን እንጂ በርከቶ በይፋ የተወራው የአባቱን ሚስት አግብቷል የሚለው ስለሆነ በዚህ ዘመን የነበሩት የተከበሩት እጩ ፈልጶች ይኸን የመሰለውን ወራ እየሰማሁ ዝም ብዬ አልቀመጥም ብለው ወደ ንጉሠ ሄደው «በእርግጥ የአባትህን ሚስት አግብተሃልን?» ብለው ቢጠይቁት «አዎን እርሷን ካላገባህ መንግሥትህ አይጸናም ብለው ካህናቱ ስለመከሩኝ አግብቻለሁ ። ያውስ የማትወልደኝን ያባቴን ሚስት ባገባ ምን ኃጢአት አለበት?» ብሎ በድፍረት መለሰላቸው ። እጩኔውም

(1) ታሪክ ነገሥት ገጽ 31 ። የኢት. ታሪክ ክፍለ-ጥናት አምላክ እስከ ልብና ድንግል ምዕ. 8 ።

«ይኸን የመሰለ ምክር የሰጠህ ጠንቋዮች የሐሰት አባት (ጊያብሉስ) ያስተግራ ቸው መሠርያን ናቸው» ብለው በ.መልሱ ንጉሠ አሁኒውን በጥፋ አስያብደሰ ራቁታቸውን አጽማቸው እስኪታዩ ድረስ አስገርፎ ወደ በረሃ አገር በገዙት ሙሉ ኩን ገድለ ፊልጶስ በዝርዝር ይተርካል (1) ።

ከርሳቸውም በታች አባ አኖርዮስ የሚባሉት የሸዋ ሙሉ በሙሉ ነገር ንጉሠን ስለአወገዙ ደማቸው እስኪጠባጠብ ድረስ በንጉሠ ትእዛዝ ገበያ ለገበያ እያ ዞሩ የንጉሠ ወታደሮች መግረፋቸውን ታሪክ ነገሥቱ ያመለክታል (2) ።

በዚህ ዓይነት ንጉሠ ነገሥቱ እንኳን በቤተ መንግሥቱ ባለሥልጣናት፣ በመሃደምን ዜጎቹ ላይ በመንበረ ተክለ ሃይማኖት በተተመጡት በተከበሩት በእሴት ጌው ላይ የመግረፍም የማሠርም ቢያሰኘውም ኖሮ የመግደል ሥልጣን እንዳ ለው እንገንዘባለን ። ይኸንንም ሥልጣን ከመቀባቱ ከመንገሡ በላይ የሚያረጋግጥ ለት በርሱ ሥልጣን ውስጥ ያሉት እርሱ በሹመት የሚያላድጋቸው ሙሉንንትና በነርሱ ውስጥ በንጉሠ ትእዛዝ መኖራቸውን እያገኘ የሚተዳደረው የወታደራዊ ሥልጣን ነው ።

በመካከለኛው ዘመን ያለ የሌላው አገር ንጉሥን ንጉሠ ነገሥት በየገዛቱ እን ደሚሰማው በኢትዮጵያም አዲስ ዓምድ ጸዮን የኢትዮጵያ ምድር፣ በሙረቱ ላይ የሚገኘውን ሁሉ እንደግል ንብረቱ መቀጠሉን የምንረዳው እነሆ አቡነ ፊልጶ ስን በሌላ ጊዜ ከነበሩበት ቦታ አገራዊ ግርግር የተለጠጠውን ንገር በን መለክት ነው ።

- አዲስ ዓምድ ጸዮን - ወይት ነበርህ ?
- አቡነ ፊልጶስ - መራት በመላክ የእግዚአብሔር ነች (ይኸውም ግለት የእግ ስለአብሔር አገር ሰፊ ስለሆነ ባንድ አገር ነበርሁ) የሚለውን አልሰግምን ?
- አዲስ ዓምድ ጸዮን - ምድር ለእኔ ነው እንጂ ላንተ አልተሰጠህም ።
- አቡነ ፊልጶስ - ምድር የተፈጠረው ለሰው ልጅ ሁሉ ነው (3) ።

ሆኖም የተከበሩትን እሴት በዚህ ዓይነት ግንኙነት ረሰ ጸጸቶች ይሁን ወይም መካሪ ገብቶች ይሁን ወይም የእሴት መንግሥት በገለጠረኝ በቤተ ክህነት ዘንድ ንቅናቄን ፈጥሮበት ይሁን እያታወቅም ንጉሠ አሁኒውን ገንዘብ (ወርቅ) ለኮላቸው ኖሮ ባለፈው ወርደት ተተይመው አልተበልጡም ብለው ሙሉ ሰው ኖሮ «ንጉሥ የላከልህን አልተበልጡም ብለህ መከራትህ የገንዘብ ገንዘብ ብለውም ሁሉ የንጉሠ መሆኑን አታውቅምን» ብሎ በተጣ እንደመለሰላቸው የራ ሳቸው ገድል ያረጋግጣል (4) ።

ገድሉን የጻፈው የቤተ ክህነት ሰው በመሆኑ ምናልባት በአጻጻፍ እሴት ወይም የደገፈ በመሰልም ዞሮ ዞሮ ይሁን የመሰለው በሚገኘው አገር ላይ የሙሉ ባለቤት

(1) ገድለ ፊልጶስ ዘይብረ ሊባኖስ Turakiev-Secretariat du Corps des... 12 ።
 (2) ታሪክ ነገሥት ገጽ 32
 (3) ምድር ለሰው ልጅ ሁሉ ነው የሚለው ምድር ሙዚ 113 ፣ 16 ።
 (4) ገድለ ፊልጶስ ምዕ. 20 ።

ነት ስሜት የአፄ ዓምደ ጽዮን ብቻ ሳይሆን የሁሉም ነገሥታት እንደሆነ ሕዝቡም ይሸንጉ የነርሱን ስሜት እምኖ እንደሚቀበለው አይካድም ።

በመጽሐፍ ቅዱስ ላይ «በተቀባው ንጉሥ ላይ እጅህን አታንሣ፤ የተቀባውን የረገመ ሞት ይገባዋል ። . . .» የሚል ጥቅስ በዋናው የብሉይ መጽሐፍ ይገኛል (1) የብሉይ መጽሐፍ ደግሞ እስከዛሬ ድረስ በእግዚአብሔር ትእዛዝ መሳፍንት ነቢያትና ጸድቃን የጸፉትና ለሰው ልጅ መተዳደሪያ የተሰጠ ሕግ ነው ተብሎ የታመነ ነው ።

በኋለኛው ዘመን ፈረንሳዩ ሞንቴስኪዩ ስለ ሕግና ስለ አስተዳደር « Esprit de loi) በሚባለው መጽሐፍ አስተዳደር ሕግን በሚያወጣ ምክር ቤት፤ ሕጉን በሚፈጽም የካቢኔ ባለሥልጣን፤ ሕጉ ሲዛባ በሚፈረድ የዳኝነት ድርጅት ይመራ ያለው አዲስ አሳብ በዚያን ዘመን እንኳን በኢትዮጵያ በራሱም በፈረንሳዊ አገር ቢሆን አሳቡም ንቅናቄውም ገና አልተጸነሰም ።

ንጉሥ በጣም ከመከበሩና ከመፈራቱ የተነሣ ክፋኛ ቅጣት በሰው አካል ላይ በፈረደ ጊዜ እንዴት ጥፋተኛ በመግደል ፈንታ ዓይኑ ጠፍቶ ይታወር እግሩ ተቆርጦ ይጋዝ ብሎ በፈረደ ጊዜ እንኳን እንደ ርገሩን ይቆጠራል (2) ።

ስለዚህ ከሰሎሞን ዘር የተወለደው ሚርን ተቀብቶ የነገሠው ከዙፋን ከወጣ በኋላ የፈቀደውን ቢያደርግ እግዚአብሔር በርሱ ተመስሎ እንዳደረገው ስለሚቆጠር ከዚህ ውጭ ሌላ የመቃወም አሳብ የሚገኝ ቢገኝ የእግዚአብሔርን ትእዛዝ በቀጥታ እንደተቃወመ ይቆጠራል ።

ከግራኝ አህመድ ወረራ በኋላ በአፄ ሱስንዮስ ዘመን መንግሥት ጸሐፊ ትእዛዜ አዛዥ ተክለ ሥላሴ (ጢኖ) «በዓለሙ (በግዛቱ) ንጉሥ የእግዚአብሔር እምሳል ስለሆነ የፈቀደውን ያክብራል በጠላው ላይ መከራ ማምጣትና ማደገየት ይችላል» ብሎ ባዘጋጀው በሱስንዮስ ዜና መዋዕል ላይ ጽፎአል (3) ። ከርሱ በኋላ የዓፄ ኢያሱ አድያም ሰገድን ታሪክ የጻፈው አዛዥ ሐዋርያ ክርስቶስ «የንጉሥ ትእዛዝ የእግዚአብሔር ትእዛዝ ነው የንጉሥን ትእዛዝ የሰማ የእግዚአብሔርን ትእዛዝ እንደ ሰማ ይቆጠራል» ብሏል (4) ።

የነገሥታት ሁሉ ጠባይ እንደማናቸውም ሰው አንድ አይደለም ። ባንድ የአስተያየት መሥመርም አይመራም ። ሰውን መድፈር ማጉላላት የማይወድ ቅንንና ትክክለኛ ፍርድ መፍረድ ደስ የሚለው የሰው ገንዘብ የሕዝብ ሀብት መንካት ደስ የማይለው በገናናው ሥልጣን የማይጠቀም በፍጥረቱ መንፈሳዊ ለሕዝብና ላገር አገልግሎት መውጣት መውረድ ደስ የሚለው ንጉሥ አለ ።

በ፲፫፻፶፮ ዓ. ም. የነገሠው ግማዶ መስቀልን ከኢየሩሳሌም ያስመጣው ዓፄ

(1) አንደኛ ሳሙኤል ምዕ. 26 ቁ. 9 ሁለተኛ ሳሙኤል ምዕ. 19 - 21
(2) Annale regum Iyasu II et Iyoas-Guidi-Corpusco pg 81. Annales Yohannes I Iyasu Ier Bekaffa-Guidi Corpusco ምዕ. 45 ገጽ 158 ።
(3) Chronica de Susenyos ገጽ 280 - 300 ።
(4) Annale Johannes et Bekaffa-Guidi ገጽ 162 ።

ዳዊት፣ በ፲፱፻፬ ዓ.ም. የነገሠው ልጁ ቴዎድሮስ እንደ ጉንደሩ ንጉሥ እንደ ጻድቁ የሐንስ ጸድቃቸውና ትሩፋታቸው ይወራል ። ቴዎድሮስ የራሱን ሀብት እያወጣ ለሕዝብ የሚያድልና ባንድ ሚስት የተወሰነ ጻድቅ እንደነበረ ከሰንከላር ላይ ይገኛል (1) ። ምንጩ አይታወቅም እንጂ የሕዝብ ንጉሥ ለሌላውም በግለት ለግሉ መተዳደሪያ ሰሌን እየሰፋ በዚያ ሽያጭ ይኖር ነበር የሚሉ ሌላ ።

እኔ ሳልሞት ልጅሽን ለማንገሥ ከመነኮሳት ተላልከኻል በግለት ሚስታቸውን እስከ መግረፍ የደረሱት እዩ ዘርዓ ያዕቆብ በየእውራጃው ሴት ልጆቻቸውንና የቅርብ ዘመዶቻቸውን በመሾም ሙሉ የቤተ ክህነትንና የቤተ መንግሥትን ሥልጣን በእጃቸው ጠቅለው ሥራውን በወኪል ብቻ ያሠሩትን ልጃቸው በአይ ግርያም በዘመናቸው ይህ ዓይነት አገዛዝ እያዋጣም በግለት ከተላላቅቺ ዛለሥልጣናች ለርሳቸው የሚታሙትን እየመረጡ በግዕርግ ስም በሽልግት እያሳዩት በየእውራጃው ሾመዋል (2) ። ስለዚህ እንደ ማናቸውም ሰው የነገሥታት አሳብና ጠባይ ሁሉ ይለያያል ።

በዚህ መካከል የምንመለከተው ሕዝቡ በንጉሠ ነገሥቱ ላይ ያለውን ጽኑ ፍቅር ነው ። ባገሪቱ የገባውና ተስፋፍቶ የተመሠረተው በዳዊትና በሰላሞን ንጉሣዊ አገዛዝ የመተዳደር ትምህርት ስለሆነ ከዚያ ውጭ እንደ አገር ያለ ንጉሥ ይተዳደራል ብሎ ሕዝቡ አያምንም ። የግሪኮችን የሮማውያንን የሬፐብሊክ አስተዳደር መኖሩን የልዩብ ቁጥር የተገደለ የሬፐብሊኮችን አገዛዝ ወደ ንጉሣዊ አገዛዝ ሊለውጥ አስቦ ነው ። ገዳዩ ብሩቱስ የሬፐብሊክ አስተዳደር ፍቅር ያደረገበት ነው የሚለው የውጭ አገር የታሪክ ዝና ባገራችን በዚያን ሰዓት የሰማ መኖሩ ያጠራጥራል ። የሰማ ቢኖርም በካህናት እንዳይጠረጠርና እድገት እንዳይደርስበት ላለግውራት መጠንቀቅ አለበት ።

ንጉሠ ነገሥቱ የዳዊት ዘር ከእግዚአብሔር የተቀባ የእምላክ እንደራሴ በመሆኑ እንዳይታይም በቤትም በጉዞም በመጋረጃ እየተከለለ ስለሚኖር በሕዝብ ዘንድ እንደ እንድ ብርቅና ድንቅ ፍጡር ሆኖ ነው የሚታየው (3) ። በጊኛው መቶ ዓ.ም. ላይ አይዙር የሚባል ንጉሥ በነገሠበት ቀን በዓለ ንግሠን ለግዝብር የተሰበሰበው የከተማ ሕዝብ እስቲ እንደው በግለት በመዳሰስና በመጨበጥ እስኪጠጉ እንደገደለውና ከዚያ ወዲህ በንጉሥ ራት የክልከላ ሥራ እንደጸና ለግመልከት ደንበኛው ታሪክ ነገሥት እንደዚህ ይላል «ለግሽ ቀን የነገሠው አይዙር የከተማው ሰው ሁሉ እየተረባረበ እጅ ሲነሣው ከጭንቅ ብዛት የተነሣ ጥተ ፣ እንዲሁም ብዙ ሰዎች ጥቁቱ ከዚያን ጊዜ ጀምሮ ከንጉሥ ራት የመቆም ክልከላ ተጀመረ» (4) ።

(1) ሰንከላር ሰጌ 29 ቀን
 (2) የኢት. ታሪክ ከዓፄ ይኩኖ እምላክ እስከ ዓፄ ልብነ ድንገል ምዕ. 31. ገጽ 40-44
 (3) Verdadeira informacao = Alvarez ምዕ. 93
 (4) ለአይዙር ዘንግ ማረፊያ ፊት ወጥተው በጭንቅ እንደ ይነሥ እድ ዘሉ ለብሉ ከተማ ወጥቶ ብዙንን ሰብእ ምስሌሁ ለሚሃ ተወጥሶ ለጭንቅ ክልከላ እምገዳ ንጉሥ ታሪክ ነገ. ገጽ 31 ።

በንጉሠ ነገሥትነት በሚኖርበት ዘመን ነጋሢው ቀጸላውን ተገልጦ እንደልቡ ተዝናንቶ ከቤተ ሰቡ ወይም ከቅርብ ባለሥልጣኑ ከዓቃቤ ሰዓቲና ከቤተወደዱ ጋር ይነጋገር ይጫወት እንደሆነ ነው እንጂ እንደዛሬ ንጉሠ ነገሥት ያለ ሽፋን ያለ መጋረጃ ወደ ውጭ እየወጣ ፊት ለፊት እቤቱታ እየሰማ ራሱ በቀጥታ ሰውን ማነጋገር አይችልም ። የውጭ አገር ሰው ቢመጣም በቶሎ ተቀብሎ ፊት ለፊት አነጋግሮ ያገርን ጉዳይ በመፈጸም ፈንታ እንግዳ ከውጭ አገር በመጣ ጊዜ ያለ ደጅ ጥናት እንደ ማይቀበለው ሲቀበለውም የሚያነጋግረው በፆኛ ሰው (ዓቃቤ ሰዓት) አማካይነት መሆኑን ወደፊት በፖርቱጋሎቹ ጉብኝት ምዕራፍ ላይ እናነባለን ።

ይኸም የክብርና የሥነ ሥርዓት የልማድ ብዛት በበኩሉ ለኢትዮጵያ አለመሠልጠን ምክንያት ከሆኑት ውስጥ አብሮ የሚቆጠር ነው ። ነገር ግን ይህ የግርዶሽ ልምድ መጠኑ ከግራኝ ወረራ በኋላ በጉንደር ዘመን መንግሥት የቀረ ወይም የተቀነሰ ይመስላል ።

ምዕራፍ ፮

የዘመኑ መንፈሳዊ ትምህርትና ከሥልጣኔ ጋር ያለው መራራቅ

በዚህ በመካከለኛው ዘመን የነበሩት ነገሥታት በግልጽ የአክሱም ሥልጣኔ አመለጣቸው እንጂ ከአክሱም ወርሰው የሚመሩበት ብዙ የሥልጣኔ የወግና የሰነ ሥርዓት ቅርስ እንደያዙ ናቸው ። ከዚህም ትምህርት ዋና መሣሪያ የሆነውና ከአክሱም ወርሰው የሚጠቀሙበት ፊደልና ለዚያ ዘመን በቂ ሆኖ ሊገመት የሚችል ስነ ጽሑፍ አለ ።

አክሱም ሐውልቶች ላይ በሳባ፣ በግሪክ፣ በግዕዝ ፊደል የተጻፉ የነገሥታቱን ጀብዱ የሚተርኩ ጽሑፎች ሲታዩ ከፆቱ ግሪኩ እንደዛሬው እንግሊዝኛ ግሪኮች ከገነኑበት ክታላቁ እስክንድር ወዲህ በመካከለኛው ምሥራቅ እንደተመሠረተ በዚያው ይዞታ ወደ ኢትዮጵያ የዘለቀ ዓለም አቀፍ መገናኛ በመሆኑ እንጂ ባዕድ ነቱ የማይጠረጠር ነው ። ስለዚህ ያገር ፊደሎች ተብለው ሲቆጠሩ የሚገባቸው የፈተኛው የሳባውና የኋለኛው የግዕዝ ፊደሎችና በነርሱ የተጻፉት ጽሑፎች ናቸው ።

የአክሱምን መንግሥት የመሠረተት ከደቡብ ዓረብ የመጡ የሴም ነገድ መሆናቸውን ስማቸውም በየቅርንጫፋቸው ሳባ ፡ ሀበሳን ፡ ሂማያሪት ፡ ሆሚሪት እንደ ሚባሉ ብዙ ጊዜ ተጽፏል ። የሳባ ፊደል የሳባዎች መሆኑ ሲታወቅ በሳባ ፊደል የተሩት በሴማዊነት ከሳባ የሚዛመዱት ሀበሳን ወይም ሂሚያሪት ይጠቀሙ ወይም እነርሱ ለብቻቸው የግዕዝ ባለቤት ይሁኑ አጣርቶ ማወቁ ይቸግራል ።

ስለዚህ የግዕዝ ፊደል በሳባ ፊደል ጎን ሲገኝ ራሱን ችሎ የመጣ መስሎ ባንድ ወገን ሲታይ በሌላ በኩል ደግሞ ከሳባው ፊደል የተወለደ መስሎ ይታያል ። ከክርስቶስ ልደት በኋላ አራተኛው መቶ ዓመት ድረስ ሁለቱ ለየብቻ ሲኖሩ እናጋሪ የሌላ

ደል ምልክት አልነበራቸውም ነበር ። በኋላ ግን የሰባው ረደል አተገባረጥ ለየተለዩ
የወጣ ግዕዝኛ ሆኖ በፀኛው መቶ ዓመት ላይ ለኖረ ምልክት ብቻ ተለት የገዕዙ
ፊደል የሰባውን ለያደር አጥፍቶ ከአክሱም መንግሥት ከፍተኛ ከፎኛው መቶ
ዓ. ም. ወዲህ ብቻውን ባለቤት ለየሆነ የዛጉዩዎችን ዘመን ለላላፎ ለነዩ ለስኪ
ጊዜያችን ደረሰ ።

እንግዲህ የታሪክ ፡ የሰነድ ጽሑፍ የትምህርት ሁሉ ለመረቀቅ ይህ የገዕዝ ፊደል
ችን ነው ። የትምህርቱ መቅላላ ታላቁ ከላይ ከገንጠላ ነገሥቱ ዝግግር የቤተ ክህን
ቱና የቤተ መንግሥቱ ባለሥልጣናት ናቸው ። ቤተ ክህንነትና ቤተ መንግሥት ሲባ
ልም ከሁለት በትክክል የተከፈለ የየአንዳንድ ተግባር የተለየ ይመስላል እንጂ
ከዚህ ይህኖ አምላክ መንግሥት ከወሰደበት ከፍተኛው ዓመት ዝግግር በትንጋደር
ሁሉ የቤተ መንግሥቱና የቤተ ክህንነቱ ሥራና ተግባር ተያይዞ የተሰጠ ይኖ
ራል ። ግብፃዊ ጳጳስ ኢትዮጵያዊ እጩ ቢኖሩም የቤተ መንግሥቱ የቤተ ክህን
ነትም የበላይ መሪ ንጉሠ ነገሥቱ ነው ።

አንዱ የዚያን ዘመን ባለሥልጣን የቤተ ክህንነትና የቤተ መንግሥት ሥራ
ደርዕ ይሠራል ። ከሐድያው ገራድ ከደዋርው ገራድ ከባለው ገራ ሆኖ ከፍተኛ መላስግ
በቀር የቀሩት የግራውና የቀኙ ቤት ወይዶች የረገጡ ራሰ ጥሰታው ወይም የእግ
ራው ጸሐፊ ላም ቅንና ዘመን መጻሕፍት አዋቂዎች ይገኛሉ ጥላ - ከገራ ይቸው ስጥ
የማይገኙበት ምክንያት እስከ ቀርቧ ጊዜ ድረስ እንደግራው በነበረ ለገር ብዙ
ጊዜ የሚሾሙት ያገር ባላባቶች እስላሞች በመሆናቸው ነው ። ነገር ግን ይኸንን
የገራድነት (ገራዳነት) ሹመት በተለይ የባለውንና የደዋርውን ከትገራና ከእግራ
መኳንንት ውስጥ አንዳንድ ስለሚሾሙት እነርሱም የተገሩ ሊሆኑ ይችላሉ ።

እንደዚህም ነገሥታቱ ሳይቀር እንደ ዓፄ ዘርዓ ያዕቆብ ፣ እንደ ዓፄ ናዖድ
ያሉት በመንፈሳዊ ትምህርት የጠለቁ ቅንና ዘመን የግራው ተለሉ ። ከመር አለቆ
ችም ውስጥ እንደዚህ ምሑራን አሉባቸው ። ያፄ ገላውዴዎስ ጥና ጥላ፣ አለቃ
አፈ ድንግል የሚባለውን ታሪክ ነገሥቱ ባንድ በታ ላይ ጭምር ከሆነ የተገ
ራው ከሆነ» በሌላ በታ ላይ «ለቀ ሠራዊት ገራድ» ከሆነ ናቢያ አፈ ድንግል -
የምርጫት ሠራዊት አለቃ ትልቁ ከሆነ አፈ ድንግል ይለዋል ። ብዙዎቹ መኳን
ንትና የመር አለቆች የቤተ ክርስቲያን አልቅና በደርብ ይያዛሉ ። ራሱ አፈ ድን
ግል በቤተ መንግሥት የሠራዊት የበላይ ሹም ሆኖ በቤተ ክህንነት በኩል የተደባበ
ማርያም አለቃ ነበር (1) ።

ለመንፈሳዊ ሥራ ተመድበው የዚህን ዓለም ተደላ ያሰታ ገተው በብቸኝነት
(ብሕትውና) የሚኖሩ የነዚያን የሰመ ጥሩዎችን የደብረ ዳግን የደብረ ሐይቅን የደ
ብረ በዘንን የዋልድባን ፣ የደብረ ሊባናሰን ገዳማት ታላላንት የገቡ ለበምገታችና
እጨንዎች አሉ ። እነዚህም አብዛኛውን ጊዜ ንጉሠ ለከፍተኛ ገዳይ ካልጠራቸው
ወይም ራሱ ወይ ነርሱ ካልሄደ በቀር በነርላቸው አብዛኛ ጊዜ ከመንግሥት የለበተ

(1) ታሪክ ነገሥት ገጽ 106-107

ዳድርና የጦርነት ሥልጣን የራቁ ናቸው ። ነገር ግን በሕልም ተገልጻል፡ በራ
 እይ ዓይተናል፡ ከጠላትህ ተዋጋ አትዋጋ ወይም ዛሬ ብትዋጋ ትዋታለህ ነገር ግን
 ትጸድቃለህ፡ አድረህ ሰንብተህ ብትዋጋ ታሸንፋለህ ነገር ግን ትኩንናለህ በግለት
 በገዳግቸው የደወለ (የተግጠነ) ጥፋተኛ እንዳለ በግስግር በመረረት፡ በመከበር
 እንድ ከፍተኛ የሆነ የሩቅ መንፈሳዊ ሥልጣን አላቸው ። ነገር ግን የደብረ ሊባ
 ናቡ መምህርና የደብረ ዳዋው ራቅ ሲሉ ለደብረ ሐይቁ መምህር ለአባ ኢየሱስ
 ሞዓ የተሰጠውን የዓቃቤ ሰዓትነትን የግዕርግ ስም የያዙት በደረጃ ከፍ ብለው የገ
 ጉሡ ባለግሏና የቅርብ የንጉሡ የሥራ ረዳት መካሪው አግካሪው ሆነው ሲሙር
 በየዜና መዋዕሉ ላይ ይታያል ።

አሁን በዚህ ምዕራፍ ላይ ልናመለከት የተነሣነው ስለትምህርት እንጂ ስለ
 ሹመት አይደለምና በጠቅላላው እነዚህ ከዚህ በላይ የተመለከትናቸው የተግሩ ባለ
 ሥልጣናት ትምህርታቸው ምንድነው በዚህ ዘመን በኢትዮጵያ የሚሰጠው ጥና
 ትና ሊቅ የሚያሰኘው ትምህርት ምን ዓይነት ነው ብለን ግሰብ አለብን ። እንደው
 ነቱም ይሽን ለግወቅ ብዙ ግሰብና ብዙ መመራመር አስፈላጊ አይደለም ። ነጋሚ
 ምቹ ከእሥራኤላውያን ዘር የወረዱ መሆናቸውን እንደተመለከትነው ብዙው
 ወግና ሥርዓት ሕግም ከጸሐፊዎች ሕግ ጋር በብዛት ተያይዞ ይገኛል ።

ምንም እንኳን በክርስቲያናዊ መንገድ ታድሶ ቢሻሻል ሕገና ወገ ያው ከእሥ
 ራኤል ንጉሥ ከሰሎሞን ቤተ መንግሥት የመጣ ሕንጻዎች መጠን ጥናውያ የት
 ምህርታቸው መሠረት በተለይ የእሥራኤላውያን ታሪክ ያለበት ብሉይና ተገቡ
 የክርስትና መሠረት የሆነው የሐዲስ መጽሐፍ ነው ።

በዛሬው ዘመን ሳይቀር የትምህርት ሚኒስቴር እጅ ላይገባበት በየገዳሙ ፡ በየ
 ደብሩ የሚሰጠው ከፊደል ቆጠራ እስከ ንባብ ፡ ከንባብ እስከ ድገምት ፡ ከውዳሴ
 ግርያም ዜማ እስከ ድጓ ፡ ከቅኔ እስከ ሊቃውንተ መጻሕፍት ከብሉይ እስከ ሐዲስ
 ያለው ትምህርት በዚያን ጊዜ የሚሰጥ ትምህርትና ከዚያ ተያይዞ ባንዳንዱ መንገድ
 ሁኔታውን እያሻሻለ እስከ ጊዜያችን የደረሰ ሁሉም የመንፈሳዊ ትምህርት ነው ።

(1) ብሉይ ኪዳን

በግዕዝ ብሉይ ግለት ትርጓሜው በአግርኛ ያረጁ ወይም አርጌ ግለት ነው ።
 ብሉይ ኪዳን አርጌው የኪዳን ሕግ ያለበት ለግለት ነው ። አርጌም ከመባል ያደረ
 ሰው ክርስቶስ በኋላ ከሰጠው አዲስ ሕግ በፊት የነበረ የመተዳደሪያ ሕግ “ሕገ
 አረት” መሆኑን ለግመልከት ነው ።

በዚህ መጽሐፍ ውስጥ የዓለምና የእዳም የአረግጠናና የተወላጁ ዝርዝር
 (ዘፍጥረት)፣ እሥራኤሎች ከምድረ ግብፅ የወጡበት የመጥመሪያውን ሕግ የተቀበ
 ሉበት ታሪክ (ዘወዕት)፣ ካህናቱ የሚተዳደሩበት ወይም ሕዝቡን በመንፈሳዊ ሥር
 ዓት የሚመሩት መሥዋዕት የሚያቀርቡበት የሚበላውና የግደባው እንሰላ
 የተለየበት የወግና የሥነ ሥርዓት ደንብ የተሰጠበት (ዘሊዋውያን)፣ የካህናትና

የሕዝቡ ቀጥሮ እየተደለደለ በየተግባሩ የተመደበበት (ዘጉልቶ)፣ የከነዓንን ምድር ሰጥቻችንን ለሁሉ ማራታን ስትይዙ የምትተዳደሩበት ብሎ በዘርዘር ድጋሚ ሕግ የሰጠበት (ዘዳግም)፣ ከዚያ በሙሴ ተከታይ በእያሉ ሙሪነት ከነዓን (ፖለቲካ ተን) ከገቡ በኋላ መዝመሪያ በመሳፍንቱ በነገደዎን በህህናቱ በነላላው በነገ ሥታቱ በነሳያል፣ በነዳዊት፣ በነሰሎምን በሚተዳደሩበት ጊዜ ከዚህ ከያዙት እገር የልዩ ልዩ ነገድ ሕዝብ (ፍልስጥሊግውያን እዋናውያን እጋራውያን) ጋር በየ ጊዜው የተዋጉበት የመርነት ታሪክ ከዚያ ደግሞ ከሰሎምን ጥት በኋላ መንግሥቱ ከሁለት ተከፍሎ የሰሜን አሥሩ ነገድ ያሉበት የአሥራኤል መንግሥት የደቡብ ክፍል (የደቡብ የብንያም) የደቡብ መንግሥት ተብሎ እንደቆየ የደቡብን የባቢ ሎን መንግሥት የሰሜንን የአሰር ነገሥታት አረራረሰው ሕዝቡን ግርዘው የወሰዱበት ሰሎምን ያሠራው ስመ ጥሩው ቤተ መቅደስ በባቢሎናቹ የረረሰበት ቀጥሎ ባቢሎን በፋርስ ንጉሥ በቀርስ ኃይል ሲወድቅ በዚህ ንጉሥ ረቀቅ ምርኮ ሾቹ እሥራኤሎች ከባቢሎን ተመልሰው እነዘሩባቢል እነህምያ ከተግቸውን አድሰው እንደገና በመቋቋም ያንሰራሩበት በዘርዘር ተጽፏል ። እርሱም ከሙጽ ሐፈ እያሉ እስከ መጽሐፈ አስቴር ያለው ነው ።

ከነዚህ መጻሕፍት ጋር አያብ ከወረደበት መከራ የታገሠበት ንጉሠ ዳዊት ጠላቱን ጣልላኝ ከጠላቱ ጠብቀኝ እያለ በእግረ እሰካካ ለአጥላኮ ለእግዚአብሔር መዝሙር የገጠመበት ከዚያ በኋላ የሰሎምን ብዙ የምሳሌ ምዘርና ፍልስፍና ያለበት ድርሰት ለሚስቱ ከደረሰው የፍቅር ግጥም ጋር (ምሳሌ መከብብ መጋልጥ መጋልጥ) - ከዚያ ከአሳይያስ እስከ ሚልክያስ ድረስ በየጊዜው የተነሡት ታላላቅና ትናኖስ ነቢያት (1) ከአምላካችሁ ሕገና ሥርዓት አትራቁ በሕረያችሁ የሚገኘውን ጣዖት አታምልኩ ብታመልኩ ትጠፋላችሁ በግለት ነገሥታቱን ሕዝቡን የመከሩበት በጎ ተግባር (ምራል) ያስተግሩበት ስለመጣው ሁኔታ የተነበዩት ይገኛል ።

(2) ሐዲስ ኪዳን

እሥራኤላውያን የአብርሃም ልጆች የእግዚአብሔር ምርጥ ቢባሉም በእግዚአብሔር ሐር አምልኮ ቀደምት ቢሆኑም ነቢያት ቢናገሩትም ከተገኙት አልዳኑም ። ከክርስቶስ ልደት በፊት በጊዜው (2) መቶ ዓመት ከክርስቶስ ልደት በፊት በሙሴ ሙሪነት እላይ እንዳመለከትነው ከግብፅ ወጥተው በከነዓን (የሃረግ እሥራኤል ወይም ፖለቲካ) ከተመሠረቱና በጊዜውና በጊዜው መቶ ዓመት ላይ በአሰርና በባቢሎን መንግሥታቸው ከረራረሰ በኋላ በፋርሶች ዘመን በፅደርና በህምያ ሙሪነት (፫፻፲፰ ዓመት ከክርስቶስ ልደት በፊት) ሙጽጭ እንደገጠሙ የፋርስን መንግሥት የደመሰሰው ትልቁ እስክንድር ያዛቸው ። የርሱ የሮሮ አሊቆ እንጥያ

(1) በግዕዝ ዓባይት ነቢያት ደቀተ ነቢያት ያላቸዋል
 (2) የከሙት ቀጥሮ ሁለጊዜ እከራካሪ ነው

ቆስ ፬ኛ (የጳጳሪ - የጳጳሪ ዓመት) ሲያስተዳድራቸው ለግሪክ እግልክት እንሰግድም በግልት በሰምዖን መቃቢ መሪነት ሸፍተው ብዙ መጉላላት ደረሰባቸው ። ከግሪክ እገዛዝ በኋላም ሮማውያን ዓለምን ሲወሩ ለሮማውያን እንገዛም ብለው ከክርስቶስ ልደት በኋላ በሰባ ዓመት በጢጦስ (ቲቱስ) መሪነት የደረሰባቸው ሥቃይና ስደት በታሪክ የታወቀ ነው (1) ።

እንግዲህ ከግሪክ እገዛዝ ወደ ሮማውያን በተዛወሩበት ጊዜ በአውግስጦስ ቄሣር ዘመን ክርስቶስ ከይሁዳ ነገድና ከዳዊት ከምትወለደው ከማርያም በቤተ ልሔም ተወልዶ ፴ ዓመት ከሞላው በኋላ ክርስቶስን እየሠረዘ አስተማረ ። የሮሱ አዲስ ትምህርት ከእስተዳዳሪዎቹ ከሮማውያን ሃይማኖት የራቀ ከሙሴ የአሪት ሕግ ጋር የሚለያይ አዲስ አስተያየት የሞላበት የሰውን እኩልነት ርገራጌን ይቅርታን ፍቅርን የያዘ በሌሆን ራሱንም የእግዚአብሔር ልጅ በላደረገ በዚህ ለክብራቸውና ለቀድሞው የአሪት ሕግና ትምህርት ቀናተኛ የሆኑት የአይሁድ ጸሐፊዎችና ባለሕጎች (ጸሐፍት ፈረሳውያን) ይዘው አሠሩት ። ራሳቸው በፈቃዳቸው ለማሠርም ለመግደልም መብት ስለሌላቸው ላስተዳዳሪው ለኋላጦስ አሥረው አቀረቡት ። ሌላ ጦስ ነገሩን መርምሮ እንደተረዳው የክሱ ምክንያት ፩ኛ በቅንዓት ፪ኛ በርስ በርስ የሃይማኖት ክርክር መሆኑን በመረዳት ሊተወው ፈልጎ ነበር ።

ዳሩ ግን ራሱን የእግዚአብሔር ልጅና የአይሁድ ንጉሥ ሲያደርግ እኛ ከቄሣር በቀር ንጉሥ የለንም ስንል ብትተው የቄሣር ፳፯ኛ አይደለህም ብለው ስለአስፈራሩት በልቡ ያልፈቀደውን ፍርድ ከኔታው ብቻ ላለመጣላት ከደሙ ንጹሕ መሆኑን ለማስረዳት እጁን ባደባባይ ታጥቦ እንደሰጣቸውና እንደገደሉት ከተቀበረም በኋላ በ፫ኛው ቀን እንደተነሣ በተነሣም በ፵ኛው ቀን ወደ ሰማይ እንደወጣ በአራቱ ወን ጌላውያን እጅ የተዳፈው ምስክር ነው ።

ስለዚህ ይህን አዲስ የክርስቶስን ትምህርት ክርሱ ጋር የነበሩት ማቴዎስ ፣ ሉቃስ ፣ ዮሐንስ ያልነበረው ማርቆስ ከኤፕሮስና ከነበሩ እየጠየቀ በአራት መጽሐፍ ላይ ጽፈው አስተማሩ ። ይኸንኑ ትምህርት ጳውሎስ ከቀድሞው ከአራቱ ትምህርት ጋር እያገናዘበ በማስተማር ለሮማውያን በዚያን ዘመን ለገነኑት ለግሪክ የከተማ ነዋሪዎች (ለቆሮንቶስ ለገላትያ ፣ ለኤፌሶን ፣ ለፈልጽቦስ ፣ ለቆላስይስ ፣ ለተሰሎንቆ) ለዕብራውያንም መልእክት እየጻፈ የአስተማረበት ከያዕቆብና ከኤፕሮስ ከዮሐንስና ከይሁዳ መልእክቶች ጋር የዮሐንስ ራዕይ ተጨምሮ አዲሱን ትምህርት የሚያስረዳ መጽሐፍ ሆነ ። በዚህ ምክንያትም ለሙሉ አዲስ ኪዳን ተባለ።

(3) የሊቃውንት መጻሕፍት

የላይኛውን የሐዲስ ትምህርት ክርስቶስ ከመሠረተው ሐዋርያት ከአስፋፋት በኋላ በሚቀጥለው ጊዜ በታላላቆቹ ከተሞች በቄሣርያ ፣ በቀስጥንጥንያ ፣ በእስክንድ

(1) Histoire ancienne des juifs-la guerre des juifs...Flavius Joseph-Livres V-VIII.

ርፍ = በአንድነት ታላላቅ የቤተ ክርስቲያን አባቶች እየተነሡ በብሉይና በሐዲስ ሙረት ከአእምሮአቸውም እያመነጨ አዳዲስ ሙጽሐፍ በዝርዝር እየጻፉ ክርስ ቲናን አሰፋፉ = ከነዚህም በሙ ጥሩዎቹ አባ ለውሳኔዎቹ የተገኘ ሌሊት ቀዳስ (፪፻፳፫ - ፪፻፶፯) አባ ቴርሎስ የእስክንድርያ ሊቀ ጳጳሳት (፪፻፸፯ - ፻፶፬) የሐንስ አረመርት የቀስጥንጥንያ ሊቀ ጳጳሳት (፪፻፱ - ፱፻፮) የደረሱት ድርሰት ሰግቸውን ሲያስጠራው ይናገራል = ደግሞ ከዚህ ጋር ተጠራቅሞ የተደራጀ እንደ ሃይማኖት አሰው እንደ ሙጽሐፈ ሐዊ ያለው ይገኛል =

በክርስቲስ ባሕርይ ምክንያት ከ፻፮ው ሙቀ 9. ም. ወዲህ የእስክንድርያ ቤተ ክርስቲያን ከቀስጥንጥንያና ከርግ ቤተ ክርስቲያን ተለይታ ለብቻዋ በራሷ የእም ነት ማንድ ትምህርቷን ስታሰፋፋ የርግና የቀስጥንጥንያ ታላላቅ ሊቀ ጳጳሳት ስም ማንነታቸው የክርስቲናን ትምህርት አሰፋፋ = የሁሉም የትምህርት ልዩ ነት ወደረት በእኔ ገላውደዎስ ዘመን ተጽፎ ይገኛል =

በእዚህ የኢትዮጵያ ቤተ ክርስቲያን የቤተ መንግሥት ሊቀውንት ከልጅነታቸው ሦስት ወር በትጋት እየተገሩ የሚያድጉት ከአደጉ በኋላ ምሁራን ወይም ሊቀውንት ተባለው የሚመሰገኑበትና የሚከበሩበት እነዚህ ከዚህ በላይ በሦስት ታላላቅ ሙደብ የተከረሉት የብሉይ፣ የሐዲስ፣ የሊቀውንት ትምህርት ናቸው =

ከክርስቶስ ጋር ምንገን፣ ብትትውናን፣ ምንኩስናን የሚያወድሰው የሐንስ አባ የተባለው ያዘጋጀው ሆኖ አረጋግ ማንረሳዊ የሚባለው የነነጭ ተወላጅ ይሰራት ያዘጋጀው ግር ይሰራት ተብሎ በስሙ የሚጠራው ከረሀክባዎች ጋር ከሌሎቹ ጥቅን ጽሑፍ ወይም ከዓረብኛና ከግሪክ የተተረጉሙ የሰግዕታትና የጸድ ቃን ገድል በያይነቱ በየዘመኑ ተወግምርበታል = እነዚህንም የወያይ በሐዲስና በብሉይ ትምህርቱ ላይ ለሊቅነት ብቻ ሳይሆን ለጽድቅና ለማንረሳዊ አገልግሎት ጭምር ይጠቀሙበታል =

ለፍክረ ሰዓሉ የሚዘመው በያይነቱ መስተጋብእ አርያም ከስተት ምዕራፍ ድንጋጌ ድን የሚባለው ሁሉ የተዘጋጀው ከዚህ ከብሉይና ከሐዲስ ከሊቀውንት እየተወጣጣ ነው = ሊቀውንቱ እነዚህን ሙጽሐፍትና የሰግዕታት፣ የጸድቃንን ወይም የላእክቱን ገድልና ድርሰት እያሰገሙ ለዕለትና ላሙት የሚሆነውን ዜግ ሙደባቸዋል =

ለሰዓሉ ተን እነዚህ ጸድቃንና ሰግዕታት ከብር ከሆኑ ሰም፣ ወርት እያደረገ ቤት እየሙታ አስተደጥ ብቻውን አሰላሰሉ የሚደርሰውና በኋላ በቤተ ክርስቲያን ገና በቤተ መንግሥት የሚናገረው የትኔ ገዕዝኛ ገጥሞ ምንም እንኳን የትኔው ረግሪ ካህን ቢሆን ለአገጣጠሙ ሙረት ግድረግ ያለበት ብሉይና ሐዲስን ነው ይኸም ትኔ እንደሚገው ትኔው ከሚደረሰላቸው የጸድቃንና የሰግዕታት የላእክ ከት የሕይወት ታሪክ ጋር መያያዝ አለበት =

ለምሳሌ ጥርጴጥ ተን የጥምተት ሰዓሉ እንዲሆን ተወስኗል = ከጥምተት ከጥርጴጥ ተን ሦስት ሌሊትን ጭምር በ፲፪ ተን ታቦታቱ ወተተው አሰባሰቡ ድረስ የክርስቲስ ከግርግም ተወልዶ በእካል ለሰው ልጅ መገለጠ ሰው ሆኖ በየርዳናሰ ሙጠ

መቁ በተጠመቀበት ጊዜ «ይህ ነው ልጄ ርሱን ስሙት የሚል የአብ ቃል ከደመና መሰማተ» እየተጠቀሰ እንደሚዜም ባለቅኔም ለዚህ ዕለት ተስማሚ ቅኔ ገጣጥሞ የሚያቀርበው ከዚህ ታሪካዊ መስመር ላይ ወጣ ነው ።

(4) ሥጋዊ ዕውቀት

ይኸን ከዚህ በላይ የተመለከተውን መንፈሳዊ ትምህርት አጋማሽን ይሁን ሙሉውን ለሊቃውንትነት የታደሉት እንደ ችሎታቸው ይማራሉ ። በሁሉ ሊቅ ለመሆን ከብዛቱ የተነሣ ስለሚያስቸግር አንዳንዱ ሊቅ ሁሉንም በመጠኑ ካደረሰ በኋላ ባንዱ ክፍል ተመርቆ የብሉይ ሊቅ ፡ የሐዲስ ሊቅ ፡ የሊቃውንት መጽሐፍ ሊቅ የዜማ መምህር የሰዋሰውና የቅኔ መምህር ይሆናል ። የቻለም የብሉይና የሐዲስ ሊቅ ሆኖ ዜማ የሚያስተምር ቅኔ የሚነግር ሞልቷል ።

ደግሞ አንዳንዶቹ ችሎታቸው የፈቀደላቸው ከዚህ ከመንፈሳዊው ትምህርት ወጣ እያሉ ከግሪክ ከዓረብኛ ወደ ግዕዝ የተተረጎመውን እንደ ዮሐንስ መደብር ያለውን የዓለም ታሪክ እንደ ዜና እስክንድር ያለውን የታሪክ መጽሐፍ እንደ ጠቢብ ጠቢባን ያለውን የፍልስፍና ጽሑፍ እንደ አቡሻከር ያለውን የጊዜና የዘመን መለያ እንደ ክብረ ነገሥትና እንደታሪክ ነገሥት እንደ ሥርዓተ መንግሥት የመሳሰለውን በመንፈሳዊ ትምህርታቸው ላይ ጆሮቹ ትምህርት የሚጨምሩ በብርቅ ይገኛሉ ።

ብርቅ የሚሆንበት ምክንያት መጽሐፉ ራሱ የሚገኘው በብርቅ በቤተ መንግሥትና ወይም በጥቂት ሰዎች እጅ ብቻ ስለሆነ ነው ። መንፈሳዊው ትምህርት እንደልብ ሲገኝ ይኸን ሥጋዊና ታሪክ ነክ የሆነውን የሚያውቀው መጠነኛ እንደመሆኑ መጠን ትምህርቱም የለም ። አዋቂውም ሌላው አውቆ ርሱ እንዳይረከስ ዕውቀቱን ለራሱ ጨብጦ እንዲከበርበት ስለሚፈልግ እምብዛም ማስተማር አይወድም ። ሲያስተምርም እየቆጠበ በብርቅ ለወዳጁና ለልጁ ነው ።

ስለዚህ መደምደሚያውን በኢትዮጵያ ከ፲፫ኛው መቶ ዓ. ም. ገምግሞ እስከ ዳግማዊ ምኒልክ ዘመን መንግሥት ድረስ ከፊደል ቆጠራ በኋላ የሚሰጠው ትምህርት ሁሉ መንፈሳዊ ነው ማለት ነው ። ሥጋዊ ፍልስፍና ቢኖርበትም አብዛኛው ጊዜ ከነዚያው እላይ ካመለከትናቸው ከብሉይና ከሐዲስ ፡ ከሊቃውንት ወይም ከሰማዕታት ገድልና ድርሳን ወይም ለነርሱ ከተገጠመው የመልክ ግጥም መውጣት የለበትም ።

በኢትዮጵያ ትምህርት ቤት የግሪኮቹ ሊቃውንት የነሐሜር ፡ የነሶክራት ፡ የነጥላቶን ፡ የነአሪስቶት ያስተዳደርና የፍልስፍና ትምህርታቸው በቀም ነገር ተወስዶ እንደ ብሉይና እንደ ሐዲስ መደብ ተሰጥቶት ትምህርት አይሰጥበትም ። ሚካኤል ኤጲስ ቆጶስ የሚባለው ከዓረብኛ ወደ ግዕዝ የተተረጎመው መጽሐፈ ፈላስፋ ጠቢባን የነዚህ የግሪኮች ፍልስፍና ቢኖርበትም የዚህ መጽሐፍ አንባቢና አዋቂ እላይ እንዳልሁት ብርቅ ነው ።

ቁጥር ነገሩ እየሰቀጠጠ በቀድሞው ጥላቻ ላይ አዲስ ጥላቻ እንደሚጨምር ግልጽ ነው ።

ይኸም እንኳን በኢትዮጵያና በዚያው በአውሮፓም ቢሆን የኋላ የሕዝብና የሊቆች እንቅስቃሴ (Revolution) እያደር እስኪያመስሰው ድረስ ይኸን የመሳሰለውን አሳብ አልፈው አልፈው ያፈለቁ ሰዎች በጸሐፊነትና በነገሥታት ሥልጣን እየተያዙ ሲታወሩም ሲገረፉም ኖረዋል ።

በቅርባችን ያሉት በዘርና በልማድ የሚቀርቡን ዓረቦችና ተርኮች ዕውቀታቸው ከአውሮፓች ዝቅ ቢልም ለጊዜውና ላለንበት ደረጃ በቂ የሆነ ዕውቀት አላቸው = የቀረው ቢቀር የባሩድ ሥራ ይችላሉ = ነገር ግን እነርሱ ደግሞ ክርስቶስ አምላክ አይደሉም አምላክም አይወለድም ስለሚሉ ግንኙነቱና ትምህርቱ ከፈረንጆቹ ጋር እንዳይቃተ ከነዚህም ጋር ተማሪና አስተማሪ ሆኖ አብሮ ውሎ አድሮ በማገብ ራዊ ኑሮ ተባብሮ ትምህርት የመቅሰሙ ነገር በቤተ ክህነቱም በቤተ መንግሥቱም ዘንድ አዳጋች ሆኖ ኖረ ። የፈረንጆቹን ሥልጣኔያቸውን ፣ ዕውቀታቸውን ሀብታቸውን ቢረዱትም «ምን ይደረግ ሀብት ጌትነት ዕውቀት ለአሕዛብ ተሰጠ ፣ ዘመን ያመጣው ነው ጅኛው ሺ የወለደው ነው» እያሉ የነዚያን ሥልጣኔ ከመናቅ በነርሱ አለመስልጠን ከመጽናናት በቀር አዲስ የሥልጣኔ በር ሊከፍት የሚደፍር አልተገኘም ። ቤተ መንግሥቱና ቤተ ክህነቱ በኑሮ በልማድ የተሳሠረ በእምነት በአሳብ የተዋሐደ ስለሆነ ሁሉም የቆየውን ልብጃና ሥርዓት ላለማስደፈር ሲል የተያዘውን ነዋሪ ዕውቀት በቂ አድርጎ በመመልከት ለመከላከያ መደን ለሆነው ለብረታ ብረትና ለባሩድ ሥራ በጠቅላላው ለሥልጣኔ ፊቱን አዙሮ ዝርባውን በሰጠበት ዘመን ሳይታሰብ የግራኝ አሀመድ ወረራ እንደ ጉፍር ደርሶ ሁሉንም እንዳጥለቀቀው ወደፊት በዝርዝር እናነባለን ።

የጦሩ መክራ በየአለበት እያጥለቀቀ ፋታ በነግበት ሰዓት የተቀቡት ንጉሠ ነገሥት ታላላቆቹ ራሶችና ቤትወደዶች ፣ ዓቃቤ ሰዓቶችና ባሕር ነጋሾች የበዛውን ወግና ሥነ ሥርዓት ክብራቸውን ወደጎን ችላ ብለው ባጭር ታጥቀው ከባሕር ማዶ መምህራን እየቀጠሩ በጦር ትምህርት ጠንክረው አለመመልጠናቸው የሰይፍ አመታት የጋሻ አመካከት በትጋት አለመማራቸው እንደሚቆሙቸው የታወቀ ነው ።

ይኸንን ሁሉ እናውቃለን ቢሉም ለመከላከያና ጠላትን ለማጥቀያ ደንበኛ መደን የሆነውን የዘመኑን የጦር መሣሪያ በባሩድ የሚተኩስ መድፍና ነፍጥ ሳያሰናዱ መቅረታቸው እንደሚጸጸታቸው እርግጥ ነው ። ጳጳሩ ግን ያለፈው የሰላሙንና የትምህርቱን ጊዜ ወደኋላ ተመልሶ ለመማሪያ ወይም ለመዘጋጃ ለማግኘት ስለማይችል ችላቸውን ነፍሱን የወለደውን ፍዳ በጥላታቸው ከመቀበል በቀር ጸጸቱ ዋጋ አልነበረውም = የበዛውም መንፈሳዊ ትምህርት ከመቀታቱ አላዳንም ።

ከዚህ ውጭ የአውሮፓ ሕዝብ ግን ከብሉይና ከሐዲስ ትምህርት አልፎ በዚህ ዘመን ለግስፋፋት የሚታገልበት የሕክምና ፣ የመሐንዲስነት የቤትና የመንገድ አሠራር የደንገያ ቅርጽ የብረታ ብረት የባሩድ አሠራር ረጽሞ ችላ ተብሎ የባለሥልጣናቹ አሳብ በነዋሪው ዕውቀትና በመንፈሳዊው ትምህርት ብቻ እንደታሠረ ኖረ ።

አባቶቻችን ዕውቀትም ትጋትም የአካልና የመንፈስ ብርታትም እያላቸው ይኸን ጠቃሚ የሆነውን የዘመኑን ልዩ ልዩ ዕውቀት መግራት አትቷቸው ሳይሆን አውቀው በንቀት የተወጡት ይመስላል ። ምክንያቱም አብዛኛው ይህ ሁሉ እላይ ያመለከትነው ልዩ ልዩ የፍልስፍና የመሐንዲስነት የሕክምና ወይም የብረታብረት ሥራ የመነጨው ከተመረጠው ሕዝብ ከእሥራኤል ሳይሆን ከእሥራኤል ዘግይወ ለዱ ከአሕዛብ ከፈረንጆች የተገኘ ነው ብለው ይሆናል ። በዚህም ላይ ዳውሎስ በመልእክቱ እኛ ካስተማርናችሁ ሌላ መልእክ እንኳ መጥቶ በያስተምራችሁ እንዳትቀበሉ ብሎ ያወገዘውን ለዚህኛው ለሥጋዊው ትምህርት እንዲውል አድርገውት እንደሆነ አይታወቅም (1) ።

ደግሞ የዚህ የሥልጣኔ ባለቤቶች ፈረንጆቹ ግማሾቹ እንደ ፖርቱጋል እንደ ኤስፓኝ እንደ ፈረንሳይ ያሉት ክርስቶስን ፤ ባሕርይ አለው የሚሉ ግማሾቹ እንደ እንግሊዞቹ እንደ ጀርመኖቹ ያሉት ማርያም አታማልድም የሚሉ ስለ አሉ እነርሱም ዓርብ ሮብ አይጸሙም በአጭሩ ሙሴ የከለከለውን የእሳግ ሥጋ ይበላሉ ሲባል ከነዚህ ጋር መቀራረቡ ከነዚህ መምህራን ትምህርት መተበሉ ይተፋቸዋል ። እነዚህን ከመሰሉ አረማውያን የሚገኘውን ትምህርት ከመተበል አለመቀበልን የሚመርጡ ይመስላል ።

የሃይማኖቱንና የልማዱን ጉዳይ በትምህርት ከሚገኘው ጥቅም ጋር ለይቶ መረዳቱ ለዚያን ጊዜ አእምሮና አስተያየት ችግር ነው ።

እያደር የእስላሞቹ አይገኛነት እየከበደ ሲሄድ ወይፈት እንደምናነበው በግድ ከፖርቱጋሎቹ ግንኙነት እስኪመሠረት ድረስ የኛዎቹ ከፈረንጆቹ ሥልጣኔና ዕውቀት ለመራቅ እላይ ከጠቀሰናቸው ምክንያቶች ዘተር ወዚያን ዘመን አስተያየት በቂ የሆነና የባሰ ብዙ ምክንያት አላቸው ። ቀድሞውኑ የክርስቶስን ባሕርይ ይከፍላሉ «ከፋልያን ክርስቶስ» ብለው ከሚጠሉዋቸው ሌላ ከፈረንጆቹ አዋቂዎችና ፈላስፎች ውስጥ ይካርትስ የሚባል «ወደ እውነት ለመድረስ ከላይ በልማድ የተቀበልነውን እውቀት እስከግደን በአዲስ መንፈስ መነሳት አለብን» ብሏል ። ስፐርህ የሚባለው «መላው ዓለም አምላክ ነው (Pantocrator) እንጂ ከዓለም የተለየ ለብቻው ተቀምጦ ዓለምን የፈጠረ ወይም የሚያስተዳድር አምላክ (Demiurge) የለም» እያለ ከህይደት ያስተምራል ግለሰብ ግለሰብ የሚባል «መሬት እንጂ ፀሐይ አትዘርም» ይላል የሚባለው ወሬ ከየመንገደኛው በተሰማ

(1) ገላትያ ምዕ. 1 ቁ. 7-9

ቀጥር ነገሩ እየሰቀጠጠ በቀድሞው ጥላቻ ላይ አዲስ ጥላቻ እንደሚጨምር ግልጽ ነው ።

ይኸም እንኳን በኢትዮጵያና በዚያው በአውሮፓም ቢሆን የኋላ የሕዝብና የሊቆች እንቅስቃሴ (Revolution) እያደር እስኪደመስሰው ድረስ ይኸን የመሳሰለውን አሳብ አልፈው አልፈው ያፈለቁ ሰዎች በጸሐፊነትና በነገሥታቱ ሥልጣን እየተያዙ ሲታወሩም ሲገረፉም ኖረዋል ።

በቅርባችን ያሉት በዘርና በልማድ የሚቀርቡን ዓረቦችና ተርኮች ዕውቀታቸው ከአውሮፓች ዝቅ ቢልም ለጊዜውና ላለንበት ደረጃ በቂ የሆነ ዕውቀት አላቸው ። የቀረው ቢቀር የባሩድ ሥራ ይችላሉ ። ነገር ግን እነርሱ ደግሞ ከርስቶስ አምላክ አይደለም አምላክም አይወለድም ስለሚሉ ግንኙነቱና ትምህርቱ ከፈረንጅቹ ጋር እንዳይቃተ ከነዚህም ጋር ተማሪና አስተማሪ ሆኖ አብሮ ውሎ አድር በማንበ ራዊ ኑሮ ተባብሮ ትምህርት የመቅሰሙ ነገር በቤተ ክህነቱም በቤተ መንግሥቱም ዘንድ አዳጋች ሆኖ ኖረ ። የፈረንጅቹን ሥልጣን ያቸውን ፣ ዕውቀታቸውን ሀብታቸውን ቢረዱትም «ምን ይደረግ ሀብት ጌትነት ዕውቀት ለአሕዛብ ተሰጠ ፣ ዘመን ያመጣው ነው ጅኛው ሺ የወለደው ነው» እያሉ የነዚያን ሥልጣን ከመናቅ በነርሱ አለመሰልጠን ከመጽናናት በቀር አዲስ የሥልጣን በር ሊከፍት የሚደፍር አልተገኘም ። ቤተ መንግሥቱና ቤተ ክህነቱ በኑሮ በልማድ የተሳሠረ በእምነት በአሳብ የተዋሐደ ስለሆነ ሁሉም የቆየውን ልብገዳ ሥርዓት ላለማስደፈር ሲል የተያዘውን ነዋሪ ዕውቀት በቂ አድርጎ በመመልከት ለመከላከያ መድን ለሆነው ለብረታ ብረትና ለባሩድ ሥራ በጠቅላላው ለሥልጣን ፊቱን አዙሮ ዝርባውን በሰጠበት ዘመን ሳይታሰብ የግራኝ አሀመድ ወረራ እንደ ጎፍር ደርሶ ሁሉንም እንዳ ጥለቀለቀው ወደፊት በዝርዝር እናነባለን ።

የጦሩ መከራ በየአለበት እያጥለቀለቀ ፋታ በነግበት ሰዓት የተቀሩት ንጉሠ ነገሥት ታላላቆቹ ራሶችና ቢትወደዶች ፣ ዓቃቤ ሰዓቶችና ባሕር ነጋሾች የበዛውን ወግና ሥነ ሥርዓት ክብራቸውን ወደጎን ችላ ብለው ባጭር ታጥቀው ከባሕር ማዶ መምህራን እየቀጠሩ በጦር ትምህርት ጠንክረው አለመሠልጠናቸው የሰይፍ አመታት የጋሻ አመካከት በትጋት አለመማራቸው እንደሚቆጫቸው የታወቀ ነው ።

ይኸንን ሁሉ እናውቃለን ቢሉም ለመከላከያና ጠላትን ለማጥቀያ ደንበኛ መድን የሆነውን የዘመኑን የጦር መሣሪያ በባሩድ የሚተኩስ መድፍና ነፍጥ ሳያሰናዱ መቅረታቸው እንደሚጸጸታቸው እርግጥ ነው ። ጎሩ ግን ያለፈው የሰላሙንና የትምህርቱን ጊዜ ወደኋላ ተመልሶ ለመማሪያ ጠይም ለመዘጋጃ ለማግኘት ስለማይችል ችሎታችንንና ነቱራት የወለደውን ፍጹም በጎ ስግሥት ከመቀበል በቀር ጸጸቱ የጋ አልተበረሰም ። የበዛውም መንፈሳዊ ትምህርት ከውደቀቱ አላዳነም ።

ምዕራፍ ፳

የኢትዮጵያ የሥነ ጽሑፍ ደረጃና የሚገኝባቸው ምንጮች ።

የትምህርቱ ሁኔታና መጠን ባለፈው እንደተመለከትነው ሲሆን የሥነ ጽሑፍ ደረጃ ከዚያ ተለይቶ ለብቻው ተሻሽሎ ሊገኝ እንደሚችል የታወቀ ነው ። ስነ ጽሑፍ የሚወለደው ከትምህርት ነው ። ስለዚህ ትምህርቱን መንፈሳዊ ዝንባሌ ሲጫነው የሥነ ጽሑፍ ምርትም ከመንፈሳዊነት ሊዘል ላይችልም ።

በዚህ በ፲፮ኛውና በ፲፯ኛው መቶ ዓ. ም. በአውሮፓ ሳይተር የፈውዳሊስም አስተዳደሩና የቤተ ክህነቱ ሥልጣን ተባብሮ እየከበደ ለሥልጣኔ እንቅፋት መሆኑ ባይካድም በዚሁ ጉን ቀድሞ የግሪክና የሮማ ሊቃውንት በእጅ ጽሑፍ እያዘጋጁ የተወጡት ያስተዳደር ፣ የፍልስፍና ፣ የሲያንስ ፣ የሕክምና ፣ የቅርጽና የሥዕል ፣ የመሐንዲስነት ትምህርት በየቋንቋው እየተተረጎመ በማንተም እየተባዛ ዳግም ልዩ ቱን (Renaissance) ሲያገኝ በኛ በኩል ደግሞ ከአክሱሞች ውድተት ወዲህና በነፃምደ ጸዮን መነሣት መካከል ባለው ጊዜ ዳግም ልዩታቸውን ያገኙት በሥጋዊ ትምህርት ረገድ የክብረ ነገሥትና የታሪክ ነገሥት ጽሑፎች ናቸው ። በመንፈሳዊ ረገድ ከዚህ በፊት የጠቀሰናቸው የሊቃውንቱ የነአፈወርት መጻሕፍት ሲሆኑ በዚሁ ጊዜ እንደ ተአምረ ማርያም እንደ ገደለ ጊዮርጊስ የመሳሰለው ከዓረብኛ ሲተረጎም ያገር ተወላጅ የሆነው መነኮሴና ካህን ለጸድታንና ለሰማዕ ታት በግዕዝ የሚደርሰው የግጥም ድርሰት ብዙ ነው ። ከነገሥታቱ ውስጥ ዘርዓ ያዕቆብ የመንፈሳዊ መጻሕፍት ደርሰዋል ። ዓፄ ናዖድ የማርያምን መልክና እንደዚህ ሁም ስለማርያም የደረሱትን ቅኔ ስናነብ በጠቅላላው የሁሉም ዕውቀትና ዝንባሌ ለመንፈሳዊ ትምህርት መሆኑን እንገነዘባለን (1) ።

በዚህ ምክንያት ብዙ የመንፈሳዊ መጻሕፍት በያዩነቱ ሲኖረን ስለታሪክና ስለፍልስፍና ስለ አስተዳደር ስለኢኮኖሚ የተጻፈው በጥቂቱ ነው ። ጸሐፊዎቹ የቤተ ክህነት ዕውቀታቸውም መንፈሳዊ ከመሆን የተነሣ ለዚህኛው ጽሑፍ መጻክም እንደሰገናና ወይም ለክንቱ ነገር ጊዜን እንደማጥፋት ተቆጥሮ እንደሆነ እይታውቅም ። በቅድሚያ ፈልገው ካልተማሩትም ለመጻፍ ራሱ ችሎቱ እይገኝም ።

በዚህም ላይ በሠለጠኑት አገሮች ደረጃ የእጅ ጥበብ አዋቂ ፣ የሕንፃ መሐንዲስ እንደሌለ ሁሉ የነገሥታቱንና የታላላቅ ሰዎቻችንን መልክ በደንገገ ላይ የሚቀርጽ ሚሸል አንሻገን የመሰለ ወይም እንደራፋኤል ፣ እንደ ዳሲንቺ የመሳሰሉ ሠዓሊዎች መያቸውና ርቀታቸው እንደነበሩ ባይሆንም ከነርሱ ያነሱ ስለሌላንበሩ የሰመ ጥሩዎቻችን ነገሥታት የነፃምደ ጸዮን ፣ የነዘርዓ ያዕቆብ መልክ ምን መሳይ መሆኑን ዛሬ እናውቅም ። በአጸጻፍ ረገድ የግል የሕይወት ታሪክን መጻፍ የመልክ ገና የአቋቋምን ሁኔታ በዝርዝር በጽሑፍ ቀርጾ ማስፈሩም ያን ጊዜ ስለሌለታል

(1) የኢት. ታሪክ ከዓፄ ይህና አምላክ እስከ ዓፄ ልብነ ድንገል ምዕ. ጸ ገጽ 291 - 301

መደ ዘርዓ ያዕቆብ ቀይ ይሁኑ ጠይም ወፍራም ይሁኑ ቀጭን ረዥም ወይም አጭር መሆናቸውን ለይተን አናውቅም ።

ነገር ግን ይኸን የመሳሰለው በአውሮፓ የሕይወት ታሪክ ላይ የምናውቀው የሥልጣኔ መልክ እንደዚሁም በኛው ዘንድ በአክሱም ዘመን የታየው ሥልጣኔ ይጉድል እንጂ ከአፄ ዓምደ ጽዮን ዘመን መንግሥት ዠምሮ እስከ ግራኝ አሀመድ እነሣሥ ድረስ በዚያው በመጠኑ የሥነ ጽሑፍ እርምጃ ባዲስ ኃይል እንደገና ተቀስቅሶ መታየቱ ግልጽ ነው ።

ባገሪቱ በዚህ ዘመን የተደረሱትንም የተተረጉሙትንም መጻሕፍት ስንመለከታቸው ከሥጋዊው መንፈሳዊው እንደሚበረከት ሁሉ ከሊቃውንቱም ውስጥ የላቲንና የግሪክ ቋንቋ (ጽርእ ሮማይስጥ) ከሚያውቀው ዓረብኛ የሚያውቀው በርካታ ይታያል ።

የዚህ ምክንያት ግልጽ ነው ። ኢትዮጵያ ክርስትና ከተቀበለችበት ጊዜ ወዲህ ሃይማኖትን የሃይማኖት አባቶችን የተቀበለችበት ዓይነተኛው መደብ የማርቆስ ወንበር ያለበት የእስክንድርያ ከተማ ነው ። በዚህ ከተማ ከጥንት ከእስክንድር ወረራ ዠምሮ የግሪክ ቋንቋና ሥልጣኔ ቢበረከትም በመጨረሻ ግን ከዓረብ ወረራ ወዲህ የአገሩ ቋንቋና ሥልጣኔ ዓረብኛ ስለሆነ በመንበረ ማርቆስ የሚቀመጡት የፓትረያርኩና ወደ ኢትዮጵያ የሚላኩት የግብጻውያን ጳጳሳት ቋንቋቸው ዓረብኛ ነው ።

ISIC

በዚህ ምክንያት በጽርዕ ወይም በሮማይስጥ አለዚያም በዕብራይስጥ የተጻፈ የክርስትና መጻሕፍት የጻድቃንና የሰማዕታት ገድልና ድርሳን በግብፅ አገር ወደ ዓረብኛ በብዛት ሲተረጉም ከዚያ ላይ ደግሞ የኛዎቹ ሊቃውንት ከዓረብኛ ወደ ግዕዝ እየተረጉሙ ያስፋፋታል ።

በዚህ ምክንያት ክብረ ነገሥት ፡ ዜና እስክንድር ፡ ተአምረ ማርያም ፡ ገድለ ፋሲለይስ ፡ ገድለ ዮስጦስ ፡ ገድለ ቴዎድሮስ ፡ ገድለ ፈቅጦር ፡ ገድለ ገላውዴዎስ እነዚህን የመሳሰሉት ከዓረብኛ ወደ ግዕዝ ተተረጉሙ ። በዚህ ጉን ደግሞ ላገር ተወላጆቹ ጻድቃን ለነአቡነ ኢየሱስ ሞዓ ፡ ለነአቡነ ተክለ ሃይማኖት ፡ ለነአቡነ ራልጶስ ፡ ለነአባ ሳሙኤል በቀጥታ ያገር ተወላጁ ካህን በግዕዝ የሚታመንም የማይታመንም ታሪክ እየጨመረ ገድል ይርሰላቸዋል ።

በዚህ ዘመን በተለይ በከፍተኛ ደረጃ የሚገኙት የቤተ ክህነትና የቤተ መንግሥት ባለሥልጣኖች ፣ ዓቃቤ ሰዓቱ ፣ ንቡረ ዕዳ ፣ ቁስ ዓዪው ፣ ጸሐፊ ትእዛዙ ከነገሥታቱና ከመሳናቱ ጋር ከሥጋዊው ሥራ ይልቅ አሳባቸውን የሚይዘው የመንፈሳዊው ነገር ከመሆኑ የተነሣ በየዘመኑ ከሥጋዊው ይልቅ የመንፈሳዊው የድርሰት ምርት በጣም በርካቶ ይገኛል ። ከዓፄ ዓምደ ጽዮን ወዲህ በተለይ ዓፄ ዘርዓ ያዕቆብ መጽሐፈ ሚላድ ፣ መጽሐፈ ሥላሴ ፣ መጽሐፈ ባሕርይ ፣ መጽሐፈ ብርሃን የሚባሉትንና ሌሎችንም እየደረሱ ሲያስፋፉ በየመጻሕፍቶቻቸው የሚገልጹ ጸሕፊት ስለቅዳሴ ሥነ ሥርዓት ፣ ስለበዓላት አከባበር ስለጌታ ልዩት ስለሥላሴ አንድ ነትና ሦስትነት ስለማርያም ክብር ሲሆን በዚህ አንጻር የጌታን ልዩት የሚከዱትን

አይሁዶች ከክርስትና ሃይማኖት እየራቁ ደሰከ፣ ጉዳሉ ፣ ጂና ፣ ግዛውዜ፣ ታውፍንት በሚባሉ ጣያታትና ዛፎች የሚያመልኩትን ኢትዮጵያውያን ያወግዛሉ (1) ።

ከበረከተው ገድልና ድርሳን መካከል ሥጋዊ ወይም ታሪክ ነክ ሆኖ ለዛሬ ዘመን ደረቅ ታሪክ የሚያገለግለው ፣ ጳኛው ከዚህ በፊት የጠቀሰው ክብር ነገሥት የተባለው ነው ። በመጽሐፉ ላይ ጽሑፉ ከእስክንድርያ ከግርቆስ ወንበር ባዓ ላሊ በላ ዘመን ወደኢትዮጵያ መጥቶ ሳለ በዓፄ ዓምደ ጽዮን ዘመን መገገሥት በእንደር ታው ሹም አሳሳቢነት የአክሱሙ ንቡረ ዕድ ይስሐቅ ከጓደኞቹ ሊቀውንት ከነዩ ምርሐነ አብ ጋር ከዓረብኛ ወደ ግዕዝ እንደተረጉመው ይገልጻል ። በዚህ መጽሐፍ ውስጥ የንግሥተ ሳባ ጉዞ ወደ ኢየሩሳሌም ፣ ከሱሉሞን ምኒልክን መጽነቧ ፣ ወዳገሯ ተመልሳ መውለደ ፣ ምኒልክ ካደገ በኋላ አባቱን ሱሉሞንን ለግደት ወደ ኢየሩሳሌም መሄዱ ፣ ከዚያ ሲመለስ ጽላተ ሙሴን በካህናቱ በነሳዶቅ አግዛዶነት አስወስዶ ወደ አገሩ ገብቶ የመገመሪያው የኢትዮጵያ ሱሉሞናዊ ንጉሥ ሆኖ መንገሱን ይተርካል ።

ቀጥለው የሚገኙት የታሪክ መጻሕፍት ዓፄ ዓምደ ጽዮን በሰበርዲን መሪነት ተባብረው የመጡትን የእዳል ባላባቶች ተዋግቶ ያሸነፈበት የጦርነት ታሪክ ከዚያ የዓፄ ዘርዓ ያዕቆብና የዓፄ በእደ ግርያም ረዘም ያለው የዓፄ እስክንድርያ የዓፄ ናዖድ አሜጭሩ ዜና መዋዕል ይገኛሉ ። እንደዚሁም በትንሹ ለገምዶ ጽዮን ለይስሐቅ ፣ ለዘርዓ ያዕቆብ በዘመናዊ ማርኛና ግዕዝ በተደባለቀበት ጳጉሜ የተደረሰ ግጥሞች አሉ (2) ።

ይኸም ሁሉ ሆኖ የሥጋዊና የመንፈሳዊው መጽሐፍ ድርሰቱም ትርጉሙም ተጨምሮ ተደምሮ በመዛዘን የሥጋዊው ከመንፈሳዊው ከመቶ እምስት (5%) የሚበልጥ አይመስልኝም ። ሥጋዊውንም መንፈሳዊውንም መጻሕፍት የኢትዮጵያ ሊቃውንት አሜን ብለው እምነው በይስታ የሚተባቡት ራሳቸውም ተምረው ለወገናቸው የሚያስተምሩት መጽሐፍም ትምህርቱም ገታ ከተወለደበት ከጥተበትና ከተቀበረበት ሐዋርያት ካስተማሩበት ከኢየሩሳሌም ወይም የተዋሕዶ ሃይማኖት ከመነጨበት ከእስክንድርያ ከዚያ ደግሞ ሲበዛ የቆሰጠንጢና ሆስ፣ የእናቱ የቅድስት እሊኒ ከተማ ከሆነው ከቆስጥንጥንያ ወይም የሰማዕታት የነገላው ደምስ አገር ከሆነው ከእንጾኪያ የፈለቀ ሲሆን ነው ።

ከዚህ አገርኛ የመጣው መጽሐፍ ደራሲው የክርስቶስን ባሕርይ የማይከፍል ተዋሕዶ መሆኑ ሲታወቅ ክርስቶስ እምላክ እያደለም በሚሉ በአርቶጳባዮች ወይም በንስጥሮሳዊነት የማይጠረጠር መሆኑ ሲታወቅ አሜን ብለው ይተባቡታል ። ነገር ግን በዚህ በ፲፬ - ፲፯ኛው መቶ ዓ. ም. እላይ ሰማቸው ከተጠሩት የክርስትና መደብ ከሆኑት ከተሞች ይልቅ ሥጋዊ ትምህርትና ዕውቀት የገነነባቸው ልዩ ልዩ ትምህርት የሚገበዩባቸው ከተሞች ርማ ፣ ለሰባን ፣ ፓረስ ፣ ሉንዶን ፣ በር

(1) የኢትዮጵያ ታሪክ ከዓፄ ይዘተ አምላክ እስክንድርያ ልብነ ደንገል ምዕ. 30
(2) የኢት. ታሪክ ከዓፄ ይዘተ አምላክ እስክንድርያ ልብነ ደንገል ምዕ. 10 - 15 ምዕ. 30 - 37

ሲን ናቸው። ከዚህ በፊት እንዳመለከትነው ከነዚህ አገሮች ጋር ከኬልቄታ፣ ጉባኤ ወዲህ የክርስቶስ ባሕርይ የኛዎቹ አንድ ነው እነዚያ ሁለት ነው በመባባል በጠብ መለያየት ከሆነ ወዲህ ከነዚህ በኩል ለሚገኘው ለማናቸውም ጥሩ ጥሩ የቴክኒክና የአስተዳደር ትምህርትና ዕውቀት ዋጋ ሰጥቶ ለመቀበል የሚደፍር የለም።

ኢትዮጵያ የምታምናቸውና የምታፈቅራቸው አገሮች የሃይማኖት አሳትና መንፈሳዊም ሥጋዊም ትምህርት የምታገኝባቸው ከተሞች እስከንድርያ፣ ኢየሩሳሌም፣ አንጾኪያ፣ ቊብታና ግንባር መገናኛ ሰዓሪብ ቀጥሎም በቲርክ ሁልጣኖች ውስጥ ቢደመሰሱም ሃይማኖትን የተንተራሰውን መሠረታዊ አሳቢን ለውጣ የምዕራባውያንን ሥልጣኔና ትምህርት ለመቀበል አሳቢን አልለወጠችም።

በዚህ ምክንያት በምዕራብ በኩል ምንም ዓይነት እንደ ሻርለማኝ ያለ ወይም እንደ ሻርል ጅኛ ያለ ንጉሠ ነገሥት ቢነሣ በኢትዮጵያ የቆስጠንጢኖስን ወይም የዳግማዊ ቴዎድሮስን ራቅም ብሎ የዳዊትንና የሰሎሞንን ያህል ታውቀው አይከበሩም። ምንም ዓይነት አዋቂና ፈላጊ ከነዚህ ወገን ስሙ ቢነሣ ካየሊክ ነው ከተባለ በዚህ ዘመን በኢትዮጵያ በኩል ከመናቅና ከመወገዝ አያልፍም።

ነገር ግን ይህ የቤተ መንግሥቱም የቤተ ክህነቱም መሪዎች መሠረታዊ ስሜትና እምነት ሆኖ ከይከፍ አምላክ ዠምሮ እስከ ዓፄ ልብነ ድንግል ድረስ ከዘለቀ በኋላ በየጊዜው እየሸፈተና እየተዋጉ የሚያስቸግሩት የወላስማ ባለባቶችና አዳሎች ብዙ ርዳታ በየጊዜው ከዓረብ ከግብፅ ማግኘትና ማስጋታቸው እያደር ሲታወቅ በግድ ይኸንን ሃይማኖታዊ የጠብ ስሜት አቀዝቅዞ ከፖርቱጋል ጋር ግንኙነት ሲደረግ ወደፊት እንመለከታለን።

ምዕራፍ ፯
የዘመኑ ጸሐፊና የቀለም ሰው

በኢትዮጵያ በዚህ ባለንበት ዘመን እንደምንረዳው ሁሉ በዚያ የፈረንጅ ዕውቀትና ትምህርት በማይፈለግበት በሩቁ ዘመን ያሉት የቤተ ክህነት ሊቃውንት ብዙ ናቸው። በቤተ ክህነት አገልግሎት ብቻ የተጠመዱትን መነኮሳቱን ቀሳውስቱን፣ ደባትሩን፣ ዲያቆናቱን ወደጎን ትተን የታሪክን መጽሐፍ የሚከታተሉ የቤተ መንግሥት ወግና ሥርዓት የሚያውቁ በንጉሠ ነገሥቱ ዙሪያ ሞልተዋል። እነርሱም የዘመኑ የቀለም ሰዎች የሚባሉት ናቸው። ነገር ግን የቀለም ሰው ወይም ሊቅ የተባለው ሁሉ ጸሐፊ ሊሆን አይችልም።

የዘመኑ ትምህርት ንባብና ቅኔ ዜማና መጻሕፍት ከአንደበት ወደ አንደበት እየተላለፈ በገሮ እየተደመጠ የሚማሩት ነው እንጂ እንደዛሬው ዘመን አውሮፓዊ ትምህርት ከወንበር ላይ ተቀምጦ ጠረጴዛ ተደግፎ በእጁ ብረት ብርዕ ጨብጦ ከመምህሩ የሚሰማውን እንዳይጠፋው በማስታወሻ በደብተር ላይ እየጻፈ የሚማር የለም። ስለዚህ ብዙ የመጻሕፍት ሊቃውንት በብሉይና በሐዲስ በቅኔና በዜማ ትም

ሀርታቸው የተደነቁት ከመካከላቸው በደንብ ማንበብ ማስነበብ ሲችሉ ስማቸውን መጻፍ የሚያዳግታቸው እንደነበሩ እስከ ቅርብ ጊዜ ተመልክተናል ። ፊደል ማን በብ መጻፍን አያስችልም ፤ መጻፍም የአጻጻፍን ዘዴ በራሱ አይሰጥም ። ሦስቱንም ለየብቻ ይማሩ ዘንድ አስፈላጊ ነው ።

ስለዚህ በቤተ መንግሥቱ ውስጥ ከጸሐፊ ትእዛዙ በታች ሥራቸው ጸሐፊነት የሆነ በኋለኛው ዘመን ቁም ጸሐፊ እንደሚባሉት ያሉ ከመንግሥት ቀለብ እየተሰ ጣቸው የሚጽፉ አሉ ። ጸሐፊ ትእዛዙ አብዛኛው ጊዜ የንጉሡን ዜና መዋዕል ማዘጋ ጀት የራሱ ተግባር ስለሆነ እስከ ጸሐፊ ትእዛዝ ገብረ ሥላሴ ድረስ የሚገኘው የንጉ ሥታት ዜና መዋዕል አብዛኛው በየጸሐፍቱ ትእዛዛቸው የተዘጋጀ ነው ።

ሆኖም በጠቅላላው ጸሐፊ ትእዛዙ ከነጭፍሮቹ ለዚህ ለጽሕፈት ተግባሩ ሆኖ የተመደበ ነው ለማለት ነው እንጂ ከርሱ ውጭ ሌሎቹ አይጽፉም ለማለት አይደለም ።

እንደ እውኔ ዕንባቆም ፣ እንደ ንቡረ እድ ይስሐቅ ያሉት ከዓረብኛ ቋንቋ ከመተርጎም ጋር ራሳቸው መንፈሳዊ መጽሐፍ እየጻፉ የሚደርሱ የብዕራቸው አጣጣል ያማረ ሞልተዋል ። በነርሱ እጅ በየዘመኑ የተደረሰው ወይም ከነባሩ መጻ ሕፍት እየተገለበጡ የተጻፉት መጻሕፍት በአውሮፓ በታላላቁ መጻሕፍት ቤት የተቀመጡት ፣ በሐረግና በድጉስ ያማረው በቀይና በጥቁር ቀለም እየተሸበረቀ የተ ጻፈው ሁልጊዜ የተመልካችን ዓይን እንዳስደሰተ ነው ።

ኮንቲ ሮሲኒ ሰብስበው ባሳተሙት የገበዘ አክሱም መጽሐፍ ላይ የብዙ ዓቃቤ ሰዓት ፣ የንቡረ እድ ፣ የቁስ ዓፄ ፣ የጽራግ ማሰፊ ፣ የቀኝ ጌታ ፣ የግራ ጌታ ፣ የሊቀ መጣኔ ስም ተጠቅሷል ። እነዚህም ሲበዛም ሲያንስም የቀለም ሰዎችና ሊቀውንት ናቸው ። በዚህ ስም ሳይጠሩ ቢትወደድ ፣ ራስ ሕዳግ ፣ ራስ ፣ ጸሐፊ ላም ፣ አቃጽን ከሚባሉትም ውስጥ የተማሩ እንደሚገኙባቸው ባለፈው አመልክተናል ።

በዚሁ መጽሐፍ በተለይ በገጽ ፳፰ በዓለ መጽሐፍ ሃኖ ፣ በገጽ ፳፱ በዓለ መጽ ሐፍ ጊዮርጊስ ፣ በገጽ ፴፪ በዓለ መጽሐፍ ዮሐንስ ፣ በገጽ ፴፫ በዓለ መጽሐፍ ያዕ ቆብ ፣ በገጽ ፴፭ በዓለ መጽሐፍ ሃይዞ ፣ በገጽ ፴፮ በዓለ መጽሐፍ ጼዋ ፣ በገጽ ፴፰ ጸሐፊ ዘርዓ ማርያም ይላቸዋል (1) ።

በዓለ መጽሐፍ ሲል የመጽሐፍ ጌታ ባለቤት ማለቱ ነው ። እርሱም ደራሲም ተርጓሚም አስተማሪም ሆኖ ስለ መጽሐፍ ጉዳይ ተጠያቂነቱንና የቀለም ሰውነ ቱን የሚያሳይ ነው ። በዓፄ ገላውዴዎስ ዜና መዋዕል ላይ አባ ተክለ ማርያም የሚባ ሉትን መምህረ ነገረ ነገሥት ይላቸዋል ። የቤተ መንግሥት ወግና ሥነ ሥርዓት የሚያውቁ ማለቱ ነው (2) ።

እንግዲህ ለሣሬ ታሪክ አሰባሰብ የሚረዳውን ታሪክ ነገሥትና ዜና መዋዕል የሚባለውን አልፎ አልፎ ታሪክ ጠቀስ የሆነውን የሰማዕታትና የጻድቃን ገድልና ድርሳን እየጻፉ ወደ ጊዜያችን ያደረሱ እነዚህ ናቸው ።

(1) Documenta ad illustrandam Historiam-1 Liber Axumae ተመልክት ።
(2) Chronique de Gelawdeos-W. El CONZELMAN ገጽ 106

እነዚህ ጸሐፊዎች እንደ አቅማቸው አብሰለው የተግሩት ባለፈው ምዕራፍ የጠቀሰውን ብሉይና ሐዲስን ከዚያም የሊቃውንትን መጽሐፍ ስለሆነ በአጻጻፋቸው እንደምስክር እየጠቀሱ ለጽሑፋቸው ማሰረጃና መያገፊያ የሚያያርጉት የሙሴን ፣ የዳዊትን ፣ የሰሎሞንን ድርሰት በሐዲስ ወንጌልን ፣ የጳውሎስን ሙልክት ወይም ቁርሎስን ፣ አፈወርቅን ነው ። በነርሱ ጽሑፍ ውስጥ እንሐግር ፣ እንደራሱትል ፣ እንሲርጅል ሥፍራ የላቸውም ። የካቶሊካዊት ቤተ ክርስቲያን ቅዱሳን የነጎርጎርዮስ ፣ የነቶማስ ዳኪን ጽሑፍ ተፈላጊ አይደለም ። እነዚያን ለሐዛብ እነዚህን የክርስቶስን ባሕርይ የከፈሉ በሚለው የጥላቻና ጥንቀቅ ስሜት ራሱ ትምህርታቸው አብር ስለተጠላ አይታወቅም ።

ስለዚህ በዚህ ዘመን ያሉት የቀለም ሰዎቻችን ከሥር ከመሠረት ዝምር የትምህርታቸው መሠረት ብሉይና ሐዲስ ወይም የነዚህ ዘርፍ የሆኑ መጻሕፍት ከመሆን የተነሣ የጽሕፈታቸውም መሠረት ይኸንኑ ዓላማ ሳያሉት እስከ ጸሐፊ ትእዛዝ ገብረ ሥላሴ ደረሰ ። እኝህን ሰው መጥቀሳችን የቀድሞዎቻችን ጸሐፍተ ትእዛዛት መልክ እንዳለ ይዘው ባጻጻፋቸውም እነዚያን የቀድሞዎቹን ጸሐፊ ትእዛዛት የሚያሳዩ የፈረንጅ ዕውቀትና ትምህርት ያልተበረዘባቸው ገጸኤ የመሠረቻ ጸሐፊ ትእዛዝ ስለሆኑ ነው ። በርሳቸው አጻጻፍ ውስጥ የቀድሞዎቹን ጸሐፍተ ትእዛዛት የአጻጻፋቸውን ሥዕል እንመለከታለን ።

ጸሐፊ ትእዛዝ ገብረ ሥላሴ እንደ ቀድሞዎቹ ጸሐፍተ ትእዛዝ ባንድ ወገን የራጉኤል አለቃ በኋላ ደግሞ ንቡረ እድ ሆነው የቤተ ክርስቲያን ሥልጣን ሲይዙ በዚያው ጉን የዳግማዊ ምኒልክ ጸሐፊ ትእዛዝ ሆነው የመንግሥት ባለሥልጣን ናቸው ። በዚህ በጸሐፊ ትእዛዝነት ተግባራቸው ምክንያት ለዛሬ ዘመን የዳግማዊ ምኒልክ ታሪክ መሠረት የሆነውን ዜና መዋዕል አዘጋጅተዋል ።

የቃል አሰካካቸው የመጻሕፍት አወራረሳቸው መንገዱና ስልቱ ከነዚያው ከቀድሞ ጸሐፊዎች በትክክል ሲያያዝ የመጣ ነው ። ትንሽም ቢለያይ የእርሳቸው የቀለም ወዝ በመስጠትና በመዘርዘር የነዚያ በማሳጠር የርሳቸው አግርኛ ሲሆን የነዚያ በግዕዝ መሆኑ ነው ።

በዚህ በዳግማዊ ምኒልክ የታሪክ መጽሐፋቸው በምዕራፍ ፳፫ የዓድግን ጦር ነት በተረኩበት ላይ «ኢጣሊያኖች አጥብቆ ሽሽት ጸናባቸው» ካሉ በኋላ ለዚህ እንደምስክር አድርገው ያቀረቡት «በዚያ ክፉ ወንጀልን የሚሠሩ ይወድቃሉ መሸሽ እንጂ መቆምም አይችሉም» የሚለውን የዳዊት መዝሙር ነው (1) ። ገንጠ ነገ ሥቱ ሐረርጌ ዘምተው አሚር አብዱላሂ በሰላም እንዲገባ ተጠይቆ እምቢ ያለውን ያነጣጠሩት «ወአገዛፈ ልቦ ለፈርዖን» ከሚለው ከአረት ጋር ነው (2) ።

ስለዚህ ከይኩኖ አምላክ ዝምር እስከ ዳግማዊ ምኒልክ ዘመነ መንግሥት መገኘታቸው ድረስ እንደ በማርዘም ሌላው በማሳጠር እንደ የንግግር ወዝ በመስ

(1) «አቶ ይወድቁ ገብርተ ዓመጸ ይሰደዱ ወኢይክሉ ቀደመ» የዳዊት መዝሙር 36 ቀ. 13 ።
 (2) አረት ዘፀዓት ምዕ. 9 ቀ. 12 ። ታሪክ ዘመን ዘጸገ. ምኒልክ ምዕ. 36 ገጽ 140 ።

ጠት ሌላው በደረቁ በመጻፍ ይለያያሉ እንጂ የሁሉም የአጻጻፍ አስተያየትና አስተሳሰብ ወደ መንፈሳዊ ያዘነበለ ሆኖ ሁሉም ከብሉይና ከሐዲስ ታሪክና አነጋገር ጋር የተዛመደና የተመሳሰለ ነው ።

የውጭን አገር አጻጻፍ ካለግወቅ የተነሳ የግሪኮችና የሮማውያኖቹ የቅርቦቹ የአውሮፓና የዓለቦቹ ጸሐፊዎች የአጻጻፋቸው ስልት የቃል አደራደራቸው ደንቡና ሥርዓቱ ከየመጽሐፉ ተተርጉሞ በትምህርት መልክ ስለአልተወሰደ ከመንፈሳዊው ጽሑፍ ውጭ የሥጋዊና የታሪክ ነክ የሆነው አጻጻፍ ሁሉ ከማጠፍ በላይ ዝቅተኛ ደረጃን የያዘ ነው ።

በየጽሑፉ ላይ ደራሲው ትክክለኛ ስሙን ዓመተ ምሕረተንና ቀኑን መጨመር ስለሚያቅተው በሚገኙት የታሪክ ጽሑፎች ሁሉ በተለይ እስከ ዓፄ ሠርዐ ድንግል ያሉት ያብዛኞቹ የደራሲያቸው ስም የማይታወቅ የተደረሱበትም ዘመንና ቀን ስለአልተጻፈ ሁልጊዜ እንዳጠራጠረ ነው ።

ወደፊት ከምዕራፉ ላይ ስንደርስ በትክክል እንደምንረዳው ዓፄ ልብነ ድንግል ለፖርቱጋል ንጉሥ ለአግኑኤልም ለልጁ ለዮሐንስም ደብዳቤ ለመጻፍ ባለቤት በት ሰዓት ከዚህ በፊት ለፈረንጅች ነገሥታት መጻፍና ያጻጻፉ ዓይነት ስለአልተለመደ ስለአድራሻውና ስለአርእስቱ በደብዳቤው ውስጥ ስለሚጨመረው አነጋገር ተቸግረው ስለነበረ ራሱ መላክተኛ ሆኖ የመጣው እንግዳው አልቫራጽና በእትዮጵያ ብዙ ዘመን የኖረው ኮቪልሐኦ ከዓቃቤ ሰዓቲ¹⁵ ተጨምረው ደብዳቤው በማጎበር መጻፉን ከደብዳቤው ውስጥ ለጥቅስ የሚገባውን እየመረመሩ የሚያቀርቡ ሌሎች ሊቃውንት ተሰብስበው እንደነበረና አንዱን ደብዳቤ ለመጻፍም ብዙ ቀን እንደረጀ አልቫራጽ ወዳገሩ ሲመለስ ባዘጋጀው መጽሐፉ ላይ ያወሳል (1) ።

እንደዛሬ ያን ጊዜ በጸሐፊነት ለመሠልጠን ከሠለጠኑ አገሮች ጽሑፍና ጸሐፊዎች ጋር ግንኙነት ማድረግ ያስፈልጋል ። የራስንና የነዚያን እያስተያዩ በሁለቱ አጻጻፍና አቀራረብ መካከል ያለውን ልዩነትና የራስን ጉድለት አውቆ በነዚያ እየተመሩ የራስን አባባልና የአጻጻፍ ዘዴ ሳይለቁ መማር ይቻላል ።

ይኸን ለማድረግ ደግሞ ለትምህርተም ለአጻጻፍም ዋጋ መስጠትንና ነፃነትንም ያስፈልጋል ። ነገር ግን የዚያን ዘመን ጸሐፊ ከነበረው የአጻጻፍ መሥመር እንዳይወጣ ችሎቱም ነጥቱም በቆየ የእምነትና የልማድ ስንሰለት የተያዘ መሆኑ አይጠረጠርም ። ገድልና ድርሳን ለመጻፍ መልካ መልክ ለጻድቃንና ለሰማዕታት ቢደርስ ማናቸውንም መንፈሳዊ መጽሐፍ ቢተረጉም አይከለክልም ፤ እንዲያውም ሊመሰገንበት ይችላል ።

ነገር ግን ከዚህ ውጭ ታሪክ ነክ የሆነውን ንጉሠ በፈቃዱና በትእዛዙ ተለብና ሹመት እየሰጠ የራሱና ያባቶቹ ክብርና ሥልጣን በማይነካበት መንገድ በመንፈሳዊው ጽሑፍ ተንተርሶ ካለስጸፈው በቀር አንድ ሰው በግሉ ተነሥቶ በፈቀደውና በመሰለው አስተያየትና አነጋገር ያገራቱንና የነገሥታቱን ሐቀኛ ታሪክ ለመጻፍ

(1) Verdadeira informacao das Terras..... F. Alvarez ምዕ. 106 ተመልከት

ሻሎታም ነፃነትም የለውም ።

ነገሥታቱም ከገራቸው ያልወጡ የውጥን ለገር የሥነ ጽሑፍ እርምጃ ያልተገኘበት በአስተዳደር ይሁን በወር ድርጅት በአለባበስ ይሁን በሥነ ሥርዓት በንግድ ይሁን በገንዘብ ቁጠባ አመራር ያገራቸውንና የውጥውን ለገር አሰጣጥ ያለውን የጉድለት ልዩነት ተገንዝበው ለግግላት የግዴታውን በሙሉ የራሳቸው የረዳቸውንም ሆነ ያባቶቻቸውን ዜና መዋዕል ያጸፉት ባጠራ ያጸጸፉ ያረጁ ወይም በከንቱ ቃለ ለጋኖ የበረከተበት ሆኖ ሐቀኛው የጽሑፍ ለተራረሰ ወይም ለሃረ ዘመን ለሰራሊ የሆነው የንጉሠ የልጅነትና የወጣትነት የሕይወት ታሪክ የሙልኮ ትርጽ፣ የቀመቱ ልክ ወደ ጉን ቀርቶ ይገኛል ። የራሷ ያገራታል ጠቅላላ ታሪክ የግብረው የነገሥታቱ ታሪክ ብቻ ሆነ ።

በዚህ ምክንያት ከዓፄ ሠርፀ ድንገል በረት የነበረው ታሪክ ጦርነት ነክ የሆነው ሁሉ የጽሑፍ አዝመራና ምርት የግራሊገውን ያህል ለሃረ ለገባበና ጸሐፊ ለማግኘት አይችልም ። የነዓምድ ጸዮን የነዘርን ያዕቆብ፣ የነበሰድ ግርያም፣ የነናዶድ የዘመን መንግሥታቸው ታሪክ ተጽፎ በግገኘው ዜና መዋዕል ምክንያት በትንሹ ሲታወቅ በነርሱ መካከል ያሉት የነሠድ ለርዕድ፣ የነጻዊት፣ የነይ ስሐቅ ብዙ ላገር የሁሩት ሥራ እንዳለ ሲታወቅ እንደዚሁ ተዘሉ ተርቷል ። ወይረ ትም ከዚህ ቦታ ይገኛል ተብሎ ተሰፋ የግግላት የታሪክ ምንጭ የግገኛ ለደሙ ስለኝም ። በዚያን ጊዜ ያልተጻፈ ከሆነ ታሪክ እንደ ትእ ከአለም ሊረዳት ለይቶ ለምና እንደዚሁ መቅረቱ አላዘኝ ነው ።

እላይ እንዳመለከትሁት ተጽፎላቸው የግገኘው የጸሐፊው ስያ ስለሌለተ ጠቀሰ ዓመተ ምሕረቱም ስለአልተመለከተ በድካም ያዘጋጅው ጸሐፊ ስሙ እንደተቀበረ ቀርቷል ። የጽሑፉን ዘመን ብዙ ሊቆች የረደዱን አጣጣል በግግረት ብቻ የተቀረጸ ዘመን መደበውለት ይገኛል ።

ለጸፉት የታሪክ መጽሐፍ ምንም ዓመተ ምሕረት ሙጻ፣ የገደዱ ሲኖሩ ለንዳንዶቹ ደግሞ ምናልባት ዓረብኛና ዕብራይስጥ የግድግዳ ወይም ወፍ ገብሰና ወደ ኢየሩሳሌም ሄደው ዕውቀት ቀስመው የተመለሱ ይሁን ባይታወቅም የጸፉትን ጊዜ ለማረጋገጥ ሲሉ ላንዱ ጉዳይ ዘመን በዘመን ላይ በሙድረረብ ዓለም በተረጠረ በዚህን ያህል (1) ክርስቶስ ሥጋ በለበሰ በዚህን ያህል (2) ሰግዕተት በአለቁ በዚህን ያህል (3) እያሉ ከአስረላገው በላይ ዘመን ይረርበው ያተርገሉ ። ግገኛ ደግሞ ከኢትዮጵያና ከዕብራውያን፣ ከረረንጆችና ከዓረቦች የዘመን አጭጣጫ ጋር ንጉሠ ከነገሠበት ዓመትና ከወሩ ጋር እነጣጥር ያመጣዋል ።

ለምሳሌ ከሁሉ ጸሐፊ በተሻለ መልኩ ያዒ ገላውያኖስን ዜና መዋዕል የጸረው ስሙን የማናውቀው ጸሐፊ እኔ ገላውያኖስ የተደባበ ግርያምን ቤተ ክርስቲያን

- (1) ዓመተ ዓለም በ5500 ዓመት መሠረት
- (2) ዓመተ ሥጋዊ ይኸውም ዓመተ ምሕረት ግለት ነው ።
- (3) ዓመተ ሰግዕተት የግብረው በጊዮት ለገናሰ ዘመን ክርስቲያናት ጠቅላላ ለምት የገነባ ያት እየተላቀቀ ከሞተበት ስምር

አሠርተው ሲወረሱ ለሊቀ ሠራዊት አፈወ ድንግል ዕልቅናውን የሰጡበትን ጊዜ ለመግለጽ እንደዚህ ይላል ።

- ሀ/ በሳብእ ወርጎ እምሃሌ ሉያ (1)
- ለ/ በፎቶግራፊ እምዓመተ ዓለም (7044) (2)
- ሐ/ በገጃወጃዎቹ እምትሥጉተ እግዚእን ኢየሱስ ክርስቶስ (3)
- መ/ በገጃወጃዎቹ ዓመተ ሰማዕታት (4)
- ሠ/ በ፱፻ወዓ ዓመተ ተንባላት (5)

ይኸው ጸሐፊ አጼ ገላውዴዎስ ከኑር ጋር ተዋግተው የሞቱበትን ደግሞ ሲያ ወሳ በሌላ ሥፍራ የኑርን አነሣሥ የሰሙበትን ጊዜ አመ ፎቶግራፊ ዓመተ ዓለም ወለመ ፲ወ፱ ዓመተ መንግሥቱ ይልና ተዋግተው የሞቱበትን አመጽወኔ ለመ ጋቢት ሳብእ ወርጎ እም አውራጊነ ወሳልስ ወርጎ እም አውራጋ ሥርዓቶሙ ለሮም እያለ አበጥሮ ይጽፈዋል ። የሞቱበት ወር ጳጌ መጋቢት በኢትዮጵያ አቋጣጠር ከመስከረም ገምሮ ሲቆጠር ሰባተኛ ወር በፈረንጅቹ አቋጣጠር ደንብ ከጥር ገምሮ ሲቆጠር መጋቢት ሦስተኛ ወር መሆኑን በደንብ ያሳያል ።

ስለዚህ በሥፍራው ስንደርስ እንደምንመለከተው ጸሐፊው በአጸጻፋም በአቁ ጣጠሩም የውጭ አገር ትምህርት ያለው ይመስላል ። የተሩት ግን ወርና ቀን ጠቅ ሰው ዓመተ ምሕረት የማይጠቅሱ ስላሉ የተጠቀሰውን ወርና ቀን ከየትኛው ዓመተ ምሕረት ጋር ለማያያዝ ይችግራል ። የቀሩት ግን የነገሠበትን በየአራት ዓመት የሚለዋወጠውን በዘመን ማቴዎስ ፡ በዘመን ሉቃስ ብለው ያልፉታል ።

በታሪክ አጻጻፍ ረገድ ባገራቱ ላይ በዚያው በመጠኑ ብዙ የደረሰና የተደረገ የተፈጸመ ነገር እያለ በየመልኩ የታሪኩን ፡ የፍርዱን ፡ የአስተዳደሩን ፡ የጦርነቱን ታሪክ በአርእስትና በየምዕራፍ እየለዩ ሰፊ ባለ ሐተታ ለማቅረብ የጸሐፊነትና የአ ጻፊነት አቅም ስለጠፋ ከፖርቱጋል የመጡት የፖርቱጋል መልእክተኞች የመጡ በትና ስድስት ዓመት ቆይተው የተመለሱበት ከፍ ያለ ጉዳይ በበኩሉ አልሳፈሩ በጸፈው ዓይነት እንኳን ቢቀር የርሱን ካስር አንዱን ያህል መጠን ያለው ጽሑፍ የኛዎቹ አላስቀሩም ። ፲፮ ዓመት የቆየው ብዙ ታላላቅ የጦር አለቆች ከጭፍሮቻ

- (1) ሰባተኛው የሃሌ ሉያ ወር የሚለው ሃሌ ሉያ የዜግ ሁሉ መገምሪያ የሆነውን እንደ መስከረም በመቁጠር መጋቢትን ነው ። እንዳንድ ጊዜ በሳብእ ወርጎ እም አውራጎ ኢትዮጵያ ይላል ።
- (2) እንዳገራችን ወይም እንደ ቅዱስ መጽሐፍ አባባል ከክር. በፊት የነበረው ዘመን 5500 አሁን ዓፄ ገላውዴዎስ በ1533 ዓ. ም. ነግሠው ባሁኑ ጊዜ ከነገሡ 12 ዓመታት ያለው ተደምሮ 1544 ስለ ሚሆን ይህ ዓመተ ከዓመተ ዓለም ጋር ሲደረብ 5500 ተ 1544 - 7044 ዓመት ይሆናል ።
- (3) 1542 ዓ. ም. ያለው በስሕተት 2 ዓመት ያጉደለ ይመስላል ።
- (4) በ1200 ዓመተ ሰማዕታት ያለው የ68 ዓመት ልዩነት ይታይበታል ። ምክንያቱም ዓመተ ሰማዕ ታት የሚባለው እንደ አው. ቀ. በ245 የተወለደው በ284 ዓ. ም. የነገሠውና እስከ 305 ዓ. ም. ገዝቶ በ313 ዓ. ም. የሞተው ዲዮቅላጥያኖስ ክርስቲያኖችን ማሠቃየት የዠመረው በነገሠበት ዓመት በ284 (በኢት. 277 ዓ. ም.) ስለሆነ ይህ ዘመን ዓመተ ሰማዕታት የሚባለው የሚዠምር ቤት ስለሆነ 1268 ዓ. ም. መሆን አለበት ። ዓመተ ሰማዕታት አቆጣጠር ዘንድሮ (1965) 1689 ዓ. ም. ይሆናል ።
- (5) በ950 ዓመተ ተንባላት (የእስላሞች አቋጣጠር) የሚለው የ11 ዓመት ልዩነት ይታያል ። ለሆነ የሚገባው 961 ይመስላል ። ያፄ ገላውዴዎስ ዜና መዋዕል ምዕ. 44 ።

ቸው ጋር የተላለቀበትን እነዚያን ያህል ገጽግትና አብያተ ክርስቲያን የተቃጠሉ በትን የግራኝ አሀመድን የወርነት ታሪክ ከግራኝ በኩል የነበረው ግራብ ፋቲህ የጸ ፈውን ፋቡን ያህል የኖቃቸው ጸፈው ለዛሬው ትውልድ ያገለገል ስንድ አልተወጡ =

የግራብኛውን ብዙነት የኛን ቀንጽልነት ወያራት በየጥዕራፋ በሥላራው ስን ደርሰ በትክክል እንመለከታለን = ይኸም ከፈረንጅቹ ብቻ ሳይሆን ከግራቦቻቸው በሥ ልጣጌና ሥነ ጽሑፍ በግፍራትና ለሰፋፍቶ በመጻፍ ረገድ ዝቅ ብለን መገኘታች ንን ያስረዳል =

የሥነ ጽሑፍና የታሪክ ነገር በተነሳ ቀጥር በዚህ ረገድ ላለብን ጉድለትና ቸግር በዛሬ ጊዜ ፈላሻዬቱን የዲጉንና ግራኝ አሀመድን ይጋግማን በአጥፊነት ታላላቅ አድርገናቸዋል = ይኸውም ማለት ሁሉም በየመልኩ ተጽዕኖ ተዘጋጅተ ሳለ የዲትና ግራኝ አሀመድ ያነሡት ወርነት ሁሉንም ወያኖች አብዛኛውን በቃጠሉና በዘረፉ አጠፋው ለማለት ነው = ይኸን ብዙ ሰው ያምናል እንደ ራሱ የግጥንበት ጊዜ ነበር =

ነገር ግን የዛሬ ዘመን እውነትን ፈላጊ የሆነው ለንባቢ በግያላ መንፈስና በእርጋታ የሥነ ጽሑፋችንን መጠን በዚያን ዘመን ያለውን የአባቶቻችን የጸሐፊ ነት እቅም አብዝተው በዚያን ዘመን ወይ መንፈሳዊነት ግዘንበላችውን ያጠናው እንደሆነ ከዚህ ጥርጣሬ ውጭ ሆኖ እውነተኛውን መንገድ ተረድተ ሊሟሟጠው ይችላል = በፋላሻዬቱ ዘመንም ^{ISIC} በግራኝ አሀመድ ጊዜ ቢተ መንገጥትና ቢተ ከህንት ገጽግትና አብያተ ክርስቲያናት ብዙ መጻፈኛትና ገዢ ትድላት መቃጠላ ቸውና መዘረፋቸው የማይካድ ነው =

ይሁን እንጂ በየዋሻው የተይበቀውን በየገል እጅ ያለውን ሁሉ ለግዳሪስና ፈጽሞ ለማጥፋት ስለአልሆነለት እነሆ ቀጥራቸው የዘረዘተው ከግራኝ አሀመድ በፊት የተተረጉሙትም የተደረሱትም ብዙው መንፈሳዊያንና ጥቅቶች ሥጋው ያን መጻሕፍት የግራኝን የወረራ ዘመን አልፈው ከጊዜያችን ያርሰዋል = ግራ በምን መኘው ግደነት ዝርዝር ደረቅ ታሪክ ያን ጊዜ ተጽዕኖ ቢሆን ፍር እንደብዙው የመ ንፈሳዊው መጽሐፍ የሥጋዊውና የታሪኩም ጽሑፍ ተርፎ ከጊዜያችን ሊያርስ በቻል ነበር = ነገር ግን ከላይ ባልነው ባቅምና በችሎት ግንስ አልተጻፉ =

በዚህ ምክንያት መደምደሚያውን ለሊትዮጽ ታሪክ መሠረት ሆኖ አሁንም ወደፊትም የሚያገለግለው :

፩ኛ. ያው ባጭሩ አባቶቻችን ከመንፈሳዊ እንግግር ጋር ያዘጋጁት ጽሑፍና በየጊዜው የተጻፈው ታሪክ ነገሥት = ከዚያ ሲያልፍ ለጸድቀንና ለሰግደታት በተጻ ፈው ገድል ውስጥ ባጋጣሚ ባንጻንድ ግራፍተ ነገር ተጠቅሶ የግጥን =

፪ኛ. ኢትዮጵያን እየጉበኙ የተመለሱ የውጭ ለገር ጸሐፊዎች የጻፉትና ግራ በቼ እንማክሪዝ : እነሌዲን አሀመድ የተጠቅ የጽሑፍ ትርጉም ነው =

ለምሳሌ ለንባቢ ወደፊት እንደሚረዳው ለእኔ ልብን ድገገል ለመገመራ ያው ዘመን መንግሥታቸው ታሪክ ግራጌንቼስኮ አልሻረጽ የጻፈው ለገራ ሃየወረራ ታሪክ የግራብ ፋቲህ (ቬሃብ ኤድ ዲን ቢን አብድራ ቃድር) የግጥን ሌላ ደ. ካስታን

ሆነ የየሐንበ ቤርሙዴዝ፣ የፒዩር ቴሎዝ መጻሕፍት ናቸው = እነዚህ የውጭ አገር ጽሑፎች ባይኖሩ ኖሮ የግራኝና የ፲፯ኛው መቶ ዓመት የኢትዮጵያ ታሪክ ሰማንያው በመቶ እንደተደረገ ይቀር ነበር ለማለት ይቻላል =

እንባቢም ጸሐፊም በዚህ ሁሉ መካከል አንድ ልንገነዘበው የሚገባ ነገር አለ = ከዚህ በላይ ያለውን ወደፊትም በየምዕራፉ ያለውን የጽሑፍ ጉድለት የምንመዝነው በዛሬው በሠለጠነው ዘመን አስተሳሰባችን ነው = የዛሬ አእምሮአችን ብዙ ነገር በተለይ የፈረንጅኛን እርምጃ ስለአስተዋለ የሥነ ጽሑፋቸውንም ምርት ብዛተንና ዓይነቱን ዠሮአችን ስለሰማ፣ ዓይኖቻችንም ስለተመለከተ በዚያው መጠን ባገራችን በኩል ለምን አልተገኘም የሚሉ ጸጸትና ፍላጎት ይመጣብናል = ነገር ግን እውነቱ ሲመዘን ያለ ሥፍራው ያለ አካባቢው ያለ አቅም ያለ ጊዜው የሚሆን ነገር ስለሌለ ያም ለዛሬ አእምሮችን ያነሰው ለዚያን ዘመን ሰዎች በቂ ሆኖ እንደሚገኝ የታወቀ ነው = በዚያን ዘመን ከአውሮፖችና ከሥልጣኔያቸው ርቃ በዓረቦች ተከባ ለተቀመጠችው ኢትዮጵያ በጠቅላላው ሥልጣኔዋ በተለይ የሥነ ጽሑፍ ደረጃ ከፈረንጅኛም ከዓረቦቹም ዝቅ ቢል አስደናቂ አይደለም = የትንሹን የኛን ያህል ከኛም ያነሰ የሥነ ጽሑፍ ቅርስ የሌላቸው ለሥነ ጽሑፍ መነሻም መድረሻም የሆነ ፊደልና አገዝ መፍጠር ያቃታቸው የአፍሪካ ጎረቤቶች ስለአሉን በነዚያ ዓይን የኛ ሲታይ የሚያኮራና የሚያስመካ ሆኖ ይገኛል = ከኛ ወደላይ ያለው ቢበልጠን ከበታቻችን ያለውን መብለጣችን የተረጋገጠ ስለሆነ በዚህ ተጽናንተን ዛሬ ጊዜውም ዕውቀቱም ባመቸበት ሰዓት በየመሥመሩ በሚበልጡን ለመድረስ መጣጣር አስመስጋኝ ነው =

ምዕራፍ ፰
የአገር ሀብት ብዛት — የሕዝብ የኑሮ ደረጃ ማነስ

የኢትዮጵያ የሀብት ብዛት የሕዝቡ የኑሮ ደረጃ ማነስ ምን ጊዜም የታወቀ ነው = ይኸውም ባለው ሀብት የመጠቀምን ዘዴ ከሚያውቁት አገሮች ካለመማር የተነሳ መሆኑን ለመገመት ምንም የሚያዳግት ነገር የለም = የአገሩም ሀብት እህልና ከብት ብረታ ብረት ብቻ ላይሆን ነገሥታቱ ካገር ላይ በግብር ከገባሮቻቸውና ከመኳንቶቻቸው ላይ በመታያ ምክንያት በሚያገኙት ወርቅ ሀብታምነታቸው በውጭ አገርና በጎረቤት አገሮች በግብፅና በዓረቦች ዘንድ የታወቀ ነው =

ለንጉሠ ነገሥቱ በየመቱ የሚገባውን ግብር ከታሪክ ነገሥት ይልቅ ጽፈው ያቆዩን በኢትዮጵያ ብዙ ዘመን የተቀመጡት ከዚህ በፊት ሰማቸውን የጠቀሰነው የውጭ አገር ሰዎች ናቸው =

ፍራንቼስኮ አልቫራድ ከጎጃም ለንጉሠ ላይ ልብነ ድንግል (1878 - 1899 ም. ላይ) የሚገባውን ግብር ለመሰብሰብ ታላቁ ቤትወደድ ሄዶ ሰብስቦ ለንጉሠ መጥቶ ሲያስረክብ እዚያው ነበርሁ ይልና ዝርዝሩን እንደዚህ ሲል አመልክቷል =

፫ሺ በቅሎዎች ፡

፫ሺ ፈረሶች ፡

፫ሺ የብልኮ ልብስ ፡

፴ሺ ሌሎች ልብሶች ውድና ርካሾች ነገር ግን ዋጋቸው ሄ ወቄት የቀሩት ልብ ሶች ግን (ብልኮው) ከ፪ እስከ ፮ ወቄት ወርቅ (እያንዳንዳቸው) የሚያወጡ መሆናቸውን ይገልጻሉ እነዚህ ሁሉ በሰላፍና በተራ በንጉሠ ፊት ሲያልፉ በመሠረሻ ፫ ሰዎች በአረንጓዴና በቀይ የገበታ ልብስ የተሸፈነ መሰብ ተሸክመው ግለሩቸውን እነሱም በመሰቡ ውስጥ የያዙት ባይታይም ጠይቆ እንደተረገው ፴ሺ ወቄት ወርቅ መሆኑን ይገልጻል ።

ሰሞኑንም ባሕር ነጋሹና ትግራ መኩንን ይዘው የመጡትን የሐር ልብስና ፈረስ በያይነቱ ሲያሰረክቡ ፈረሶቹን ለማሰረክብ የቀን ሞያ የሐሩን ልብስ ለማሰከረብ ሌላ የቀን ሙያ መሳጃቱን ያመለክትና በሕይወቴ ይኸን ያህል የሐር ልብስ ብዛት አላየሁም ይላል (1) ።

ይኸው በኢትዮጵያ ፮ ዓመት (እ. አው. አቋ. 1858 - 1859 ዓ. ም.) የተቀመጠው አልሳፊጽ ሌላው ባገረቱ ከ፴ ዓመት በላይ የተቀመጠው ያገሩ ልጅ ፔድሮ ዶ. ኮቪልሐኦ «ባንዱ የዋሻ ግምጃ ቤት የታጀበው ወርቅ ዓለምን ሊገዛ ይችላል» ብሎ እንዳሚወተው ገልጿል (2) ።

ወርቅ በብዛት የሚገኝባቸው የምዕራብና የደቡብ ኢትዮጵያ ባላባቶችና አገረ ገዥዎች ሳያደርጉ ባመት ባመት የሚገብሩት ወርቅ በየጊዜው ግናቸውም ሰው በእጅ መንሻ ምክንያት የሚሰጠው ከቀረጣ ቀረጡ ጋር ሲደመር ከይዙና እምላክ ዠምሮ እስከዚህ እስከ አፄ ልብነ ድንግል ዘመን ድረስ (፩ሺ፪፻፳፮ - ፩ሺ፭፻፲፪ ዓ. ም.) (3) ነገሥታቱ በየጊዜው እየሰበሰቡ በማስቀመጥ ካደሉበት ጋር እየተሠመረ ሲቀመጥ ከልክ ያለፈ እንደሚሰረክት የታወቀ ስለሆነ እላይ ዶ. ኮቪልሐኦ የተናገረው ከንቱ ቃለ አጋና ላይሆን ይችላል ። ዓለምን በወርቅ ለመግዛት ባይቻልም ካወቁበት ብዙ ታላላቅ በዓለም ያለ ነገር ሁሉ በወርቅና በገንዘብ ሊሠራበት ይችላል ። ዓለምም በወርቅ የሚገዛበት መንገዱ ብዙ ነው ።

በበኩሉ በኢትዮጵያ ፴፭ ዓመት ያህል የተቀመጠው ወደፊት በብዙ ምዕራፍ ላይ ስሙ ተጠቅሶ የሚገኘው የሐንስ ቤርመዶዝ ወዳገሩ ሲመለስ በጻፈው መጽሐፉ ላይ ያንዱ የግራጌ አውራጃ ባላባቶች ፫ ግልገል እንበሶች የሚመዝኑ (ወይም የሚያህሉ) ወርቆች ሌላም ያልጋ አንበሳ ፣ አውራ ዶሮና ሴት ዶሮ የሚያካክሉ ወርቆች መገበራቸውንና እነዚህም ከመክበዳቸው የተነሣ ፳ ሰዎች ሲያንሠዋቸው እንደሚችሉ ፣ ወርቁ የተጣራ ጥሩ ወርቅ መሆኑን ከዚህም በቀር ፩ሺ በራ ብዙ የእንበሳና የነብር ቆዳዎች መገበራቸውን ያመለክታል (4) ።

(1) Verdadeira informacao. ምዕ. 128
(2) " " " 128
(3) 1512 እንደአልሳፊጽ የመጡበት ነው
(4) Histoire du Christianisme-La Croze 78 223

ይኸም ሁሉ ሐሰት ነው እንዳይባል ወደፊት እንደምናነበው አፄ ልብነ ደን ግል ራሳቸው ለፖርቱጋል ንጉሥ በጻፉት ደብዳቤ ላይ «ወርቅ በጌ ዘንድ እንደ ባሕር አሸዋ ነው» ብለው የጸሐፊዎቹን አነጋገር አጽድቀዋል ። ነገር ግን እንደ ዚህ እንደ አሸዋ በበረከተው ወርቅ ከውጭ አገር የጦር መሣሪያ ገዝተው ሳያስመ ጡበት ወታደር በብዛት እየመለመሉ ሳያሠለጥኑበት ወይም ለሕዝባቸው በቸርነት አድለው ወይም ላገር ጥቅም አውለው ሳይመሠገኑበት በመካከሉ የግራኝ ጦርነት ደርሶ ግራኝ አሀመድ ከነጠፋ እርሳቸውንና የጦር አለቆቻቸውን አሸንፎ አገሪቱን የወረረ ጊዜ በሸዋና በቤተ አምሐራ በየሥፍራው የነበሩትን አብያተ መንግሥት ገዳማቱንና አብያተ ክርስቲያኑን አቃጥሎ በብዛት የደለበውን ወርቁንም የሐር ልብሱንም አግኝቶ ለራሱ ተጠቅሞ ወገኖቹን ጠቅሞ በተረፈው ወደ ዓረብ አገር እየላከ መሣሪያ በመግዛትና በተገዛው መሣሪያ ራሳቸውን እያጠቃ በመውጋት ተጠቀመበት ።

እነአትሮንሰ ማርያም ፡ እነመካነ ሥላሴ ፡ እነአምባ ነገሥት (ግሼ) የተዘረፉ ጊዜ ከወርቁና ከሐሩ ልብስ ብዛት የተነሣ በዚያን ጊዜ ወርቅ መርከብን ለማመል ከት የዓረቡ ጸሐፊ ከዘረዘረው በቀር የኛም ታሪክ ነገሥት «በዚያን ጊዜ ወርቅ የደን ጊያ ያህል የሐር ልብስም እንደዛፍ ቅጠል ሆነ» ሲል ያረጋገጠውን ወደፊት ከነዝር ዝሩ እናነባለን (1) ። ነገሩ ባንድ ወገን ንጉሠ ነገሥቱ ከነወገኖቸው ሳይጠቀሙበት ጠላት እንደዚህ እስኪረከበበት ድረስ መጠቀሙ ^{ISIG} ያስደንቃል ። በሌላ ወገን ግን አያስደንቅም ። ምክንያቱም በትምህርቱና በሥነ ጽሑፉ ደረጃ ላይ እንደተረጻጸው በሠለጠኑት አገሮች እምሳሌ በንጉሠ መልክ የተቀረጸ ተዘዋዋሪ ገንዘብ በሌለበት ዘመን ወርቁ በወቅት እንኳን እየተለካ ወደውጭ አገር በመላክ መሣሪያ ካልተገዛ በት ፣ መምህራን እንዲያስተምሩ ካልተቀጠሩበት ፣ በየመሥመሩ ለየጉዳዩ ወጭ እየሆነ ባገር ላይ የርሻና የእንዳስትሪ ሥራ በዚያው በዘመኑ መጠን ከአልተቋቋመ በት ፣ ወይም ወርቁ ባገር ላይ ተበትኖ በአንጥረኛ እየተሠራ ሕዝብ ካላጌጠበት እን ደዚሁ የተቀመጠው ወርቅ እንዳሸዋ መበርከቱ በኋላም ውሎ አድሮ ጠላት ሲገባ ለጠላት የራት ክምር ሆኖ መቆየቱ የታወቀ ነው ።

በሰላሙ ጊዜ በወርቁ የቻሉትን ያህል የሚጠቀሙበት የተወሰኑ ናቸው ። እነ ርሱም ንጉሠ ነገሥቱ ከነቤተ ሰቡ ፣ የቤተ ክህነትና የቤተ መንግሥት ከፍተኛ ባለ ሥልጣኖች ናቸው ። እነዚህም የሚያጌጡት ንጉሠ ነገሥቱ በተለይ የፈቀደላቸውና የሸለማቸው ናቸው ። ሌላው ተራው ሰው ትልቅም ሆኖ ወርቅ በኖረው ያለንጉሥ ፈቃድ ማጌጥ እንደማይችል ክልክልነቱ እስከ ጊዜያችን ድርሷል ።

ከወርቅ በቀር ባገር ውስጥ ያለው ሀብት አብዛኛው ያው ልዩ ልዩ አውራጃ ያፈራው እህል ፣ ከብት በያይነቱ ሞልቷል ። ነገር ግን የሥልጣኔያቸው ደረጃ እንኳን በዚህ ዘመን ካሉት ፈረንጆች ከአባቶቻቸው ከአክሱሞች እንኳን ገብ ያለ በመሆኑ

(1) "አሜን ኮነ ወርቅ ከሙ እለገን ወልብስ ሐሪር ከሙ ቆጽል" ታሪክ ነገሥት ባሉት ረጌ ያላተ ሙው ፲፳ 331 - 332

ነገሥታቱ በስማቸውና በመልካቸው ያስቀረጹት የወርቅም የብርም ገንዘብ ስለሌላ ቸው መኳንንቱና ሕዝቡ የሚገበያዩት ከፍ ሲል በወርቅ ዝቅ ሲል ከብተን እህልን ልብሱን በማለባቸው ብቻ ነው ።

አል-ማክሪዚ ከባሌ ግዛት ደርሰው ከተመለሱ ነጋዴዎች እንደሰማው ሕዝቡ በበጎች ፣ በበሬ ፣ በላም ፣ በልብስ እየተለዋወጠ መገበያየቱን ይገልጻል ።

ይኸው አልቫራድ በመጽሐፉ ላይ በምዕራፍ ጽጌ ላይ በየእውራጃው ሲዘገቡ ወር ያየውን እንደዚህ ሲል ይጽፋል ። «በመላ ኢትዮጵያ የመገበያየ ገንዘብ ስለ ሌለ በገንዘብ ፈንታ የሚሠራበት ወርቅ ነው» ከዚያ ይገጥም በምዕራፍ ጽህ ላይ «በየላምንቱ የሚውል ገበያ አለ በገንዘብ በመሻሻጥ ፈንታ ዕቃ በዕቃ ይለዋወ ጣሉ . . . አሁን በላም ይለውጥና ግምቱ ሳይተካከል ሲተር ያነሰው ዩ ወያዎ የ እን ጀራ ይከፍላል ። ሌላውንም በእንጀራ ፣ በጨርቅ ፣ በጠፋት ፣ በዕጣን ፣ በክርቤ ፣ በክ ብት በደሮ ይለዋወጣል» ሲል ካመለከተ በኋላ ከዚያ ደግሞ እልፍ ብሎ በምዕራፍ ፵፭ ላይ እንደዚህ ይላል «በኢትዮጵያ ዋና የተወደደው የመገበያየ ገንዘብ . . . አሞሌ ጨው ነው . . . አሞሌው እየተፈለጠ ቀሙቱ እንደ ስንዝር ተኩል ጉኑ የእ ራት ጣት ስፋት . . . ያለው ነው . . . በማዕድንም አጠገብ (አሰብ?) ሸጭ ወይም ሸጭ አሞሌ ጨው አንድ ድራህም ያወጣል ከማዕድን የአንድ ተን መንገድ የራቀ እንደሆነ አምስት ወይም ስድስት አሞሌ ይቀንሳል በመራቱ መጠን አሞ ሌው እየተወደደ በመሄድ በቤተ^{ISIC} መንግሥቱ (ሸዋ ወይም ቤተ አሞሐራ) ሲደርስ ያንድ ድራህም ዋጋ ስድስት ወይም ፯ አሞሌ ጨው ይሆናል ። . . . » ድራህም የጥንት የግሪክ የብር ገንዘብ ክብደቱ ፫ ግራም ከጽ፬ ሳንቲ ግራም ነው (1) ። ምናል ባት ድራህምን የሚገበያየበት የውጭ አገር ሰዎች ሳይሆኑ አይቀሩም ።

ስለዚህ የአክሱም መንግሥት ከወደቀ ወዲህ በላሲታም በሸዋም በጉንደርም እስከ ዓፄ ምኒልክ ዘመን መንግሥት ድረስ የኢትዮጵያ ነገሥታት ገንዘብ በመልካ ቸው ማስቀረጽንና ሕዝቡና ነጋዴው እንዲገበያየበት ለማድረግ ሳይችሉ ተርተው ከብት በክብት ፣ እህል በክብት ፣ እህል በልብስ እየተለዋወጡ በዚህ ላይ እንደገን ዘብ ተቆጥሮ መገበያየ የነበረው አሞሌው ጨው ነው ማለት ነው ። ይኸም ሩቅ ሳን ሂድ በጊዜያዊነት የማሪያ ቴራዛ ብርና ዓፄ ምኒልክም በመልካቸው ያሠሩት ብር አላድ ሩብ መሐለቅ ቢላ እያለ ሕዝቡ በየገበያው ፣ በየባላገሩ ከላይ በመጣው ዝቅ ተኛውን ሸቀጣሸቀጥ በአሞሌ ጨውና በጥይት ሲገበያዩ ደርሰንበታል ።

ስለዚህ አክሱሞች በነሐብር፣ በነካሌብ ጊዜ የነበራቸው ሥልጣኔ ከተከታዮ ቻቸው ከላሲታ ከሸዋና ከጉንደር ነገሥታት የበለጠ እንደነበረ ከአክሱም መንግ ሥት ውድቀት ወዲህ ግን አገሪቱ በማናቸውም በገንዘብና በሐውልት ትርጽ በንግ ድና በዕውቀት መስፋፋት በጦር ጋይልና ድርጅት ወደኋላ እንጂ ወደፊት አለመራ መደን ይኸው ብቻ ያስረዳል ። በጉንደር ዘመን መንግሥት (፲፮ - ፲፱ መቶ ዓመት) ነገሥታቱ ደስ ላሰኛቸው ይለግሡ የነበረውን የገንዘብ ዓይነት ዜና መዋዕላቸው

(2) Littré ፲ጸ 283

በብዙ ቦታ ስቅለ ወርቅ ያለዋል ። ወደ ግብጽ ልከው ጳጳስ የሚያስመጡት ደግሞ ፬፻፶ ወቅት ወርቅ መሆኑን ያረጋግጣል (1) ።

ይሁን እንጂ ባገር ውስጥ ከወርቀና ከአሞሌው ጨው በቀር ሌላ ዋና ገንዘብ ከነቅንስናሹ ባይኖርም በዚሁ በወርቁ በአሞሌው አገሪቱ ባፈራችው ከብትና ለሀል እየተለዋወጡ ከኢትዮጵያ የሚወጣው ወደ ኢትዮጵያ የሚገባው ሸቀጣ ሸቀጥ ብዙ ነው ። የወርቅ አንጥረኛ በቤተ መንግሥቱ እንደነበረ የምንረዳው ወደ ፊት እንደምናገኘው ከፖርቱጋል ጉባዛዝት ጋር እየታገለ ያሸነፈው ገብረ ማርያም የሚባለው ዘሩ ዓረብ ሥራው አንጥረኛነት መሆኑን አልቫራጽ ገልጾልናል (2) ። በዚሁ ሰውዬ ውስጥም ሌሎች አንጥረኞች እንደሚኖሩ የታወቀ ነው ። የሥራቸውን ዓይነት ለማወቅ በዚያ ዘመን ተሠርቶ በሙዜውማችን የተቀመጠ ዕቃ ስለሌለ የጥበቡን ዓይነትና ደረጃ ለማመዛዘን ችግር ነው ።

ይሁን እንጂ ከመካከለኛውና ከቅርቡ ምሥራቅ፣ ከሐንድ፣ ከፋርስ፣ ከግብጽ፣ ከዓረብ፣ ከዘቢድ፣ ከሐድራሞት ለቤተ መንግሥትና ለየአድባራቱ፣ ለየገዳማቱ የሚሰጠው ልዩ ልዩ የሐርና የከፊይ ልብስ በያይነቱ በወርቅና በብር እየተጌጠ የሚሰጠው ስጋጃ፣ ጥንጥላ ብዙ ነው ። ሹመቱ እስከ ጊዜያችን የደረሰው ነጋድራስ በዚያን ጊዜ አጠራር ነጋድ አራስ የሚባለውን ሹመት ብዙ ጊዜ የውጭ አገር ሰዎችና ዓረቦች ይይዙት ነበር ። በገበዛ አክሱም መጽሐፍ ላይ ለሀመድ ነጋድ ራእስ ተብሎ ተጠቅሷል ። ስለዚህ በዚህ ዘመን የጊዜ ሰላፊ እርሱ ይሆናል ። በተረፈ እንደ እርመናዊው ማቴዎስ ያለው የዓረብና የግሪክ የገጭቫ ወይም የፋርስና የሐንድ ተወላጆች ሸቀጥ እያመላለሱ ቤተ መንግሥቱን ያከበሩ እነሱም የከበሩ እንደሚኖሩ አይጠረጠርም (3) ።

ነገሥታቱ ባጠገባቸው ያሉት አንዳንድ የውጭ አገር ተወላጆችና ፈረንጆች ማስረዳታቸው ሳይቀር በቤተ መንግሥቱም እንደታገደ ገብረ ማርያም ያሉ አንጥረኞች መኖራቸው ሲታወቅ እንደ አባቶቻቸው እንደአክሱሞች በመልካቸው ገንዘብ ያላስቀረጹበት ለራሳቸውና ለሞቱት አባቶቻቸው ሐውልት ያልሠሩበት ምክንያት ምን ይሆን ? ።

የአክሱሞቹ ነገሥታት ከሰሎሞንና ከንግሥት ሳባ የሚወለዱ ናቸው እንደምን ለው እንዘሀም ከይኩኖ አምላክ ገምረው በኢትዮጵያ የንጉሠ ነገሥት ዙፋን ላይ የሚከታተሉት እሥራኤላውያን መሆናቸውን በየሥፍራው ያረጋገጡትን ጽሑፎች ባለፈው አንብበናል ። ዓፄ ልብነ ድንግል ለፖርቱጋል ንጉሥ በጻፉት ደብዳቤ ላይ «የዳዊት ልጅ የሰሎሞን ልጅ ነገሥተ እሥራኤል» ብለዋል ። የነገሥታቱ ስም ዘርዓ ያዕቆብ፣ ዳዊት፣ ይስሐቅ፣ ሚናስ እየተባሉ ሲጠሩ ይኸንኑ የእሥራኤል ተወላጅነታቸውን ያረጋግጣል ። በሃይማኖት ክርስቲያን ይሁኑ እንጂ በልማድ

(1) Annales Regum Iyasu II Et Iyoas - Guidi ገጽ 31. 33. 117 ። ስቅለ ወርቅ ግለት ጥምዝ ወርቅ ግለት ነው
(2) አልቫራጽ ምዕ. 87
(3) Liber Axum (29)

ወደ ለሥራኤል የሚሳቡበት ሁኔታ ብዙ ነው ። እንደ ለሥራኤሎች ገዝረት ለለ ፣
ዘርዓ ያዕቆብ ቅዳሜ እንዲከበር ያዘዙት እንደ ጸና ነው (1) ።

ስለዚህ በአረብ «ሥዕልንም ምሳሌንም ከቶ ላንተ አታድርገን» ያለውን ለግዝ
በር ይሆን? ይኸም ትእዛዝ በሐዲስ ተሸራል እንዳይባል «አረብን ለመረጸም እንጂ
ለመሻር አልመጣሁም» ብሎ ጌታ የተናገረው በማቲዎስ ወንጌል ዘገልጽ ይገ
ኛል (2) ። አራትን በማክበር ይሁን ወይም በሌላ ምክንያት ለረገጅ የሚያደርገውን
ሁሉ የኛዎቹ ማድረግ እንደማይወዱ ለረገጅ የሚበላውንም እንደማይበሉ ገልጽ
ነው ። ስለዚህ የገንዘቡንና የሐውልቱን ማሠራት ጉዳይ ባለመሆኑ ላይ ብቻ ሳይ
ሆን ሥራውን ራሱን የአረመኔና የአሕዛብ ሥራ ነው ብለው አውተው ትተውት
ይሆናል ብሎ ለመጠራጠር ይቻላል ።

ይኸም ጥርጥር እንጂ በቀ ማሰሪጃ አድርገን እምነታችንን በሙሉ አሳርሬን
ልንተማመንበት አንችልም ። የወርቅን የብርንና የመዳብን ገንዘብ ከነቅንሳናኹ
በደንብ ቀርጾ መልክ ሰጥቶ ቀጥር ጨምሮ ሕዝብ በዚያ እንዲገበያዩ ማድረግ
ከሥልጣኔ እንዲከፍል ነው ።

ከአክሱሞች ውድቀት ወዲህ ግን በወደቦቹ መያዝ ከሠለጠኑት ለገርች ጋር
ግንኙነት በመቋረጡ ምክንያት በዛጉዬዎቹም አሁንም በእግርቹ ጊዜ ሊትዮጵያ
በጠቅላላው ከሥልጣኔ ስለራቀች በደንገድ ቅርጽ በጦር መሣሪያ ሥራ በሥነ ጽሑ
ፍም ደረጃዋ ዝቅ ስለአለ ይኸም በመልክ በተቀረጸ ገንዘብ የመገበያየቱ ጉዳይ ከጠ
ቅላላ ሥልጣኔ ጋር አብሮ የሚሄድ በመሆኑ በአረብ ትእዛዝ ምክንያት ሳይሆን ጥቅ
ሙን ባለመገንዘብና አሠራሩን ባለማወቅ ቀርቶ ይሆናል ።

የወላስሞች መደብ ከጃሺጅጃጂዩ ዓ. ም. ወዲህ ከአዳል (ዳካር) ወይ ሐረር በየረ
በትና ብዙ ዓረቦች ከማይ ከዓረብ አገር እየመጡ ከአዳሎቹና ከሱማሌዎቹ ጋር በና
ሩበት ሰዓት የሐረር ሕዝብ የመገበያያ ገንዘብ እንደነበራቸው ለግሰረዳት ለቡብ
ከር ኢብን መሐመድ ሻንባል በእልዋ የሚባለው ዓሂ ገላውዶዎስ በጥብበት
ዓመት በሐረርጌ የተነሣውን የረሃብ ጽናት የአሁሉን ውድነት ከተረከበት ላይ እንደ
መለኪያ (ቁና) በቆሎጊዩ አሸራፍ እንደ መለኪያ (አሞሊ) ጨው ጽሕ አሸራፍ የበራ
ዋጋ ፫፻ እሽራፍ ከዚህም በላይ ሆነ ሲል ጠቅሷል (3) ።

ከአዓ ይኸኖ አምላክ ዠምሮ እስከ አዓ ልብነ ድንግል ዘመነ መንግሥት
ድረስ ምንም እንኳን እንደ አንድ ጊዜ የሸፍትነቱ ውገያ ባይቀር ይፋትም ሐረር
ጌም በኢትዮጵያ የንጉሠ ነገሥትነት ዘውድ ሥር ሆኖ ሳለ ታላቁ መንግሥት የመ
ገበያያ ገንዘብ ሳይኖረው የገቅተኛው የሐረርጌ የሠልጣናት ወይም የነገራዊ ኑር
ግዛት የመገበያያ ገንዘብ ሊኖረው የቻለው ይኸው ሐረርጌ በዚያ ወይብ ለግዚያ
ነት በቀይ ባሕር ማይ ከአሉት ከዘቢድ ዓረቦችና ቱርኮች ጋር የሥልጣኔ ግንኙነት

(1) አራት ዘፀዓት ምዕ. 20 ቁ. 4
(2) ማቱ. ምዕ. 5 ቁ. 17
(3) La letteratura etiopica-Enrico Cerulli. ገጽ 136

አድርጎ ሸቀጥ ለሸቀጥ እየተለዋወጠ ንግዱን በማስፋፋቱ ምክንያት ይሆናል ።

ወደፊትም ግራኝ አህመድ አፄ ልብነ ድንግልን አሸንፎ አገሪቱን ለመውረር የቻለው በሰውዬው ኃይለኝነትና ዘዴኛነት በዚህ በወደብ በኩል በመጣለት የጦር ወታደርና መሣሪያ ምክንያት መሆኑን ወደፊት በዝርዝር እናነባለን ።

የተዘዋዋሪ ገንዘብ አለመኖር ካፄ ይኩኖ አምላክ እስከ አፄ ልብነ ድንግል ባለው ዘመን መካከል ብቻ ሳይሆን ከአፄ ልብነ ድንግል ዘመን ቀጥሎ ባለው ዘመን ከ፲፱ነኛው መቶ ዓ. ም. ዝምሮ በነምሳዋ ንግሥት በማሪያ ቲሬዛ መልክ የተሠራው የብር ገንዘብ እስኪገባ ድረስ ከወቄት ወርቅና ከሰቅለ ወርቅ በቀር ሌላ ተዘዋዋሪ ገንዘብ ያለ አይመስልም ።

በ፲፯፻፶፩ ዓ. ም. የትግራው ገዥ ራስ ወልደ ሥላሴ ለተፍጻሚነት መንግሥት ላይ ተከሰ ጊዮርጊስ የ፲ የወርቅ ዲናር እጅ መንሻ ማቅረባቸውን ታሪክ ነገሥቱ ይገልጻል (1) ። ይህ የወርቅ ዲናር እንደ ወቄት በመጠኑ የተቆራረጠ ንጹሕ ወርቅ ይሁን ፣ ወይም የትግራው ገዥ ከምጥዋ ቱርኮችና ዓረቦች ጋር የሚገበያዩበት በደንብ የተቀረጸ የወርቅ ገንዘብ ይሁን በትክክል አይታወቅም ።

ስለዚህ ከአከሱሞች ውድቀት ወዲህ ከ፲፱ነኛው መቶ ዓ. ም. እስከ ፲፱ነኛው መቶ ዓመተ ምሕረት ድረስ በአገሪቱ ከዚህ በፊት እንዳልነው መገበያያው ጨውና ንጹሕ ወርቅ ወይም ሸቀጥ በሸቀጥ ሆኖ ከኖረ በኋላ በ፲፱ነኛው መቶ ዓ. ም. ላይ ማሪያ ቲሬዛ በዓረብና በቱርክ ነጋዴዎች አማካኝነት በአገሪቱ ገብቶ መገበያያ ሆኖ ሲኖር ዳግማዊ ምኒልክ የባዕድ አገር ንግሥት መልክ ባለበት ገንዘብ መገበያ የቱ ውርደት መሆኑ ተሰምቷቸው በመልካቸው ብር አላድ ናብ ተመን አሠሩ ። ነገር ግን በዚህ በሽርፍራሬው ገንዘብ ሕዝቡ መጠቀሙ ባይቀርም ብሔራዊው የምኒልክ ብር ባዕዱን የማሪያ ቲሬዛን ብር መሻር አቅቶት እስከ ጊዜያችን ድርሰል ።

ምዕራፍ ፱

በዚህ ዘመን ያለው የኢትዮጵያ ሕዝብ የኑሮ ደረጃ

አገሪቱ ሰፊ ፣ የሰጧትን ዘር የምታበቅል ፣ አየሩ ለሰውነት የሚስማማ ፣ ደንና ዛፍ ወንዛ ወንዝና ሐይቆች የሞሉባት ወርቅ በብዛት የሚገኝባት ሀብታም አገር እንደ መሆኗ መጠን በዚህ ሀብት የመጠቀምን ትምህርት ከማጣት የተነሣ እንኳን በዚያ በራቀው ባፄ ልብነ ድንግል ዘመን ዛሬም ቢሆን የድንነት ኑሮ ከአገራችን ፈጽሞ አለመውጣቱ ለማንም የተሠወረ አይደለም ። መጠቀሙን ካላወቁበት የዕዕዋትና የኸረት የብርና የወርቅ ብዛት የመሬት ስፋት ራሱ ጠቃሚ ሆኖ የሕይወትን ደረጃ ሊያሻሽል አይችልም ። ሀብት እጥቅም ላይ የሚውለው ዛሬ እንደተረዳነው የወርቁ አገልጋይነት ፩ኛ ከመሬት በዘዴ ሲወጣ ፣ የወጣው በጥበብ ሲሠራ የተሠራው

(1) ታሪክ ነገሥት ገጽ 357

ወደ ውጭ አገር ተሾሞ በተገኘው ገንዘብ ባገር የሌለው ሸቀጣሸቀጥ ተገዝቶበት ወደ አገር ሲገባ ከሚወጣው ሀብትና ከሚገባው የሸቀጥ ጥቅም ሕዝብ በብዛት ተካፋይ ሲሆን የመንግሥቱ መሪዎች ሀብትን ለራሳቸው በግድለብ ፈንታ ለሕዝብ እንዲጻጸሱ ያደረጉ እንደሆነ ፡ ሕዝብ የሀብት ተካፋይ ሆኖ ለመሥራትም ለመነገድም ባገኘውም ገንዘብ እንደሌለ ለመኖር ለማገገጥና ለመልበስ ሙሉ ነገስት ያገኘ እንደሆነ የኑሮው ደረጃ ተሻሽሎ ባይን ሊታይ ይቻላል ።

የኑሮው ደረጃ ተሻሽሏል የሚባለው ሕዝብ ለአገሩ ማግ ፡ ለራሱ ዛርጫ አድርጎ በደንብ ለብሶ ፡ በደንብ በልቶ የሚያደር ሕዝብ ነው ።

ከዚህ ተያይዞ ሲትረፈረፍ ከነዋረው ሕዝብ ከመቶ ሐያው ወያኖ ሰላላው መሳፍንቱ ፡ መኳንንቱ ፡ ሽማምንቱ ፡ ሀብታም ገበሬዎችና ነጋዴዎች በመጠናቸው ከነሴቶቻቸው በአልማዝ በወርቅ በብር ሲያጌሉ የሐር ልብስ ሲለብሱ ከጥርብ ደንጊያ ወይም ከጥሩ እንጨት በተሠራ ቤት ሲኖሩ የቤቱ ውስጥ ወለሉ በሥጋጃ ሲሸፈን በቤት ውስጥ የሚተኛበት አልጋ የሚተመጡበት ወገበር ያም ቢቀር በርጨጫ ሊኖራቸው በቤት ውስጥ የሚገለገሉበት የመብልና የመጠጥ መሣሪያ በጥበብ የተወራና የሚያማምር ሲሆን ነው ።

የዚህን ዓይነት የኑሮ ደረጃ በዚህ ዘመን የያዙ እነዚያው የአውሮፓ ሕዝቦች ናቸው ። ዝቅ ሲል ሕንዶች ፡ ቻይናዎች ፡ ፋርሶችና ቱርኮች ከዚያም ዝቅ ሲል ዓረቦች ናቸው ። የኛ ከነዚህ የሚቀጥል ነው ። ከኛ ደግሞ ጥቋቱርቹ የአፍሪካ አገሮች ዝቅ ብለው ይገኛሉ ። ይህ ሁኔታ ዛሬ ስናነበው አዋራጅ መሰሉ ቢሰግንም እውነቱን ከዶ በወግና በሥነ ሥርዓት ተለባብሶ ከእውነት በራቀ ስሜት መኮራቱም በአንደበት መግደርደሩም ፈጽሞ ከሞኝነት ይቆጠራል ።

ስለዚህ ወርቅ እንደ አሸዋ የሞላው የኢትዮጵያ ንጉሠ ነገሥት ከነባለሥልጣናቹ የሚኖሩበት የኑሮ ደረጃ የሚኖሩበት ቤት የሚለብሱት ልብስ የሚጠተሙበት የቤት ዕቃ ከጠላት የሚዋጉበት የጦር መሣሪያ ከፈረንጅቹም ሲግግው ነገዳችን ከፈለቀበት ከመካከለኛው ምሥራቅ አገሮችም በጣም ያነሰ ነው ።

አል - ማክሪዚ የሚባለው የዓረብ ጸሐፊ ዓፄ ዳዊት (፲፱፻፳፭ - ፲፱፻፶፬) የላም ጨጓራ እርጥቡን ሲበሉ ያያቸው ሰው እንዳሚወተው ሕዝቡም በእንጨት ተገድግዶ በእበት በተመረጠ ቤት የሚኖር ፣ በመርፌ ተቀጣጥሎ ያልተሠፋ ተራ ልብሱን አገልጅሞ የሚሄድ መሆኑን ፣ ንጉሡ የወታደሩን ቍጥር ስለግያውቀው በሚዘምትበት ጊዜ ባንድ ቦታ ዘማቹ ወታደር በነጭስ ወከፍ ደንጊያ መወርወር ፣ ከዘመቻ መልስ ተራፊው ወታደር ደንጊያውን በየራሱ ሲያነሣ የተረፈው ደንጊያ በጦርነት የሞቱትን የወታደሮቹን ቍጥር እንደሚያስረዳው ጽፏል (1) ።

እንደ አው. አቄ. ፲፭፻፳ ዓ. ም. ፍራንቼስኮ አልቫሬድ ከዋናው አምባሳደር ከርድራግ ደ. ሊማ ጋር ከፖርቱጋል ንጉሥ ወደ ኢትዮጵያ ንጉሥ ወደ አሃ. ልብን ድንግል ተልከው ምጥዋ ደርሰው ከምጥዋ ወደ ባሕር ነጋሹ ከተማ ወደ ደብርዋ ሄደው ከባሕር ነጋሹ ከዶሪ ጋር የተገናኙ ጊዜ እንዲበሉ የቀረበላቸው ከሰንዶ.

(1) Al Makrizi ገጽ 5 - 8 ። ዓፄ ዳዊት የንጉሠብንና የጥብብ ዘመን አጠራጣሪ ነው ፣ የገቡበትን አንዱ ጸሐፊ ጳይ ዓመት ሲያደርገው ሌላው ማደ የቀረው ማፀ ያደርገዋል ።

ዱቄት የተበሰበሰ በሶ መሆኑን አልቫሪጽ ይጽፍና ያንን ደግሞ እንደዚህ ያለውን መብል ሆዳችን አልለመደውም ብለው ትተው ሊሄዱ ሲሉ የባሕር ነጋሹ እናት «ላይበሉ መሄድ ነውር ነው» ብላ ከመንገድ አስመልሳ ለመብል የሰንዴ እንጀራ ለመጠጥ በቀንድ ውስጥ ሆኖ የመጣ ጠጅ ቀርቦላቸው ያንን በዋንጫ እየጠጡ መመገባቸውን ይገልጻል (1) ።

ከዚያ ደግሞ እልፍ ብሎ «ባሕር ነጋሹ ማዕርጉ ከፍ ያለ ቢሆንም በአኗኗሩ በጣም የደኸየ ነው ። ጉዳያችንን ለማስፈጸም ወደ ቤቱ በሄድን ቍጥር የምናገኘው ጨርቅ በተሸፈነች ባንዲት ድንክ አሌጋ ላይ ተቀምጦ፣ ከጥጥ የተሠራ ሸማ ለብሶ ነው ። ከጎሳው ካለው ግድግዳ አጠገብ በተተከለ እንጨት ላይ አራት ሰይፍና ጉራዴ፣ መጻሕፍት ተንጠልጥለው፣ ባለቤቱ ከርሱ ገርባ በሰሌን ላይ ተቀምጣ ይታያሉ ። በባሕር ነጋሹ ፊት ለፊት አራት ፈረሶች በደጅ አሉ ። ከነዚህ አንዱ ሁል ጊዜ እንደተጫነ ነው ። ባሕር ነጋሹን ሊገናኝና ደጅ ሊጠና የመጣው ሁሉ እውጭ ተሰብስቦ ፀሐይ ሲሞቅ ይውላል ። ወደርሱ ከሚመጡት መኳንንት ዝቅ ያሉት በትከሻቸው የበግ ለምድ በጣም ከፍ ያለ ማዕርግ ያላቸው የአንበሳና የነብር የግሥላ ለምድ ያለብሳሉ» ይላል (2) ።

በባሕር ነጋሹ ቤት የታየው ሁኔታ ይነሰ ይብዛ በሌሎቹ የኢትዮጵያ መላካት ትና መኳንንት ቤት የሚታይ ነው ። ከተቆላየሰንዴ ዱቄት በሶ አቀረቡልን ያለው እንደአጋጣሚ የእንጀራ መጠን በማንሱ ይሆናል ^{ISIC} እንደዛሬ በዚያን ጊዜም እንጀራ በወጥ እንደሚበላ የታወቀ ነው ። እነ አልቫሪጽ ከአውራጃ ወደ አውራጃ ተላ ልፈው ሸዋ በገቡና ፮ ዓመት በኢትዮጵያ በቆዩበት ጊዜ የሚፋጅ በርበሬ የበዛ በት የዶሮ፣ የበግ፣ የበሬ ወጥ ከእንጀራ ጋር ቀርቦልን በላን እያለ በሌላ ዘንድ ተር ኳል (3) ። ወደ ቤተ መንግሥቱ ከደረሱ በኋላ እስከ ቅርብ ጊዜ ለውጭ አገርም ላገርም ውስጥ እንግዳ እንደሚደረገው ነጫጭ እንጀራ በወጥ ፍሪዳና ጠጅ እስከ ሠፈራቸው ድረስ ይላካላቸው እንደነበረ ገልጿል ።

ሸዋ ሰንብተው በቤተ እምሐራ የመካነ ሥላሴ ቤተ ክርስቲያን ሥራው አልቆ ታቦቱ የሚገባበትን በዓል ለማክበር ንጉሠ ነገሥቱን ተከትለው በሄዱ ጊዜ የሚያጅባቸውን የሰውና የከብት ብዛት በተረከበት ምዕራፍ ላይ በጉዞ ጊዜ ንጉሠ ነገሥቱ ምሽት አንዳንድ ጊዜ የሺ በቅሎኛ እንደሚያጅባቸው እግረኛው ግን ቍጥሩ በጣም የበረከተ መሆኑን ይገልጻልና ከአጃቢው ካሥር አንዱ በአለባበሱ የተሻለ በሁኔታው ነቃ ያለ መሆኑን ከአሥሩ ዘጠኙ ግን ወንድና ሴት ግማሾቹ ጨርቃጨርቅ ግማሾቹ ቆዳ የለበሱ ተራ ሰዎች መሆናቸውን በጉዞ ጊዜ ተራዎቹ ሰዎች ያደሩ በትን ጎጆ እንደተከደነ ነቅለው (ሁለተኛ ላለመሥራት) ተሸክመው እንደሚጓዙ ታላላቆቹ መላካትና መኳንንት ግን እያንዳንዳቸው የሚበቃቸውን ያህል ማለ

(1) Verdadeira informacao
(2) " " "
(3) ምዕ. 101 ገጽ 257

በነአቶ ገርማ ትርጉም ምዕ. 18 - 19
በነአቶ ገርማ ትርጉም ምዕ. 62 - 63

ፈያ ድንኳንና ቀጥራቸው የበረከተ ተከታይ ሰውና የጥንት አጋሥ እንዳላቸው ያመለክታል (1) =

ከንጉሠ ነገሥቱና ከጳጳሱ ከአቡን ግርብስ ከአቲጊዬቱ ከሰብላ ወንጌል ወይም ከንጉሠ እናት ከአቲጊ ናዖድ ሞገሳ በቀር የተሩት የመሳፍንትና የመኳንንት የቤት ውስጥ ኑሮ በባሕር ነጋሹ ቤት ካየነው ኑሮ የተሻለ ሊሆን አይችልም = ባሕር ነጋሹ በዚህ ጊዜ ዶሪ የሚባለው የንጉሠ ነገሥቱ እጉት የአቲጊ ናዖድ ሞገሳ ወንድም ስለሆነ ቀጥራ ከንጉሣዊ ቤተሰብ ውስጥ ነው = የሚተመጥበት የደባሩዋ ከተማ እንደ አንድ ጊዜ ግብጾችና ቱርኮች ቤተሙትም የምጥዋ ወደብ የደህላት ደሴቶች ሁሉ በርሱው ቀጥጥር ውስጥ ስለሆኑ የርሱ ግዛት ከሌሎቹ ግዛቶች የሥልጣኔ ሮሥራ የሚታይበት ጥሩ ጥሩ ሽቀጥ የሚገባበት ብዙ ሀብት የሚገኝበት ስለሆነ የርሱ የኑሮ ደረጃ ከሌሎቹ የተሻለ ሊሆን በተገባ ነበር =

ነገር ግን የኑሮውን የደረጃ መጠን ስንመለከት መሳፍንቱና መኳንንቱ ምንም ሀብት ቢያበዙ ግዛታቸው ሰፋፊ አውራጃ ቢሆን የሹመት ማዕርጋቸው ከፍ ቢል ከውጭ አገር ኑሮ ጋር ምንም ዓይነት ግንኙነት ስለሌላደረገና የነዚያን የልብስ ፣ የቤት መሣሪያ በማየትና ዋጋ በመስጠት ባገራቸው በማስገባት ኑሮአቸውን ስለአላሻሻሉ ያንኑ የተለመደውን ነዋሪውን ልብስና መሣሪያ በቱ አድርገው በዚያው ተደሰተው ይኖራሉ ማለት ነው። ^{ISIC} የዚህም ምክንያት ለኛ ከንግሥት ዘውዲቱ ዘመን ገናምሮ ኢትዮጵያን ለምናውቃት ግር ሊለን አይችልም =

በዓፄ ምኒልክ ዘመን መንግሥት መሠረሻ በንግሥት ዘውዲቱ ዘመን ብዙ ሀብት ያላቸው ማዕርጋቸው በቤተ መንግሥቱ ከፍ ያለው መኳንንትና መሳፍንት በሀብታቸው አሁን በምናውቀው ዓይነት ለመጠቀም ነዋሪው ልማድ ስላገዳቸው እንደ ባሕር ነጋሹ ሲታመሙ የማይታዘሙ ፣ ከመኪና በቅሎን ፣ ከሱና ማርቅ መሐሙዲን ፣ ከሱና ካዖርት በርኖስን ከዚያ ከፍ ሲል ካባን የሚመርጡ ነበሩ = ከእነዚህም ውስጥ እስከ ኢጣሊያ መምጣት ድረስ የዘለቱ አሉ =

ይህ ኑሮን የማሻሻል ጉዳይ ባንድ ወገን በመሠረቱ ከለመግርጌ የውጭን አገር ኑሮ ካለማየት የተነሣ ቢሆንም ለልብስና ላለባበሉም ዋጋ የመስጠት ችሎት ሲጉድል ይችላል = ወይም በፍጹም አለመፈለግና እንዲያውም መናት አለ = በዚህ ላይ በኢትዮጵያ መሳፍንቱና መኳንንቱ በተለይ በዓፄ ልብነ ድንግል ዘመን በንጉሠ ፊት ባልተፈቀደ ወርቅና ብር አገጠው ተሽቀርቅረው ለመታየት ቢታቸውን ምንም ቢችሉ በጥሩ ጥሩ መሣሪያና ሥጋጃ ለማስገባት መብትና ነገነት አልነበራቸውም =

በዚህ ዘመን ታላላቆቹ መኳንንት እንኳን በተለይ በንጉሥ ፊት ባዳዲስ ልብስ አገጠ ተሽቀርቅሮ መልካም ልብስ ለብሶ መገኘት ይቅርና የተለመደውንም መኪክ ለኛ ልብስ በንጉሠ ፊት ለብሶ መታየት ክልክል መሆኑን በኢትዮጵያ ብዙ ዘመን የኖሩት አልቫሪጽና ቤርሙዴዝ በየመጽሐፋቸው ይገልጻሉ =

(1) ምዕ. 216

ፍራንቼስኮ አልቫራድ ትልቁ ቤትወደድ ከጉጃም የንጉሠን ግብር ሰብሰቦ ከመጣ በኋላ ለግስረከብ ከንጉሠ ነገሥቱ በተገናኘበት ሰዓት ከወገቡ በላይ ራቁ ተን እንደነበረ ይገልጻል (1) ።

የፖርቱጋሎችን ርዳታ ከፖርቱጋልና ከሕንድ አጣጥፎ ይዞ የመጣው የሐንስ ቤርመዴዝ በኢትዮጵያ ህጅ ዓመት ከተቀመጠ በኋላ ወደ አገሩ ሲመለስ በጻፈው መጽሐፍ ላይ «በዳግት ጉን ያለ ብዙ ሀብት የሞላበት የኩሽ መስፍን (2) ሸፍቶ ቆይቶ ሳለ በኋላ ታርቆ ሲገባ ላይ ገላውዴዎስ የሚቀርብ ብዙ ወርቅና ከብት ይዞ በገባበት ቀን ወደ ንጉሠ ነገሥቱ ቀረብ ሲል ከፈረሱ ወርዶ የለበሰውን መልካም ልብስ አውልቆ ለእሸክሩ ሰጥቶ በዚያ ፋንታ የተዋረደ ልብስ ለብሶ ከንጉሠ ነገሥቱ ተገናኘ» ሲል ይገልጻል (3) ።

ከመንግሥት ሹማምንትና መኳንንት የባለ የመንግሥት አሸከር ባልሆኑት ባላገርና ነጋዴ ዘንድ ያለው ሁኔታ በዛሬ መንፈስ ሲገመት ፍጹም አሳዛኝ ነበር ። በቅርቡ በነአዲ የሐንስ በነአዲ ምኒልክ ዘመን ለመንግሥት አድሮ ወይም ንጉሥን ደጅ ጠንቶ የሹመትና የማዕርግ ስም ካልተሰጠውና ካልተሸለመ በቀር እህል አምርቶ ከብት አርብቶ ወይም ነግዶ ሀብት ቢያገኝ ባገኘው ሀብቱ የፈቀደውን ማድረግ አይችልም ነበር ። የቀረው ቢቀር ለብቻው በቤተ ሰቡ ውስጥ ኮርማ አርዶ መብላት ጠጅ እስጠጅቶ መጠጣት ፣ ጠፍሮ አልጋ ላይ መተኛት ፣ በጥልፍ ዕቃ በተጫነች በቅሎ መቀመጥ ፀሐይ ወይም ዝናም እንዳይመታ ^{ISIC} ጥላ እንዳይዝ በአዋጅ ክል ክል ነበር ። ይኸንንም አዋጅ የጣሰ ይወረስ ነበር ። ጌታሁን ግሜ የሚባል የደጋ መቄት ተወላጅ በእርሻ ፣ በከብት ርባታ ፣ በንብ ማርባት የከበረ የማርያም ለት ፍሪዳ እርዶ ጠጅ እስጠምቆ ካህናቱን በመጋበዙ ጎረቤቱ ከሶ ዓፄ ዮሐንስ (፪ኛ) ላይ አቅርቦት መኳንንቱ ሁሉ ይቀጣ ካሉ በኋላ ዓፄ ዮሐንስ ምሕረት እንዳደረጉ ለት አቶ መዓዛ ለማ በጻፉት ማስታወሻ እስገንዘበውናል (4) ።

ስለዚህ ንጉሠ ነገሥቱ አውቆ በሥልጣኑና በፈቃዱ እየመጠነ ከአልቸረ በቀር የተገኘው የወርቅና በከበረ ደንጊያ የተሠራ ማናቸውም የልብስና የመሣሪያ ጌጣጌጥ ሁሉ አብዛኛው ጊዜ ገቢነቱ ለቤተ መንግሥት አለዚያም ለቤተ ክህነት ስለሆነ አሁን ወደፊት ግራኝ አህመድ እየዘረፈ ለሹማምንቱ በማይል ወደ ዓረብ አገር እየላከ የጦር መሣሪያ እየገዛ ወታደር እየመለመለ የኢትዮጵያን ክርስቲያናዊ ሕዝብ እስከ አጠቃበት ድረስ የሀብታሚ የኢትዮጵያ የወርቅ ሀብት ከአይ ይከፍ አምላክ ዠምሮ በየቤተ መንግሥቱና በየገዳማቱ ደልቦ በመቀመጥ ሕዝቡም መኳንንቱም ላይኔጡበት የሕይወታቸውን ኑሮ ሳያሻሽሉበት መንግሥቱ ከጠላቱ የሚከላከልበት ዘመናዊ መሣሪያ ሳይገዛበት እንደዚሁ ኖረ ።

(1) Verdadeira informacao-F-Alvarez ምዕ. 118
(2) የወሌጋውን ይሆን ወይስ የሸገሌን አለዚያም የጋፋትን ባላባት ?
(3) Histoire du christianisme d'Ethiopie-La Croze- ገጽ 230 - 235
(4) ሀብትና ጤንነት — መዓዛ ለማ — ገጽ 9 - 14

የመሳፍንቱና የመኳንንቱ የሕዝቡ ኑሮና አለባበስ ከላይ በትንቹ በተመለከተው ዓይነት ሲሆን የንጉሠ ነገሥቱን የዚህን ዘመን አለባበስና የቤት ውስጥ ኑሮ ይኸው አልቫራጽ ወይራት በምናነበው ምዕራፍ ውስጥ ምልክቱን ይሰጠናል ። በቤተ መንግሥቱ በደረሱ ጊዜ የከልካዩን ግራኝ ቀኝ መበርከት የቀሙትን የሽግ ምንት ብዛት ከተረከ በኋላ ንጉሠ ነገሥቱ ወዳሉበት አዳራሽ በገቡ ጊዜ ግድግዳዎች ጌጣጌጥ በአላቸው መጋረጃዎች ታጥረው በወለሉቹ ላይ ሰፋፈሩ ሥጋጃዎች ተነጥፈው እንደነበሩ፣ ንጉሠ ነገሥቱ በራሳቸው ላይ ከወገቡ በላይ በወርቅ ከወገቡ በታች በብር የተሠራ ዘውድ ይፍተው በእጃቸው የብር መስተል ይዘው እንደነበሩ አፋቸውን ከነአፍንጫቸው በሰማያዊ ሐር ተሸፍነው እጅጊያቸው ሰፋፈሩ የሆኑ የሐር ሽሚዞች (እጅጠባብ) ለብሰው በዚያ ላይ ካሳ ደርበው ከታች ግን በሙሉ ስለተሸፈነ እግራቸው የማይታይ እንደነበረ ያመለክታል (1) ።

ከአውራጃ ወደ አውራጃ ሲጓዙ ዘውድ ጭነው በበቅሉ ላይ ተቀምጠው በኋላ ከተኝና ከግራ ቁመቱ ወደ ላይ ከፍ ያለ ቀይ ቀለም ባለው መጋረጃ ውስጥ ተጋርያው እንደሚሄዱ፣ ሁለት የልፍኝ አሽከሮች የበቅሉዋን ልጃጂን ሁለት ሌሎች ጋግዋን ሌሎች ደግሞ ሽንጧን (ዳራዋን) ግራ ቀኝ ደግፈው ከመጋረጃው ውስጥ ሆነው እያጀቡ እንደሚሄዱ ስለሚጽፍ (2) ከወደፊት ያለው መጋረጃ የተረበት ምክንያት ለመራመድ ብቻ እንዳይከለክል ነው ማለት ነው ።

የእጃቢው ብዛት እንኳን ^{ISIC} ለዚያን ዘመን ይሁን ቢያሰኝ በረዥም ጉዞ ጊዜ ይኸን የመሰለ ግርዶሽ መቅረቱ ባልከፋ ። በዛሬ አስተያየታችንም የግርዶሹ መቅረት ምንም ያህል ንጉሠ ነገሥታዊ ክብራቸውን ሊቀንስ ባልቻለ ። ይኸም ከዚያው ልማድን ከአለማካካል የተነሳ ነው ።

የሆነ ሆኖ የሕዝቡ የኑሮ ደረጃ ከአፄ ልብነ ድንግል ጊዜ ዝምር ምንም ያህል መካከል ሳያገኝ በ፲፱ነኛው መቶ 9. ም. ላይ ዳግማዊ ምኒልክ የአገሪቱን በር ለአውሮፓ ሥልጣኔ በመጠኑ ሲከፍቱ የመጀመሪያው ትምህርት ቤትና ሆስፒታል በአዲስ አበባ ሲከፈት የምድር ባቡርና የስልክ መስመር ሲዘረጋ ሚኒስትሮች ለየሥራው ሲደለደሉ የፈረንጅ ቊጥር ባገር ተቀማጭም ተመላላሽም እየበረከተ ሲሄድ ለፈረንጅ ለአኗኗሩ ለአበላሉና ለአለባበሱ እንኳን ቢቆይ ለዕውቀቱና ለሥራው ዋጋ መስጠትና ፈረንጅን የማክበር መንፈስ በመጠኑ ተጸነሰ ። የርሳቸው ዘመን አልፎ የንግሥት ዘውዲቱና የቀዳማዊ ኃይለ ሥላሴ ዘመን ሲተካ የሥራው ድቅን የትምህርት ቤቱ ቊጥር እየበረከተ ሄደ ። ይኸውም ሆኖ አዲሱን የፈረንጅ ትምህርት ከነልብሱ ከነመብሉ ከነኑሮው የሚጠሉት ልጆቻቸውንም የሚያስጠሉትን እናስታውሳለን ። የነርሱ አሳብ እንደ ጃፓን ለውቀቱን እንግር በልብስና በአበላል ወይም በአኗኗር የኛኑ አንልቀቅ ሳይሆን ትምህርቱን ራሱን ጭምር ይጠሉት ነበር ።

(1) ምዕራፍ 83
 (2) ምዕራፍ 230

ቢያንም አዲሱ ትምህርትና ኑሮ ከሥር ቢያንስ ቢያንስ ከሁለት ትውልድ ሳይያያዝ ስለመጣ የጠቅላላው ሕዝብ የኑሮ ደረጃ ከጥንቱ ተለይቶ የፈረንጆችን የኑሮ ደረጃ መሥመር ሳይከተል በመካከል ኢጣሊያ በ፲፱፻፳፰ ዓ. ም. ወደ ኢትዮጵያ ገባ ። አገሪቱን በያዘበት በ፩ ዓመታት ውስጥ ለራሱ የአገር ተወላጆች በየአውራጃው የሠራቸው ልዩ ልዩ ሕንፃዎች ከነፃነት በኋላ ላገለገሉ ሰዎች በታደሰ ጊዜ እነዚህ ያገለገሉ ሰዎች የኑሮአቸው ደረጃ ዝቅ ከግለቱ የተነሣ ቀድሞ የነበሩበት የሣር ክፍንና በጭቃ የተመረጠ የቤት ሕይወት ላሁኑ በብዙ ክፍል ለተለያየው ሕንፃ እንግዳ ከመሆን የተነሣ ባንዳንድ ሳሎኖች በቅሎዎች ከመታሠር ደርሰው መታጠቢያ ቤቶችም ወደ መኝታ ቤትነት ተለውጠዋል ። ብዙ የመዝጊያና የመስኮት እንጨቶች በባላገር እጅ እየተፈላለጡ መብል ግብሰያ ሆነዋል ።

ልጃቸው በአርበኝነት የሞተ አንዲት ሴት የቀድሞ የሣር ክፍን ቢታቸውን አፈራረሰ ጣሊያን አንድ መጠነኛ የሕንፃ ቤት በላዩ ላይ ሠርቶ ስለሄደ ስለሚቼ ልጃቸው ውለታ ያ ሕንፃ ቤት ለሴትየዋ ተሰጠና ገቡ ። በገቡ ማግሥት ሴትየዋ በደግ የሲሚንቶውን ወለል መቆፈር ዠመሩ ። ከጉረቤት አንድ ሰው ብቅ ብሎ «ምን ይሠራሉ» ቢላቸው «የቤቴን ወለል ጠላት በሲሚንቶ አድርቆ ሠርቶት ገን በና እንሰራ አያስቀምጥ ዕቃ ከእጅ ቢያመልጥና ቢወድቅ ሳይሰበር አይነሣ ስለዚህ ጣሊያን አበላሽቶብኝ የሄደውን የቤቴን ውስጥ እሠራለሁ» አሉ ይባላል ።

በኋላ ሴትየዋ አስተያየት የቅርቡን የሩቁን፣^{ISIC} ከላይ ዠምር እስከ ተራው ሕዝብ ድረስ ያለውን ጠቅላላ ስሜት እንረዳለን ።

አንድ ሕዝብ ከአያት ከቅድም አያት ተያይዞ ያልመጣውን ሥልጣኔና ኑሮ ባንድ ጊዜ ተቀብሎ ዋጋ ሊሰጠውና ሊጠቀምበት አይችልም ። በግድ እንደ ሴትየዋ ቢደርስበትም ግንጥል ጌጥና የማይዋሐድ ሆኖ ሰውየውና ቤቱ ከነመሣሪያው ሳይጣጡ ሳይገጣጡ ይቀራሉ ።

ስለዚህ በተለይ በዚህ አፄ ልብነ ድንግልና ግራኝ እህመድ በተዋጉበት ዘመን ያለው ሕዝብ የኑሮአቸው ደረጃ ከፍ ካለው ከፈረንጆች ሃይማኖትና ዕውቀት የራሱን ሃይማኖትና ዕውቀት ከፈረንጅ ግጥምና ዜግ የራሱን ቅኔና ዜግ ከፈረንጅ የሕንፃ ቤት የራሱን ደላሳ ጎጆ ከፈረንጅ ልብስና መብል የራሱን ለዚያው ላለበትና ለሰራዊት የኑሮ ደረጃ ተስማሚና ተመጣጣኝ የሆነውን መብልና ልብስ ይመርጣል ።

ነገር ግን በዳግማዊ ምኒልክ ዘመን የተወጠነው የፈረንጆች ሥልጣኔ ዛሬ በቀዳማዊ ኃይለ ሥላሴ ጊዜ ከመስፋፋት ላይ ሲገኝ ሕዝቡ በተለይ ከፍተኛው ክፍል ዘመን ያመጣውን ሥልጣኔ በግድም በውድም በመከተል በሚችለው መጠን ከሣር ክፍን ቤት እየወጣ የሕንፃ ቤት እያሠራ መቀመጥ ፣ ከኩታ ከእጅ ጠባብና ከበርኖስ ተለይቶ የሰፍ የፈረንጅ ልብስ መልበስ ፣ በመሬት ተቀምጦ ከወሰከንባይና ከመሶብ ቆርሶ በእጅ በመመገብ ፈንታ በወንበር ተቀምጦ ከጠረጴዛና ከሣህን ላይ በሹካና በቢላዋ መብላት ዠመረ ። በበቅሎና በፈረስ እግር መንኮራኩሮች (እውቶም ቢሎች) ተተኩ ፣ ቀድሞ ይናቅ ይጠላ የነበረውን ትምህርት ወጣቶች በትጋት ያባርሩት ዠመር ።

ያንደኛውን ዘመን መንፈስ ለሌላው ዘመን ወደ ጎላ ተመለሶ ግዛወርና ሙስ
 ጠት እይቻልም እንጂ የዚህ የአሁኑ የሥልጣኔ ናፋቅት መንፈስ ባዜ ልብን ድንገል
 ዘመን ዋዜግ ለነበሩት ባለሥልጣናት እድር ቢሆን የገገራኝ ወረራ እንደዚህ በቀ
 ላሉ ባልተቃረኑት ነበር ። እርሱ ከዘቢድ ባሻገር በገዛቸው ነፍጥና ሙድርች ሲዋጋ
 የኛዎቹ በጦርና በጉራዶ በመከላከል ፈንታ ሙድፋን በሙድፋ፣ ነፍጡን በነፍጥ
 እየወጡ በመለሱት ነበር ። በሁለቱም ወገን ያለው ሕዝብ የተዋጊነት መንፈስ የጀ
 ግንነቱ መጠን ተመሳሳይ ስለሆነ በቆየ ድርጅትና በሀብት በሠራዊት ብዛት የገ
 ጉሠ ነገሥቱ መንግሥት ስለሚበልጥ የድል ዋጋ ለገንዘብ ከግዜ ልብን ድንገልና ከሙኳን
 ንብረቶቻቸው እጅ ባልወጣ ነበር ።

በመዝሙሪያው የጦርነት ወቅት ገገራኝ በነፍጥና በሙድፋ ሙጠቀሙን የርሱ
 ጸሐፊ ዓረብ ፋቂህም የኛም ታሪክ ነገሥት አያወሳም ። የሙዝሙሪያዎቹ ጦርነ
 ቶች በኛ ዘንድ ንቀት በነበረበት መንፈስ ሲያዝ በርሱ በኩል ትጋትን ፣ ጥካሬን ፣
 ተንኮልን ጨብጦ ስለተነሣ ሊቀናው ቻለ ። ከቀናው በጎላ የኛዎቹ እድል በው ባስ
 ቀመጡትና እግኝቶ በዘረፈው ሀብት ከግዶ ከግረብ እገር ነፍጥና ሙድፋ እየገዛ
 አምጥቶ በሚዋጋበት ጊዜ የኛዎቹ እምርራው ጨክነው ቢዋገም ትርፉ ሕዝብ ግስ
 ጨረሰ ብቻ ሆነ ። የዚህ ዓይነቱ አሳዛኝ ጦርነት ወደፊት በየምዕራፉ ይገኛል ።

ISIC



፪ኛ ክፍል

የኢትዮጵያና የፖርቱጋል መንግሥታት ግንኙነት

ምዕራፍ ፲

በኢትዮጵያና በፖርቱጋል መካከል ያለው የሃይማኖትና የሥልጣኔ ልዩነት - የፖርቱጋል ኃይልነት በኢትዮጵያ ስለመሰማቱ ።

በግራኝ ጦርነት ዋዜማ ባለው የአሥር ዓመት ጊዜ ውስጥ ለዝምድና በሚፈላለጉት በኢትዮጵያና በፖርቱጋል መካከል የዘርና የሃይማኖት ልዩነት መኖሩ የታወቀ ነው ። የኢትዮጵያ ሕዝብ አማራውና ትግሬው ጉራጊው አደሬው ሲማዊ ከደቡብ ዓረብ የፈለቀ ጋላው ምንም ገና በዚህ ዘመን ወደ ላይ በብዛት ባይመሠረት ከአፍ ሪካ ቀንድ የመጣ የካም ወገን ፣ ዙሽ ሻንቅላው ካገር በቀል ሆኖ ከደቡብና ከምዕራብ ክፍል እየመጣ የተጨማመረ ሲሆን የፖርቱጋል ሕዝብ ሴልቶ ኢ.ቤሪክ የሚባሉ የሃንዶ - ኤውሮፓ ወገን ሆኖ ሊዙታኒ ይባላል ። ሁለቱ ሕዝብ በቀለም ፣ በቋንቋ ፣ በእናደር ልማድ በሥልጣኔ በእገሩና በሥፍራው መራራቅ መጠን የተለያዩ ናቸው ።

ISIC

በሃይማኖት ረገድ ክርስትናን ከመቀበላቸው በፊት ባለው ጊዜ ሁለቱም ከአረመኔነት አልዘለሉም ። የኢትዮጵያ አንዱ ክፍል የሙሴን ሕግና ልማድ እራትን የተቀበለ ቢመስልም በጠቅላላው እስካሁን የተገኘው ማሰረጃ ነገሥታቱ እንዲሁና የጨረቃን አምላክ ማሕረምን አምላኪ በመሆናቸው ከአረመኔነት አልወጡም ።

በኋላ ኢትዮጵያ ክርስትናን ከእስክንድርያ ፖርቱጋል ከሮማ ቤተ ክርስቲያን ስለተቀበሉ የፖርቱጋል ሕዝብ ካቶሊክ ሆኖ ጳጳሱን ከመንበረ ጴጥሮስ ከሮማ ርእሰ ሊቃና ጳጳሳት ሲቀበል የኢትዮጵያ ክርስቲያናዊ መንግሥት ሃይማኖት ተዋሕዶ ስለሆነ ጳጳሱን ከመንበረ ማርቆስ ከእስክንድርያ ፓትረያርክ ይቀበላል ። አሁን ኢትዮጵያን በደቡብ የእስላሞች ኃይለኛ እንቅስቃሴ እየሠጋት ፖርቱጋልንም የግዛትና የንግድ ማስፋት ምኞት ጥቅምና ፖሊቲካ አተራረባቸው እንጂ ተዋሕዶና ካቶሊክ በክርስቶስ ባሕርይ ምክንያት ከተለያዩበት ከኩልቆዶን ጉባዔ (እ.ኤ.አ. ፪፻፶፩ ዓ. ም.) ወዲህ በሁለቱ አብያተ ክርስቲያናት መካከል የማይታለፍ ጠብና ባላጋራነት እንደነበረ ግልጽ ነው ።

በዚህ ምክንያት ተላልከው በስንት ድካም ተቀራርበው ከተዛመዱ ወዲህ በዝምድናውም ይሁን በጥቅሙም ሳቢያ ፪፻ የፖርቱጋል ተወላጆች መጥተው ለኢትዮጵያ ደማቸውን ካፈሱ በኋላ ቀጥተኛውን የሁለቱን አገሮች ዝምድና እንቢር ሙዶገ። እንደነድራያ እከዮዶ ኢትዮጵያ ካቶሊክ ትሁን ሲሉ የኛዎቹ እንደገናም በማለት የተነሣውን ጠብና ክርክር ከሃይማኖቱ ልዩነት ጋር በጦርነቱ መጨረሻ ላይ ባዩ ገላውዴዎስ ዘመን በሰፊው እናንባለን ።

በዚህ ረገድ በሁለቱ መንግሥታትና በሁለቱ ሕዝብ መካከል ያለው የሥልጣን ልዩነት ከፍተኛ ያልነው። ከክርስቲያን ልደት ቀደም ብሎ ካለው ጊዜ ጀምሮ እስከ መሐመድ ልደት ድረስ ሰባተኛ መቶ ዓ. ም. እ.ት የጳጳያ ፖርቱጋልን በተገኘታዊነት በነፃ መንግሥትነት በጎይልነትም በሥልጣንም ትበልጣት ነበር። እ.ት የጳጳያ በነዚህ ረገድም ዘመናት ራሷን የቻለች በሰባና በግዕዝ ፈይልና ቋንቋ እየጻፈች የምትናገር የሥነ ጽሑፍ ደረጃዋ ከፍተኛ የምትራቀቅ፣ እንደ ሠለጠኑት እንደ ፋርስ እንደ ግሪክና እንደ ሮማውያን ነገሥታት በወርቅ በብር በነገሥታቷ መልክ በተሠሩ ገንዘቦች ስትገበያይ፣ በደቡብ ዓረብ በመርዋ በጎብያ ድል እድርገው ለተመለሱ ንጉሥቱ ክብርና መታሰቢያ በአክሱም እስከዛሬ ግግሮቹ ቆመው የተሩት ወዳድቀው የሚታዩትን በከተማዋ በየአደባባዩ ረገጃቸውና ትርጓኝው ያግራና ለተመልካች የሚያስደንቁ ሐውልቶች ስታቆም፣ የጦርና የገንዘብ መርከቦቿ በቀይ ባሕር ላይ ሲንሳፈሩ የቀስተንጥንያ ነገሥታት እነ ቁግር ዩስጥንያና ሶ የሊትዮጵያን ነገሥታት እነ አብርሃን (ዓ.ዓ.ና) እንደ ወንድም እንደ ጓደኛ በሚቆጥሩበት ሰዓት ፖርቱጋል ግን መጠሪያ ስሟ ለ-ዚያን ያለየተባለች እስከ እምስተኛው መቶ ዓ. ም. ድረስ ለሮማ የቁግር መንግሥት እንደ የአውራጃ ግዛት ነበረች (1)።

ሮማውያን ደከም ሲሉ አሌን ሱኤቭ፣ ሺዚንት የሚባሉ የጀርመን ዘርች ከአምስተኛው መቶ ዓ. ም. ዝምሮ እስከ ስምንተኛው መቶ ዓ. ም. ድረስ ተጥለው ስሜን አፍሪካንና ኤስፓኝን የወረሩት ዓረቦች ከስምንተኛው እስከ አሥረኛው መቶ ዓ. ም. ድረስ በገዥነት ሲሻሙዋት ሲተራመቷት ቆይተው ፖርቱጋል ይንበኛ ንጉሣዊ መንግሥቷን አቀማ በራሷ መተዳደር የጀመረችው እንደ አጋጣሚ ሥልጣኑ የአክሱም መንግሥት በዚህ በዓረቦች እነግሥ ወድቆ የገገዱ መንግሥት በሚያስተዳድርበት በ፲፩ኛው መቶ ዓ. ም. ላይ ነው።

ከዚህ ጊዜ ቀደም ብለው አስተራም የሚባሉት የክርስቲያን ጠገኖች እስላም ሽንተኞች ተዋግተው በመደምሰስ ሊሰገን ገብተው በዚህ በአሥራ እንደኛው መቶ ዓ. ም. ላይ የፖርቱጋልን መንግሥት አቋቋሙ። ከአሥራ ሁለተኛው እስከ አሥራ አራተኛው መቶ ዓ. ም. በካስቲይያ በፈረንሳይ አገር የተዘረጋው የቡርጎን ዘር በሐንሪ ጀግሪንት ተተክሎ ሲገዛ ከኖረ በኋላ ሐሺዝ (አሺስ) ለተባለው ሥርወ መንግሥት አላለፈው። በዚህ ሥርወ መንግሥት (ዲናስቲ) የሐንሪ አንደኛውና ሁለተኛው፣ አማኑኤል ሀብታሙ የሚባሉት ታላላቅ ነገሥታት እየተነሡ በአሜሪካ ጊዜ ውስጥ ፖርቱጋልን ኃያልና ታላቅ መንግሥት አደረጉት (2)።

ስለዚህ በአሁኑ በአሥራ አምስተኛውና በአሥራ ስድስተኛው መቶ ዓ. ም. ላይ የእ.ት የጳጳያና የፖርቱጋል መንግሥታት ገናንገነትና ሥልጣን ሲመዘዘን የገላ በጠሽ ሆኖ በሥልጣን ሥፍራ ለሥፍራ ተለዋውጠው ሥልጣኑ ወያኔላ ሃይ የሞኘ ነትን ሥፍራ ሲይዝ ሞጉኑ ከሞኝነት ኑሮው ተራምዶ የሥልጣን ደረጃ ይዞ ይገኛል።

(1) የሊት. ታሪክ -- አክሱም -- ባጉዬ እስከ ይኖሩ አምላክ ምዕ. 51 ገጽ 309-301
 (2) Encyclopedia Britannica 18 Vol. ገጽ 273 - 297

ወንጌል የፊተኞች የኋለኞች ይሆናሉ እንዳለው ሥልጠኑ ገናናው ባለመርከቡ ባለሐውልቱ የአክሱም መንግሥት ወድቆ በዚህ በ፲፯ኛው ዘመን ያለችው ኢትዮጵያ ነፃነቷን መንግሥቷን ባታጣውም ያልሠለጠነችና ደካማ ሆና በርሷ እንጻር የጥንቱ ደካማ የፖርቱጋል ሕዝብ የሠለጠነ የሰፋፊ አገር ገዥ የሆነ መርከቡና የባሕር ኃይሉ በየወደቡ ተርኮችን የሚያስፈራ ኃይል መንግሥት ሆኗል ።

ይህ የሥልጣኔና የገናናነት ልዩነት በምን ምክንያት ደረሰ ? ምንጩስ ምንድነው ? ብለን የተመራመርን እንደሆነ የዚህ ዘመን ኢትዮጵያ አክሱሞች ከብዙ ዘመን በፊት የጀመሩትን ሥጋዊ ሥልጣኔ ችላ ብላ ከዚህ በፊት እንደተባለው ያለው የአቅጣጫ ኃይል በመንፈሳዊና በሃይማኖት እንደዚሁም በቆየ ልማድና ወግ ተያዘ ። የርሷ ሊቃውንትና ፈላስፎች በራቀው ዘመን በብሉይ ውስጥ ያሉትን ሙሴ ኢየሱዳዊት ስሎሞን ሲራክ ወይም የነዚህን መጻሕፍት አጠናቀው ያወቁት ሆኑ ። የሥልጣኔዋና የፍልስፍናዋ ምንጭ ብሉይና ሐዲስ የሊቃውንት መጻሕፍት ሆኑ ። እንደግሪክ እንደሮማ በሠለጠነ አገር ሳትገዛ መቅረቷ ለትምክህት ሲያገለግላት ባንድ ወገን ከገዥ የሚገኘው ሥልጣኔ እንዳመለጠት ግልጽ ነው ።

የፖርቱጋል ሕዝብ ግን ሥልጣኔን ከግሪክ ደኅና አድርጎ በቀዳው ራሱም ደኅና አድርጎ በሠለጠነው በሮማ መንግሥት ሥር ብዙ ዘመን ስለተዳደረ የሮማን ሥልጣኔ የነቢርጂልን ግጥም ፣ የነሲኒክን ፍልስፍና የነዩልዮስ ቁጣርን የጦር አመራርና ድርጅት የነሲሴሮን የአንጋገርና የፖለቲካ ስልጣን ጨብጠው ተነሡ ። የፊተኞቹም የግሪኮቹ የነሶክራት ፣ የነጥላቶን ፣ የነአሪስቶት ፣ የነሶሎን የኑርና የአስተዳደር ፍልስፍና የነሂፖክራት የሕክምና ዕውቀት ፣ የነፔሪክል ፣ የነሉዎኒዳ ፣ የነእስክንድር የጦር አመራር ዘይቤ አላመለጣቸውም ። ማናቸውንም ዕውቀት በየዘርፉ ከመቅሰም አላረፉም ። የዕውቀቱን መጽሐፍ ከግሪክ ወደላቲን ፣ ከላቲን ወደ ቋንቋቸው በመመለስና በመማር ተጠቅመዋል ።

የቤተ ክህነቱም ክፍል በላቲናዊው ሥልጣኔ ላይ የሃይማኖት መሠረት የሆነውን ብሉይና ሐዲስን ሳይለቅ ከቤተ መንግሥቱ ጋር አንድ አካል አንድ አምሳል ሆኖ በመሥራት ለመንግሥቱ ድጋፍ ሆኖ በሥራ ስለተባበረ የመንግሥቱ ዕድገት ከጊዜ ወደ ጊዜ እየጨመረ ሄደ ።

በሮማ የመንግሥቱ አስተዳደር በደንብ ተዘጋጅቶ የታወጀ መተዳደሪያ ሕግ (DROIT ROMAN) የተመረጡ ያገርን ጉዳይ የሚወስኑ መማክርት (SENAT) ከግሪክ የተቀበሉት ራሳቸው አሻሽለው የሚጠቀሙበት የታሪክ የሥነ ጽሑፍ እርምጃ የቤት ሕንፃ ሥራ የደንገያ ቅርፅ የስዕል ሙያ የጦር መሣሪያ የነፍጡና የመድፍ የመርከቡ ሥራ በያይነቱ ሮማውያን የነበራቸውን የፖርቱጋል መንግሥት በዚህ ጊዜ ወርሶ በፋንታው ከማሻሻል ጋር ስለተጠቀሙበት ከሮማውያን የወረሰው ሥልጣኔ በጠቅላላው በአሁኑ በ፲፮ኛው ዘመን ያለበትን የኃይልነት ደረጃ ሰጠው ግለት ነው ።

ፈረንጆች «የወርቅ ዘመን» የሚሉትን በኛ «የአዲኛ ዘመን» ብለን ልንተረጉ መው የምንችለውን የፖርቱጋልን የገናናነቱን ዘመን ባለታሪኮች በ፲፱፻፹፫ -



የአርጋውንት የክርስቲያን አባት ስም ጥሩ ማርያም ክስ ፳፯

፲፮፻፹ ዓ.ም. መካከል መድበው ታል ። በዚህ ዘመን በተለይ ከአሥራ አምስተኛው መቶ ዓ. ም. ወዲህ እንግሊዝም ጀርመንም ኤስፓኝና መስኮብም ተርከም በየ ፊናቸው እንደ ኃያላንና እንደ ሰለጠኑ መንግሥታት መቆጠራቸው ባይቀር ከነዚህ ሁሉ የፖርቱጋል መንግሥት በሌላው እንኳ ቢቀር መርከብ በመሥራት በመርከብ አገር ላገር እየዞሩ ወርቅና ሀብት ያለበትን እየመረመሩ ብዙ አገር በመያዝ ከቀሩት አገሮች ይበልጥ ነበር ።

የቀሩት የአውሮፓ ነገሥታት በመጀመሪያው ጊዜ ላይ እዚያው ከወሰናቸው ላይ በሚገኘው መሬትና በሚያዋስኑባቸው ታናናሽ መንግሥታት ላይ ገዥነታቸውን ለማጽደቅ እርስ በርሳቸው ሲጣሉ ሃይማኖትን ለማሻሻል ወይም ላለማሻሻል ሲጨቃጨቁ የፖርቱጋል መንግሥት ግን ካራቪያ የሚባለው ክብደቱ ዝቅተኛ ቢሆንም ለዘመኑ ፈጣን የሆኑ መርከቦች በባሩድ የሚተኮሱ ነፍጦችና መድፎች እየወራ ወታደር እየመለመለ መጀመሪያ በአቅራቢያ የሚገኘውን የሴውታን ከተማ (ማርካ) በ፲፬፻፲፮ ዓ. ም. ከያዘ በኋላ ቀጥሎ ከመንግሥቱና ከአውሮፓ ርቆ የሚገኘውን የአፍሪካን የደቡብ አሜሪካን ፣ የእስያን አገሮች ያስመረምር ጀመር (1) ።

ለዚህ ምርመራና አገር መያዝ በፖርቱጋል በዚህ ዘመን ባለው የምርመራዋና የአገር ማቅናታ ታሪክ ከፍተኛውን ሥፍራ ይዘው የሚገኙት ከፖርቱጋል ተነሥቶ ታቸን በቦን ኤስፔራንስ ደቡብ አፍሪካ በኩል ዞር፤ ውቅያኖስን ለመጀመሪያ ጊዜ ያቋረጠው ቫስኮ ደጋማ ፣ የቤተ መንግሥቱ ተወላጅ መርከቦኛው ሐንሪ ፣ ከዚያም እነፔሪዝ ፣ እነ እንድራይ ፣ እነ ካብራል ፣ እነዳልሜይዳ ናቸው ።

እንደ አው. ቀ. ሚያዝያ ፳፮ ቀን ፲፮፻ ዓ. ም. አልቫሬድ ካብራል የተባለው የጦር መኰንን በትልቅ መርከብ ሄዶ የብራዚልን አገር አስገበረና በፖርቱጋል መንግሥት ስም ቀኝ አገር አደረገው ። ከዚያም በተገኘው ወርቅ መንግሥቱ ከበረራ ፍራንቼስኮ ዳልሜይዳ ቫስኮ ዳጋማ ደርሶ መርምሮ ከተመለሰ ወዲህ ወደ ሕንድ በመርከብ ዘምቶ አገሩን ከያዘ በኋላ የመጀመሪያው የንጉሥ እንደራሴ ተብሎ ያስተዳድር ጀመር ። ሁለተኛው እንደራሴ አልፎንስ አልቡኬርክ የፖርቱጋልን ገዥነት በሕንድ ያስፋፋና በ፲፮፻፲ ዓ. ም. ጎእን የያዘ ነው ።

በዚህ የጦር መኰንን ዘመን ነው የፖርቱጋል መርከቦች እስከ ቻይና ድረስ ዘልቀው እስከ ዛሬ ድረስ በእጃቸው ያለውን የማካዎን በማሌይያ የማላካን ከዚያ ኒውጎኔን ቲሞርን መያዝ የቻሉት ።

ከወዲህም የአፍሪካን የወደብ ግዛታቸውን ከሕንድ የወደብ ከተማቸው ጋር የሚያገናኘውን በፋርስ ባሕር ውስጥ የሚገኘውን ሆርሙዝ የሚባለውን ደሴት በ፲፮፻፲፮ ዓ. ም. ያዙ ። በዚህ ምክንያት ከነዚህ ሰፋፊ ግዛታቸው በአውሮፓ የማይገኘውን የምሥራቅ ሸቀጣ ሸቀጥ ቅመማቅመም ለአውሮፓ የአውሮፓን ዕቃ ለነዚያ በመርከብ እያመላለሱ መንግሥታቸውን በንግድ አከበሩት ። በዚህ የተነሳ

(1) Histoire generale de l'Afrique- Presse-Universitaire..... ምዕ. 111 ገጽ 213 - 216



С. С. РАМОНОВ (1870 - 1910) А. Р. 1111

ንጉሣቸው አማኝኤል (1508 - 1518) ሀብታሙ ንጉሥ በሚል ቅጽ ስም ይጠራ ጀመር (1) ።

ፖርቱጋል በዚያው በእገሩ ውስጥ ሌሎች የአውሮፓ አገሮች የሚጠቀሙበት የዕውቀት፣ ያገር ካርታ፣ የሂሳብ በተለይ የከዋክብት የቅርጽ፣ የሥዕል፣ የሕንፃ ሥራ የሥነ ጥበብና የሥነ ጽሑፍ እርምጃ ከማድረግ አልባዘነም ። ለቅዱሳኖቻቸው ያሠሩት የቤተ ክርስቲያንና የገዳማት ሕንፃዎች ከነሥዕሎቻቸው እስከ ዛሬ አገር ጉብኝን ያስደንቃሉ ። የመጀመሪያውን የኒቤርሲቲ በኮዶምብሪ በ1510 ዓ.ም. ያቆመ ዓፄ ልብነ ድንግል ደብዳቤ የጻፉለት የሐንስ ሣልሳዊ የሚባለው ንጉሥ ነው ።

ኢትዮጵያ ግን በዚህ ጊዜ ከሥልጣኔ ርቃ በአገሯ ክልል ውስጥ ድምጺን አጥፍታ ከመቀመጥ በቀር ከግሪክና ከሮማ የመነጨውን የአውሮፓን ሥልጣኔ በየመልኩ ሳትሳተፍ ስለቀረች እነዚያ ከጠላት የሚከላከሉበት ወይም ጠላትን የሚያጠቁበት በባሩድ ኃይል ራቅ ብሎ ሂዶ የሚመታ የመድፍና የጠበንጃ መሣሪያ ከነጥይቱ ሲሠሩ እርሷ አብዛኛጊዜ ለጨበጣ ጦርነት ከሚያገለግለው ከነዋሪው የጦርና የጉራዴ መሣሪያ አልወጣችም ። ከነዚህም ጋር ጭማሪ ቢኖር ቀስት ዳላና ሽራፍ አንካሴና እነዚህን የመሳሰሉት ናቸው ። ከጥጥ ከሚሠራው ሽማ በቀር የቤተ መንግሥቱና የቤተ ክህነቱ ባለሥልጣኖች የሚጠቀሙት በጥበብ የተሠራውን የሐር ልብስ፣ ካባውን፣ ቀሚሱን ጥላውን ሥጋጃውን ከዓረብ ከሕንድና ከፋርስ በወርቅ እየገዙ ነው ። እነዚያ በሚያማምር የደንጊያ የሕንፃ ቤታቸውን እየሠሩ ሲቀመጡ ከደንጊያ አልፈው ንጉሥታቱ መሳፍንቱ ቤታቸው በዕብነ በረድ ሲሠሩ የኛዎቹ በዚህ ጊዜ ከእንጨትና ከጭቃ ቤት ቢበዛም ከማያምር የደንጊያ ሕንፃ ወይም ካብ ቤት አልተላቀቁም ። ስመ ጥሩው ንጉሠ ነገሥት ዓፄ ዘርዓ ያዕቆብ በደብረ ብርሃን ቤተ መንግሥታቸውን ያሠሩት ከየአውራጃው በትዕዛዝ በተሰበሰበ ወፍራም እንጨትና በተላጠ አጠና መሆኑን የራሳቸው የግዕዙ ዜና መዋዕል አብራርቶ ይገልጻል ። በሚያምር ሕንፃ የመሠራት ዕድል ቢያጋጥመው ቤተ መንግሥትና ቤተ ክርስቲያን ነው (2) ።

የአውሮፓ ሸቀጥ ወደ ኢትዮጵያ ስለአልገባ ከኢትዮጵያም በኢትዮጵያዊ እጅ የተሠራ ተብሎ ወደ ፈረንጅ አገር ማናቸውም ዓይነት የእጅ ሥራና ሸቀጥ ስለ አልወጣ አገሪቱ ራሷ ለአውሮፖች የተሠወረች አገር ሆነች ። በአውሮፓና በውጭ አገር ካለመታወቅ የተነሣ የኑሮዋን ጭምጭምታ ወደ ኢየሩሳሌም መጥተው ከኢትዮጵያውያን ምእመናን ጋር ተገናኝተው የተመለሱ ያውሩ ጀመር ። ሲወራም ቄሱ የሐንስ በሚባል ንጉሥ የምትተዳደር አንድ የክርስቲያን አገር አላች፣ ሥፍራ ርዋ በምሥራቅ በሕንድ ይሁን ወይም በአፍሪካ አይታወቅም የሚሉ ወራደጋግዎ ስለተሰማ የፖርቱጋል ጦር በአፍሪካ ስሜን በማሮክ በታንገር በአልገሪ ታቸ

(1) Le routier de Dom Joao De Castro A. Kammerer 78 1 - 4 ።
(2) የኢትዮጵያ ታሪክ ከዓፄ ይዙና አምላክ እስከ ዓፄ ልብነ ድንግል ምዕ. 33

ንም ወደ መካከል ወደ ኮንጎ የገባ ጊዜ ዳግግግ ጥራት (1891-1892) የግባ ለው የፖርቱጋል ንጉሥ ፔድሮ ደ ኮሺልሐኦንና ለልጅጎ ጆን ደ.ፓድሻን “ሂዳችሁ ይቺን አገር ተፈላልጋችሁ አግኙ” ብሎ እስከ ሙላክ ድረስ (1) ።

ከዚህ ጊዜ ጀምሮ የፖርቱጋል የጦር መርከብ በተያ. ባሕር እየተላላበ በተ ለይ በ፲፰፻፱ ዓ. ም. የግብፅን መርከቦች ካጠፋ ወዲህ የፖርቱጋል ማንግሥት ታላ ቅንትና ክርስቲያን መሆኑ በዚያን ጊዜ ሊትዮጵያ በሚገኙት የውጭ አገር ሰዎች በራሱም በይኮሺልሐኦ ኦንደበት እየተነገረ ዝናው በሊትዮጵያ ማንግሥት ዘንድ እየተስፋፋ ይሰማ ጀመር ።

ይልቁንም እላይ ለሙን የጠቀሰው ፔድሮ ደ ኮሺልሐኦ ባይ እስክንድር ዘመን ወደ ሊትዮጵያ ከመጣ ወዲህ የፖርቱጋል ማንግሥት በሊትዮጵያ በጣም የታወቀና ተሰፋ የሚይረግበት ሆነ ። በዚህ ዘመን ለማንግሥቱ እንደራሴ ወያኔ ሞግዚት የነበሩት ያዪ በዕድ ግርያም ባለቤት ግንግሥት እሊኒና ዓፄ ልብን ደንገል የዝምድና ደብዳቤ ከፖርቱጋሉ ንጉሥ ከአግኑሊል ፣ በኋላም ከተከተቱ ከጥራት ጋር መጸጸፍ የጀመሩት በዚህ ምክንያት ነው ። ከተጸጸፉ በኋላ በግራኝ ወረራ መጨረሻ ጊዜ መጥተው ሊትዮጵያን የረዱት ፖርቱጋሎች በዚህ ሙራት ነው ። ርዳታውም ባንድ ወገን የክርስቲያንነት ዝምድና በኖርበትም በሌላው ወገን የግ ካት መስፋፋትም አሳብ እንደነበረበት የታወቀ ነው ።

ነገር ግን የዓፄ ልብን ደንገል የክርስቲያንን ማንግሥት ድጋፍ ከውጭ አገር ሲያገኝ ተቀናቃኝ የሆኑት ፡ የሐረርና የአዳል እስላሞች ደግሞ በበኩላቸው የእሴ ላም መንግሥት የሚሆን ድጋፍ ካገኙ ብዙ ጊዜያቸው ነው ። እነዚህም መጀመሪያ የዓረብና የግብፅ መንግሥታት ናቸው ። እንደ አውሮፓ ተገር በ፲፰፻፲፯ ዓ. ም. ተርክ ግብፅን ካስገበረ በኋላ ተርክም የበላይ ረዳት ሆናቸው ።

እንዲያውም ክርስቲያን የሊትዮጵያ ማንግሥት ከሩት አገር ከአውሮፓ ምዕ ሬብ ወይም ከግብፅ ከሕንድ ርዳታ ሲጠብቅ የአዳሎችና የሱግሊያዊ መሪዎች ግን ከዋናው ከተርክ መንግሥትና ይልቁንም የሮስ ጥገኛና ተገኝ ከሆኑት ሊትዮ ጵያን ከሚያዋስኑት ከግብፅ ከየመንና ከዘቢድ ጋሻዎች በትርብ ርዳታ በግጥ ስታቸው እያደር አይለው በመጨረሻም በግራኝ ለሀመድ ሙራት ማላትዮጵያን ለመውረር መቻላቸውን ወደረት በዝርዝር ልንመለከት ነው ።

በመጨረሻም የተርክ መንግሥት የአውሮፓን ምሥራት ፣ የአረብን ሰግን ይዞ ካስገበረ በኋላ ወደ የመንም ፣ ወደ ኑብያም ገብቶ ሲመራት የሊትዮጵያ ጠረ ፍ ወደ ሆነው ወደ ሰዋዚም ድርሰ ተጥሎ ባለው ጊዜ ውስጥ የጥገኛ ያዞ ፣ ፖርቱ ጋሎቹም ሕንድን ከያዙ ወዲህ በሊትዮጵያ ዙሪያ በተያ. ባሕር ዳርና ዳር ከተርክ ወታደር እየተሻሙ አገር የሚይዙበት ከሊትዮጵያ ጋር እንደኮሺልሐኦ እየላኩ የዝምድናና የፖለቲካ ወዳጅነት የወጣትበት ጊዜ ስለሆነ ይህ የወላጅነት ውጥን

(1) የሊት. ታሪክ ካይ ይኩና አምላክ እስከ ዓፄ ልብን ደንገል ም. 14 ፣ La Mer Rouge l'Abyssinie - A. Kammerer Tome 2፣ ገጽ 10 - 17

መጀመሪያው ጊዜ ኢትዮጵያን ሊገቡ ችሏል ። ሊገቡም የቻለው የፖርቱጋል ርቀትና የነዚህ የዓረብ አገሮች ቅርበት ነው ።

ስለዚህ ተርክ ወይም በተርክ ጥገኝነት ውስጥ ያሉት ግብዓትና ዓረቦች በኢትዮጵያ ያሉትን እስላሞች በመደገፍ ክርስቲያኑን መንግሥት ለመገልበጥ ሲሆኑ የፖርቱጋል ወታደሮች ደግሞ በሩቅ ዝናውን ሲሰሙት የኖሩትን የኢትዮጵያን መንግሥት አግኝተው የዚህን መንግሥት መሣሪያነት ካገኙ በኋላ ግዛታቸውን በአፍሪካ ዙሪያ ለማስፋፋት ምኞት ነበራቸው ። ነገር ግን እላይ እንዳልነው የነርሱ የናት አገር ፖርቱጋል የቅኝ ግዛታቸውም ከመራቁ የተነሣ ስለአፍሪካም ግዛት ያላቸው ምኞት አንድ አንድ ጊዜ በመቀዝቀዙ ከሁለቱም ወገን በተወጠነው ወዳጅነት ምክንያት ክርስቲያናዊው የኢትዮጵያ መንግሥት ለጊዜው ብቻውን በግራኝ ወረራ ፊት ተሠዋ ። ይሁን እንጂ መጀመሪያ ብቻውን 18 ዓመታት ያህል ከተሠዋ በኋላ መልሶ ሕይወት ያገኘው በነርሱ ርዳታ መሆኑ አይጠረጠርም ። ይኸንንም ወደፊት በዝርዝር እናነባለን ።

ምዕራፍ 18

የኢትዮጵያ የፖርቱጋል መንግሥታት ግንኙነት - ግሥት እሌኒ በማቴዎስ እጅ ወደ ፖርቱጋል ንጉሥ ወደ አማኑኤል የላኩት ደብዳቤ ።

የኢትዮጵያ መንግሥት መደቡ ካላስታ ወደ ሸዋ ከዞረ ወዲህ ነገሥታቱ እነ ዓምደ ጸዮን እነዓፄ ይስሐቅ ፣ እነዓፄ ዘርዓ ያዕቆብ የቀሩትም ሁሉ በየጊዜው ከአዳልና ከይፋት የእስላም ባላባቶች ጋር ብዙ ጊዜ ያደረጉትን የማሳመን ጦርነት በጀኛው ሾሊም ከዓፄ ይዙኖ አምላክ እስከ ዓፄ ልብነ ድንግል በሚለው መጽሐፍ አመልክተናል ።

ይኸንንም ጦርነት ለማስቀረት ነገሥታቱ እነበዕደ ማርያም እናያዶ ከደዋሮው ከአዳሉ ባላባቶች ጋር ቢጋቡም የፖለቲካው ጋብቻ የጦርነቱን በር ሊዘጋው አልቻለም ። ደዋሮው ሲገዛ አዳሉ እምቢ ባይ ነው ። አዳሉ ሲሸነፍ ሱማሌው ይነሣል ። ስለዚህ የመንግሥቱ ዋና ሞግዚት ግሥት እሌኒ ለአዳሎችና ለሱማሌዎች መሣሪያ እየሰጡ ጉልበት የሆኑዋቸው የግብፅና የዓረብ አገሮች መሆናቸውን ስለሚያውቁት ወደነዚህ አገሮች የወዳጅነት ደብዳቤ እየተላላኩ በየጊዜው የሚሆነውን ግጭት አቅልለውት ነበር ። ዳሩ ግን በዚህ ዘመን አጭር ታሪኩንና ፍጻሜውን ወደ ፊት የምንመለከተው ይማም ማገፋገዝ የዘይላ ሹም እስከላይ እስከ ፊጠጋር (ምን ጃርና ቡልጋ) እስከ ደዋሮ (ከረዩና ጨርጨር) እስከ ይፋት ድረስ እየመጣ አገር እየዘረፈ በየጊዜው ስላስቸገረ የእርሱ ደጋፊና የሃይማኖት እንደነት ካላቸው አገሮች ከግብፅና ከዓረብ አገሮች ጋር በደብዳቤ መዛመድ መሠረት እንደማይሆን ተረዱት ።

በዚህ ምክንያት የነዚያን ወገን ችላ ብለው ከሁሉ ይልቅ ከክርስቲያኑ ከፖርቱጋል መንግሥት ጋር መዛመድ የሚሻል መሆኑን ገምተው አላባቸውን ወሰኑ ። የፖ

ርቱታ መንግሥት ባንድ ወገን የቱርኮችና የሃረቦች የሃይማኖትና የግዛት ባለ
 ንግ በመሆኑ፡ ምንም እንኳን ለክርስቶስ ሁለት ባሕርይ አለው የግል ካቶሊካዊ
 ቢሆን በጠቅላላው ክርስቲያን በመሆኑ የሁለቱም ሃይነት ሁኔታው ከእትዩኦን
 ጋር ሊያዛምደው ምክንያትና መንገድ መስጠቱ የታወቀ ነው። ባለፈው ደግሞ እን
 ዳመለከትነው በዓፄ ለስክንድር ዘመነ መንግሥት መተቶ በቤተ መንግሥቱ ባለ
 ሟል ሆኖ በክብር የተቀመጠው ፔድሮ ኮህሉል (PIETRO DI COVINEA)።
 በሕንድ የፖርቱጋል ንጉሥ እንደረሱ በዚህ ሃመት የላከው ሁለት መልካሞች
 የዚህ የግንኙነት መንገድ የፖርቱጋልን መንግሥት ታላትንገና ክርስቲያንን
 ተንም ከሃረቦች ጋር ያለውን ጠብ እያሰረዱ መንገዱን ያገና አድርገው ሳይደሉ
 ለት አልቀረም (1)። የነርሱንም አሳብ የሚያገፉ ዘቀስጥጥና ከአዩሳሌም
 ከሶርያ ከአርመንያ የመጡ የውጭ አገር ተወላጆች የሃይማኖትና የግዛት
 ሥራ ለቤተ መንግሥቱ ለግላቸውም የሚሰሩት ምን እንኳን ፖርቱጋል ካቶ
 ሊክ መሆኑን ቢያውቁ ለገዚው በፖለቲካው ምክንያት ከዚህ መንግሥት ጋር ከሙ
 ዛመድ በቀር ሌላ የመውጫ መንገድ እንደሌለ ሳይመክሩ አይተርፉ።

ስለዚህ መንግሥት እሌኒ ከአሰላጥቹ ጋር የጀመሩትን የወዳጅነት ገንኙነት ሳያቋ
 ርጡ በምሥጢር ከፖርቱጋል መንግሥት ጋር ለመወዳጀት ገጸ በረከትና ደብዳቤ
 ማዘጋጀት ጀመሩ። ይኸው የሚያሰረዱን መልካሞች ወደ ፖርቱጋል ገንሥ
 ሂዶ ሳይመለስ በመካከሉ እንደ አውሮፓ አቋጣጠር በሪያላ ግ. ም. (እንደ አሰላ
 ጥች የሌጅራ ቀጥር ስጃጃ) ላይ ገጸ በረከትና ደብዳቤ ለገብዱ ገንሥ ለግራህ
 ካንሱህ አል ጉሪ (QANSOUH EL GOURI) መልካሞች ነው (2)።

(QANSOUH EL GOURI የሚባለውን ይኸን የገብሰ ሰልጣን አንዳንድ ጸሐፊ
 አልጋውራ ይለዋል። እርሱም የገብሰት ዘመን እንደ አው. ቀጥር 1298 - 1299
 ዓ. ም. ነው (3)።

የሆነ ሆኖ እቱን እሌኒ ያዘጋጁትን ደብዳቤና ገጸ በረከት ፔድሮ ኮህሉል
 እንዳይወስድ ባጠገባቸው እንደማያገኙም ሳይሆን ብዙ ሐሳብና ምክር እየሰጠ የሚ
 ያጸናና ስለሆነ እርሱን ትተው ለመልካኩ ግብግብ የሚባል የአርጫን ተወላጅ
 መረጡ። እርሱም የተመረጠበት ምክንያት ክርስቲያንና ቤተ መንግሥቱ ታግኝ
 ከመሆኑም በላይ በንግድ ምክንያት ወይ አዩሳሌም ወይ ገብሰ ወይ እንደ አየተ
 መላላሰ አገርና ቋንቋ በማጠቁ ሳይሆን አይተርፉ። ሁለተኛው አገር እርሱን በቱ
 ርክ ግዛት ውስጥ ስለሆነ ውስጡን የኢትዮጵያ ወዳጅ ሆኖ ላየን የተረከ መንግሥት
 ዜግነት አያጣምና በየቦሩ። በግጠራ የአሰላጥቹ ባለሥልጣናት ከእትዩኦን ወይ
 ውጭ አገር የሚመለሰውን በግጠር በመፍታት የሚያደኑትን ችግር በርሱ ላይ እይ
 ፈጽሞ በትም ተብሎ የታሰበ ይመስላል። አካሄድም እንደነጋገሩ ስለሉ ስጋም

(1) የዚህ መልካሞች ስም በግብግብ እጅ በተላከው ደብዳቤ ስጋ የሚገኝ ስም ተባለ
 (2) ባሉት ረዕይኢት. ታሪክ ጥናት ግስታወሻ 119 ፡ 28 141 - 142
 (3) ኢትዮጵያውያን በፖለቲካን የሚባሉው የቼሩሊ ሙሉሉ አንድና ያላዋ 28 177



ԼԱՏՅՈՒ ԵՒ ԿԱՌԻՆՈՒ (ՆԻՇԱՆՆԵՐ ԹՔԻՒՄ ԿՐԻՄՆԻ ԵՒ ԲԻՅՈՒՆԻ)

ኢብራሂም (አብርሃም) አሰኝተ እንጂ እንደ መንግሥት መላከተኛ ሆኖ እያደ ሰም (1) ።

ሰለሀህ ማቲዎስ እንደ አውሮፕ ቀጥሮ በጊዜያዊ ላይ (እንደ ኢት. ቀጥሮ ገጽ ፳፱) ዓ. ም. ከንግሥት እሴት ደብዳቤውን ያዞ ለጉዞ ተዘጋጅ ። ከርሱም ጋር አብሮ የሄደ ል. ኢትዮጵያዊ ነበረ ። ነገር ግን በመንገድ ጥተ ያባላል ። ግብ ምስግን ገጸ በረከቱን ያዞ ወደ ሕንድ ተጓዘ ። ወደ ሕንድ መሄዱ ወደ ሊሰቦን የግራ ላለስ መርከብ ያን ጊዜ ግዛታቸው ከነበረው ከሕንድ እንደ ከሌላ ዘንድ እንደ ልብ ስለማይገኝ ነው ። ማቲዎስ ሕንድ ግዛት በተለይ ጸብል አግባብ ከተገኘ ለሰው በዚያም የፖርቲያውን አገረ ገዥ አገኝተ ወደ ሊሰቦን ከኢትዮጵያ መንግሥት ተልኮ የሚሄድ መሆኑን ገልጾ ግናቸውንም ርዳታ እንዲያደርገላት መተው ። አገረ ገዥው የተላከበትን ጉዳይ ገለጸልኝ ቢለው አልቸልጥ አለው ። አገረ ገዥው በዚህ ማቲዎስን ተቀዳሞ የተርከቸ ሰላይ ሳያሆን እያተርፍ ብሎ አሰረው ። የዚህን ወራ በሕንድ ሞላ ከተማ በጉላ የሚተመመ ከዚህ በረከት መላከተኛ የላከው ዋናው የንጉሠ እንደራሴ አልቡኪክ (Albuquerque) ሰጥቶ አስረ ትቶ ወደጉላ ወሰደው ። እርሱም እንደዚያው እንደአገረ ገዥው መላከተኛ የያዘውን ጉዳይ ለማወቅ ራሱን ግናቸውንም የግያሰረገገ ርዳታ ሠጥሮ ወደሊሰቦን እልክሀለሁና ለኔ ገንጋሪን ቢለው ግብ ምስግን የተላከውት ከሄ ያለ ጥሩ ጤር ነገር ስለሆነ ለራሱ ለንጉሠ ካልሆነ በተር ለግንጥ አልነገርጥ ብሎ እያባረ ውን ስላጸና የንጉሠ እንደራሴ ሰጥኑን ውሎ ረት ነስተት ለነበተ ያባላል (2) ። ይህን እንጂ በመጨረሻ እንደራሴውም በዚያ ያሉት የፖርቲያ መላከተኛና ተጋውስተ የኢትዮጵያን ክርስቲያንነት ከፖርቲያ መንግሥት ጋር ሊገኙ የተሰበሰቡ የወጃደነት ግንኙነት በመረዳት በመጨረሻ መላከተኛውን በከበረተ ያዘው አስተ ናግደው ራሳቸው በመርከብ አሳፍረው ወደፖርቲያ ሰይዱት ። ግብ ምስግን ግና ቸውንም የጉዞ ችግር ታግሦ ኢትዮጵያን በላተተ በደኛው እንደሌሎቹ በደኛው ዓመት እንደ አው. ቀጥሮ በገጽ ፳፱ ዓ. ም. እዋናው ከተገ ለሰቦን ያረገሰ ከገ ሥት እሴት የተላከውን ደብዳቤና ገጸ በረከት ታላቀና ዕድላው ለግባል ለገገው ለአማኑኤል አሰረከበ ።

የደብዳቤው የግዕዙ ትክክለኛ ትጅ ከፖርቲያ ሰለጠፋ እያገኘ (3) ። ያህ ደብዳቤ በዚያው ዘመን ወደ ፖርቲያ ተተርጉሞ ተተሎ ከፖርቲያ ወያላጅን ፣ ከላቲን ወደ ቶስካን (ኢጣልያ) ከተሰካን ወደ ቀድሞ ረገሰላኞች ተተርጉሞ ትክክ ለኛው ጽሑፍ ገና ተምሯል የሚባል ባሳተመው ላይ ስለግንኙኝ ከዚያ ላይ እንደ እንደተቻለ ወደ አማርኛ ተተርጉሟል ።

- (1) የአፍሪካ ጃዥ የሌላ የመጨረሻው ክፍል ስር ተገኝቷል ገጽ 209
- (2) የኢት. ታሪክ ጥናት ባሌት ረገ ግብ ታወቀ ። 119 ።
- (3) አ. ካሚር ቀደ ባሕር በግራ አርእስት የደረገው ገጽ 82 ። ከዚያ ያለት የተገኘው በጽሑፍ ለመገው ለማካደነት ሮማ ላይ ባለረው ዓመት ለተገኘው ለኢትዮጵያ ጥንት የሚገኘው የግዕዙ ደብዳቤ አቅራቢው እንደተገኘበት በውስጡ ስህተት ስለሌለበት ለውሰዱ አጠቃላይ ሆኖ ተገኝቷል ። በመታላላት ገን ከረገሰላኞች ጋር የተገናኘው ።

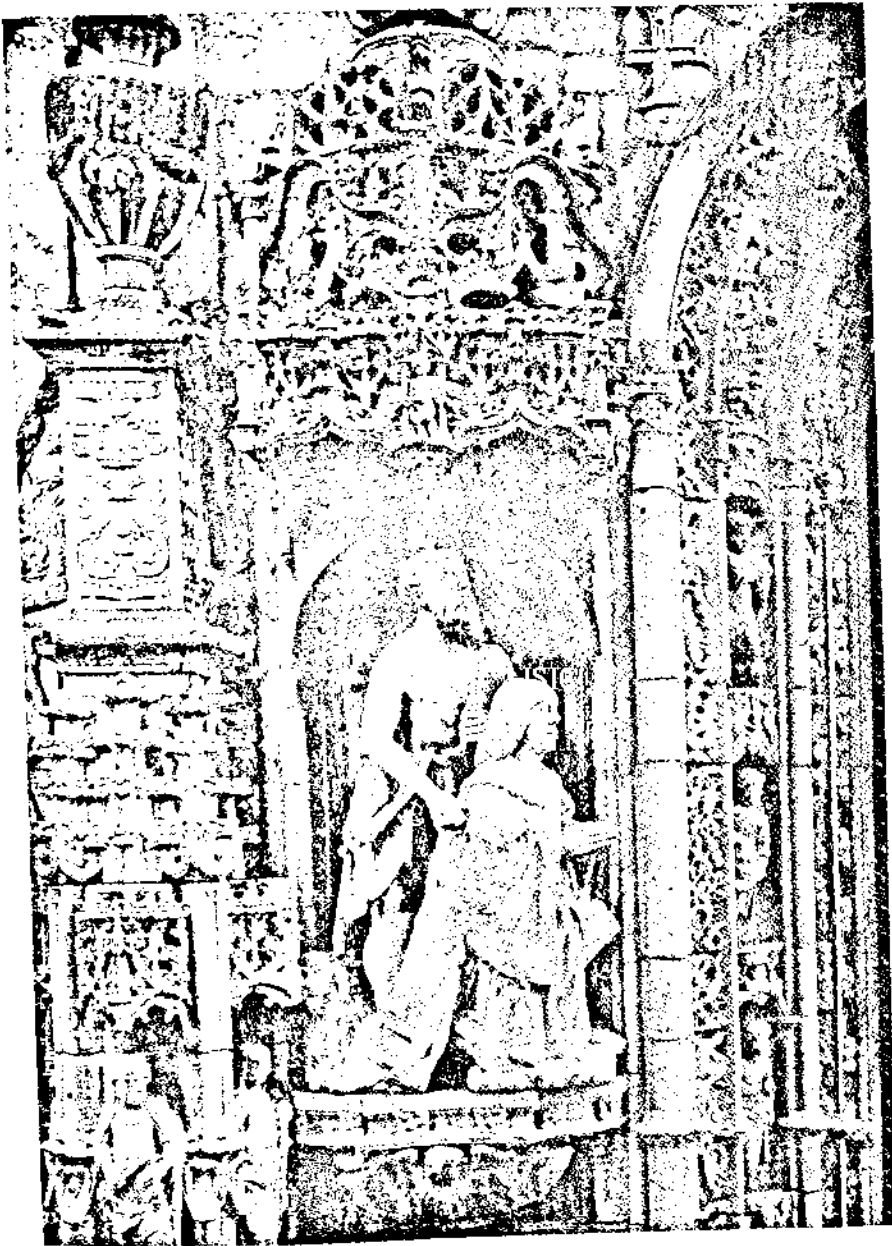

የጊዮርጊስ ሰባተኛ ሰርዳር

እሊኒ ንግሥት ለአማኑኤል የጸፉት ይህ ይጻፍላል እንደሆነ በገገር ቋንቋ መሆኑ አይጠረጠርም። አማርኛ የሕዝብ ቋንቋ ማለት ሳይታይ በዚያ ስም ያም ወዲህ በጉንደር የነበሩት ንግሥታት ይጻፍላቸው ገገር ቋንቋ በገገር ስር ማን ያህ ግዕዝኛ ደብዳቤ ባለፈው እንደመለከትነው በረገገኛ ገገር ቋንቋ አውቀው ከቋንቋ ወደ ቋንቋ ሲተረጉም ከአሳብ እንዲህ ባይሆን ከገገር ቅርጽ መሳሪያ የማይቀር ነው። የሆነ ሆኖ ከተደገፈው ረገገኛ ለእ እንደሆነ ብዬ ተርጉሟለሁ።

«በሰው አብ ወወልድ ወመንገድ ቅዱስ አ.ኤ.ዲ. አፍላክ» መለሰቱ ለዛጎት። በቤተ ልሔም ከድንግል ማርያም የተወለደው የጊታችን የሙዲኒታችን የኢየሱስ ክርስቶስ ደንበኝት ጸጋና በረከት በዛም ለተወደደው በዛም ከርስቶስ ለሆነው ወንድማችን ለአማኑኤል የፖርቱጋል ንግሥት የባሕር ገዥ የረገገኛና የሠላሳ ችግኝ አሸናፊ። እግዚአብሔር ጊታችን መልካም ሀብትና አሸናፊነትን በጠፋችሁ ላይ ይሰጥሁ። የጊታችንን የኢየሱስ ክርስቶስን ለደንበኝ ባሙሩት በአረቱ ወንጌላውያን በቅዱስ ማቴዎስ፣ በቅዱስ ማርቆስ፣ በቅዱስ ለታስ፣ በቅዱስ ዮሐንስ ጸሎት መንግሥትህም በየአለበት ያለው ግዛትህን ያስፋ ያርዘህ። ከቅልቱ የጦር አለቃህ ከትረስታን ዳ ኩኛ ዘንድ እንዲሁ የሐንሰ (ጽዕን) ተሰ ነን ገገር። እንዲሁ እንደሉ የመሰለ የሐንሰ የሚባል ግሚዝ ተብሎ የተሠየመ ሁለት መልክ ተኞች ወደኛ መተተው ስንት የጦር ወታደር መሠየታቸውን እናስታውቃለን። ከዚህም የተነሣ ወደ አ.የ.ሳ.ሌ.ም ቁስ ስንልክ በሚባርከን በጊታችን ግርብ ፈቃድ በእግልግሎት ወንድማችን የሆነውን መልክተኛችንን ግብግብ ገገርቶስ ወዳንተ ለክሁት። ግብግብ ማርቆስም የኛና ያገራችን ሁሉ ማረፊያ እሳት የቅድስት ሥላሴና የኢየሱስ ክርስቶስ የገደማናት ዓምድ ናቸው። እስከ ግንባራ ገው ድረስ ስንቅም ወታደርም ለመልክ የተዘጋጀን መሆናችንን በእገር ስለሌላችን ስለኢየሱስ ክርስቶስ ለሚገደቡ የጦር አለቃህ እንዲንገረው መልክተኛችንን ማቴዎስን አዘነዋል። ምክንያቱም የካይር መስፍን (ሱልጳን) ብዙ ወታደር ስብ ስቦ ወታደሮችህን ሊወጋ አስባል ማለትን ስለሰግን ነው። ይኸው እንደሰግ ነው በእገር ያሉት የጦር አለቆችህ ያደረጉበትን ለመቀላ እንጂ ለሌላ አይደለም (1)። በመጨረሻ በርሱ (በኢየሱስ ክርስቶስ) የግንደኝነት መያዝና እንዲገዙ እግዚአብሔር በቅድስናው እንዲሆን የጦር አለቆችህን በዘላለሙ በተቻለ እደጠብቀዎት ያበርታቸው። በእነዚህም አረመኔዎች ላይ ብዙ ወታደር ልከን በባሕር ጠረፍ በመካ በሄጃ በባብሌል መንደር (ባብ አል መንደር) ላይ መያዝ ወይዘዳም (ጆዳ) ወደብ ወይም ወደተርእንዲጠባባቅ ለግንደኝነት ለሌላ ምክንያቱም ወደ ቅዱስ መቃብር (አ.የ.ሳ.ሌ.ም) የምንልከው ስለትና ገዢ ትደሳት በነዚህ

..... እንዳይዋጥ
 አሁን ግን ጊታችን ኢየሱስ ክርስቶስን እናቱ ቅድስት ግርጌህ በረገገኛ
 (1) ሱልጳን ያለው ሱልጳን ግላቱ ይመስላል።

አገር አንድ ንጉሥ ተወልዶአረመኔዎችን ከዓለም ፊት ያጠፋቸዋል ብለው ትንቢት ተናግረው የነበረው የተስፋ ጊዜ እነሆ እንደደረሰ በውነት እንመለከታለን ።

መላክተኞችን ማቴዎስ የሚነግርሁን ሁሉ እኛው ራሳችን እንደነገርንህ ቆጥረህ እመነው ። በቤተ መንግሥታችን ካሉት ከታላላቆቹ ሰዎች አንዱ እርሱ ስለሆነ ወደ አንተ ለመላክ መረጥነው ። ከዚህ በፊት የመጡት መልክተኞቻችሁ ጉዳዮችን የምንፈልገውን ያህል አልገለጹልህም ብለን ጠርጥረናል ።

በኢየሩሳሌም አዳኞችን ኢየሱስ ክርስቶስ በእርግጥ ከተሰቀለበት መስቀል (ግማዶ መስቀል) ላይ የተሠራውን አንድ መስቀል በመላክተኞችን እጅ ልክንልህል ። ከመጣልን ግማዶ መስቀል ሁለት መስቀል አሠርተን አንዱን ለኛ አስቀርተን አንደኛውን በብር አንባር አሥረን ለአንተ እንዲያቀርብ ለመላክተኞችን ሰጥተነዋል ።

ከዚህም በቀር ደስ የሚያሰኝህ ቢሆን ሴቶች ልጆቻችሁን ለወንዶች ልጆቻችን ፣ ወንዶች ልጆቻችሁን ለሴት ልጆቻችን ሰጥታችሁን በሕግ ቢጋቡ ለኛ ደስ የሚያሰኝና ለሁለታችንም የወንድማማችነት ዝምድና የሚመሠርት ትልቅ ጥቅም ነው ። ለዛሬውም ለወደፊትም በጋብቻ ከናንተ ጋራ መዛመድን እንወዳለን።

በተረፈ የአዳኞችንና የቤዛችን የኢየሱስ ክርስቶስ የእመቤታችን የቅድስት ድንግል ማርያም ደገንነትና ጸጋ ባንተና በልጆቻችን በቤተ ሰባችሁ ሁሉ ላይ ይውረድ ።

ከዚህ በላይ ከተነገረው በቀር የኛን የጦር ወታደራችንና ኃይላችንን ከናንተ ኃይል ጋር ብናደባልቀው እግዚአብሔር የተጨመረበት እንደሆነ የቅድስት ሃይማኖታችን ጠላት የሆኑትን ለማጥፋት በቁ መሆኑን እናስታውቅሃለን ። አገራችንና ግዛታችን የሚገኘው ከባሕር ርቆ በየብስ (መሬት) ላይ ስለሆነና ምንም ወደብ ስለሌለን የባሕር ጦር ለማደራጀት አልቻልንም ። መርከበኛ ወታደርም የለንም ። ስለዚህ ለእግዚአብሔር ምስጋና ይግባውና በሌላውና እንደዚሁም በባሕር ላይ የጦር ኃይል ካለህ ካንተ ጋር መደባለቅና ቃል ኪዳን ማድረግ አስፈለገን ። ባለፈው እንደነበረ አሁንም ለወደፊት ጌታችን ኢየሱስ ክርስቶስ ረዳትህ ይሁን ። በሕንድ የሠራኸው ታላቅ ሥራ ጦርነትና ድል ተአምራት ነው እንጂ የሰው ልጅ ሊሠራው አይችልም ። ለኼ መርከብ የሚበቃ ስንቅና ማናቸውንም የሚያስፈልገውን ነገር ሁሉ በብዙ ልንሰጥ እንችላለን» (1) ።

እነሆ የደብዳቤው ቃል ይነስ ይብዛ ይህ ነው ። ጉዳዩ ወደፍጻሜ ከመድረሱ በፊት በጉረቤቶች እስላሞች ዘንድ አደጋ እንዳያመጣ ይኸን ቃል ንግሥት እሴኒ ሲልኩ በጠበቀ ምሥጢር ማቴዎስን አደራ ብለው ነው ። መላክተኛውም ባለፈው እንደተመለከትነው በሕንድ ያሉት የፖርቱጋል ባለሥልጣናት እንኳን የተላክህበትን ጉዳዩን ግለጽልን እያሉ በማሰርም በማባበልም ቢገቡትም ምሥጢሩን

(1) Dernière partie du second tome de L'Afrique - Jean temporal 1556.
ገጽ 130 - 133 ።

ሳያወጣ የንግሥቱቱን አደራና እምነት ሳያጉድል በትክክል ለንጉሠ ለእግንኦል ብቻ በመሰጠቱ የሚያስመሰግነው ነው ።

ገጸ በረከት ተብሎ የተላከው በኢትዮጵያ ታሪክ ከገንደ ደቡብ ለጥላካ እስከ ግዜ ልብን ድንግል በምዕራፍ ጽ ባገ. ጸዋት ዘመን መንግሥት ላይ እንደተመለከት ነው ከኢየሩሳሌም ከመጣው ግማይ መስተል ላይ ተቆርጦ እንደመሰተል ተቆርቆ የተሠራ ነው ማለት ነው ። ይኸም ግማይ መስተል ጌታችን ሊገሰስ ከርስተስ የተሰቀለበት እቲጌ እሴጊ የትልቁ ቆስጠንጢኖስ እናት ከተይበተበት ለገንታው ከነበረው ከእውነተኛው እንጨት ላይ ተቆርጦ የመጣ ነው ተብሎ በኢትዮጵያ ነገሥታትና ሊቃውንት ዘንድ የከበረና እንደ ብርቅ የሚታይ ነው ። በቤተ መንግሥቱ አልማዝና ወርቅ ከአልማዝና ከወርቅ የተሠራ ሌላ ገጸ በረከት ሳይጠፋ ይኸንን የእንጨት መስተል አሠርተው መላካቸው የፖርቱጋልን ንጉሥ ከዚህ የበ ለጠ የሚያስደስተው ነገር እንደሌለ ፣ በሌላው ዘመናትና በአልማዝ በጭ ሀብት ራሱ በጣም የከበረ መሆኑን ገምተው ይሆናል ። በዚህም ላይ የዘጠኙናው ጥና ምክንያት የክርስቶስን ሃይማኖት በመከላከል እስላሞችን ለመቃወም ስለሆነ በዚህ ግደነት ለሚፈለገው ዝምድና የጌታችንን መስተል መላክ ለጉዳዩ ተስግግሮ መል ካም ምልክት (SYMBOL) ነው ብለው አስበው ይሆናል ።

የሆነ ሆኖ ከዚህ በፊት እንዳልነው የፖርቱጋል ንጉሥ ገረቤቱ ሄላለ (ቆሱ የሐንስ) በሚባል ፍጹም ክርስቲያን በሆነ ንጉሥ የሚመራ የኢትዮጵያ መንግሥት አለ ማለትን ከኢትዮጵያና ከኢየሩሳሌም የሚከፈዱ ሰዎች እያመጡ ወረውን ሲሰማ የነበረውን አገር አሁን መልክተኛው ምንም አርመን ሆኖ የውጭ አገር ተወላጅ ቢሆን በጣም ደስ ብሎት በክብርና በደስታ እንደተቀበለው በየጭዳታ ተገልጿል ። ነገር ግን ይህ ሰው ዘሩ አርመን ቢሆንም ሃይማኖቱ ተጥሎ ከብዙ ዘመን ጀምሮ በቤተ መንግሥቱ ያገለገለ እንደ አንድ ኢትዮጵያዊ መኮንን የሚቆ ጦር መሆኑን ንግሥቱቱ በደብዳቤያቸው ላይ ገልጸውታል ። በዚህም ላይ ይኸን ለመሰለው መልእክት የውጭ አገር ያላየ ፣ የውጭ አገር ጽንጽና ሕይወት የግያውት ኢትዮጵያዊ መኮንን ከመላክ እርሱን መላካቸው ለነገሩ ተስግግሮ ሰው መፈለጋቸውን ያስረዳል ። ይህም ሰው ባለፈው እንደተመለከትነው ሃይማኖቱ ከርስተያን አገልጋይነቱ የኢትዮጵያ መንግሥት ሆኖ ለጉዞ እንዳይቸገር የተረከን ዜገንት ደርቦ በመያዝና ጉዞው በነጋዴነት መልክ ነው ።

ንግሥት እሴጊ በዚህ ደብዳቤያቸው ላይ ጭነትልቀ የጦር አሊቃሁ ከትረስታን ደ ኩኛ ዘንድ አንዱ የሐንስ ቁስ ነኝ የሚል አንዱ እንደርሱ ንግዝ ተብሎ የተሠ የመ ሁለት መልክተኞች ወደኛ መጥተው * ያላል ። ትረስታን ደኩን (TRISTAN DA CUNHA) የሚባል የታወቀ የፖርቱጋል መርከበኛ የጊዜ ወደ አፍሪካ የመጣ አለ ። ይህ የጦር መኮንን በዋናው የጦር አዛዥና በንጉሠ እንደራሴ በአልፎንሱ ደ አልቡኩርካ (Alfonso d'albuquerque) ትእዛዝ እንደ ኢ. አ. ፆፎሮ ግ. ም. ላይ እነዚህን ሁለት መላክተኞች ይዞ የመጣው መሆን አለበት ። ንግሥት እሴጊም ይኸን ደብዳቤና ማቴዎስን ለመላክ ያሰቡት ጥንኛው ምክንያት እነዚህ

ሁለት መልክተኞች ከመጡ በኋላ ነው (1) ።

ቀጥሎ «ወደ ኢየሩሳሌም ቆስ ስንልክ በሚባርክን በፓትሪያርክ ማርቆስ ፈቃድ መላክተኞችን ማቴዎስን ወዳንተ ላክሁት ፓትሪያርክ ማርቆስ የኛና ያገራችን ሁሉ መንፈሳዊ አባት ናቸው» የሚሉት የየትኛውን አገር ፓትሪያርክ ነው እንዳይባል በዚህ ዘመን ከ፲፱፻፶፫ ጀምሮ እስከ ፲፱፻፶፯ ዓ.ም. ድረስ ማርቆስ የሚባሉ ፓትሪያርክ በእስክንድርያ መንበረ ማርቆስ አልተቀመጡም ። በዚህ ጊዜ የእስክንድርያ ፶፬ኛ ፓትሪያርክ አባዮሐንቦ ፲፫ኛ ናቸው ። እርሳቸውም በሥልጣን የነበሩበት ጊዜ ፲፱፻፹፬ - ፲፱፻፳፬ ዓ.ም. እ.ኤ.አ. ነው ። ስለዚህ ካህናት ጊዜ ጀምረው የኢትዮጵያ ጳጳስ የነበሩትን በኢትዮጵያ ቤተ መንግሥት የሚቀመጡትን ግብጻዊውን ጳጳስ አባ ማርቆስን ማለታቸው ለመሆኑ ጥርጥር የለበትም ። ምናልባት በግዕዝኛ ደብዳቤ ላይ ንግሥቱቱ የኢትዮጵያ ጳጳስ ያሉትን ከግዕዝ ወደ ፖርቱጋል ከዚያም ወደጥንቱ ፈረንሳዊኛ ሲተረጎም ጳጳስ የሚለውን ቃል ፓትሪያርክ ብለው ተርጉመውት ይሆናል ። አንድ አንድ ጊዜ የዚያን ዘመን ጸሐፊዎች የቤተ ክህነትን የማዕርግ ስም መለየት እያቃታቸው ጳጳሱንም መምህሩንም ፓትሪያርክ ብለውት ይገኛል ። ወደፊት እንደምናነበው ዓረብ ፋቂህ የሐይቁን መምህር ፓትሪያርክ ብሏቸው ይገኛል ።

ንግሥት እሌኒ ወደ ፖርቱጋል ንጉሥ ማቴዎስን ለመላክ የጳጳሱን ፈቃድ ያስፈለገበትን ምክንያት ምንድነው ብለን ራሳችን የጠየቅን እንደሆነ መልሱ ሁለት ባሕርይ ከሚለው ከካቶሊክ ንጉሥ ጋር ለመቃረብ ለመዛመድና ለመጋባት ሲፈለግ ከካህናት በኩል የሐሚታና የወቀሳ ነፋስ መነሣቱ ስለማይቀር የጳጳሱን ፈቃደኛነት አስገብቶ በዚያ በኩል የሚነፍሰውን ወቀሳ ለማገድ ይሆናል ። ወይም ለዚህ ዝምድና ቤተ መንግሥቱም ቤተ ክህነቱም መተባበሩን ለፖርቱጋል ንጉሥ ለመግለጽ ይሆናል ።

ጳጳሱ አባ ማርቆስም ምንም ዘራቸው ግብፃዊ ዜግነታቸው በዚህ ዘመን የነበረው የሱልጣን አል ጋውሪ (፲፭፻፩ - ፲፭፻፲፮ ዓ.ም.) ቢሆን በሃይማኖታቸውና በመንፈሳዊ አባትነታቸው ምክንያት ክብርም ጥቅምም ለተጎናጸፉበት አገር ለኢትዮጵያ ደግነት ሲሉ ከንግሥት እሌኒ ጋር በማበር የፖርቱጋልንና የኢትዮጵያን ዝምድና መደገፋቸውን እንመለከታለን ።

ንግሥቱቱ «አገራችን ግዛታችን የሚገኘው ከባሕር ርቆ በየብስ ስለሆነና ወደብ ስለሌለን የባሕር ጦር ለማደራጀት አልቻልንም» መርከበኛ ወታደርም የለንም» ማለታቸውን አንብበናል ። መቼም የምጥዋ ወደብ ከአክሱም መንግሥት ዝምሮ የኢትዮጵያ ወደብ መሆኑ አይጠረጠርም ። ከአክሱም ወዲህ የኢትዮጵያ መንግሥት ራሱ በዓረቦች ባይወረርም ከዚህ በፊት እንዳልነው ከቀድሞው ኃይሉና ሥልጣኔው ዝቅ ብሎ በመዳከሙ ወደቦቹን ለመያዝና በዚያ በቀጥታ ሸቀጥ ለመላክም ለመቀበልም በባሕር የሚመጣውን ጠላትንም ለመቆጣጠር አልቻለም ማለት ነው ።

(1) A.H.M. Jones-E-Monroe የጻፉት የሀበጃ ታሪክ ገጽ 88

ስለዚህ በዚህ ጊዜ ግብዎቹ ከኢትዮጵያዊው ገዥ ከባሕር ነጋሽ በመርከብ እየ መጡም ጥዋንና አካባቢውን እየነጠቁ እጅ ግድረጋቸውን ወደረታችውን እንደሚገኘው፡ የፖርቱጋል ወታደርም በመርከብ እየመጣ ከነርሱ እጅ በውጊያ እየተግኝ እጅ ግድረጋንና ከባሕር ነጋሚያችን ጋር መነጋገሩን እንመለከታለን ። ባሕር ነጋሚውም ያገር ተወላጅና ባላባት እንደመሆኑ መጠን በጦር ኃይል በመርከብ እየመጡ ወደ ቡን የሚነጥቁትን ግብዎች ሳይመቸው ወደጎላው ወደ እገና እየሸሸ ሰጡቸው ወደ ፊት እየገፋ እያደባ በግብዎች ላይ አይጋ እየጣለ እንደሚያስቸገራቸው የታወቀ ነው ። እንደዚሁም ሃይማኖታቸው እስላም የሆነው በፍጥዋ አትራቢያ በቀይ ባሕር ደሴት ውስጥ ያሉት ባላባቶችና የአርኪቆው ባላባቶች “ናይብ” ጊዜ ላላ ወና ኃይል ላገኘው አንድ ጊዜ ለኢትዮጵያዊው ለባሕር ነጋሽ እገድ ጊዜ ለገባ ዎች እየተገዙ ቆይተው በመጨረሻ ደግሞ ቱርኮች በፕሪያፕሪ ሃ. ፍ. ድል አድርገው ግብፅን ከያዙ ወዲህ እንደዚሁ ለቱርኮች እየተገዙ፡ ደግሞ በኋላ በፕሪያፕሪ ግብ ላይ ፖርቱጋሎች ቱርኮችን አባርረው ፍጥዋ ሲገቡ እነርሱን ግብተናገዳቸው የታወቀ ነው (1) ። በራሱ ለመቆም ኃይል የሌለው ሁሉ ሌላውን እሸጎር ኃይልን ለሆነው መገዛት በየትኛውም የዓለም ክፍል የተለመደ ስለሆነ የፍጥዋ የአርኪቆ የሰለክም የእስላም ያገር ባላባቶች በየጊዜው ጌታ ቢለዋውጡ ሊረረድባቸው አይችሉም ።

ISIC

ምዕራፍ ፲፪

ስለ ካይ ልብነ ድንግል

ካይ ልብነ ድንግል በፊት የኢትዮጵያ ሁኔታ ምን እንደነበረ ካይ ያሁኑና እምነት እስከ ዓይ ልብነ ድንግል በሚባለው ጃኛ መጽሐፍ ተጽፏል ። በዚህም ጽሑፍ ውስጥ ጠቅላላ ሙሉ ታሪክ ሆኖ ሊገባ የሚገባው የእኩፍግግ፣ ያስተዳደር፣ የብሔራዊ ሕይወት አደኗር፣ የጤና አጠባበቅ፣ የወታደር ድርጅት፣ የፍርድ አሰጣጥ በየዘመኑ የተጻፈ ዝርዝር ታሪክ ካለመገኘቱ የተነሣ አብዛኛው ጊዜ በየጽሑፉ ውስጥ የሚነበበው የነገሥታቱ በዙፋን መክታተል በዚያው በዚህ መዋዕሉና በውጭ አገር ጸሐፊዎች የተገኘው የጦርነት ታሪክ ነው ። እስኪነገሩም ድረስ ያለውም የነጋሚው የግል የሕይወት ታሪክ አይገኝም ። ምክንያቱም ንጉሡ የራሱን ታሪክ በጸሐፊ ትእዛዙ በኩል የሚያጽፈው አብዛኛ ጊዜ ከነገሡ በኋላ ያለውን ነው ። ስለዚህም ዓይ ልብነ ድንግል ከግራኝ አህመድ ጦርነት በፊት የነጋሚነት ሥልጣን በሙሉ ከመጨበጣቸው በፊት ያለው የግል አስተዳደራቸው ዝርዝር የለንም ።

የአስተዳደራቸው ዝርዝር ታሪክ ባይገኝም የመንፈሳውያንና የሊቀውንቱ የዓይ ዘርፍ ያዕቆብ የልጅ ልጅ የዓይ ልጅ ስለሆኑ መንፈሳዊ ትምህርት እየተማሩ ያደጉ መሆናቸው አይጠረጠርም ። በፊትኛው ምዕራፍ እንዳመለከትነው

(1) Verdadeira in Formacao Das Terras do preste Joao የሚባለው የፍራንቮስት አልቫራጽ መጽሐፍ ምዕ. 2

በኢትዮጵያ የዘመኑ ሊት የሚያሰኘው ትምህርት ያው ብሉይና ሐዲስ ሊቃውንት የሚባለውና ይኸንኑ የመሰሰሰው ስለሆነ እርሳቸውም እንዳባቸው በመንገደ ላዊ ትምህርት ማደጋቸው አይጠረጠርም ።

ፖርቱጋሎች የዚህን ዘመን ንጉሥ በጠቅላላው (PRESSE JOAO) ቀስ የሐንስ እያሉ የሚጠሩበት ምክንያት የንጉሡን የመንገደ ላዊ ዝንባላ ወደ እያሳ ሌም ከሚሄዱ የኢትዮጵያ ምእመናን በመስማት መሆን አለበት ። የዚያን ዘመን የኢትዮጵያ ንጉሥ እንደ ጳጳስና እንደቀስ በእጁ መስተል ይደዘ እንደነበረ በየመጽ ሐፋ ይነበባል ። ዓፄ ልብነ ድንግል በመንገደ ላዊ መጽሐፍ ሊት እንደነበሩ የምንገረ ዳው በግዕዝ የተጻፈው ታሪክ ነገሥት ልጃቸውን ገላውደዎስን ከሌሎች ልጆች ቸው ለይተው ማስተማራቸውን ራሳቸውም ሊት መሆናቸውን ለመግለጽ እንደዚህ ይላል «አባቱ ከወንድሞቹ የበለጠ የትዲሳት መጻሕፍትን ሰውተታቸውን (ኃይላቸውን) ያስተምረው ነበር ። እርሱ ራሱ (ልብነ ድንግል) ታላቅ ብልህ ስለሆነ የመጻ ሕፍት የላይ ንባባቸውን የውስጥ ምሥጢራቸውን ስለማያውቅ እስተግራ ሆነው » (1) ። በዚህ ምክንያት ጊዜያቸውንም ከሊቃውንት ጋር በመንገደ ላዊ ክር ያሳልፉ ነበር (2) ።

በየጊዜው በየቋንቋው የተጻፈው አጭሩ ያገራችንና የውጤ እዢ ጽሑፍ እን ደሚያስረዳን አፄ ልብነ ድንግል ያሂ ናዶድ ልጅ ፣ ያሂ በዕድ ግርግጥ ጥልጅ ልጅ ናቸው ። አፄ ዘርዓ ያዕቆብም ቀድሞ አያታቸው ናቸው ። አሂ ናዶድ ሆኖም ተገ ተው ሲሞቱ በጅሸጅጅ ዓ. ም. አፄ ልብነ ድንግል ገና የገሪ ንግሥት መጣት ሳሉ ስለ ነገሡ እንደ አባታቸውና እንደ ተደሞ የነገሥታት ልጆች የአምባ ገሽገን የገሥት ኑሮ አልተመሰሱትም ። የዚህንም ምክንያት በዩኛው መጽሐፍ ባሂ ናዶድ ዘመን መንግሥት ላይ ገልጸናል ። የነገሡት በተወለዱ በእግራ እንደ ንግሥታቸው ከሆነ የተወለዱበት ዓመት 1087 ዓ. ም. ይሆናል ።

ስመ መንግሥታቸው ወናግ ሰገድ መሆኑ ወናግ ግለትም በሐረርጌዎችና በውጋዴን ቋንቋ እንበላ ማለት መሆኑ በየመጽሐፍ ተጽፏል ። የግዕዙንና የአግር ኛውን ቋንቋ “እንበላ ሰገድን” ትተው በውጋዴንና በሐረርጌዎች ቋንቋ ወናግ ሰገድ የተባሉበት ምክንያት ምናልባት ያን ጊዜ በዶፋትና በረጠጋር ያለውን ግዛት የሚያውኩ ያዳልና የሱማሌ ተወላጆች ስለሆኑ እንርሱ በሚያውቀት ቋንቋ ተሰይሞ ለማስረገጥ ይሁን ወይም የነርሱ ገዥ ጭምር መሆናቸውን ለማስታወቅ ይሁን ወይም የሱማሌው ቋንቋ በርክቶ ብዙ ጊዜ በአግርኛው ውስጥ እየገባ በመነገሩ ይሁን አይታወቅም ። ወደፊት በታሪካቸው ውስጥ እንደምናገኘው የረጠጋር

(1) ያሌብዎ እቡሁ ኃይሎን ለመጻሕፍት ትዲሳት እም እንደሆኑ ረድፋዬ እሰው ውለተ በገላ ልቡና ዓቢይ ወአቡሁኒ ኮነ ማዕምረ አፍአሆሙ ወውሳጢሆሙ ለመጻሕፍት ሕገ ግራግራውን ወደ ስለ ዝኒ ኮነ ሱቱ መምህረ ። ታሪክ ነገሥት ገጽ 97
(2) መንግሥት መሆኑ ልብነ ድንግል በውሎክ መሞል ረሰየ ሐረተ ኃበ እንባህ መጻሕፍት . . . ሰበጊ ይትረግሙ ይጻውሉ ከሆኑት ወይባዋዕ ምስሌሆሙ በነገረ መጻሕፍት . . . ስ ርሲጊ ያ/ ተመው ታሪካቸው ገጽ 8 ።

ንግል፡ግርያም፡ወሰ
ዲተ፡አምላክ፡የሀሉ፡
ምስሉ፡ገብራ፡ልብኑ፡

ደ'ንግል፡ለዓለም፡
ወለዓለመ፡ዓለም፡
አሚን፡ወአሚን፡



ዓ። ልብኑ ደንግል በዘመናቸው ያጻፉት የተአምረ ግርያም ያንዱ ምዕራፍ መጨረሻ የብዕሩ አጣጣል በጣም ያምራል ። ሥዕሉቹ ባንድ የውጭ አገር ተወላጅ የተሳሉ ይመስላል ። ሥዕሉን በፎቶ ከተደባበ ግርያም ያንሁት ግዳም ስፔንሰር ናቸው ።

አገረ ገዥ ራስ እስላም ሰገድ (አንዳንድ ጊዜ ባግሩ አዝግቶ እስላም) ይባላ ነበር = የዚህ ዓይነትም ስያሜ ከልጅነት ከአባትና ከናት የተሰጠ ስያሜ ሳይሆን ሰውየው አድጎ ከእስላም ጋር ተዋግቶ ድል ባገኘ ጊዜ የግራፍ ፈረሰ ስም ግድነት ነው = የረረሰ ስምም ውሎ አድርጎ መጠሪያ ስም ሆኖ ይተራል *

ይኸም ስያሜ አንዳንድ የሠር አለቆች ዓረብ አሰራር : አዳል አሰራር ይባሉ ከነበረው ጋር ሊመሳሰል ይችላል = ደግሞ “እንዘሳ በዐር” ተብለው አባትየው ናዖድ ስለ ተወዳሙበት በትርጉም ቢተር በአጠራር እንዲለያዩ እንዘሳ ሰገድ በመ ባል ራንታ ወናግ ሰገድ ተብለው ይሆናል *

ወደፊት እንደምናገኘው እሄ ልብነ ድንግል ራሳቸው ለፖርቱጋል ገንጠና ለሮማ ሊቀ ጳጳስ በጻፉዋቸው ደብዳቤዎች ላይ “ሰሜ ልብነ (ሶጣን) ድንግል : ትር ንሚውም ድንግል ያበራችለት : ይኸም ስም የተሰጠኝ ቅድስት ጥምተትን በተቀበ ልሁበት ቀን ነው = በነገሥቱ ጊዜ ደግሞ ጻዊት ተባልሁ” የግል ታል ስለአለበት “ጻዊት” የተቀደሰ ስነ ጽሑፍን የተደገፈ ስመ መንግሥት ወናግ (አገበሳ) ሰገድ ደግሞ ወታደራዊና ከሕዝብ የተሰጠ የረረሰ ስም ይመስላል = ስለዚህ ታሪክ ነገ ሥቱ “ወስመ መንግሥቱ ወናግ ሰገድ” ያለውን እርሳቸው “በነገሥቱ ጊዜ ጻዊት ተባልሁ” ብለው ያስተባበሉበት ምክንያት በዚህ አላይ በሰጠው ምክን ያት ሳይሆን አይቀርም = በጸሐፊ አለማጠራት ምክንያት ብዙ ጊዜ የነገሥታት መጠሪያ ስም የክርስትና ስም የመንግሥት ስም ብዙ ጊዜ እየተለያየ በመጻፉ ያደና ግራል =

ስለ ዕድገታቸውና ስለመልካቸው ዝርዝር ሁኔታ ማገኘት ችግር ነው = ነገር ግን የፖርቱጋል መንግሥት በነገሡ በ፲፪ኛው ዓመት የላካቸው መልክተኞች ፍራ ንቼስኮ አልቫራጽና ዶም ሮድሪግ እ. አው. እ. ፲፪፻፳ ዓ. ም. ከሕንድ በምጥዋ በኩል መጥተው የተገናኙዋቸው ጊዜ «ቁመታቸው መካከለኛ : ዕድሜያቸው ሸፎ ዓመት : ጥቁር ያልሆነ ራካ ያለ ቀለም የአላቸው = መልካቸው ከግ ብሎ ከብሆን ዓይኖቻቸው ትልልቅ : እናንጫቸው ቀስታማ (ረዘም ጉበጥ ያለ) ጠግቸው ገና መብቀል የገመረ ሆኖ ምንም ዕድሜያቸው ወጣት ቢሆን ከዘድ ያለ የባለሥልጣን ጌታ መልክ ይታደባቸዋል» ብለው ጽፈዋል (1) =

የሆነ ሆኖ ዓፄ ልብነ ድንግል በ፲፪፻ ዓ. ም. በተወለዱ በ፲፩ ዓመት ሲነገሡ በመንግሥቱ ሥራ እናታቸው ናዖድ ሞገሳ ያያታቸው ያፄ በአይ ግርያም ባለቤት ንግሥት እሊኒ እንደዚሁም ራስ ወሰን ሰገድ በሞግዚትነት ያግዟቸው ነበር (2) = ዓፄ ልብነ ድንግል ከሞግዚትነት ሥር ወጥተው በተገታታ የመንግሥቱን ሥል

(1) Fernao lopes de Castanheda (1551) "Historia do descobrimento do Brasil" በግል አርእስት ከጻፈው ውስጥ የፖርቱጋል የውጭ ጉዳይ ሚኒስቴር ወደ ፈረንሳይ አስተርጓፊ በ፲፱፻፳ ዓ. ም. ካላተመው ላይ ምዕ 10 ገጽ 142 =
(2) ወአሚን ትትሚንብ መንግሥት በትእዛዝ ጠላዲቱ ንግሥት ናዖድ ሞገሳ፣ መበምክሮ ካልአት ገን ሥት እሊኒ እስመ የአምራ ወሪዓ ቤተ መንግሥት፣ ወረደፋደሰ ሳተጠባብ እሊኒ ተለምር ሕገ መንግሥት... በምክረ ጠቢብ ወለባዊ ወሰን ሰገድ በዓለ ጳገም... የልብነ ድንግል ታሪክ ኮንቲ ሮሲኒ ያላተመው፣ ገጽ 6 =

ጣን የጨበጡበትን ትክክለኛ ጊዜ ማወቅ ችግር ነው። እነዚህም ሮድሪግ ከፖርቱጋል ተልከው መጥተው እ.አ.አ. ፲፱፻፳ (እንደ ኢትዮጵያ አቋጣጠር ፲፩፻፲፪) ላይ የተገናኙባቸው ጊዜ ዕድሜያቸው ጳጅ ዓመት ስለሆነ ምናልባት ሙሉ ሥልጣንን በ፲፰ ዓመታቸው ይዘው ይሆናል። ይኸውም ዘመን ፲፭፻፯ ዓ. ም. ይሆናል። አልቫሬድ ደግሞ በምዕራፍ ፩፻፲፬ ላይ በበኩሉ ልብነ ድንግል ከማገፋድ የተዋጉ ጊዜ ዕድሜያቸው ፲፯ ዓመት ነበር ስለሚል ምናልባት የመንግሥቱን ሥልጣን ከ፲፯ ዓመታቸው ገምገሞ ይዘው ይሆናል። ነገር ግን የማገፋድ ጦርነት የተደረገው በ፲፭፻፳ ዓ. ም. ስለሆነ በዚህ ጊዜ ዕድሜያቸው ፲፱ ዓመት መሆን ስለአለበት ከአልቫሬድ አጻጻፍ ጋር ምንም ያህል አልተራራቀም።

እኔ ልብነ ድንግል ዘመን መንግሥታቸው በተደላና በደስታ ገምግሞ በገዘንና በሰደት የተፈጸመ መሆኑን በመንግሥታቸው መዝገመሪያ በ፲፭፻፳ ዓ. ም. በይፋት ከእስላሞቹ ባላባት ከይማም ማገፋድ ጋር ተዋግተው ድልን ከተገናኝቶ በኋላ በመጨረሻው በግራኝ አህመድ ተሸንፈው ከአውራጃ ወደ አውራጃ እየተሰደዱ ናረው በመጨረሻ ሞተው ደብረ ዳሞ መቀበራቸውን ወደፊት በዝርዝር እናነባለን። ሥልጣን ከመጨበጣቸው በፊት በንግሥት እሌኒም አማካይነት ራሳቸውም በቀጥታ ከፖርቱጋል መንግሥት ጋር ያደረጉት ወዳጅነት ለጊዜው በእስላሞቹ በኩል ያለውን ጠብ አጣደፈው እንጂ ከመወረር ሊያድናቸው አልቻለም። ተርክና ዓረቦች ከቅርቡ ለግራኝ አህመድ ሲረዱ ፖርቱጋል ከኢትዮጵያ በጣም ከሚርቀው ከዝግ አገሩ ከፖርቱጋልና ከግዛቱ ከሕንድ በመዝገመሪያዎቹ የወረራ ዘመናት ለመርዳት አዳግቶት የጦርነት መከራና ሥቃይ ፲፬ ዓመት ሙሉ በኢትዮጵያ ላይ ጸንቶ ቆየ።

ዓፄ ልብነ ድንግልን በቅርብ ያያቸውና ብዙ ጊዜ ያነጋገራቸው ፍራንቼስኮ አልቫሬድ የጻፈውን "VERDADEIRA" እውነት የሚባለውን መጽሐፍ ስናነብ ንጉሠ ነገሥቱ በዚያ በጳጅ - ጳፀ ዓመት የወጣትነት ዕድሜያቸው ከሥጋዊነት ወደ መንፈሳዊነት የሚያደሉ መጻሕፍት ወዳድ፣ የውጭን አገር የቤተ መንግሥትና የቤተ ክህነት ሥነ ሥርዓት ወግና ታሪክ ለማወቅ በጥብቅ የሚመራመሩ እንደነበሩ ያስረዳል። ለአልቫሬድ የራሳቸውን የቤተ መንግሥትና የቤተ ክህነት ወግና ሥርዓት ካሳዩት በኋላ "ከኛና ከናንተ ከፖርቱጋሎች የማን ይበልጣል ወይም ይሻላል አደራህን ሳትደብቅ ንገረኝ" እያሉ መጠየቃቸው ባንድ ወገን በፖርቱጋልና በኢትዮጵያ መካከል ያለውን ክፍ ያለ የሥልጣኔና የኑሮ ደረጃ ልዩነት አለመረዳታቸውን ባንድ ወገን ደግሞ ይኸን ካወቁ በኋላ የመሻሻል ምኞት እንደነበራቸው ያላያል። የጦርነት ጊዜና ሞት ቀደማቸው እንጂ አገራቱንም ለማሰልጠን ምኞታቸው እንደነበረ ለፖርቱጋል ንጉሥ ለዮሐንስ ፫ኛ ከጻፉት ደብዳቤ ላይ ወደፊት እንገነዘባለን።

ይኸው አልቫሬድ በጻፈው መጽሐፍ ላይ የመልእክተኞቹ መሪ ሮድሪግ ጳጳስን አቡነ ማርቆስን አስፈቅዶ የተገናኛቸው ለት "ንጉሠ ነገሥቱ መልካምና ቅዱስ ሰው ነው . . በክርስትና ሃይማኖት ያለው እምነት የማይበገር ነው" ሲሉ

፩ኛ

እንዳሚወቀት ገልጾታል (1) ። ይልቅንም ባለመገር ረገድ ገንዘብ ያላቸውን ግትር ጠባይ ያሚወቀው ትክክለኛ መሆኑን የምንረዳው የግሪክ አሁኑድ ወረራና መከራ በዕድል እንደቀጠረ በገዢያቸው ደርሶ ጠላታቸው በገዢው ከደል ወይ ድል እየተራመደ አገራቱን በወረረበት ጊዜ ሁሉ ግን ያህል የጦርነት የመከራና የሰደት ውርቅብኝ ሊሚናቸው ከወለደቸው ልጆች ሙከራ ፈቅጦር በወርነቸ ሊሞት ፣ ሚናሰ ከብዙ ገንግጧ ቤተሰብ ጋር ሲግረከ እንደተን የትግል አባባቸውን ለውጠው የመላላትና ከጠላታቸው ጋር የተታረቀ ግንደስ አሳይተው አያውቁም ። “ከእጄ የሚያድንህ የለም ያልትሰሱት ልጄህን ጸርሻኝ በመካከላችን ሰላም ይውረድ” ብሎ ዘወትር ጦርነቱ የሚቀናው ለሸናፊ የሆነው ግሪክ አሁኑድ የጠየቃቸውን እምቢ እንዳሉና ገንዘብ ነገሥታቸው ከራታቸውን እንደተገናኝሶ በዚህ ጊዜ (፲፭፻፲፱ - ፲፭፻፵፪ ዓ. ም.) መከራና ሰደት ከጠቀት ካራቸው ከኢትዮጵያ ከሚወዷቸውና መከራና ሰደቱን በብርታት ከሚካላቸው ባለቤታቸው ከእኔ ሰብላ ጠንገል በሞት ተሰናብተው ያብረ ጸኖ ተቀባሪ ። ዝርዝር ታሪኩን ወደፊት በየሥፍራው እናንባለን ።

በኛህ በመከረኛ ገንግ ላይ የምንሰነዝረው ፍርድ ሁለት ዓይነት ነው ።

፩ኛ. በግሪክ አሁኑድ ሞይግ ፣ የራሳቸው መንግሥት በቅድሚያ ዝምድናውን ረገጥ ከፖርቱጋል ገዢ ከአግንኦሌልና ከሕንድ እንደረሰ ወገድ ተለከው የመጡትን በተለው ተቀብለው ስለአገር የሚበጃውን ተነጋግረው አስደሰተው በመላክ ፈንታ ከወር በላይ ተተብሎ ለግንጋገር ይቻላል ግን ጠናታቸውን ። በዚህ ጊዜ የጦርነትና የፖለቲካውን ጉዳይ የያዘውን ሞናውን የመልእክተኛቹን ጽኑ ርድረግ ደ. ሊማን በውጭ አስቀምጠው የቤተ ክርስቲያን ሰውዬ ፍራንቼስኮን በየተወደ ቤተ መንግሥታቸው ግቢ በመጥራትና ስለ ቅዳሌ ስለግንገሌት ስለ ቅዳሌ ቀርባን ስለ መሥዋዕት ስለ ንዋየ ቅድሳትና አለባበስ ሲነጋገሩ ሙሉን በታቸውን ሰገመ ለከት ፣ በዚህ ዓይነት ቸልታ ከዓመት በኋላ በርሳቸውና ባገራቱ ላይ የየረሰውን ጦርነት ሊመልሱ የሚችሉበትን የመግሪያና የወታደር ትጥትና ድርጅት ለሆነው በመቅረታቸው ይነቀፋሉ ።

፪ኛ. ወደፊት በዝርዝር እንደምናነበውና እላይ እንዳለው የሰላምና የመከራ ጃው ጊዜ በዋሃ ፈዛዛ አልፎ ጦርነቱ መከራው በበዛበት በረኻም ጊዜ ጠባቂ ያላ የት የመንፈስ ብርታት በሃይማኖታቸው ጸንተው እስከተታቸው ድረስ ለሆወላውሉ መመከታቸውን ስናይ የፈተኛው ጉድለት ያስከተለው ነቀቀ ተመልሶ ይሻራል ። ባይኸርም ጉን ለጉን ሆኖ የሰውን ጉድለቱንና ምላሱን ያሳያል ።

በታሪክ ውስጥ ሊደነቅ ሊመሰገን የሚገባው በጣር ግዳ ተገጥሞ አሸናፊነትን የታደለ ብቻ መሆን የለበትም ። ነገር ግን በመግሪያና በአውግግ ዘዴ ላይ ተበጠላት እንዲጋጣሚ ዕድል አጥቶ የተሸነፈና በሰደት የተቀረ የሚተኛው ጸን

(1) የአልቫደር መጽሐፍ ምዕ. 103

መንፈሱና ያወዳደቁ ፍጹሜ ስለሆነ በታሪክ ፊት ለዚህ ተመጣጣኝ ክብር ሊነፈግ አይገባም ።

ድል ማድረግና ድል መሆን አንዳንድ ጊዜ በአጋጣሚ ይደርሳል ። ነገር ግን እርሳቸው ቢሞቱም ከመሞታቸው በፊት በርሳቸውና በእንጀራ አያታቸው በንግሥት እሌኒ አማካይነት ከፖርቱጋል መንግሥት ጋር በተወጠነው የወዳጅነት ግንኙነት ምክንያት የፖርቱጋሎች ርዳታ ለልጃቸው ላይ ገላውዴዎስና ለባለቤታቸው ለእቴጌ ሰብለ ወንጌል ደርሶ ኢትዮጵያን ከወረራ አድኗል ።

ስለዚህ ከጦርነቱ በፊትና በዋናው የግራኝ ጦርነት ዋይማ ከግብጽ ጋር የነበረ ግን ሁኔታ ፣ የግብፅን በቱርክ መወረር ፣ የኤሚር ማጎፋድን ባይ ልብን ድንግል መሸነፍ ከፖርቱጋል ንጉሥ ከአማኑኤል ዘንድ ስለመጡት መላክተኞች ከማንበባችን በፊት ስላይ ልብን ድንግልና ስለእቴጌ ሰብለ ወንጌል ጋብቻ እናንብብ ።

ምዕራፍ ፲፫

የእቴጌ ሰብለ ወንጌልና የእቴጌ ሰብለ ወንጌል ጋብቻ

የዓይ ላሊባ ላባቤት በመጠሪያ ስሟ በመስቀል ^{ገብራ} ላይ በዓልተ ቢሐት (የቢሐት እመቤት) እየተባለች እንደ ማዕርግ ስም እየተጨመረ መጠራቷን ገድለ ላሊባ ላ የሚባለው መጽሐፍ ያመለክታል (1) ።

ይህ ንጉሥ እንደዚሁም ከርሱ በፊትና ከርሱ በኋላም ያሉት የዛጉዬ ነገሥታት ከንድ ሚስት በላይ ሁለት ሚስት ማግባታቸውን በጽሑፍ አልተመለከትሁም ። መንግሥት ከዛጉዬ ወደ ይኸኛ አምላክ ከዞረ በኋላ እስከ ዓይ ዓምዶ ጽዮን ያሉት ዘጠኝ ነገሥታት ባንድ ሚስት ይወሰኑ ወይም ብዙ ሌት ባንድ ጊዜ ያግቡ የሚገልጽ ጽሑፍ የለም ። ስለነርሱ የተጻፈ ዝርዝር ታሪክ በጽሑፍ ተጽፎ ወደ ጊዜያችን የተላለፈ ባለመኖሩ በግልም በመንግሥታዊ ደረጃም የፈጸሙት ሁሉ በሙሉ አይታወቅም ።

አሥረኛው ንጉሥ ዓይ ዓምዶ ጽዮን ግን ታላቂቱ ንግሥት ዣን መንግሣ የምትባልና ታናሽቱ ንግሥት የሚባሉ ሁለት ሚስቶች እንደነበሩት ከነሐቀዲን ጋር ያደረገው የጦርነቱ ታሪክ ያረጋግጣል ። ይኸው ንጉሥ ከሁለት በላይ ሚስቶችና ዕቁባቶች እንደነበሩት ለማስረዳት ታላቂቱ ንግሥት በኋላው ተከትላው ወጣች ካለ በኋላ ሌሎችም ንግሥታትና ዕቁባት አብረው ወጡ ይላል ። እልፍ ብሎ ደግሞ “ትንሿ ንግሥት ታላቂቱን አነጋገረችት” ይላል (2) ።

ከነዚህ ውስጥ እንደኛዬቱ ያባቱ ያይ ውድም ረዓድ ሚስት ስለነበረች በዚህ

(1) Evangelo d'oro di Debre Libanos-Conti-Rossini 18' 16

(2) ንግሥት ወጽኦት ካዕባ እንተ ድገሬሁ ወካልዓት ንግሥታት ወዕቁባት ወጽኦ ወትቢላ ንግሥት እንተ ትንእስ ለእንተ ተጻቢ ያይ ዓምዶ ጽዮን የጦርነት ታሪክ ገፍል ፔሩቮ ያሳተ ሙው 18 388-389

ምክንያት እንዴት ያባትህን ሚስት ታገባለህ ? የማትወልድኝ ከሆነች ምን እለበት በመባባል በዚህ ንጉሥና በዛመኑ አጩገ. በእቡን ረ.ልጾስ መካከል የተነገረውን ከፍ ያለ ጠብ በዚህ ጠብ የተነሣ በረ.ልጾስና በተከታዮቻቸው በነአባ እናረዳለሁ ላይ የደረሰውን ግርፋትና ስደት ከገደለ ረ.ልጾስ ላይ በሰፊው ተተርኮ የሚገኘውን ባለፈው አመልክተናል ።

ከርሱ ወዲህ የተነሡት ነገሥታት እን ሳፄ ዘርዓ ያዕቆብ ፣ እን ሳፄ በዕድ ግር ያም ቀኝዕ በዓልቲሐት (የቀኝ ባለቤት) ግራ በዓልቲሐት (የግራ ባለቤት) እያሰኙ ሁለት ሁለት የሴት ንግሥታት በወግና በሥርዓት ሥርዓተ ንግሥት እያሰፈጸሙ ያገቡ ነበር ። እንዳንድ ጊዜም “በዓልተ ሽሆና እንዳንድ ጊዜ በዓልተ ሽሆና” እየተባሉ ሦስተኛ መጨመሩ በበዕድ ግርያም ዜና መዋዕል ላይ ይገኛል (1) ።

እንደ ክርስቲያን ንጉሥ ባንድ ሴት በመወሰን ረንታ ከዚያ አልፈው ሁለት ሚስት ማግባታቸው ዕቁባት ማስቀመጣቸው የራሳቸው የሥጋ ፍትወታቸው ከሚጠይቃቸው አልፎ ሌላ ምክንያት አለ ። እንደኛው ነገሥታቱ በኢትዮጵያ ከሚገኙት ታላላቅ የአውራጃ ባላባቶች ከደዋርውና ከሐድያው ገራዶች ሲገቡ በዚህ የፖለቲካ ጋብቻ የአውራጃውን ባላባት በነርሱ ላይ እንዳይነሣ በጋብቻ ገዎድና ያሰሩታል ። ሁለተኛው ምክንያት እያንዳንዱ ንጉሥ በዙፋን የሚከተለው ልጅ እንዲኖረው ምኞቱ ስለሆነ እግር መካኒን ስትሆን ሌላዋ በመውለድ ዘር እንድታተርፍለት ፣ ካንዲ የተወለደው ልጅ ሰነፍና ምኝ በሆን ከሌላዋ የተወለደው ብላህና ብርቱ ሆኖ በዙፋን ነጋሢ ሆኖ በመከተል ስም እንዲያስጠራ ነው ።

በዚህ ምክንያት እስከ አሁን ልብን ድንግል ዘመን የነበሩት ነገሥታት ከአግራ ወይም ከትግራ አንዲት ሴት በደንብ ግራ ባልቲሐት እሰኝተው ካገቡ በኋላ በዚያው ስምን ከሐድያ ወይም ከደዋር ገራዶች ሴት ልጅ እንዲያን አስመጥተው ለብዛኛውን ጊዜ በእሌኒ ስም ክርስትና አስነሥተው ሲያገቡ ኖረዋል ። ከዚህ አልፈው ደግሞ ሌሎቹን እንዲወልዱላቸው በዕቁባት ስም ያስቀምጧቸዋል ። ራሳቸው ያዩ ልብን ድንግል አባት ዓይ ናዖድ ጅ ሚስቶች እንደነበሩዋቸው አልቫሬጽ በመጽሐፉ ያረጋግጣል (2) ።

አሁን ልብን ድንግል በዘመን መንግሥታቸው መጀመሪያ ላይ ይኸን ከአያት ከቅድም አያት የመጣ ልማድ ለመፈጸም የተገደዱ ይመስላል ። በቅርብ የተዋወቁቸው እንደአልቫሬጽ በመጽሐፋቸው ላይ እንደዚህ ብለው ጽፈዋል “ነገሥታቱ በዙሪያቸው ካሉት ከእስላሞቹ ነገሥታት ጅ ወይም ጅ ልጆቻቸውን አገብተዋል ። ከእሕዛቦቹ ጋር ግን አይጋቡም (3) ። ነገር ግን ከደባጀ ወይም የ፣ ከደንከል አንዲት ፣ ከአዳል አንዲት ፣ ከሐድያ አንዲት ያገቡ ነበር ።

(1) Les chroniques de Zara Yaeqob et de Beide Mariam-Jules perrouchon
ገጽ 38 . 149

(2) አልቫሬጽ በነአቶ ግርግ ትርጉም ገጽ 299

(3) እሕዛቦች የሚለው ሃይማኖት የሌላቸውን ነው

ቄሱ የሐንሰ (አፄ ልብነ ድንግል) ከሐድያ አንዲት ልጅ ሊያገቡ ተስፋ ሰጥ ተው ሳለ በኋላ ጥርሷ ረገገችም (ገጣጣ) ስለሆነ . . . እምቢ ብለው ላንድ ትልቅ ቢትወደድ ክርስትና አስነሥተው ዳሯት = ከዚያ ወዲህ እንዲህ የመሰለውን ጋብቻ ጠልተው አንዲት የክርስቲያን ልጅ አገቡና ለወደፊቱ በወንጌል ሕግ ብቻ (ባን ዲት ሴት ተወስኜ) እናራለሁ አሉ (1) ።»

ሐድያ ወደፊት ባሉት ምዕራፎች ብዙ ጊዜ ተጠቅሶ እናገኘዋለን = በጃዎግ ራፊው ላይ እንደሚታየው በጉራጌ፣ በእሩሲ፣ በጃንጆሮ መካከል አሁን በከምባታ አውራጃ ግዛት ውስጥ የሚገኝ በዚያን ጊዜ ታላቅ አውራጃ ባላባቱ ገራድ በሚባል የማዕርግ ስም የሚጠራ የተከበረ የእስላም ባላባት ነው = ከዶባ ሁለት ወይም ሦስት ያገባሉ የሚለው ይህ ዶባ በሸዋ በመንገድ በመራቤቴ መካከል የሚገኘው አይደለም = ነገር ግን ዛሬ በዋጅራትና በራያ ያለውን ወይም ራሱን ራያን ነው = ይህ አገር በዚህ ሥፍራ በዚህ ስም እስከ ዛሬ መኖሩን ወይም በነአፄ በዕደ ማርያም ዘመን ዶብእ ወይም ዶባ ይባል የነበረው ከጋላ ወረራ ወዲህ በዋጅራትና በራያ ስያሜ መለወጡን በትክክል አላረጋግጥም ።

እነዚህ የዶባ ስዎች ባፄ በዕደ ማርያምና ባፄ እስከንድር ዘመን እየሸፈቱ ያገኙትን በኋላም የገን አሞራና የገን ቀንጠፋ ወታደሮች ወግተው ያሸነፏቸውን በጠቅላላው ግዕዙ “ሰብአ ዶባ” ይላቸዋል (2) = የኢትዮጵያ ነገሥታት ከነዚህ ባላ ባት ተወላጆች ውስጥ ሁለት ወይም ሦስት ዕቁባ፤፤፤፤፤፤ የነበረው የዘወትር ሽፍት ነታቸውን በጋብቻ ገመድ አሥሮ በታማኝነት እንዲኖሩ ለማድረግ ይሆናል ።

አፄ ልብነ ድንግል ግን በዘመናቸው ይህ በብዛት ሴት ማግባት ወይም ማስቀ መጥ ከክርስትና ሃይማኖትና ከወንጌል ትእዛዝ ውጪ መሆኑን በመረዳት (3) ይኸ ንን የመሰለው ሥራ የእስላሞች ወይም ሃይማኖት የሌላቸው የአረመኔዎች ነው በማለት እርሳቸው ግን ባንዲት ሴት ለመወሰን ቁርጥ አሳብ አድርገው እቴጌ ሰብሰ ወንጌልን ብቻ አገቡ ።

ይኸንንም ውሳኔያቸውን ያገራችን ታሪክ ነገሥት እነአልቫራጽ የጻፉትን በማ ጽደቅ እንደዚህ ሲል መዝግቦት ይገኛል ። «በነገሠ ጊዜ እርምጃውን በቤተ ክርስ ቲያን ሕግ አደረገ እርሷ ከወሰነችለት አልተላለፈም ። ከርሱ በፊት ከነበሩት ነገሥ ታት ተለይቶ የሚመሰገን ነገር በማድረጉ የሚያሳማ ነገር ባለመፈጸሙ የእግዚአ ብሔር ጸጋ በላዩ ላይ ወረደ ። ይኸም ጸጋ እንደ ቤተ ክርስቲያን ደንብ አንድ ባል ለአንዲት ሴት መሆንን የተቀደሰ የጋብቻን ፍቅር አሳደረበት ። ራሷን ለባሏ በማስ ገዛት የምታሳምር መልካም ሴት አጋቡት ። ንጉሡም የመልኳን ውበት ዓይቶ ወደ

(1) ሃን ቴምፖራል ገጽ 76 ምዕ. 118
Verdadeira informacao F. Alvarez 118
(2) Les Chroniques de Zara 138, 142-145
(3) ግቴ. ምዕ. 5 ቀ. 31 - 32 = ምዕ 19 ቀ. 3 - 11

ዳት = ይኸም ሴት ንግሥት ሰብላ ወንጌል ትባላለች ብዙ ልጆችም ወለደች። (1) =

ታሪክ ነገሥቱ ያገቡት በነገሡ ጊዜ መሆኑን ያመለክታል = ነገር ግን የነገ ሠት በሺጅ፻ 9. ም. በአሥራ አንድ ዓመታቸው ፣ ሥልጣን የሠበሙት በ፲፪፻፳ 9. ም. ግድም በ፲፱ ዓመታቸው ስለሆነ ምናልባት ያገቡት በመሆኑ ለግራኝው በንግ ሣቸው ጊዜ ሳይሆን ሥልጣን በሠበሙበት በአሥራ ዘጠኝ ዓመት ያም ቢቀር ከዚያ ቀደም ብሎ ባለው ጊዜ ውስጥ በአሥራ ስድስትና በአሥራ ሰባት ዓመታ ቸው ላይ ይሆናል =

ከርሳቸውም ብዙ ልጆች ወለዱ የሚለው ወንድ ልጆች ፈትጦር፣ ፆቆብን፣ ገላውዴዎስን፣ ሚናሰን፣ ሴት ልጆች ታዶድራን ወለተ ቅዱሳንን ለበነ ጊዮርጊስን አመተ ጊዮርጊስን ነው = ስለዚህ አዲስ ልብን ድንግል ቀድሞ አባቶቻቸው የተኝ ባለ ቤት የግራ ባለቤት እያሉ ሁለትም ከሁለትም በላይ እያገቡ በየሥፍራው ከየባለባ ቶቺ እያስመጡ በዕቅዳትነት ያስቀምጡ የነበረውን ሸረው የክርስትና ሃይማኖት እንደሚያዘው ባንዲት ሴት በሰብላ ወንጌል ተወስነው የያዙታቸውንም የመከራቸውንም ጊዜ ከኝሁ ሴት ጋር አሳለፉ =

ወደፊት የጦርነቱን ታሪክ በየምዕራፉ ስናነብ ከነዚህ ከተወለዱት ልጆች ውስጥ ፈትጦር በውገያ ላይ መሞቱን ሚናሰ ተማርኮ ወደ ዘቢድ ባሻ አረብያ መላ ኩንና በኋላ በግራኝ ልጅ ተለውጦ መመለሱን ገላውዴዎስ ባባታቸው እገር ተተ ከተው የፖርቱጋልን ርዳታ ይገጩ ግራኝን በማስገደል ያባታቸውን ያም መበቀ ላቸውን የፆቆብን ብዙ ዘመን ኖሮ መሞት እናገኛለን = ዶ.ኸን ሁኔታ ቀደም እድርን ራጉኤል መልአኩ ላይ ልብን ድንግል “ፊ. ዶ.መውት (ፈትጦር ያሞታል)፣ ገ. ደነግሥ (ገላውዴዎስ ደነግሣል)፣ ሚ. ዶ.ሠየጥ (ሚናሰ ያሸጣል)፣ ያ. ደነብር (ፆቆብ ይኖራል)” ብሎ በሕልም (በራእይ) ነግሮአቸው እንደነበር በገደለ ራጉኤል ተጽግሎል (2) =

የእቱኔ ሰብላ ወንጌልን አገር አንዳንድ መጽሐፍ ከሰሚን ባንድ ወገን ከትግራም ተወላጅ የሚያደርጋቸው አለ = ነገር ግን የነገሥታቱ ዝርዝር የሕይወታቸው ታሪክ እንደማይገኝ ሁሉ ከዚያ የባለ የሚስቶቻቸው የእቱገዎቹ የሕይወታቸው ታሪክ ባጭሩም ቢሆን ማግኘት በጣም ብርቅ ነው = ስለዚህ የእቱገ. ሰብላ ወንጌል ከትግራና ከሰሚን መወለዳቸውን በኔ በኩል ማሳመንም ማስተባበልም አልቻልንም = የኝሁ ሴት ዋናው አገራቸው በጉጃም መሆኑን ለማረጋገጥ፣ የዓፄ. ሊያሱ አድያም ሰንድ ዜና መዋዕል እንደዚህ ብሏል «በደብረ ወርቅ ፊት ለፊት በግግ መንግሥተ

(1) ወሰባ ነገሡ ረሰዩ ሁረተ ቤተ ክርስቲያን... ወላ.የአዲ እም-ሳኔ ዘመሰነት ሱቲ... ወእምድ-ገረ ቀደምትኒ ነገሥት ኮነ ይገብር ዘተወደሰ ወእይ-ገብር ዘተሐዩየ ወእምገባ ከደን መርዓዊ ጅዱ ለአሐተ፡ መርገት በእምጣነ ቀናኖሃ ለቤተ ክርስቲያን... ወለአተዉ ሱተ ብእ ሲተ ሠናዶተ ዘታሠረተ ርዕሳ በቅኔ... እስመ ፈተው ንጉሥ ስነ ዚላሃ፣ ወሰመ ያለቲ ንግ ሥት ሰብላ ወንጌል፣ ወወለደ እምኔሃ ደቀተ ወአዋልደ... = ታሪክ ነገሥት ገጽ 96
(2) ገደለ ራጉኤል ታሪክ ዘመን በዳግማዊ ምኒልክ ምዕራፍ 9 ገጽ 32 - 33

በአኩቱተትላብውወላየው
መኖሪኩንቀድሳኩንሉኩሉ
ውናግላገድ፡፡ኃግሙእገዛ
ህላውኩበግዞው፡፡አውወወ
ላኩ፡፡በጸጫ፡፡በህሉ፡፡ፋሲክ፡፡ምደ
ረዐቢገር፡፡ውምደረ፡፡እኛውገ፡፡
ውምደረ፡፡እኛር፡፡አሉ፡፡ካተ፡፡ፆ
ምደረ፡፡ለዓመተ፡፡፲፱፡፡፳፯፡፡ክ፡፡ው
ለወለተ፡፡ቅደሳ፡፡አ፡፡መኖሪ፡፡ቀላ
ሉ፡፡ፆ፡፡ር፡፡ውመኖሪ፡፡ቀ፡፡ለሠር
ፆ፡፡ጣር፡፡አ፡፡አስመ፡፡ርከተ፡፡ዚአ
ሁ፡፡ውአቶ፡፡ምስሉ፡፡ጽኑ፡፡ዕውሐ
ላ፡፡ውግዛቶ፡፡ክመ፡፡አይግፍዕዎ፡፡
ውአይግፍዎ፡፡ኢሂሂድዎ፡፡አይ
ሂድዎ፡፡ውኖሪ፡፡ቀዐቢገር፡፡ውመ፡፡
ረቀቅኛው፡፡ውመኖሪ፡፡ቀላ፡፡ኛር
፲፱፡፡፳፯፡፡ፈቀ፡፡ለሠር፡፡ጣር፡፡ፆ
ው፡፡ፊቀ፡፡ለፆውካ፡፡ው፡፡ፆደረ
ለው፡፡ፎሂ፡፡ውህብሉ፡፡ላ፡፡ግግ፡፡ፊ
ለለው፡፡፳፯፡፡ክሙደኩ፡፡ፆ፡፡ለደረገ
ውለለ፡፡በጊር፡፡ቤተ፡፡አ፡፡ግዞ፡፡ፆ
ሠዕተ፡፡፲፱፡፡፳፯፡፡ፆ፡፡አ፡፡ፆ
አትወደድ፡፡ሠር፡፡ጣር፡፡ፆ፡፡ው፡፡ፆ
በአትወደድ፡፡በድሉ፡፡አ፡፡ግግ፡፡ፆ
ግራ፡፡ቀኝእ፡፡ደግሃ፡፡ደከሐቅ፡፡ግራ
ቀኝእ፡፡ፆ፡፡ግራ፡፡ከሐ፡፡ፆ፡፡ፋ፡፡ኦኦሳ፡፡
ግራ፡፡፲ተ፡፡ተከ፡፡ፋ፡፡ፆ፡፡ፆ፡፡
እ፡፡፲ተ፡፡ውሐ፡፡፲፱፡፡፳፯፡፡ፆ
ፆ፡፡ፆ፡፡ው፡፡ፆ፡፡፲፱፡፡፳፯፡፡ፆ
ቶ፡፡ቶ፡፡ለሉ፡፡ፆ፡፡ፆ፡፡ፆ፡፡ፆ፡፡ፆ
ፊት፡፡ው፡፡ፆ፡፡ፆ፡፡ፆ፡፡ፆ፡፡ፆ፡፡ፆ
ቆ፡፡ፆ፡፡ው፡፡ፆ፡፡ፆ፡፡ፆ፡፡ፆ፡፡ፆ
በሁሉ፡፡ው፡፡ፆ፡፡ፆ፡፡ፆ፡፡ፆ፡፡ፆ
ፆ፡፡ፆ፡፡ፆ፡፡ፆ፡፡ፆ፡፡ፆ፡፡ፆ፡፡ፆ
ፆ፡፡ፆ፡፡ፆ፡፡ፆ፡፡ፆ፡፡ፆ፡፡ፆ፡፡ፆ
ፆ፡፡ፆ፡፡ፆ፡፡ፆ፡፡ፆ፡፡ፆ፡፡ፆ፡፡ፆ

ውዘተ፡፡ግግ፡፡አክኩ፡፡ው፡፡ፆ፡፡ው
ሉ፡፡ፆ፡፡ው፡፡አውሂ፡፡፲፱፡፡፳፯፡፡ው
ሂ፡፡ፆ፡፡ፆ፡፡ው፡፡አውሂ፡፡ፆ፡፡ፆ፡፡ፆ፡፡ፆ
ግዛ፡፡ለደኩ፡፡ኦ፡፡በአ፡፡ፆ፡፡ፆ፡፡ፆ፡፡ፆ
ፆ፡፡ፆ፡፡ው፡፡ፆ፡፡ፆ፡፡ፆ፡፡ፆ፡፡ፆ
አግዛእቶ፡፡ፆ፡፡ፆ፡፡ፆ፡፡ፆ፡፡ፆ
ፆ፡፡ፆ፡፡ው፡፡ፆ፡፡ፆ፡፡ፆ፡፡ፆ፡፡ፆ
ሉ፡፡ው፡፡ተለይተኩ፡፡ው፡፡ፆ፡፡ፆ
ው፡፡ፆ፡፡ፆ፡፡ፆ፡፡ፆ፡፡ፆ፡፡ፆ፡፡ፆ
አ፡፡ፆ፡፡ፆ፡፡ፆ፡፡ፆ፡፡ፆ፡፡ፆ፡፡ፆ

በዚ ደሴቱ ውስጥ ኃግሙ ሳይሆን የገላ
ነፃ በሃል በጉዳዩ በተለይ በደግ በሃልበት ቀን
ለላት ለደቻቸው ለምት ገጽርገስ ለሌላት ቅዳ
ሳን የሰጧቸውን የእናውጋን የእናውጋን ለግግን
ለሰርገርፆን (ጉዳዩ ነጋሽ) የገውገ (1) ገላላ
በቃቸው ለአገሩ ስብል ማንኛው በግላግት ለሰ
ው ለገላግግ የቆሙናቸው ሳይሆን ለግን
ለሰርገር ሳይሆን ግር ለሰጠግር ግዝፍ ለሰጠግግር
ርክ የገለጠው ፡ በዚህ ቀን ለጽሁፍ ለሰጠግግር
ተፃፋ ግን ለሰጠግግር ግር ግር ፡ በተገደ ሠርገ
በአግግ ግን ለሰርገር ግር ግር ፡ ግር
ለገገው የተሰጠ ፡ ቀጥ ለተገደ በገላ (በገላ ሰገገ
ወይሎ በገላ ወይም በገላ) በሌለረር ለሰርገር
የተፃፉ ለፊር ፡ ከአግግ ግር ለገራው ለግግ
ገላግ የገላው ለሰጠግግ ግር የሆኑ ፆፍ ላግት የሆ
ገላት የተሰጠው ከግራ ግር ግር ቀደም ብሎ ሰጠ
ገላ ውስጥ ለግግ ሆኖ ደረጃው ከፍ ከግላት በገላ
የሆነላ ስው ገላግ ገላግ ፡ ገላግ ገላግ ገላግ
ለ ደላግባጣ ፡ በሌለረር ለሰርገር ከተከለ ለሰርገር
ግር የሰጠት የሰጠግግ ግር በሌለግግ ለገላ ገላግ
ገላው ተሰፋ ለሰርገር የሰጠ ግግ (በግን ውስጥ
ገላ የሰጠው ግር ግ ገላ) (ገላው ሰጠት ሰገገ ማን
ፆ ገ) ገላግ ገላግ ገላግ የገላው በተለት ለገላግ በ
ገላግን ቀጥተው ይህን ለገላግ ለገላግ
በዚህ ዘመን ለሉ ፡ ገላግ ግራ ለሰጠ (ወደ
ለገላግ ተለኮ የሰጠውና የሰጠው ግር ገ
ገላግ የገላው ይሆን)

ሰማያትን ያሳነፀችውን አገሯ ጉጃም የሆነውን ሰጧ ሰብላ ወንጌል የምትባለውን አባቱ አጋባው» (1) ።

ይኸኛው ዜና መዋዕል አባትዬው ዓፄ ናዖድ እንዲጋቡዋቸው ያወላል ። አባትዬው ዓፄ ናዖድ የሞቱት በሺጅ፻ ዓ. ም. ስለሆነ ከአሥራ አንድ ዓመታቸው በፊት አጋቡዋቸው ማለት ሳይቸግር አይቀርም ። ምናልባት አባትዬው በአይወት ሳሉ አጭተውላቸው አብረው ቆይተው በኋላ ተጋብተው ይሆናል ።

የሆነ ሆኖ እቱጌ ሰብላ ወንጌል ጦርነቱ ከተገመረበት ጊዜ ከሺፀ፻፲፱ ዓ. ም. ገምሮ ባላቸው እስኪሞቱ ድረስ መከራውንና ሰይቱን ተሸከመው ናረው ባላቸው በሺጅ፻፵፱ ዓ. ም. በመሰከረም እምስት ተን ካረፉ ወዲህ ልጆቻቸውን ይዘው በደብረ ዳሞ በጸሎትና በጎዘን ሲኖሩ በመካከሉ የፖርታጋሎች ርዳታ በሺጅ፻፴፬ ዓ. ም. በደረሰ ጊዜ ተቀብለው በማስተናገድ ገራኝ አሠመድ በሺጅ፻፵፩ ዓ. ም. ሲሞት ዓይተው ከዚያም ከልጆቻቸው ከገላውዲያስና ከግሪካ ጋር ገዝተው እስከ ልጅ ልጃቸው እስከ አፄ ሠርጌ ድንግል ዘመን ያርሰው አርፈዋል (2) ።

የሞቱበት ዘመን እኔ ሠርጌ ድንግል በነገሡ በአምስተኛው ዓመት ጠየኝ ዜና መዋዕሉ ስለሚያረጋግጥ እኔ ሠርጌ ድንግል የነገሡት በሶስ፲፻፶፩ ዓ. ም. ስለሆነ ንግሥት ሰብላ ወንጌል የሞቱት በሺጅ፻፵ ዓ. ም. ጠየኝ ነው ። ምናልባት ካጌ ልብን ድንግል ጋር በሺጅ፻ ዓ. ም. ግድም ሲጋቡ ዕድሜያቸው እንደ ባለቤታቸው አሥራ አንድ ዓመት ግድም እንደሆነ ሲሞቱ ጠቅላላ ዕድሜያቸው ወደ ሰባ ዓመት ደርሶ ነበር ማለት ነው ። የሠርጌ ድንግልን ዜና መዋዕል የጻፈው ወልደ ሃይማኖት “ወበሳኒታሁ ዘውእቱ ዕለተ ሰንበተ ክርስቲያን ወውእቱ ዕለት እመ ጾ ወጅ ለወርኅ ኅዳር ወወቱ ኮነ ዕለተ ዕረኛታ ለገባዪ ንግሥት ሰብላ ወንጌል መፍቀሪተ ጾም ወጸሎት ፈራሂተ እግዚአብሔር” ስለግሏ ወሩ ገዳር ተት ጆጅ ዕለቱ እሑድ መሆኑን ያስረዳል ።

የኝህ ንግሥት በፖለቲካ፣ በሃይማኖት፣ በእስተዳደር ገብተው የሠሩበት ዝርዝር ታሪኩ ከባላቸው ሞት በኋላ በልጆቻቸው በነፃ፤ ገላውዲያስ ዘመን ላይ ወደ ፊት ይነበባል ።

ከእኔ ልብን ድንግል በፊት የነበሩት ንግሥታት ዝርዝር ለግኘረት ሲሉ ብዙ ሴቶች ያገቡ ዕቁባትም ያስቀምጡ እንደነበረ ተረድተናል ። እኔ ልብን ድንግል ግን በኝሁ በእቴጌ ሰብላ ወንጌል ብቻ ተወስነው ሲኖሩ እላይ እንደተላኩትነው አራት ወንዶች አራት ሴቶች ልጆች ስለወለዱ መጽሐፍ በሲና ምድር በዳ ሙና ለጳጳሎች ወርዶ በመልቀም የተሻሙትን ከተረከበት ላይ ብዙም የለተሙ ለልተረ ፋቸውም ጥቂትም የለቀሙ አልጉዳላቸውም እንዳለው ልብን ድንግልም ዘር በግ

(1) «ወእስተዋሰበ አቡሁ ብእሲተ እምሀገረ ጉጃም ዘሰግ እተጌ ሰብላ ወንጌል ዘልቃተ ለማን ሥተ ሰማያት በግግ ዘእንዲረ ደብረ ወርት» ታሪክ ዘገንጉው ንግሥት አይም ሰነድ ወንግሥት ብር ሃን ሞገሳ ጉዳይ ያሳተመው ገጽ 7
(2) ያፄ ሠርጌ ድንግል (መለክ ሰገድ) ታሪክ ኮንቲ ኮሲኒ ያሳተመው ገጽ ፳፻፬ ።

ትረፍ ረገድ ብዙ ካገቡት አልጉደላቸውም ። እንዲያውም የሸዋ መሣፍንት እነ ንጉሥ ጣህል ሥላሴ ፣ የጉንደር ነገሥታት ፣ እነ ዓፄ ፋሲል ፣ የጉጃም መሣፍንት እነ ታላቅ ራስ ኃይሉ ሁሉም ያፄ ልብነ ድንግል ዘርፍ ስለሆኑ የርሳቸውን ባንዲት ሚስት መወሰን እግዚአብሔር እንደባረከው ያስረዳል (1) ።

ምዕራፍ ፲፱

ኢትዮጵያ - ኢየሩሳሌም - ግብፅ - የኢትዮጵያ መላክተኞች በካይሮ ፲፭፻፶ ዓ. ም.

በግብረ ሐዋርያት ምዕራፍ ፰ የንግሥት ሕንደኔ ሹም ከሹማምንቶቿ ሁሉ የበለጠ በከብቷ ሁሉ የሠለጠነ ንገንደረባ ወደ ኢየሩሳሌም ለስግደት ወርዶ በፊልጶስ መጠ መቁ ተጽፏል ። በተለይ ግን ኢትዮጵያ ክርስትናን ከተቀበለችበት ከአራተኛው መቶ ዓ. ም. ገምሮ ኢትዮጵያውያን ስለት ለማድረግ ለመሳለምና ለመመለስ ወይም እዚያው እተቀደሰው አገር ኖሮ ለመሞት ሁልጊዜ ከኢትዮጵያ ወደ ኢየሩሳሌም ተመላላሽ አለ ።

ቅዱስ ገሮም የሚባለው መጽሐፍ ቅዱስን በመገመሪያ ከዕብራይስጥ ወደ ሮማይስጥ የተረገመው ኢየሩሳሌምን በአራተኛው መቶ ዓመተ ምሕረት (፲፻፹፮ ፱፻፲፯ ዓ. ም.) ሊሳለም ሂዶ ሳለ ለወገኖቹ ደብዳቤ ሲጽፍ በኢየሩሳሌም በአርመኖች ፣ በሐንዶች ፣ በፋርሶች ክርስቲያኖች መካከል ኢትዮጵያውያንም መኖራቸውን ገልጿል (2) ።

በ፫ኛው የመስቀል ጦርነት ጊዜ የፈረንጆቹን ክርስቲያኖች ድል አድርጎ ኢየሩሳሌምን የወሰደው ሳላህ ዲን (ሰላጢን) የሚባለው የዓረቦች ንጉሠ ነገሥት ፲፩፻፵፮ - ፲፩፻፺፰) በኢትዮጵያ ንጉሥ ዓፄ ሳሊባሳ በነበረበት ጊዜ ለኢትዮጵያ ውያን ማገበር እቅዱን መቃብር አጠገብ ሁለት ክፍል ቤት እንደዚሁም መስቀል እተገኘበት ቦታ እንድ ቤተ ክርስቲያን እንዲሰጣቸው ያዘዘበት ማስረጃ አለ (3) ። የዚህ የሱልጣን ሳላህ ዲን ማስረጃ የቀድሞውን ይዞታ ለማጽደቅ ነው እንጂ ክርስቲ በፊት ለኢትዮጵያውያን ቤትም ቤተ ክርስቲያንም በዚያው በቅዱስ ቦታ እንደነበሩቸው የታወቀ ነው ። አሁንም ያለ-በት ያው ነው ።

ከዚያ ወዲህ ደግሞ በቅርቡ በዓፄ ዮሐንስ ጊዜ አሁን የእሥራኤል ግዛትና ክፍል ወደ ሆነው ኢየሩሳሌም የገዳሙ መምህር የነበሩት መምህር ወልደ ሰማዕት ሰፊ ቦታ ገዝተው የኪዳነ ምሕረት ገዳም ባፄ ዮሐንስ ስም ሥራው ተገምሮ ሳይፈጸም ዓፄ ዮሐንስ ስለሞቱ ዓፄ ምኒልክ ፬ኛ ወቄት ወርቅ ልከው አስጨረሱት ። ለገዳሙም መተዳደሪያ ርሳቸውና ባለቤታቸው እቴጌ ጣይቱ መኳንንቶቻቸው ራስ

(1) 1897 ምዕ. 16 - 18
(2) Ethiopi in Palestina የሚባለው የሀንረቡ ቼሩል ጆኛ ሸሊዩም ገጽ 1 - 2
(3) Ethiopi in palestina " " ጆኛ ሸሊዩም ገጽ 31 - 32

ወልደ፡ አፈ ንጉሥ ነሲቡ፡ ራታውራሪ ሀብተ ጊዮርጊስ፡ ወይዘሮ አልታዩ፡ ደጃች ባልቻ በግል ሀብታቸው ዙሪያውን ያሠሩት ልዩ ልዩ ሕንፃ እስከዛሬ የምእመናኑ የኑር መጠገኛ ሆኖ ይኖራል = ከርሱም ራቅ ብሎ ዋናው ቆንስላችን ያለበት ንግ ሥት ዘውዲቱ ያሠሩት ታላቅ ሕንፃ አብሮ አለ =

የሆነ ሆኖ የቅርቡን እንተውና ወደኋላ ተመልሰን የኢየሩሳሌምንና የኢትዮ ጵያን በ፲፮ና በ፲፱ኛው መቶ ዓ. ም. የነበረውን ግንኙነት እንመልከት =

በዚህ በቅዱሱ ቦታ ነዋሪ የኢትዮጵያ ማኅበርና ገዳም ከመኖሩ የተነሣ ይልቁንም የጌታችንን መቃብር ለመሳለም እላይ እንዳመለከትነው በያመቱ የሚሄደው ብዙ ነው = ነገሥታቱም ራሳቸው ከአገራቸው መውጣት ስለማይሆንላቸው ሹማቸውን ስለት እያስያዙ ለኢየሩሳሌም መጸሕፍት አልባሳት ንዋየ ቅድሳት በየጊዜው መላካቸው በየመጽሐፉ ተጠቅሶ ይገኛል =

ዳሩ ግን ከአፄ ልብነ ድንግል ወዲህ በግራኝ ወረራ ምክንያት እስከ አፄ ቴዎድሮስ መነሣት ድረስ የኢትዮጵያ መንግሥት ባንድ ወገን ስለተዳከመ፡ ባገር ላይም መከፋፈል ወይም የውስጥ ጦርነት ጊዜ አልሰጥ በማለቱ ነገሥታቱ ጊዜና ችሎታ አግኝተው በኢየሩሳሌም ላሉት ምእመናን በየጊዜው ገንዘብ እየላኩ ሊደግፏቸው አልቻሉም = ስለዚህ ከይዙኖ አምላክ እስከ ዓፄ ልብነ ድንግል ድረስ በሁለት መቶ ሃምሳ ዓመታት ውስጥ የኢትዮጵያ ነገሥታት ለኢየሩሳሌም ገዳማችን የላኩዋቸው ዕቃዎችና በተለይ መጸሕፍቱ በሚያሳዝን አኳኝን በየጊዜው እየተሸጡ ወይም እንደመታያ እየተሰጡ አብዛኛቹ አልቀዋል =

ለምሳሌ ዓፄ ዓምደ ጽዮን (፳፻፶፯ - ፳፻፱፯) በዘመኑ አጽፎ ወደ ኢየሩሳሌም የላከው መጽሐፈ ነገሥት ሮማ በ፲፫፡፮፻፺ መጸሕፍት ቤት በቀጥታ ፎቶ ተመድቦ ይኖራል = ይህ መጽሐፍ ለኢየሩሳሌም መላኩን ለማሰረዳት በመጨረሻው ገጽ ላይ “ዘንተ መጽሐፈ ነገሥት በዓዕቲ እነ ዓምደ ጽዮን ንጉሥ ወስመ መንግሥትዮ ገብረ መስቀል ንጉሠ ኢትዮጵያ ለእግዝእትዮ ማርያም ለኢየሩሳሌም ከመ ታስተ ስሪ ሊተ ኃብ ፍቁር ወልዳ አመ ይመጽእ በስብሐቲሁ ከመ ይረሲ ማኅደርዮ ምስለ ቅዱሳኒሁ ወኅሩያኒሁ ለዓለመ ዓለም አሚን” ይልና ቀጥሎ ደግሞ ደበሰበሰ ባለ አጻጻፍ “እ አበውዮ ወእኃውዮ (1) = እለ አንበብክም ለዛቲ መጽሐፍ ዘክሩኒ በጸ ሎትክመ ከመ ይምሐረኒ ወይግሀለኒ” የሚል አለበት =

የኢትዮጵያ ነገሥታት ለኢየሩሳሌም ገዳም በየጊዜው የላኩትን ሁሉ ከነማስ ረጅው ሰብሰበው በሁለት ሾሊም በኢጣሊያ ቋንቋ ያሳተሙት ሀንሪኮ ቼሩሊ በዚህ በርሳቸው መጽሐፍ ላይ ፡

፩. ያግብእ ጽዮን ስመ መንግሥቱ ሰሎሞን (፲፱፻፸፯ - ፲፱፻፹፮) በኢየሩሳሌም ላሉት ለኢትዮጵያ መነኮሳት በጻፈው ደብዳቤ ላይ የሐር ቀይ መጉናጸፊያ መቶ ዉና የወገቡን ንጉሣዊ ሰቅ በበዓልና በቅዳሴ ብቻ እንዲጠቀሙበት ልኮ በጸ

(1) የሚለው ግን እስከዋይ ወእኃዋይ ነው ስሕተት ወይም የዘመኑ የሰዋሰው መንገድ እንደሆነ አይታወቅም = በጌ በኩል የዘመኑ የግዕዝ እካሄድ ይመስለኛል =



በከመ፡አብ፡ወወል
 ደ፡ወመንፈስ፡ቅዱስ፡
 አሐዳ፡አምላክ፡።።
 በኩሉ፡ልብዮ፡ዘኪያ
 ፡፡፡ ስመልክ፡።በኩሉ፡
 ሃይልዮ፡ወበኩሉ፡ኅ
 ፋንዮ፡ወበኩሉ፡ሕሊ
 ናዮ፡ዘግቱ፡አሰምከፋ
 ዘእት፡ዝብሐብሉ፡አ
 ምልክቱ፡ዘሊይትበ
 ተክ፡ዘቦቱ፡አሐዮ፡
 ለዝሉ፡ፊ፡ወሊ፡።።።
 ወከ፡።።።
 ተጽሕፈት፡ዛቲ፡መል
 እክት፡ወከት፡ዛቲ፡መ
 ጽሕፈ፡ሴኖዶስ፡እም
 ግቤዮ፡እም፡ኅቡ፡ዘር፡አ
 ናዕቶ፡ዘ፡ወከመ፡መን
 ግሥትዮ፡ቲከ፡።።።
 ፕከ፡እምአመ፡ለንበ
 ረኒ፡እምላክ፡እስራ
 ኢል፡በብዝ፡ኃ፡ምሕረ
 ተ፡ዲበ፡።።።

ንግሥተ፡ሉ፡ታዮ፡ጳጳ፡
 በ፲፩፡ፍመት፡እናዘ፡ሀሉ
 ከ፡፡፡ ወ፡ስጉ፡ሀገረ፡ሱ፡፡፡
 እንተ፡ታለመይ፡ተገለ
 ት፡፡፡ ት፡በአገ፡፡፡ ኅበ፡፡፡
 ቁራንዮ፡ግኅበረ፡ቅዱ
 ባን፡እሉ፡ይንብ፡፡፡
 በተ፡ሊዮ፡ሩሳሊም፡ሀገ
 ር፡ቅድስት፡በሰላሞ፡እ
 ግዚሉ፡በሐር፡አግ፡፡፡
 አስተባባይ፡ሐረ፡፡፡
 ተደ፡፡፡ ተደ፡፡፡ ከንከመ፡
 ፋው፡፡፡ ፋው፡፡፡ ፋው፡፡፡
 ል፡ዘይቤ፡ዘሊ፡ኅደገ፡
 ለባህ፡ወለዮ፡ወብእ
 ሲቶ፡ወወሉ፡ወገራ
 ውሂህ፡ወኩሉ፡ዘቡ
 ወበእንተዝ፡ኅደገመ፡
 ዓለመ፡ወበእከመ፡
 ውስተ፡ሉርዑተ፡፡፡
 ንከከኖ፡ወደግመ፡
 ዓወወክመ፡፡፡ ፋሉ፡ኅበ
 ደ፡ዘይቤ፡ሊይበውእ፡

ሉታችሁም እንድታሰቡኝ ብሏል (1) ።

፪. እኔ ዘርዓ ያዕቆብ በኢየሩሳሌም ገዳም ለሚቀመጡት ለኢትዮጵያውያን መነኮሳት አንድ በብራና በጥሩ የተጻፈ የሲኖዶስ መጽሐፍ ሲልኩ የመዝናመሪያ ሆቶ ኦሪት ገጾች የርሳቸው ሽኚ ደብዳቤዎች ናቸው ። በደብዳቤው ላይ ኢየሩሳሌምን ለረገጠው እግራቸው ፣ ለጻሰሰው እጃቸው ፣ ለተመለከተው ዓይናቸው በግጥም መልክ ሰላምታ ካቀረቡ በኋላ ለመነኮሳቱ መተዳደሪያ በምድረ ዝቦላ ወይም ዝቦል? ከ፪ ዓመት ግብር የሚወጣውን ፩ሺ ወቄት ወርቅ ሰጥተዋል (2) ።

ይኸ ሁሉ የኢትዮጵያ ነገሥታት ለኢየሩሳሌም በየጊዜው የላኩት ንዋየ ቅድሳትና መጻሕፍት በገዳማችን ቢገኝ ኖሮ በዛሬ ጊዜ በኢየሩሳሌም የኢትዮጵያ ገዳም ከፍ ያለ በብዙ ሚሊዮን ብር የማይገኝ የታሪክ ቅርስ ሊኖረው በቻለ ። ነገር ግን የገዳሙ ኃላፊና ምእመናኑ ከዚህ በፊት እንዳልነው በየጊዜው እየቸገራቸውም ሳይቸገራቸውም በሺያጭም በስጦታም አባክነውት አብዛኛው በተለይ መጻሕፍቱ (BIBLIOTECA VATICANA) ከሚባል ሮማ ከርእስ ሊቃነ ጳጳሳቱ መጻሕፍት ቤት ይገኛል ። ዓፄ ዓምደ ጽዮንና ዓፄ ዘርዓ ያዕቆብ የላኳቸው ሁለቱንም መጻሕፍት ከኛ ገዳም ወጥተው እዚያ የተቀመጡትን በጸጸት ዓይን ተመልክቻለሁ ።

የሆነ ሆኖ ይኸ ሁሉ የኢትዮጵያ ነገሥታት ስለ ኢየሩሳሌም ያላቸውን ፍቅር ያሳያል ። ይኸንንም ፍቅር ያሳደረው የዳዊት ከተማ ጌታችን ተሰቅሎ የተቀበረ ባት በመሆኗ ነገሥታቱ ከዳዊት ተወልደናል ብለው ከማመናቸው ጋር ፍጹም ክርስቲያኖች በመሆናቸው ነው ። ይቸም ቅድስት ቦታ ከክርስቲያን መንግሥት ከቱስ ጥንጥንያ እጅ ወጥታ መዝናመሪያ በዓረቦች ከዚያ በግብፆች በመጨረሻ በቱርኮች በመገዛቷ ያላቸው ጸጸት ከፍ ያለ ሆኖ የጸጸቱ ቅርስ እስከ ዓፄ ቴዎድሮስ (፲፰፻፵፮ - ፲፰፻፷፰) ድረስ የቱርክን የዚህን ዘመን ኃይል ሳይገምቱ አስለቅቃለሁ የሚል ምኞት ነበራቸው ።

ካዜ ቴዎድሮስ በፊት በጎንደርም በሸዋም የነበሩት ነገሥታት ኢየሩሳሌምን ከአሰላሞች ግዛት ነፃ ለማውጣት የጋለ ምኞት ነበራቸው ። ምኞታቸውም ራሳቸው በዚህ በአሥራ አራተኛውና በአሥራ አምስተኛው ፣ በአሥራ ስድስተኛው ዘመን የመርከብ ኃይል እንደሌላቸው ስለሚያውቁ ኃይላቸውን የመርከብ ኃይል ካላቸው ከአውሮፓ ክርስቲያኖች ጋር በማስተባበር ነበር ። የዚህን ስሜት አራተኛው ሔንሪ የሚባለው የእንግሊዝ ንጉሥ ኢየሩሳሌምን ሊሳለም በሄደበት በ፲፱፻፺፪ ዓ. ም. እዚያ ካሉት ከኢትዮጵያውያን ምእመናን ሰምቶ ስለዚህ ጉዳይ መተባበሩን ለመግለጽ ወደ ኢትዮጵያ ንጉሥ በ፲፱፻ ዓ. ም. ደብዳቤ ጽፎ አባ ዮሐንስ በሚባሉ ጳጳስ እጅ ልኳል (3) ።

(1) Etiopi in palestina ፩ኛ ሾሊም ምዕ. 11 ገጽ 89 - 90
(2) የኢት. ታሪክ ክይቡኖ ለምላክ እስከ ልብነ ድንግል ምዕ. 38
(3) Etiopi in Palestina ፩ኛ ሾሊዩም ገጽ 201 - 204

በደብዳቤው ላይ ደብዳቤው የተላከለትን የኢትዮጵያን ንጉሥ ስሙን እያጠቀሰ ስም = ነገር ግን ከ፲፱፻፲፱ ዓ.ም. ገምግማ እስከ ፲፱፻፲፱ ዓ.ም. ድረስ የኢትዮጵያ ንጉሥ የነበረው ከኢየሩሳሌም ግማድ መስቀል የመጣለት ያዩ ዘርን ያዕቆብ አባት ዓፄ ዳዊት ነው = ዳሩ ግን ኢየሩሳሌምን የማስለቀቁ ነገር ከሌላ ገደብ ዓ.ም. ገምግማ እስከ ፲፱፻፳፩ ዓ.ም. ድረስ ባለው ጊዜ ሙስጥ የአውሮፓ ንጉሥነት ተቀብረው ጁ ጊዜ በውጊያ ፈትነው ሳይሳካ የተረው ኢትዮጵያ በምንም ዓይነት ብትሠራም ሆኖ እን ደሌለው የታወቀ ነው = ስለዚህ መደምደማቸውን የኢየሩሳሌም ግዛት ከገብደቸና ከዓረቦቹ ቀጥሎም ከተርኮች እጅ ለወጣ አልቻለም =

ይኸንንም የኢትዮጵያ ንጉሥነት ስለተረዱት አንዳንድ ጊዜ የእስላሞቹ ባለ ሥልጣኖች የእስክንድርያውን ሊቀ ጳጳስ ሲያሰሩ በኢየሩሳሌም ገዳም ያለትን መነኮሳት ወይም ከዚህ ሊሳለሙ የሚሄዱትን ኢትዮጵያውያንን ሲያገነገሩ እነር ሱም በውስጣቸው ያለውን እስላም ሲያገላሉ ይልቅንም ለገብዕ ሕይወት የሚሰጠ ውን ከጣና ሐይቅ የሚወጣውን የዓባይን መንገዝ ገደቦ ለግስተረት ሲያስረረሩ ፍሪ ዋል =

ከነዚህ ንጉሥነት ውስጥ ዓባይን በመገባት የግብፁን ሱልጣን በግስረረረት በጽሑፍ አልፎ አልፎ ሰማቸው ተጠቅሶ የሚገኙት ንጉሥነት ትዲሳን የተባሉት የሃገራዎቹ ዓፄ ላሊበላና ዓፄ ንኢኩቶ ለአብ፡ ሸዋ የነበሩት ዓፄ ሠድረ ለርጌድ ዓፄ ዳዊትና ዓፄ ይስሐቅ ናቸው። [፲፱፻፲፱] ግድ ጅሩሊ ባሳተሙት በዚህ ሙጽሐፍ ላይ የግ ብፁ ሱልጣን የእስክንድርያውን ሊቀ ጳጳሳት አባ ዮሐንስን ቀረጥ ከረሉ ብሎ ባሠረ ጊዜ የዓባይን ፈሳሽ ዓፄ ዳዊት ሰላንድ የግብፁ ሱልጣን የገታቸንን ግማድ መስቀልና ሌላም ገጽ በረከት መላኩን ለማስረዳት በግዕዝ እንደዚህ ያላል =

“ወውእቱ ዳዊት ዘሚጦ ለረሰገ ዓባዊ ከመ ሊያረድ ገብዕ በምክንያት ዘዋ ቅሐ ንጉሠ ግብፁ ለአባ ዮሐንስ ሊቀ ጳጳሳት ዘለ እስክንድርያ በምክንያት ጸባሕት፡ ወበይነዝ ፈነወ ሎቱ ንጉሠ ግብፁ አም፡ ለዳዊት ንጉሥ ግማድ መስቀሉ ለክርስ ቶስ” (1) =

ይሁን እንጂ እንደዛሬ ቱክኒካዊ መሣሪያ ባልበዛበት ዘመን ዓባይን የሚያህል ውን ከሰመደው መስመሩ ቀልፅ ወደ ሌላ መውሰዱ እስከጋሪ ስለሆነ አብዛኛው ጊዜ የኢትዮጵያ ንጉሥነት የጋደሉን ነገር እየተወ. ጳጳስም ላገራቸው ለግስመ ጣት ወደ ኢየሩሳሌም የሚሄዱትን ኢትዮጵያውያን ጉዞ ለማቀናት ለገብዕ ሱልጣ ኖች ገጽ በረከት እየላኩ የወዳጅነት ግንኙነት ሲሞክሩ ፍሪ ዋል =

በዚህ ምክንያት እ. አ. አ. ፲፱፻፲፱ - ፲፱፻፲፱ ዓ.ም. ባዓ. ዓምደ ጸዮን ጊዜ ለመ ሐመድ ኢብን ካላኡን ባዔ ይስሐቅ ጊዜ በ፲፱፻፳፩ ዓ.ም. ለሱልጣን ባርሳቢያ. ባዔ ዘርን ያዕቆብ ጊዜ በ፲፱፻፵፫ ዓ.ም. ለሱልጣን ካግማህ ባዔ እስክንድር ጊዜ በ፲፱፻ ፹፩ ለሱልጣን ካይትባይ መላክተኛ ከኢትዮጵያ ወደ ካይሮ እየተላኩ ከዚያም ወደ ኢየሩሳሌም ከተመላለሰ በኋላ ከ፲፱፻፹፩ ዓ.ም. ገምግማ እስከ ፲፱፻፺፮ ዓ.ም. ድረስ

(1) Etiopi in Palestina. ፩ኛ ሾሊም ገጽ 267

ይኸውም ማለት ካዩ እስከንድር ገምግሞ ለሰከህህ እስካዩ ልብን ድንግል ድረስ ግን ንነት ተቋርጦ መኖሩን አሁን ግን ንግሥት እሴኒና ዓዜ ልብን ድንግል ወደ ካይሮ ወደ ሱልጣን ወደ አል ማሊክ አል አስራፍ ቃንሹህ አል ጋውራ እ. ኤ. አ. በ፲፮፻፲፮ ዓ.ም. መላክተኛ መላካቸውን አብን አይስ የሚባለው ግብፃዊ በዓረብኛ ጽፎ ካኖ ረው ላይ ሙሴ ኤንጊኪ ቼሩሊ ወደ አ.ጣሊያ ተርጉመው ከዚህ በፊት በጠቀስነው መጽሐፍ አሳትመውታል (1) = እርሳቸውም ከዚህ በፊት ካህል የሚባል የጀርመን ማተሚያ ቤት በ፲፱፻፴፪ ዓ.ም. ከዚህ ቀጥሎ ባለው ዓይነት ማሳተሙን ገልጸዋል = «ሐሙስ ፳፭ ሙሐራም ፱፻፳፪ ሑጅራ (Mars 1516) የኢትዮጵያ ንጉሥ የመላክተኛ ጓድ ካይሮ ደረሰ = ጓዱም የሚሄደው ወደ ኢየሩሳሌም ለመሳለም ነው = ግን ካይሮ የመጣው ከግብፁ ንጉሥ ወደ ፓለስቲን ለማለፍ አስፈላጊውን ፈቃድ ለማግኘት ነው =»

በተረፈ ራሳቸው ሙሴ ቼሩሊ ስለጠቅላላው አቀባበል በሙሉ ከዓረብኛ ወደ አጣሊያንኛ የተረጉሙትና አሁን እኔ ወደ አማርኛ የምመልሰው የደብዳቤው ዋና ፍሬ ነገር እንደዚህ የሚል ነው =

«ሐሙስ ፲፭ የኢትዮጵያ ንጉሥ መላክተኛ ደረሰ = ከብዙ ጊዜ ገምግሞ የሐ በሻ ንጉሥ መላክተኛ ወደ ግብፅ አልመጣም ነበር = በፊት አንድ የኢትዮጵያ መላክተኛ በአል ማሊክ አል አስራፍ ካይትባይ ዘመን መንግሥት መጥቶ ነበር = ከዚያ ወዲህ ከዚህ ካሁኑ በቀር ሌላ መላክተኛ አልመጣም^{ISIC} መሪታቸውም ሩቅ ነው = ከግብፅም ጋር ምንም ጉዳይ የላቸውም ሱልጣኑ እነርሱን ሲቀበል ባንድ ከፍተኛ ቦታ ሆኖ ግራና ቀኝ ኤሚሮቹ እንደማዕርጋቸው ተቀምጠው ነበር . . . መላክተኛው ከርሱ ጋር አምስት ከአበሻ ትልልቅ ሰዎች ውስጥ ተከትለውት ነበር = ከዚያ ሌሎችም ታላቅነት የሌላቸው ነበሩ . . . ከመካከላቸው ራሱ ባዶ ሆኖ የተገሰጠ የለም = ጉፊር አድርገው ነበር = ግማሾቹ ትልልቅ ሎቲና አምባር አድርገዋል = የመላክተኛቹ መሪ ያንድ መስፍን ልጅ ነው ይባላል = አባቱም ከዚህ በፊት በሱልጣን ካይትባይ ዘመን መንግሥት (በአዜ እስከንድር ጊዜ) መጥቶ የነበረው ነው ይባላል = እርሱም በራሱ ላይ በቀይ ከፋይ ፣ በወርቅና በከበረ ደንጊያ የተጌጠ እንደ ቆብ ያለ ደፍቷል = በቆቡ ላይ ዋጋው ውድ የሆነ ሱል አለው = በቀለም ያጌጠ የሐር ልብስ ለብሷል ፣ የቀሩትም እንደ ማዕርጋቸው በድምሩ የመጣው ሰው ቁጥሩ ፳፻ ሰው ነበረ = ወገባቸውን በነጭ ሻሽ (መቀነት) አስረዋል = ከሠራራቸው ተነሥተው ሲመጡ የሚመቱዋቸው በግመል የተጫኑ ሁለት ነጋሪት አሉዋቸው = ከነርሱም ጋር ፓትርያርካቸው (ጳጳስ ወይስ አንድ የተከተለ የቤተ ክህነት ባለሥልጣን?) ከጀርባው በኩል በወርቅ የተጠለፈ አረንጓዴ የሐር ካባ ለብሶ ይታያል = በካይሮ ያለው ሁሉ ክርስቲያን በደስታ ሊቀበላቸው ተሰለፈ = አለቆቹ (የሐበሾቹ) በፈረስ ሲጓዙ የቀረው ሕዝብ በእግሩ ነው ዋንዩው ከሁሉ ፊት ቀድሞ ይጓዛል =

(1) Etiopi in Palestina ጳኛ ሾሊዩም ገጽ 301 - 388

ከቤተ መንግሥቱ በራፍ ሲደርሱ ረጅም ከብረት የተሠሩ ሙቀት ማዘጋጀት ከሱልጣኑ ፊት ሲደርሱ የሚቀመጡበት ይዘው ነበር ። ነገር ግን የተባደደደ ሹማም ንዮች አልፈቀዱላቸውም ። ይህ ነገር ከዚህ በፊትም በአል ግለሰብ አል አሰራፍ ካይ ትባይ ጊዜ ደርሷል ። እንደዚህ ሙቀት ማዘጋጀት ይዘው ሙተተው ሳለ ከሱልጣኑ ፊት ለመቀመጥ አልፈቀዱላቸውም ። ከሱልጣኑ ፊት ሲደርሱ ሙረት ሳሙ ሦስት ጊዜ ሙረት እየሳሙ ቀርበው ከሐበሻው ንጉሥ የተላከውን ደብዳቤ አሰረ ከሱ . . . ።

ደብዳቤው ለሱልጣኑ ተነሳ በውስጡ ሱልጣኑን የሚያጥጋግ ግንዛቤ የሚያወድስ አለበት ። ቀጥሎም መላክተኞቻችን ወደ ግብፅ የመጡት እ.የሩሳልያ ሃይወት ቅዱስ መቃብርን ለመጉብኘት ነውና እንዳይከለከሉ” ይላል ። ወረቀቱም ሲነበብ ጅ ደቂቃ መላክተኞቹ እንደቆሙ ነበሩ ።

ከዚያ ተመልሰው ወደ ከተማው በታች ወረዳ በሱልጣኑ ትእዛዝ እስኪሄዱ ድረስ ሰራራቸው አንበሶች ድልድይ አጠገብ ከግመሎች እያባባዩ ነበር ። ወደነር ሰም ሠፈር ሰው እንዳይገባ የሚከልከሉ የማመሉክ ዘበኞች በራፍን ይዘው ይጠብቁ ነበር ። ከቤተ መንግሥቱም ወደ ሠራራቸው ሲሄዱ ጥሊና ሚሆንገዳር (ባል ደረቦች ሹሞች) የኑብያን ወታደር ይዘው ሕዝቡ ደንገያ እየወረወረ እንዳይመታቸው ይጠብቋቸው ነበር . . . መላክተኞቹ ግብፅ ለመድረስ ዘጠኝ ሠር ተጓዘ ይባላል ።

ISIC

መላክተኛው ለሱልጣኑ የላከው ገጸ በረከት ዝቅተኛ ነበር ። በግምት ጆሺ ዲናር የሚያወጣ ወይም ከዚህ ያነሰ ዋጋ ያለው ነበር ። ሱልጣኑ ባየው ጊዜ ያተረበለትን ሰውፍ ሰደበው ። ከዚህ በፊት ከኢትዮጵያ ነገሥታት ለተደጥፈዋቸው ሱልጣኖች ለአል አሰራፍ ባርሰቢይ ፣ ለአል ዛሂር ካንማክ ፣ ለአል አሰራፍ ካይትቢያና ለሌሎቹ የመጣው የገጸ በረከት ዝርዝር ቀርቦ ተነበበለት . . . ከተደጥፈዋቸው ነገሥታት ሥልጣን ያሁኑ ዝቅ ብሏል ። እንዳንድ ባለታሪኮች እንደሚሉት የተደጥፈዋቸው ነገሥታት በአባይ ወንዝ አቅራቢያ ጅ መንግሥታት (የሚገዟቸው) ነበሯቸው አሁን ግን ያሁኑ ንጉሥ ከፊተኛው መንግሥት ይከፈላል ። ከነዚያ ነገሥታት አንዱ ዓፄ ዓምደ ጽዮን ለመሐመድ አብን ካላሉን የላከው ገጸ በረከት የተገመተው ከአንድ መቶ ሺ ዲናር ይበልጣል ።

መላክተኛው በአደባባይ ቺ ቀን ከቆየ በኋላ ከነጓዙ የቅዱስ መቃብርን በተክርስቲያን ለመጉብኘት ወደ ኢየሩሳሌም ሄደ ። ሲል እዚህ ላይ ይቆገራል ።

በዚህ በኢብን አይስ አጻጻፍ ላይ የምንረዳቸው ብዙ ነገሮች አሉ ። እነሱም

- ሀ. የግብፅ ሱልጣን አል ጋውሪ ያደረገላቸው አቀባበል ከሙተዝተዙ በተር ከሩቅ አገር ጂ ሰው አስከትሎ የራሱን ወንበር ይዞ ለመጣው ለዋናው ኢትዮጵያዊ መላክተኛ እንኳን ከፊቱ እንዲቀመጥ ላይ ፈቅድለት መቅረቱን ።
- ለ. ወደ ሠራራቸው ሲመለሱ ሕዝቡ ደንገያ እየወረወረ እንዳይደበድባቸው በዘበኛ ይጠብቁ ነበር ሲል ሕዝቡ በተለይ የአሰላሙ ወገን በኢትዮጵያውያን ላይ ጥላቻ እንደነበረው በነርሱ አንጻር ግን ክርስቲያን የሆነው የሃይማኖት

ወንድምነት እየተሰማው በደስታና በናፍቆት እንደተቀበላቸው ።

ሐ. አዜ ልብነ ድንግል ለሱልጣን አል ጋውሪ የላኩት ገጸ በረከት አባቶቻቸው እን
አዜ ዓምዶ ጸዮን ለሹመት አባቶቹ ከላኩት ያነሰ በመሆኑም ተናዶ አቅራቢ
ውን መላደቡን ።

መ. የዱሮ ባለሥልጣናቸችን ወደሩቅ አገርም ቢሆን ሲሄዱ የራሳቸውን መቀመጫ
(ወንበር)ና ነጋሪት አሲዘው መሄዳቸውን ።

ሠ. የመላክተኞቹ አለቃ የለበሰው ልብስ የሐር ቀይ ልብስና የደፋው ቆብ በከፊ
ይና በወርቅ ያኔጠ ነው ሲል ታላቅ የቤተ መንግሥት ሰው ወይም አንድ ባለን
ጋሪትና ራስ ወርቅ ያሰረ መስፍን መሆኑን ።

ረ. የመላክተኞቹ ቍጥር ፮፻ መቶ ይደርሳል ሲል በዚያን ጊዜ ኢየሩሳሌምን ለመ
ላለም ከሃረ ጊዜ የበለጠ ይታሰብበት እንደነበረ ያስረዳናል ።

በዚህ መካከል ልናስታውስ የሚገባው ሱልጣን የመላክተኞቹን አለቃ እፊቱ
አስቀምጦ ላያነጋግረው መቅረቱ አይደለም ። በውነቱ የኛም ነገሥታት ከውጭ
አገር ለመጣ መላክተኛ የሚያደርጉት አቀባበል ከሱልጣን የሚሻል አይመስልም ።
ይኸንንም አዜ ልብነ ድንግል ለፖርቱጋሉ ንጉሥ መላክተኛ ለሮድሪግ ደሊማ ወደ
ፊት የሚያደርጉትን አቀባበል ስንመለከት በሰፊው እንረዳለን ።

ነገር ግን የሚያሳስበን ክርስቲያኑ ወገን (ግብፃዊ) በደስታና በናፍቆት ኢትዮ
ጵያውያንን ሲቀበል የእስላም ወገን በደንገድ ለመጣት ያስፈራራበትና የዘበኛ
ጥበቃን ያስከተለበት ምክንያት ነው ። ምናልባት ከዚህ ምዕራፍ ቀጥሎ እንደምናነ
ነበው በዚሁ ዓመት እ.አ.አ. ፲፭፻፲፮ (እንደ ኢት. ፲፭፻፳) ዓ.ም. ዓዜ ልብነ ድን
ግል ከአዳሉ ባላባት ከማገፉዝ ጋር ተዋግተው ባላባቱን አባ እንደደርያስ የሚባሉት
መነኮሴ እንገቱን ቆርጠው ግዳይ ጥለውበታል ። እርሱም በዓረቦችና በግብፃዊ
ዘንድ የታወቀ ስለሆነ ልብስም ባንዲራም የጦር መሣሪያም እየላኩ አደርጅተውት
ነበርና የመሞቱና እንገቱን የመቆረጡ ወሬ በካይሮ በመሰማቱ ሕዝቡ ተናዶ
ይሆን? ወይስ ከዚህ ጋር ክርስቲያኑ የኢትዮጵያ መንግሥት ከክርስቲያን የፖርቱ
ጋል መንግሥት ጋር በእስላሞቹና በግብፃዊ ላይ ውስጡን መላክተኛ ተስምቶ የዚህ
ቁጭት ይሆን? ነገር ግን ኢብን ኢያስ መላክተኞቹ ካይሮ ደረሱ የሚሰው በመጋ
ቢት ሲሆን እንደ አልቫሬጽ አጻጻፍ ዓዜ ልብነ ድንግል ማገፉዝን የወጉት በሐምሌ
ወር በዚሁ ዓመት ስለሆነ ጥላቻን የፈጠረው ከፖርቱጋል መንግሥት ጋር በማቱ
ዎስ አማካይነት የተወጠነው ግንኙነት ሳይሆን አይቀርም ። ይኸንንም አልቫሬጽ
በመጽሐፉ ምዕራፍ ፩፻፳፱ ላይ ከኢየሩሳሌም ከተመለሱት ከኛው ሰዎች ላይ መስ
ግቱን አብራርቶ ገልጸታል ።

የኢብን ኢያስ መጽሐፍ የመልክተኞቹን አለቃ የመስፍን ልጅ ነው ከማለት
በቀር ስሙን አልጠቀሰውም ። ሙሴ ጅሩሊ ስለነዚህ መልክተኞች ሰነድ ከያለበት
ሲያጠራቅሙ መዝገብ አክሱም Liber Axum በሚባለው መጽሐፍ ላይ «በ፻፳፱ ዓ.
ዓ. ም. ወረዱ ኢየሩሳሌም ሠራዊተ ንጉሥ» የሚል ቃል አግኝተው ከዚያ ደግሞ
ንጉሡ ልብነ ድንግል የከረምትን ወራት እንደጥና ከሚባል ሥፍራ ባላለፉበት

ሁለት ጊዜ አንድ ጊዜ «ወረዱ አሥራተ ኢየሩሳሌም» ሲሙሉት ደግሞ «ተመደቡ አሥራተ ኢየሩሳሌም» የሚለውን ቃል ጠቅሰዋል ። አዲስ ገለገገ የሚባል በጸፈው ዜና መዋዕል ደግሞ «በጸጋው 9. ም. ወልደ ግምድ ሚካኤል ወኪል ገብረ ገብረ ገብረ ኢየሩሳሌም በትእዛዝ ንጉሥ» በሌላ ጽሑፍ ደግሞ ለነዚህ ወደ ኢየሩሳሌም ለተላኩት ሁለት መኳንንት ወይም አንድ መስፍን አንድ መኩንን ለከገብ ገብረ ገብረ የአምባ ዶርሐንና የባቅላን መራት ወደ ኢየሩሳሌም ለተላከበት ጥጋው (በእንተ ንግድ ተሰጥቶ ለኢየሩሳሌም ለወልደ ኃራግ ይደረግ (ግምድ ሚካኤል ?) የአድገብ ለገር ነዋሪ ተመላላሽ መልክተኛ (ከመ ይኩን ነጋዴ) ይሆን ዘንድ ንጉሡ በጉልበት መትከላቸውን ገልጸዋል ።

ሙሴ ቼሩሲ እንደተገነዘቡት በፈተኛው ላይ ወልደ ግምድ ሚካኤል ካለ በኋላ ርስት አተካከሉ ላይ ወልደ ኃራግ ይደረግ ያለው አንድን ሰው መሆን አለበት ። ይኸውም ግምድ ሚካኤል የመጠሪያና የመጽሐፍ ስም ኃራግ ይደረግ (ወታደር ገዳይ) የገብ ዝና ወይም የፈረስ ስም ይሆናል ።

እንግዲህ እንደሚመስለው ዋናው መልክተኛ ራስ ወርቅ ያለው የግምድ ሚካኤል ልጅ ፣ ምክትሉ የሐማሴን ሹም ከገብ ገብ ገብ ይሆናል ። የተሰጠውም የጉልበት አገር ከዚያው ኤርትራ ውስጥ ነው ።

ነገር ግን ግምድ ሚካኤል ማነው ? ወይ ኢየሩሳሌም የመልክተኞች አለቃ ሆኖ የተላከው መስፍን ልጁ ስ ማነው ? ባዲ ናዎድና ባዲ ልብን ድንግል ዘመነ መንግሥት ውስጥ በግምድ ሚካኤል ስም የሚጠሩ ብዙ መኳንንት አሉ ።

ሀ. ቢትወደድ ግምድ ሚካኤል (አንዳንድ ጊዜ ራስ ግምድ) ባዲ እስከነድር ጊዜ እንደራሴ የነበረ ያዲ ናዎድን ንግሥ ተቃውሞ ስለነበረ በዚህ ከአንገቱ በታች መንጋ (ወገን) ተነድቶበት የሞተ ።

ለ. ግምድ ሚካኤል (የጸሐፊ ላም ሮቤል ልጅ) ወደፊት በግራኝ አህመድ ጦርነት ከአቡበከር ቀጠን ጋር ሲዋጋ አብድ ኢን ስር የገደለው ገጠማዊ ስለሆነ ምናልባት ዘንድ የተደነቀው አለ ። ነገር ግን የሞተው ባባተ ለገር እንደተተካ በወጣት ነቱ ጊዜ ስለሆነ የሮሱ ልጅ ወደ ኢየሩሳሌም ሄዶ ነበር ለግለት ለይቻልም ።

ሐ. ራስ ግምድ (ግምድ ሚካኤል) ወደፊት እንደምናነበው በግራኝ ጊዜ ወደፊት ሲዋጋ በአዳሙ እጅ የሞተው ።

ይህ የመጨረሻው ራስ ግምድ ወይም ግምድ ሚካኤል የልጅ ስም ቢትወደድ ሠርዜ ይባላል ። እርሱም የንጉሡን እንት ያገባ ንጉሣዊ ቤተሰብ ስለሆነ ምናልባት ራሱ የመስፍንነት ዘር ባይኖረው ያው እንደ መስፍን የሚቆጠር ነው ። ቢትወደድ ሠርዜ በግራኝ ጦርነት ብዙ ጊዜ በመዋጋት የታወቀ ሰው ነው ። በተለይ በጸጋው 9. ም. አምባ ግሼን የተከበበ ጊዜ ከንጉሡ ዘንድ ጦር ይዞ ሄዶ ተዋግቶ ዋናውን የጦር መሪ ገራድ አሕሙሹን ማርኮ ለአማቹ ንጉሥ ላይ ልብን ድንግል ግዳይ በመጣል አስደሰቷል ። ነገር ግን ይህ የጦር አለቃ ወደ ኢየሩሳሌም ለመላኩ ምንም አስረጅ ጽሑፍ የለም ።

ነገር ግን ባንድ ወገን ደግሞ የግዕዙ መጽሐፋችን ወደ ኢየሩሳሌም መሄዳቸውን «ወረዱ አሥራተ ኢየሩሳሌም» መመለሳቸውን ለማስረዳት «ተመይጡ አሥራተ ኢየሩሳሌም» ያለውና ፍራንጅስኮ አልቫሬድ በበኩሉ በመጽሐፉ ምዕራፍ ፫፻፳ ላይ ከሚተርከው ጋር ይመሳሰላል ። አልቫሬድ በዚህ ምዕራፍ ላይ “ ገጸ በረከቱን ወደ ኢየሩሳሌም ወስዶ ያሰረከበ አሁን የንጉሠ ነገሥቱን እገት የሚጠብቅ አባ አሥራት የሚባል ሰው ነው” ይላል ስለዚህ ምንም እንኳን የዓምዶ ሚካኤል ልጅ መሆን አለ መሆኑን ባይገልጽ በእርግጥ መልክተኞቹን ይዞ በካይሮ በኩል ወደ ኢየሩሳሌም የሄደው ይኸው አሥራተ ይሆናል ።

እንደዚሁም አልቫሬድ በምዕራፍ ፫፻፱ ላይ ከሐማሴን እስከ ሱዋኪን ድረስ ያለውን አገር ከባሕር ነጋሹ በታች ሆነው የሚገዙ ቃፍላና ዳፍላ የሚባሉ ሁለት ሹማምንጎች መኖራቸውን ስለሚያረጋግጥ በመልእክቱ ስላስደሰተ የባቅላን የንደኛውን መሬት በጉልትነት ለዳፍላ ተክለውታል ማለት ነው ።

ምዕራፍ ፲፭

ከዓረቦች ወረራ በኋላ የቱርክ የቋሃር ግዛት - ግብጽ በቱርኮች እንደተወረረች - የግብፅ የመጨረሻው ሱልጣን ቱማን በቱርኮ ሱልጣን በሰሊም ትእዛዝ ተሰቅሎ እንደሞተ ፣ ፲፭፻፲ ጳጳሳዊ.

ባለፈው ጊዜ በየአጋጣሚው ምክንያት ስለቱርክ መንግሥት ባጭሩ ጠቅሰን አልፏል ። አሁንም የፖርቱጋልን ሁኔታ ካመለከትን በኋላ የርሱና የኛም ባላጋራ የሆነውን የቱርክን አመሠራረት የግዛቱን ስፋት የግብፅን አወዳደቅ መመልከት የታሪኩን መንገድ ይበልጥ ሊያብራራልን ይችላል ።

መሐመድ በሰባተኛው መቶ ዓ.ም. ላይ የእስላምን ሃይማኖት ከመሠረተና የዓረብን አገር የውስጥ አንድነት አቋቁሞ ከዚህ ዓለም በሞት ሲለይ ያቋቋመው የውስጥ አንድነትና የመሠረተው ሃይማኖት ሊጠፋ አልቻለም ። እንዲያውም ከርሱ ቀጥለው የተሾሙት እነከሊፋ አቡበከር ፣ እነከሊፋ ኡመር ፣ እነከሊፋ ኡሱማን ፣ እነከሊፋ አሊና ተከታዮቻቸው ከነበራቸው ግዛት ከዓረብ አገር ውጭ እየወጡ የአፍሪካ ሰሜንና ታናሽ እስያን በመሣሪያ እየተዋጉ በአንደበት እየሰበኩ ግዛታቸውንና ሃይማኖታቸውን በማጣመር አስፋፉ ። ከዚያም እስከ ኤስፓኝና እስከ ፈረንሳይ ድረስ ድረስ መዝለቃቸው በየታሪኩ የተረጋገጠ ነው ።

የክርስቲያኖች መሪና ተስፋ የሆነው የቱርኮንጥንያ መንግሥት ከምዕራብ መንግሥታትና ከሃይማኖት ዓደኞቹ ጋር ሆኖ ባንድ ወገን ከፋርሶች በሌላው ወገን ከሞንጉሎች ከጠላቶቹ ሲከላከል ኃይሉ ስለተበታተነና ስለደከመ እስፈራውን የእስላምን እርምጃ ለማቆም አልቻለም ። ወደ መጨረሻ ግድም በዓረቦቹና በፋርሶቹ ፣ በፋርሶችና በሞንጉሎች መካከል ከ፳፻፮ - ፳፻፲፱ ዓ.ም. ድረስ ብዙ ዘመን ጦርነት ከተደረገ በኋላ ዓረቦቹን ፋርሶች ፋርሶቹን ሞንጉሎቹ ሞንጉሎቹን ቱርኮች እያጠ

ቋቸው ከጊዜ ወደ ጊዜ መጥተው በዚህ በ፲፭ኛው መቶ ዓ. ም. መዝሙሪያ ላይ የመጨረሻው አሸናፊ የቱርክ ሕዝብ ሆነ ። የዚህም ሁሉ የጦርነት ሐተታ ከመስቀል ጦርነት ወዲህ እርስ በርሳቸውም ከክርስቲያናቸውም ጋር ያደረጉት ጦርነት ታሪኩ ብዙ ነው ። ስለዚህ አሁን ሁሉንም ትተን የኛን መንግሥት ስለሚመለከተውና ባዜ ልብነ ደንግል መንግሥት ዘንድ ተስፋ የተጣለበት የፖርቱጋል ጥና ዛገጣ ስለሆነ ነው ስለቱርክ መንግሥት እንዳሉ ብቻ እንመልከትና ወደ ፖርቱጋሎቹ እንመለሳለን ።

ቱርኮች ከሺ ዓመት በፊት ተበታትነው ሲኖሩ በጆሸይ ዓ. ም. ውስጥ ግግ ሾቹ በፋርስ አጠገብ ገሚሶቹ አሁን ባሉበት በቱርክ ውስጥ ለየግላቸው በንጉሥቻቸው እየተገዙ ሲኖሩ በታላቁ የእስላም ግዛት ላይ ዓረቦች ተጥሎ ፋርሶች ከዚያ ሞንጎሎች ከተስፋፋቦት በኋላ በመጨረሻ ከቱርኮች ባላባት ውስጥ ለትግን (አብ ማን) የሚባለው የቶግሩል ልጅ መንግሥቱን በደንብ አቋቁሞ በሺይ ዓ. ም. ላይ የቱርክን መንግሥት መሠረተ ። ከርሱ ቀጥለው ታላላቅ ነገሥታት (ሱልጣናት) በቱርክ ዙፋን ተቀምጠው ከጊዜ ወደ ጊዜ እያየሉ ቀደም ዓረቦችና ፋርሶች ይዘውት በነበረው ሰፋፊ የታኖሽ እስያና የእፍሪካ ሰሜን ግዛት ተመሥርተው በነሰሊ ማን ፩ኛ፣ በነሙራድ ፪ኛ ጊዜ (፲፫፻፶ - ፲፭፻፲፮) የግሪክ የሐንጋሪ ግዛቶች በጦርነት ተወስደው የእነዚህ ሁሉ አገሮች የክርስቲያን ነገሥታት ለእስላም መንግሥት ሱልጣናት እየታዘዙና እየገበሩ ሲሆኑ ግዴታ ሆነባቸው ።

ከምዕራብ የአውሮፓ የክርስቲያን ነገሥታት ከፖርቱጋል፣ ከእስፓኝ፣ ከፈረንሳይ፣ ከጀርመን መንግሥታት ጋር ተባብረው የቱርክን መንግሥት እንዲያመልሱ በመካከላቸው አንዱ ያንዱን ግዛት ለመደረግ ሲፈልግ አንዱ በሌላው የዘውድ አገር ተወላጅነትን እየጠቀሰ ዘውዱን ለመውረስ በመጣጣር እርስ በርሳቸው እየተጣሉ ስምምነት አልነበራቸውም ነበር ። የሃይማኖት ለባታቸው የርማ ርእሰ ሊቃነ ጳጳሳት ለማስማማት ቢሞክሩ አልሆነላቸውም ። በነርሱም ለመስማማት የቱርክ ባለሥልጣናት ደህና አድርገው ተጠቀሙበት ።

ብዙ ከአውሮፓ፣ የግሪክ፣ የሱልጋሪ፣ የሐንጋሪ፣ የዳልማስያ፣ የጀርመንና የኢትሪሽ ተወላጆች በብዛት ወደ ቱርክ መንግሥት እየገቡ ግግሾቹ ጥበብ ለስተ ማሪ እየሆኑ የቀሩትም በወታደርነት ድርጅት ውስጥ እየገቡ ሽግግንትም ወታደርም እየሆኑ ቀደምውን የደረጃውን የቱርክን መንግሥት በዕውቀትም በወታደርም ይበልጥ አደረጁት ። በ፲፬ኛውና በ፲፭ኛው ዓ. ም. ላይ እንደ ዕድል በቱርክ መንግሥት ዙፋን ላይ የሚወጡት ነገሥታት ብልገነት የአስተዳደር ዘዴ፣ የድል አድራጊነት ዕድል የተሰጣቸው ገናና ስመ ጥሩ ስለሆኑ የነበራቸውንና አዲስ የሚገዛላቸውን ሕዝብ በሀብት፣ በሽግግ፣ እያላደጉ ታላላቅ ሽግግንት በየአውራጃው እየላኩ የቱርክን ግዛት ያስፋፉ ዝመር ።

ከቱርክ ሱልጣን ከሙራድ ፩ኛ ቀጥሎ ልጁ መሐመድ ፪ኛ ያባቶቹን የገዥነት አርአያ በመከተል እንዲያውም ከነርሱ የበለጠ በመሥራት እስከዚህ ድረስ እየተከላከለ የቆየውንና የደከመውን የቀሰጥንጥንያን መንግሥት በፋጊያ ለመደ

ምስሰ ተነሣ ። ስለዚህ የቀስጥንጥንያን ከተማ ከሶ ብዙ ቀን ከወጋት በኋላ እ.አ.አው.ቀ. በ፲፱፻፶፫ ዓ. ም. ቅጥሩን ጥሶ ከተማዋን ያዛት ። ቆስጠንጢኖስ ፱ኛው የሚባለው ክርስቲያኑና የመጨረሻው የቀስጥንጥንያ ንጉሠ ነገሥት በከተማው ባንደኛዬቱ መንገድ ላይ ሲዋጋ ከተማው ተቃጥሎ ጭሱ በሚጨስበት መካከል የተዋጋበትን ሰይፍ እንደጨበጠ ሞቶ ተገኘ ። በዚህ ምክንያት እስከዚህ ጊዜ ድረስ የቱርኮቹ መደበኛ ከተማቸው የነበረው እንድሪናፕል ቀረና ከዚህ ጊዜ ገምሮ የሱልጣኖቹ ዋና መቀመጫ የሰፊው ግዛታቸው መናገሻ ከተማ ቀስጥንጥንያ ሆነች ።

ይህች ከተማ ትልቁ ቁስጠንጢኖስ ከመሠረታት ገምሮ እስከዚህ ጊዜ ድረስ የክርስቲያን ነገሥታት መናገሻ ፣ የክርስቲያን ሃይማኖት ዋና መደብ የነበረችው በክርስቲያኖቹ ነገሥታት የርስ በርስ ጠብ የተነሣ የቱርኮች ዋና መናገሻ ከተማ ሆና ስሟም እስጣምቡል እየተባለ ይጠራ ገምሮ ።

ታላቁ የምሥራቁ የክርስቲያን መንግሥት ቀስጥንጥንያ እ.አ.አው.ቀ. ፲፱፻፶፫ ዓ. ም. በወደቀበት ዘመን የኢትዮጵያ ንጉሠ ነገሥት አዲስ ዘርዓ ያዕቆብ ነበሩ ። ከወዲያ ቱርኮች በገነነበት ዘመን ከዓምዶ ጽዮን ገምሮ የአዳል ባላባቶች ከኢትዮጵያ ንጉሠ ነገሥት ግዛት ለመውጣት ወይም ደቡቡንና ምሥራቁን ኢትዮጵያ እጅ ለማድረግ እንነሰረዲን ፣ እነሐቀዲን ፣ ከዓዓ ዓምዶ ጽዮን ፣ እነመሐመድ በድላይ ካሏ ዘርዓ ያዕቆብ ጋር እየተዋጉ መሸነፋቸው የሚታወስ ነው ። በዚህ ዘመን ቱርክ ስለተሣነ ግብፅና የዓረብ አገሮች በኢትዮጵያ የተገኙትን እስላሞች ለጊዜው እንደልብ ሲረዷቸው አልቻሉም ነበር ። ያለዚያ የግራኝ አህመድ ጦርነት ምንም እንኳን ግራኝ ገና ወጣት ቢሆን ቀደም ብሎ ሊነሣ በቻለ ነበር ።

ግራኝ አህመድ ባሏ ልብን ድንግል ላይ በተነሣበት ዘመን ፲፱፻፲፱ - ፲፱፻፳፯ ዓ. ም. ላይ የቱርክ ገዥነት የግብፅ ተገዥነት ተደላድሎ ስለነበረ ግራኝ በዚህ ጊዜ ጦርነቱን ለማንሣት ምቹ ሆነለት ። ግራኝ ጦርነቱን ባነሣበት ጊዜ የቱርክ ሱልጣን ማን ነበረ ብለን ለማወቅ የፈለግን እንደሆነ ሱልጣን ሶለይማን ሆኖ እናገኘዋለን ። እርሱ የቱርክ ንጉሠ ነገሥት የሆነበት ጊዜ እ.አ.አው.ቀ. ፲፱፻፲፱ - ፲፱፻፳፯ (እንደ ኢት. ፲፱፻፲፱ - ፲፱፻፶፭) ዓ. ም. ነው ። ይህ ያንዱ የሶለይማን ዘመን መንግሥት ያሏ ልብን ድንግልንና የልጃቸውን ያሏ ገላውዴዎስን ዘመን መንግሥት በሙሉ አጠቃሎ ይዞታል ማለት ነው ።

በዚህ መካከል እኛን በፖለቲካም በጥቅምም በጉርብትናም በሃይማኖትም ይኸውም ጳጳስ በማስመጣቱ ጉዳይ በኢየሩሳሌም ጉዞ የሚያገናኘን ግብፅ ራሱ ከዓቀቶች ወረራ ወዲህ የእስላም መንግሥት ስለሆነ ደማስቆና ባግዳድ ያሉት ከሊፋዎች ሲገዙት ቆይተው በመጨረሻ ከኩርድ የሚወለደው ሳላዲን የአዩቢትን ዲናስቲ (ሠርወ መንግሥት) መሥርቶ ነበር ። የርሱም ዘር ከ፲፱፻፳፭ እስከ ፲፱፻፵፱ ዓ. ም. በግዛት ከቀጠለ በኋላ ለነገሥታቱ ተወላጅነታቸው የቱርክ የሆነ የዘበኛ ጦር ነበረቸው ። ስማቸውም ማመሉክ - ባሮች ይባላሉ ።

እነዚህም የመጨረሻውን ሱልጣን የማሊክ ሳሊህን ልጅ ገድለው ከነርሱ መካከል አይባክ የሚባለውን በ፲፱፻፶፯ ዓ. ም. አነገሡና የማመሉክ ወገኖች ሱልጣን እየ

ተባሉ ተርክ እስኪወራቸው ድረስ የግብፅና ብዙ ጊዜም የመከላከያው ምሥራቅ የበላይ ገዥ ሆኑ ። ባለፈው ምዕራፍ ላይ እንዳመለከትነው የኛ ነገሥታት ፃፔ ፃምደ ጸዮን፣ ፃፔ ይስሐቅ፣ ፃፔ ዘርግ ያዕቆብ የተላላዩት ከነዚህ ከግመላክ ሱልጣኖች ጋር ነው ። በፃፔ ልብነ ድንግል ጊዜ ካዶር ተልከው የሂዲትን መላክተኞች ደጅ ያስጠና የመላክተኞቹንም መሪ እራቱ ተቀምጦ እንዲነጋገር ሳይፈቅድ እንደ ቆመ አነጋግሮ የመለሰው፣ የቀረበላትንም ገጸ በረከት በመናት ከፈቱ እንሱ ብሎ የተቆጣው ሙሉ ስሙ አል ማሊክ አል አስራፍ፣ ካንሱህ አልጋውሪ (አል ጉሪ) የግብፅ ሱልጣን የነዚህ የማመሉክ ተወላጅ ነው ።

ከዚህ በፊት እንዳመለከትነው እ. አው. ቀ. በ፲፱፻፶፫ ዓ. ም. የተጠነ ሱልጣን መሐመድ ሁለተኛ የቀስጥንጥንያን ከተማ ከያዛት በኋላ ተርኮች ወደ ምዕራብ እየገፉ እስከ ሺየና ያለውን የባልካንን አገር በምሥራቅ በኩል የጠገርባና የአፍሪጥ ስን ወንዝ እያለፉ ባግዳድን ሞሱልን ያዙ ። በአፍሪካ ሰጣን እንትረገሉ፣ ተኒዚ፣ አልዠሪ ከተያዙ በኋላ እ. አው. ቀ. ነሐሴ ፳፬ ፲፭፻፲፮ የግብፅ ወታደር ግርክ ዳረቅ ከሚባለው ሥፍራ ላይ አሌፕ (ሶርያ) አጠገብ በሱልጣን ካንሱ አልጋውሪ መሪነት ከተርክ ጦር ጋር ተጋጥሞ ትልቅ ጦርነት አደረገ ። ተርኮች በመደፍና በመሣሪያ ጥራት በአመራርና በጀግንነትም ከግብፃው ብልጫ ስለላላዩ ድል አደረጉና ካንሱ አልጋውሪ በጦርነቱ ላይ ሞተ ። ተርኮችም የሶርያን ግዛትና ከተሞች እንደ ሌገን፣ እንደ ማስቆን ያዙ ። የ፲፱፻፲፱ ሱልጣን ራሱ ሰሊም ጆኛ ጦርነቱን ይመራ ነበርና የግብፅን ሱልጣን ካንሱ አልጋውሪን ካሸነፈ በኋላ በይስታና በአልልታ ይግብ ብቆ ገባ ። ከዚያ በኋላ ሱልጣን ሰሊም «ርኩሱ ጌታህ ካንሱ በኛ ተመትተ ተቀጥቷልና አንተም የኛን ምሕረት ትፈልግ እንደሆነ በጸሎት ጊዜ ሰግችንን አስጠራ... በመልካችንም ገንዘብ አስቀርጸ፤ ራሱም መጥተህ እግራችን ሥር ወድቀህ ምሕረት ለምን?» የሚል የኩራት ደብዳቤ ካዶር ቀርቶ ለነበረው ለተግን ጸረላት ። ተግን በይ የሱልጣን ካንሱ የቅርብ ዘመዱ የካዶር አገረ ገዥ ነው ።

ስለዚህ የጌታውንና የዘመዱን መሸነፍ፣ ከሰማ በኋላ ምንም ያህ አስረሪ ደብዳቤ ከድል አድራገው ከተርኩ ሱልጣን ከሰሊም ጆኛ ቢደርሰው ዝም ብሎ የጦር መሣሪያ እየሰበሰበ ቆይቶ ግብፅን ለመከላከል ሲጓዝ በበኩሉ ሰሊም ከሚገባ ተነሥቶ በጃፋና በጋዛ በኩል አልፎ ታቸን በሲና በረሃ አድርጎ ካዶር አጠገብ አልካንካ (El Kankha) ደረሰ ። ከዚህ በኋላ የሁለቱ ወገን ጦር ሠራዊት እ. አው. ቀ. ጥር ፳፪ ቀን ፲፭፻፲፯ ዓ. ም. ረዳኒያ ከሚባለው ሥፍራ ላይ ተጋጥሞ በጋዶል በሚባል ጋበት ጊዜ ተማንም ራሱ በብርታት ሲዋጋ ሱልጣኑን ያገኘው መሰሎት መዘር ሲናን ገደለው ። የሆነ ሆኖ የመድፈኛው ክፍል እንደጠበቀው ሳይሞገስት ስለቀረ ተሸንፎ ወደኋላው ተመለሰና ካዶርን ለመከላከል አሰበ ። ተርኮችም እግር በእግር እየተከታተሉ ካዶር ላይ ስለደረሱበት አምስት ቀን ሙሉ በካዶር ከተግ የተርክና የግብፅ ወታደር እርሱ በርሱ ሲዋጋ ሲጋደል ሰንብቶ የመሠረሸው ድል ያው እንደ መዠመሪያው ጊዜ ለተርኮች ሆነ ። በዚህም ጊዜ ተርኮቹ ፳፯ የግብፅን የግመላክን ሸማምንትና ወታደሮች እየያዙ አረዷቸው ።

የግብፅን የመጨረሻውን የሱልጣንነትን ሥፍራ የያዘው ይኸው ተማን ሲይ እስከሚበቃው ድረስ ተከላክሎ አልሆን ሲለውና ወታደሩ ሲሸነፍበት ዓይቶ የዓባ ይን ወንዝ ተሻግሮ ወያ ላዕላይ ግብጽ ለመሸሽ ሲያመራ በወደቀ ዛፍ ላይ ምሣር ይበዛበታል እንደሚባለው በረሃ ያሉት የርሱው ተገዥ የነበሩት የበደዋን ባላገ ሮች እጅን ይዘው ላሸናፊው ለሱልጣን ሰሊም ወስደው አስረከቡት = ሰሊም ለመ ዠመሪያ ጊዜ የሜካኔ በተሉን በልቡ አቆይቶ በውጫዊ የርገራኔ መልክ አሳይቶ የታወረበትን ሰንሰለት አስፈትቶ በአጠገቡ አስቀምጦ በደህና መልክ በፈገግታ ሲያነጋግረው ሰነበተ ይባላል = እርሱም ምሕረት ያገኘ መስሎት ልባዊ የአገዛዝ ምክር አቀረበለት =

ነገር ግን ሱልጣን ሰሊም የሸረኝነት ጠባይ የተዋሐደው ኖሮ ስለአስተዳደር ስለአገዛዝ እንደሚፈልገው የሚጠቅመውን ወሬ ከተሸናፊው ከተማን በገርዝር ከሰጠና ሚጥጦ ከጨረሰ በኋላ ውሰዱና ግደሉት ብሎ ስለአዘዘ በባብ ዙይላህ መግ ቢያ በር ላይ ሚያዝያ ፳፫ - ፲፮፻፲፮ ዓ. ም. ይህ የመጨረሻው የማመላኮች ሱል ጣን ተማን ተሰቅሎ ሞተ (1) =

እንግዲህ ከዚህ ጊዜ ገምሮ የግብፅ ሱልጣኖች የመካከለኛው ምሥራቅ የሶ ሮያ የኢየሩሳሌም በኢትዮጵያ ዙሪያ ያሉ አውራጆች ጌቶች የነበሩት ተዋርደው ከዚህ ጊዜ ገምሮ አገራቸው ግብፅ ለተርክ የቄሣር ግዛት እንደ አንድ አውራጃ ሆነች = ከተርክ ሱልጣን ለግብፅ የበላይ አስተዳዳሪ ሆኖ የሚሾመው የማዕርግ ስሙ ፓሻ ይባል ገምሮ = ከዚያ አከታተለው ተርኮች በዓረብ አገር ገብተው ባንዳ ንዱ አገር ላይ የራሳቸውን፣ በሌላው ላይ ያገሩን ተወላጅ ይሾሙ ገምሮ = ለምሳሌ በግራኝ ጦርነት ጊዜ ዋና የግራኝ ረዳት የነበረው የዘቢድ ፓሻ ራሱ የተርክ ተወ ላጅ ነበር (2) =

በዚህ ተርኮችና ግብጾች በሚዋጉበት ጊዜ መካከል በኢትዮጵያ አጼ ልብን ደንግል በተደላ በደስታ አገራቸውን በሰላም የሚያስተዳድሩበት ጊዜ ነው = ይኸ ውም እ.አ.ው.ቀ. ፲፮፻፲፮ - ፲፮፻፳፮ (እ.አ.ት.ቀ. ፲፮፻፷ - ፲፮፻፲፱ ዓ.ም.) ነው = ግንቶዝ የአዳሉ ሱልጣን እንደ ኢ.ት. ቀ. በ፲፮፻፷ ዓ. ም. (፲፮፻፲፮ ዓ. ም.) ቢነሣባ ቸው በቀላሉ እንዳሸነፉት በሚቀጥለው ምዕራፍ እናነባለን = ከዚያ ደግሞ አማቺ ገራኝ ሲነሣ (፲፮፻፲፱ ዓ. ም.) በሰላሙ በተደላውና በደስታው ፈንታ በሚያስገ ሮም አኳኋን በክርስቲያኖቹ ኢትዮጵያውያን ላይ ዘወትር የመሸነፍ አደጋ የአልቂ ትና የስደት መከራ ሲወርድባቸው ይታያል =

(1) Histoire de la nation egyptienne - G. Hanotaux ፳፻ ተም ገጽ 1-7
 (2) Studi etiopici-I-la lingua e la storia di Harar የ፳ራሊ ገጽ 34

ምዕራፍ ፲፮

የግንባርና ያይ ልብን ድንግል ጦርነት (፲፮፻፳ ዓ. ም.) - በሌ አባ ገብረ እንድርያስ

የኢትዮጵያ ታሪክ ኑብያ እክሱም ዛጉዬ እስከ ዓዓ ይከተሉ ለምሳሌ በሚባለው በመ ሠመሪያው መጽሐፍ ምዕራፍ ፳፫ ላይ የመሐመድንና የዓረቦችን እንሳሰ እንብባ ልል = ከዚያ ወዲህ በመቅደሙ ላይ እንዳመለከትነው ከ፲፫፻፵ው መቶ ዓ. ም. ሠምሮ እስካሁን እስከ ዓዓ ልብን ድንግል መንግሥት ፲፮፻ ዓ. ም. ድረስ ከአ መር ወላሰማ የሚወለዱት ደራደር፣ ሐቅ አድ ዲን (ሐቀ ዲን) ጋግል አድ ዲን ገመልዲን) ሳብር አድ ዲን (ሰብረዲን) ካዪ ዓምድ ጽዮን ጋራ ዓለ የሰበር አድ ዲን ልጅ (የናብር አድ ዲን ልጅ የሚሉት አሉ) ካዪ ንዋየ ከርብተሰ (ሰዶረ አርጋድ) ጋር ሐቅ አድ ዲን ፪፻ ካዪ ንዋየ ማርያም (ውድም አሰፈረ) ጋር በድላይ ሺህብ አድ ዲን መሐመድ (አርዌ በድላይ) ካዪ ዘርዓ ያዕቆብ ጋር መሐመድ ቤን በድላይ ሰላይ ማን አህመድ ካዪ በዕድ ማርያም ጋር ሻምስ አድ ዲን መሐመድ ካዪ እስከንድር ጋር እንደምን ሲዋጉ እንደኖሩ ከዓዓ ይከተሉ ለምሳሌ እስከ ዓዓ ልብን ድንግል በሚ ባለው በ፪፻ው መጽሐፍ በየምዕራፉ ተጽፏል (1) =

በኢትዮጵያ ንጉሠ ነገሥት ጦር ሠራዊትና በወላሰማ ተከታዮች መካከል በየ ጊዜው የተደረገውን የዚህን ጦርነት ታሪክ የኛ ዜና መዋዕል ጸሐፊና የዓረቦች ጸሐ ፊዎች እን አል ማክሪዚ ሲተርኩት በተለያዩ መልክ ያቀርቡታል = የኛ ዜና መዋዕል ጸሐፊ ከግራኝ አህመድ የጦርነቱ ግሪክ በፊት የኢትዮጵያ ንጉሠ ነገሥት ተሸንፎ መሸሸን አይጠቅሱም = አልማክሪዚ ግን ከዚህ በላይ የተጠተሱትን የወላሰማ ተከ ታዮች ሐቀዲንን ገማልዲንን ባጭሩ አብዛኞቹን አሸናፊ ኢትዮጵያውያንን ከመር ገም ጋር ተሸናፊ አድርጎ ያሳያቸዋል =

እነዚህንም ሁሉ የሚደግፏቸው በበላይ የግብፅ መንግሥት ሆኖ በቅርቡ ደግሞ በማይ በዓረብያ አገር የሚገኙት የጂዳ የሚካ የዘቢድ ሱልጣናት ናቸው =

እነዚህ የአዳልና የይፋት የሐረርጌና የሱማሌ ባላባቶች ከነዚያ ጋር በሃይማ ኖት፣ በዘር፣ በጋብቻ፣ በጥቅም ተሳስረው በጥብቅ ይተሳሰሳሉ = በምጥዋና ይልቁ ንም እነዚህ ከወዲህ ከአገራቸው የሚገኘውን ከብት እህል ቆዳ ባሪያ ሲልኩላቸው እነዚያ ደግሞ ከወዲያ በልዩ ልዩ ጥበብና ገጥ የተሠራ ልብስና ሸተጣሽተጥ መሣሪያ ቅመማቅመም ያቀበሉባቸው ነበር = በፖለቲካ፣ በጥቅም በንግድም ብቻ ሳይሆን መካ መዲናን ለመሳለም እነዚህ የይፋትና ያዳል የሱማሌ ባላባቶች በሃዱ ጊዜ እን ዘያ በፍቅርና በወዳጅነት ተቀብለው ሊያስተናግዷቸው እዚያም በሚከርሙበት ጊዜ ከኢትዮጵያ ነገሥታት ጋር ያላቸውን ያለፈውንም የጊዜውንም ጠብ አብዛኛ ጊዜ እያነሡ መወያየታቸው እነዚህ ጥቃታቸውን ሲያወሩ እነዚያ ለዮዚችሁ አለን ላችሁ ማለታቸው የማይጠረጠር ነው =

(1) ምዕ. 10 - 16 : 24 : 35 : 48 : 53 አል ማክሪዚ Macrizi Historia Regum ፲፰ 17 - 41

ባለፈው ምዕራፍ እንዳንበብነው መቀመጫው ከ፲፬፻፶፫ ዓ.ም. (እ.አ.ው.ቀ.) ቀስጥንጥንያ (እስጣምቡል) የሆነው የቲርክ መንግሥትም በሳሊም ፩ኛ የክርስቲያን የቀስጥንጥንያን መንግሥት አጥፍቶ በ፲፭፻፲፮ - ፲፮ ዓ.ም. ባለው ጊዜ ውስጥ በግዛቱ በሶርያ፣ በሊባኖስ፣ በፓሊስቲን፣ በግብፅ፣ በዓረብ አገር ከተተካና ሥልጣን ነን ከዘረጋ ወዲህ በኢትዮጵያ ዙሪያ ያሉትንም ምጥዋን ሰዋኪምን እየያዘ በያዘው አገር ላይ ግዛቱንም የእስላምንም ሃይማኖት አጸና ። የፖርቱጋል መንግሥት ከአውሮፓና ከሕንድ ኃይሉን እየቀሰቀሰ በእግርም በመርከብም ቢዋጋው ሊበገርለት አልቻለም ። ንግሥት አሌኒ ወደፖርቱጋል ንጉሥ በላኩት ደብዳቤ የባሕር በር ስለሌለን የመርከብ ወታደር አዘጋጅተን እስላሞቹን ለመቃወም አልቻልንም እንዲሁ ስትምጥ የራሷ የወደብ ከተማ ሆና ባለ በፊት በግብፆች ቀጥሎ በቲርኮች ስለተያዘ የቦታው ታሪካዊ ባለቤት የሆነችው ኢትዮጵያ ልትጠቀምበት አልቻለችም ። የፖርቱጋል መንግሥት የመርከብ ጦር ልኮ ላንድ ጊዜ ቢይዘውም የቲርክ ወታደር ሮች መልሰው እጅ አድርገውታል ።

አሁን ደግሞ ባዜ ልብን ድንግል ዘመን ይማም ማጎፋዝ የሚባለው አንዳንድ ጊዜ የሐረር ኤሚር የሚባለው ካዜ እስክንድርና ካዜ ናዶድ ገምሮ ወደላይ ወደ ይፋት እየወጣ ከክርስቲያኖቹ ጋር እየተዋጋ ከብትም ሰውም እየዘረፈ እየወሰደ ፩ኛ ዓመት ሙሉ አስፈርቶ ይኖር ነበር ። በየጊዜውም የግብፆችንና ይልቁንም የጀዳና የዘቢድ ዓረቦችን ድጋፍ አግኝቶ በሐረር ባላገገገቱም ላይ የዘይላን ወደብ በራሱ ግዛት ውስጥ አድርጎ በዚህ ወደብ አማካይነት በኢትዮጵያ ያልታየ አዳዲስ ጠበንጃና ጥይት በየጊዜው ይሰጡት ነበር ። ልዩ ልዩ ልብስና ሽልማት እንደዚሁም አንድ ትልቅ ድንኳንና የነቢዩ የመሐመድ ምልክት ያለበትን አረንጓዴ ሰንደቅ ዓላማ እየላኩለት በማናቸውም ረገድ እንዲያረጅና እንዲቋቋም ይረዱት ነበር (1) ።

ርሱም ለዚህ ሁሉ ስጦታና ርዳታ በበኩሉ ከኢትዮጵያ ወርቅ፣ የገላጎን ጥርስ፣ ባሪያ እንደ ገጸ በረከት እያደጁን በመላክ ያስደስታቸው ነበር ።

ከዚህ በኋላ ከገርባው የግብፆችንና የዓረቦችን ድጋፍ በማግኘት ይልቁንም በእጅ የያዘው አዳዲስ መሣሪያ ሙሉ ልብ ስለሰጠው ወደ ላይ ወደ ይፋትና ወደ ፈጠጋር (የዛሬው ቡልጋና ምንጃር አካባቢው) ሐረርጌዎችንና አዳሎቹን እየላከ ብዙ ሕዝብ እስጫርሶብዙ ቤትና አብያተ ክርስቲያናትንም አቃጥሎ ብዙ ከብትም አዘረፈ ። የዚህም ወሬ በቤተ መንግሥቱ ተሰማ ። በዚህም ጊዜ (፲፮፻፳ ዓ. ም.) በተወለዱ በ፲፩ ዓመታቸው የነገሡት አዜ ልብን ድንግል ዕድሜያቸው ወደ ፳ ዓመት ስለተጠጋ የጦር ሠራዊት ለመምራት አቅማቸው ስለሚፈቅድ ጦራቸውን እስከትተው ወደ ይፋት ጉዞ ገምገሙ ። ማጎፋዝም በባላባታቸው በሱልጣን

(1) በይፋት ውስጥ ደብረ ሲና አጠገብ ግፋድ የሚባለው ከተማና የወረዳ ግዛት በዚህ በማጎፋድ ስም ጥንት የተሠየመው እስከ ዛሬ ስሙን እንደያዘ ግፋድ ገበያ እየተባለ እስከጊዜያችን ድር ስለሆነ ። በዓረብኛ ኤሚር (ወይም ደግሞ) ግጎፋዝ ሲባል ባግርኛ ግጎፋድ ወይም ግፋድ ይባላል ።

መሐመድ አብን አዝሃር አዲን የሚመሩትን የአዳሎችን ጦር ሰብሶ መጣና በሐምሌ ወር ፲፭፻፷ ዓ. ም. ተሰላለፉ ። መሐመድ አብን አዝሃር ዘላይ ዘመናዎቹ ዘር የወረደ ለአዳሎቹ እንደ ያንበኛ ገንጠል የሚቆጠር ነው ።

ፍራንቼስኮ አልቫራድ ጦርነቱ በተደረገ በእራተኛው ግዛት ወደፊት እንደ ምናንበው ከዶም ሮድሪግ ጋር ወደ አፄ ልብነ ድንገል ዘንድ የሚገዙ ከፒድሮ ዳኮቪልሐለና ከዩሹማምንቱ እየሰማ ዘጸረው መጽሐፍ ላይ ሰለጦርነቱ እንደዚህ ሲል ያትታል «የቤተ መንግሥቱ ሰዎች እየዘረጉ ስሙን የሚያንሡት (የሚርከፋ በት) ማጎፋዝ የተባለ የእስላምች አሳኝ . . . ዓቢይ ጾም የሕዝቡን ጋያል እንደሚ ቀንሰው ስለሚያውቅ ጳጳሩ ዓመት ሙሉ የገንዘብ ነገሥቱን ገዛት በጾም ወራት ይወር ነበር ወረራውን ካህ እስከንድር ዝምር ባህ ናያደም ጊዜ አላጸረጠም . . . በጳጳሩ ዓመት (፲፭፻፺ ዓ. ም.) በረገጠጋር አውራጃ የገባ ጊዜ ሕዝቡ በሙሉ ሸሽቶ በየተራራው ሲደቡት ማጎፋዝ ሕዝቡን እየተከተተለ በየተራሮቹ ላይ የሚገኙትን አብያተ ክርስቲያናትና ገጽግት አቀጠለ . . . በዚህ መካከል ገበ ሬውንና ጨዋ የሚባለውን ማርኮ ገበሬውን ለሚመጣው ግዛት ስሙለሰ ለረረዕ ጌና ለሠራዊቱ የሚሆን ብዙ እህል እምርቱ ብሎ አሰናበተው ። ወታደሩን ገን እና ንት የንጉሣችሁን እንጀራ የምትበሉ ነገር ግን አገሩን በደንብ የማትጠብቁ ወሰላ ቶች ብሎ ከመካከላቸው ፲፮ ተን ገደለ ።

ስለዚህ ንጉሠ ነገሥቱ የዚህን ወሬ በመሰማት አዝና ወደ ጦርነቱ ሊሄድ ወሰነ ያገሩ የጦር አላቶች ቤት ወይደሩቹ ይበታሉ አንተ አትሂድ ብለው የመከሩትንም አልሰማም ወሬው እንዳያሰማ በሩት አገር ያለውን ሠራዊቱን ሳይሰበሰብ ሌትና ቀን ገሥግሦ ከአዳል አውራጃ በጦት ደረሰና ድንኳንን አስተክለ ሲነጋ ቀይ ድንኳን የተተከለበትን ሠረር ማጎፋዝ ሲያይ “እኔ እዚህ ለመሞት ቆርጫለሁ አንተ ግን በረረሰ እምልጥ” ብሎ አጠገቡ ላለው ለአዳሉ ንጉሥ (ለሱልጣን መሐመድ) ስለነገረው ሱልጣን አመለጠ ከዚያ በኋላ የንጉሠ ነገሥቱን ጦር መንቀሳቀስ እስላሞቹ ባዩ ጊዜ መሪያቸው ማጎፋዝ ከሰልፉ ውስጥ ወጣ ብሎ “ከመካከላችሁ ከኔ ጋር ለመዋጋት የሚደፍር እንዳለ ይምጣ” ብሎ ጠየቀ ።

በዚያን ጊዜ አባ ገብረ እንደርያስ የተባለ መንነቱ ተንደርድር ሂዶ የማጎፋዝን አንገት በጉራዴ ቀላው . . . ይህ መንነቱ እስካሁን ድረስ በቤተ መንግሥቱ የሚገኝ በጣም የተከበረ ሰው ነው . . . ወዲያው ክርስቲያናቱ ተገልብጠው ከእስላሞቹ ጋር ተደባለቁና ውጊያው ተፋፋመ ። እስላሞቹም ተሸነፉ . . . ከዚህ በኋላ ንጉሠ ነገሥቱ በራሱ ከተማ አንድ ቀን እንዳረፈ ወደ አዳሎቹ ባላባት ቤተ መንግሥት ቀርቦ እንደተዘጋ ስላገኘው እንዳይዘረፍ ማንም ሰው ወደ ውስጥ እንዳይገባ ከለከለ . . . » ሲል ሌላም ዝርዝር ነገር እየጨመረ እዚህ ላይ ይጨርሳል (1) ።

(1) Verdadeira informacao የሚባለው የአልቫራድ መጽሐፍ በነአተ ገርማ ትርጉም ምዕራፍ 114



ጸጋ ሰላሳ ሮሎ የሐገድ ገዥ (ከካግረር መጽሐፍ)

በዚህ መካከል የሚገርመው በመልእክት ተላልዘው፣ ተሰማጥተው ይሁን ወይም እንደ አጋጣሚ ይሁን አይታወቅም በዚህ ዓፄ ልብነ ደንግል ግንኙዝን ወግተው ባሸነፉበት ቀን የሕንድ የፖርቱጋል አገረ ገዥ ሎፖ ሎፖሶ (LOPO-SOARES) በመርከብ ድንገት መጥቶ ግንኙዝ ከማይ ካሉት ዓረቦች ጋር ሸተጥና መሣሪያ የሚላላክበትን የዘይባን የወደብ ከተማ አቃጥሎ አረራርሶ ተመለሰ ። ፍራንቼስኮ አልቫሬድ ራሱ በዚህ ጊዜ በመርከብ ከሎፖ ጋር እንደነበረ በመጽሐፉ ጠቅሶታል ። በመጽሐፉ ውስጥ አብዛኛውን ራሱ እያየ የቀረውንም በወረ እየሰማ የጻፈው በመሆኑ አልቫሬድ የሚጽፈው አብዛኛው ለውነትና መሠረት የያዘ ነው ። አልፎ አልፎ ጥቃቅን ስሕተት በጽሑፉ ጣልቃ ቢገኝም አያስደንቅም ። ለምሳሌ በዚህ ምዕራፍ ላይ ንጉሠ ነገሥቱ ከግንኙዝ ሲዋጉ ዕድሜያቸው ፲፯ ዓመት ነበር ያለው ትክክለኛ ሊሆን አይችልም ። በግንም መጽሐፉ ዘንድ እንደታወቀው የነገ ሠት በ፲፭፻ ዓ. ም. (፲፭፻፷ እ.ኤ.አ.) በተወለዱ ባሥራ አንድ ዓመታቸው ስለሆነ ጦርነቱ የተደረገው በ፲፭፻፮ (፲፭፻፲፯ ዓ. ም.) ሲሆን የግድ በጦርነቱ ጊዜ የሃያ ዓመት የቀረው ቢቀር የ፲፱ ዓመት ወጣት መሆን አለባቸው ።

የሆነ ሆኖ ግንኙዝ ሞቶ ሱልጣን መሐመድም ሸሸቶ እስላሞቹ ከተሸነፉ በኋላ የክርስቲያኑ ጦር እስከ አዳሎቹ ከተማ እስከ ዘከራ ደርሶ የግንኙዝን ከተማ አቃጥሎ ያገኘውን ከብትና ገንዘብ ዘርፎ ሠራዊቱ በደስታ ንጉሠ ነገሥቱን አጅቦ ወደ ሥፍራው ተመለሰ ። ከዚህ ጊዜ ገምሮ የወጣቱን ንጉሠ ነገሥትና የመነሻሴውን ዝና ቤተ መንግሥቱም ሕዝቡም ማድነቅና ማግባስ ገመረ ።

የግንኙዝ ገዳይ አባ ገብረ እንድርያስ ካጌ በዕደ ማርያም ገምሮ ከሹመት ወደ ሹመት እየተዛወሩ እስከ አፄ ልብነ ደንግል የሄረሱ የቤተ መንግሥትና የቤተ ክህነት ሰው ናቸው ። በጉልበትና በጉምህርት ብቻ ሳይሆን እንደበታቸውም የረታ ተናጋሪና ዘላፊም ይመስላሉ ። የንግግሩን ዓይነት ሳይገልጽ የአልቫሬድ መጽሐፍ ባይ ናዶድ ዘመን መላላቸው ተቆርጦ እንደነበረ በዚህ ምዕራፍ ፻፲፬ ላይ እንደዚህ ሲል ይገልጻል «አባ ገብረ እንድርያስ በጣም የተከበረና ብዙ ገቢ ያለው መነኩሴ ነው ። ከዚህ የጀብዱ ሥራ (ግንኙዝን ከመግደላቸው) በቀር ብዙ ታላላቅ ጀገንነት በሌላ ጊዜ ሠርቷል ንግግርም አዋቂ ፖርተጊዞችን የሚወድ ለቤተ ክርስቲያን ጉዳይ የሚረዳ ነው ይህ ሰው በጣም ማውራት ስለሚወድ ዓፄ ናዶድ መላሰን አስተነጠበው ይባላል ።»

እኛው አባ ገብረ እንድርያስ እስከ ግራኝ ለህመድ መነሣት ቆይተው በመጨረሻ ከራስ ወሰን ሰገድ ጋር ሆነው ከግራኝ ለህመድ ጦር ጋር ሲዋጉ ተግርክው ሞቱ ። ወደፊት ከሥፍራው ስንደርስ እንደምናነበው ይኸንኑ አግረታቸውን ሲተርክ ሙሴ ረዳ ባሴት ወደ ፈረንሳዊ የተረጉሙት የዓረብ ፋቲህ መጽሐፍ እንደ ዚህ ይላል «ወሰን ሰገድ የተሸነፈለት ከአድማስ ንጉሥ (በዕደ ማርያም) ገምሮ በኢትዮጵያ ያልገሡት አገር የለም እያለ የሚርክረው ገብረ እንድርያስ ጥተ ።

ሲሞንም ዕድሜው ዘጠና ነበር” (1) ።

እኚህን ሰው መጽሐፉ አባ ገብረ እንደርያስ ስለሚላቸው መነኮሴነታቸውን ያስረዳል ። ነገር ግን የዚያን ዘመን አብዛኛው ከፍተኛው ባለሥልጣን የቤተ መንግሥትና የቤተ ክህነት ተግባር በድርብ የሚፈጽም ሆኖ ይገኛል ። ወይም አባ ገብረ እንደርያስ በመገናኛው ዘመናቸው የታወቁ ተዋጊ የጦር መኰንንና አገረ ገዥ ሆነው ሲኖሩ ወደ ዘመናቸው መጨረሻ እንደተለመደው መነኮሴው ስለነበረ ጽሑፍ ስማቸውን የሚያነሣው ከመነኮሱ በኋላ ይሆናል ። በዚህም ዓይነት የሽማግሌና የመነኮሴ ጉብዝ ኖረዋል ማለት ነው ።

የሆነ ሆኖ ይህ የማገፋዝ ጦርነት ከተደረገበት ከ፲፮፻፳ ዓ. ም. ገምግሞ ግራኝ አህመድ እስከተነሣበት ጊዜ እስከ ፲፮፻፲፮ - ፲፱ ዓ. ም. ድረስ አሥር ዓመት ምንም እንኳን አንዳንድ ጥቃትን ሽፍትነት ባይጠፋ በጠቅላላው ግን ባገር ላይ ሙሉ ስላ ምና ፀጥታ ሆኖ ተደላና ደስታም በርክቶ ሽፍታና ሌባም ጠፍቶ እርሻና ንግድ በዚያው በመጠኑ ተሰፋፍቶ ነበር ይባላል ። ንጉሡም ዕድሜያቸው ሃያ ዓመት ስላ ለፈ ዋግዘቶች የነበሩት ያያታቸው ባለቤት ንግሥት እሌኒና እናታቸው ናዖድ ዋግሳ ተርተው በተጥታ ንጉሣዊ ሥልጣናቸውን ይዘው በሙሉ ያስተዳድሩ ገመር ። በፍርዳቸውም ሰውን ሁሉ አስደሰቱት ከችሎትና ከሌላውም የተረፈውን ጊዜያቸውን ከሊቃውንቱና ከዓቃቤ ሰዓቱ (ነገዶ አዩሱስ) ጋር በመነጋገር ያላ ልፋ ገመር ።

Isic

በዚህ መካከል ልናስታውሰው የሚገባን በዚህ ሰዓት የቱርክ ሱልጣን ስለም ከዚህ በፊት ባለፈው ምዕራፍ እንደተመለከትነው በዚህ ሌሚር ማገፋዝ በተሸነፈበት ዓመት እ.አ.ው.ቀ. በ፲፮፻፲፮ ዓ.ም. የግብፅን ጦር አሌፕ (ሶርያ) ላይ ከግብፅ ሱልጣን ከአልጋውሪ ጋር ተዋግቶ ያሸነፈበትና ሶርያን ፓለስቲንን የወረረበት በ፲፮፻፲፯ ዓ. ም. ራሱን ግብፅን ወርሮ የመጨረሻውን ሱልጣን ተማንን ካስማረከ በኋላ አታሎ በግፍ የሰቀለበት ጊዜ ስለሆነ እዚያው በከፍተኛ ደረጃ ጦርነት ቱርክ ግብፅን ያስጨነቀበት ግብፆችም ዓረቦችም ወደዚያው ወደ ቱርክ አሳባቸው ስለተሰቀለ ወደ ኢትዮጵያ ፊታቸውን መልሰው የማገፋዝን ደም ለመበቀል ወይም የሽሽውን ሱልጣን መሐመድን እንደገና ቀስቅሰው ለማግኛት ጊዜ አላገኙምና ሁኔታው ላይ ልብን ድንግል ለመገናኛው የግዛታቸው ጊዜ የተመቸ ነበር ለማለት ይቻላል ።

ዳሩ ግን የቱርኮቹ ፣ የዓረቦቹ ፣ የግብፆቹ ርዳታ ለማገፋዝ ጊዜ የሳተው በሚቀጥለው ጊዜ እሸናፊዎቹ ቱርኮችና ተሸናፊዎቹ ግብፆች ከዓረቦቹ ጋር በእስላምነት ተባብረው ለግራኝ አህመድ ተፈጽሞ ባይ ልብን ድንግል መጨረሻ ዘመን መንግሥት በተደላና በደስታው ፈንታ የጦርነትና የመከራ ዘመን ሲተካ ወደፊት በዝርዝር እንመለከታለን ።

እንግዲህ በማገፋዝ ላይ በ፲፮፻፳ ዓ. ም. ይህ ያገኙት ድል አድራጊነት ላይ

(1) ዓረብ ፋቲዋ ገጽ 260 - 267

ልብን ደንግል የመገኘት ሁኔታውም የመሠረታዊውም ነው ግለት ነው ። ይህ ደል ፤
 ዓመት ያህል የሰላም ጊዜ በመስጠት አዘንግቶ ከአቆዩ በኋላ በሰላም ጊዜ ጦራቸ
 ውን ሳያደረጁ አዳዲስ ዘመናዊ መሣሪያ ሳይሰበሰቡ የግራኝ አህመድ ወረራ እንደ
 ቀጠሮ በዕድል በርሳቸው ጊዜ ደርሶ እገራቱን የመከራና የሃገር ጉርፍ አጥሰዋል
 ቃት ። መሣሪያ ለመሰብሰብ ጦር ለማጠንከር የነበራቸው የተመኘኛ የሰላም ጊዜ
 ይኸው አሥሩ ዓመት ነበር ። ይኸንንም ሊያገኙ ይችሉ የነበሩት የገምድና እጅ
 ከዘረጋላቸው ከፖርቱጋል መንግሥት ነበር ። ጻሩ ግን ይኸን የተንጠለጠለ የጦር
 ደመና ሳይጠረጥሩ በዚህ ጊዜና በዚህ መንግሥት ሳይጠቀሙ ባለፈ ደል በቆየ
 ታሪክ ባለው መሣሪያና በወራዊታቸው ብዛት ብቻ ተማምነው ስለተቀመጡ ከዚህ
 ከወዳጅ አገር ከፖርቱጋል የመጡትን መላክተኞች በደንብ ተተብለው ለመንገር
 ብዙ ቀን ደጅ አስጠንተው ባገራቸው ፮ ዓመታት አቆይተው ሰደዱዋቸው ። ከጦር
 ነቱ ቀደም አድርገን የእንግዶቹን አመጣጥና የአቀባበልን ሁኔታን በግብደት
 እንመልከት ።

ምዕራፍ ፲፯

የፖርቱጋል መልክተኞችና የሕንድ ገዥ ምጥዋ መድረስ (፲፩፻፲፪ ዓ. ም.) =
 ISIC

በምዕራፍ ፲፩ እንደተጻፈው ከንግሥት እሌኒ የተላከው አርመኑ ግብጽ ሊሰበን
 ከገባ ገምግሞ ወደ ሮማ እስኪሄድ ድረስ እንደ አንድ መስናን በጌትነትና በከበራታ
 ተቀምጦ የኢትዮጵያን ሀብታምነት የሕዝቡንም ገጥንነት በየጊዜው ለንጉሡ ለአ
 ማኑኤልና ለአካባቢው ሲተርክ ሰነዕተ (1) ።

ከዚህ በፊት እንዳመለከትነው ከአክሱም ውድቀት ወዲህ የኢትዮጵያ መንግ
 ሥት ከውጭ መንግሥት ግንኙነቱን አቋርጦ ከጅኛው ሙቶ ዓመት ወዲህ ከሰሜን
 ከአክሱም ወደ መካከል ወደ ላሰታ ከዚያ ደግሞ ከ፲፱ኛው ሙቶ ዓ. ም. ገምግሞ የባሰ
 ውን ርቆ በሸዋ ውስጥ ሆኖ ንግሥት እሌኒ በደብዳቤያቸው እንዳሉት ከወደብ ከባ
 ሕር ርቆ ስለተቀመጠ ስሙና ዝናው ለአውሮፓኛ ተሰውሮባቸው የለሉውን በመ
 ላና በስሕተት የንጉሡን ስም ቁሱ የሐንስ ፣ አገሩንም ኢትዮጵያ ወይም ሐዘቫ በማ
 ለት ፈንታ ሕንድ አያሉ በመጥራት ፣ ከርስቲያንነቱን ብቻ እንጂ በታክክልም ያለ
 በት ሥፍራ ኃይሉና ድርጅቱም እስከምን ያህል ድረስ መሆኑን ካለግወት የተነሣ
 ከንጉሥ አማኑኤል በፊት የነበረው የፖርቱጋል ንጉሥ የሐንስ ኔቫ በነገሠበት
 ጊዜ (፲፱፻፶፭ - ፲፱፻፶፮ ዓ. ም.) ሃዳኛው ይኸ ከርስቲያንና አገርና የክርስቲያን
 ንጉሥ የሚገኝበትን ቦታ ፈልጋችሁ አግኙና ተመልሳችሁ ንገሩን ብሎ ፒድሮ ደ
 ኮቪልሐላንና ዓደኛውን አልፍናሱ ደ ፓይቫን ከላከ ወዲህ ደ ኮቪልሐላ ባቸውን

(1) Viagens de Pedro da Covilhan ምዕ. VII ገጽ 206-208

ባዬ እስክንድር ጊዜ (፲፱፻፸፮ - ፲፱፻፺፮ ዓ. ም.) ድርሰ አሁንም በኢትዮጵያ ባዬ ልብና ድንግል ቤተ መንግሥት ይገኛል ። ከመጣም ፴ ዓመት ስለሆነው ያገራቱን የቤተ መንግሥቱን ልማድና ቋንቋ ደህና አድርጎ ስለሚያውቅ ባሁኑ ጊዜ ካገሩ የመጡትን እንግዶች በማናቸውም ሲረዳ ወደፊት እንመለከታለን ።

ስለዚህ ለማወቅና ለመዛመድ የናፈቁትን የክርስቲያን አገር መልክተኛውን ራሱን ብዙ ተስፋ ከሚሰጥ ደብዳቤ ጋር ሲያገኙት የፖርቱጋል ንጉሥና ሹማምንቲ ግቴዎስን አንከባክበው መያዛቸው ፤ የሚለውንም በናፍቆት ማዳመጣቸው የታወቀ ነው ።

የፖርቱጋል ንጉሥ አማኑኤል በዘመኑ ከሰፊው ግዛቱ ከሕንድ ጋር በመካከ ለኛ ምሥራቅ የሚገኙትን አገሮች ለመደባለቅ አዳራሳሌምንም ከተርክ ግዛት ለማውጣት ምኞት ስለነበረው በጉዳዩ ከሮማ ሊቀ ጳጳስ ጋር አሳብ ለአሳብ ያለዋ ወጥነበር ። ነገር ግን ከሦስት መቶ ዓመት በፊት እ. አው. ቀ. ከ፩፻፺፯ ዓ. ም. ፕዎሮ እስከ ፲፱፻፺፮ ዓ. ም. ባለው ጊዜ ውስጥ ለአውሮፓ ነገሥታት ለነራጃርድ ከር ያልዩን (የአንበሳ ልብ) ለነፍራድሪክ ባርባሩስ (ባለቀዩ ጢም) ካረቦች ለማስለ ቀቅ የመስቀል ጦርነት በሚባለው ጊዜ በጎብረት ይጋግመው ተዋግተው ያልሆነው አሁን ፖርቱጋል ብቻውን ኃያሉን የተርክ መንግሥት ከአዳራሌም ለማስ ወጣት እንደማይሆንለት የታወቀ ነው ። ይሁን እንጂ፤ በጊዜው በግብፅ ባለሥልጣናት ሥር የሚገኙት የእስክንድርያ ሊቃነ ጳጳሳት በዚህ ጊዜ የመንፈሳዊ አባትነ ታቸው ሥልጣን ስለተዳከመ ከመንፈሳዊ ልጆቻቸው ከኢትዮጵያ ነገሥታት ጋር ግንኙነታቸው እየተቋረጠ ብዙ ዘመን ስለቆየ የኢትዮጵያን ተዋሕዶ ቤተ ክርስቲያን ከነበረችበት ከመንበረ ማርቆስና ከእስክንድርያ ሊቃነ ጳጳሳት ሥር አውጥቶ ወደ ካቶሊካዊት መንበረ ጴጥሮስ ወደሮማ ርእሰ ሊቃነ ጳጳሳት ሥልጣን ሥር ለማዛወር ተስፋ በማድረግ ንጉሡ አማኑኤልና የሮማው ሊቀ ጳጳስ ሳይጸጸፉበት አልቀሩም ።

በዚህ ምክንያት አሁንም የፖርቱጋል ንጉሥ አማኑኤል ደብዳቤ አሲህ ወደ ሮማ ሊቀ ጳጳስ ወደልዩን ፲ኛ (፲፮፻፲፫ - ፲፮፻፳፩ ዓ. ም.) ማቴዎስን ላከው ። ንጉሡና ሊቀ ጳጳሱም በመልእክት ተሰማምተው ከቤተ ክህነት ወገን የካቶሊክን ሃይማኖት ለመስበክ ጭምር በመጽሐፉ ምክንያት ባለፈው ብዙ ጊዜ የጠቀሰነው ፍራንቼስኮ አልቫሬድ (Francesco Alvarez) ጂዎቫኒ ፌርናንዴዝ (Giovani Fernandez) ፒዩትሮ አልፍንሱ ሚንዴዝ (PIETRO ALPHONSU MENDEZ) ከቤተ መንግሥት ወገን የፖለቲካውን ወገን የሚመራ ዶም ኤድዋርድ ጋልቫም (DOM EDUARDO GALVAM) ሌሎች ተከታዮች ተጨምረው ከማቴዎስ ጋር ወደ ኢትዮጵያ ለመምጣት ተመረጡ ። እነሱም ከፖርቱጋል ንጉሥና ከሮማ ሊቀ ጳጳስ ለእቴጌ እሌኒና ለወጣቱ ንጉሥ ለአሁኑ ልብና ድንግል የሚሰጥ ደብዳቤና ገዳ በረከት ይዘው እ. አው. ቀ. ጥቅምት ፩ ቀን ፲፮፻፲፱ ዓ. ም. ግድም በመርከብ ተሳፈሩ ። ተጉዘውም ካማራን እሚባለው ወደ የመን ግዛት ከሚጠጋው የቀይ ባሕር ደሴት ሲደርሱ የመልክተኞቹ አለቀ ጋራካም ከመንገድ ጉዞ ጋር በቀይ ባሕር ዳር



ALBERTUS (1474-1538)

የሚለማው የበረሃ ሙቀት ስላደከመው በዕድሜም የሸመገላ ነበረና ሞተ ። ከመካከ
 ከላቸው ሦስት ዳሕላቅ ደሴት ከደረሱ በኋላ ሞተ ። የተረፉትም ተስፋ በመቁረጥ
 ወደ ኢትዮጵያ ጉዟቸውን መቀጠላቸውን ትተው ግዛታቸው ወደ ሆነው ወደ
 ሕንድ ሄዱ ። በዚያም ሳሉ ከሎፓ ሱኦሪዝ በኋላ ዲዩጎ ሎፔዝ (DIEGO LOPES)
 የሚባለው በሕንድ የፖርቱጋል አገረ ገዥ እንደገና ወታደር ያለበት አዲስ መርከብ
 አዘጋጅቶ መላክተኞቹን በዚያ አሳፍሮ በየመንገዱ የሚገጥመውን የቲርክ ወታ
 ደር እየመታ አልፎ ከጎአ በተነሡ በሁለተኛው ወር በሚያዝያ ፲ ቀን ፲፭፻፳ ዓ.ም.
 እ. አ. ቀ. ምጥዋ አጠገብ ደረሰ ።

የአድራረሳቸውን ሁኔታ የአልቫራድ መጽሐፍና ከካስታንሔድ መጽሐፍ ከፖ
 ሮቱጋልኛ ወደ ፈረንሳይኛ የተተረጎመው እንደዚህ ይላል (1) « በዚያን
 ሰዓት ምጥዋ ሁለት ትልልቅ ብዙ ትናንሽ የሞር (ዓረቦች) መርከቦች ነበሩ ። የኛን
 መርከቦች መምጣት ሲያዩ መልሕቃቸውን ነቅለው ሽሽታቸውን ዠመሩ ። ዠሮ
 ኒም ደ ሱዛ (Jeronimo de sousa) የሚባለው የኛ ካፒቲን (ሻምበል) ሁለቱን
 መርከቦች እያባረረ ደርሶ አንዱን አቃጠለው ። ከዚያ ትናንሹቹን መርከቦች እያሳ
 ደደ አርኪቆ ከሚባለው መንደር ደረሰ . . . ፖርቱጋሎቹም የመንደሩን በት ከመር
 ከባቸው ላይ ሆነው ሲመለከቱ . . . ሦስት ሰዎች ከመንደሩ በታንኳ ተሳፍረው
 መጡ ወደ መርከባችንም ወጡና ምንድናችሁ ብለው በዓረብኛ ጠየቁ ። የኛዎቹም
 የፖርቱጋል ንጉሥ ዜጎችና ክርስቲያኖች ነን ቢሏቸው ስርአቱ የካፒቲንን እግር
 ስመው በደስታ እንዲህ አሉ “ክርስቲያኖች !!! ክርስቲያኖች !!! እያሱስ ክርስ
 ቶስ የቅድስት ማርያም ልጅ ” ። አንዱ ከመርከቡ ወርዶ ለአርኪቆ ካፒቲን
 (ሸም) ወሬውን ሊነግር ሄደ ። ከተፋት አንዱ አበሻ ክርስቲያን እንደኛው ሞር
 (አሰላም) ነው ። እነርሱንም ወደ አገረ ገዥው ዘንድ አመጡና አገናኙዋቸው . . .
 እርሱም ማን መሆናቸውን ሲያውቅ በደስታ ተቀብላቸው ። አበሻውም ከአርኪቆ
 ሹም የተላከ ደብዳቤና አንድ ለሰላም ምልክት የሚሆን የብር ቀለበት ላገረ ገዥው
 ሰጠ . . . ደብዳቤው “ክርስቲያኖቹ አንድ ቀን በምጥዋ ይገባሉ እየተባለ
 ከብዙ ጊዜ ዠሞሮ ይተነበይ የነበረውና አበሾቹ ይጠባበቁት የነበረው ትንቢት
 ስለደረሰ አምላኩን ያመሰግናል የፖርቱጋሉ ገዥ የባሕር ጌታ ስለሆነ መሬ
 ቱንም እንደፈቃዱ እንዲያዝበት እርሱም የአርኪቆ ሹም በክርስቲያኖቹ
 እምነት ስላለው መንደሩን ትቶ ከነሕዝቡ አልሸሸምና አገረ ገዥው (የፖርቱጋሉ)
 የሰላም ምልክት እንዲልክለት ይጠባበቃል” የሚል ነው ።

ይህ ደብዳቤ በተነበበ ጊዜ እዚያ ከነበሩት ብዙዎቹ ተረስቶ የነበረውን ይህን
 የክርስቲያን አገር በማሰብ በደስታ አለቀሱ ። ከዚህ በኋላ አገረ ገዥው ለመላክተ
 ሾቹ ጥሩ ጥሩ ልብስ ከሸለማቸው በኋላ አንድ ነጭ ባንዲራና ቀይ መስቀል የሰላም
 ምልክት እንዲሆነው ለአርኪቆው ሹም ያሰረክቡት ዘንድ ሰጣቸው ። እንደዚሁም

(1) Verdadeira..... ምዕ. 1-4 ። Viagens De Covilhan ምዕ. VII ። Castanheda
 በገጽ 132 - 134

ለጸፈለት መልስ የሚሆን ደብዳቤ አሲዞ መልክተኞቹን በጀልባ መልሶ ላካቸው ። እነርሱም በጀልባቸው ተሳፍረው መሄድ ሲገምሩ ባገረ ገዥው ትእዛዝ ስለደሰታ የጥይት ርምታ ባንድ ጊዜ ተተኮሰ ። ጀልባው ወደ መሬት ሲጠጋ ከመልክተኞቹ አንዱ ዓረብ (ወይም እስላም) ወሬውን ቀድሞ ለመንገር ሲል ከጀልባው ወርዶ እየዋኘ ሄደ ። ወሬው ሲሰማ በእርኪቆ ሰፈር ደስታ ሆኖ ክርስቲያኑም እስላሙም ሁለት ሺህ የሚሆን ሕዝብ እየሮጠ ወደ ባሕሩ ጠረፍ መጣ ። ጀልባው ወደ ጠረፍ ሲጠጋ ሰው ሁሉ እየተጫጫኸ በመጎተት ወደ የብሱ አመጡት ።

በዚያን ጊዜ ሹሙ መጥቶ ካገረ ገዥው የተላከውን ሰንደቅ ዓላማ በከበሬታ ተቀብሎ መልክተኞቹን በደንብ አስተናግዶ ሰንደቅ ዓላማው ከቤት በላይ ተሰቀለ ። አገረ ገዥው በጸፈለት ደብዳቤ ውስጥ እርሱንና (የእርኪቆ ሹም) ከደብረ ቢዘን መነኮሳትም ውስጥ ለመገናኘት ፍላጎት እንደነበረው በደብዳቤ አስታወቀ ። ይህም አገረ ገዥ (ባሕር ነጋሽ ?) ግዛቱ ከእርኪቆ ገምሮ እስከ ሱእኪም ይደርሳል እርሱም ለቄሱ ዮሐንስ (ለኢትዮጵያ ንጉሠ ነገሥት) ገባር ስለሆነ ሁልጊዜ ከጎረ ቤት ከእስላሞቹ ንጉሥ ጋር እንደተዋጋ ነው ።

በመካከሉ የፖርቱጋል አገረ ገዥ የምጥዋን ደሴት (ወደብ ማለቱ ይሆናል) ለመጎብኘት ሄደ ። በዚያም ጥሩ ውኃ በማጠራተሚያ ውስጥ እንዳለ ነግረውት ነበር . . . ምጥዋንም በጎበኘበት ሰዓት አንድ ትልቅ ምሽግ የሚሠራበትን ሁኔታ ሲአጠና ይህና ሰፊ ወደብ እንዲያገኝ ተገነዘበ ቢያስለካውም አንድ ሺህ ሁለት መቶ ብራስ ሆነ (1) ።

ከዚህ በኋላ የፖርቱጋል አገረ ገዥና የሐበሻው አገረ ገዥ (ባሕር ነጋሽ) በይዱ ተገናኝተው ውላቸውን በመሐላ ፈጸሙ ። ቄሱ (የኢትዮጵያ ንጉሥ) ፖርቱጋሎቹ ከእስላሞቹ ጋር ሲዋጉ ሙሉ ርዳታውን ለፖርቱጋሎቹ እንዲያደርግ ። ፖርቱጋሎቹ እስላሞቹን ከዳሕላቅና ከምጥዋ እንዲያስወጡ ቄሱ በራሱ ወጥኖ ኪግራ በነዚህ ሥፍራዎች ምሽግ እንዲያሠራ ። በምሽጉ ግን የፖርቱጋል ወታደሮች ተቀምጠው እንዲከላከሉበት ።

ይህ ወዳጅነት (ውል) በታላቅ ደስታና በመሐላ ተፈጸመ ። ሁለቱም አገረ ገዥዎች በብዙ ሰው ታጅበው ሌላ ብዙ ነገር ሲጨዋውቱ ከቆዩ በኋላ የፖርቱጋል አገረ ገዥ ለአበሻው አገረ ገዥ በጥሩ ዓይነት የተሠራ ሁለት ጥሩር (ብረትማ ልብስ) ፣ አንድ ሙሉ የኮርቻ ዕቃ ፣ ሰይፎች ፣ ጋሻዎች ፣ ሳንጃዎች ፣ ሁለት ከሐር የተሠሩ ካባዎችና ሌሎችም ዋጋቸው የከበረ ዕቃዎች ሰጠው ።

ሁለቱ አገረ ገዥዎች ተሰነባብተው የፖርቱጋል አገረ ገዥ ወደ ታንኳው ሲገባ ፣ ለአክብሮት ሲል ታንኳው እስኪሄድ ድረስ ባሕር ነጋሽ በዚያው ቆሞ ይጠብቅ ነበር እንጂ አልሄደም ። ከዚያ በኋላ ባሕር ነጋሽ ወደ እርኪቆ ሄደ በዚያው ቀን ለፖርቱጋል አገረ ገዥ አንድ ፈረስ ፣ አንድ በቅሎ ፣ ሃምሳ የተንድ ከብት ላከለት)

(1) አንዱ ብራስ የሁለት ሰው የተዘረጉ ገንዶች ያህል የሚረዝም ነው ።

ይህ ከዚህ በላይ የተዘረዘረው ጽሑፍ ከዚህ በፊት እንደተመለከተው ቀድሞ ሲሆን ሎፔዝ ደ ካስታንጊያ በፖርቱጋል ቋንቋ በዝርዝር ከጻፈው በሕንድ የድል ግድረግ ታሪክ ከሚባለው ውስጥ ፍራፍሬውን ለቅሞ የፖርቱጋሉ የውጭ ጉዳይ ሚኒስቴር ወደፈረንሳይኛ ተርጉሞ በ፲፱፻፵፬ ዓ. ም. ካሳተመው መጽሐፍ ላይ የተገኘ ነው (1) ።

በዚህ ጽሑፍ ውስጥ የአርኪቆው ሹም ወደ ፖርቱጋሉ አገረ ገዥ በጻፈው ደብዳቤ ላይ ክርስቲያኖች ምጥዋ ይገባሉ ይኸውም ማለት ከእስላምቱ እጅ አውጥተው ይይዙታል የሚባለው ትንቢት በመድረሱ እምላኩን ያመሰናግል ያለው ከዚህ በፊት ንግሥት አሊኒ ለአማኑኤል ንጉሥ በጻፉት ደብዳቤ ላይ “በፈረንጅ አገር አንድ ንጉሥ ተወልዶ እስላምቱንና አረመኔዎቹን ያጠፋቸዋል የሚባለው ትንቢት እነሆ ደረሰ” ካሉት ጋር የሚገጥም ነው (2) ።

ይሁን እንጂ ትንቢቱ በፍጹም አልተፈጸመም ወደፊት በሚመጣው ጊዜ ውስጥ ምንም እንኳን በኋላ ተመልሶ ቢቋቋም እንዲያውም የገላቢጦሽ የክርስቲያኖች ያኑ ያኑ ልብነ ድንግል መንግሥት በእስላሙ በግራኝ አህመድ ወረራ ተደመሰሰ ። የቱርክ መንግሥትም ገናንነቱን እንደያዘ ከዚያን ጊዜ ዝምሮ (፲፩፻፲ ዓ. ም.) እስከመዝመሪያው ትልቁ ጦርነት ፍጻሜ ድረስ (፲፱፻፲፱) ዓ. ም. ድረስ አራት መቶ ዓመት ሙሉ በገናንነት ኖረ ። ከዚያም ወዲህ የሰው አገር መግዛት ቀረበት እንጂ በስመ ጥሩው መሪ በአታቱርክ ተቋቋሞ የራሱን አገር እስከህሬ እንደያዘ ይቀጥላል ። ግብያችና ሌሎችም የዓረቦቹ አገሮች ያሉበት ሁኔታ የታወቀ ነው ።

በመርከብ ምጥዋ ድረስ ለመጣው ለዚህ ለፖርቱጋል አገረ ገዥ ደብዳቤና መላክተኞች የላከው ይህ የአርኪቆ ሹም የፖርቱጋሎቹ ጽሑፍ ካፒቴን የሚለው የኛና ያረቦቹ ጽሑፍ የሹመት ስሙን ናይብ ይለዋል ፣ ትርጓሜው ምስላይ ማለት ነው ። ይኸም ባላባት ዘሩ ዓረብም ኢትዮጵያዊም ቢሆንም ሃይማኖቱ እስላም ነው ። እርሱና እርሱን የመሰሉት የሱእኪም የዳሕላቅ የምጥዋ ባላባቶች ምንም እንኳ ሃይማኖታቸው እስላም ቢሆን ከዚህ በፊት እንዳመለከትነው ጊዜና ኃይል ለሰጠው የሚገዙ ስለሆነ ቱርኮቹ ሲያይሉ ለነርሱ ሲገብሩ እነርሱንም ሲያስተናግዱ መቆየታቸው የታወቀ ነው ። እንደዚሁም የኢትዮጵያ ነገሥታትና የዚያ አውራጃ ገዥዎቻቸው ባሕር ነጋሾች ሲጠነክሩ በነርሱ ውስጥ እየታዘዘና ለኢትዮጵያ ንጉሠ ነገሥት እየገበሩ ሰላማዊ ኑርአቸውን የሚቀጥሉ ናቸው ። የወደቡን ከተማ የውጭ አገር ጽሑፍ አርቂቆ ሲለው የኛ ጽሑፍ ድሆኖ ይለዋል ።

አሁን ደግሞ የፖርቱጋሉ አገረ ገዥ ራሱ ዲዩን ሎፔዝ ከሕንድ ድረስ ባዲስ ኃይል የጦር መርከብ ይዞ መጥቶ በምጥዋ ያሉትን የቱርክ መርከቦች አባርሮ አገሩን ሲይዝ ከዚያም ከኢትዮጵያ ንጉሠ ነገሥት ወኪል ከባሕር ነጋሾ ጋር በሚዋዋል ለበት ጊዜ በመዝመሪያ ተገናኝቶ የሰላም መልእክት መለዋወጠና ማስተናገዱ

(1) ምዕራፍ 10 ገጽ 128 - 143 ።
(2) የዚህ ትንቢት መሠረት በገደለ ፈቅጦር መገኘቱን ዓፄ ልብነ ድንግል ወደፊት ለፖርቱጋል ንጉሥ ለአማኑኤል በሚጻፉት ደብዳቤ ላይ ይገልጻል ።

ይኸንን ሰላማዊ ተገዥነቱን ለማጽደቅ ነው ። ላገረ ገዥው በጸፈው ደብዳቤ ላይ “በክርስቲያኖቹ ላይ እምነት ሰላሳኝ ሕዝቤን ይገር ከመንደረ እልሽሽውም” ያለው ራሱ የሰላማዊነቱን ምልክት የብር ቀለበት ልኮ ነጥብ ሳንዲራ የተቀበለውም በዚህ ምክንያት ነው (1) ።

የፖርቱጋሎቹ ጽሑፍ በርኒጋግስ እያለ በሰላተት የሚጠራው ባሁን ጊዜ ከፖርቱጋሎ አገረ ገዥ ጋር ተገናኝቶ እላይ የተጠቀሰውን ውል የተዋዋለው ፣ ብዙ አሳብና ገጸ በረከት የተለዋወጠው ባሕር ነጋሽ ከዚህ በፊት ስሙን ያንገነው ባሕር ነጋሽ ዶሪ ነው ። እርሱም የዓሄ ልብን ድንግል እናት የእቲገ. ናያድ ሞገሳ ወንድም ነው ።

በዚህ ጽሑፍ ውስጥ እንደተገለጸው የሕንድ አገረ ገዥና ባሕር ነጋሹ በተዋዋሉት መሠረት የኢትዮጵያ መንግሥት ወይሬት ባለው ጊዜ ውስጥ በምጥዋ ምሽ ጉን በራሱ ከግራ ሠርቶ ለፖርቱጋሎቹ ማሰረከቡን ፖርቱጋሎቹም ምሽጉን ይዘው የምጥዋን ወደብ ለራሳቸው ወይም ለኢትዮጵያ ወይም ለሁለቱ ተቅም መከላከላቸው የተጻፈ አላየሁም ። ምናልባት ውሉ ከመፈጸሙ በፊት የፖርቱጋሎ አገረ ገዥ እንደሌላ ሳሬን ምጥዋ አድርሶ መርከቡን ይዞ ወደ ሕንድ ከተመለሰ በኋላ ቱር ኮቹ እንደገና ተዘጋጅተው መጥተው ምጥዋን ወስደውት ይሆናል ። ይኸንንም ለማመን የሚያስገድድን ከሐያ ዓመት በኋላ ግራኝ ኢትዮጵያን በመረረ በ፲፮ኛው ዓመት ፬፻ የፖርቱጋል ወታደራት ኢትዮጵያን ሲረዱ በዚህ በምጥዋ በኩል ሲመጡ ቱርኮቹን በጦርነት ተዋግተው እሸንፈው አለቃቸውን ነር ኢድን የሚባለውን ገድለው ማለፋቸው ነው ።

ዲዩ-ጎ ሎፔዝ መላክተኞቹን ይዞ ምጥዋ በገባበት ዓመት (እ. አ. አ. ፲፭፻፳ ዓ.ም.) በቀላሉ የምጥዋን ወደብ ለመያዝ የቻለው የኦርኪቶና የምጥዋ ሽማግሌን ጎም በሰላም የተቀበሉበት ምክንያት በዚህ ዓመት ስመ ጥሩው የቱርክ ሱልጣን መካከለኛውን ምሥራቅና ግብፅን ያስገበረው ባለም ሞቶ ልጅ ሶሊማን የነገሠበት ዘመን ስለሆነ ባንድ ወገን ንጉሥ በሚለዋወጥበት ዓመት ጭቅጫቅ ስለማይጠፋ ደግሞ በአውሮፓ ከሕንጋሪ ንጉሥና ከጀርመን ንጉሠ ነገሥት ጋር ቱርኮች ግዛት የሚፋለሙበት ጊዜ ስለሆነ በዚህ በሁለቱ ምክንያት ከቀይ ባሕር የባሕር ኃይላቸው ደክም ባለበት ሰዓት ይሆናል ።

አዲሱ ሱልጣን ሶሊማን በዙፋኑ ሲረጋገጥ ዲዩ-ጎ ሎፔዝም ወደ አገሩ ወደ ሕንድ ከተመለሰ በኋላ በተለይ እንደድራግ ከኢትዮጵያ ወደ ፖርቱጋል ከተመለሱ በት ከ፲፮፻፳፮ ዓ. ም. ወዲያ የቀይ ባሕር በቱርክ መርከቦች ቍጥጥር መመለሱ የታወቀ ነው ። ነገር ግን ግዛት በጣም ሲሰፋ የምድርም የባሕርም ኃይል በያለበት እየተበተነ መከፋፈሉ ግዴታ ስለሆነ አሁንም ወደፊት እንዚያ እላይ የጠቀሰናቸው ፬፻ የፖርቱጋል ወታደሮች ኢትዮጵያን ሲረዱ ሲመጡ የቱርኮቹ መርከቦች ምንም ቢዋጉ ፈጽመው ሊያግዷቸው አልቻሉም ። ሁኔታውንም በሥፍራው ስንድርስ እና ነባሉን ።

(1) የአልቫራድ መጽሐፍ ምዕ. 21

የፖርቱጋል መልእክተኞች ከምጥዋ ወደ ደብረ ሊባኖስ መድረስ - የእጩኔ ዕንባ ቆም ሹመትና ከዓረብኛ ወደ ግዕዝ የተረጎሟቸው መጻሕፍት ።

ባለፈው ምዕራፍ እንደተጻፈው ፖርቱጋሎቹ ምጥዋ በሰነበቱበት ጊዜ ከደብረ ቢዞን መነሳት ጋር መነጋገራቸው ፣ ምጥዋም በነበሩበት ሰዓት በምጥዋ ከተማ የነበረውን የእስላሞቹን መስጊድ ውስጠን ለዋውጠው ቤተ ክርስቲያን አድርገው አንደቀደሱበት ፣ የቤተ ክርስቲያኑም ስም ጽንሰታ ለማርያም ተብሎ እንዲሠየም የፖርቱጋል ሹም ማሰቡ በየመጽሐፉ ተጽፏል (1) ። ጽንሰታ ለማርያም ተብሎ የሠየም ማለቱም ወደፊት እየሰፋ የሚሄደው የፖርቱጋልና የኢትዮጵያ ዝምድና በዚህ ሥፍራና ጊዜ በምጥዋ መጻኅሱን ለማስረዳት ይሆናል ።

የሆነ ሆኖ ዋናው ዓላማ ከሊስቦንና ከሮማ የፖርቱጋሎን ንጉሥና የርእሰ ሊቃና ጳጳሳቱን መልእክት ለኢትዮጵያ ንጉሥ ላይ ልብነ ድንግልና ለንግሥት አሌክሎማድረስ የተላኩት መልእክተኞች ከዚህ በፊት ምጥዋ ድረስ መጥተው መከራ አግኝቷቸው ግማሾቹም በየደሴቱ ሞተው የቀሩትም ይኸንኑ ዋና የንጉሥ መልእክት ለማድረስ ከመጠባበቅ ላይ ናቸው ። ራሱ የሕንድ አገረ ገዥ የጦር መር ከብደዞ ወደ ምጥዋ የመጣበት ዓይነተኛ ጉዳይ ለመመለስ የሚጠቅመውን የምጥዋን ወደብ ከቱርኮች እጅ አውጥቶ በነፃ ከያዘ በኋላ እግዚአብሔርን መልእክተኞች ወደ ኢትዮጵያ ለመላክ ሲሆን ወደቡም ለዘለቄታ በኢትዮጵያና በፖርቱጋሎች እጅ እንዲሆን ነው ።

የንግሥት እሊኒን መልእክት ካሥር ዓመት በፊት ለፖርቱጋል ንጉሥ ለማድረስ ሄዶ የነበረው የአርመን ተወላጅ ማቴዎስ በአሁኑ ሰዓት ከነዚህ ከመልእክተኞቹ ጋር አብሮ ነበር ። ዳሩ ግን መልእክተኞቹን እየመራሁ ወደ ዓይ ልብነ ድንግል እየዳለሁ እያለ ሲመኝ በዚህ ምጥዋ በሰነበቱበት ሰዓት ታሞ ሰንብቶ ኖሮ ሞተና በደብረ ቢዞን ተቀበረ (2) ።

እንደዛሬ የአየር መንገድ ባልተቃናበት ዘመን ከድምፅ የሚፈጥነው ስፐር ስኒክ የጀት አውሮፕላን ባልታለመበት በዚያን ዘመን ከኢትዮጵያ ሊሰዩን በሕንድ በኩል ሄዶ መልእክት ለማድረስና ለማምጣት የአሥር ዓመት ጊዜ ሲፈጅ በአራት መቶ ዓመት ውስጥ ዓለም በሥልጣኔ ተሻሽሎ ምን ያህል እንደተራመደ እንገነዘባለን ።

በዚህም ላይ ከኢትዮጵያ በቀጥታ ፖርቱጋል በመርከብ ሄዶ መልእክት አድርጎ ለመመለስ የሚፈጀው ጊዜ ከዚህ በጣም ያነሰ እንደሚሆን የታወቀ ነው ። ዳሩ ግን የኢትዮጵያው መልእክተኛ በፈረስ ወይም በበቅሎ ጀርባ ንጉሡ ካሉበት ከአንጻሩ ከያ (ዶፍት) ወይም ከደብረ ብርሃን (ተጉለት) ተነሥቶ ምጥዋ፣ ከምጥዋ ወደ ጎአ ፣

(1) Verdadeira ምዕ. 3
(2) " ምዕ. 9



FIGURE 106. 1871.

ከአለ ወደ ሊቡን ሲሄድና በዚህ መሥመር ሲመላለስ መርከብ ጥበቃው ከተርኮች ከፃረሮቹ ቀጥጥር ለማምለጥ ያለው ድብቆሽ ሲጨመር ከቀድሞው ደካማ የመኖሻ ድርጅትና አስተዳደር ጋር ብዙ ጊዜ መፍጀት አለበት ። የማቴዎስም ገዢ በሊቡንና በሮማ መካከል መልክተኞች የመላኩ ጉዳይ ሲመከር ሲዘከር ለላ ጊዜ ሲፈጅም በሦስት ዓመት ውስጥ ሊፈጸም ይቻል የነበረው መልእክት ወደ ኦሮሞዎች ሊራዘም የቻለው በዚህ ሁሉ ምክንያት ነው ።

አሁን ግን እነሆ እንደምንም የፖርቱጋል አገረ ገዥ በመርከብ መልክተኞች ይዞ ምጥጥ ገብቶ ከሰነበተ በኋላ መልክተኞቹን በምን አኳኋን ወደ አጼ ልብን ደንግል እንደላከ ከዚህ ባለፈው ከጠቀስነው መጽሐፍ ላይ የሚገኘውን እንደሚከተለው እንመልከት ።

«አገረ ገዢው ለባሕር ነጋሹ ነግሮት እንደነበረው ወደ ቱሶ (ግዜ ልብን ደንግል) መልእክቱን ለማድረስ ዶም ሮድሪግ ዲ ሊማ (DOM RODRIGO DELIMA) የሚባለውን መልካም ሰው ሾመ ።

እርሱንም የሚረዱ ገርኝድ ዳብረ JORGE D' ABREU አንድ አስተር ቅጂ ከ፲፫ ሰዎች ጋር ሰጠው ። ከነዚህም ውስጥ ፍራንቼስኮ አልቫራድ (FRANCESCO ALVAREZ) አብሮ አለ ። ዶም ሮድሪግ ከአርኪቆ ለንጉሠ አገረ ገዥው የላከውን ገጽ በረከት ይዞ ተነሣ ገጽ በረከቱም ለንጉሠ የሚሰጠው አራት በረቂቅ የተሠሩ ሥጋጃዎች ፣ በቀይ ከፋይና በወርቅ ያጌጡ ጥሩሮች አንድ የወርቅ ሰይፍ ፣ አንድ የወርቅ ሳንጃ ፣ ሁለት መጻሕፍት ፣ ሁለት በሮሜል ሰይፍ ፣ አንድ በመስቀል የተመለከተ የፖርቱጋልን ንጉሥ የሕንድ ግዛት የሚያሳይ ያገር ካርታ ፣ የእመቤታችን ሥዕል ፣ የሙዚቃ መሣሪያዎች (እርግና ከላቪርካ ር) ፣ አንድ በነዚህ መሣሪያዎች ሊሜወት የሚችል ሙዚቀኛ ። ለንግሥት እሊኒ በአልማዝ ያጌጠ የሐር ሹራብ ፣ ከከበረ ደንግያ የተሠራ መስቀል ፣ ለደብረ ቢዘን ገም ፀጣን ፣ ቁንዶ በርበሬ ፣ የሐር ግምጃ ፣ አንድ ደወል ፣ ለመነኮሳቱ የሚሆን አልባላት ።

ከአርኪቆ ደብረ ቢዘን ከደረሱ በኋላ ዶም ሮድሪግ ተከታዮቹን እንደያዘ ወደ ገዢ ለመሄድ ጉዞውን ገርመረ ። በዚህ አውራጃ የሚገኙት የሞር ተወላጆች (ቲር ኮና ግረቦች) እንግዲህ የፖርቱጋል ንጉሥና የኢትዮጵያው ንጉሥ ከተዛመዱ ያጠፋሉ በማለት አዘኑ ። የፖርቱጋል ትልቁ መርከብ ምጥጥ ድረስ መጥቶ ይሽን ያህል ከሠራ ወደፊት ወደ ሰጭገም ሂዶ የሃይማኖታችን ፍጻሜ ይሆንን በማለት ምልክቱ የደረሰ መሰላቸው ። በዚህ ምክንያት ፍርሃት ስለአደረባቸው የዳሕላቅን ያሌት ትተው እየሸሹ ወዳገር ውስጥ ገቡ ። የፖርቱጋል አገረ ገዥ የደሴቱን መለቀቅ ሲያይ በደሴቱ ሁሉ ላይ ያለውን አቃጠለው ። ከዚያ በኋላ ወደ አርሙዝ ሄደህ (1) ።

እንግዲህ እ.አ.አ. የካቲት ፲፫ ቀን ፲፭፻፳ ዓ.ም. አገረ ገዥው ዲዩን ሎፔገ

(1) አልፎ ምዕ. 5 - 6 Castanheda በፈረንሳይው ትርጉም ምዕ. 10

ጸ፬ የጦር መርከብ (VAISSEAU) ይዞ ከነላ ተነሥቶ በዚሁ ዓመት ሚያዝያ ፲ ቀን ምጥዋ ገብቶ የቱርክን የጦር ኃይል አሸንፎ ምጥዋን ከያዘና ካረገገጠ በኋላ ወደ ዓዲ ልብን ድንግል የሚሄዱትን መልክተኞች አሰናብቶ የንጉሡን ትእዛዝ እና ጸሜ አድርጎ ወደ እርሙዝ ደሴት ከዚያም ወደ ጎላ ተመልሷል ። እርሙዝ ወይም ሐርሙዝ በሕንድ መንገድ ላይ በፋርስ ግዛት አጠገብ የምትገኝ ደሴት ናት ።

ጸ፭ የጦር መርከብ ይዞ ራሱ አገረ ገዥው ወደ ምጥዋ መምጣቱ የፖርቱጋል ንጉሥና መንግሥቱ ከኢትዮጵያ መንግሥት ጋር ሊያደርጉ ያሰቡትን ግንኙነት ምን ያህል በቀም ነገር እንዳሰቡበት ያሳያል ። በምጥዋ ለጊዜው የነበሩትም የቱርክ ሁለት ታላላቅና ብዙ ትናንሽ መርከቦች እነዚህን ለመቋቋም ኃይል ስላልነበራቸው ጸሐፊው እንዳለው ገና በሩቅ ሲያዩ መሸሻቸው የሚመስል ነው ። እንደዚህ ሁም የፖርቱጋል ኃይል ምጥዋ ሲገባ የክርስቲያኑ ወገን ሲደሰት ፣ የእስላሙ ወገን የቻለው አሜን ብሎ መቀበሉና ማስተናገዱ ፣ ያልቻለውም መሸሽ የቀረውም እንግዲህ መጥፊያችን ደርሶ ይሆን እያለ ለጊዜው መጨነቱ የማይታር ነው ።

ዳሩ ግን የወደፊቱ ጊዜ ለእስላሞቹ አደገኛ የመጥፊያ ጊዜ በመሆን ፋንታ ለክርስቲያኖቹ ላይ ልብን ድንግልና ለመኳንንቶቻቸው ለሕዝቡም ጭምር የጦርነት የሁከት የመከራና የሰደት ዘመን መሆኑን ወደፊት በሚከታተሉት የግራኝን ጦርነት በሚተርኩት ምዕራፎች ላይ እንመለከታለን ።

እስከዚያ ወደ መልእክተኛው ዳይ ተመልሰን ወደ እዓ ልብን ድንግል ለመሄድ ያደረጉትን ጉዞ እንመልከት ።

የሕንድ አገረ ገዥ ዲዩጎ ሎፔዝ ምጥዋ አድርጎቸው ከባሕር ነጋሹ ጋር በውል ተነጋግሮ ወደ ግዛቱ ከተመለሰ በኋላ መልክተኞቹና ዋናው አምባላደር ሮድሪጎ ከምጥዋ ወደ ባሕር ነጋሹ ከተማ ወደ ደባሩዋ ሄደው በነበረበት ጊዜ የራሳቸውን ንዝና ስንቅ ለንጉሠ ነገሥቱ የሚሰጠውን ገጸ በረከት የሚረኩበት ከብት ለማግኘት ብዙ ጊዜ በደጅ ጥናት እንደተቸገሩ ባለፈው ምዕራፍ ላይ በኑር ደረጃ ምክንያት ጠቅሰዋል ።

ወደ ባሕር ነጋሹ ቤት በሄዱ ጊዜ አንድ አንድ ጊዜ ከልካዩ አላሰገባ እያላቸው አንድ አንድ ጊዜ ደግሞ ባሕር ነጋሹ ዓይኔን አሞኛልና አታሰቸግሩኝ እያለ ጉዳያቸውን ሳይፈጽም እንደመለሳቸው ደግሞ በመካከሉ ከንጉሠ ነገሥቱ ዘንድ ትልቅ ስው እየመጣ እርሱን በማስተናገድ የነርሱ ጉዳይ ችላ እንደተባለና በዚሁ እንግዶቹ ከማረፊያ ቤታቸው ዕቃው ወደተቀመጠበት ፣ ከዚያ ደግሞ ለደጅጥናት ወደ ባሕር ነጋሹ ቤት መመለሱና ደጅ ጥናቱ ትዕግሥታቸውን ስለጨረሰው «ይህ ዕቃ ከፖርቱጋል ንጉሥ ለኢትዮጵያ ንጉሠ ነገሥት የተላከ በመሆኑ ተሸካሚ ይታዘዝልን ያለዚያ ግን ይኸን ለመፈጸም ፈቃደኛ አለመሆንህን ቁርጡን ንገረንና ዕቃውን አቃጥለን ወደ መጣንበት አገር እንመለሳለን» ብለው ከብሰጭት የተነሣ እስከ መናገር መድረሳቸውን አልቫሬጽ በመጽሐፉ በዝርዝር ያመለክታል (1) ።

(1) ምዕራፍ 27 - 28

ባሕር ነጋሽ ዶሪ በኢትዮጵያ መንግሥትና በፖርቱጋል መንግሥት መካከል የተወጠነው ይህ ወዳጅነት ምን ያህል ቀም ነገር ያለው መሆኑን እንደማይስተው የታወቀ ነው ። ራሱ የሕንድ አገረ ገዥ ከጎአ ድረስ በመርከብ መጥቶ እነዚህን ሰዎች ባስረከበውና ውልም በተዋዋሉ ጊዜ ዝርዝሩን ሁኔታ የጉዳዩን ከባድነት በመረዳትና እነዚህን ሰዎች እከባከቦ በማስተናገድና በደስታ ወደ ንጉሠ ነገሥቱ በመላክ ፈንታ እንደዚህ አድርጎ ደጅ ያሰጠናበት ምክንያት አይገባንም ። በዚህ መጽሐፍ ላይ አልቫሪጽ ባሕር ነጋሹ ልጁን ስለገደለበት ወደ ኑብያ ለመዝመት ይዘጋጅ ነበር ብሎ ጠቅሷል ። ይኸም ባገርና በመንግሥታዊ ደረጃ ሲመዘን በቂ ምክንያት ሊሆን አይችልም ። በመጨረሻም ዕቃ የሚጭኑበትን አጋሠሥ ስጠን ቢሉት እናንተው መግዛት አለባችሁ ብሏቸው በመጨረሻ ራሳቸው አጋሠሥ ገዝተው ከባሕር ነጋሹ ፫ ግመሎች ብቻ ተዳርገው በነዚህ ዕቃቸውን ጭነው በመጨረሻ በሰኔ ወር በክረምቱ ከደባርዋ ተነሥተው ተጉዘው ማይ ፀዓዳ (ጥሩ ውኃ) ከሚባለው ከተማ መድረሳቸውንና የዚህ ወረዳ ገዥ በመልካም ተቀብሎ እንዳስተናገዳቸው አልቫሪጽ ይገልጻል (1) ።

ከዚያ በየመንገዱ በየከተማው እየዋለና እያደሩ አክሱም ከተማ ደርሰው ታሪካዊቷን ከተማ ከጉቦኙ በኋላ በአምባ አላጌና በአሸንጌ በላስታ በኩል አድርገው ደብረ ሊባኖስ (ሰላሌ) ደረሱ ። በዚህም ወር በደብረ ሊባኖስ አጠገብ ጸጥሮስ ሞተው በርሳቸው ፈንታ የሚተኩትን ለመምረጥ ስብሰባ ተደርጎ እጩ ፅንባቆም ተመርጠው ደስታ ሆኖ ነበርና ለዚህ የተሰበሰቡት ሊቃውንትና መነኩሳት እንግዶቹን በመልካም ተቀብለው አስተናገዷቸው (2) ።

በእሱን ጸጥሮስ ፈንታ አዲስ ለእጩነት የተመረጡት አባ ፅንባቆም ዘራችው ዓረብ ነው (3) ። በንግድ ምክንያት ወደ ኢትዮጵያ መጥተው ክርስትናን ተቀብለው በኢትዮጵያ ትምህርት ሊቅ ሆኑ ። ከዚያም በደብረ ሊባኖስ ገዳም ገብተው ምዝሰናን ተቀብለው ሲኖሩ እነሆ እሁን ለእጩነት ተመርጠው በመንበረ ተክለ ሃይማኖት ለመቀመጥ በቁ ።

እርሳቸውም በኢትዮጵያ ቤተ ክርስቲያን ዘንድ የታወቁ ልዩ ልዩ መጻሕፍት ከዓረብኛ ወደ ግዕዝ የተረጉሙ ናቸው ። ከነዚህም የታወቁት ቀድሞ ቅዱስ ጳውሎስ ወደ ዕብራውያን የጻፈውን መልእክት በኋላ የሐንስ አፈወርቅ ሐተታ እየሰጠ ያዘጋጀውን አባ ሚካኤል ግብፃዊ ከሚባል ጋር ተርጉመዋል ። ለዚህም ማስረጃው በመጽሐፉ መጨረሻ ላይ «ተተርጉመት እምልሳነ ዓረቢ ለግዕዝ በአፈ ፅንባ

(1) ምዕራፍ 30
 (2) ። 67
 (3) እርጅውና የሞተት እጩ ጸጥሮስ መሆናቸውን ብላቱን ጌታ ጎሩዶ በዋዜማ መጽሐፋቸው በገጽ 110 ላይ ስለገለጹ አልቫሪጽ በዚህ በ67 ምዕ. ላይ እርጅው እጩ ጸጥሮስ ይባላሉ ያለው ስሕተት መሆን አለበት ።

ቆም ወሚካኤል ግብፃዊ» ይላል (1) = እንደዚሁም ባዩ ገላውዴዎስ ትእዛዝ የበ ረላዓምንና የዮሳፍጥን መጽሐፍ (በርላም ወይዋስፍ) ተርጉሞታል = ምስተር ውልዖም ራይት ፲፰፻፸፯ ባወጡት የኢትዮጵያ መጻሕፍት ዝርዝር በገጽ ፻፹፫ ላይ ስለዚሁ መጽሐፍ አተረጓጎም እንደዚህ ይላል “ተፈጸመ ገድሎሙ ለቅዱሳን በረ ላይ ወይዋስፍ (በረላዓምና ዮሳፍጥ) በሰላም” ይልና ዝቅ ብሎ “ተተረጉሙ ዝንቱ መጽሐፍ እምልሳነ ዓረቢ ለግዕዝ በትእዛዝ ገጉሥን መፍቀሬ እግዚአብሔር ገላውዴዎስ ወተርጉሞ ዕንባቆም ምስኪን ለግዕዝ እምዓረቢ ።” እንደዚሁም ራሳቸው አንቀጸ አሚን (የሃይማኖት በር) የሚባለውን ደርሰዋል (2) = ስለዚህ እኚህ እጩኔ ዕንባቆም በዚህ ዘመን የኢትዮጵያን ግዕዛዊ ሥነ ጽሑፍ ካስፋፉት ዋነኛው ናቸው ማለት ነው ።

ምዕራፍ ፲፱

የፖርቱጊዞቹ ሸዋ መድረስ — ባዩ ልብነ ድንግል ቤተ መንግሥት የገጠማቸው ቀዝቃዛ መስተንግዳና የረዥም ቀን ደጅ ጥናት (፲፮፻፲፫ ዓ. ም. ጥቅምት ፱ ቀን)

መልክተኞቹ ከደብረ ሊባኖስ ጌጌ ወደአሉበት ወደ እንደዚያ (ይፋት) ደረሱ = የደረሱበት ጊዜ እ.አ.ው.ቀ. ጥቅምት ፲፯.ቀን.፲፮፻፳ ዓ. ም. መሆኑ በነርሱም መጽ ሐፍ ስለተገለጸ እንደ ኢትዮጵያ አቋጣጠር ጥቅምት ፲ ቀን ፲፮፻፲፫ ዓ. ም. መሆኑ ነው ። ዳሩ ግን ፖርቱጊዞቹ የጦር መሣሪያ በብዙ ይዘው ይመጣሉ ተብሎ ተስፋ ተደርጎ ላያመጡ በመቅረታቸው ይሁን ፤ ወይም ምጥዋ ከፖርቱጋሉ አገረ ገዥ ለን ጉሡ ለማቅረብ ከተቀበሉት ገጸ በረከት ግማሹ በየመንገዱ ባከና በዚሁ በንጉሡ ዘንድ ቅርታ ገብቶ ይሁን ሳይታወቅ ለነዚሁ ከሩቅ አገር ይልቁንም ለዝምድና ከተ ረለገው ከፖርቱጋል መንግሥት ዘንድ ለመጡት መልክተኞች መልካምና ደንበኛ አቀባበል አላደረጉላቸውም ።

ከመልክተኞቹ አንዱ ፍራንቼስኮ አልቫራድ በኢትዮጵያ ጳጳራት ከቆየ በኋላ ሲመለስ በ፲፰፻፵ ዓ. ም. (ስለቁሱ ዮሐንስ አገር እውነተኛው ወረራ) በሚል አርእ ስት ባወጣው መጽሐፍና ሕንድን የማግኘትና ድል የማድረግ ታሪክ በሚባለው በደካስታንሄዳ መጽሐፍ ላይ ስለአቀባበሉ ጉዳይ ከዚህ እንደሚከተለው ይነበባል = “ንጉሡ እኛን ለመቀበል ታላቅ በዓል እንዲሆን አደርገናል ። የንጉሡ ቀዶ ቀለም ያለው ታላቅ አዳራሽ ያለው ድንኳን በመካከል ሆኖ ዙሪያውን ሌሎች ነጭና ቀይ ቀለም ያላቸው ድንኳኖች ተተክለዋል ። ንጉሡ በታላቁ ድንኳን ውስጥ ዙሪያ ውን በመጋረጃ ተከልሎ በውስጠኛው ተቀምጧል ። በውጭ ያለው ሕዝብ ቁጥሩ

(1) Catalogue des manuscrits—Zotenberg 78: 74 = Catalogue of the ethiopic manuscripts.....W.Wright 78: 204 - 205
 (2) Storia della Letteratura etiopica-ignazio Guidi: 78 72 - 73

እጅግ ብዙ ነው። ሕዝቡም ወደፊት እንዳይገፋ ከልካዮች ይጠብቁታል። በመገኘት መሪያው ረድፍ (ደረጃ) የቤተ መንግሥትና የቤተ ክህነት ሹማምንት የበዓል ልብ ላቸውን ለብሰው ይታያሉ... በንጉሡ ድንኳን በራፍ አጠገብ የንጉሡ አራት የሚያግኙ ፈረሶች ግሩም የሆነ ዕቃና ኮርቻ ተጭነው ቆመው ይታያሉ። ከነርሱ በታች አሥር ሺ የሹማምንት ፈረሶች ተሰልፈው ይታያሉ። በንጉሡ ፈረሶች ፊትና ጳላ የቤተ መንግሥቱ ሹማምንት ነጫጫ ልብሳቸውን አደግድገው ቆመዋል። ሌሎች ደግሞ ጉረር የለበሱ በእጃቸው አለንጋ ይዘው ንጉሡ በሚያልፍበት ጊዜ ሕዝቡን የመከልከል (የማጋረር) ተግባር ያላቸው ይታያሉ።... ከዚያ መቶ የሚሆኑ ከልካዮች በሕዝቡ መካከል እየቀደዱ አልፈው ዙፋኑ ወዳለበት ፊት ለፊት... ሲደርሱ ሁሉም እጁ መሬት እስኪነካ ድረስ በጥልቅ እጅ ሲነግ መላክተኛቸው እንደዚሁ ባከብሩት እጅ ነሡ። በንጉሡና በነርሱ መካከል የሚያምር መጋረጃ ስለሌለ ንጉሡ አይታይም። በመልክተኞቹ ግራና ቀኝ የልዩ ልዩ እውሬ ቆዳ በርናስ ካባ በላዩ ላይ ጥልፍና ክፈፍ የብርና የወርቅ ቁልፍ ያለው የለበሱ ሠራተኞች ሁሉም በያለበት እየተዘዋወሩ ሥራቸውን ያስተናብራሉ። እነርሱም በግራና በቀኝ ሆነው መላክተኞቹን ወደ መጀመሪያው አጥር አገቡዋቸውና በዚያ አቆዩዋቸው። የመግቢያው በር በሰንሰለት በታሠሩ አራት አንበሶች ይጠበቃል። በመላክተኞቹ ፊት ለፊት ወደ ንጉሡ ለመቅረብ የሚችሉ ዙፋኑን ለመግቢያው አራት ባለሥልጣናት ይገኛሉ። መላክተኞቹ አስገቢዎቹ የልፍኝ አሽከሮች የሚያደርጉትን እየተከተሉ ለጥ እያሉ ለግይታየው ለግርማዊነቱ እጅ ነሡ።

በዚያን ጊዜ ትንሽ ፀጥታ ከሆነ በኋላ በዕድሜ የሽመገል መነኩሴ የቤተ መንግሥቱ ዓቃቤ ሰዓት የሚባለው ጀኛው ባለሥልጣን ከድንኳኑ (ንጉሡ ካሉበት ግለት ነው) ብቅ አለና “እነማናችሁ ከወዴትስ መጥታችኋል” ብሎ ጠየቀ። ይኸንንም የጠየቀው ሥርዓት ለመፈጸም እንጂ ከወዴት እንደመጡ እነማን መሆናቸውም ታውቋል ይሁን እንጂ ዓቃቤ ሰዓቱ መልሱን ካገኘና ወደ መጋረጃው ገብቶ ለጌታው ከነገረ በኋላ እንደገና መጥቶ ይኸንን ጥያቄ ፫ ጊዜ አቀረበ። በ፫ኛው ጥያቄ ላይ ዋና መልክተኛ ገርሞት እየተቆጣ እንደዚህ አለ “እንግዲህ ምን ልናገር እችላለሁ” አለና ዝም አለ። ዓቃቤ ሰዓቱ የመጣችሁበትን ጉዳይ ለግርማዊነታቸው እንድንግርላችሁ አስታውቁኝ አለ።

ከዚህ በኋላ ዋናው መላክተኛ ዶም ሮድሪግ (Dom Rodrigue) የተላኩበትን ጉዳይ ከንጉሡ በቀር ለሌላ አልነግርም። ከዚህም ጋር ከግርማዊነታቸው ተገናኝቼ ንጉሣዊ እጃቸውን ስሜ ስለከርሰቲያኖች የቃል ኪዳን አንድነት፣ ስለሕዝቡም ብልጽግናና ሰላገሩ ልማት ምኞቱን ማቅረብ እፈልጋለሁ ብሎ መልስ ሰጠ። ዓቃቤ ሰዓቱ ይኸን መልስ ለንጉሡ ከነገረ በኋላ ተመልሶ ከሕንድ ከንጉሡ እንደራሴ የመጣውን ገጸ በረከት እንድታቀርቡ ንጉሡ አዘዋል አለ። በዚህ ጊዜ ሮድሪግ ለንጉሡ እንጂ ላንተ አላበረከብም ብሎ ነበር። በኋላ ግን ወገኖቹ ስለመከፋት እሺ አለና ገጸ በረከቱ እየተቆጠረ እንደጠረጴዛ አለው እንጨት ላይ ተደረደረ። ለገጸ በረከት የተደረደረውን የሐር ልዩ ልዩ ልብስ በማየት ከውጭ የሚመለከተው ሕዝብ አድ

ናቆቱን በድምፁ ሲገልጽ ይሰማ ነበር ።

ከዚህ በኋላ ዓቃቤ ሰዓቱ ተመልሶ እግዚአብሔር ይሰጣችሁ ለሰናድ ያቀባበሉ በዓል በዚህ ብቻ አለቀና ንጉሡንም ሳይገናኙ ሌላም ንግግርና ላይውውት ሳይጨመርበት መላክተኞቹ ወደ ሠፈራቸው እንዲመለሱ አጋፋሪዎቹ አመለከቷቸው ። ወደ ሠፈር ሄደው ትንሽ እንደቆዩ ድርጎው ተቀጣጥሎ እሠፈር ድረስ መጣ (1) ።

እስካሁን ያለውን ሁሉ ስንመለከት እቴጌ እሌኒ ከአሥር ዓመት በፊት ግጥም ስን ወደ ፖርቱጋል ሲልኩ አፄ ልብነ ድንግል ገና ወጣትና የመንግሥቱን ሥልጣን እንዳልጨበጠና የእቴጌ እሌኒንና የግጥም ስን ድካም በዚህ ግንኙነት ምክንያት የሚገኘውንም ከፍ ያለ ጥቅም እንኳን በወጣትነታቸው ጊዜ አሁንም በዕድሜ ጅምር ዓመት ደርሰው ሥልጣን በያዙበት ጊዜ ሁሉ እንዳላመዘኩትና ዋጋ እንዳልሠጡት ያስረዳል ። ምንም እንኳን በመዝሙራዊው ደብረሐላን ልኮ ግንኙነቱን የወጠነው የፖርቱጋል መንግሥት ቢሆንም «ልጆቻችንን ከልጆቻችሁ እናጋባና ጋይላችንንና ጋይላችሁን አንድነት አድርገን የሁላችንንም ጠላት እስላምን እና ጥቃ» የሚል የጥያቄ ቃል ለፖርቱጋል ንጉሥ የተጻፈው ከኢትዮጵያ መንግሥት ወገን ነው ። የፖርቱጋል ንጉሥ የኢትዮጵያን መላክተኛ ግጥም ስን በክብር ተቀብሎ ራሱ አነጋግሮ እንዳንድ መስፍን ሲያንከባክብ ሰንብቶ በመጨረሻ የራሱን መላክተኛ ሲልክ መላክተኛውን በፍቅር ዕለቱን ተቀብሎ አነጋግሮ በማስተናገድ ፈንታ ይኸን የመሰለ ያልታሰበ ሁኔታ ሲደርስባቸው ከንጉሡ ተገናኝተው እጅ መንሳትና መነጋገር ሲከለከሉ ፤ እንዳልታወቀ ሰው ከወዴት መጥታችኋል እየተባሉ ሲጠየቁ በዚያን ጊዜ የሚሰማቸውን ቅርታ ለመገመት እያሰችግርም ። በገጸ በረከቱም በኩል ቅርታ ቢኖር ቅርታውን ያላለፉት ያቀባበሉ ሥነ ሥርዓት በኢትዮጵያ የተለመደው ሁል ጊዜ ከባድ ቢሆንም ለነዚህ ከፍቅርና ከወዳጅ አገር ለመጡት ያላቀሰሉበት ምክንያት ሊገባን አይችልም ። ከዚህ በፊት የጠቀሰነው ያ ቸልታውና ከንቱ ውዝግብ የሞላበት የመንግሥቱ አቅዋም እዚህ ላይ ይታያል ።

ከዚህ አያይዞ ደ ካስታንሄዳ በመጽሐፉ እንደዚህ እያለ በመቀጠል የመጨረሻውን አቀባበል ይተርካል ።

«... ገጸ በረከቱን ዶም ሮድሪግ እንደተጠየቀው ለዓቃቤ ሰዓቱ ካቀረበና እርሱም ወስዶ ለንጉሡ ካሳዩ በኋላ በቅስቱ ሥር አስቀመጠና ዝም በሉ ብሎ አዘዘ... ከዚያ ትልቁ ዳኛ (ጸሐፊ ላም ይሆናል) ዕቃውን በየሰሙ እየጠራ ቆጥሮ ሲጨርስ በታላቅ ድምፅ እንደዚህ አለ “በክርስቲያኖች መካከል በለተደረገው ዝምድና ሁሉም ለጌታ ምስጋና ሊያቀርብ ይገባዋል ። በዚህ በተሰበሰበው ሕዝብ መካከል ይህ ነገር ያሳዘነው ቢኖር ያልቅስ ያስደሰተው ደግሞ ይገለጋል” እርሱም ንግግሩን ሲያቆም ሕዝቡ አምላኩን በማመስገን ደስታውን በጨኸት ገለጠ... ዶም ሮድሪግ ፲፩ ቀን ሳይገናኝ በቤተ መንግሥቱ ደጃፍ እንደሰነበተ ረቡዕ ዕለት

(1) Histoire de la decouverte et de la conquête de l'inde (extrait) Verdadeira.... ምዕ. 70 - 75 78 138 - 140 ።

ገዳር ፲ ቀን ከሌሊቱ በ፪ ሰዓት (፩ ሰዓት) ተጠራ . . . እርሱም እንግዲህ ልገናኝ ይሆናል ብሎ በቶሎ አጥር ውስጥ ወዳለው ወደ ንጉሡ ድንኳን አመራ . . . ነገር ግን ሲደርስ በረኞቹ እናስገባም ብለው በሌሊት እከፋ ብርድ ላይ አንድ ሰዓት አቆሙት = ከርሱ ጋር ያሉት ቢቸግራቸው (መኖራቸውን ለማስታወስ ያህል) ጥይት ወደ ሰማይ ተኩሱ = ከዚያ ከንጉሡ ዘንድ አንድ ሰው ተልኮ መጥቶ ለምን ብዙ ጠበንጃ አላመጣችሁም ብሎ ጠየቀ = ዶም ሮድሪግም ለመልክተኞቹ ለጦርነት አልመጣንም ሲል መለሰ = ከዚህ በኋላ ማዠርዶም (የልፍኝ አስከልካይ) እና አራት የቤተ መንግሥቱ ሹማምንቶች መጥተው ሮድሪግና ሰዎቹን ጠርተው ከፈት ማዠርዶም ከኋላ አራቱ ሹማምንት አጅበው ሁለት ሰዎች ደግሞ የጤና መብራት ይዘው ወደውስጥ አስገቧቸው = የመዠርዶምን ቅጥር አልፈው ወደ ሁለተኛው ቅጥር ሲገቡ ሹማምንቶቹ ቆም እያሉ በየተራ “ጌታ ሆይ አምጣቸው ያሉኝን አመጣሁልም” ሲል ከውስጥ “ግቡ” የሚል ድምፅ ይሰማል = ይኸም ንጉሣዊ ድምፅ ስለሆነ ሹማምንቱ በቀኝ እጃቸው መሬት እየነኩ እጅ ይነሣሉ = ይኸም የጥያቄና የመልስ ሥነ ሥርዓት ብዙ ጊዜ ተደጋግሞ በመጨረሻ ማዠርዶም (ጸራግ ማሠፊው ?) ጌታ ሆይ አምጣቸው ያሉኝን ፈረንጆች አመጣኛቸው ሲል ከውስጥ ግቡ የሚል ቃል ተደጋግሞ ከተሰማበኋላ ወደቤት ገቡ . . . = በቤቱ ውስጥ አንድ በመልካም የተዘጋጀ ከፍተኛ ቦታ (ዙፋን) ይታያል = በርሱ ፊት ለፊት በቀኝ ሞ በግራ ሞ በድምሩ ፪፰ ሰዎች መብራታቸውን ይዘው ቆመዋል = ወለሉ በባለ ቀለም ስሌን ተሸፍኗል = ሁሉም እዚህ ክፍል ሲደርስ ቆመ = አንድ የልፍኝ አሽከር ከንጉሡ ዘንድ እንደዚህ የሚል መልእክት ለሮድሪግ ይዘ መጣ . . . የፖርቱጋል ንጉሥ የላከልኝን ገጸ በረከት ለምን አትሰጡኝም . . . ሮድሪግም እንደዚህ ብሎ መለሰ ያገረ ገኘው መርከብ ምጥዋ የገባው ለመዠርዶም ጊዜ በመሆኑ ምጥዋ ለማራገፍ እርግጠኛ አልነበረም = ስለዚህ እነዚያን (በፊት ያስረከባቸውን) ብቻ ላከ = ነገር ግን በርግጥ ወደፊት ይደርሳሉ = በዚህ ምክንያት ንጉሡ ሳይታይ አሰናብቶ መለሳቸው . . . ከ፪ ቀን በኋላ እንደገና በሌሊት ሮድሪግ ተጠርቶ ፖርቱጊዞች የሰይፍ አመታትና አመካከት እንዲያሳዩ ተጠየቀና ሁለት ጭፍሮቹን እንዲያሳዩ አደረገ = ነገር ግን ያንደኛው ሥራ ልቡን ስላላስደሰተው ራሱ ገብቶ ከጸሐፊው ከጥርኽሩ ዳብረ ጋር አሳይቶ ሲጨርስ ይኸን ለንጉሡ ብዬ ነው እንጂ እማንም መሰፍን ፊት አላደርገውም ነበር . . . አሁንም ሽረ እባክዎ ተቀብለው አነጋግረው በጊዜው መርከብ አግኝቼ እንድመለስ ያሰናብቱኝ ብሎ ቢልክ ንጉሡ ሳይቀበሉ መለሱት ከዚያ እንደገና ፍራንቼስኮ አልቫሬድ (ለብቻው) በንጉሡ ተጠርቶ ያገራ የቅዳሴ ሥነ ሥርዓት የአለባበሱስ ነገር እንዴት እንደሆነ በመልእክት ተጠይቆ ካስረዳ በኋላ ፖርቱጊዞቹን ደህና አስተያየት አደረጉላቸው . . . » (1)

አልቫሬድ በበኩሉ በመጽሐፉ ከዚህ በላይ ያለውን ከተረከ በኋላ እንደገና ከዶም ሮድሪግ ጋር ተጠርተው ሄደው በቤተ መንግሥቱ በራፍ ላይ በቆሙበት

(1) Verdadeira ምዕራፍ 74 - 75 = ካስታንሂዳ ገጽ 140 - 141

ሰዓት አብዲናን የሚባለው የብላቴናች ሽም (የልፍኝ እሽከርች አለቃ) በንጉሠ ስም መጥቶ ብዙ ጥያቄ አቅርቦ የመልክተኞቹ አለቃ ርድረግ እንደሚሰበሰቡ ይገልጻል። ጥያቄና መልሱ ከዚህ እንደሚከተለው መሆኑን ያመለክታል።

«ጥያቄ - ሰንት ናችሁ ፡ ሰንት ጠመንጃ ይዛችኋል ፡ ለእስላምች ጠመንጃ መሥራት ያስተማራቸው ማንው ፖርቲጋሎቹና እስላምቹ ቢሆኑ ማን ያሸንፋል?

መልስ - እኛ ፖርቲጋሎች በኢየሱስ ክርስቶስ የጻፈን ስለሆንን እስላምን እንፈራም . . . የምንፈራ ብንሆን ኖሮ ያን ሁሉ አገር አቋርጠን ወይ እናንተ ለመምጣት ባልደረርን ስለእስላምች መሣሪያ መሥራት መቻል ለተጠየቅነው እነሱም እንደኛው ሰዎች ስለሆኑ ዕውቀትም መሣሪያም አላቸው።

ጥያቄ - ቱርኮችስ ጥሩ ነፍጥ አላቸውን ?

መልስ - የቱርኮች ነፍጥ ጥሩና ከኛም የሚመሳሰል ነው» (1)።

ንጉሠ ነገሥተኛ ባለሥልጣናቸው ይኸን የመሰለውን ጥያቄ ከግትረብ በፊት እንግዶቹን በቅድሚያ ተቀብሎ ማስተናገዱ በተገባ ነበር። ነገር ግን እ.ት.ዮ ጳጳስ ለረዥም ዘመናት ከውጭ አገር መንግሥታት ጋር ግንኙነቷ ተቋርጦ የነሮ ደረጃዋ በማናቸውም መሥመር ዝቅ ያለ ስለሆነ የውጭን አገር እንግዳ በሌሎቹ በሠለጠኑት አገሮች እንደሚደረገው ተቀብሎ ማስተናገዱን ሳይረዱት ቀርተዋል ማለት ነው። ያለዚያ ይህ ከአቀባበል በፊት የቀረበው ጥያቄ ከገበታ ላይ በመብልና በዉዋታ ጊዜ ሊቀርብ በቻለ ነበር።

እንግዶቹን ከመቀበል በፊት ንጉሠ ነገሥቱ በመልክተኛ በኩል ይኸን ጥያቄ ሲያቀርቡ አሳባቸው ፖርቲጋሎቹ “በመሣሪያ ሥራና በገገንነት” ከኛ ቱርኮች ይበልጣሉ ያሉ እንደሆነ እንግዲያውስ እንፈልጋችሁምና በመጣችሁበት መንገድ ተመለሱ ለማለት ይሆን? ወይም እኛ እንበልጣለን ቢሉ ከነርሱ ጋር በተወጠነው ዝምድና ለመተማመንና እንግዶቹን በመልካም ተቀብሎ ለማስተናገድ ይሁን እይታ ይሰጥዎታል።

ዳሩ ግን ማንም ቢሆን በዕውቀትና በጉልበት ካንተና ከጠላትህ ማናችሁ ትብልጣላችሁ የሚል ጥያቄ ሲያቀርቡለት በተለይ በዚህ በመንግሥት ደረጃ ለመጣ መልክተኛ ጠላቱ ነው የሚበልጠው የሚል ስለሌለ ለፖርቲጋሎቹ የቀረበው ጥያቄ ዋጋ ቢስ ነው። መልክተኛው የመሰበውም እንዳለው ከሆነ ትክክለኛ መልስ ሰጥቷል ለማለት ይቻላል።

(2) Verdadeira ባቶ ገርግ በሻህ ትርጉም ምዕ. 76

ምዕራፍ ፩

በመጨረሻ እዩ ልብነ ድንግል መልክተኞቹን እንደተቀበሏቸው
(፲፭፻፲፫ ዓ. ም. ገዳር ፲፪ ቀን)

ምንም እንኳን ንጉሠ ነገሥቱ ራሳቸው ተቀብለው ባያነጋግሩዋቸውም ወደ ቤተ መንግሥቱ እየተጠሩ በዓቃቤ ሰዓቱና በእልፍኝ አስከልካዩ በኩል ብዙ ጊዜ የአሳ ብና የንግግር መለዋወጥ ጉዳይ ሲቀጥል ሰንብቶ በዚህ መካከልም ከዋናው መላክ ተኛ ከዶም ሮድሪግ ይልቅ የቤተ ክህነቱ ሰው አልቫሬጽ ሞገስ አግኝቶ ከንጉሡ ጋር ስለመንፈሳዊ ጉዳይ በመነጋገር ዕድል አግኝቷል ። ይኸም የሚያመለክተን እዩ ልብነ ድንግል በዚህ ጊዜ ከፖለቲካና ከወታደርነቱ ጉዳይ ይልቅ ባለፉት ምዕ ራሮች እንዳመለከትነው ለመንፈሳዊና ለቤተ ክህነቱ ጉዳይ አሳቢ መሆናቸውን ነው ።

ይሁን እንጂ ዋናው መልክተኛ ዶም ሮድሪግ ከአልቫሬጽ ጋር ደብዳቤውን እንዲያቀርብ ተጠርቶ ከቀረበ በኋላ ደብዳቤውን ንጉሡ ከመቀበላቸው በፊት የተ ጻፈው በፖርቱጋል ቋንቋ ስለሆነ ንጉሡ ጉዳዩን በትክክል እንዲረዱት ወደ ኢትዮ ጵያ ቋንቋ ይተርጉም ተብሎ መመለሳቸውን ፤ በሚመለሱበትም ጊዜ ዋናው መላክ ተኛ «የኛ ቄሶች እንደአገራችን ልማድ ቅዳሴ እየቀደሱ ጸሎት እንዲያደርጉ ይፈቀ ድልን» የሚል ልመና አቅርቦ «እንኳን እናንተ ክርስቲያኖቹ እስላሞቹ እንኳን አይከለከሉም አሁንም እንደልማዳችሁ ጸልዩ» ተብሎ ለእርሷ ያደተፈቀደላቸው አልቫ ሬጽ በመጽሐፉ ያረጋግጣል (1) ።

ከዚህ በኋላ እ. አው. ቀ. ገዳር ፲፱ ቀን ፲፭፻፳ ዓ.ም. ማክሰኞ ዕለት ንጉሠ ነገ ሥቱ መላክተኞቹንና ከሕንድ የንጉሥ እንደራሴ ዘንድ በፖርቱጋል ንጉሥ ስም የመ ጣውን ደብዳቤ በይፋ ለመቀበል ስለወሰኑ መላክተኞቹ ሁሉም ባንድነት ተጠሩ ። ስለዚህ አቀባበል በኛ በኩል በታሪክ ነገሥት ውስጥ ሁለት መስመር እንኳን የታ ሪክ ጽሑፍ ስለሌለን የዚህን የአልቫሬጽን አጻጻፍ መቀበል ግዴታ ነው ። እርሱም እንደዚህ ይላል «ማክሰኞ ዕለት አምባሳደሩና አብረን የነበርነው መልክተኞች ተጠርተን ቀረብን . . . ከዚያ በፊት እየተጠራን ሰንገባ ካየናቸው የበለጡ መሣሪያ የያዙ ብዙ ሰዎች ቆመው አየን በበሩም ፊት ለፊት ብዙ የጧፍ መብራቶች በርተው ይታዩ ነበር . . . ከበሩ ላይ ብዙ ሳያቆሙን ከአምባሳደሩ ጋር ዘጠኝ ፖርቱ ጊዞች የሆነውን ከመዠመሪያው መጋረጃ ውስጥ አስገቡን ። ከነዚህ ከመዠመሪ ያዎቹ መጋረጃዎች አልፎ የሚገኙ ሌሎች ጌጠኞቹ መጋረጃዎች ነበሩና እነሱን አልፈን ሰፋፊ ሥጋጃ ወደተነጠፈበት አዳራሽ ገብተን ቆምን ። በቆምንበት ጊዜ መጋረጃዎች ግራና ቀኝ እየተሰበሰቡ ሲገለጡ ንጉሠ ነገሥቱን በጣም ካጌጡ ስድ ስት እርከን (ደረጃዎች) ካሉት መደብ (ዙፋን) ላይ ተቀምጦ አየነው ። እርሱም ከወ ገቡ በላይ በወርቅ ከወገቡ በታች በብር አምሮ የተሠራ ዘውድ አድርጓል ። በእጁም የብር መስቀል ይዟል ። እፋና አገጤ በሰማያዊ ሻሽ ቢሸፈንም አንዳንድ ጊዜ ሲን

(1) Verdadeira ምዕ. 76

ለጥ ፊቱ በሙሉ ይታይ ነበር በፋፈ የሆነ የሐር ሸጫዎች ለብሉ በዚያ ላይ ካሳ ደርቧል = ከታችም እግሩ በሙሉ ስለተሸፈነ እድታይም = መስቀል ይዞ ከቆመው የእልፍኝ አሽከር በቀር ጉራዲ ይዘው ከዙፋኑ ግራና ቀኝ የቆሙ ሁለት ጉልግሶች ነበሩ = የንጉሠ መልክ ቁመቱ መካከለኛ፣ ዕድሜው ጅዩ ዓመት ጥቁር ሳይሆን ፈካ ያለ ቀለም (የቀይ ዳማ) ያለው፣ ፊቱ ከብ፣ አፍንጫው ረጅም፣ አገሩ ጢም ግብ ቀል የዠመረ ነው = ምንም ወጣት ቢሆን በሁኔታው የባለሥልጣንና የጌትነት ሁኔታ ይታይበት ነበር»

ይኸንንም የመልካቸውን ዝርዝር የዕድሜያቸውን መጠን ከዚህ በፊት የካሰ ታንሂዳን መጽሐፍ መሠረት ያደረግነው ከአሁኑ ከአልቫሬጽ መጽሐፍ ጋር መስ ማማቱን እንመለከታለን = በካሰታንሂዳ መጽሐፍ ላይ “መጋረጃው ሲገለጥና ንጉሠ ነገሥቱ ሲታይ ሮድሪግ በቀኝ እጁ መሬት ነክቶ ራሱን ዝት እድርጎ እጅ ነግ = ከዚያም ንጉሠ በዓቃቤው ሰዓት አማካይነት ጢንነቱንና በዚህ እገር ኑሮው መደሰቱን ቢጠይቀው ሮድሪግ ጢንነቱ ፍጹም ደሀና ነው፡ በክርስቲያን እገር በመ ገኘቱና የመዠመሪያ የፖርቱጋል መንግሥት እምባሳደር ሆኗ ለመምጣት በመ ቻሌ ደሰብሎኛል” ያለውን አልቫሬጽ ከመዝለሉ በቀር የሁለቱም ጸሐፊዎች አገላ ለጥ ተመሳሳይ ነው =

በተረፈ አልቫሬጽ ስለደብዳቤው አቀራረብ እንደዚህ ሲል አተራረቡን ይቀጥ ላል = «እኛ በቆምንበትና ንጉሠ በተቀመጠበት ዙፋን መካከል ያለው ርቀት የሁለት ጦር ርዝማኔ ስለነበረ በኛና በንጉሠ መካከል ሆኖ መልእክቱን ያመላልስ የነበረው ዓቃቤ ሰዓቱ ነበር የመልክት መለዋወጥ ጉዳይ ከአ ሰቀ በኋላ በአገሩ ፊደልና ቋንቋ የተተረጉመለትን የጠቅላይ ገዥውን የደብዳቤ መልእክት በዓቃቤ ሰዓቱ አማካይነት እምባሳደሩ (ሮድሪግ) አቀረበለትና እነበ በው ከዚያ አንዳንድ የጥያቄና የመልስ መለዋወጥ ከተደረገ በኋላ አባቶቹ ያላዩትን ስላዩ እግዚአብሔርን አመሰግኖ የጋራ ጠላቶቻችን (ቲርኮችና ዓረቦች) በምጥዋና በሱዋኪም እየተዋጉ ስለሚያስፈሩ የፖርቱጋል ንጉሥ በነዚህ በተባሉት ቦታዎች ላይ ምሽግ እንዲሠራ ቢያዝ . . . በዚያ ለሚቀመጡት ወታደ ሮች ሰንቅ የሚችል መሆኑን ገለጸ = ደግሞ የዘይላ ወደብ ለአደን ለጂዳና ለሚካ እስከ ካይሮ ድረስ ለመላው የዓረብ እገር ለሚላከው ምግብ መተላለፊያና ብዙ ምግ ብም ስለሚገኝበት ከሁሉ በፊት ዘይላን መያዝ አስፈላጊ መሆኑን አስገንዘበን . . . እኛም ለዚህ መልስ የፖርቱጋል መርከብ ባለፈበት ሁሉ የሚኖሩ (ቲርኮችና ዓረ ቦች) ሁሉ በፍርሃት ከተማቸውን እየጣሉ ስለሚሸሹ ሌሎቻችንም ቦታዎች ለመያዝ እያስቸግርም ብለን አሳብ ለአሳብ ስንለዋወጥ ከቆያን በኋላ በአቀባበሉና በአየነው ነገር ተደስተን ተለያየን» (1) =

በዚህ ዓይነት የመዠመሪያዎቹ የቅርብ ሳምንቶች አልፈው መልካም የመግ ባባትና የመስማማት መንፈስ በሁለቱም ወገን ተፈጠረ ማለት ነው = ንጉሠ ነገ

(1) Verdadeira ምዕ. 83

ISIC

ISIC

ሥተሰሪዎቻችን ሽልማትም ስጦታም ደርጎም በየቀኑ እያሰጡ አስደሰቷቸው። በተለይም የቤተ ክህነቱን ሰው ፍራንጅስኮ አልቫራጽን ብዙ ጊዜ ለብቻው እየጠፋ ስለካለክ ቤተ ክርስቲያን ሥነ ሥርዓት የካቶሊክ ቤተ ክርስቲያን ቅዱሳን አድርጎ ስለሥታከብራቸው ስለአባ ገሮም ፤ ስለ አባ ዶሚኒክና ስለ አባ ፍራንሷ ፤ ስለገዳላቸውም በዝርዝር እየጠየቁ ሲነጋገሩበት ሰነብቴ። እርሱም ለሁሉም መልስ እየሰጠ ካስረዳቸው በኋላ ከገዳኞቹ ጋር ቅዱሴ የሚቀድሰበትና ጸሎት የሚያደርስ በትኩረት ለግንቶዝ ጦርነት የተማረከ አንድ ትልቅ ባለቀለም ድንኳን ሰጥተው አስደሰቱት (1)።

ምዕራፍ ፳፩

መስተንግዶው የቀዘቀዘበት ልዩ ልዩ ምክንያት

ምንም እንኳን በዚህ ባለፈው ዓይነት ወደ መጨረሻ ስምምነት ቢደርሱ ለመጡት እንግዶች ከመዝናኛው ላይ ይኸን የመሰለ የቀዘቀዘ አቀባበል የተደረገበት ምክንያት ለዛሬ አንባቢና ሕዝብ ግር እንደሚለው የታወቀ ነው።

የኢትዮጵያ ክርስቲያናዊ መንግሥት ያለበትን ሥፍራና ትክክለኛ ሁኔታ ለግግኝት የደከመ የፖርቲያ ገጥሞችን በባህሪ ምድናውን በጥብቅ የፈለገው የኢትዮጵያ መንግሥት ነው። ወይም የቲርክን ቁሳራዊ ኃይል በመሥጋት ሁለቱም በወዳጅነት ተባብረው ለመረዳዳት ተፈላጊነታቸው ቢባል ትክክለኛ ግምት ከመሆን አይዘልም። የፖርቲያ መንግሥት የኢትዮጵያ መልእክተኛ ግቴዎስን በክብር ተቀብሎ እንደ አንድ መስፍን አስተናግዶ ሲመልሰው ደም ርድሪግ የታላቁ የፖርቲያ ገጥሞች የሕንድ አገረ ገዥ ዋና መላክተኛ (አምባሳደር) ሆኖ ለመዝናኛ ጊዜ ከዚህ በፊት ወደ አልታወቀው ወደ ክርስቲያን አገር ወደ ኢትዮጵያ ገጥሞች ሲመጣ ግቴዎስ በሊሰቦን እንዳገኘው ያለ ከፍተኛ የክብር አቀባበልና የጥቃት ችግር ሁሉ የሚያስረሳ መስተንግዶ አገኛለሁ ብሎ ተሰፋ እንደሚያደርግ የታወቀ ነው። በደባርዋ ባሕር ነጋሽ ዶሪ ንዛቸውንና ለንጉሡ የሚሰጠውን ገጸ በረከት መሟኛ አጋራ ሁሉ አልሰጥም ብሎ ደጅ ያሰጠናቸው አንሶ አሁን ደግሞ በቤተ መንግሥቱ እነሆ ባለፈው ምዕራፍ እንደተመለከትነው ያልጠበቀው ነገር ደረሰበት።

ይኸንን አቀባበል በዝርዝር የጻፈው ፍራንጅስኮ አልቫራጽ እንደሚለው እንግዶቹ ከመጡበት ቀን ገምሮ ወር ሙሉ በጊዜውም ያለጊዜውም ከእንቅልፋቸው እየተሰቀሱ እየተጠፉ ተነሡ ፣ ተቀመጡ ፣ እለፉ ፣ እዚህ ቁሙ ፣ ከወደቡ መጣችሁ ፣ ምን ትፈልጋላችሁ ፣ እየተባሉ እንደ ተራና እንዳልታወቀ ሰው ሲጠየቁ ፣ በዚህም ላይ የያዛችሁትን ገጸ በረከት ለዓቃቤ ሰዓት አስረክቡ ፣ አስቀድሞ የሰይፍ

(1) ምዕ. 84-85

ለጥራት በሙሉ ይታይ ነበር . . . ሰፋፊ የሆነ የሐር ሽግግር ለብሉ በዚያ ላይ ካሳ ደርቧል ። ከታችም እግሩ በሙሉ ስለተሸፈነ እይታ ይታይ ። መስቀል ይዞ ከቆመው የእልፍኝ አሽከር በቀር ጉራዴ ይዘው ከዙፋኑ ግራና ቀኝ የቆሙ ሁለት ጉልግሎች ነበሩ ። የንጉሠ መልክ ቁመቱ መካከለኛ ፣ ዕድሜው ጽብ ዓመት ጥቁር ላይ ሆነ ፈካ ያለ ቀለም (የቀይ ዳማ) ያለው ፣ ፊቱ ከብ ፣ እፍንጫው ረጅም ፣ አገሩ ጤም ግብ ቀል የዠመረ ነው ። ምንም ወጣት ቢሆን በሁኔታው የባለሥልጣንና የጌትነት ሁኔታ ይታይበት ነበር»

ይኸንንም የመልካቸውን ዝርዝር የዕድሜያቸውን መጠን ከዚህ በፊት የካስ ታንሂዳን መጽሐፍ መሠረት ያደረገው ከአሁኑ ከአልቫሬድ መጽሐፍ ጋር መስ ግግቱን እንመለከታለን ። በካስታንሂዳ መጽሐፍ ላይ “መጋረጃው ሲገለጥና ንጉሠ ነገሥቱ ሲታይ ሮድሪግ በቀኝ እጁ መሬት ነክቶ ራሱን ዝቅ አድርጎ እጅ ነጣ ። ከዚያም ንጉሠ በዓቃቤው ሰዓት አማካይነት ጤንነቱንና በዚህ አገር ኑሮው መደሰቱን ቢጠይቀው ሮድሪግ ጤንነቱ ፍጹም ደህና ነው ። በክርስቲያን አገር በመ ገኘቱና የመዠመሪያ የፖርቱጋል መንግሥት አምባሳደር ሆኖ ለመምጣት በመ ቻሌ ደስ ብሎኛል” ያለውን አልቫሬድ ከመዝለሉ በቀር የሁለቱም ጸሐፊዎች አገላ ለጥ ተመሳሳይ ነው ።

በተረፈ አልቫሬድ ስለደብዳቤው አቀራረብ እንደዚህ ሲል አተራረኩን ይቀጥ ላል ። «እኛ በቆምንበትና ንጉሠ በተቀመጠበት ዙፋን መካከል ያለው ርቀት የሁለት ጦር ርዝማኔ ስለነበረ በኛና በንጉሠ መካከል ሆኖ መልእክቱን ያመላልስ የነበረው ዓቃቤ ሰዓቱ ነበር የመልክት መለዋወጥ ጉዳይ ከአ ለቀ በኋላ በአገሩ ፈደልና ቋንቋ የተተረጉመለትን የጠቅላይ ገዥውን የደብዳቤ መልእክት በዓቃቤ ሰዓቱ አማካይነት አምባሳደሩ (ሮድሪግ) አቀረበለትና አነበ በው ከዚያ አንዳንድ የጥያቄና የመልስ መለዋወጥ ከተደረገ በኋላ አባቶቹ ያላዩትን ስላዩ እግዚአብሔርን አመስግኖ የጋራ ጠላቶቻችን (ተርኮችና ዓረቦች) በምጥጥና በሱዋኪም እየተዋጉ ስለሚያስፈሩ የፖርቱጋል ንጉሥ በነዚህ በተባሉት ቦታዎች ላይ ምሽግ እንዲሠራ ቢያዝ . . . በዚያ ለሚቀመጡት ወታደ ሮች ሰንቅ የሚችል መሆኑን ገለጸ ። ደግሞ የዘይላ ወደብ ለአደን ለጂዳና ለሚካ እስከ ካይሮ ድረስ ለመላው የዓረብ አገር ለሚላከው ምግብ መተላለፊያና ብዙ ምግ ብም ስለሚገኝበት ከሁሉ በፊት ዘይላን መያዝ አስፈላጊ መሆኑን አስገንዘበን . . . እኛም ለዚህ መልስ የፖርቱጋል መርከብ ባለፈበት ሁሉ የሚኖሩ (ተርኮችና ዓረ ቦች) ሁሉ በፍርሃት ከተማቸውን እየጣሉ ስለሚሸኩ ሌሎቹንም ቦታዎች ለመያዝ እያስቸግርም ብለን አሳብ ለአሳብ ስንለዋወጥ ከቆየን በኋላ በአቀባበሉና በአየነው ነገር ተደስተን ተለያየን» (1) ።

በዚህ ዓይነት የመዠመሪያዎቹ የቅርታ ሳምንቶች አልፈው መልካም የመግ ባባትና የመስማማት መንፈስ በሁለቱም ወገን ተፈጠረ ግለት ነው ። ንጉሠ ነገ

(1) Verdadeira ምዕ. 83

AVID ATANADI ATEIM



ISIC

ዓይ ለብን ደንገል በጅባ ዓመት ዕድሜያቸው ተሰለው ሥዕሉ በፍሎራንስ ሲቀመጥ ዋናው ስለጠፋ ከዋናው ላይ ቀደም ብሎ የተገለበጠ (ረናቶ ለፈቸር)

ውጊያችሁን አላዩ፤ ከናንተና ከተርኮች በጉብዝና ግን ያበልጣል ሲባሉና ከብርድ ላይ እየቆሙ ከተገባሉ በኋላ በመጨረሻ ከመልክተኛና ከዓቀቤ ሰዓቱ ጋር ብቻ በመነጋገር ንጉሡን መገናኘት ተነፋገው ወደ ሠፈራችሁ ተመለሱ ሲባሉ በርግጥ ከመገረም ጋር ግዘን እንደሚገባቸው የታወቀ ነው ። እነዚህም እንግዶች የሕንዱ ጠቅላይ ገዢዎች ዲዩጎ ሎፔዝ ምጥዋ ከባሕር ነጋሽ ዶሪ ጋር እገናኝቷቸው ወደ ሕንድ ከተመለሰ ወዲህ ቀደም ብሎ በራሱ በባሕር ነጋሽ መስተንግዶ የገጠማቸው ጉድለት አሁን ደግሞ በንጉሠ ነገሥቱ አደባባይ ምንም ዓይነት የአቀባበል ውርደት ቢገጥማቸው በትዕግሥት ከመሸከም በቀር ሌላ ምርጫና ግዙረራያ የላቸውም ።

ይህ መስተንግዶ ከቀዘቀዘበት ምክንያቶች አንዱ የገጸ በረከቱ ግንብ መሆኑ ጥርጥር የለውም ። ነገር ግን ከዚህ ምክንያት ጋር የተያያዙ ሌሎችም ምክንያቶች አይጠፉም ። ከብዙዎቹ ምክንያቶች ዋናኛ ሆነው ሊቆጠሩ የሚችሉት፡

፩ኛ. መላክተኛ ሆኖ ሊሰበን የሄደውና መላክተኞቹን እየመራ የመጣው የጉዳዩን ቁም ነገረኝነት በዝርዝር ማወቅ ብቻ ሳይሆን ሊመዘንና ሊያስረዳም ይችላል የነበረው ማቴዎስ ሲመለስ ደብረ ቢዘን ሞቶ ስለተቀበረና በዚህ ጊዜ ስለ ሌለ ።

፪ኛ. የጉዳዩ ወጣኝና አላቤ ታላቂቱ ንግሥት እሌኒ (ያዲ በእደ ማርያም ባለ ቤት) ምንም በስደወት ቢኖሩ ከሥልጣን ውጭ በመሆናቸው ነው ። ፍራንቸስኮ አልቫራድ እንግዶች ዓዲ ልብነ ድንግል ቤተ መንግሥት በደረሱበት ጊዜ እቴጌ ይቱ በስደወት መኖራቸውን በምዕራፍ ፩፻ ከጠቀሰ በኋላ መሞታቸውን በ፻፲፰ ምዕራፍ ላይ ገልጿል ።

ስለዚህ በዓዲ ልብነ ድንግል የወጣትነት ጊዜ ሙሉ የሞገዙትነት ሥልጣን የነበራቸው እቴጌ እሌኒ በዚህ ጊዜ እርጅናም ድካምም ተጭኗቸው ከሥልጣን ውጭ በጾም በጸሎት ተጠምደው አብዛኛውን ጊዜያቸውን በግዛታቸው በጉጃምና ባሠሩት በመርጡል ማርያም ቤተ ክርስቲያን የሚቀመጡ ይመስላል ። በርሳቸው ፈንታ ባሁኑ ሰዓት የሴት ባለሥልጣናት የንጉሠ ነገሥቱ እናት እቴጌ ናዖድ ሞገ ሳና ባለቤታቸው እቴጌ ሰብላ ወንጌል ናቸው ። በዚህም ላይ በአልቫራድ መጽሐፍ ላይ ጳጳሱ አቡነ ማርቆስ ምክንያቱን ሳይገልጡ ማቴዎስን ወዳጃቸውም ቢሆን ሐሰትን ይዞ የተጓዘ ነው በሚል ቃል ሐሰተኛ አድርገውታል (1) ። ንጉሠ ነገሥቱ ደግሞ በገጸ በረከቱ ግንብ ከርድራግ ጋር ንግግር በሚለዋወጡበት ጊዜ እንግዲያው ማቴዎስ ነው ያበለው የሚል ቃል ወርውረዋል (2) ። ይኸውም ማለት ማቴዎስ ከመሄዱ በፊት ወይም ሂዶ ከተመለሰ በኋላ ከምጥዋ ብዙ ገጸ በረከት እንደሚደር ላቸው ልኮባቸው ነበር ማለት ነው ።

(1) VER.... ምዕ. 103
 (2) " " 96

የእቴጌ እሌኒን በዚህ ሰዓት ከሥልጣን ውጭ መሆን በተገነዘብንበት ሰዓት ማቴዎስ በደብረ ቢዘን ሞቶ ከመቀበሩ በፊት ዕቃዩን በሙሉ ለንግሥት እሌኒ ስጦልኝ ብሎ ተናገረ ፍርድ (1) ። ስለዚህ ቀድሞውኑ ዓፄ ልብነ ድንግልና ጳጳሱ ወዳንድ ወገን ንግሥት እሌኒና ማቴዎስ በሌላ ወገን ሆነው ጉራ የለዩና በፖለቲካ ካና ባስተዳደር በአሳብ በመለያየት ውስጠ ስምምነት ያልነበራቸው ይመስላል ። ስለዚህ አሁን ማቴዎስ ሞቶ ንግሥቷቱ ከሥልጣን ውጭ ሆነው ሳሉ በነርሱ አሳ ብና ጥረት ለመጡት እንግዶች መልካም መስተንግዶና አቀባበል ማድረጉ ለጊዜው አስፈላጊ መስሎ አልታያቸውም ይሆናል ።

፫ኛ. በጽሑፉ ላይ እንደተገለጸው ፖርቱጋሎቹ ብዙ ዓይነት ገጸ በረከትና የበ ረከት የጦር መሣሪያ ያመጣሉ ተብሎ በተሰፋ ይጠበቅ ፍር መሣሪያውና ገጸ በረ ኩቱ መላክተኛው እንዳስረዳው በአስቸጋሪው የባሕርና የየብስ ጉዞ በየምክንያቱ የባከነውን በቂ ምክንያት አድርገው የኛዎቹ አልቆጠሩላቸውም ማለት ነው ። ንጉሠ እጄ ልብነ ድንግል የፖርቱጋል ንጉሥ የላከልኝን ገጸ በረከት ለምን አትሰ ጡኝም ብለው የልፍኝ አሽከር መላካቸውን አልቫሬጽ ሲያመለክት በትክክል በዚህ ረገድ በንጉሡ ዘንድ ቅርታ እንደገባ ያስረዳል ።

፬ኛ. እነዚህ የመጡት መላክተኞች በኛ ቤተ ክርስቲያን ዘንድ ርኩስ ተኩላ መሳጢ የሚባለው የልዩን (ትልቁ ልዩን ፱፻፵ - ፱፻፷፩) ወገኖች ካቶሊኮች ያሁኑም ሊቀ ጳጳሳቸው በሙ ያው ልዩን (ልዩን ፲ኛ ፲፭፻፲፫ - ፲፭፻፳፩) በመሆኑ የሁለት ባሕርይ ወገኖች ናቸውና ልንቀበላቸው ወይም መልካም አቀባበል ልናደርግላቸው አይገባም የሚሉ ለሃይማኖቱ እንጂ ለዝምድናውና ለፖለቲካው ግንኙነት ግምት የማይሰጡ የቤተ ክርስቲያን ወገኖች ተቃውመውም እንደሆነ አይታወቅም (2) ።

፭ኛ. ወይስ እነዚህ የፖርቱጋል ተወላጆች ምንም ክርስቲያኖች ቢሆኑ አገራ ቸው ፖርቱጋል ፣ ግዛታቸው ሕንድ ከኢትዮጵያ የራቀ በመሆኑ እነሱን በፍቅር ተቀብለን ስናስተናግድ ወሬውን የተርክ ሱልጣን ስምቶ በቅርባችን ያሉት ግብዖ ችና የዘቢድ ፓሻዎች ተቀይመው በውስጣችን ያለውን የእስላም ተወላጅ ቀስቅ ሰው የጦርነት ፍጻሜ ሊያደርሱብን ይችላሉና አለመቀበሉ ወይም አቀባበሉን ማቀዝ ቀዙ ይሻላል የሚሉ የፖለቲካ ተመልካቾች ሹማምንት ተነሥተው ይሆን? ።

ይህ እንደሆነ በርግጥ ቀጥሎ ባለው ጊዜ የግራኝ አህመድ እነሣሥ ከዚህ ግንኙ ነት ጋር የተያያዘ ስለሆነ በዚህ አስተያየት አልተሳሳተም ለማለት ይቻላል ። በኛ በኩል ስለዚህ ጉዳይ የሚናገር አንዳች የጽሑፍ ቅርስ ስለሌለ ከዚህ በላይ በመላ ጭምር ካቀረብናቸው አሳቦች የትኛው ትክክል መሆኑን ማረጋገጥ ችግር ነው ።

፮ኛ. በዚህ ላይ ደግሞ ዋናው የምናስታውሰው ከዚህ በፊት በውጭ አገር ጣላት የመሸነፍና የመገዛት ውርደት ቀምሶ የማያውቀው የኩሩው የኢትዮጵያ ቤተመንግሥት ልዩ ልዩ ወግ ፣ ሰነ ሥርዓት የበዛበት ከዳዊት ፣ ከሰሎሞን ዘር የወረ

(1) Verdadeira ገጽ 92
(2) የቶሎን መደብር መጽሐፍ ዞተን ቢርግ ያላተመው ክፍል 89 ገጽ 265-267 ። ሃይማኖተ አስው እመልእክተ ሲናዲቆን ዘአቡን ፈላታዎስ ተመልከት ፤

ደውና የተቀባው ንጉሠ ነገሥት ሰው እንዲያየው እንዳንድ ጊዜ በመጋረጃ ውስጥ የሚጓዘው የንጉሠ ነገሥቱም ከፍታና ርቀት ለውጭ አገር ሰውና መላከተኛ ለሽ ክም የሚከብድ መሆኑ አይካድም ። የዚህ ዓይነት አቀባበል ለውጭ ሰው እንግዳና ችግር ሲፈጠርበት በኛዎቹ ዘንድ አግባብና ሥርዓት ሆኖ ሊገመት ይችላል ። በሠለ ጠነውና ከውጭ አገር በመጣው ሰው ዘንድ እንኳን አንድ ወር አንድ ቀን እንኳን ደጅ መጥናት ያበሳጩዋል ። በኛዎቹ ዘንድ ግን ከተቀባው ንጉሥ ጋር ለመገናኘት ዓመት የረዘመ ደጅ ጥናት ቢገጥም እንደ ልማድ ተቆጥሮ ገዘኑም ብሰጥቶም የቀ ዘቀዘ ነው ።

ፍራንቼስኮ አልቫራድ በጸፈው መጽሐፍ ላይ ዓቃቤ ሰዓቱ ማን መሆናችንን እያወቀ ከወዴት መጥታችኋል ምን ትፈልጋላችሁ እያለ በመደጋገም ይገዘደው እየ ሮህኸ መጠየቅ ነበረበት ሲል ጠቅሷል ። ወደ ንጉሡም የቀረብን ጊዜ እየመሩ ይዘ ውን የሄዱት ሹማምንቶች ከበሩ ውጭ ሆነው ጭታ ሆይ እምጣቸው ያሉኝን ፈረን ጀች አመጣውዋቸው» እያሉ በየተራ ከውጭ ሲሄዱ ከውስጥ ከንጉሡ ዘንድ «ግቡ» የሚል ድምፅ ይሰማ ነበር ያለው ከዚህ ሥነ ሥርዓት ከተባለው ጋር የተያያዘ ነው ። እንደዚሁም ምናልባት እነዚህን መልክተኞች እንደመጡ ምንም ደጅ ሳይጠኑ ከተ ቀባው ንጉሠ ነገሥት ጋር ማገናኘት ከብራቸውን ይቀንሳል የሚል ሰሚትም በጭ ማሪ ፍሮ ትንሽ ደጅ ይጥኑ የሚሉ አሳብ እንዳለበት አይታወቅም ። በዚህም ላይ ንጉሠ ነገሥቱ ፩ኛ ከአምስት ^{ISIC} ዓመት በፊት በማገፋዝ ላይ ያገኙት ድል ፣ ፪ኛ በዚህ መካከል ተርኮቹና ግብጾቹ ሲዋጉ ለርሳቸው የተመቸው የሰላም ጊዜ ከራራት አትርፎ እንግዶቹን ተቀብሎ ለማንጋገር አልቸኮለበትም ይሆናል ።

የኢትዮጵያ የዚያን ዘመን ነገሥታት የቤተ መንግሥትና የቤተ ክህነት ሹማ ምንት ዓቃቤ ሰዓቱ ፣ ቤትወያዴ ፣ ራሱ ፣ ጽራግ ማሠራው ፣ ጸሐፊ ላሙ ፣ ምንም እንኳን ባገሩ ትምህርት ሊቅነት ቢኖረው በተፈጥሮም ብልህነት ባያጣ ፣ ገናገንነ ቱም የታወቀ ቢሆን በጠቅላላው ካገሩ ያልወጣ ፣ የውጭን አገር ትምህርትና የቤተ መንግሥት ሥነ ሥርዓት የማያውቅ ስለሆነ ለጊዜ ውድነት ዋጋ መስጠት ይላኘው ይሆናል ። በፈረንጅ አገር አንድ ሰው የአንድ ቀን ይቅርና የአንድ ሰዓት ጊዜ በከንቱ መጥፋት ያበሳጩዋል ። በኛ ዘንድ ግን እላይ እንዳልነው አንድ ሰው በተለይ ከን ጉሠ ነገሥት ሊገናኝ የመጣ አንድ ወር ወይም ሁለት ወር ደጅ ቢጠና በተለይ ለዚ ያን ዘመን ባለሥልጣን አግባብ መስሎ ነው የሚታየው ። ጊዜም ወርቅ ነው የተባ ለው ፍልስፍና እንኳን ሊሠራበት ወራው በዚያን ጊዜ መሰማቱ ያጠራጥራል ።

እነዚህ ያገራችን ልዩ ልዩ ባለሥልጣናት ከውጭው አገር ነሮና ሥነ ሥርዓት ከሥልጣኔውም ባለመተዋወቅ የተነሣ ከአሕዛብ ወገን አድርገው በሩቁ ለሚመለ ከተት ለውጭ አገር ሰው ለፖለቲካውም ለችሎታውም ለድርጅቱም ለዕውቀቱም ግምት መስጠት ይላናቸዋል ። በዚህ ምክንያት የራሳቸውን ንጉሠ ነገሥት የራሳቸ ውን አገር ትምህርትና ዕውቀት ሲያከብሩ ከዚያ ውጭ ለሆነው ግምትና ክብር መስጠት ያጻግታቸዋል ።

አንዳንድ የዋሃን ሊቃውንትና ነገሥታትም ዓለም ግለት ኢትዮጵያ ብቻ መሆ

ንግን ደንበኛ ትምህርትም ቅኔና ዜማ የሚመስላቸው ነበሩ = ለዚህም ማስረጃው ግዴታ አድያም ሰገድ ራሳቸውን እንደ ዓለም ንጉሥ በመቁጠር ለውጭ አገር ነገሥታትና ጳጳሳት በጸፋበት ደብዳቤ አናት «መጽሐፈ መልእክት ዘንጉሠ ነገሥተ ዓለም አድያም ሰገድ» ብለዋል = እንኳን ንጉሠ ነገሥቱ የአጋሚው ገዥ ደጃዝማች ሰባ ጋዲስ ለእስክንድርያ ሊቀ ጳጳስ ለአባ ጴጥርስ በጸፋት ደብዳቤ ግርጌ «ግንተም ዘደጃችማች ሰባ ጋዲስ ንጉሠ ዓለም» ብለው ያተሙበት ደብዳቤ በሉንዶን መጻሕፍት ቤት ይገኛል (1) =

ቀድሞ ግርኮችና ሮማውያን የነርሱን ሃይማኖትና ዕውቀት ያልያዘውን ሕዝብ በድምሩ (BARBARE) አረመኔ ይሉት እንደነበረው የኛም አገር ሊቃውንት በተለይ ብዙ መጽሐፍ ያላነበቡት የውጭን አገር ሁኔታና ጥበብ ያላዩትና ያልሰሙት ክፍሎች ከኢትዮጵያና ከቀስጥንጥንያ ጳጳሳትና ክርስቲያን ነገሥታት ከእስክንድርያ ሊቃና ጳጳሳት ውጭ ያለውን አረማውያን ፡ አሕዛብ ፡ ተንባላት መናፍቃን እያሉ ለሰውነታቸውም ለዕውቀታቸውም እምብዛም ዋጋ አይሰጡትም ነበር = በኛዎቹ ዘንድ ይልቁንም በዚያን ሰዓት እንደ ዕውቀት ሆኖ የሚቆጠረው የብሉይና የሐዲስ የቅርሶስና የአፈ ወርቅን የመጻሕፍት ትርጓሜ ማወቅ ከዚያም በዛ ቢልፍትሐ ነገሥት ፡ የዮሐንስ መደብር ፡ የጊዮርጊስ ወልደ አሚድ ፡ (ጊዮርጊስ አቢን አል አሚድ) የአቡ ሻክር ከዓረብኛ ወደ ግዕዝ የተተረጎሙትን መጻሕፍቶች ፡ የአክሱም ንቡረ ዕድ ይስሐቅና የደብረ ሊባኖስ እጩ እን አባ ዕንባቆም የተተረጎሟቸው ሥጋዊና መንፈሳዊ መጻሕፍት ምርምር መሆኑን በዚያን ጊዜ ብዙ ጊዜ ባለሥልጣንም የሚሆነው እነዚህን ዕውቀቶች ያጠናቀቀ መሆኑን በምዕራፍ ፪ ላይ አትተናል =

እነ አልቫራድ በዚህ አቀባበል ጊዜ የመንግሥቱ ባለሥልጣን መነኮሴ እያሉ የሚጠፋት ዓቃቤ ሰዓቱን መሆኑን ከዚህ በፊት አመልክተናል = ንጉሠ ካሉበት ወጣ እያለ ከየት መጥታችኋል ምን ትፈልጋላችሁ እያለ ፫ ጊዜ ጠየቀን ያሉት ዓቃቤ ሰዓት ባዴ ዘርዓ ያዕቆብ ጊዜ የነበረው አምሐ ጽዮን ወይም አምሐየስ አደመስ ልም = ነገር ግን በዓረብ ፋቂህ መጽሐፍና ባዲ ልብን ድንግል ዜና መዋዕል ውስጥ ስሙ ተደጋግሞ የተጠቀሰውን ዓቃቤ ሰዓት ነገደ ኢየሱስን ላይሆን አይቀርም = ይኸም ዓቃቤ ሰዓት ወደፊት በግራኝ ጦርነት ጊዜ ዓባይ ዳር ከንጉሠ ጋር ሲሸሽ አብላግ ኦር ንጉሠን ያገኘ መስሎት ማርኮ እንደገደለው እናነባለን =

ያቃቤ ሰዓቱ ሥልጣን በዚህ ጊዜ ከፍ ያለ እንደነበረ ዜና መዋዕሉ ያስረዳል = በፍርድ ጊዜ ከራስ ቤት ወደድ ቀጥሎ ከንጉሠ ነገሥቱ በፊት ይፈርዳል = የንጉሠ ባለግልና አማካሪ ሲሆን በዚህ ማዕረጉም መቀመጫውም ልብሱም ከሌሎቹ ከቤት ወደ ያላቸው የበለጠ ነው ማለት ነው = አልቫራድ በመጽሐፉ እንደበርኖስ ሆኖ የተሰፋ ካባ ደርቦ ትልቅ የሐር ቆብ የሚን የንጉሠ ነገሥቱ መምህርና ዘመድ የሚሉት ዓቃቤ ሰዓት በሚባል ማዕርግ የሚጠራው በአገሩ ውስጥ ሁለተኛ ባለሥልጣን ነው ያለው ትክክልና እርሱ ነው (2) =

(1) Catalogue of the ethiopic manuscripts 78 326
 (2) Verdadeira ፆ. 70

ምዕራፍ ፳፪
የንግሥት እሴት በሥልጣን መውጣት

በሸዋ ከነበሩት ነገሥታት ካዪ ዓምደ ጽዮን ገምር እዩ ዘርዓ ያዕቆብና እዩ በእደ ማርያም እዩ እስክንድርም ባንድ ጊዜ ሁለት ወይም ሦስት ሚስቶች መያዛቸውን ተመልክተናል ። ይኸም አብዛኛው ጊዜ የሥጋ ፈቃዳቸውን ለማስደለት ሳይሆን የፖለቲካ ጋብቻ በማስገደዱ ጭምር መሆኑን ፖለቲካውም ከእስላምቹ ባላባቶች ጋር በጋብቻና በዝምድና ተሳሳቶ ሰላምንና ጸጥታን ባገር ላይ ለማረጋገጥ መሆኑን ይኸም ዘዴ ከጥንት ገምር እስከ ቅርብ ጊዜ ድረስ በአገራችን ብቻ ሳይሆን በሌላ ውም አገር የሚሠራበት መሆኑን በአለፈው አመልክተናል ።

በዚህ መሠረት ዓዲ ዘርዓ ያዕቆብ ፍሬ ማርያምንና ጽዮን ሞገሳን ባገቡበት በዚያው ጊዜ የሐድያውን ገራድ የመሐመድን ልጅ በክርስትና አስጠምቀው ስማቸውን እሴት ስመ መንግሥታቸውን ጥን ዛላ (የዘይላንንግሥት?) እሰኝተው የቀኝ ባለቤት (ቀኝዕ በዓልቲሐት) ብለው አግብተዋቸው እንደነበረ ይኸንኑ የፖለቲካ መስመር ዓዲ በእደ ማርያምም ዓዲ እስክንድርም ዓዲ ናዖድም እንደተከተሉት ከዓዲ ይኩኖ አምላካ እስከ ዓዲ ልብነ ድንግል በሚባለው መጽሐፍ ምዕራፍ ፴፩ ተጽፏልና አሁን በዚህ ምዕራፍ ስለ ዓዲ በዕደ ማርያም ባለቤት ስለንግሥት እሴት ብቻ ባጭሩ የተገኘውን ያህል እንጽፋለን ።

አንድ በአማርኛ የተጻፈ ታሪክ « በእደ ማርያም የእነሴይቱን ባላባት የምጣድ ቤቲቱን እሴትን አግብቶ እነገሣት ይህችም ንግሥት መርጦለ ማርያምን ሠራች» ይላል በሌላም ላይ እልፍ ብሎ የናዖድ እናት ያደርጋታል ። ታሪኩ በጥያቄ የተጻፈ ስለሆነ በሙሉ ሊታመን አይቻልም በርሳቸው ዘመን አቅራቢያ የነበሩ ፖርቲሳሎችና ሌሎችም ጸሐፊዎች ሁሉ የደዋርው የመሐመድ ልጅ ያደርጓቸዋል (1) ። በግዛት የጉጃምን አብዛኛውን ክፍል ትገዛ እንደነበረ በእነሴ የሚገኘውን መርጦለ ማርያምን ያሠራች እርሷ መሆኑን ታሪክ ጸሐፊ ሁሉ ተስማምቶበታል ። ምናልባት አባት የደዋር ባላባት እናት ጉጃሚ ትሆን ይሆን አይታወቅም ።

ታሪክ ነገሥቱ ስለ ንግሥት እሴት ችሎታና አዋቂነት እንደዚህ ሲል የጻፈውን እዚህ ላይ ማስታወስ ይጠቅማል ። « እሴትን ንጉሠ (በዕደ ማርያም) በጣም ወደደት ፣ ምክንያቱም በእግዚአብሔር ዘንድ ምጽዋትንና ቁርባንን የምትፈጽም ሃይማኖትንና ምግባርን የተመላች ፍጹምት ስለሆነች ። በዚህ ዓለምም መጻሕፍትንና ንግግርን ፣ ሕግንና የማዕድን ሥርዓት የምታውቅ ስለሆነች ።

(1) ኮንቲርሲኒ ያላተመው ያዲ ልብነ ድንግል አጭር ታሪክ ንጉሠ በናታቸው በናዖድ ሞገሳና ይላ ቁንም በንግሥት እሴት ምክር መጠቀሟቸውን በጠቀሰበት ላይ እንደዚህ ብሏል ። ወላ ማየት ማረጋገጥ መንግሥት በትእዛዝ ወላዲቱ ንግሥት ናዖድ ሞገሳ ወበምክረ ካልሊታ ንግሥት እሴት እስመ የአምራ ሠሪላ ቤተ መንግሥት ወፈድፋደሰ ዛቲ ጠባብ እሴት ተአምር ሕገ መንግሥት በታዕከ ሠለስቱ ነገሥት (በእደ ማርያም ፣ እስክንድር ፣ ናዖድ) ይላብነ ድንግል ታሪክ ገጽ 6 በድጋሚ የተጠቀሰ ።

በዚህ ሁሉ ምክንያት ንግሥት እሌኒን እንደናታቸው አደረገች (1) ።

ስለዚህ እኚህ ንግሥት በጉንደር መንግሥት እንደ አፄ በካፋ ባለቤት እንደ እቴጌ ምንትዋብ ፣ እንደ አፄ ምኒልክ ባለቤት እንደ እቴጌ ጣይቱ ያሉ ብልህ አዋቂ ታላቅ ንግሥት ኖረዋል ። ፍራንቼስኮ አልቫሬድ ንግሥት እሌኒ የጉጃምን አብዛኛውን ክፍል ትገዛ ነበር ሲል ጠቅሷል (2) ።

የሆነ ሆኖ እኚህ ታላቅ እመቤት ያፄ በዕድ ማርያምን ያፄ እስክንድርንና ያፄ ናዖድን ዘመነ መንግሥት እርባ ዓመት ያህል ሲያንስም ሲበዛም በሥልጣን አሳልፈው እንደዚሁም ያፄ ልብነ ድንግልን የመዠመሪያውን አሥር ዓመት ያህል ዘመነ መንግሥት አዳርሰው በእሁኑ ጊዜ በቤተ መንግሥቱ መኖራቸውን ፣ ከዚያ በመጨረሻ ወደ መርጦለ ማርያም ሂደው ሳሉ መሞታቸውን በርሳቸው ሞት ባለ ሥልጣኑ ሁሉ ገዘን እንደገባው አልቫሬድ ገልጿል (3) ።

በመጨረሻ ጊዜ ከሥልጣን የራቁት ከልባቸው በመነጨ መንፈሳዊ ምኞትና የመጨረሻ ጊዜ ዕድሜያቸውን በምንኩስና ፣ በጸሎት ለማሳለፍ ይሁን ፣ ወይም በዕድሜ በገፋ ሞገዚትና ለገዛት በደረሰ ወጣት ነጋሢ መካከል የሚደርሰው የተለመደ የሥልጣን መፋለምና ሺሜያ በርሳቸውና ባሄ ልብነ ድንግል መካከል ደርሶ ወጣቱ ልብነ ድንግል የመንግሥቱን ሥልጣን እንደ አባቶቻቸው በሙሉ መያዝ ወይም የንግሥት እሌኒን ሥልጣን ወደ እናታቸው ^{ዩ.ኤ.ሲ.ሲ.} ሞገሳ ማሳለፍ ስለፈለጉ በዚሁ ያያታቸውን ያፄ በዕድ ማርያምን ባለቤት አስቀይመው ዓለም በቃኝ አሰኝተዋቸው እንደሆነ አይታወቅም ።

ነገር ግን ወደፊት አፄ ልብነ ድንግል በዶም ሮድሪግና በአልቫሬድ መሪነት የመጡትን ፖርቱጊዞች በመጡ በ፯ኛው ዓመት መልሰው ሲልኩ ራሳቸው በቀጥታ ለፖርቱጋል ንጉሥ ለአማኑኤል በጸፉት ደብዳቤ ላይ ዘውድ ጭኝ የነገሥሁ ጊዜ ዕድሜዬ ገና ፲፩ ዓመት ነበር ። ስለዚህም መንግሥቱ ይመራ የነበረው እንደ እናቴ በምመለከታት በንግሥት እሌኒ እጅ ነበር ፣ ሲሉ ገልጸዋል ። በዚህ አጻጻፍ ሁለቱ በፍቅርና በሰላም የተለያዩ ይመስላል ። በማረጋገጥ ፈንታ ይመስላል የሚል ቃል ያስጨመረን ምንም እንኳን በዚህ ደብዳቤ ንጉሡ እንደ እናቴ በምመለከታት የሚል ቃል ቢጠቅሱ በፍጹም ፍቅር መለያየታቸውን አያስረዳም ። በታሪካችን ውስጥ በሥልጣን ፈለግ ባሄ ሚናስና በናታቸው በሰብል ወንጌል ፣ በአፄ ኢያሱ አደያም ሰገድና በልጃቸው በተክለ ሃይማኖት ፣ በእቴጌ ምንትዋብና በልጅ ልጃቸው ባሄ ኢየሁዳ መካከል ከደረሰው ጠብና ክርክር በቀር በቅርቡ ባሄ ምኒልክ ዘመነ መንግሥት መጨረሻ በእቴጌ ጣይቱና በወጣቱ ነጋሢ በልጅ ኢያሱ መካከል

(1) ወለተኛ ባልቲሐት ዘስማ እሌኒ እፍቀራ ጥቀ ንጉሥ በጸታሃ እስመ ኮነት ፍጽምተ በድሉ ኃብ እግዚአብሔር በገቢረ ጽድቅ ወሃይማኖት በገቢረ ጸሎት ወቅርባን ። ወበዓለምፂ በሥርዓተ ግዕድ ወሐግ በእእምር መጽሐፍ ወነገር ። በእንተዝ ዙሉ እፍቀራ ንጉሥ ፈድፋደ ለንግሥት እሌኒ ወረሲያ ከመ እመ ። ያፄ ዘርዓ ያዕቆብና ያፄ በዕድ ማርያም ዘና መሞዕል ፔፍሽን የተረጉ

ሙ-ገጽ 175-176
(2) አልቫሬድ ምዕ. 118
(3) አልቫሬድ ምዕ. 120

ከሌ የሥልጣን ሽግግር ሲፈጠር መኳንንቱ እንፈታውራሪ ሀብተ ጊዮርጊስ እቴጌ ጣይቲን ከሥልጣን ግስወጣታቸውና እንጦጦ ግርያም ሂደው በሰላም እንዲቀመጡ ግስገሳዳቸው ላይቀር በሌላው ግንኙነት ግን እስከ ዕለተ ሞታቸው ድረስ መሳፍንቱና መኳንንቱ እቴጌ ጣይቲን በግልም በጉባኤ ንግግርም እናታችን እመ ቤታችን ሲሉዋቸው ናረዋል ።

በዚህ ላይ አይ ልብን ድንግል ለሥልጣን ሲደርሱ ከርሳቸው በቀር በርሳቸው ዙሪያ ያሉት እናታቸው እሌኒ ያይ ናዖድ ባለቤት (ናዖድ ሞገላ) ወይም የራሳቸው ባለቤት እቴጌ ሰብላ ወንጌል አሁን የሥልጣኑ ተራ የኛነው = እርሳቸው ብዙ ዘመን ስለገዙ ይሰቃቸው መርጡሉ ግርያም ሂደው ይቀመጡ ለግለት ለይመለሱም ።

ይሁን እንጂ እኛህ ንግሥት እላይ እንዳልነው የሦስት ነገሥታት ጊዜ (፵ ዓመት) አላልፈው ካይ ልብን ድንግል ዘመን መንግሥት አሥር ዓመት ያህል ሠርተው እንደሆነ በደምሩ ፶ ዓመት በሥልጣን ቆይተዋል ግለት ነው ። በዕድ ግርያምንም ሲያገቡ ዕድሜያቸው ወደ ፳ ዓመት ግድም እንደሆነ ባሁኑ ጊዜ ጠቅላላ ዕድሜያቸው ወደ ሰባ መድረሱ ነው ።

ነገር ግን በግናቸውም ረገድ ንግሥት እሌኒ ግቴዎስን ልከው በወጠኑት ወዳጅነት ምክንያት ያይ ልብን ድንግል መንግሥት በግራኝ አህመድ አጥቂነት ከተገለበጠ ወዲህ ፱፻ የፖርቱጋል ወታደሮች ከሕንድ በክርስቶፎሮስ ደጋግ መሪነት መጥተው በነርሱ እርዳታ ገላውደዎስ መንግሥታቸውን ስላቋቋሙ ከርስተያና ዊው የኢትዮጵያ መንግሥት የኛህ ታላቅ ንግሥት የእሌኒ ባለውለታ መሆን አለበት ። በይፋት ፡ ወይም በጉጃም በእነሴ ተግራ በት የኢትዮጵያ መንግሥት ቢሠራ አደባባይና መንገድ ቢከፈት አንዱን ዋነኛውን በርሳቸው ስም መሠየም ፡ ሁለተኛውን ዝቅ ያለውን ለእርመናዊው ለግቴዎስ ስም መስጠት አግባብ ነው ። ላገር ሠርተው የሞቱትን ሁሉ ታሪካቸውና ስግታቸው ተቀብሮ እንዳይቀር ልንቀሰቅሰው ይገባል ። ለዚህም ኢትዮጵያ ዘር ላትለይ በኃ ተግባርና ቅን አገልግሎት ላደረገላት ሁሉ ውለታ የግታስቀር መሆኗን በዓለም ፊት ያረጋግጣል ።

ምዕራፍ ፳፫
የኢትዮጵያና የፖርቱጋል የተያያዘና የተለያዩ ጥቅም ።

ባለፈው ምዕራፍ ከፖርቱጋል ንጉሥ ታዞ የሕንድ አገረ ገዥ ምጥዋ ድረስ በመርከብ ያመጣቸው መላክተኞች በምን አኳኑን ወደ አይ ልብን ድንግል እንደደረሱ ከደረሱ በኋላ የደረሰባቸውን ችግር ፣ ችግሩም ሊደርስ የቻለበትን ምክንያት ተመልክተናል ።

ይሁን እንጂ በሁለቱ አገሮች መካከል ያለው የተያያዘ ጥቅም ሁለቱንም ሊያለያያቸው አይችልም ። የፖርቱጋል መልክተኞች መሪ ዶም ሮድሪግ ከንጉሠ ከፃይ ልብን ድንግል ጋር ከተገናኘ ወዲህ ሁለቱም ወገኖች የመዝገብ መሪያውን ቅርታና

ናል (1) = ይኸን ሁሉ ሌላውንም ጠቃሚ መረጃ ዝርዝር ወረውን ጥምር ሊያስረዳ ይችላል የነበረው የራሳቸው መልክተኛ ግብዓት ሲመለስ ከመንገድ መሞቱ ጉድጅል ግለት ነው ።

ይኸንን የመሳሰለውን ጥያቄ እያቀረቡ ንጉሠ በመልክተኞቻቸው አግካይ ነት መመርመራቸው የዚህን የአውሮፓ ክርስቲያናዊ መንግሥት ጠቅላላ ኃይል አውቀው ክርሱ ጋር ለመዛመድ ኃይሉም ከተርክ ጋር እያመጣጠን ወይም አይበልጥ እንደሆነ እንግዲያውስ አያዋጣንም ብሎ ችላ ለግለት ያሰቡ ይመስላል ። ነገር ግን ከዚህ በፊት እንዳመለከትነው ይኸን የመሰለ ምርመራ ሊያደርጉ የሚገባው ከፖርቱጋልና ከተርክ ውጭ ከሆነ ከሌላ ከሦስተኛ ተመልካች ካልሆነ በቀር ምንም ቢሆን ራሱ ሲጠየቅ መንግሥቱ ወይም የመንግሥቱ ኃይል ከሌላው ያን ሳል ብሎ የሚመልስ ሐቀኛ መልክተኛ እንደማይገኝ የታወቀ ነው ። እንደ እውነቱም የሆነ እንደሆነ የተርክና የፖርቱጋል ኃይል በአሁኑ ሰዓት ሊመጣጠን ይችላል ። ዳሩ ግን ልዩነቱ የተርክ ግዛት መደዳውን በራሱ አገር ዙሪያ በመካከለኛው ምሥራቅ ከዚያም ተያይዞ እስከ አፍሪካ ሰሜንና ከዚያም እስከ ነምሳ የተሰፋፋ ሲሆን የፖርቱጋል ግዛት በያለበት በእስያና በአፍሪካ በደቡብ አሜሪካ የተበታተነ ነው ። ለኢትዮጵያ የባላጋራዎቿ ደጋፊ የተርክ ግዛት አካባቢዋ ሲሆን ለወዳጅነት ያሰበችው የፖርቱጋል አገር ከርሷ ይርቃል ችግሩም እዚህ ላይ ነው ። ከሩቅ ዘመዶች የቅርብ ጉረቤቱ እንደሚባለው የግራኝ ልዩነት የፈጠረው ውዝግብ ሆኖ ነው እንጂ ዝምድናውም ሁሉም ከጉረቤት ጋር ባማረ ነበር ። ዳሩ ግን ጉረቤት ጠላት ሲሆን የሩቅ ዘመድ ከመፈለግ በቀር ሌላ መውጫ የለም ።

በዚህም ዓይ ልብን ድንግል የፖርቱጋል መንግሥት በሕንድ አገር በአፍሪካ ሰሜን በኮንጎ ያገኘውን ድል በቅርቡ በምጥዋ ያለውን የተርክን ኃይል አጥፍቶ እነዚህን መልክተኞች ለመላክ መቻሉን ስለሰሙትና ስለሚያውቁት በፖርቱጋል ኃይል ለመተማመን ይበቃቸዋል ። ነገር ግን የዚህን መንግሥት ኃይል በሰሙበት ጉን ደግሞ የተርክ የኃይል መጠን ፈጽሞ ሊሠወራቸው አይችልም ። የተርክ መንግሥት ባሁኑ ጊዜ መንግሥቱን ማጽናት ብቻ ሳይሆን ከቀስጥንጥንያ ብዙ ግዛት ቀምቶ የሚሰጥታሚያ የሰርያ ጌታ መሆኑ የኢትዮጵያን መልክተኞች እ. አ. ቀ. 1889 ዓ. ም. በውርደት የተቀበላቸውንና የመጣልኝ ገጸ በረከት ወረዳ ነው ብሎ የተቆጣውን ዕብሪተኛውን የግብፅን ሱልጣን ኤል ጋውሪን እሸንፎ የመዉረሻውን ሱልጣን ተማንን በአደባባይ ሰቅሎ የግብፅና የአካባቢው ሁሉ ጌታ ጸጉ ገዥ መሆኑን መስማታቸውና ማወቃቸው አይጠረጠርም ።

በዚህ ምክንያት የሁለቱን መንግሥታት ኃይልነት እንደሰሙት ሁሉ የተርክና የፖርቱጋል ወታደሮች ሲዋጉ ማን ያሸንፋል ብለው ርድሪግን እስከ መጠየቅ የደረሱት ልዩነታቸውን በትክክል ለማወቅ ተቸግረው ይሆናል ። ርድሪግ ግን በተጠየቀ ቁጥር ከፊተኛው ቀን መልስ ወዲህ በየጊዜው ያገሩን የጌታውን ገናንነት በምድርም በባሕርም ድል አድራጊ መሆኑን ከመናገር አርፎ እያውቅም ። እርሱ

(1) Verdadeira ምዕራፍ 76

ራሱ ሊከበር የሚችለው ጌታውን በማስከበር መሆኑ ሊዘነጋው አይችልም ።

የሆነ ሆኖ ሁለቱ ወገኖች ኢትዮጵያውያኖቻና ፖርቱጋሎቹ ሲመራመሩ ሲሰላሉ ሰንብተው መደምደሚያውን ሁለቱም ክርስቲያኖች ስለሆኑ በቱርክና በእስላሞች ላይ በግድ ወደ መቀራረብና ወደ መስማማት ደርሰው በመጨረሻ መልክተኞቹን ንጉሠ ለመቀበል ወሰኑ ። ከተቀበሉዋቸውም በኋላ በሁለቱ መካከል የሰምኖነት መንፈስ መፈጠሩን በሚቀጥሉት ምዕራፎች እንረዳለን ።

ምዕራፍ ፳፬

ፖርቱጋሎቹ በኢትዮጵያ በነበሩበት ሰዓት ካዩትና ከሰሙት ውስጥ - የ፪ቱ መንግሥታት እርስ በርስ መመራመር (፲፮፻፲፫ - ፲፮፻፲፱ ዓ. ም.)

የነጮቹ ብቻ ቀጥረው ፲፫ የሚደርሰው እነዚህ ፖርቱጊዞች እ.አ.አ. በ፲፮፻፳ ዓ. ም. በሚያዝያ ፲ ቀን ምጥዋ ደርሰው ከምጥዋ አልፈው ስመ ጥሩውን ገዳም ደብረ ቢዘንን ከዚያ ጥንታዊት ከተማችንን አከሱምን ጉብኝተው ከአክሱም በአጭባ አላይና በአሸንጌ በላስታ በኩል አድርገው በጥቅምት ወር መዝመሪያ ላይ ደብረ ሊባኖስ ደርሰው ከዚያ በጥቅምት ፲፪ ቀን ንጉሠ ጌታ ልብነ ድንግል ወደሚገኙበት ወደ አንጾኪያ (ይፋት - ኤፍራት) እንደደረሱና የደረሰባቸውን የደጅ ጥናት ችግር አልፈው በመጨረሻ ወደ ስምምነት ከቀረቡ በኋላ ለንጉሠ መልክታቸው ገና ይብዳበውን እንዳቀረቡ ከዚያም ያለፈውን ችግራቸውን የሚያስረሳ መስተን ገደና ሽልማት ከንጉሠ እንደተደረገላቸው አንብበናል ።

ከመልክተኞቹ ጋር የነበረው ስሙን ደጋግመን ያነሳነው ወደፊትም የምናነግረው ፍራንቼስኮ አልቫሬድ ብልህ የቤተ ክህነት የቀለም ሰው ስለነበረ በኢትዮጵያ ፯ ዓመት ከነዚህ ከፖርቱጊዞቹ ጋር አብሮ ቆይቶ ከተመለሰ በኋላ እ. አ. ቀ. በ፲፮፻፶ ዓ. ም. በፖርቱጊዞቹ ቋንቋ በኢትዮጵያ ስላየውና ስለሰማው አንድ ለዚያን ጊዜና ለዛሬ ዘመን ጠቃሚ የሆነ ታሪካዊ መጽሐፍ አዘጋጅቶ አወጣ ። የመጽሐፉ አርእስት ከዚህ በፊት እንዳልነው በፖርቱጋል ቋንቋ « VERDADERA INFORMACAM DAS TERRAS DO PRESTE JOAM ይባላል ። ትርጓሜው ስለ ቄሱ ዮሐንስ ለገሮች እውነተኛው ወሬ» ማለት ነው ። ይኸው መጽሐፍ ወደ ብዙ ቋንቋ (እንግሊዝኛ፣ ፈረንሳይኛ፣ ጣልያንኛ) ተተርጉሞ ሲኖር አቶ ግርማ በሻህ እ. አ. ቀ. በ፲፱፻፳፮ ዓ. ም. ወደ አማርኛ ተርጉሞት የሊሰየን የአፍሪካ ጥናት ድርጅት አሳትሞታል ።

የአገራችንን ታሪክ ለማሙላት ዘኛ ወገን የታሪክ ጽሑፍ ስለሚያንሰን ለግራኝ አዘመድ ጦርነት የዓረብ ፋቂዘ መጽሐፍ ጠቃሚ እንደሆነ ይኸም የአልቫሬድ መጽሐፍ ላይ ልብነ ድንግል ዘመን መንግሥት ታሪክ ማሟያ የሚጠቅሙ ብዙ ጉዳዮች ስላሉበት እኛም እነሆ በብዙ ቦታ ጠቅሰናለን ።

በዚህ መጽሐፍ ላይ መልክተኞቹ በ፲፮፻፲፫ ዓ.ም. መጥተው ፯ ዓመት በኢት

የጽዮን ሲቆይ በብዙ አውራጃ ስለተዘዋወሩ በስድስት ዓመታት ካዩትና ከሰሙት ውስጥ አልቫሬጽ በመጽሐፉ የጠቀሳቸው ከዚህ ቀጥለው ይገኛሉ ።

ሀ. ባሕር ነጋሽ ዶረና አርን የሚባሉት መሳናንት ወንድማማች እንደገና ሴት በየተራ ማግታቸው (1) ።

ለ. ጸጋ ዘአብ የሚባለው ያህ ልብን ድንግል አምባላይር ሆኖ ወደ ፖርቱጋል ንጉሥ ከነርድሪግ ጋር ወደ ሊስቦን ሲላክ ወደረጉ እንደሚኖሩ የካህናት አለቃ እንደነበረና የኢጣሊያ ቋንቋ በመጠኑ እንደዚሁም የፖርቱጋል ቋንቋ ማወቁ ለአምባላይርነት እንዳስመረጠው (2) ።

ሐ. ግብጻዊው የኢትዮጵያ ጳጳስ አባ ማርቆስ በጳጳሩ ዓመት ዕድሜያቸው ከግብጽ ተሾመው መጥተው በኢትዮጵያ የዓ ዓመታት ጊዜ እንዳላላፉና በዚህ ጊዜ (፲፭፻፳፮ - ፳፯ ዓ. ም. እ. አ. ቀ.) ዕድሜያቸው ከ፲፭፻፳ ዓመታት በላይ እንደ ነበረ የመጡትም እንዲሁ ሞት ሌላው እንዲተካ ተብሎ አባ ያዕቆብ ከሚባ ሉት ጋር እንደነበረና በኋላ ያዕቆብ ሞተው አባ ማርቆስ እንደተተኩ ። ጳጳስ በዚያ ሰዓት በጣም ውድ ከመሆኑ የተነሣ ያሉትም በጥቱ ሌላው መቼ እንደ ሚመጣ ስለማይታወቅ ገና መናገር የማይችሉ በብዙ ሺ የሚቆጠሩ ሕፃናት በናታቸው እቅፍ እንዳሉ ሌሎችም እስከ ፲፭ ዓመት ዕድሜ ያላቸው ከህገ ትም ዲቆናም መቀበላቸውን (3) ።

መ. ባህ ዘርዓ ያዕቆብ ዘጸር መጣው የሲኒዲያ (ኢጣሊያ) ተወላጅ ከአባ ጊዮርጊስ ጋር በሃይማኖት የተከራከረው ባህ በዕድ ማርያም ዘመን የኦርቶዶክስ ማርያምን ቤተ ክርስቲያን በሥዕል ያስገጠው ብራንካ ሌዎን የሚባለው አሁንም በዚህ ጊዜ ከፖርቱጊዞች ጋር ተገናኝቶ ያገሩን (የኢትዮጵያን) ቋንቋ አጣርቶ በማወቁ ሌላው ማስተርጉሙን (4) ከርሱም ጋር ባህ እስከገደር ጊዜ ከሠላሳ ዓመት በፊት የመጣው ፔድር ደ ኮሺልሐላ የሚባለው የፖርቱጋል ተወላጅ ተገኝቶ በአስተርጓሚነት መሥራቱን (5) ።

ሠ. በቤተ መንግሥቱ ያንጊዜም ወጣቶችን እርስ በርስ የማታገል ልምድ ኖሮ ከነርሱ መካከል አልአሣር ዲ እንድራዶ የሚባለው የፖርቱጋል ተወላጅ ገብረ ማርያም ከሚባለው የወርቅ አንጥረኛ ጋር ተጋጥሞ ባንዳናታ ገብረ ማርያም ቅልጥሙን በትግል ጥሎ ስለሰበረው የወርቅ ዘቦ ተሸልጦ አራት ሰዎች ተሸክመው ወደ ሠፈሩ ወሰደው እንዳስተኙት ። በግግብቱ ከመካከላ ችሁ ሌላ ታጋይ እንዳለ ላኩ የሚል የንጉሠ ቃል ስለመጣ ርድሪግ የአልአሣ ርን ቁጭት ለመወጣት ብሎ እስጢፋኖስ ፓላሃርትና አደራስ ዲዝ የተባሉ ትን ሁለት ጉባዛዝት መርጦ እንደላካቸውና ወዲያው አደራስ እንደገጠመ

(1)	አልቫሬጽ	ምዕ.	21
(2)	"	"	46.116
(3)	"	"	98
(4)	"	"	85
(5)	"	"	104

አፍታ ሳይቆይ ከንዱን ቀልጥሞ ስለጣለው የተሰበረ ከንፋን እንከርፎ ወደ ድንኳኑ መመለሱን የርሱንም መሰበር ሲያይ ጓደኛው ከገብረ ማርያም አልገጥምም ብሎ መመለሱን እነዚህን ሁሉ እየታገለ የሰባበረ ያው ገብረ ማርያም የሚባለው ትከሻው ሰፊና ጡንቻኛ (በፊት እስላም የነበረ) የወርቅ እንጥረኛው መሆኑን ጽፏል ። (እዚህ ላይ የትግሉ ግጥሚያ የፈቃድ ትግል ሆኖ ሳለ ጠብና መደባደብ ያለበት ይመስል አንዱ ከንዱን ጀኛው ቅልጥሙን ተሰበረ የተባለበት ምክንያት አይገባንም) (1) ።

ሪ. ንጉሠ ነገሥቱ ከአውራጃ ወደ አውራጃ በሚዘዋወሩበት ጊዜ ያሺ አንዳንድ ጊዜም የሺ በቅሎኛ እንደሚያጅባቸው ። ከጠቅላላው አጃቢ ካሥር አንዱ ነቃ ያለና አለባበሱ ያማረ ሲሆን የቀረው ወንድና ሴት ወጣትና ያሃ ግማሾ ቹም ጨርቅና ቆዳ የለበሱ ተራ ሰዎች መሆናቸውን ፣ ከአጀቡ ጋር ፤፫ ታቦ ታት አብረው እንደሚጓዙ ንጉሠ አንዳንድ ጊዜ በጥቁር ዋርዳ በቅሎ ፣ አንዳንድ ጊዜ ባለአጎበር አልጋ ላይ ተቀምጠው በሰው ትከሻ እንደሚጓዙ፣ ከንጉሠ ፊት ለፊት በሰንሰለት የታሠሩ አራት አንበሶች እንደሚሄዱ ፣ ንጉሠ ነገሥቱ ለልደት ፣ ለፋሲካ ፣ ለመስቀል ባመት ፤ ጊዜ ሕዝቡን እየተቀበሉ እጅ ማሰነ ማታቸውን ፣ ይኸም የሆነበት ምክንያት ዓፄ እስክንድር የሞቱ ጊዜ ሹማም ንቁ የንጉሡን መሞት ደብቀው ሦስት ዓመታት አገሩን ገዙት ስለሚባል ለመታየት መሆኑን (2) ።

ISIC

ሴ. ለልደት በዓል በዋዜማው የኢትዮጵያ ካህናት ባንድ ወገን ማገሌት ቆመው ሳለ ፖርቱጊዞችም እናንተም እንደልማዳችሁ ቀድሱ ተብለው ሌሊቱን ሲቀድሱ ንጉሠ ዜማቸው ደስ ብሏቸው በድንኳናቸው ውስጥ እንደሆኑ ከነቤተ ሰባቸው እያደነቁ ሲያዳምጡ ማደራቸውን (3) ።

ሸ. ንጉሠ ለጓዝ ማንሻ በሰጡአቸው አጋሠሦች ምክንያት ዋናው መሪ ዶም ሮድ ሪግና ገርኻዶ ደ አብሬው ተጣልተው ከተደባደቡ በኋላ ስለተኳረፉና ንጉሠ ነገሥቱም ሊያስታርቁ ሞክረው በሮድሪግ እምቢተኛነት ጠባቸው እየባሰ በጉዞም በሰፈርም ሁለቱ ወገን ለይተው ለየብቻ መሆናቸውን ፣ እርቁን እምቢ በማለቱ ንጉሠ ነገሥቱ በሮድሪግ ላይ ቅርታ እንደተሰማቸው (4) ።

ቀ. በሕማማት ሰሞን ማናቸውም ሥራ መቆሙን ፣ በዚህ ሰሙን ሕማማት ከፍተኛ ማዕርግ ያላቸው ሰዎች ከል ነክረው ጥቋቁር ልብስ መልበሳቸውን ፣ ቁስ ገበዙ የጸሎተ ሐሙስ ለት ልብሱን አሸርጦ በብርጩማ ላይ ተቀምጦ የብዙ ሰው እግር ማጠቡን ፣ ዓርብ የሰቅለት ለት የጌታችን ሥነ ሰቅለት ይገለጥና በርሱ ፊት ምዕመናኑ ለምልክት ያህል እርስ በርሳቸው በጥፈ መመታታቸውን

(1) ምዕራፍ 87
(2) " 88-89
(3) " 90
(4) " 106

ውን፤ ከዚያ ሦስቱ የቤተ ክርስቲያን በሮች በያንዳንዳቸው ሁለት ሁለት ቀሳውስት አለንጋ ይዘው ቆመው ከውስጥ ወደ ውጭ የሚወጣውን ሰው እንደሚጠበቅ። አንዳንድ ሽማግሌዎችና እርግጥ በራቀዳቸው ያም እስኪወጣቸው ድረስ እኩል ሰዓት ድረስ እንደሚጠበቅ (1) ።

በ. እ.አ.ቀ. ጥር ፲፪ ቀን ፲፭፻፳፩ ዓ.ም. (ጥር ፳ ቀን ፲፭፻፲፱ ዓ.ም.) በቤተ አምሐራ (በዛሬው ወረደሉ) አምሮ የተሠራው የመካነ ሥላሴ ቤተ ክርስቲያን በተመረቀበት ቀን ሌሊቱን ማግሌትና ፍታት ጧቱን ቅዳሴ ተደርጎ በማግሥቱ እሑድ ንጉሠ ነገሥቱ ያባታቸውን ያዪ ናዖድን እጽም ከእርገው ቤተ ክርስቲያን አስወጥተው በክብር ወደ አዲሱ ቤተ ክርስቲያን ሲያገቡት ንጉሠ ነገሥቱ ባለቤት አሮጌው ጳጳስ አቡነ ማርቆስ በጣም ከማርጅታቸው የተነሣ ግራና ቀኝ ተደግፈው እየተራመዱ ሲሄዱ ከርሳቸው ፊት ለፊት ሁለቱ ንግሥታት እሌኒና ናዖድ ሞገሳ ፡ እንደዚሁም ባለቤታቸው እቲጌ ሰብላ ወንጌል ጥቋቁር ልብስ ለሰበው አጽሙ ያለበትን ሳጥን የያዘውን አጉብር እየተላቀሱ ማጅባቸውን (2) ።

ተ. ንግሥት እሌኒና ንግሥት ናዖድ ሞገሳ (፲፭፻፳፪ - ፳፱ ዓ.ም.) መሞታቸውን በንግሥት እሌኒ ሞት መኳንንቱ ሁሉ ጎዘነተኛና ቅርተኛ እንደነበረ ። ከዚህ በላይ ከተጠቀሱት ጉዳዮች ጋር ዋና የመልክተኞቹን ዓላማ ከመያዙ በቀር ይህ የአልቫሬጽ መጽሐፍ የዚህን ዘመን የኢትዮጵያን ታሪክ ለማወቅም ለማጣራትም የሚጠቅሙ ብዙ ጉዳዮች ይዞ ይገኛልና አንባቢ እየረለገ ሊያነበው ይገባል ። ከሌላው ተከታይ በቀር ፲፱ የፈረንጅ አባሎች ያሉበት በአምባሳደር ደረጃ የሚመራ ይኸን የመሰለ የመልክተኞች ጓድ የፈረንጅ አገር መንግሥት ከአክሱም ውድቀት ወዲህ በይፋም ያለይፋም ወደ ኢትዮጵያ ሲልክ ይህ የመዠመሪያ ጊዜ መሆኑ ነው ።

ሁለቱን የአፍሪካና የአውሮፓን መንግሥታት ሊያዛምድ የቻለው ከዚህ በፊት ደጋግመን የጠቀስነው በኢትዮጵያ በኩል የተርኮቹንና የዓረቦቹን አስገንጎት ለመቃወም የነርሱን አለኝተኝነት በመደገፍ አልፈው አልፈው እየሸፈቱ የሚያስቸግሩትን የአዳልን የሰማሌን ነገዶች ለመደምሰስ ሲሆን በፖርቱጋል በኩል ያለው ደግሞ በደቡብ አሜሪካ በብራዚል፤ በሕንድ፤ በሰሜንና በመካከል አፍሪካ ግዛታቸውን እንዳስፋፉ በዚህም መተላለፊያ በሆነው በባብሌል ማንደብ የአፍሪካ ቀንድና በመካከለኛው ምሥራቅ አዳዲስ ግዛት ለመጨመርና በማናቸውም የፖርቱጋልን መንግሥት ከፈረንሣዊና ከእስፓኝ ከቱርክ የበለጠ ገናና ለማድረግ የጉላ ምኞት ነው ። ከዚህ የግዛት መስፋፋት ጋር አባቱ አማኑኤል ሞቶ በዙፋን የተከተለው ልጁ የፖርቱጋሉ ንጉሥ ዮሐንስ ፪ኛ በተደራቢ በነዚህ በሚያቀናቸው አዳዲስ አገ

(1) ምዕራፍ 111
(2) " 100
(3) " 120

ሮች ከዚህ በፊት እንዳልነው የሮማ ቤተ ክርስቲያን የሃይማኖት ሥልጣኗን እንድታስፋብትና በዙፋኑ ላይ ባለው አቅዋም በሚደግፉት እንደታላቅ አባት በሚያያቸው የሮማ ሊቀ ጳጳሳት ዘንድ ሞገስና ሙገሳ ለማግኘት ከፍ ያለ ጥረት እንዳለው ወደፊት ንጉሡ ከሊቦን ያህ ልብን ድንግልን መላክተኛ አልቫሬጽን ወደ ጳጳሱ ሊልክ አብሮ የላከው ደብዳቤ በሰፊው ያሰረዳል ።

በዚያን ዘመን ባለው አስተሳሰብና መንፈስ በፖርቱጋልና በኢትዮጵያ መካከል ወዳጅነትና ዝምድናው በጥብቅ ከተመሠረተ የሁለቱ የተባበረው ኃይል የእስላምን የሃይማኖት መደብ መካ መዲናን ለማፍረስ ፣ የጌታ መቃብር ያለበትን ሊየሳሌምን ከተርክ መንግሥት ግዛት ነፃ ለማውጣት በመሪዎቹ በኩል ሰፊ ያለ ምኞት እንደነበረ በየጽሑፉ ተገልጿል ። ነገር ግን በሚቀጥሉት ፲፮ ዓመታት ግራኝ ኢትዮጵያን ከወረረና የፖርቱጋል መንግሥት ፬፻ ወታደሮች ልክ ከግራኝ ወረራ ኢትዮጵያን ረድቶ ካዳነ በኋላ በሚቀጥለው ዘመን (፲፮ - ፲፯ኛ መቶ ዓመት) ውስጥ ፖርቱጋል እየደከመ የተርክ መንግሥት እየጠነከረ ስለሄደ በመካከሉም ፈረንሳይ ከተርኩ ኤስፓኝ ከጀርመን የመደረብና በአውሮፓ መንግሥታት ዘንድ የመከፋፈል ላይ እርስ በርስ የመዋጋት ነገር ስለመጣ ሁለቱ የአፍሪካና የአውሮፓ መንግሥታት የአለሙት ምኞት ፈጽሞ ሊከናወን አልቻለም ። ታላቁት ፖርቱጋልም በሚቀጥለው ጊዜ (፲፮፻፹ ዓ.ም.) በኤስፓኝ ንጉሥ በፊልጶስ ዳግማዊ ውስጥ ተጠቀለ ለች ። በኋላ ደግሞ እንደ አው. ቀ. በ፲፯፻፵ ዓ.ም. የብሪታንያን ሥርወ መንግሥት መሰዶ እስከ ፲፱፻፲፱ ዓ.ም. ድረስ ቀጠለ ።

የሆነ ሆኖ ፖርቱጋሎች ኢትዮጵያ በነበሩበት በስድስቱ ዓመታት ውስጥ (፲፮፻፳ - ፳፮ ዓ.ም. እ. አ. ቀ.) የቁሱ የሐንሰ አገር እያሉ ከቀድሞ ገምሮ በሩቁ ወሬውን ይሰሙት የነበረውን አገር አሁን ራሳቸው በሥፍራው ተገኝተው የዓይን ምስክርሆነው የቤተ መንግሥቱንና የቤተ ክህነቱን ድርጅት የሥልጣኔውን የሀብቱን የወገንና የሥርዓቱን የኃይሉንና የድካሙን መጠን ከሕዝቡ ኑሮና ልማድ ጋር ለማጥናትና ወሬውን ለተላኩበት መንግሥትና ለፖርቱጋል ንጉሥ እንደዚሁም ስሕንድ ጠቅላይ ገዥና ለሮማ ሊቀ ጳጳስ ለማድረስ ሲጣጣሩ ሰንብተዋል ። የኢትዮጵያንም እውራጃዎች ፮ ዓመት ሙሉ ከሸዋ ወደቤተ አምሐራ (የሳሬ ወሎ) ከዚያ ወደ ኤርትራ ከኤርትራ መርከብ ሳይመጣላቸው እየቀረ ወይም የመጣው ጠብቆ አጥቷቸው ሲመለስ እንደገና ወደ ሸዋ ከሸዋ ወደ ጉራጌ ከዚያም እስከ ሐድያ (ከም ሳታ ውስጥ ያለ) ድረስ ከንጉሡ ጉዞ ጋር ብቻቸውንም ከሸማምንት ጋር እየተዘዋወሩ በመጉብኘት በአገሩ ላይ የበቃ ጥናት አድርገዋል ። በተለይ ደራሲው አልቫ ሩቅ በኋላ መጽሐፉን ለመጻፍ የተጠቀመባቸውን አሳቦችና መሣሪያዎች ለማጠራተም ሞሮኮ ከንጉሡ ነገሥቱ ከጳጳሱ ከመኳንንቱና ከክህናቱ ጋር በየጊዜው እየተገናኘ አላብ ለአላብ በመለዋወጥ ገዳማትን አብያተ ክርስቲያናትን በመጉብኘት ብዙ ወራ አጠራቅሟል ። የተረፈውንም በኢትዮጵያ ከሐምሳ ዓመት በላይ ከተቀመጠው ከብራንካ ሌዎንና ከሠላሳ ዓመት በላይ ከተቀመጠው ከአገሩ ተወላጅ ከደ. ኮሊልሐኦል እየጠየቀ ብዙ ነገር ተረድቷል ።

በበኩላቸው ንጉሠ ነገሥቱ በርሳቸውና በፖርቱጋል ንጉሥ በኢትዮጵያና በፖርቱጋል መካከል ያለውን የኃይልና የሥልጣን ብልጫ የወታደር ብዛትና ትጥቅ በተዋሕዶና በካቶሊክ በሁለቱ ቤተ ክህነት መካከል ያለውን የወጥና የሥርዓት ልዩነት ለማወቅ እስክረው ይጥሩ ነበር ። ለልደትና ለጥምቀት ወደ ቤተ አምሐራ ቅጥሩ በበረከተ ሠራዊት ታጅበው ሲሄዱ ንጉሣችሁ ይኸን ያህል እጅብ ይኸን የመሰለ የሐርና የወርቅ ድባብ አለውን ። በናንተ ቤተ ክርስቲያን ውስጥ ከሆናት በማገልገል እንደኛ ያሸበሸባሉን ካላሸበሸቡብ የኛው ሽብሽባ የሚነቀፍ፣ ነውን ላት ደብቅና ላትፈራ እውነቱን ንገረኝ እያሉ በቀጥታም በመልእክትም አልሳፈጽን በጥያቄ ያዋክቡት እንደነበረ በመጽሐፉ ገልጾታል (1) ።

ነገር ግን ቀድሞም አጠገባቸው ካሉት ረረንጆች አሁንም ከአልሳፈጽ እየጠየቁ ባጠኑት መጠን ምንም እንኳን አገራቸው ኢትዮጵያ በተፈጥሮ ሀብት በጥንታዊነት በሃይማኖት አቅዋም በሕዝብና በወታደር ብዛት ከፖርቱጋል መንግሥት እንደሚታገስ ቢረዱት አሁን እያደር በሚያዩትና በሚሰሙት ይህ የወዳጅነት ግንኙነት ወጥነው ለቃልኪዳን ዝምድና የተመኙት የእውሮፓ መንግሥት በእውቀትና በሥልጣን ከርሳቸው አገር መብለጡን በትክክል ማመናቸውን ወደፊት በምናነበው ለአማኑኤል ተከታይ ለዮሐንስ ፫ኛ በጻፉት ደብዳቤያቸው ላይ በያይነቱ አሠልጣኝና መምህራን ስለጠየቁ ይኸው ራሱ በቀጣይ አሰሪጅ ነው ።

በቅርቡም ጊዜ እርሳቸው በግንፋዝ ጋር ሲዋጉ የሕንዱ ጠቅላይ ገዥ ሉፖ ዩሊሬስ ዘይላ መጥቶ ከተማዋን ማጥፋቱ አሁንም ዲዩን ሉፐዝ በምጥዋ ያለውን የቱርክ ኃይል በታትኖ እነዚህን መልክተኞች ምጥዋ አራግፎ ወደርሳቸው እንዲጓዙ ማድረጉ ይህ መንግሥት ወዳጅነቱ የሚያኮራ ዝምድናውም ለወደፊቱ ለኢትዮጵያ ደህንነት መድን እንደሚሆን በመጨረሻ ወደ መገንዘብ ደርሰው የመገመሪያውን የፊት መንግሥትና ደጅ የማስጠናት ጊዜ አልፈው የወዳጅነት ግንኙነቱን ለማጠንከር ወስነው ይታያሉ ።

ከዚህ ሁሉ ጥናትና ግምት በኋላ በተራቸው ከነዚህ ፖርቱጊዞች ጋር የራሳቸውን መላክተኛና ገጸ በረከት አሲዘው ለፖርቱጋል ንጉሥ እንደዚሁም ብዙ ቀን በማነጋገር በፊታቸው ሞገስና ብዙ ሽልማት ያገኘውን ፍራንቼስኮ አልሳፈጽን ወደሮማ ሊቀ ጳጳሳት መላካቸውን በሚቀጥሉት ምዕራፎች እናነባለን ።

ምዕራፍ ፳፮

ለፖርቱጋል ንጉሥ ለአማኑኤል የተዘጋጀው ደብዳቤና ገጸ በረከት (፲፮፻፲፬ ዓ.ም.)

ፖርቱጊዞቹ በመጡ በሁለተኛው ዓመት እ.አ.ቀ. በ፲፮፻፳፩ ዓ.ም. በየካቲት ወር ዓፄ ልብነ ድንግል ከቅርብ የሥራ ጓደኞቻቸውና ሹማምንቶቻቸው ጋር ከፖርቱ

(1) ምዕ. 88 - 90. 92

ጋል አምባሳደር ይልቁንም ከብልሁና ከአዋቂው ከፍራንቼስኮ አልቫሬድ ጋር ተመክረው ለንጉሡ ለአማኑኤል የሚላከውን ገጽ በረከትና ደብዳቤ ያዘጋጁ ዠመር ። ለውጭ አገር ነገሥታት ደብዳቤ መጻፍ በቂ ልምድ ስለአልነበራቸው ስለአድራሻውና ስለአርእስቱ ራሱ አልቫሬድ ዋና መካሪ ሆኖ በተረፈ በደብዳቤው ላይ ስለሚጠቀሱት ቃላት የሚመክሩ ብዙ ሊቃውንትና ብዙ መጻሕፍት ቀርበው እንደነበረ ደብዳቤው በኢትዮጵያ ቋንቋ (በግዕዝ መሆን አለበት) ተጽፎ ካለቀ በኋላ አንዱ መነተሪ (ዓቃቤ ሰዓት ነገደ ኢየሱስ ላይሆን አይቀርም) እያነበበው መነተሪው የሚያነበውን ባዴ እስክንድር ዘመን መጥቶ በኢትዮጵያ የሚኖረው ፔድሮ ደ ኮቪ ልሐላ የሚባለው ወደ ፖርቱጋል ሲተረጉመው የመልክተኞቹ ጸሐፊ ዮሐንስ ኤቫ ኮላር (JOAO-ESCOLAR) የሚባለው ደግሞ በደብዳቤ መልክ በጽሑፍ ሲያውፍ ረው ራሱ አልቫሬድም አብር ሆኖ ይረዳ እንደነበረ ለንጉሥ አማኑኤልና ለሕንድ ጠቅላይ ገዥ በኢትዮጵያና በዓረብኛ በፖርቱጋልኛ በሦስት ቋንቋ ከሦስት ላይ ቃሉ ተጽፎ ከየቋንቋው አንዳንድ ቅጅ ተወስዶ በወርቀ ዘቦ ከረጢት ውስጥ አድርገው እንዳሰረከቡባቸው ራሱ አልቫሬድ በመጽሐፉ ይገልጻል (1) ።

ከዚህ አያይዞ ንጉሠ ነገሥቱ ሁሉንም መላክተኞቹ ከፊታቸው አስጠርተው የወርቅ ዘቦና የሐር ልብስ ሽልመው ለሮድሪግ ሳ ወቄት ወርቅ ለጭፍሮቹ (፲፫ ሰዎች) የሚካፈሉት ሃምሳ ወቄት ወርቅ እንደሰጡአቸው ከዚያ በወርቅና በብር የተሠራ አንድ ትልቅ የንጉሠ ነገሥት ዘውድ የጫና ጉዝንዝ ባለበት አገልግሎት ውስጥ ተሰጥቶ ዘውዱን በንጉሠ ነገሥቱ ስም አብዲናን የሚባለው የልፍኝ አሽከሮች አለቃ ለሮድሪግ ሲያስረክብ “ዘውድ ካባት ወደ ልጅ የሚተላለፍ የከበረ ነገር ስለሆነ እኔም እርሰዎን እንዳባት ስለማይዎ ይኸን የከበረ ዘውዱን ከራሴ ላይ እንሰቅልኩልሁ” ብለዋል፤ ብሎ ነግሮ ለንጉሡ ለአማኑኤል እንዲያስረክብ ይነግረው ዘንድ ከንጉሠ ነገሥቱ መታዘዙን ይገልጻል (2) ።

ዓዲ ልብን ድንግል ለፖርቱጋል ንጉሥ ለአማኑኤልና እርሱ ከሞተ በኋላ ለልጁ ለዮሐንስ ፫ኛ የጻፉባቸውን ዋናዎቹን የግዕዝኛ ደብዳቤዎች ወይም የግል ባጫቸውን ፎቶማግኖቱ በታሪካዊ ሰነድ ረገድ ከፍ ያለ ዕድል ነበር ። ነገር ግን ከአራት መቶ ዓመት በላይ ዕድሜ ያላቸው እነዚህ ደብዳቤዎች በሊሰቦን ቤተ መጻሕፍት ስለማይገኙና እስካሁን የፖርቱጋልም የሌላም አገር ደራሲ የግልባጩን ፎቶ አሳትሞት አያውቅም ። አልቤር ካሚረር የሚባለው ደራሲ ደብዳቤዎቹ ከሊሰቦን ቤተ መንግሥት በፍጹም መጥፋታቸውን ያረጋግጣል (3) ።

ነገር ግን አልቫሬድ እ. አ. ቀ. በ፲፭፻፳፮ ዓ.ም. ወደ አገሩ ከተመለሰ ወዲህ በ፲፭፻፶ ዓ. ም. በጻፈው መጻሕፍት ውስጥ የደብዳቤዎቹን ቃላት በፖርቱጋል ቋንቋ ጨምሮ አሳትሟቸው ይገኛል ። ከዚያ ላይ ይኸን መጽሐፍ ወደ የቋንቋቸው

(1) የአልቫሬድ መጽሐፍ በነሐድ ግርግ በጳህ ትርጉም ምዕራፍ 105
 (2) " " ምዕ 106
 (3) La Mer Rouge Portugais et Abissins devant Islam 1er partie ገጽ 52 ። ነገር ግን በቅርብ ጊዜ ከዚያ ተገኘ የተባለውን የግዕዙን ደብዳቤ ለዮሐንስ ፫ኛ የተጻፈውን ወደራት እናነባለን ።

እየተረጉሙ ያሳተሙ ሁሉ አውጥተውት ይገኛል ።

ከነዚህ መካከል ሎርድ ስታንሌይ እፍ አልዲርሎ፣ ናራቲቭ እፍ ዘ ፖርቱጊዝ ኤምባሲ በሚል አርእስት በ፲፰፻፹፩ ዓ. ም. በእንግሊዝ፣ ግን ተምረው የሚባለው አፍሪካ በሚል አርእስት በፈረንሳይኛ ዘሊሎቻ የአፍሪካ ታሪኮች ጋር አትመውት ይገኛል ። በዚህ በገናን ተምረው ለመጽሐፍ ላይ ይህ ደብዳቤ በየጊዜው ከቋንቋ ወደ ቋንቋ መተርጎሙን ፣ የመዝናኛው ጥናው ያፃ. ልብነ ድንግል ደብዳቤ በሐበሻ ቋንቋ የተጻፈ መሆኑን ሲያመለክት በግዕዝ ወይም በአማርኛ መጻፉን አይለይም ። ይሁን እንጂ በግዕዝ ለመሆኑ እያመራጥርም ። ስለዚህ ይህ ደብዳቤ ከግዕዝ ወደ ፖርቱጋል ተተርጎሞ ንጉሠ ዮሐንስ ከተመለከተው በኋላ ተጥሎ በጉዳዩ የሚገባው የሮማ ሊቀ ጳጳስ ይመለከተው ዘንድ ወደ ላቲንና ወደ ቶስካን ተተርጎሞ ከቶስካን (የቀድሞ መደበኛ የሊጣሊያ ቋንቋ) ወደ ተደጥሞ ፈረንሳይኛ መተርጎሙን ያመለክታል ።

በመጨረሻ ደግሞ ከመዝናኛው እትማት ላይ ሳይሆን ከመጨረሻው ከ፲፱፻፵፫ ዓ. ም. (እ. አው. ቀ.) እትማት ላይ በፖርቱጋል ቋንቋ ከተተመው ላይ (CENTRO DE ESTUDOS HISTORICOS ULTRAMARINOS) የሚባለው የፖርቱጋል ታሪካዊ ጥናት ክፍል በአቶ ግርማ በሻህ አግካይነት ወደ አማርኛ አስተርጎሞ “ኢትዮጵያ ፖርቱጊዞች እንዳዩዋት” በሚል ስያሜ አሳትሞ አውጥቶታል ።

ISIC

ስለዚህ ይህ ከፖርቱጋሉ አቶ ግርማ በሻህ የተረጉሙት የበለጠ ትክክለኛ ይሆናል በማለት ከዚህ መጽሐፍ ላይ በተጥታ ተገልጧል ። ይሁን እንጂ ከገናን ተምረው ከቀድሞው ፈረንሳይኛ ጋር በማስተያየት እንዳንድ ለራሴ የመሰለኝን በደብዳቤው ግርጌ በምልክት ለማብራራት ሞክራለሁ ።

ስለዚህ የኢትዮጵያና የፖርቱጋል ሊቃውንት በይዞ ያዘጋጁትን የዚህን ደብዳቤ ቃሉን ከዚህ እንደሚከተለው እንመልከት ።

«ሁልጊዜም በነበረውና መዝናኛም በሌለው በአብ ስም ፣ ባንዱ እንዳባቱ በማይታየው የውቅያኖሶቹ መሠረት ከመጣሉ በፊት የከዋከብት ብርሃን በነበረው ያለ ወንድ ዘር ወይም ያለጋብቻ በድንግል ማገፀን በተጸነሰው በወልድ ስም ፣ ማና ቸውንም ምሥጢር በሚያውቀው ያለምሰሶ ከቆመው ከሰማይ በመጣው ምድር ጎም በዘረጋው በጸራቅሊጦስ ስም ፣ እርሱ እንደኛ ወይም ሁለተኛ ሳይሆን ማናቸውንም ነገር ከፈጠረው አምላክ የተገኘ ሥላሴ ነው ፣ ለሁሉም እንድ መካርና እንድ ቃል ነው ። ስዓለም ወለዓለመ ዓለም አሚን (1) ።

ይህ ደብዳቤና ኤምባሲ የተላከው ከልብነ ድንግል ነው ፣ ይህ ስም የጥምቀት

(1) የጻፉት በግዕዝ ቋንቋ ስለሆነ እንደዚህም የአጻጻፍ ልማድ የደብዳቤው መዝናኛ “በሰው አገቢ አብሐር አብ ዘለለበ ቅድምና . . . ወበሰው አዮሱስ ክርስቶስ ወልዱ ጥሕድ ዘዕፋይ ምሰለ አብ . . . የሚል መሆን አለበት ። ይህም አብዛኛው እነጋገር የ፲፯፻፲፭ ሊቃውንት በጎታ ጎታ ከወሰኑት የአምነት መሠረት ከሆነው ከጸሎተ ሃይማኖት ላይ የተወሰደ ቃል ነው ።

ሎሲሆን ከነገሠ በኋላ ዓፄ ዳዊት የተባለ የግዛቶቹ መሪ (1) ። እግዚአብሔር ያፈቀደው፣ የሃይማኖት ምስሰፊ፣ የይሁዳ ነገድ ዘር (2) ። የዳዊት ልጅ፣ የሰሎሞን ልጅ፣ የዓምደ ጽዮን ልጅ፣ የዘርዓ ያዕቆብ ልጅ፣ የበዕደ ማርያም ልጅ፣ የናያድ የሥጋ ልጅ ። የደጋው ኢትዮጵያና የሌሎችም ታላላቅ ግዛቶች ንጉሠ ነገሥት (3) ። የሸዋ፣ የጋፋት፣ የፈጠጋር፣ የአንጎት፣ የቦራ፣ የባሌና የገንዘ፣ የሐዲያ፣ የቡግናና የጉጃም፣ የአማራና የባጌምድር፣ የደንቢያና የዋግ እንዲሁም ንግሥተ ሳባ የነበረችበት የትግራ አውራጃ፣ ግብጽን የሚያዋስነው የባሕር ነጋሹ ግዛት ንጉሥ (4) ።

ይህ ደብዳቤ የተላከው ለንጉሥ አማካኝነት ነው ። ሁል ጊዜ ድል የሚነሳው፣ በእግዚአብሔር ፍቅር በሚኖረው በካቶሊክ ሃይማኖት በጸናው የጴጥሮስና የጳውሎስ ልጅ፣ የፖርቲያልና የአልጋርቭ ንጉሥ፣ የክርስቲያኖቹ ወዳጅ፣ የእስላሞችና የአሕዛብ ጠላት፣ የአፍሪካና የጊኔ፣ የማዳጋስካር፣ የቀይ ባሕር፣ የዓረቢያ የፋርስ (5) የሆርሙዝ፣ የሕንድና በውስጡም የሚገኙ ከተማዎች ጌታ፣ የእስላሞችና የእሕዛብ ድል አድራጊና ጻፍ፣ የብዙ ምድሮች ጌታ ። ያለጦርና ጋሻ በየሱስ ክርስቶስ በመሪዳትና በሃይማኖቱም በማመን ብቻ እስላሞችን ላባረሩዋቸው ለንጉሥ ደም አማካኝነት ሰላም ለርስዎ ይሁን ። የየሱስ ክርስቶስና የመድኃኔ ዓለም እናት አገልጋይ ለሆነችው ለባለቤትዎ ሰላም ይሁን ። ለእባባዎቹ ለወንዶቹ ልጆችዎ ሰላም ይሁን ። እንደ ቤተ መንግሥት ላይጡት ግብጽኖቹ ልጆችዎም ሰላም ይሁን፣ የቅዱሳን ዘር ለሆኑት ለቤተሰቦችዎም ሰላም ይሁን ። በመጽሐፍ እንደተጻፈው የቅዱሳን ልጆች የተባረኩና በቤተሰቦችዎም በጸጋ ታላቅ ናቸው ። ላማካሪዎችዎ፣ ለገልጋይዎችዎ ለመኳንንቶችዎና ለዳኞችዎ ሰላም ይሁን ። ለታላላቅ ከተማ

- (1) በግን ቴዎፖሪል የደብዳቤ ትርጉም ላይ “ሰሜ ዕጣን (ልብን) ድንግል” ካለው ተጥሎ “ትርጉም ድንግል ያበረታታል” ብሎ ይተገባል ።
- (2) ላዊት ፍቀር እግዚአብሔር ዘለምንገደ ይሁዳ ሲል “እግዚአብሔር የወደደው” የሚለው የጳውሎስን ንጉሥ እንጂ የኢትዮጵያውያን ንጉሥ ዳዊት የተባሉትን ልብን ድንግልን አይደለም ። በታንሊ ድካም ቴዎፖሪል የናሁ ልጅ በግለት አሳስተዋል ። ፍሁ ያሉት ናያድ ለማለት ነው ።
- (3) ከሥታቱ ባጸጸፋቸው ብዙ ጊዜ የደጋውና የቆላው ኢትዮጵያ አንዳንድ ጊዜ የላይኛውና የታችኛው ኢትዮጵያ ይላሉ ።
- (4) ብዙዎች የግዛት አገር ላይ ለሚኖሩት ለንደያዙ ወደ ጊዜያችን ስለደረሱ አንባቢ አይቸገርም ። ለንደያዙ ቀደም ትልቅ አውራጃ ሆነው በኋላ እየመነሱት ቀበሌዎች ይሆናሉ ። ጋፋት አባይ ጳርዳዎት ጉን አንጉት በላባታና በዋድላ በእንደርታና በዋጅራት መካከል የነበረ በዚህ ዘመን ትልቅ አውራጃ፣ በራ ያዜ ዘርዓ ያዕቆብ ዘና መዋዕል ሥዩመ ሠራጭ ሄ ሐማሌን ከንቲባ ይልና ሥዩመ ቦር ይለዋል የቀድሞ የኢትዮጵያን ነርታ የሠሩ ተምቤን አጠገብ “ቦራ” ብለውት ይሆናል ። ገንዘ ዛሬ ግንቱ (አምቦ) የተባለው መሆን አለበት ለካባቤው ሁሉ ተጠቃሎ ገንዘ ይባላል ። የበዕደ ማርያም ዘና መዋዕል ያነግጥል ገጽ 112፣ 148 ። ሐድያ (ከምባታ ውስጥ) በግና የላለባ ለግን በዘመናቸው ታላላቅ ነበሩ ። ይኸኛው አድላን ሲዘል የቴምፖራልና የእንግሊዙ ደወፍራል ።
- (5) የጊርያና የፋርስ ጌታ ያሉት በግንገን የተሠራ ለንጂ የፖርቲያ መንግሥት እንደሆነ አገር ለገዛም ።

ዎችና በውስጣቸውም ለሚኖሩ ለክርስቲያኖች ብቻ (አይሁዶች፣ እስላሞች ሳይ
ጨመሩ) ሰላም ይሁን ። በክርስቶስ ላሉት ለገዳሞችና ለታላላቅ ሰዎች ሁሉ ሰላም
ይሁን ።

አባቱ ንጉሥ ሆይ (1) ፣ የማቴዎስን መምጣት በሰሙ ጊዜ ሊተ ጸዳላትን ጸዳ
ላትንና ኤዲስ ቆዳላትን ሌሎችንም የቤተ ክርስቲያን ባለሥልጣናት አሰጠሩ ግለ
ትን ሰማሁ ። ስለዚህ በጣም በመደሰቱ ለእግዚአብሔር ምዕራፍ ለተርባላው ። እኔ ብቻ
ሳልሆን ሕዝቧም ከኔው ጋር ተደሰቶአል ። ስለማቴዎስ በጠየቅሁ ጊዜ ክርስቶስ
አገር እንደተመለሰ በኢትዮጵያ ምድር ሲደርስ በደብረ ቢዘን ገዳም ሞተ ሲሉ ነገ
ሩኝ ። ይህን ሰው በአምባገደርነት የላከሁት እኔ ሳልሆን በሞግዚትነት አገሩን
ትመራ የነበረችው እቱኔ እሌኒ ነበረች ። አባቱ ሞቶ ዘውዱን እንዲገነቡ ያሥራ
እንደ ዓመት ወጣት ስለነበርሁ ስለኔ ሆኖ አገሩን የምታስተዳድርልኝ እርሰዎ ነበ
ረች ። ማቴዎስ ከዚያ በፊት ነጋዴ የነበረ አብርሃም በሚያሰኝ መጠርያ የሚታ
ወቅ ነበር ፣ ነጋዴ መስሎ ሸቀጥ አስይዞ የእስላሞችን አገር አጽርጦ በማለፍ ደቡል
ደረሰ ። ነገር ግን የዚያ ቦታ እስላሞች ክርስቲያንነቱን ባወቁ ጊዜ ይዘው አዎ
ሩት (2) ። ማቴዎስም በንደዚህ ያለ እድገ ላይ መውደቱን በተረዳ ጊዜ የኔ አምባገ
ደር መሆኑንና ወደክርስቶም የላከሁት መሆኔን በመግለጽ የሕንድ ጠቅላይ ገዥዎ
ከግዛት እንዲያወጣው በመለመን ላክበት ። ጠቅላይ ገዥውም ይህን እንደሰማና
ይልቁንም ክርስቲያን መሆኑን ሀብቱ ሁሉ ተወርሶ በእስር ቤት መገባቱን በሰማ
ጊዜ ሰዎችና መርከቦች ልኮ እስላሞቹ እንዲገደሉና ማቴዎስም በቶሎ ከግዛት
ወጥቶ የታሠረበት ምክንያት እንዲጣራ አዘዘ ።

ጠቅላይ እንደራሴውም ማቴዎስን “ከኢትዮጵያ ንጉሥ ነገሥት ወደ ፖርቱ
ጋል ንጉሥ የምትወስደው መልእክት ምንድነው ” ብሎ ሲጠይቀው መልእክቱን
በገለጸ ጊዜ እንዲሄድ ፈቀደለት (3) ። ከዚህም በኋላ እርሰዎ ፊት ቀርቦ እነሆ የክር
ስቶስ መስቀል ሲል መስቀሉን አበረከተዎ ። ብዙም ነገሮች የነገረዎ ከመሆኑ በላይ
የጠየቁትን ጥያቄዎች መለሰልዎ ። ስለዚህ ግርማዊነትዎ (በደብረቢዎ እንደተረ
ዳሁት) ማቴዎስን አክብረው ታላቅ ሰው አደረጉት ። እርሱም ወይዘህ አገር ከተመ
ለሰ በኋላ በደብረ ቢዘን ገዳም ሞተ ። ክርስቶስ ጋር የመጡ ፖርቱጊዞች እርሰዎ የላኩ
ትን ደብዳቤ አቀረቡልኝ ። ደብዳቤውን ባቀረቡልኝ ጊዜ እግዚአብሔርን አመሰግ

(1) ጥንቱም ፖርቱጋል “Monseigneur et Père” ጌታዬና አባቱ ሆይ ያላል ፣ የሱርድ ስታንሌይ
የእንግሊዝኛው ትርጉም (My Phather King) ያላል ገጽ 390
(2) ክርስቲያን ማቴዎስ የመልእክቱን ጉዳይ ለማከናወንና ከክርስቶስ ከገረቦች ጠጥር ለማለጥ
ሲል ክርስቲያኔዊ ስሙን ማቴዎስን የቀድሞ አጠራሩን አብርሃምን ለውጦ በእስላማዊ ስያሜና
አጠራር አብራሂም (አብርሃም) እየተባለ ምናልባትም ራሱን እንደ ገረብ አሥር ግልድም አገል
ድሞ ይገዛ ነበር ግለት ነው ።
(3) ጠቅላይ የሕንድ አገር ገዥ በዚህ ጊዜ ከዚህ በፊት ስሙን የጠቀሰው አልርገሶ ደ አልቡኬርክ
ነው ። እርሱም በእንደራሴነት ሕንድን የገዛበት ጊዜ እንደ አው ቱ 1509-1515 ዓ ም ነው ።

ገሁ በርስዎና በሕዝብዎም ተደስቻለሁ = ወደዚህ አገር የመጡት ፖርቱጊዞች በራሳቸው ፣ በእጃቸውና በደረታቸው ላይ ያደረጉትን መስቀል በማየት በጣም ተደስተው ።

የናንተን እምነት ጠይቁ ክርስቲያን መሆናችሁን በነገሩኝ ጊዜ እንዲሁም ከዚህ በፊት ወደዚህ ያልመጡ ሰዎች ለመዝገመርያ ጊዜ ወደ ኢትዮጵያ መጣን ባለኝ ጊዜ በጣም ተሸበርሁ (1) ። ወደ ኢትዮጵያ የሚወስደውን መንገድ ፈልገው ባለግግኝታቸው ተስፋ ቆርጠው ይልቁንም ነጎድጓድንና ከንቱ ልፋትን በመፍራት ወደ ሕንድ ለመመለስ ከቆረጡ በኋላ ሌሊት በኢትዮጵያ ምድር አግጣጫ በሰማዩ ላይ ቀይ መስቀል አዩ ። ይህን መስቀል በመርከቡ የነበሩት መኳንንትና መርከቦችም ሰገዱለት ። ይህን ምልክት ባዩ ጊዜ መንገዳቸውን የሚመራቸው እግዚአብሔር መሆኑን ተረዱ ። እኔም በዚሁ በጣም ተደነቅሁ ። በእውነተኛው ይህ ምልክትና ቃል የመጣው ከእግዚአብሔር እንጂ ከሰይጣን አይደለም ። የመጣበትም ምክንያት እርስዎ ሌምባሲ እንዲልኩልኝ ለማሳሰብ ነው ። “አንድ የፈረንጅ ንጉሥና የኢትዮጵያ ንጉሥ ይገኛሉ ፣ ሰላምታም ይሰጣሉ ።” የሚል በቅዱስ ፊቅጦር ትንቢት ላይ በቅድሳት አበዋትም መጽሐፍ ውስጥ በነቢዩ ተሰጥቶአል (ተነገሯል) ። ይህ ትንቢት በኔ ጊዜ ይፈጸማል ብዬ ከቶ አልገመትሁም ነበር (2) ። ግናቸውንም ነገር እግዚአብሔር አውቆታልና ለሰሙ ምስጋና ይደረሰው ። እኔም ለርስዎ ለአባቴና ለወዳጄ መልእክት እንድልክብዎታለሁ ።^{ISIG} ስንግለት እግዚአብሔር ራሱ የርስዎን ሌምባሲ አዘዘልኝ ።

ከዚህ በፊት ከክርስቲያን ንጉሥ መልእክተኛ አልደረሰኝም ነበር ፣ አሁን ግን እርስዎ ቀረቡኝ ። ከዚህ በፊት ወደኔ የመጡት እነዚያ የመሐመድ ልጆች እስላሞች ብቻ ነበሩ ። ሌሎቹም እግዚአብሔርን የማያውቁ ባሮች ነበሩ ። ሌሎቹም ለእንጨት ፣ ለእሳት ፣ ለፀሐይና ለእባብም የሚሰግዱ ነበሩ ። በእውነት ስለግያዎት እውነቱን እንዲያገኙ በግለት በማስተማር ብዙ ለፍቼ ነበር ። አሁን ግን በኔ ዘመን መንግሥት የአረፍትና የሰላም ጊዜ ሆናለል ። በአገሬ ድንበር ሁሉ የሚያጋጥሙኝ እስላሞች ከቶ ቀና ብለው ሊያዩኝ አይደሉም ፣ ወይም ፊታቸውን ከቶ ወደኔ አይመልሱም ። የጦር ሹማምንቶቼ በሄዱበት ቦታ ሁሉ ድል ይነሣሉ ። እኔም

(1) "I felt Vexation" ስለግል ትርጉም "ብሎጦት ተሰግኝ" ግለት የሚሻል ይመስላል ። የሱርድ ስታንላይ ትርጉም ገጽ 392 ።

(2) ከዚህ በፊት በንግሥት እሊኒ ደብዳቤ ላይ እንዳመለከትነው በገድለ ፊቅጦር መጽሐፍ ። በኢትዮጵያ ክርስቲያን የወደደው ቅዱስ ሰው ይገኛልና ወደ ግብፅ ሄዶ እስላሞችን (ተንባላት) ያጠፋል ወልደ እንበሳ ከተባለ ከቀስተንጥንያ ንጉሥ በግብፅ ይገኘና ከሊቃና ጳጳሳት ጋር በገብረት የክርስቲናን ሃይማኖት ያጸናሉ" ይልና እልፍ ብሎ በሌላ ገጽ "ግብፅ ኢትዮጵያ ርም ሰባት ስምንት አድርገው የኢትዮጵያና የሮም ንጉሥ ሁለቱ በሰላምና በስምንት ሰላምና በሰላም ሁሉ ደስታ ይሆናል ። ብሎ ሰማዕቱ ፊቅጦር ለእናቱ ለግርታ በሐልጋ ታይቶ እንደነገራት ያረጋግጣል ። ገድለ ፊቅጦር (Corpusco) ያሳተመው ገጽ 243-244 ።

እንዲሁ ድል እንሳለሁ ። እግዚአብሔር ቸርነቱን አልጎኝም ። በዳዊት መዝሙር እንዲሁ የሚል ቃል ተጽፎአል ። “እግዚአብሔር በጋይላህ ተደስተላል ፤ በደህንነትህ ንጉሠና ሌሎቹም ይደሰታሉ ። ለያንዳንዳቸውም የጠየቁትን ይሰጣል ፤ እግዚአብሔርን እናመሰግናለን” (1) ። ለርሰዎ ላባቱ እግዚአብሔር ዓለምን ሰጠዎ ። የእሕዛብንም አገር ለዘለዓለም ሰጠዎ ። እስከ ኢትዮጵያ ግዛት ድንበር ያሉት የሌሎች አሕዛብ አገሮች የርሰዎ ግዛት ናቸው ። እግዚአብሔር ብዙ ዓለጦች ሰጥቶኛል ፤ ለዚሁም አመሰግንዋለሁ ።

ልጆችዎ እውነቱን እንዲያውቁ በማለት ለርሰዎ ታላቅ ቃል እናገራለሁ ። እግዚአብሔር ለኔና ለርሰዎ ማናቸውንም ነገር ስለሰጠን መደሰት አለብን ። በክርስቶስ ላይ ባመደት በነዚያ እስላሞች እጅ የምትገኘውን ኢየሩሳሌምን እግዚአብሔር በእጅዎ እስኪያገባልም ድረስ ጸሎትዎን እያደርገው ። ይህ ከተከናወነ በኋላ ክርሰዎ የበለጠ ኃይል ሊኖር አይችልም ። ይህን ጉዳይ በጣም ባስብሰትና ስጦብቀው ነበር ፤ ሁላችንም የጌታችን የየሱስ ክርስቶስ መልእክተኞች ነን ። ይህን ባከናወኑ ጊዜ የብዙ ሰዎች ምስጋና ይደርስዎታል ።

አብርሃም የሚያሰኝ የቀድሞ ስሙን ለውጦ ማታዎስ ይባል ከነበረው ሰው ጋር በላኩዋቸው መልእክተኞችዎ አማካይነት የርሰዎ መልእክት ደረሰኝ ። ከነዚህ መልእክተኞች ሦስቱ በመንገድ ሞቱ ፤ የሕንድ ግዛትም እንደራሴ ከመልእክተኞቹ ጋር እምጽዋ ድረስ ገባኩ ከባሕር ነጋሹ ጋር ከተገናኘ በኋላ መልእክተኞቹን ወደዚህ ላካቸው ። የርሰዎን ዝና ከነዚህ ሰዎች በሰማሁ ጊዜ በጣም ተደስትሁ ። የርሰዎ ስም ከዓለም ከሚገኘው ሀብት ወይም ከማናቸውም የከበረ ድንጋይ የበለጠ ነው ። የርሰዎን ዝና የሰማሁት በታላቅ ደስታ ነው ።

እኔም ሁለት መቶ ሺህ ወርቅ እሰጣለሁ (2) ። ከዚህ በኋላ በወዳጅነት እንገናኛለን ። የኔን ምኞት ለመፈጸም እርሰዎ መልእክተኞች ሲልኩ እኔስ የሰላም መልእክተኛ ለምንድን ነው ያለመላኬ ጌታችን ኢየሱስ ክርስቶስ የተናገረውን ቃል ለመፈጸም እርሰዎ አስቀድመው መልእክተኞች ወደኔ ላኩ ። የክርስቶስ አገድ ልብና አገድ ፈቃድ እንደነበራቸው ሁሉ የርሰዎ መልእክት በደረሰኝ ጊዜ በጣም ተደስትሁ ። ዕድሜ የማያውቀው ለዘለዓለም የሚኖረው እንዴ እግዚአብሔር እርሰዎን አባቴን ንጉሥ አማኑኤልን ይጠብቅዎ ።

(1) እግዚአብሔር በጋይላህ ይተረጎሙ ንጉሥ ወብዙጋ ይተረጎሙ በአድገናትኩ መዝሙር 20 ።
 (2) Jean Temporal “En vous promettant dès maintenant de vous fournir deux cent mille fois cent mille drachmes d’or”. ። ሺ ጊዜ መቶ ሺ ስልጣል መቶ ከተረጎሙ ላይ « mile fois cent mille drachmes d’or ». ። ሺ ጊዜ መቶ ሺ ስልጣል መቶ ሚሊዮን የወርቅ ድራህም ያላል ማለት ነው ። ለፎድ ስታንሊይ በተደረገው የእንግሊዝኛው ላይ “ I would give two hundred millions of gold ” ። ሁለት መቶ ሚሊዮን ያላል ገዳ 394 ። ለዚህ የደብዳቤዎቹ ትርጉሞች ይኸን በመሰለ አላጋን በሌሎችም ዓረፍተ ነገሮች ላይ ይለያያሉ ። ድራህም ጥንት ግሪኮች የሚገበያዩበት የወርቅ ገንዘብ ነው ። ነገር ግን ባይ ልብና ድንግል ዘመን ድራህም የሚባል የብርም የወርቅም መገበያያ ገንዘብ ስለሌለ እዚህ ላይ ገን ቲም ምራል ድራህም ያለው ቁርጥራጫን የወቅት ወርቅ ይሆናል ።

በግርማዊነትም ትእዛዝ እንደራሴም የላካቸው መልእክተኞች ሁሉም መልካም ሰዎች ናቸው ። በደም ርድሪግ ዶ ሊማ አምባሳደርነት የመጡትን መልእክተኞች ሁሉ በክብር ተቀበልኋቸው ። አምባሳደሩን በተለይ አስደሰትሁት ። አባ ፍራንቼስኮ አልቫራደን ባነጋገሩና እንዲሁም ሃይማኖት ነክ በሆነ ጉዳይ ሁሉ እውነተኛ ሰው ሆኖ ስላገኘሁት ልዩ ክብርና ፍቅር አሳይቼዋለሁ ። የግዛታችን ጠረፍ የሆኑትን ምጽዋን ዳህላቅንና ዘይላን እንዲገዛና ወደ የግዛታችን ጠረፍ ወደ ክርስቲናም እንዲመልሳቸው ይሾሙት ዘንድ እለምንዎታለሁ ። እነዚህን ስማቸው የተጠቀሱትን ቦታዎች ለርሱ ሰጥተነዋል ።

ሥልጣን የሰጠነው መሆኑን ለማረጋገጥ መስቀልና ዘንግ በእጁ ሰጥተነዋል ። ስለዚህ የተባሉት ቦታዎች ኤዲስ ቆጶስ ይሆን ዘንድ ይፍቀዱለት ። ይህን ማዕርግ ለማግኘት የበቃ ችሎታ ያለው ሰው በመሆኑ ነው ።

እርስዎም ጠላቶችዎን ከእግርዎ ሥር ለመጣል እንዲችሉ እግዚአብሔር በጎ ነገር ያድርግልዎ ፣ ያበርታዎም ። እግዚአብሔር ዕድሜዎን ያርዘመው ፣ እኔ ራሴ የምመኘውን የመሰለ በሰማያዊ መንግሥት ሥፍራ ያዘጋጅልዎታል ። በዓይኔ ያላየ ጳጳራትን መልካም ነገሮች በጆርዬ ሰማሁ ። አሁን ግን ዓይኖቼ ያላሰቡትን መልካም ነገሮች አዩ ። እግዚአብሔር ለሚወዳቸው ሁሉ በጎ ነገር እንደሚያደርግላቸው ሁሉ ለርስዎም እንዲሁ ያድርግልዎ ። የርስዎ ቦታ በሕይወት መርከብ ላይ ይሁን መኖሪያዎም በቅዱሳን መኖሪያ ትሆን ዘንድ አሜን ።

የኔ አምባሳደር ሆኖ የምፈልገውን ነገር ሁሉ እንዲነግርዎ ሊቀ ካህናቱን ልኬ ዋለሁ ። እንዲሁም የግል ጉዳዩ የሆነውን ለርም ያለኝን ታዛዥነት እንዲገልጽልኝ አባ ፍራንቼስኮን ወደ ርም ጳጳስ ልኬዋለሁ ። ትንሽ ልጅ የሚያደርገውን ሁሉ በመዘርዘር ለአባቱ እንደሚገልጸው ሁሉ እኔም አምባሳደሮች ሲልኩብኝ ማናቸውንም ነገር እንዲሁ እገልጻለሁ ። እርስ በርሳችን እንድንረዳዳ ሁሉ ጊዜ ይጸፋልኝ ። እርስዎ የሚልኳቸውን ሰዎች በምጽዋና በዳህላቅ ደሴቶች በደረሰ ጊዜ እርስዎ የሚያዙትን ነገር ሁሉ ላደርግላቸው ዝግጁ ነኝ ። ይህንንም የማደርገው እንድንረዳዳ ስለምፈልግ ነው ። ከላይ የተጠቀሱት ቦታዎች የኔ አገር ክፍሎች ስለሆኑ ዜጎችም በዚያ እንደደረሱ እኔም በዚያው እገኛለሁ ። በዚያ የሚኖሩት አሕዛብና እስላሞች ብቻ ስለሆኑ ቤተ ክርስቲያንና ክርስቲያኖች አይገኙም ። ዜጎችም በኔ ግዛት ደንበር ላይ ስለሚሰፍሩ በጣም ተደስቻለሁ ። ስለዚህ እርስዎ የለመኑትን የምፈልግ እንድንረዳዳ ነው ።

በወርቅና በብር ፣ በመዳብና በብረት በአረርም ምስሎችን ለመሥራት የሚችሉ የጅ ጥበቦች ይላኩልኝ ። በኛ ፊደል መጻሕፍት ለማተም ይቻል ዘንድ የኛን ፊደል ለመቅረጽ የሚችሉ ጥበቦች ፣ እንዲሁም ለጌጥ የሚሆን የወርቅ ቅጠል ለመሥራት የሚችሉ ሠራተኞችም ይላኩልኝ ። እነዚህ ሠራተኞች ሁሉ የኔ በጎ አስተያየት ላይለያቸው ከኔ ዘንድ ይኖራሉ ። በገዛ ራሳቸው ፈቃድ ወደ አገራቸው ለመሄድ የተነሡ እንደሆነ ላስቀራቸው የማልሞክር መሆኔን በሕያው እግዚአብሔር ልጅ በየሱስ ክርስቶስ ስም አረጋግጣለሁ ። ይህን መልእክት መላኬ የርስዎን

ደግ ሰውነትና መልካም ባሕርይ ስለግድቅ ነው ። ይህ ሁሉ የተደረገልኝ ውለታ ለአብርሃም እንደተደረገለት ይቆጠራል (1) ። ስለዚህ ይህን ልማት ግትርጌ በዚህ በመተማመን ነው ። ለሚረጸሙልኝ አገልግሎት ሁሉ ለመከራ ዝግጁ ነኝናል። ልጅን እንደ ነውር እንዳይቆጥሩብኝ እለምንዎታለሁ ። እርሶዎ አባቱ ነዎ ፣ እኔዎ ልጅዎ ነኝ ። ስለዚህ ልጅ የጠየቀውን አባት እምቢ እይልም ። እርሶዎና እኔ እንደ ግድግዳ ግንብ ደንጋዮች የተያያዘን ነን ። እንዲሁም የዓለም ጠቅላይ በሆነው በሌ የሱስ ክርስቶስ የተሳሰረን ነን ። እንዲሁም ከርሱ ጋር ያሉ ሁሉ እንደ ግንብ ግድ ግዳ ደንጋይ ባንድነት የተያያዙ ናቸው ።»

ንጉሠ ዓፄ ልብነ ድንግል በዚህ ረጅም ደብዳቤያቸው ላይ እንገደቹን ሳይቀ በሉ ወር ሙሉ ደጅ ያስጠኑበትን ምክንያት ምልክቱን አላሳዩም ። ንጉሠ ነገሥቱ ጋል ንጉሥ ከአማኑኤል ጋር እንደ አባትና እንደ ልጅ በቃል ኪዳናና በፍቅር ለመተ ሳሰር አለኝ የሚሉት ያሁኑ የጋለ ፍቅርን የያዘው ደብዳቤና የዚህን አገር ንጉሥ መልክተኞች በመዝመሪያው ወር ላይ ሳይቀበሉ ረጅም ተናት በቸልታ ደጅ ያሰ ጠኑበት ሁለቱ ሁኔታ ሊገናዘብ አይችልም ። መቼም ሰው ሁሉ የሚጸረውና የሚያ ደርገው ሁል ጊዜ ሲለያይ መታየቱ ባፄ ልብነ ድንግል አልተዘመረም ።

ቀጥሎ በእስላምቶች እጅ የሚገኘውን ቅዱስ መቃብር ያለበትን ሊየሩሳሌምን ማሰለቀቅ አለብህ ብለው ለአማኑኤል ሲመክሩ በአሁኑ ጊዜ በሶሌዮግን የሚመራ ውን የቱርክን ገናንነትና ስያልነት ከርሱ ከሚያንሰው ከፖርቱጋል ጋይል ጋር እን ዳለመዛዘኑት ያሳያል ። በምጥዋና ባንዳንድ በተበታተነ የወይብ ከተማ ላይ እንደ ምንም የፖርቱጋል መርከበኞች በቱርክና በግብፅ ወታደሮች ላይ ያገኙትን ጊዜ ያዊ ድል ባጠገባቸው በሚገኙት በንደ ኮቪልሐኒ ፣ በነእልሻረጽ እየተሰበኩ ለጠቅ ላላ ድል የሚያመራ አድርገው የተመለከቱት ይመስላል ።

የሆነ ሆኖ እስላምቶች በርከት ብለው በሚገኙባቸው የወይብ ከተሞችና ደሴ ቶች በምጥዋ በዳህላቅ በዘይላ የፖርቱጋል ወታደር እንዲሠፍርበት ማሳሰባቸው በርሳቸው ዘንድ በምክር የተወሰነ የዘዴ እርምጃ ይመስላል ። እነዚህን ወደቦች እራ ሳቸው ነዋሪ ወታደር አስቀምጠው በቀጥታ መቆጣጠር ሳይቻላቸው ስለቀረ በባ

(1) እዚህ ላይ ዣን ቱምፖራል የተረገመው በፍጹም ይለያያል የርሱ እነጋገር እንደዚህ የሚል ነው "que je ne suis point ignorant de bon accueil que tu a fait à Mathieu mon ambassadeur de la grâce spéciale et Royale tu l'as défrayé de tout son voyage. . . . ለመላ ከተኞቹ ለማቱዎስ ያደረግኸውን መልካም አቀባበል በልዩና በንጉሣዊ ቸርነትህ (ወይም ዲጋ) የገዙውን ዘግራ ሁሉ ከራልሀለት (ወይም ነፃ አደረግኸው ?) » የአቶ በጃህ ወደ አግ ሮኞ አተረጓጎምና የሱርድ ስታንሊድ ወደ እንግሊዝኛ አተረጓጎም የተረጋገጠው ። ሁለተኛው ልክ ተኛውን "አብርሃም" ብለውታል ። አቶ በጃህ "ይህ ለእርሱ የተደረገልኝ ውለታ ለአብርሃም እንደ ተደረገለት ይቆጠራል" ሲሉ ስታንሊድ "I send this to you knowing your virtue and goodness, because I now well you love me, and also you did good to Abraham." ይኸን (መልእክት) መላክ የርሶዎን ደግነትና በጎ ምግባር ስለግድቅ ምን ያህል እንደሚወዱኝ ስለተረዳሁት ለአብርሃምም ደግሞ ብዙ ደግ ነገር ስለ አደረገሁት . . . » እ.ት.ፋ.ያ.ፖ.ፎ.ፊ.ዜ.ዪ.ዪ እንዳይዋቅት 377 - 383 ። "Portuguese Embassy to Abyssinia. Cap. VII - pages 389-396. Deuxième partie du second Tome de l'Afrique page 247-252."

እርግጥ ያሉት ቱርኮችና ዓረቦች በወዲህ ካሉት የጸሀላቅና የምጥጥ የአዳል እስላሞች ጋር እየተገናኙ በርሳቸውና በመንግሥታቸው ላይ ጉዳት ባለፈው እንዳመጡ ባቸው ወደፊትም እንደሚያመጡባቸው በመገንዘብ ይኸን አስጊ ቦታ የተርከን ኃይል ይመልሳል ብለው በገመቱት በፖርቱጋል እጅ አሲዘው የጦርነት ጣጣ ቢመጣ ራሱ ችሎ ይመክታል ወይም በጎብረት እንመልሳለን ብለው ተመኝተዋል ግለት ነው ። ዳሩ ግን ወደፊት ባለው ጊዜ ውስጥ የፖርቱጋል ንጉሥ በሌላው ክፍለ ዓለም በአፍሪካ፣ በኮንጎ፣ በምሥራቅ በሕንድ፣ በደቡብ አሜሪካ በብራዚል ያለበት ያገዛዝና የንግድ ጉዳይ እንደዚሁም በአውሮፓ ራሱን በቀጥታ የሚመለከተው ሁኔታ ጊዜ አልሰጠው ስለአለ ይህ ሐሳብ ወደ ፍጻሜ ሳይደርስ ወደቦቹ ቱርኮች መልሰው ይዘው እርሳቸውንም ለብቻቸው በዓረቦች የተደገፈው ግራኝ አህመድ በጦርነት ያጣድፋቸው ዠመር ።

በመጨረሻ በዚህ ደብዳቤ ላይ የፍቅራቸውን የቃል ኪዳን ልጅነታቸውን ለሽ ግግራው ለአማኑኤል በመግለጽ ደብዳቤያቸውን ከመዝጋታቸው በፊት የወርትና የበር፣ የብረታ ብረት የማተሚያ ሥራ የሚያውቁ የእጅ ብልግተኞች እንዲልከላቸው በጥብቅ አሳስበዋል ። ይኸም እላይ በተባለው ምክንያት አልተፈጸመም ።

እነዚህ ሰዎች በኢትዮጵያ በሚቆዩበት ጊዜ ደመወዛቸውን ከመስጠት ጋር በመልካም እንደሚይዟቸው ወደ አገራቸው ለመመለስ በፈቀዱበትም ጊዜ ያለ የግም ችግር እንደሚያሰናብቷቸው ቃላቸውን በመሐላ አጽንተዋል ። መሐላ የተጨረበት ምክንያት ወደ ኢትዮጵያ የገባ የውጪ አገር ተወላጅ በዋሃ አይወጣም ። ንጉሡ እንደ መያዣ እያደረጉ አስገድደው ባገራቸው ያስቀሩታል የግራ ሐዲታ በፈረንጅ አገር በተለይ በፖርቱጋል አገር በዚህ ዘመን በርካቶ ተወርቶ የነበረውን ለማስተባበል ነው ።

ሰምሳሌ ፍራንቼስኮ አልቫራድ በመጽሐፉ የአበሾቹን ቋንቋ አገርቶ ያውቃል የሚባለው ብራንካ ሊዎንንና ይኸ ደብዳቤ ሲዘጋጅ ከግዕዝ ወደ ፖርቱጋል ያስተረጎምላቸው የነበረው ፔድሮ ደ ኮቪልሐኦ ከዮሐንስ ፪ኛ ዘንድ ተላኮ ባዲ እስከንድር ዘመን ከመጣ በኋላ ወደ አገሩ እንዳይመለስ እንደመያዣ ሆኖ በኢትዮጵያ ከፊ ዓመት በላይ በግዴታ መቀመጡን ጠቅሶታል (1) ።

ስለዚህ ዓፄ ልብነ ድንግል አገራቸውን ለማሠልጠን እነዚህን አዋቂዎች ቢጠይቁ አዋቂዎቹ ያስቀሩናል በሚል ሥጋት እምቢ እንዳይሉ ወይም ንጉሡ ራሱ ለዜጎቹ ሕይወት እንዳይሠጋ ሲሉ ባለሙያዎቹን እንዳያስቀሩ ቃላቸውን በመሐላ ሰጡ ግለት ነው ። ዳሩ ግን ወደፊት እንደምናየው በየወደቡም የፖርቱጋል ልንወታደር የማስፈሩ ፣ አዋቂዎቹንም አሰመጥቶ በእጅ ሥራ አገራቱን የማወል ጠጎንዳይ እላይ እንዳመለከትነው ሳይታሰብ ተጣድፎ በደረሰው በግራኝ አህመድ ወራራ ተዋጦ ። እንደዚሁም ላባትነት የተመኙት ንጉሥ አማኑኤል መልክተኞቹ ከኢትዮጵያ ገና ሳይነሡ የተጻፈሉትንም ደብዳቤ ሳይመለከት በዚህ ዓመት ስለ ሞተ ምንም እንኳን በዙፋኑ የገነ ልጁ ዮሐንስ ፫ኛ ቢተካ ዓፄ ልብነ ድንግል በን ሞተ ምንም እንኳን በዙፋኑ የገነ ልጁ ዮሐንስ ፫ኛ ቢተካ ዓፄ ልብነ ድንግል በን

(1) የአልቫራድ መጽሐፍ ምዕ. 104 ፣ የሐበሻ ታሪክ ገገና ሞገርዮ የጻፉት ገጽ 88 ።

ንሥ አማኑኤል ላይ የጣሉት አላኝታና ተሰፋ በግግሽ ከተዘተዘ በኋላ ግንኙነቱ ውን ከልጁ ጋር ወጠኑ ።

ምዕራፍ ፳፯

ስለ ንንሥ አማኑኤል ዕረፍት - ለዮሐንስ ሮኾ የተጻፈው ደብዳቤ ።

በዚህ ዓይነት ለንጉሠ ለአማኑኤል የሚሰጠውን ዘውድና ደብዳቤ ያዘው ለተዘውድ ማናቸውም የሚንከብሩትና የሚነኩት አጋራ ስንትም ከተሰጣቸው በኋላ በንጉሠ ነገሥቱ ፈቃድ ከመካከላቸው ፖርቱጋሎቹ (PHYSICOMESTIERE JOAQUIM) የሕክምና መምህር ዮሐንስ ቤርሙዲዝና ሠዓሊው ላዛር ዲላንድራዲ (LAZARO) የሚባሉት ሲቀሩ ሁሉም መልክተኞቹ ማክሰኞ የካቲት ፲፪ ቀን ፲፪፻፳፩ ዓ.ም. (እ.አ.ቀ.) ለመሄድ ተነሡ ።

እንደ አልቫራጽ አነጋገር ይም ሮድሪግ ባንድ ወገን የራሱን ሰዎች እያንላለ ይበድላል የሚሉ ወሬ ስለተሰማ በዚህም ላይ ከፕሮጅ ደ አብረው ጋር ከተጣሉ ወዲህ ንጉሠ ነገሥቱ ታረቀና በሰላም እንደ አማራጭ ወዳገራቸው ተመለሱ ብለው ቢለምኑት እምቢታውን ስለአጸና ንጉሡ ቅርታ ስለተሰጣቸው በመልእክት እንጂ ከፈታቸው ቀርቦ እጅ ነገሥቱ የመሰናበት ዕድል አልሰጡትም (1) ። በዚህ ላይ ደግሞ ንጉሠ ነገሥቱ በፊት ለረዥም ቀን ደጅ በግንባር ተቀው ያላዩትን ጉድ ለት እርሱ ደግሞ የመልክተኞቹ መሪ እንደመሆኑ መጠን ተሰግሞቶ ወገናቸውን ማስማማት ሲገባው በዚህ ላይ ንጉሠ ነገሥቱ ታረቅ ሲሉት አልተረቅም ብሎ ማ ትርነት ጠባይ ማሳየቱ ለተጣለበት የመልእክት ሹመት የግድመጥን መሆንን ያሳያል ። ከርሱ ይልቅ ብልህነት ፣ ለዘብታ በካህን በአልቫራጽ ላይ ይታያል ።

የሆነ ሆኖ ያንድ አገር የፖርቱጋል ተወላጅ የሆኑት ሁለቱ ጠበኞች ለየብቻ ሆነው ተራርቀው መንገዳቸውን ቀጠሉ ። ተሰናብተው የተነሡት መካነ ሥላሴ ከሚገኝበት ከቤተ አምሐራ (ዛሬ ወለ) ስለነበረ በላባታና በአንጉት ፣ በትግራ በኩል አድርገው ሲጓዙ ከነርሱም ጋር ሆነው እንዳንድ ጊዜ እየተደሙ አጸርና መስ ተንግዶ በማዘጋጀት ይረዷቸው የነበሩት ራሱ መልክተኛው አባጸጋ ዘለብ ፣ የልፍኝ አሸከሮች አለቃ አብዲናንና የዓቃቤ ሰዓቱ ልጅ ስለነበሩ ፖርቱጋሎቹ በየመንገዱ እርስ በርሳቸው እየተጣሉ በራሳቸው ከመቸገራቸው በቀር በማናቸውም የሰንቅ ችግር ሳይገጥማቸው ወደ ባሕር ነጋሹ ከተማ ወደ ደባርዋ ደርሰው የመርከብ ወሬ እየተጠያየቁ ይጠብቁ ገና መሪ ።

ነገር ግን ባንድ ወገን መርከቡ ስለአልተገኘ ቀጥሎም ከንጉሠ ነገሥቱ በተሰጣቸው ስጦታና ስንቅ የተነሳ የርስ በርስ ጠባቸው እየጋለ ስለሄደ እንዲሸፍኖቸውና እንዲያስተናግዷቸው የታዘዙት ባሕር ነጋሽ ዶሪ ፣ ራስ ነቢያትና ሐዳግ

(1) ምዕ. 106



СРЪН Р. А. 7 П. 711 А. Б. (VIAGENS-COVILHAO)

ISIC

ሬስ (ግጥም) ተመካከረው ንጉሠ ነገሥቱ ወዳሉበት ወደ ሸዋ እንደገና መለሱዋ ቸው ። ከዚህ በኋላ ነው የንጉሡን አጀብ ተከትለው ጉራጌን ጉብኝተው ዓቢይ ጸምንና ፋሲካን በዚሁ አገር ከንጉሠ ነገሥቱ ጋር ያሳለፉት ።

በዚህ ጊዜ እነሱ ከደባርዋ ተመልሰው በጉራጌ አገር ፋሲካን ካሳለፉ በኋላ የን ግሥት ናያድ ሞገሳ ሙት ዓመት ተዝካር በሚከበርበት ሰዓት ዶም ሉዊዝ ደ ሚኔ ዜስ (DOM LUIZ DE MENEZES) የሚባለው እነርሱን ለመውሰድ ምጥዋ ወደብ ገብቶ ኖሮ ከዋናው የሕንድ ገዥ ከዲዩጎ ሎፔዝ የተላከ አንድ ደብዳ ቤና ያገር ካርታ ለንጉሠ ነገሥቱ ሁለተኛው ደብዳቤ ለነርሱ የተጻፈ ደረሳቸው ። ለንጉሠ-የተጻፈው ፖርቱጋሎችን እንዲያሰናብቷቸው የሚያመለክት ሲሆን ለራሳ ቸው ከደ መኔዝስ የተጻፈው ደግሞ የክረምቱ ጊዜ ከመድረሱ በፊት ወደ ምጥዋ በ፲፰ ቀን ውስጥ እንዲደርሱ እርሱም በሕንድ ስለሚፈለግ በቶሎ ለመመለስ ግዴ ታው መሆኑን ከማሳሰብ ጋር የንጉሡን የአማኑኤልን ሞት ያረዳል ።

መልክተኞቹም የንጉሣቸውን ሞት ሲሰሙ ታላቅ ጎዘንና ድንጋጤ እደረባ ቸው ። ወሬውንም በአልቫሬጽ መጽሐፍ ላይ እንደተባለው ከአፄ ልብነ ድንግል ደብቀው በቶሎ ወዳገራቸው ለመመለስ እስበው ነበር ። ነገር ግን እኛ ደብቀን ንጉሡ ወደ ዓረብ አገር በሚመለሱት ነጋዴዎች አማካይነት መስማታቸው አይቀ ሮምና እኛው ብንናገር ይሻላል ተባብለው ላፄ ልብነ ድንግል ገለጹላቸው ። ንጉሠ ነገሥቱም በበኩላቸው በደብዳቤያቸው ላይ እንደጸረጸነው አማኑኤልን እንዳባት በመቆጠር ተመክተውበት የነበረ የወዳጅ አገር ንጉሥ በመሆኑ አዝነው ስለሚቺ ንጉሥ የ፫ ቀን የጎዘን ዕረፍት ሆኖ በሙሉ በአዋጅ መሥሪያ ቤቶቹና ሱቆቹ ሁሉ ተዘኑ ። ፖርቱጋሎቹም እንግዲህ ንጉሣችን ከሞተ ያለጠባቂ በሰው አገር ጠፍተን ቀረን የሚል የተስፋ መቆረጥ ስሜት አድርባቸው ኖሮ ንጉሡ አይዟችሁ ያላች ሁት በከርስተያን አገር ነው ፤ እትፍሩ ብለው አጽናንተው መርከቡ ትቷቸው እንዳ ይሄድ ዮሐንስ ጎንዛልቪስ (JOA CONCALVES) በቅድሚያ ወደ ምጥዋ ሄዶ ከሉዊዝ ደ ሚኔዚስ ጋር እንዲገናኝና እንዲያቆየው ላኩት (1) ። ከዚህ በኋላ እንደ ገና ለሁሉም የወርቅ ስጦታ የልብስ ሽልማት ሽልመው በማናቸውም አስደስተው ከዚህ በፊት ስማቸውን የጠቀሰውን ቤርሙዲዝንና ላዛሮን ሁለቱን ብቻ ሲያስ ቀሩ የቀሩትን መልሰው ወደ ጠረፍ ላኩዋቸውና ጉዟቸውን ገጠሩ ። ዳሩ ግን በመ ንገድ ላሉ ወደ ጠረፍ ተልከው ከነበሩት ውስጥ ተመልሰው ወደነሱ ሲመጡ በመን ገድ አገኙዋቸውና ሉዊዝ ደ መኔዚስና መርከቡ ጠብቆ ካጣቸው በኋላ ተመልሶ መሄዱን ፤ ካንድ ዓመት በኋላ የሚመለስና በተመለሰም ጊዜ ሁለተኛ እንዳያጣ ችው ማስጠንቀቅን ገለጹላቸው ። ቢሆንም አንድ ጊዜ እዚህ ከደረሰን በማለት ወደ ምጥዋ ሄደው ሉዊዝ የተወላቸውን እንዳንድ ዕቃና የበርበሬ ጥቅል አግኝተው

(1) ጾፊፍ 112 - 114

አሁንም እንደገና ከምጥዋ ንጉሠ ወዳሉበት ወደ ፈጠጋር (አ. አ. ቀ.) ሄደች
ዓ. ም. በገዳር ወር ተመልሰው መጥተው ለንጉሠ የሆነውን ሁሉ ነገሯቸው።

በዚህ ጊዜ እንደገና በፖርቱጋል-ቼ ከዚያም በአልቫራጽ ፍቅር ላይ ሆነ ለይተ
ርም ለሮማ ሊቀ ጳጳስ ለቀሌምንጦስ ሰባተኛ (CLEMENT VII) እንዲሁም ለአ
ማኑኤል ልጅ ለዮሐንስ ደብዳቤ ይጻፍ ተብሎ እንዳለፈው ስለ ለጻጸ፣ ስለ ለርገ
ሰቱ ተመክሮ ተዘክሮ ተጽፎ ካለቀ በኋላ ለንጉሠ የሚሰጠውን ደብዳቤና ገጸ በረ
ክት ሊቀ ካህናት ጸጋ ዘአብ፣ ለሊቀ ጳጳሱ የተጻፈውን ደብዳቤና ገጸ በረከት ፍሪን
ቼስኮ አልቫራጽ እንዲያደርሱ ተነግሯቸው። እሁንም መርከቡ እንዳያመጣቸው
እዚያው ሂዶ መጠበቅ ይሻላል ተብሎ ሁሉንም መልሰው ከላኩባቸው በኋላ በእር
ትራ ሳሉ ሥራ ፈትተው መርከብ በሚጠብቀበት ጊዜ ከደባርጥ ወደ ለክሱም ብዙ
ጊዜ እየተመለሰ ለገር ሲጉበኙ ቆይተው በመካከሉ ለምባሳደሩ ሆኖ ሊሄድ የታ
ዘዘው አባ ጸጋ ዘአብ ከግዛቱ ለንዱን ወረዳ ለብዲናን ቀምተኛልና ወደ ገጠህ ነገ
ሥቱ ተመልሼ ለቤት እላላሁና እርስዎም ከእኔ ጋር ተመልሰው በማመልከት ይረፉ
ኛል ብሎ ከአልቫራጽ ጋር እንደገና ወደ ሸዋ ለገድ ጊዜ እንደተመለሰ ይኸው አል
ቫራጽ ይጻፋል (1)።

የሆነ ሆኖ በዚህ ዓይነት ውጣ ውረድና መመላለስ መርከብ ጥበቃና ዝግጅት
በድምሩ የ፯ ዓመታት ጊዜ (፲፮፻፳፭-፳፮) በኢትዮጵያ ካላለፉ በኋላ በመሠረታዊ ሁሉም
ተጠራቅመው መርከባቸውን በ፲፮፻፳፮ ዓ. ም. በሚያዝያ ጾጅ ቀን ለገኝተው ከም
ጥዋ ተሳፍረው ወደ ካምራን ደሴት ከካምራን በሐርመዝ ለድርገው ወደ ሕንድ
ሂደው ለሕንድ ጠቅላይ አገረ ገዥ በተለይ የተጻፈውን ያህ ልብነ ድንግልን ያብ
ዳቤ ለሰረክበው እንደቆዩ አ. አ. ቀ. በ፲፮፻፳፮ ዓ. ም. ጥር ፲፮ ቀን ከጎለ ገዢ
ውን ቀጥለው በዚህ ዓመት በሐምሌ ፳፬ ቀን ሲሰጡ ገብተው ያንኑ ለአማኑኤል
የተመደበውን ከብርና ከወርቅ የተሠራ ትልቅ ዘውድና ደብዳቤ ለራሱ ለዮሐንስ
፫ኛ የተጻፈውን ጭምር ለምባሳደሩ ጸጋ ዘአብ ለቅርብ “... ገ.ታዩ ዓ.ም. ልብነ
ድንግል ይኸን ዘውድና ደብዳቤ የላኩት ላባትዎ ለንጉሥ ለማኑኤል ነበር ነገር ግን
የንጉሥ ለማኑኤልን ሞት በሰሙ ጊዜ ላባቱ ለንጉሥ ለማኑኤል የተመደበው ዘው
ድና ደብዳቤ ለንጉሥ ዮሐንስ ይሰጥ” ብለዋል ብሎ መናገሩን አልቫራጽ በመጽሐፉ
በ፪ኛው ክፍል ምዕራፍ ፮ ላይ ገልጿል። ከዚህም ለያይዞ በበኩሉ ንጉሠ ዮሐንስ
በደረሰው መልእክት መደሰቱን ለአምባሳደሩ ለጸጋ ዘአብና ከርሱ ጋር ለነበሩ
ሁለት መንኮሳት ፫ በቅሉዎች የወር ቀለብም ቤትም ግናቸውንም ለሰረገገ ፊታ
ከሁለት አሸከሮች ጋር አዞ ደሀና መስተንገዶ እንዲደረግላቸው መታዘዙን በዚህ
ምዕራፍ ላይ አብራርቶ ጽፏል።

እንደዚያው እንደፈተኛው ዓ. ም. ልብነ ድንግል ላዲሱ የፖርቱጋል ንጉሥ ለዮ
ሐንስ ፫ኛ የጻፉት ደብዳቤ ሃይማኖትን ፖለቲካን የተደገፈ ረዘም ያለ ደብዳቤ ስለ
ሆነ በሙሉ መጻፍ አንባቢን እንዳያሰለች በተለምዶ የተጻፈውን መንፈሳዊ እነጋ

(1) ምዕራፍ 117



ገዢ ልባን ደንገላ ደብዳቤ የጸተላት የሐንቦ ሳላሣዊ በቤተ ክርስቲያን
ባላይ (ከፖርቱ. የውጭ ጉዳይ ግንባታ)

ገር ትቼ ታሪክና ፖለቲካ ነክ የሆነውን በመምረጥ ከዚህ በታች ጽፈዋለሁ = ከዚህ በታች ያለው ከሆነ ቴምፖራል መጽሐፍ ላይ የተገኘ ሲሆን ከአልቫሬድ ጽሑፍ እንደተባኘው በሻህ ከተረጉሙት ጋር በጠቅላላው በመሠረት እንደ ሆኖ እንገንድ ቦታ ላይ በጥቃቅን ጉዳይ መለያየቱን ለእንባቢ አስገንዝባለሁ = እንደዚሁም በቅርብ ጊዜ በሸዋ ከዚያ ደሴት ቄስ ገበዝ ተክለ ሃይማኖት ወልደ ኪዳን ያገኙት የጥናው የግዕዙ የደብዳቤ ግልባጭ በመጨረሻ ደክተር ሥርገው ሐብለ ሥላሴ በርግ ለ፩ ኛው የኢትዮጵያ ጥናት ጉባዔ ያቀረቡት ለግዕዝ ዓዋቂዎች በሙሉ ከዚህ ገርጌ በረቂቅ ፊደል ታትሟል (1) =

(1) «በሰው እግዚአብሔር አብ አጋዜ ዙሉ ገባረ ሰግያት ወምድር ወዙሉ ፍጥረታት ዘያስተርእ ወዘ እያስተርእ = ወበሰው እግዚአብሔር ወልድ ፈቃዱ ወምነኑ ወነቢዩ ለአብ = ወበሰው እግዚአብሔር ሔር ወመንፈስ ቅዱስ ጳራቅሊጦስ እግዚአብሔር ሕያው ዕሩዩ ምስለ አብ ወወልድ ዘነበበ በልሳነ ነቢያቲሁ ወወረደ በሳዕል ሐዋርያት ወይሴብሕዎ ወየለዙትዎ ለቅድስት ሥላሴ በሰግያ ወዘ ምድር በባሕር ወበሐዋያት ለዓለሙ ዓለም አግኝን =

ዘንተ መልእክተ ወሐዋርያ ይፈኑ ንጉሥን ልብን ድንግል ንጉሥ ነገሥት ዘኢትዮጵያ ወልዱ ለና ያድ ወልደ ንጉሥ በእደ ግርግር፣ ወልደ ንጉሥ ዘርዓ ያዕቆብ ወእምዘርዓ ዓዊት ወሰሎጥን እለ ነገሡ በእየሩሳሌም = ዛቲ መልእክት ትብጻሕ ገበ እቤቶሁን የሐንሰ ንጉሡ ብርቱባል ወልደ ንጉሥ አግኝሎል ሰላም ለክመ፤ እግዚአብሔር እግዚአብሔር ለደቡብ ክርስቶስ የሃሉ ምስላክ፡፡ በዙሉ ጊዜ = ሰበ ሰግዕነ ዜና በእንተ ኃይለ መንግሥቱ ለአቡክሙ ዘአድከሙ ባቲ መንግሥቱ ለደቂቀ መሐመድ እእኩትናሁ ለእግዚአብሔር እግዚአብሔር ለደቡብ ክርስቶስ በእንተ ዘእንሐሐ ለክብሉ መድኃኒቱ ላዕል ቤተ ወሉደ ጥምቀት በእንተ ዘንቱ ተፈላጊነት ጥቀ ሰበ በጽሑ ገቢን ታለ ሐዋርያሁ ዘይቤ ከመ ንትፋቀር በበይናቲን ወናጠፍለሙ እመንግሥቱ ወእመንግሥትን ለደቂቀ መሐመድ ወላይሁድ ወላይሁዳዊ = ወእንዘ ሀሉን በዛቲ ፍሥሐ ዜነውን በእንተ አቡክሙ እመፈ ለሰ እምዘንቱ ዓለም እምቅድመ ንፈት ንሕን ሐዋርያቲሁ ዘበጽሑ ገቢን = ወበእንተዝ ህየንተ ፍሥሐ ዘቀዳጂ ርክበን ትካዝ ፈድፋደ በውስተ ልብን እንዘ ንዚክር ፍልሰቶ ወዙሉ ዓበይተ ሰብእ ቤትን ወለሐዉ ዓቢዩ ላሐ ዘመጠነዝ = ተመይጦ ፍሥሐሆሙ ዘተዳጂ ገበ ገዘን = እ እግዚአብሔር ወእግደ ገረ አንገሠኒ እግዚአብሔር እስከ የም ኢመጽእ ገቢን ሐዋርያ እምክርስቶስ ያን ነገሥተ ብርቱባል = ባሕቱ ሰግዕነ ከመ ሕዝብክሙ ሀሉ በብዙገ ገዐር ወምንዳቤ በፈቃድ የሐውሩ ለሐውያ ሀገር ርምያ ቅድስት ወሀገር ኢየሩሳሌም ገሪት = ወዛቲ ጽድቅኒ ኢሰግዕነ ዘእን በለ በመዋዕሊሁ ለአቡክሙ ዘፈነዉ ገቢን እመልእክት ወእም ዓበይተ ቤቶሙ ቀላሳን ወዲያቆናተ ምስለ ዙሉ ንዋየ ቅድሳት ለግብረ ቅዳሴ = ወውለተ አግረ ተፈላጊነት ፈድፋደ ወተመጠው ፍሙ በዓቢይ ትፍሥሕት ወክብር ወፍሥሐ = ፈነውፍሙ ዳግመ ገቢሁ ወሰበ በጽሑ ገበ ባሕረ ኤርትራ ፍጻሜሁ ለሀገር መንግሥትን ኢረከብዎ ለመልእክ ሀገድ እሰመ ወለተ ተመያጠ ገበ ሂሙቱ በእንተ ዘተፈጸመ ዕድሜሁ ዘሃልሰ ዓመት በከመ ልግደ መንግሥትክሙ ወበእንተዝ ጉንደዩ ገቢን = ወይእዙኒ ንፈንዎሙ ለክሙ ምስለ ሐዋርያት ለእለ ፈነውን አቡክሙ ገበ አቡን ከመ የሀቡክሙ መልእክትን ለገቢክሙ ወገበ ሊቀ ጳጳሳት ዘርምያ = እእግዚአብሔር ወእግደ ፈጽመ ለን ፍቅረ አቡክሙ በገቢን ወፈንዉ ለን ወትረ ሐዋርያቲክሙ እሰመ ንፈትዎሙ ፈድፋደ = እሰመ ደቂቀ መሐመድ ይትፋቀሩ በበይናቲሆሙ = ንሕንሰ ክርስቶስ ያን እርድደል ወዘ ከመ ንትፋቀር በበይናቲን = እምደእዘሰ ኢንፈቅድ ሐዋርያተ እምግብጽ ወእምዛልእንገደ ነገሥታት ዘለሙዱ ይፈንዉ ገቢን = ዳዕሙ ንፈቱ ሐዋርያቲክሙ = ነገሥታተ መሐመድ ንፈትፋቀሩ በእንተ ንዋይ ወይዳልሉን በእንተ ሃይማኖትን = ነገርሙሰ ኢላደመን ወናርምያ በእንተአሆሙ እሰመ ከመዝ ገብሩ እበዊን ነገሥታተ ኢትዮጵያ ለብርሃ ወእጽብሐ ታዜና ካሉብ ገብረ መስቀል ቅቡዓን አክሱም እሰመ እሙንቱ ስምዕ ለዙሉ = ወበትእዛዘ እሉ ኢትቅትሎ ከመ ኢያሙብሩ

ጊዜ የፍቅር እግዚአን የዳዊትን ስም የሃይማኖት ጻምድ ከይሁዳ ቤት የመጣውን ወሰድሁ = የጼኤል ነገሥታት የዳዊት የሰሎሞን ልጅ የጻምድ ጸዮን የዘርግ ያዕቆብ የበእጃ ማርያም የናዖድ ልጅ በሥጋ ልደት = ለትልቁና ለጎያሉ መስፍን ለይም የሐንስ የፖርቱጋልና የአልጋርቫ ንጉሥ የንጉሥ አማኑኤል ልጅ የኢየሱስ ክርስቶስ ሰላምና ጸጋ ካንተ ጋር ይሁን አሚን (1) =

ያባትህን ችሎቱንና ጎይሉን ሰምቼ ለሕያው እግዚአብሔር ምሥጋና አቀረብሁ = እኔም ለዚሁ ጉዳይ ጎይሉን ሁሉ ለመጨመር ሁል ጊዜ እንደተዘጋጀሁ ነኝ = አሁንም በኔና በአባትህ ጊዜ ተዠምር የነበረው ወዳጅነትና አንድነት ባንተም ጊዜ መጽደቁን ከአባትህ መልክተኞች በመስማቱ ከቀድሞው የበለጠ በደስታ ግያለሁ = ስለዚህም እነዚህን በሁለታችንም የግዛት ጠረፍ ያሉትን እስላሞችና አይሁዶች ለመውጋት ማናቸውንም ዕርዳታ እሰጣለሁ = በእንደዚህ ያለ መተሳሰብ በደስታ ባለሁበት ጊዜ የሚያሳዝነው ያባትህ ሞት ስለደረሰኝ ትልቁ ደስታዬ ወደ ንዘን ተለውጦ አሳቢና ምኞቱ ሁሉ እንደገና እሥር ገብቶ ተሰራ የሚያስቆርጥ ሆነ = ባገራ ያሉት መኳንንትና ሊቃውንት በአብያተ ክርስቲያናትና በገዳማት የሚገኙት ሁሉ በጠቅላላው ዜጋችን በሆነው ላይ ሁሉ ይህ አደገኛ ጠሬ መራራ ንዘንንና ሰቆቃውን (ለቅሶ - ዋይታ) ጣለበት = ለኔም ለራሴ ከነገሥቱበት ቀን ዠምሮ መልክተኛና ደብዳቤ የተላላከሁት የክርስቲያን ንጉሥ እርሱ (አማኑኤል) ብቻ ስለነበረ በርሱ ክፍያ ሞት ልቤ ከልክ ያለፈ አዝኗል = ክርሱ ዘንድ ተልከው ወደኔ የመጡት ጉበዛዝት ካህናት ወደኔ አገር በመጡና የቤተ ክህነቱ ጠገናች ቅዳሴያቸውን አላምረው በአላዩኝ ጊዜ በሥርዓታቸው ደስ አለኝ = እኔም በመጡ ጊዜ እክብሬ በቤተ መንግሥቱ ተቀብዬ ስጦታም አድርጌ ወደ አገራቸው በሚመለሰበትም ጊዜ የይለፍ ወረቀት ሰጥቼ አሰናበትኋቸው = ዳሩ ግን እቀይ ባሕር ዳር እግዛቱ ጠረፍ ሆነው ሲጠባበቁ አባትህ አዞላቸው የነበረው ዋናው የጦር አለቃ ሳይመጣላቸው ቀረና በዚሁ ብዙ ጊዜ ፍረው ተመለሱ = እኔም ወዲያው መላክተኛዬን (ሊቀ ካህናት ጸጋ ዘአብን) ምኞቱን ሁሉ እንዲገልጽልህ ወዳንተ ልኬ በዚሁም ጊዜ ታዛዥነቱን ለመግለጽ ወደ አባታችን ወደ ሊቀ ጳጳሱ (ሮማ) ፍራንቼስኮ አልቫሬድን ላክሁት =

ጌታውና ንጉሡ ወንድም ሆይ ከሚቼ አባትህ ዠምሮ በመካከላችን ስለተመሠረተው ወዳጅነትና መረዳዳት የምንግርህን ስማኝ = ከአባትህ ግንኙነት ከዠመርን አንሥቶ መላክተኞችም ደብዳቤም እየመጣልኝ ልክ ከወንድሜ ዘንድ እንደመጣልኝ እየተመለከትሁ ደብዳቤውን አነበው ነበር = ይልቁንም ሁለታችንም ክርስቲያን በመሆናችን ይቺን ሃይማኖታችንን ለመከላከል የሁለታችን ዝምድና አስፈላጊ ነው = ወደፊት ከግብጽ ንጉሥም ከሌላውም አምባሳደርም መላክተኛም እንዳልቀበል እምልልሃለሁ = አንተን ግርማዊነትህን ደስ የሚያሰኙትን መልክተኞችህን ብቻ አቀባለሁ = ከሃይማኖታችን ስለማይገጥም ከነዚህ ነገሥ

(1) የአልጋርቫ ንጉሥ የሚል ቃል በሎርድ ስታንሊይ ትርጉም ውስጥ የለም = ገጽ 396

ታት ጋር ቃል ኪዳንም ወዳጅነትም የለኝም ። ወዳጆቹ ቢመስሉም ይኸን ወዳጅ
ነት አመካኝተው በግዛቱ የሚገኘውን ብዙ ወርቅ በያመቱ እያመላለሱ ለመውሰድ
ሲሉ ነው ። ይኸንንም ሲያደርጉ ከኔ በፊት ከነበሩት የኢትዮጵያ ነገሥታት ተለ
ይቼ የመግቢያና የመውጫ ፈቃድ ሳልከለክላቸው መቅረቱ በዚህ ተናደው የጌታ
ችን የኢየሱስ ክርስቶስ መቃብር የሚገኝበትን የኢየሩሳሌምን ቤተ መቅደስ ያቃጥ
ሉታል ብዬ ፈርቼ ነው ። የነሱም የዘወትር አሳባቸውና ምኞታቸው በግብጽም በዕ
ርያም የሚገኘውን ቅዱስ ቦታ ለመዝረፍ ነው ። ጌታው ወዳጁ ሆይ ከአውሮፓ
የክርስቲያን ነገሥታት ጋር እስካሁን ተዋውቁ በነሱ ልጽናና አልቻልሁም ። እነ
ሱም እርስ በርሳቸው እየተጣሉ ትልቅ ጦርነት ያደርጋሉ ። ደግሞ ይበልጥ የግ
ዘው ከነዚህ ከአውሮፓ የክርስቲያን ነገሥታት ጋር መራራቃችን ነው ። በግዛቱ
ወሰን አንድ የክርስቲያን ንጉሥ ቢኖር ኖሮ በደቡብ ክርሱ ጋር በጓደኝነት እንኖር
ነበር ። ነገር ግን የእግዚአብሔር ትእዛዝ እንደዚህ ከሆነ ሁሉንም በትዕግሥት
ግድረግ ይገባኛል ። ስለዚህ የቀረው ቢቀር ሁልጊዜ በደብዳቤና በመላክተኛህ
እንድትጉበኝኝ እለምንገላሁ ። ደብዳቤዎችህንም ሳነብ እንዳየሁ ያህል እቆጥራ
ለሁ ። አንድ ወዳጅም በሩቅ ያለውን ወዳጁን ከቅርብ ካለው ይበልጥ እንደ ገንዘቡ
አድርጎ ሁልጊዜ ያስበዋል ። ይኸም ጌታችን በወንጌሉ (ነባ ሀሎ መዝገብክ ህዩ
ይሄሉ ልብክ) ገንዘብህ ወዳለበት ልብህ ወደዚያ ይሆናል እንዳለው ላንተ ያለኝ
ፍቅር እንደዚሁ ነው ።

ISIC

ወንድሚ ሆይ የምንገርህን ሁሉ አትዘንጋ ። እንደሰማሁት እንደሚቼ አባትህ
አዋቂና ጥንቁቅ በመሆንህ ደስብሎኛል ። አባትህም በኔ ላይ የተወውን መልካም
መታሰቢያ ሳስታውስ ነዘኔ ይቀሰቀሳል ። አሁንም በግዛቱ መንበር የተቀመጠው
ጠቢቡ የንጉሥ አግኑኤል ልጅ የተባረከ ይሁን እያልኩ ለአምላኬ ምሥጋና አቀር
ባለሁ ። በእግዚአብሔር እርዳታ እነዚህን እስላሞች ለመውጋት ወደኋላ እንዳትል
እኔም በበኩሌ ሰውም ወርቅም ስንቅም በብዙ ለመስጠትና ለመርዳት ተስፋውን
አረጋግጣለሁ ። ይኸም ሁሉ (ሰውና ወርቅ) በኔ ዘንድ እንደ ባሕር አሸዋ እንደ
ሰማይ ከዋክብት የበረከተ ነው ። እንደዚህ አድርገን በቃል ኪዳን አሟልተን ከሠ
ራን የማውራታያን አገር (ሰሜን አፍሪካ ?) በእጃችን ለማድረግ እንችላለን ።
ከዚህ በላይ የምለምንህ ዜጋዎቹንና ቤተሰቦቹን የጦር ሥርዓትና የሰልፍ አጠባ
በቅ ደንብ የሚያስተምሩ የጦር ጥበብና ልምድ ያላቸውን ሰዎች እንድትልክልኝ
ነው ። ያንተ ኃይል ብዙ ነው ። ዕድሜህም ከሰሎሞን የበለጠ ስለሆነ ጠንካራ ነህ ።
ሰሎሞን ሲነግሥ ፲፱ ዓመቱ ነበር ነገር ግን ከአባቱ ይበልጥ ዝግንነትና ጥበብ
ሠራ ። ሌላም ምላሌ ደግሞ አባቱ (ናዖድ) ሲሞት እኔ ፲፩ ዓመቱ ነበር በእግዚአብ
ሔር ዕርዳታ ከነገሥቱ ወዲህ በግዛቱ ወሰን ያሉትን አገሮችና መንግሥቶችንም
አስገብሮሁ ። ስለዚህ አንተንም እኔንም ለረዳን እግዚአብሔር ሁለታችንም ምሥ
ጋና እናቅርብ ። ጌታና ወንድም ሆይ ሥዕል የሚሠሩ መጽሐፍ የሚያትሙ የጦር
መዛሪያ የሚሠሩ ጥላን ሠራ አናጢ የመቅደድንና የአካልን ባሕል የሚያውቁ ሐኪ
ሞች (ሺሩርገርንና ፊዚሲያን) እንደዚሁም ወርቅን ፣ ብርን ፣ ብረታብረትን የሚያ

ወጡ የማዕድን ሠራተኞች ቅርጽ መቅረጽ የሚያውቁትን ደሀና ደሀና ሠራተኞች እንድትልክልኝ እለምንሃለሁ ። ይልቁንም እንጥረኞች ዕጡብ ማሥራት የሚችሉ ላክልኝ ። በጠቅላላው ሁሉም ሠራተኛ በየዓይነቱ ያስፈልገኛል ። ለጊዜው በጣም የሚያስፈልገኝ ሐርከቡዝ (ረዥም የጥንት ጠመንጃ) ታላላቅ መድፍ የሚሠሩ ሠራተኞች ናቸው ።

ወንድም ወንድሙን ሊረዳው እንደሚችል እንተም በግናቸውም ነገር እርዳኝ ። የእግዚአብሔር ሰላም ሁል ጊዜ ካንተ ጋር ይሁን ። በቅድስና በፍትር ከንድስሜ እሳለምሃለሁ... » (1) ።

በደብዳቤው የሠፈሩት ቃላት ሲነበቡ ዓፄ ልብነ ድንግል በፍጹም ልብ እገራቸውን ፣ ሕዝባቸውን በየመስመሩ ለማሠልጠን ቆርጠው የተነሡ መስለው ይታያሉ ። በአድራጎት የሚፈጽሙትና ያገራተና የመንግሥቱ ድርጅት ከዚህ በፊት ያነበብነው ሲገመት ሁኔታው በደብዳቤዎቹ ላይ ከሠፈሩት አሳቦች ጋር ይራራ ቃል ። በዚህ ላይ ልንገነዘበው የሚገባን በደብዳቤው ላይ የሠፈሩትን ቃላት በዚህ ዓይነት እንዲሳካ ያደረጉ እንደልማዳቸው አዋቂዎቹና ራሳቸው እነአልሳሬጽ ናቸው ። ሲጽፉም ጠቅላላውን የንጉሡን ምኞትና አሳብ መጠየቃቸው ባይተርም አጻጻፉ ግን የሐንሰን ሊያስደስት በሚችለው መንገድ ያዘጋጁት ጸሐፊዎቹ ስለሆኑ ሥራና የሩቅ ምኞት የተገናዘቡ አይመስልም ። የሆነ ሆኖ በቀጥታ በግዕዙ የተጻፈውም ደብዳቤ ከፍራንጅስት አልሳሬጽ መጽሐፍ ላይ የተተረጎመውም እንደሚያስገነዝብን የንጉሡ ጠቅላላ ምኞት ፡-

፩ኛ. ከክርስቲያኑ ከፖርቱጋል መንግሥት የጠበቀ የቃል ኪዳን ጓደኝነት አድርገው ዘወትር የሚያሰጉዋቸውን እስላሞችን ለማጥቃት ።

፪ኛ. ከሠለጠነው የፖርቱጋል መንግሥት ዘንድ ልዩ ልዩ ጥበብ የሚያውቁ መምህራን አስመጥተው አገራቸውን ለማሠልጠን ነው ።

በየጊዜው በደዋር ፤ በአዳል ግዛት ከእስላሞቹ ባላባቶች ጋር ግጭተ፣ ባያቋርጥም እነሱንም ከሚደግፏቸው ከተርኮች ፣ ከግብጾችም ጋር መፈራራትና መጠባበቅ ባይቀር እስከዚህ ጊዜ ድረስ ከፊት ዝምሮ ንግሥት እሌሲም ዓፄ ልብነ ድንግልም ከእስላሞቹ መንግሥታት ጋር የጉርብትና ወዳጅነት እንዲጠበቅ ፈትነዋል ። ኢብን አያስ የሚባለው እንደጻፈው እ. አ. ቀ. በ፲፮፻፲፮ ዓ. ም. የኢትዮጵያ መላክተኞች ገጸ በረከት ይዘው ካይሮ ሃደው በዚህ ዘመን ለነበረው ለሱልጣን አልጋውሪ ያቀረቡትን እናስታውሳለን ። ስለዚህ ከነዚህ አገሮች ጋር ንግድም ደብዳቤም መለዋወጥ ለጊዜው የተቋረጠ አይመስልም ። አሁን ደግሞ ቱርክ ግብፅንና አካባቢውን ከያዘ ወዲህ እስላሞቹ ባለፈው ለማገፋዝ የሰጡት ወደፊት ደግሞ ለሚነግው ለግራኝ አህመድ የሚሰጡት እርዳታ ለንጉሡ ለዓፄ ልብነ ድንግል ስለታወቃቸው በፈተኛው ጊዜ አውቀውም ሳያውቁም ችላ ሊሉት እስበው የነበረውን የፖርቱጋልን የወዳጅነት ግንኙነት በአሁኑ ጊዜ ለላ ማግረጫ መን

(1) Dernier partie du second Tome de l'Afrique-J. Temporal... 78 253 - 256 ።

ገድ ስለሌለ አጥብቀው ፈልገውታል ማለት ነው ።

ከዚህ በፊት የፖርቱጋል የጦር መከንኖች እነ ትሪስታን ደኩን፣ እነ ሎፔዝ ሱለሬዝ በመርከብ እስከ ዘይላ እስከ ሞቃዲሾ እስከ ዛንዚባር ድረስ እየመጡ በእስ ላሞቹ ወታደሮች ላይ የጦር ጉዳት ማድረጋቸውን አጠገባቸው ከአሉት ከነአልቫ ሬድ፣ ከነቤርሙዴዝ ስለሰሙ ከእስላም መንግሥታት ጋር መስማማትም ለዘለቄታ የማይቻል መሆኑን በመገመት የዚህኛውን የዝምድና ወይም የጉርብትና ግንኙነት ለቀው በሃይማኖት ከሚቀርባቸው የባላጋሮቻቸው ባላጋራ ከሆነው ከፖርቱጋል ጋር መሆንን እንደመረጡ ይታያል ። በደብዳቤያቸው ውስጥ ከእንግዲህ ወዲህ ከግብጽም ከሌላም መልክተኛ አልቀበልም ሲሉ ጨርሰው መቁረጣቸውን ያስረዳል ። ምናልባት ለጊዜው ይህ ዝጊባሊያቸው በእስላሞች ዘንድና በግብጽ እንዳይታወቅ ፈልገው ይሆናል ። ነገር ግን ቁጥራቸው የበዙ መልክተኞች በሚመላለሱበት ጊዜ፣ እማኑኤል ሞቶጎዘንን በአዋጅ ሲያከብሩ፣ ከዚህ በፊት እንዳልነው ይኸ ቃል ኪዳንና ዝምድና ለእስላሞቹ ሊሠወራቸው ዝምድናውም በማን ላይ መሆኑ ሲዘነጋቸው አይችልም ። ከሁሉ የበለጠ ደግሞ ፍራንቼስኮ አልቫሬድን የእስላም ነክ በሆኑት የጠረፍ አገሮች በምጥዋ ኤጲስ ቆጶስ ብለው ሲሾሙት ከዚህ በፊት እንዳ መለከትነው በርሳቸው ዘንድ የብልሃት መንገድ ነው ፣ ቢሆንም ይኸን የመሰለው ሁሉ የእስላሞቹን ጠብና ግንጋኔ እያባሰ ሊሔድ የሚችል ነው ።

ይሁን እንጂ ለአጼ ልብነ ድንግል የዚህን ^{ISIC} ፖርቱጋልን መንግሥት ቃል ኪዳን ከመከታተል በቀር ሌላ ላገራቸው የሚጠቅም ነገር አለመኖሩን ስለተረዱት ብቻቸውንም ሆነው የከበደውን የእስላሞች ወረራ እንደማይገፉት ስለተረዱ እነሆ በደብዳቤያቸው ላይ ቃል ኪዳንን አጥብቀው እንደጠየቁ እማኑኤልን በሽም ግልፍው እንደ አባት ልጁን የሐንሰን በወጣትነቱ እንደ ወንድም አድርገው እርሳ ችው ወርቅና ብር ወታደርና ስንቅ እርዳታ ለፖርቱጋል ሰጥተው የሁለቱ ኃይል ተባብሮ የእስላምን ኃይል እንዲሰበርና የእገራቸው ክርስቲያናዊ ሕዝብ በዕረፍት እንዲኖር በወሰናቸው ላይ ተፋላሚ ባላባቶች እንዲደክሙ የጌታ መቃብር የሚገኝ በት ሊዮሩሳሌም ከቱርክ ገዥነት ነፃ ወጥቶ ከኢትዮጵያ ወደ ሊዮሩሳሌም ከዚያም ወደዚህ መነኮሳቲና ምዕመናኑ እንደልባቸው እንዲመላለሱ ተመኝተዋል ። እንደ ፊተኛው በዚህም ደብዳቤ ላይ የሐንሰን አጥብቀው ሲጠይቁ የተመለከትነው ልዩ ልዩ ጥበብ የሚያውቁ ፖርቱጊዞች ወደ ኢትዮጵያ እንዲመጡና ሕዝባቸውን እንዲ ያሰለጥኑላቸው ነበር ። ከሁሉም አስቀድሞ ጠበንጃና መድፍ ሠራተኞች ይምጡ ልኝ ያሉት የግራኝ ወራሪነት ቀደም ብሎ ስለተሰማቸው ባላጋራቸውን በመሣሪያ እየተከላከሉ ለመቆየት ነው ። ጻፉ ግን ያለፈው ጊዜ በዋዛ ፈዛዛ ስላለፈ ያሁኑም ጊዜ ስላጠረ በመሣሪያ እጦት ግራኝ እንደምን እንዳጠቃቸው ወደፊት እናነባለን ።

የሆነ ሆኖ ለየሐንሰ ፫ኛና ለሮማው ጳጳስ ለቀሌምንጦስ የሚሰጠውን ደብዳ ቤና ገጸ በረከት ለፍራንቼስኮ አልቫሬድና ለደም ሮድሪግ ለአባ ጸጋ ዘአብ ሰጥተው ከአሰናብቷቸውና እነሱም ባለፈው እንዳመለከትነው ፮ ዓመት መርከብ ሲጠባበቁ በምጥዋና በአክሱም ቆይተው በ፲፮፻፳፮ ዓ.ም. በሚያዝያ ፳፰ ቀን እ.አ.ው.ቀ. ከም

ጥዋ ከሁዳ በኋላ ያዩ ልብነ ድንግልን አስቸኳይ ጉዳይ በተሰሩ ሁኔታዎች ሲያሰሩ ሙላቸው አልቻሉም ። ከዚህ በፊት እንደተባለው የዚያን ዘመን ጉዞ ባሕሩ በሙር ከብ የብሱ (መሬቱ) በከብትና በእግር ስለሆነ እንደ መላክተኛ ከኢትዮጵያ ወደ ሊሰቦን ደርሶ እንዲመጣ ቢያንስ የ፮ ዓመት ጊዜ ያስፈልገዋል ። መላክተኞቹ ከሸዋ ወደ ምጥዋ ፣ ከምጥዋ ወደ ሕንድ (ጎአ) ከሕንድ ወደሊሰቦን መሎድ አለባቸው ። በዚህ ላይ መርከብ መጠበቅ ፣ በየቦሩ የቱርኮቹ ጥብቅ መቆጣጠር ፣ በነገሩ የሮማ ጳጳስ መግባት ደግሞ ከሊሰቦን ወደ ሮማ መመላለስን ስለሚጠይቅ ይኸ ሁሉ ተጨማሪ የጉዳዩን ፍጻሜ ወደኋላ ይጉትተዋል ።

በዚህ መካከል የሮማ ሊቀ ጳጳስንና የፖርቱጋልን ንጉሥ ከኢትዮጵያ የበለጠ በቅርብ የሚያሳስባቸው በቱርክና በፖርቱጋል ንጉሥ በፖርቱጋል ንጉሥና በሻርላ ጅኛ (የጀርመንና የኤስፓኝ ንጉሠ ነገሥት) መካከል በዙፋን መቀናቀን በግዛትና በበላይነት ምክንያት የሚነሳው ጠብና ክርክር ፣ ለተር በዚህ ዘመን ያመጣው አዲስ የሃይማኖት የመሻሻል ክርክር ስለአለ ይኸ ሁሉ የኢትዮጵያን ጉዳይ እብዛኛ ጊዜ ችላ ስለአሰኘው መላክተኞቹ መልስ ሳያመጡ አሥር ዓመት አለፈ ።

እኔ ልብነ ድንግል ለጳጳሱና ለፖርቱጋል ንጉሥ ስለላኩት ደብዳቤዎች ጉዳይ የፖርቱጋል ንጉሥ ዮሐንስ ፫ኛ ለራሱ ዋና መላክተኛውንና ከኢትዮጵያ ንጉሠ ነገሥት የተጻፈለትን ደብዳቤ አሲዞ ከአልቫሪጽ ጋር ወደ ሮማ ሊቀ ጳጳስ ልኮ እንዲሁ ሁለቱ መላክተኞች ከሮማ ጳጳስ በገናኝተው በቀም ነገር ንግግር የተገናኘው እ.አ.ው.ቀ. ፲፱፻፶፱ ዓ.ም. ነው ። ይኸውም መላክተኞቹ ከኢትዮጵያ በሃይ. በሰባተኛው ዓመት ማለት ነው ። የንግግሩን ሁኔታና ለሮማ ጳጳስ የተጻፈውን ደብዳቤ ወደፊት እንመለከታለን ።

ስለዚህ በዚህ ጊዜ ውስጥ የፖርቱጋልንና የኢትዮጵያን ሁለት የክርስቲያን መንግሥታት የወዳጅነት ግንኙነት ከየነጋዴውና ከተመላላሹ እየሰሙ ፣ ራሳቸውም እያዩ ይናደዱ የነበሩት የቱርክና የግብጽ ፣ የዓረብ እገር ባለሥልጣናት መገናኘት ለማገፋገጥ ከአደረጉት የበለጠ በአዳልና በሰማሌ ለሚገኙት ባላባቶች የጦር መሣሪያና የወታደር እርዳታቸውን እያፋጠኑ በመስጠት ኢትዮጵያን ለማስወረርና የኢትዮጵያና የውጭ እገር የፈረንጅ መንግሥት የሚገናኝበትን በር በፍጹም ለመዘጋት ተነሡ ። ወደፊት በዝርዝር እንደምናነበው ዓረቦች ይህን አላብ ወደ ፍጹሚ ለማድረስ የሞከሩት ማገፋገጥ የሚባለውን ባላባት ይዘው ነበር ። ነገር ግን እርሱ ከዓይ ልብነ ድንግል ጋር ተዋግቶ ከሞተ ወዲህ ከቱርኮችና ከዓረብ እገር ከዘቢድ ባሻ ከፍ ያለ የወታደርም የጦር መሣሪያም እርዳታ አግኝቶ ኢትዮጵያን ወርሮ የራሱንም የደጋፊዎቹንም የቱርኮችን ምኞት የፈጸመው የማገፋገጥ የልጁ ባል ግራኝ አህመድ ነው ። ለግራኝ አህመድ ደግሞ ወረራውን ያቃናለት ኢትዮጵያና ፖርቱጋል በወጠኑት ግንኙነት የተነሳ ከዓረቦች እገር ያገኘው የመሣሪያና የወታደር ድጋፍ ነው ። ስለዚህ እሁን የፖርቱጋሎችን ግንኙነት የመልክቱን ፍጻሜ ወደፊት በሥፍራው ስንደርስ እስክናነሳው ድረስ የግራኝ አህመድን እነሣሣ ሡንና በየጊዜው ያደረገውን ታላላቅ ጦርነቶች በዝርዝር እንመልከት ።

፫ኛ ክፍል የወረራው አጀማመርና አካሄድ

ምዕራፍ ፳፯ የ“ቦካን ጦር አውርድ” አለመታመን

የግራኝ አሀመድ ትውልዱ፣ እነሣሠና ወረራው በክርስቲያኖቹ ኢትዮጵያውያንና በእስላሞቹ በኩል ያለው አተራረክ ፈጽሞ የተለያየ ሆኖ ይገኛል። ምንም እንኳን የጻፉት ወገኖቹ ቢሆኑም ታሪኩንም ቢያጋንኑለት ስለትውልዱና ስለእነሣሠ ከኛ ተረት ከሞላበት ታሪክ ይልቅ የእነርሱ አብዛኛው ጊዜ ደረቅ ታሪክ የያዘው ጽሑፍ እንደሚታመን የምንገነዘበው የሁለቱንም ዓይነት አተራረክ ለመመልከት ወደ ጽሑፉ ስንገባ ነው።

ዓፄ ልብነ ድንግል በ፲፭፻፳ ዓ. ም. በሌሚር ማኅተዝና በሱልጣን መሐመድ ላይ የጦርነት ድል ካገኙ ገምር ግራኝ እስከተነሣበት እስከ ፲፭፻፴ ዓ. ም. ድረስ አሥር ዓመት ያህል ዘመኑ የሰላምና የጸጥታ የተደላና የደስታም ጊዜ መሆኑ እር ግጥ ነው። በዚህ መካከል ከሁለት ዓመት በፊት በ፲፭፻፲፮ ዓ. ም. የደዋርው ገዥ ፋኑኤል አዳል ሂደ መዋጋቱ አይዘነጋም። ነገርን ራሱ ፋኑኤል እስከ ሆባት ድረስ ዘልቆ ግራኝን ወጋ እንጂ ግራኝ ወደ ደዋር መጥቶ ፋኑኤልን አልወጋምና የ ራኝ አጥቂነት የሚገምረው ከ፲፭፻፲፱ ዓ. ም. ነው።

በእኔ ልብነ ድንግል ጊዜ ዘመኑ ዘመነ ሰላም ሆኖ እርሻ ስለተሰፋፋ ሰው ሁሉ በተደላና በደስታ በመኖሩ በዚያ ጊዜ የነበረውን ተደላ በማግኘት ይልቁንም ግራኝ ስለመነሣቱና ዓፄ ልብነ ድንግልን ከነሠራዊታቸው ስለማጥፋቱ በቃለ አጋኖና በእንክር የተጻፈውን በቅርብ ጊዜ የታተመው ከጸሐፊ ትእዛዝ ገብረ ሥላሴ የተጻፈው የዳግማዊ ምኒልክ ዜና መዋዕል እንኳን የእነጋገር መንገድ ይለውጥ እንጂ ይኸንኑ የቆዩ ተረታዊ ታሪክ አጽድቆ ይተርካል (1)።

በታሪክ ነገሥቱና በድርሳነ ራጉኤል ስለ ግራኝ እነሣሥ በግዕዝ የተጻፈው እንደዚህ የሚል ነው።

«እኔ ልብነ ድንግል ቦካን የሚባል ከተማ ነበራቸው ከዚያ ዘመኑ ዘመነ ሰላም ስለሆነ ቦካን ጦር አውርድ እያሉ ከመኳንንቶቻቸው ጋር ጉግሥ በፈረሰ እየ ተጫወቱ የገዛ ግንባቸውን በጦር ሲወጡ ግንቡ እየፈረሰ ምጽዋት የሚፈልጉትን ነዳያን አጠፋቸው። ደግሞም እንደጋላ ሥርዓት የፈረሰቻቸውን ግንባር የቦረን ትቻ ደም እየቀቡ ትምባሆ እየጠጡ አምልኮ ባዕድን አድርገው ነበር። በመጨረሻም ለጣና ቂርቆስ ጫን ዕጣን፣ ለደብረ ሊባኖስ ጫን ዕጣን ስለት ሰደው አባቶቹ

(1) ምዕራፍ 7-9

ይኸን እያጠናቸው ጦር አውርድለት ብላችሁ ወደ እግዚአብሔር ለምኑልኝ ብለው ላኩ ።

በዚህ ጊዜ ቄስ አጼ ዮሐንስ ፡ ጻቃቤ ሰዓት ቃለ አዋጁ ፡ ጸራግ ግሠራ ዘመለ ኮት የሚባሉት የቤተ ክህነት ባለሥልጣናት መጥተው “እግዚአብሔር ጠላትን አጥፍቶ አገርን አስፍቶ ቢያስገዛዎ ጦር አውርድልኝ ብለው በየቤተ ክርስቲያን ጧፍ ዕጣን እየላኩ መሳልዎ ወዲያውም የክርስቲያን ንጉሥ ሆነው እንደጋላ የቦረ ንትቻ ደም የፈረሰዎን ግንባር እየቀቡ ከአሽከሮችዎ ጋር በፈረሰ ጉግሥ ሲሟወቱ የገዛ ግንብዎን በጦር እየወጉ ግንቡ እየተናደ ምጽዋት የሚፈልጉትን ነጻያን ግጥ ፋቲትም ባህየ መጠጣትዎ ይህ ከእግዚአብሔር ጋራ የሚያጣላዎ ነው” ብለው በወ ጻጅነት ቢመክሯቸው «ገፋዬ ነጻያን አደረጋችሁኝ - ይህ በጻዩ እደረጋችሁኝ» ብለው በቀጣ ቃል ወደ ድንኳናቸው ገብተው ግብር ላያገቡ አደሩ ።

በበነጋው ክርስቶስ በሰውነቱ የጸጋ ልጅ ነው የሚል አንድ ኢትዮጵያዊ ተነ ስቶ ተዋሕዶዎችን ከንጉሡ ጋር ያጣላ መሰሉት ትምባዮ አትጠጡ የሚል መጽ ሐፍ ወዴት አለ? ወንጌል ወደ አፍ የገባ ሁሉ ሰውን አያረክሰውም የሚያረክሰው ከአፍ የወጣ ነው ይላል ብሎ ክርክር ቢያነሳ የደብረ ሊባኖስ መነኮሳት ከአፍ የወጣ የተባለው አምልኮ ባዕድና ገቢረ ሥራይ አደደለምን ብለው ቢመልሱለት ሮማውያን አለፍ ሮማውያን በፍርድ አያብሉም በፍርድ ያሰረታኛል ብለው ክር ክሩ ሳይፈጸምና በአደባባይ ሳይፈረጅ ንጉሡ ተነሥተው ወደ ግቢያቸው ገቡ ። መነ ኮሳቱም ምክራችንን ካልተቀበሉን ንጉሡ ራሳቸውን ይጉዳሉ እንጂ እኛ ምን ቸገ ረን ብለው እያዘኑ ወደ ደብረ ሊባኖስ ተመለሱ ። አከፃብና ኤልሃበል ሚስቱ ነቢ ያተ እግዚአብሔርን ስላስገደሉ ኤልያስ ሰማይና ምድርን ዘግቶ ይ ጻመት ከመን ፈቅ ረጋብ እንደጸና በአጼ ልብነ ድንግል የመነኮሳቱን ምክር አለመስግት እግዚአ ብሔር ስለአዘነ አህመድ ግራኝን አስነሣባቸው ። አብያተ ክርስቲያናት ተቃጠሉ ፣ መጻሕፍት ተቆነጸጸሉ ፣ ምዕመናን እንደበግ ታረዱ ፣ ደማቸው እንደ ውጋ ፈሰሰ ፣ አጥንታቸው ተከሰከሰ ።

ዓፄ ልብነ ድንግልም በሠሩት ጥፋት ግራኝን እንዳሥነሳባቸው ስላወቁ እየተ ሞጉ ሲሸሹ ሱባዔ ገብተው የሠራሁትን ኃጢአት ይቅር በላኝ እያሉ አልቅሰው አዝ ነው እግዚአብሔርን ለመኑ ፣ እግዚአብሔርን ማርያምንም ከልጅሽ አማልጅኝ ብለው ቢለምኗት ከዕለታት አንድ ቀን ቅዱስ ራጉኤልን መልእክ ብርሃናትን ቅዱስ ጊዮር ጊሰን ፣ አቡነ ተክለ ሃይማኖትን አስከትላ መጥታ ከዚህ ቀጥሎ የተጻፈውን ቃል እስከመጨረሻው ተናገረቻቸው ። ቃሉም ይህ ነው ፡ «እኔን ሳትወደኝ ለምን ስሚን በምስጋና ታነሣለህ ፣ አሁንም ጸሎትህን አልሰማም ያሳትህን የወዳጄን የናዖድን ትእዛዝ አፍርሰሃለህ ልጄ በዳዊት አፍ አድሮ የኃጢአተኞችን ጸሎት አልቀበልም ብሎ የተናገረውን አልሰማህምን» ብትላቸው መልሰው «የእኔን ኃጢአት ሳትዘክሪ ያባቶቼን የዘርዓ ያዕቆብንና የናዖድን ነገር አስበሽ ከልጅሽ ከወዳጅሽ አስምረኝ» አሏት ። ያን ጊዜ ምሕረት ልማድዎ ስለሆነ «እንግዲህ በነፍስህ ደስ ይልሃል በሥ ጋህ ታዝናለህ በሰደት ትሞታለህ አሁንም ንስሐ ግባ ከናዖድ ዘር መንግሥት እንዳ

ይጠፋ አድርጓልና የልጅ ልጆችህም እንደ ናዖድ የእኔን ኪዳን ጠብቀው ቢኖሩ መንግሥታቸው ይጸናል ። ባይጠብቁ ግን መንግሥታቸው ትጠፋለች አገራቸውም ለአሕዛብ ትሆናለች» አለቻቸው ። አፄ ልብነ ድንግልም «የምሞትበት አገር ወዴት ነው ልጆቼስ ከወዴት ነው የሚነሡት» ቢሏት ፤ «ከእንግዲህ ወዲህ መልክ ራጉኤል ይነግርሃል ብላ ከዓይናቸው ተሰወረች» ይላል (1) ።

በሐዚህ መላእክት ከእግዚአብሔር ወደነቢያት እየተላኩ ይነግሯቸው እንደ ነበረ እንደዚሁም መልአኩ ራጉኤል በራዕይ ተገልጾ «አንተ በስደት ትሞታለህ ፤ ከልጆችህም ውስጥ ገ ፣ ይነግሥ (ገላውዴዎስ ይነግሣል) ፤ ል ፣ ይመውት (ሬቅጦር ይሞታል) ፤ ሚ ፣ ይሠየጥ (ሚናስ ይሸጣል) ፤ ያ ፣ ይነብር (ያዕቆብ ይኖራል) እያለ ወደፊት በራሳቸውና በልጆቻቸው የሚደርሰውን ጨርሶ ነግሮአቸዋል» ይላል ። ይህ ሁሉ በየታሪክ ነገሥታችን በተለይም በድርሳን ራጉኤል ተጽፎ እስከዛሬ ይነበባል ።

በሐዚህ ከዚህ በላይ በተዘረዘረው ምክንያት እግዚአብሔር አሁመድ ግራኝን አስነሳባቸው ለማለት ነው ። ይኸንንም የኛን የጽሑፍ መሠረት በማድረግ የውጭ አገር ደራሲዎች እነምሪዩ ሳይቀሩ በመጽሐፋቸው ጠቅሰውታል ።

በዚህ ጽሑፍ ውስጥ «ቦካን ጦር አውርድ» እያሉ ይሳሉ ነበር ። ጭነት ፅግን ለጣና ቁርቆስና ለደብረ ሊባኖስ ገዳማት እየላኩ ይኸን እያጠናችሁ ጦር አውርድለት ብላችሁ ለምኑልኝ ይሉ ነበር የሚለው ይነበባል ። እንደ እውነተኛ ከብዙ ዘመን ገምሮ ተጽፎ የቆየ ስለሆነ ሲባል የቆየውን ሳያወሱ በዝምታ ውስጥ ግለፍ ሳያስተባብሉም ጉዳዩን ወደጉን አድርጎ መዝለል እንደማመን እንዳይቆ ጦር ወይም አንባቢን ከጥርጣሬ ውስጥ ለማስወጣት አለመሞከር አግባብ ስላልሆነ ይጠቀሳል እንጂ እንኳን ታሪኩ ለመታመን በዛሬ ጊዜ ቁም ነገር ባለበት ጽሑፍ ጉን ሠፍሮ መገኘቱና መነበቡ ቅር ያሰኛል ።

ዓፄ ልብነ ድንግል ከአዲስ አበባ ደቡብ ምሥራቅ የረረ አጠገብ ዛሬም የሕንፃ ምልክቱ የሚታየው ቦካን የሚባል ከተማ እንደነበራቸው የታወቀ ሲሆን በዚህ ከተማ ሲኖሩ መንግሥታቸው የተድላና የደስታ ዘመን ቢሆን በዚሁ ተደስተው ይኸንን ላደረገላቸው እምላክ ምሥጋና በመስጠት ፈንታ እንደዚህ የመሰለ የዕብራትና የልጅነት ሥራ አደረጉ ብሎ የቀድሞን እንጂ የዛሬን አንባቢ ማሳመን ያስችግራል ። በ፲፭፻፳፯ ዓ. ም. ከተደረገው ከማኅፋዝ ጦርነት ወዲህ የተገኘው ሰላም አሥር ዓመት አይሞላም ። ለዚያውም ቢሆን የአዳልና የሰማሌ አገሮች በዘመናቸው እስከ ሕንድ ውቅያኖስ ያሉት ጸጥ ስጥ ብለው ሳይገዙ አልፎ አልፎ ግጭት ማድረጋቸው የታወቀ ነው ።

ከዚህ በፊት እንዳልነው በ፲፭፻፲፯ ዓ. ም. የደዋሮው ገዢያቸው ፋኑኤል ከግራኝ ጋር የመገናኛሪያውን ጦርነት ማድረጉን ወደፊት እናነባለን ።

(1) «እንከሰ ይነግርክ ራጉኤል መልአኩ ብርሃን ዘህሉ ምስሊዩ ወዘንተ ብሂላ ተሠወረት እምለዕደን ገቲሁ» የኢት ዓመታዊ መጽሔት ቁ፡ 2 ገጽ 96-100

ለዚያውስ ቢሆን በሰላም ረንታ ጦርነትን በሰለት ከሚረዱት “ቦካን ጦር አውርድ” እያሉ መራት ከሚደበድቡ ወደ ሰሜን ዘምተው ገብፅን ለመያዝ ከቱ ርክ ቢዋጉ ይኸም የሚበዛባቸው ቢሆን የራሳቸውን የኢትዮጵያ ወደቦችና ደሴቶች ምጥዋን ጸህላቅን ከቱርክ ፣ ዘይላንና ዙላን ከዓረቦችና ከወላስጥቶ ለግስላቶ ቢረዱት የሚዋጋቸው ይጠፋ ኖሮአልን ።

ስለዚህ ለድሉ ተሳሎ ቢባል ያምራል እንጂ ጦርነት በግጣት ተቸገረው ለየገ ጸግቱ ጧፍ ዕጣን እየላኩ ይላሉ ነበር ግለት በፍጹም የግይመስል የተራ ወይም የየዋህ ሰው አጸጸፍ ነው ። ይኸንንም አጸጸፍ በዛሬ ጊዜ ለግመን የሚረዱት እንደ ዚያው እንደጸሐፊው በአስተያየት ገና ወደ ኋላ የዘገየ ገራገር እንባቢ መሆኑ ነው ።

በታላላቆቹ የክርስቲያን ነገሥታት አባቶቻቸው በነእይ ዘርዓ ያዕቆብ በነእይ ናዖድ ቤተ መንግሥት በሥርዓትና በመንፈሳዊ አስተዳደግ ያደጉት እኔ ልብነ ድን ግል ጦር አውርድ ብለው ባይላሉ የገዛ ግንባቸውን በጦር ባይወጉ ድሆችን ባይበ ድሉ ትምህርት ባይጠጡ ኖሮ ይኸ ሁሉ የጦርነት መከራ በዘመናቸው አይደርስባቸውም ነበር ተብሎ በመላ የተለጠፉባቸውን የታሪክ ገጽ ለዘለቄታ ከአላብም ከጽ ሐፋም ገጽ ላይ መሠረዝ ተገቢ ነው ።

ግራኝ አህመድ ለጦርነት ከመነሣቱ በፊት በዋዜግው በነበሩበት ስድስት ዓመታት ውስጥ ጧትና ግታ እየተገናኘ በቅርቡ እያነጋገረ ያወቃቸው የፖርቱ ጋሎ ተወላጅ ፍራንቼስኮ አልቫራድ ^{ISIC} በጻፈው መጽሐፍ ላይ እንደተገነዘብነው ሰው ይው እንዲያውም ከሥጋዊነትና ከወታደርነት ይልቅ መንፈሳዊነት የሚያጠቃ ቸው ሆነው ይታያሉ ። በዚህ መጽሐፍ ላይ «ንጉሠ ነገሥቱ መልካምና ቅዱስ ነው» ብለው በኢትዮጵያ ከሃምሳ ዓመት በላይ የተቀመጡት ከርሳቸው ጋር ዘመና ቸውን የፈጁት ግብፃዊው ጳጳስ አባ ማርቆስ ለፖርቱጋል አምባሳደር ለሮድሪግ ደ ሊማ እንዳጫወቱት ያነበብነው ትዝ ይለናል ። ጳጳሱ ለእንግዳው አምባሳደር ይኸን አስተያየት የሰጡት ግራኝ ከመነሣቱ ሦስት ዓመታት ያህል ቀደም ብሎ ባለው ጊዜ ውስጥ ነው ።

በግራኝ ጦርነት ዋዜግ በድልወትና በዕረፍት ረንታ የነበረባቸውን ችግር ለፖርቱጋል ነገሥታት ላባትዬው ለአማኑኤልና ለልጁ ለዮሐንስ ፣ኛ የጻፉባቸው ደብዳቤዎች ያስረዳሉ ።

በነዚህ ደብዳቤዎች ላይ የጦርነቱ ስለት ጉዳይ ወደጉን ይሁንና ይልቅስ በላያ ያቸው ላይ ከብዶ የመጣውን የጦርነት ደመና በምን እኳኋን ሊመልሱት እንደሚ ችሉ የነበራቸውን ሥጋት ለዚህም ፩ ረዳት የክርስቲያን መንግሥት አጥብቀው እንደሚረዱት በትክክል ይገልጻሉ ። “ጦር አውርድ” ብለው መራት ስለ ደበደቡ ግንባቸውን እየወጉ የፈረሰው ግንብ ነጻያንን ስለመታትም ባህሰለጠጡ ግራኝን እስ ነሳባቸው ብለው የጻፉባቸው ካህናት ወይም ምዕመናን በቱርክና በፖርቱጋል መካከል ያለውን የዘመኑን የግዛትና የጥቅም ሽሚያ በኢትዮጵያና በደቡብ እስላ ጦች በወላስጥቶም መካከል ያለውን የቆየ የጠብ ውዝግብና የበቀል ፍላጎት የግ ራኝንም የጋለ የገዥነት ፍላጎትና ያመራር ዘዴውን በጀርባው የተደገፈውን የዕር

ዳታ መጠን በጠቅላላው የዘመኑን ሁኔታ ለማመዛዘን ያልቻሉ መሆናቸው ጥርጥር የለውም ።

መቸም አዲስ ልብና ድንግል እንደ ጳጳሱ አነጋገር ፍጹም ጻድቅ ሳይሆኑ እንደ ግናቸውም ሰብአዊ ፍጡር ኃጢአትም በጎ ተግባርም የተዋሐዳቸው ተቀብተው እንደመንገዳቸው መጠንም በንጉሣዊ ኩራት ባለፈና በኖረ ወግና ሥርዓት የተጠመዱ ባላቸው የጦር ሠራዊትና የአለቆች ብዛት የሚመኩ ሊሆኑ ይችላሉ ። ከዚህ በፊት የጠቀሰነውን ዝግጅት ከማድረግ በቸልታና ጠላትን በመናቅ የቦዘኑ ፣ በፍጹም ክርስቲያንነታቸውም ላይ በጸሎቱና በጸሎት በተፋፋቱም መካከል ምናልባት በዙሪያቸው የከበባቸው ሕዝብ አምልኮ ባዕድ ወደ ቤተ መንግሥታቸው ገብቶ እንደግናቸውም ነገሥታት እርሳቸውንም አልፎ አልፎ ሳያውቁ በሰሕተት አውቀውም በድፍረት ገጥሟቸው ይሆናል ። የሕይወታቸው ዝርዝር ታሪክ ስለሌለ ከዚህ የበለጠ የኝሆን ንጉሥ የጠባያቸውንና ያመራራቸውን ሁኔታ ለማብራራት ችግር ነው ። ከዚህ በላይ የሰጠነውም መግለጫ ሳይበቃ አይቀርም ፣ ከመብቃትም በዝቶ ይሆናል ።

የሆነ ሆኖ ወደፊት ባሉት ምዕራፎች እንደምናነበው ከዚህ በፊትም እንዳነበብነው የግራኝ አህመድ አነሣበ ሰሰውዬው በራሱ ከፍ፣ ያለ የገዥነት ምኞትና እንደ ዚሁም በአመራር ዘዴው ላይ የተመሠረተ ሆኖ ከተከታዮቹ ነገዶች በቀል ፍለጋ ጋር የታወቀውን የቲርኮችን ወረራ በርሱ ውስጥ ያሉትን የዘቢድና የየመን ዓረቦችን መስፋፋት የተደገፈ ነው ። የዚህም የቲርኮ የወረራ አደጋ ያዩ ልብና ድንግልን መንግሥት ብቻ ሳይሆን ባለፈው እንዳነበብነው ግብጽንም ከዘያ ግሪክንም ዓረብንም መላውን የባልካን አገሮች ቡልጋሪያን ፣ ዩጎስላቪያን ፣ ሩማንያን ፣ አርመንን ፣ የነምሳን እጋማሽ ሳይቀር ይነሰ ይብዛ በዚሁ ዘመን አልማራቸውም ። ወረራውም የደረሰው ተወራሪው እየተላለ ሳይሆን በግድ ዘመን በወለደው ኃይለኛ ፊት እየተሸነፈ መሆኑ የታወቀ ነው ።

ኢትዮጵያን ግን የቲርኮ ቀጥተኛ ወረራ ሳይደርስባት በሩቁ በርሱና በቅርቡ ከቀይ ባሕር ግዳ ባሉት ዓረቦች የተደገፈውና ከአገር ውስጥ የተነሣው ግራኝ አህመድ ሊያሸንፋት ቻለ ። መሸነፍም የመጣው ዝርዝር ምክንያቱን ወደፊት ባለው ምዕራፍ እንደምንገልጸው ዋናው የግራኝ ረዳቶች የኢትዮጵያ ጎረቤቶች ሲሆኑ ለኢትዮጵያ ረዳት ይሆናል ተብሎ ተስፋ የተጣለበት የፖርቱጋል መንግሥት ግን በአውሮፓ ሩቅ በመሆኑ ነው ። በዚያን ዘመን የፖርቱጋል የቅኝ ግዛት የነበረው ሕንድ (ጉኦ) የኢትዮጵያ ወሰነተኛ ቢሆን ኖሮ የግራኝ ወረራ በቀላሉ ሊከናወን ባልቻለ ። ወረራው በተፈጸመ በ፲፱፻፲፱ ዓ. ም. ሊደርስ በቻለ ነበር ።

ስለዚህ መደምደሚያውን ግራኝ አህመድ በኢትዮጵያ ላይ የተነሣው በራሱ የገዥነት ምኞት ባለፈው የክርስቲያናቶች ነገሥታት ሳያቋርጡ ወላስሞቹ በሸፈቱ ቀጥር ድል እያደረጉ የፈጸሙትን ዘረፋና ደም ማፍሰስ ለመበቀል በተለይ ደግሞ በአሁኑ ጊዜ ከፖርቱጋል መንግሥት ጋር ወዳጅነት ስለወጠኑ ከሩቁ ከቲርኮቹና

ከዓረቦቹ ተገፋፋቶ እንጂ አባቱ በደብረ ሊባኖስ መነኩሳት ተደብድቦ በመሞቱ ወይም በተደላ በደስታ ምክንያት ከልክ ያለፈ ደልቷቸው “በከን ጦር አውርድ” ብለው በመሳል አይደለም ። እላይ እንዳመለከትነው ዘመናቸውም ሙሉ የሰላም ዘመን አልነበረም ። በ፲፩፻፳ ዓ. ም. ከግጥፍዝ ከተዋጉ ወዲህ እንደሌላ ሃረጽ በነበሩ በት ጊዜ በ፲፩፻፲፱ - ፲፯ ዓ. ም. ላይ አንዱን ቢትወደድ በጥፋት ንጉሠ ቢያሥሩት የአዳሉ ንጉሥ አሰፈትቶ ወሰደው ማለትን እንደሰሙ ደግሞ ሌላው ቢትወደድ ሊዋጋ ወደ አዳል መዝመቱን ዓይተዋል (1) ።

በተረፈ ከዚህ ሁሉ ጋር የኢትዮጵያና የፖርቱጋል ወዳጅነት ለጦርነቱ ዋና መንግሥት ከሆኑት ምክንያቶች ዋነኛው መሆኑ አይጠረጠርም ። ወይ ሊየሩሳሌም ለመሄድ ከተነሡትና ከጉዞ ላይ ካሉት ከ፲፱፻፵፰ ክርስቲያናት ፲፩ቱ ብቻ ሲተርፉ የቀሩትን ሰዋዚንን እንዳለፉ እስላሞቹ ፈጅተዋቸው እንደነበረ ከተረፉት ውስጥ ግማሾቹን አልቫሬድ ምጥዋ ላይ አግኝቷቸው “ይኸ ሁሉ ጥቃት የደረሰብን በኛ ንተ ወዳጅነት ምክንያት ነው” ብለው እያማረሩ እንደነገሩት ጽፎታል (2) ።

በተለይ ደግሞ (La Croze) የሚባለው በ፲፯፻፵፱ ዓ. ም. ባሳተመው መጽሐፉ ላይ እንደዚህ ይላል “ንጉሠ ዳዊት (ልብን ድንግል) ሮድሪግ ደ ሊግን በደስታ ተቀ በለው ። በርሱም አማካይነት አንድ የማጥቂያና የመከላከያ ስምምነት ከፖርቱጋል ንጉሥ ጋር መሠረተ ። ይኸም ስምምነት ቱርኮቹንና እስላሞቹን ከቀይ ባሕር ዙሪያ ከያዙት አገር በሙሉ ለ፲፱፻፲፭ ነበር ። ይኸን የመሰለው ስምምነት ለብዙ ጊዜ ምሥጢር ሆኖ ሊቆይ አልቻለም ። የእስላሞቹ መሳፍንት በተለይ ንጉሠ ነገ ሥቱ ለሚገነዘቡ አገሮች ጎረቤት የሆነው የአዳል ንጉሥ በጉዳዩ ተሸበሩ ። ስለ ዚህ የአዳሉ ንጉሥ የኢትዮጵያና የፖርቱጋልን ግንኙነት ለግጥፋት ሰላይ አበ ጅቶ ጦርም ሰብስቦ አንድ ጉበዝ የጦር ሹም (ካፒቴን) ኢትዮጵያን ድል አድርጎ ለመያዝ ይፈትን ዘንድ ላከ ። ይኸም የጦር አለቃ አህመድ የተባለውና በመጠሪያ ስሙ ላይ በተወማሪ ተሠይሞ ግራኝ የተባለው ነው (3) ።

ምዕራፍ ፳፰

ስለ ግራኝ አህመድ ትውልድና አነሳስ - ከፋኑኤል ጋር ያደረገው የመዝሙሪያው ጦርነት (፲፩፻፲፯ ዓ. ም.) ።

ያለፈው ምዕራፍ ጦርነቱ የተነሳበትን ምክንያት በኢትዮጵያ ጽሑፍ በኩል ያለ ውን ያገራችንን የቆየውን ተረታዊ ታሪክ አመልክቶናል ። ያሁኑ ደግሞ ስለግራኝ አህመድ ልደትና ዕድገት በኛ ዘንድ በሁሉም ጽሑፍ ላይ ሳይሆን ባንዳንድ ክፍል

(1) አልቫሬድ ገጽ 320
 (2) " ምዕ. 129 ገጽ 335 - 336
 (3) Histoire du christianisme d’Ethiopie et d’Armenie N.Maturin Veyessiere
 La CROZE ገጽ 86 - 87

የተጻፈው እንደዚያው እንዳለፈው ልብ ወለድ ታሪክ ነው ። ያገራችን ታሪካዊ ሥነ ጽሑፍ ተበታተኖ በያለበት የሚገኘው ሁሉ አንዱ በአጭሩም ቢሆን ሐቁን ታሪክ ሲከተል ሌላው ረዘም አድርጎ ከሐቁ ውጭ የሆነ የተረት አነጋገር አስፍሮ ይተርካል ። ነገሩን ከሥሩ ያልመረመረ ግራና ቀኝ ስለዚያው ጉዳይ በየመልኩ ፡ በየቋንቋው የተጻፈውን ያላስተዋለ አሳቡን ወደኋላ መልሶ በዘመኑ ላይ ያለውን የፖለቲካ ካና የጦርነት ውዝግብ ያልተረዳ እንግዳ ደራሽ አንባቢ ሐቀኛውን ታሪክ ከተረቱ ለይቶ ለማወቅ ይችገራል ።

መቼም ሥነ ጽሑፋችን ባለፉት ምዕራፎች እንዳመለከትነው የተደረሰው በቤተ ክህነት አባቶች በመንፈሳዊ አስተያየት ላይ የተመሠረተ ስለሆነ ከገድልና ከድርሳን ጋር ተሰባጥሮ የተጻፈውን ሁሉ ለዘመኑ የአንባቢ አእምሮ ለዘመኑ የትምህርት አሰጣጥ እንደሚመጥን አድርጎ በየቅርንጫፉ ያለውን አበጥሮ ለማቅረብ ገና ብዙ ጊዜ ይወስዳል ። ይኸው የተያዘው ዘመናዊ ትምህርት በየሰው አእምሮ ሥር በሰይፍ መጠን እስካሁን ሲታመን ቢቆይም የተረቱ ሥነ ጽሑፍ ሥሪተን እየለቀቀ እንደሚሄድ የታወቀ ነው ። ጊዜም ባደረገበት ጉዞ ሁሉ የሥነ ጽሑፍን የእምነትን መልክ ብቻ ሳይሆን የቅርጽን ፣ የሥዕልን ፣ የስተዳደርን የሌላውንም መልክ ሁሉ በየጊዜው እየለዋወጠ መጥቶ እስከዚህ ድርሷል ። ይኸም ያሁኑ የሥነ ጽሑፋችን መልክ የመጨረሻው ሳይሆን ወደፊት በሚተካው ትውልድ ዘንድ ሌላ አስተያየትና አስተሳሰብ እንደሚወለድ የታወቀ ነው ።

አሁንም ስለግራኝ ልዩትና ዕድገት ለመተረክ ሲሞከር ያገራችን አንድ ክፍል ታሪክ እንደዚያው እንደባካን ጦር አውርድ በማመሳሰል እንደዚህ እያለ ይተርካል ። «የአዳል ባላባት ጌጃ ነጭ በቅሎ ፣ ሃየወርቅ ቡችላ ፣ ህክክዜ ምንጣፍ ፣ ፫፫ ሻማ ፣ ፫፫ ፍሪና ፣ ፫፫ የፍየልና የበግ ሙከት ለአፄ ልብነ ድንግል በየዓመቱ ይገብር ነበር ። እንደዚሁም የግራኝ እናት ሺምሺያ (ፀሐይቱ) የሐረር እስላም ነበረች ፣ እርሷም በበኩሏ ግብር ይዛ ወደ ደብረ ሊባኖስ ወረደች ፣ በዚያም አንድ መነኩሴ ተገናኘችና ፀነሰች ። መነኩሴውም ከእርሷ በተገናኘበት ሌሊት የራሱን ቆብ ትቶ የርሷን ኩፍታ አሳስቶ በራሱ ላይ ደፍቶ ወደ ቤተ ክርስቲያን ገባ ። ቆሶቹም ባዩት ጊዜ ከእስላሚ ጋር እንደ ተገናኘ አወቁበት ፣ ወዲያው በመቋሚያ ደብድበው ገደሉት ፣ ሴቲቱ ግን ወደ ሐረር ተመልሳ ግራኝን ወለደች ።

ግራኝም ካደገ በኋላ ጓደኞቹ በጨዋታም በምርምር «አንድ ጉን» ይኸውም ግለት እናት እንጂ አባት የሌለው እያሉ ዘወትር ይሰድቡት ነበርና እናቱን አባቱን ገነሪኝ እያለ ነዘነዛት ፣ እርሷም አባቱ የደብረ ሊባኖስ መነኩሴ መሆኑንና እርሱንም የደብረ ሊባኖስ ቀሳውስት ደብድበው እንደገደሉት አስረዳችው ። ከዚያ በኋላ ያባቱን ደም ለመበቀል ኢትዮጵያን ወረረ ፣ የደብረ ሊባኖስን ገዳምና ሌሎችንም አብያተ ክርስቲያናት አቃጠለ መነኮሳቱንና ቀሳውስቱንም ፈጀ ።»

ይኸም ታሪክ በግማሹ እውነት ቢኖር እያለፈ ጣልቃ እያገባ የሚተርከው መሠረት የሌለው አፈ ታሪክ ከመሆን አይዘልም ። እውነት ነው ብለን የምናምነው ከኡመር ወላስማ ዘር የወረደው የይፋቱም ይሁን የአዳሉ ባላባት ሲመኙው እየሸ

ፈተ ሳይመቸው እየገበረ መኖሩ የታወቀ ነው ። የግብሩ መጠን ጸፂ ነጭ በቅሎ ፣ ሃ የወርቅ ቡችላ ያለው ይኸን ያህል ሃምሳ ቡችላ የሚመዘን የበሃ ወርቅና ቀለሙ አንድ ዓይነት ያውም ነጭ በቅሎ ያውም በያመቱ እየተገኘ መገባሩ አጠራጣሪ ነው ። ከመነኮሴ መወለዱ ይቅር እንጂ ግራኝ ወረራው በያለበት ከቀናው በኋላ ደብረ ሊባኖስን እንደቀሩት ገዳማት ማቃጠሉ የታወቀ ነው ። ነገርን ሲመለከቱት ይኸ ባይሆን ኖሮ በቤተ ክርስቲያንና በቀሳውስት ላይ ያን ያህል አይሠክንም ነበር ተብሎ በመላ የተፈጠረ መሆን አለበት ። ከአሰላጫ ውድቀት ያገኘው መነ ከሴስ ሆኖስ ቢሆን ባይሆን ከቤተ ክርስቲያን ተወግዞ መወገድ እንሶት እንደ አባብ እንዴት ተቀጥቅጦ ይሞታል ? ። ሁኔታውስ ከወንጌል ትእዛዝ ውጭ አይሆንም ?

ይኸ አተራረክ ግራኝ አህመድ ቁመናው ከመጠን ያለፈ ጉራዶው አርባ ከንድ ጦሩም አርባ ከንድ ነበር ፣ ትልቅ የደንጊያ ቋጥኝ በቀላሉ ይወረውራል ከሚባለው ከሕዝባዊ የተረት አነጋገር ጋር የተመሳሰለ ነው ። ጉንደር ከተማ አቅራቢያ በእምፍራዝ ውስጥ ሰንደባ ኢየሱስ (ደብረ ሐሊም) የሚባል የሚያስደንቅ በጥርብ ደንጊያ የተሠራ መቅደስ አለ ። በዚህ ዓመት ለጉብኝት በሄድሁበት ጊዜ በቤተ መቅደሱ ውጭ ፫ ሜትር ቁመት ያለው ወፍራም ደንጊያ ተጋደጦ የሚታየውን መም ህሩ ግራኝ በሩቁ ወርውሮ ቤተ ክርስቲያኑን የመታበት ነው ሲሉ በቀም ነገር የተናገሩት ትዝ ይለኛል ። እንደዚህም በሸዋም በብዙ ወረዳ ከፍ ያለ ደንጊያ ግራኝ የወረወረው ወይም ፈረሱን ያሠረበት ነው ከሚባለው ጋር የተመሳሰለ ነው ።

የግራኝ አህመድ እውነተኛው ታሪኩ በፈረንጆችም በዓረቦችም በወገኖቹ በሱማሌዎችና በሐረርጌዎችም ዘንድ ያው የተቻለው ያህል የታወቀ ነው ። ባገራችንም ያላጥር እንጂ ባጭሩ አድርጎ ስለ ግራኝ የሚናገረው ታሪክ ነገሥታችን ለብቻው በሐቅ መንገድ ጽፎት ይገኛል ። ይኸው እውነተኛ ታሪክ ነገሥት ግራኝ የደብረ ሊባኖስ መነኮሴ ልጅ አለመሆኑን ሲያስረዳ « ባጌ ልብን ድንግል ላይ በኢብራሂም ልጅ በአህመድ እጅ የመጣው ጥፋት» ብሏል (1) ።

ከሁሉም ደበልጥ ስለግራኝ አህመድ ስለልደቱና ዕድገቱ ስለ እነሣሡና ስለ ወረራው ፈረንጅም ዓረብም መሠረት ያደረገው “ፍቱክ አል ሐበሽ - የሐበሽ ወረራዎች” በሚል አርዕስት ሺሃብ ኤዲን አሕመድ ቤን አብደል ቃድር (ዓረብ ፋቂህ) የሚባለው የዓረብ ተወላጅ የጻፈውን ነው ። እርሱም ግራኝ በዋለበት እየዋለ ባደረበት እያደረ ጦርነቱንም እየተከታተለ ባይኑ ካየውና አቡበክር ከሚባለው እንደ በት እየሰማ በቀረው የጦር ግንባርም ራሱ እየተገኘ ወይም ከተማረኩ የኢትዮጵያ ክርስቲያኖች ላይ እየሰማ የጻፈው ነው ። ስለኢትዮጵያ ታሪክ ጉዳይ በብዙ የደከሙት ታሪክ ነገሥታችንን ወደ ፈረንሳይኛ ማስታወሻ እየሠሩ የተረጉሙት ሙሴ ረኔ ባሌት አሁንም ይኸንኑ ስለግራኝ ጦርነት መደበኛ ታሪክ የያዘውን ያረብ ፋቂህን መጽሐፍ ከዓረብኛ ወደ ፈረንሳይኛ ከራሳቸው ብዙ ምስክር በየምዕራፉ

(1) ወህደንተ መንሱት ዘመጽኦ ላዕሊሁ በአደ አህመድ ወልደ ኢብራሂም ታሪክ ነገሥት ገጽ 8

ግርጌ እየጨመሩ ተርጉመውታል ።

ይህን መጽሐፍ የጻፈው ሺሃብ ኤዲን አሀመድ አብድል ቃድር ባጭሩ ደግሞ ፃረብ ፋቂህ ተብሎ የተሰየመው በየመን ውስጥ የጂዛን ተወላጅ ነው (1) ። በሽም ብራ ኩሬ ግራኝ አሀመድና ጻይ ልብነ ድንግል ተዋግተው ንጉሠ የተሸነፉ ዕለት በጦርነቱ ላይ ነበር ። ዘሩ ፃረብ ሃይማኖቱ እስላም ተከትሎ የመጣው ግራኝ አሀመድን ስለሆነ በአጻጻፉ ላይ የክርስቲያኖቹን ወገን የማኩሰስ የእስላሞቹን ወገን የማጋነንና የማድነቅ አጻጻፍ በብዙ ይታይበታል ። ለምሳሌ በየምዕራፉ አንድ እስላምና አንድ ክርስቲያን የተዋጉትን ከሚተርክበት ላይ «እገሌ እስላሙ ገነትን ያውርሰውና በእገሌ በክርስቲያኑ እጅ ሞተ እርሱንም (ክርስቲያኑን) ለገሀነም ይጻርገው» ማለት ልማዱ ነው ።

ይኸም በእርሱ ላይ ብቻ እንዳይፈረድ የኛ የክርስቲያኖቹ ወገኖች ከአዳሎችና ከሱማሌ ወገን የተዋጉትን ሲጽፉ የነገሥታትን የነፃምደ ጽዮንን ፣ የነዘርዓ ያዕቆብን ጸሐፍት ትእዛዛቱም አዛዦቹም ሲጽፉ የራሳቸውን ወገን እያጋነኑ የነዚያን እያኩሰሱ እንደዚያው እንዳረብኛው ጸሐፊ የኛም እገሌ (ክርስቲያኑ) በእስላሙ (ተንባለት) እጅ ሞተ ምሥጋና ይግባውና (ሎቱ ስብሐት) እያሉ መጻፋቸው የታወቀና የተለመደ ነው ።

ይሁኔላንጂ ሙሴ ረኔ ባሴት የተረጉሙት ይህ የፃረብ ፋቂህ መጽሐፍ በኛ በታሪክ ነገሥት ወይም በማኖቸውም የታሪክ መጽሐፋችን ውስጥ የማይገኝ የጦርነት ሐተታ ፣ የመላኛንትና የመኳንንት ታላላቅ የጀብዱ ሥራና ስማቸውን ከሁለቱም ወገን የተደረገውን ውጊያ ይህና አድርጎ ስለሚዘረዝር ለዛሬ ታሪክ ከፍ ያለ ቁም ነገር ያለው ስለሆነ ጸሐፊው ሊመሰገን ይገባል ።

ዳሩ ግን ጽሑፉ ከሥር ዣምሮ እየዘረዘረ በመጻፍ ይመጣና እኔ ልብነ ድንግል እኸያ ዘጠነኛው ዘመን መንግሥታቸው በተለይ ግራኝ ለመሞት ጅ ፃመት እቀረው ገዜ ላይ ይኸውም ማለት የጣና ባሕርን ጦርነት ከተረከ በኋላ አጻርጦ ያቆመዋል ። የቀረው ወደፊት የሚገኘው የጦርነት ታሪክ ያዲ ልብነ ድንግል ፍጻሜ ግራኝ ባዜ ገላውዴዎስ ጦርና በፖርቱጋል ጦር ወታደር ተመትቶ መሞቱን አይተርክም ። ይኸንኑ መጽሐፍ ያጠኑና የተረጉሙ ግማሾቹ የግራኝ አሀመድ ባለቤት ባቲ ድል ወምበራ የመጨረሻውን ግራኝ ድል የሆነበትን ከፍል አቃጠላቸው የሚሉ ፣ በድንገተኛ ቃጠሎ ተቃጠለ የሚሉ ጸሐፊው ሳይጨርሰው በመካከሉ ሞተ የሚሉ አሉና ስለ መጨረሻው ታሪክ ጉዳይ የርሱ ሲያቋርጥ የኛ የግዕዙና የፖርቱጋሎቹ ጽሑፍ ስለሚገኝ በማናቸውም ረገድ የጦርነቱ አፈጻጸም ታሪኩ አልጠፋም ።

ስለዚህ የፃረብ ፋቂህንና በዘመኑ የነበሩትን የፖርቱጋል ተወላጆች የነላልሻ ፊጽን ፣ የነቢርሙዴዝን መጽሐፍ የባሴት ረኔን ማስታወሻ መሠረት በማድረግ

(1) ሌሎች ደግሞ ፃረብ ፋቂህ ዘሩ የሐረር ተወላጅ ሆኖ ለትምህርት ወይ የሙን ሃይ ቢተ አልፋቂህ በሚባለው ትምህርት ቤት ተምሮ ሊቅ ስለሆነ በዚሁ ፃረብ ፋቂህ ተባለ የሚሉ አሉ ።

ግራኝ አህመድ ወረራ

እውነተኛውን ግራኝ አህመድን ታሪክ ከየአለበት አጠራቅመን ከዚህ እንደሚከተለው ጽፈንዋል።

ግራኝ አህመድ አባት ገራድ ኢብራሂም ይባላል፤ የራሱ ስም አህመድ ያባቱ ስም ኢብራሂም ኤል ቃዚ ስለሆነ፤ እድገት መሪ በሆነ ጊዜ ይግም የሚባለው የግዕድ ርግ ስም እየተዉመረ ይግም አህመድ ቤን ኢብራሂም ይባላል። በፍጥረቱ ግራኝ ስለነበር የኛ ሰዎች ግራኝ አህመድ ሱማሌዎች ደግሞ ጉራይ ይሉት፤ ነበር። ግራኝ ነቱም በዓረብ ፋቂህ መጽሐፍና በታሪክ ነገሥት የተረጋገጠ ነው (1)። አገሩ ሐባት (ሱማሌ ውስጥ) ነገዱ ከመለሳይ ወገን መሆኑን መለሳይም የሱማሌ ነገድ መሆኑን ይኸም ነገድ ተዋጊ ጦረኛ መሆኑን ዓረብ ፋቂህ ያረጋግጣል (ገጽ ፱፩ - ፳፻፩ - ፳፻፱)። ይኸም ሐባት ከአዳል ባላባት ከአቡበከር ጋር እየተጣላ ተዋግቶ ሲሸነፍ እየሄደ የሚደበቅበት አገር ነበር።

ግራኝ አህመድ የወጣትነቱን ዘመን በገራድ አቡን ቤን አዲክ ቤት ማሳለፉ በዓረብ ፋቂህ መጽሐፍ ተመልክቷል። በዚህ መጽሐፍ ላይ እንደተመለከተው ገራድ አቡን በዚያን ሰዓት የአዳልና የዙሪያው ገዥ ነበር። ግራኝ በገራድ አቡን ቤት የፈረሰኛ ወታደር ነበር። እርሱም እንደ አዋቂነቱ ጊዜ በልጅነቱና በወጣትነቱ ዘመን ብለህ ጥንቁቅ ምክር አዋቂ ስለነበረ በዚህ ሁሉ ምክንያት ገራድ አቡን በጣም ይወደው ነበር።

ነገር ግን ከወላስማ ዘር ከሰዓዲን (ሰአድ-ISKጵ - ዲን) የወረደው ዋናው ሱልጣን አቡበከር ቤን መሐመድ ገራድ አቡንን አይወድም ነበርና የሱማሌ ጦር አስከትሎ ሊወጋው መጣ። ገራድ አቡንም ከርሱ ጋር ያሉትን ይዞ ስለ አገሩና ስለወገኑ በጉብዝና ሲዋጋ ሞተ። በዚህ ጊዜ የተረፉት የገራድ አቡን ሰዎችና ግራኝ አህመድ ከአዳል አገር ሸሽተው ወደ ሐባት ሄደው ተቀመጡ።

በዚህ መካከል የታላቁ አውራጃ የደዋር ገዥ ያዌ ልብን ድንግል የጦር አለቃ ፋኑኤል የአዳልን አገር እየመታ ግራኝ አህመድና ወገኖቹ የገራድ አቡን ሰዎች ከአቡበከር ሸሽተው እስከተቀመጡበት እስከ ሐባት ደረሰ። ዓረብ ፋቂህ የዚህን ወገን በሚተርክበት ምዕራፍ ላይ ግራኝ አህመድ ፋኑኤል የአዳልን አገር ሰው ንም እየግረከ ከብቱን ሁሉ እየዘረፈ ሐባት መድረሱን እንደሰማ ወገኖቹን ይዞ ፋኑኤል ያደረገውን ጥቃት ለመበቀል እንደተጓዘና ከፋኑኤል ጋር አካም ከሚባ ሰባ ሥፍራ ላይ መጋጠማቸውን፤ ፋኑኤልና ጓደኞቹ የጦር አለቆች በመሉ ብረት ይገልጻና የጦርነቱንም ሁኔታ እንደዚህ ሲል ያትታል። «ጦርነቱ ተዝምሮ ፈረሰኛው ከፈረሰኛ፣ እግረኛው ከእግረኛ ተደበላልቆ ሲዋጋ አደራው ሲነሣ ሰይፍና ጋሻ እርስ በርሱ እየተግታ ሲጮህ በዚህ ጦርነት ታላቅ የወታደር እልቂት ተደረገ። በመጨረሻም ክርስቲያኖቹ ተሸንፈው ሸሹ። እስላሞችም በዚህ ጦርነት

(1) የዓረብ ፋቂህን መጽሐፍ በባሌት ረጅ ትርጉም ገጽ 302። ታሪክ ነገሥት ገጽ 92። የልብን ድንግል ታሪክ ገጽ 111

ብዙ ዕቃና መሣሪያ ከሰድሳ ረረሶች ጋር አገኙ ። በዚህ ዓይነት ግራኝ አሀመድና እስላሞቹ በፊት የተማረኩባቸውን ከብቶቻቸውን ሴቶችና ልጆቻቸውን አሰመሉ ሰው በደስታ ወደዘፋህ (ዘግን) ተመለሱ» (1) ።

ግራኝ አሀመድ ይኸን የመገናኛሪያ ድል በ፲፭፻፲፯ ዓ. ም. ካለበት ሥፍራ ሐባት (ከደጃ) ድረስ መጥቶ በተዋጋው በደዋርው ገዥ በፋኑኤል ላይ ካገኘ በኋላ በዚህ ጊዜ ከዋናው ሱልጣን ከአቡበከር ጋር ተዋግቶ በመገናኛሪያ እሸንፎ በመጨረሻ ተሸንፎ ገብሯል ። ዝርዝሩን የሁለተኛ የወርነት ውዝግብ በግብጥ ለው ምዕራፍ እስከንመለከት ድረስ አሁን ስለግራኝ አሀመድ እነሣሥ በያዝነው ምዕራፍ ውስጥ በነርሱ በኩል በዓረብኛ ቋንቋ ዓረብ ፋቲህ የጻፈለትን እንመልከት ።

የኢብራሂም ልጅ አሀመድ ከሱልጣን አቡበከር በታች እንደ እንድ አሜር ሆኖ እየገበረ ሲቀመጥ በዕርቅ ተሰግምቶ ወደ ሥፍራው ወደ ሲም ከተመለሰ በኋላ ከዕለታት እንድ ቀን ከግዛቱ ከሲም ለአቡበከር የሚገባውን ግብር ይዞ ወደ ሐረር ሔደ ። ሻምንዦድ እሚባል ሥፍራ ሲደርስ ጥቁር ደመና የመሰለ ብዙ የንብ መንጋ ከዛፋ ላይ ተነሥቶ የግራኝ አሀመድን ጫንቅላት ከሰ እያነበነበ እስከ ሡል ጣኑ ቤት ድረስ አደረሰው ። ወደ ሡልጣኑ ዘንድ ገብቶ ግብሩን ሰጥቶ ተነጋግሮ ሲወጣ እንደዘያው የንቡ መንጋ ከበራፍ ተቀብሎ ፣ እንደከበበው ላይነድፈው እመ ናሪያ ቤቱ ድረስ አጅቦት ወደ ቤቱ ሲገባ ንቡም ወደ ዛፋ ተመልሶ ሔደ ። ይኸም የአሀመድን የወደፊት ገዥነት ለመግለጽ እግዚአብሔር ያደረገው ተለምራታዊ ምልክት ነው ሲል ዓረብ ፋቲህ እያገነነ ጽፎታል (2) ።

ከዚህም አያይዞ ሼክ አሀመድ የሚባለው ሸሪፍ አቡበከርና ሌላ ደግሞ ታላቅ ሼክ ይማም በለው እንጂ ሱልጣንም አሜርም በሚባል የማዕርግ ስም አት ጥራው ብለው በሕልሜ ነገሩኝ ብሎ ሼህ መሐመድ ቤን አሀመድ እንዳሟወተው ፣ ቀጥሎ ነቢዩ መሐመድ በቀኝ አቡበከር ኤስባዲቄን ፣ በግራው አሙር በ.ን አል ከታብን ፣ በፊቱ አሊ ቤን አቡታሊብን አድርጎ በአሊ ቤን አቡ ታሊብ ገንባር ደግሞ አሀመድ (ግራኝ) ነበርና «ማንው ይህ በአሊ ፊት የቆመው» ብሎ አሊ ቤን ሰላህ ነቢዩ መሐመድን ቢጠይቅ «ይህ ወደፊት አበሻን እንዲያስተዳድር ከእግዚአ ብሔር ሥልጣን የተሰጠው አሀመድ ነው» ብሎ በሕልሙ እንደመለሰለት ሕል ሙም የታየው ገና አሀመድ (ግራኝ) ተራ ወታደር የነበረ ጊዜ መሆኑን ይገል ጻል (3) ።

ይኸን የመሰለው የንብ ተለምራት ፣ የሕልምና የራዕይ ምልክት ብዙ ጊዜ በእ ሰያ በእፍሪካ ፣ በአውሮፓም ፣ በክርስቲያኑም ፣ በእስላሙም ቤተ መንግሥት ከጥ ንት ዝምሮ ሲተረክና ሲነገር የቆየ ነው ። ጥንት የግብጻኛና የንብያ ነገሥታት ከከ

(1) ዓረብ ፋቲህ . . . ገጽ 13 - 20
(2) ዓረብ ፋቲህ ገጽ 21 - 24
(3) ዓረብ ፋቲህ ገጽ 25 - 28

ርስትና በፊት ይኸን የመሰለ ምልክት ሰጠን የሚሉት እባብንና ዘንድን ነበር ። ስለ ዚህም በየዘውዳቸው ላይ የእባብ ምልክት ያደርጉ ነበር ። ይኸም ልማድ በኢትዮ ጵያ ሰሜን ምዕራብ ባላባቶች ዘንድ ሳይገባ አልቀረም ። ከንግሥተ ሳባ በፊት አገ ፋን ዘንድ «እርዌ ተመን» ይገዛው ነበር ከሚባለው አፈ ታሪክ ጋር የተያያዘ ነው ።

የቀረውም በአዕዋፍና በአሞራ ግማሹ በምድር አውራፍ እንሰሳ የቀረውም በየክፍሉ ሲኖር ከክርስትና ወዲህ ደግሞ ክርስቶስ በተጠመቀ ጊዜ መንፈስ ቅዱስ በርግብ አምሳል የወረደለትን መሠረት በማድረግ ርግብ ደግሞ ወደዚህ ወደ አነ ግሥ ወይም እነጋገሥ ገብታ እገሌ ራስ ላይ ርግብ አረፈችበት ወይም ስታርፍ በሕ ልሜ አይቻሉሁና ይነግሣል እየተባለ ይነገርለት ነበር ። በዚህ ምክንያት የዚህ የንቡ ተአምራት እንደዚህ በኛም በኢትዮጵያ የዛጋ ቤተ መንግሥት ላይ ላሊበላ ልደት ተተርኮ ይገኛል ።

ገድለ ላሊበላ የሚባለው መጽሐፍ ስለዚህ ጉዳይ እንደዚህ ይላል ።

«ላሊበላ በተወለደ ጊዜ ብዙ ገብ መጥቶ ማር ባገኘ ጊዜ እንደሚከብ ጦር ሠራ ዊት በንጉሠ ዙሪያ እንደሚሰበሰብ እንደዚህ ንቡ ላሊበላን ከበበው ። ይኸንንም እናቱ ባዩች ጊዜ ከእግዚአብሔር የትንቢት መንፈስ ወርዶላት ይህ ሕፃን ትልቅ ሰው ይሆናል ንቦችም ይህ ሕፃን ታላቅ እንደሚሆን አወቁ ብላ ተናግራ በዚህ የተ ነሣ ስሙን ላሊበላ ብላ ሰየመችው ፣ ላሊበላ ማለትም ትርጓሜው ንብ ጸጋውን (ጌታውን) አወቀ ማለት ነው» (1) ።

ISIC

ስለዚህ የኢትዮጵያ ሕዝብ የሴም ወይም የካም ዘር ቢሆን አማራና አዳልም ክርስቲያንና እስላምም ቢሆን ልማዱና እምነቱ የሚመራው ባንድ ያስተያየትና የሰሜት ዝንባሌ ስለሆነ የግራኝ እነሣሥና በንብ መከበብ ከርሱ በፊት ከፍ መቶ ዓመት አስቀድሞ ከነበረው ካዩ ላሊበላ የልደት ታሪክ ጋር ተጋጠመ ። የላሊበላ ራቅ በማለቱ በዚህም ላይ የዚያን ዘመን ገድል ጸሐፊ ገድሉን እንደ ታሪክ ሲጽፍ ማግራት ስለማይሆንለት ነገሩን ባይኑ እንዳየ ያህል አረጋግጦ ይጽፋል ። ዓረብ ፋቂሆም ባሁኑ በ፲፮ኛው መቶ ዓ. ም. ላይ የግራኝን ታሪክ ሲጽፍ በንብ መከበቡን ከሰው ሰምቶ እንደሆነ ነው እንጂ ራሱ ያየ በዚያን ጊዜም ከግራኝ የተገናኘ አይመስ ልም ። ስለሕልሙ ግን ከእገሌ ሰማሁት እያለ ያወሩትን የጄሆች ስም ጠቅሷል ። ቢሆንም የዚህ ጉዳይ ቢካድም ቢታመንም እንደ አንባቢው ስሜት ነውና አሁን በእኛና በወገናቸው በኩል ያለውን የግራኝን የዕድገቱንና የእነሣሡን ሁኔታ ከአንበ ብን በጸላ በትክክል ስለልደቱና ስለትውልዱ ለላ ምርምር እንጨምር ።

(1) ወለሙ ወለደቶ እሙ መጽሐፈ አንሀብት ብዙኃን ወላጎችም ከሙ ዘየለግቱ መፃረ ። ወርኔያ እሙ እሙንቱ አንሀብት ከሙ አገትም ወጋጽርዎ ለሕፃና ከሙ ዘየለውድዎ ሐራሁ ለገጉሥ ፣ ወሰበ ርእየት ዘንተ ወረደ ላዕሌሃ መንፈስ ተነብዮ ወትቤ ንሀብጌ አለመረ ከሙ ዓቢይ ውሉቱ ዝንቱ ሕፃን ወበእንተ ዝንቱ ሠመየቶ ላሊበላ ንሀብ አለመረ ጸጋሁ ብሂል ። ገድለ ላሊበላ ፔሩቾ ያሳተ ሙው ገጽ 12-13 ።

የግራኝ አሀመድ ጉሣውና ትውልዱ ከወዴት ነው ?

ዓፄ ይ. ሱኖ አምላክ በእማራ ዘር እየተረዳ በእቡን ተክላ ሃይግናትና በለባ ሊየሰበ ሞዓ እየተደገፈ ከዛጉዎች ተረከቦ የመሠረተውን እነ ዓፄ ሠዶረ አርእድ ፣ እነ ዓፄ ዓምደ ጸዮን የገነቡትን ፣ እነዓፄ ዳዊት ፣ እነዓፄ ዘርዓ ያዕቆብ የግራውን ውቅር አላምረው የከደኑትን ብዙ የአግራ ፣ የትግራ ፣ የአገው ፣ የጸለሎት ፣ የዳሞት የባሌ ፣ የደዋር ፣ የፈጠጋር ፣ የይፋትና የአንጉት መኳንንትና ሕዝብ ሊቃውንትና መነኮሳት ቀሳውስትና ዲያቆናት የግዕዛን ደንጊያም አሸዋና ሲግንተም ሆነው ሁሉም በየቦኩሉ ድርሻውን በማዘርከት ያጸኑትን ያፂ ልብን ድንገልን መን ግሥት ለማፈራረስ የቻለው የግራኝ አሀመድ አገሩ ወረዳው ጉሣውና ትውልዱ ከወዴት ነው ?

እንደ በጽኑ ምሽግ የተከበበውን ታላቅ የሕንፃ ቤት ለማፍረስ እፍራሽ መድፍ ከነጥይቱ ከዚያ የበለጠ ጠንካራ ኃይል ያሰፈልገዋል ። በዚህ አሁን ሲደረግ በምናነበው ጦርነት ግራኝ አሀመድ መድፍ ሽማግሌነቱ ጥይት ሆነው በሚያረርሱ በት ጊዜ ታላቁ የልብን ድንገል መንግሥታዊ ሕንፃ በዚያው መጠን መላላቱ አብር ይታያል ። የዚህን የኃይለኛውን የግራኝ አሀመድን ትውልዱን በትክክል ለይቶ ማወቅ አስፈላጊ ስለሆነና ከዚህ ተያምም ተለይቶ ስለማይታወቅ ከየሰነዱ ተፈላልገን ከማብራራት ጋር ስለንባቢ ለማቅረብ እንሞክራለን ።

ባለፈው ምዕራፍ እንደተረዳነው የግራኝ የአባቱ ስም ከነግዕርጉ ገራድ ኢብራሂም ኤል ቃዚ ነው ። በሱማሌ ፣ በአዳል ፣ በባሌ እካባቢ የገራድነት ስም የሚሰጠው ከፍተኛ ባላባትነት ላለው ወይም ችሎቱን በሥራ ለገለጠና የኢትዮጵያን ጉሠ ነገሥት ከዚያም በዚያው በአዳልና በሱማሌ የወላስማው መስፍን ለሾሙት የሚሰጥ ነው ።

በዚህ ዓይነት የግራኝ አባት ገራድ ኢብራሂም ከታላላቆቹ የሱማሌ ባላባቶች አንዱ ነበር ማለት ነው ። ጠይቁ እንደተረዳሁት ቃዚ ወይም ካዚ (በሁለተኛ አጠራር መካከል ከሃዚ) ማለት ወራሪ (አርበኛ ወይም አዝማች) ስለሆነ የግራኝ ሙሉ ስሙ አሀመድ ኢብን ኢብራሂም ኤል ቃዚ ስለሆነ ትርጓሜው የወራሪው ወይም የጦር አዝማች የኢብራሂም ልጅ አሀመድ ማለት ስለሆነ አባቱ በግዕርግ ስሙ በገራድ ነቱ ላይ የተዋረኑትና የአርበኝነት ሙያ ያለው ሰው ነበር ማለት ነው ። በዚህ ምክንያት ይህን ስም ሰጠው ስለሆነ ከአቡበከር ጋር ተጣልቶ በመዋጋት እስከ መሞት የደረሰው ። በኋላም የግራኝ አሀመድ አሳዳጊ ጌታው አውራይ አቡን የሞተው በዚህ ሰብብ ሊሆን ይችላል ።

ዛሬ በሕይወት እንዳንደ የሐረርጌ ሰዎች ከዚያውም ውስጥ በክቡር ደጃዝማች ወርቅነህ አማካይነት አሀመድ አሊ ሻሚን ጠይቁ እንደሚሉው የግራኝ አባቱ የሐዊያ ሱማሌ ሐዊያም የሚገኘው በውጋዴን ውስጥ መሆኑን ትውልዱንም እያይዘው ከላይ ሲያመጡት መሐመድ ኡመርን ፣ ኡመር ገራድ ኢብራሂምንና ፈርዳው

ISIC

ምዕራፍ አስ

የግራኝ አሀመድ ጉሣውና ትውልዱ ከወደት ነው ?

ዓይይ ዙፍ አምላክ በአማራ ዘር እየተረዳ በእቡን ተክላ ሃይማኖትና በእባ ሊያሰስ ሞግ እየተደገፈ ከዛጉዬዎች ተረክቦ የመሠረተውን እን ዓይ ሠዶፈ አርእድ፣ እን ዓይ ዓምደ ጸዮን የገነቡትን፣ እንደ ዳዊት፣ እንደ ዘርን ያዕቆብ የጣራውን ውቅር አሳምረው የክደኑትን ብዙ የአማራ፣ የትግራይ፣ የአገው፣ የጸለሃት፣ የዳሞት የባሌ፣ የደዋሮ፣ የፈጠጋር፣ የደፋትና የአገጉት ሙኳንንትና ሕዝብ ሊቃውንትና መነኮሳት ቀላውስትና ዲያቆናት የግዕዝን ደንጊያም አሸዋና ሲሚንቶም ሆነው ሁሉም በየቦኩሉ ድርሻውን በግዘርከት ያጸኑትን ያይ ልብነ ድንግልን መን ግሥት ለማፈራረስ የቻለው የግራኝ አሀመድ አገሩ ወረዳው ጉሣውና ትውልዱ ከወደት ነው ?

እንደ በጽኑ ምሽግ የተከበበውን ታላቅ የሕንፃ ቤት ለማፍረስ እናራሹ መድፍ ከነጥይቱ ከዚያ የበለጠ ጠንካራ ኃይል ያስፈልገዋል ። በዚህ አሁን ሲደረግ በምናንበው ጦርነት ግራኝ አሀመድ መድፍ ሹማምንቱ ጥይት ሆነው በማያፈርሱ በት ጊዜ ታላቁ የልብነ ድንግል መንግሥታዊ ሕንፃ በዚያው መጠን መላላቱ አብሮ ይታያል ። የዚህን የኃይለኛውን የግራኝ አሀመድን ትውልዱን በትክክል ለይቶ ግወቅ አስፈላጊ ስለሆነና ከዚህ ቀደምም ተለያይቶ ስለገይታወቅ ከየሰነዱ ተፈላልገን ከማብራራት ጋር ለአንባቢ ለማቅረብ እንሞክራለን ።

ባለፈው ምዕራፍ እንደተረዳነው የግራኝ የአባቱ ስም ከነግዕርጉ ገራድ አብራሂም ኤል ቃዚ ነው ። በሱማሌ፣ በአዳል፣ በባሌ እካባቢ የገራድነት ስም የሚሰጠው ከፍተኛ ባላባትነት ላለው ወይም ችሎቱን በሥራ ለገለጠና የኢትዮጵያን ጉሣ ነገሥት ከዚያም በዚያው በአዳልና በሱማሌ የወላስግው መስፍን ለሾሙት የሚሰጥ ነው ።

በዚህ ዓይነት የግራኝ አባት ገራድ አብራሂም ከታላላቅቹ የሱማሌ ባላባቶች አንዱ ነበር ግለት ነው ። ጠይቅ እንደተረዳውት ቃዚ ወይም ነዚ (በሁለቱ አጠራር መካከል ከሃዚ) ግለት ወራሪ (አርበኛ ወይም አገጣጥ) ስለሆነ የግራኝ ሙሉ ስሙ አሀመድ ኢብን አብራሂም ኤል ቃዚ ስለሆነ ትርጓሜው የወራሪው ወይም የጦር አዝማቼ የአብራሂም ልጅ አሀመድ ግለት ስለሆነ አባቱ በግዕርግ ስሙ በገራድ ነቱ ላይ የተዋጊነትና የአርበኝነት ሙያ ያለው ሰው ነበር ግለት ነው ። በዚህ ምክንያት ይሆናል ከዋናው ሱልጣን ከአቡበከር ጋር ተጣልቶ በመዋጋት እስከ መሞት የደረሰው ። በኋላም የግራኝ አሀመድ አሳዳጊ ጌታው አውራይ አቡን የሞተው በዚህ ሰበብ ሊሆን ይችላል ።

ዛሬ በሕይወት እንዳንደ የሐረርጌ ሰዎች ከዚያውም ውስጥ በክብር ይጸዝ ማች ወርቅነህ አማካይነት አሀመድ አሊ ሻሚን ጠይቅ እንደሚለው የግራኝ አባቱ የሐዊያ ሱማሌ ሐዊያም የሚገኘው በውጋዶን ውስጥ መሆኑን ትውልዱንም አያይዘው ከላይ ሲያመጡት መሐመድ አሙርን፣ አሙር ገራድ አብራሂምንና ፈርዳው

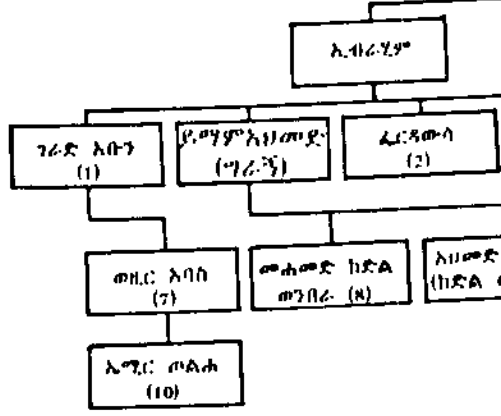

- 1. የግራኝ
- 2. የሱማሌ
- 3. ሙሉ ስም የግራኝ
- 4. ሙሉ ስም
- 5. ከሱማሌ
- 6. ሱልጣን
- 7. የሠራተኛ
- 8. ከአባቱ
- 9. በደዋሮ
- 10. ከክርስቲያን
- 11. ከሱልጣን

ግራኝ አህመድ የዘር ግንድ

የዘር ግንድ (ከአረብ ፋቂህና ከአህመድ ሻሚ የተውጣጣ)

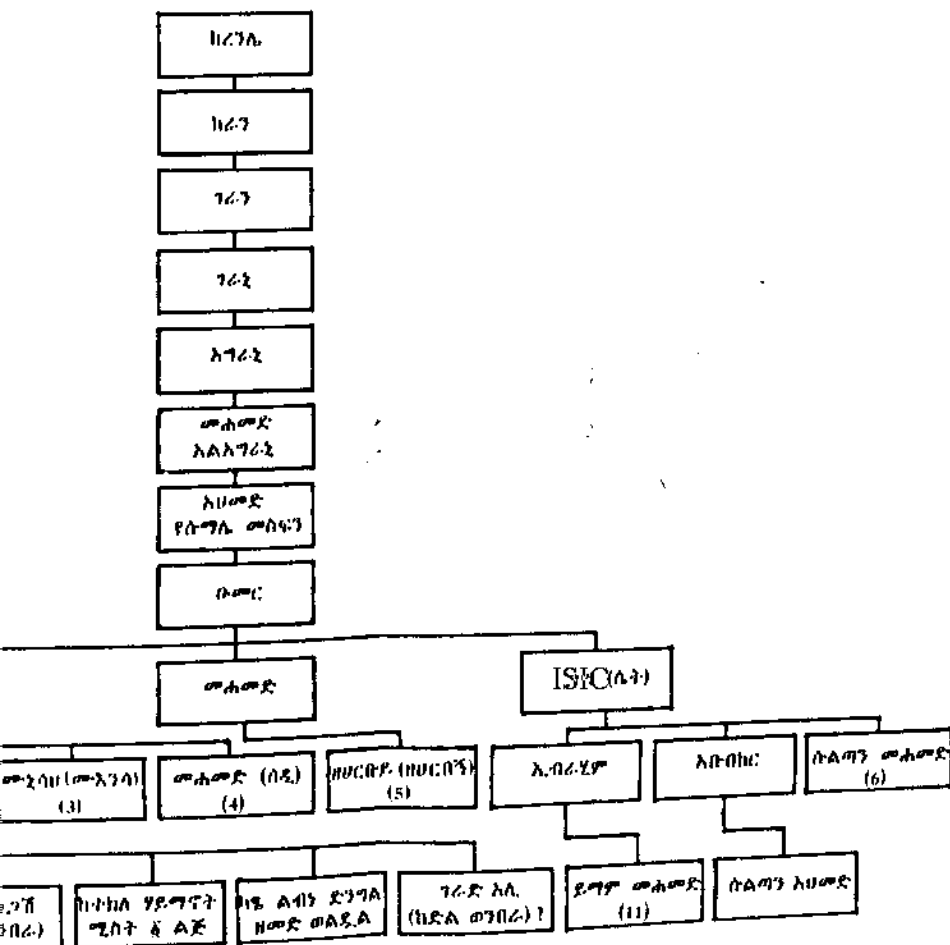

ዘመድ ታላቅ ወንድም ራስ ወሰን ሰገድ የገደለው ዓረብ ፋቂህ (ገጽ 227)
 = ባላባት የገራድ ግታን ቤን አሰግን ሚስት
 አህመድ ሻሚ መ-አገሳ ያልና የአ.ባራሂም ልጅ የገራድ ዛግል ሚስት ሲያደርጋት ርዕሳዊት
 ናት ከደኛ ባሊ የወለደችት ሳትሆን አትቀርቅ ያላል (ገጽ 74) = ኑር የመ-ዳሂድ ልጅ እናቱ መ-
 ?
 ቢዲ ሲኖጋ ኖር በእኔ ገላውደዎስ ዘመን ከክርስቲያን ደጋግ ጋር በሰሜን ሲኖጋ የኖተ =
 ከዚህ በፊት ተግርኮ ጻፉት ሲኖር ከዚያ አዎልጦ ሐረር ከገባ በኋላ ከግራኝ ጋር በመገመት
 ር ገንባር ሲኖጋ ኖር ከአዎባግሼን አልፎ በትግራ ጠረፍ (ምጋጽ) ሲኖጋ በቀስት ተመትቶ
 = መሐመድ የሱልጣን አሊ ልጅ የሐርሳን ጦር ያዘመተ የሽምብራ ኩሬን ጦርነት የተካፈለ =
 ሽም ተስፋ ልዑልን የገደለ ከግራኝ ምት በኋላ ከደኛ ገላውደዎስ ጋር በወጅ ሲኖጋ የኖተ =
 ጊኖስ ጋር ተለውጦ ወደ እናቱ የተመለሰ =
 ግታ ተግርኮ እኔ ገላውደዎስ ፊት የተረበው =
 ሱልጣን ሀበሻው በኋላ የሐረር ሱልጣን ተብሎ የገዛ =
 ጦልጥ በኋላ ይግሥት ተብሎ የገዛ =

ISIC

ሳን ፣ ገራድ ኢብራሂም ይማም አህመድን (ግራኝን) መውለዱን የነዚህም ሁሉ ከላይ ከሐዊያ በተለይ ከረንጌ ከተባለው የነገድ ቅርንጫፍ መሆኑን ይኸም የነገድ ጉሣ ሠፍሮበት የነበረው በውጋዴን ውስጥ በዚህ ጉሣ በሚጠራው ቀበሌ መሆኑን ያረጋግጣል ።

የሐዊያ ነገድ በዘመን ብዛት የጉሣው ቅርንጫፍ ተባዝቶ ከሬር ኢብራሂም እስከ ዶጋል (ጀልጀል) ድረስ ቁጥር ፳፮ መድረሱን የሱማሌን ነገድና ባሕል ያጠኑት እነ ባርተን ያመለክታሉ (1) ።

በእውነትም ከዚህ ካዩ ልብነ ድንግል ጋር በሚያደርገው ጦርነት አብዛኛው ጊዜ ታማኝ ሆነው ከተዋጉለት አንዱ ገራድ ማታን ቤን ኡስማን የሱማሌ ባላባት ነው ። እርሱም ወገኑ ከመሆኑ በላይ የግራኝን እህት ፈርዳውሳን ያገባል (2) ።

ግራኝ አህመድ ከአባቱና ከአሳዳጊ ጌታው ከአውራይ አቡን ባላጋራ ከሱልጣን አቡበከር ጋር በተጣላና ከርሱ አደገኛ ውጊያ ለማምለጥ የሚቀመጥበትን ወረዳ ዓረብ ፋቲህ ሆባት (በተለይ ዛካ) የሚባል መሆኑን በታሪክ ጊዜ ደግሞ በሹመት የሚይዘው አገር ሲም የሚባል መሆኑን ያመለክታል ። ሆባት ባዪ ዓምደ ጸዮን የጦርነት ታሪክ ውስጥ ተጠቅሶ ይገኛል ። በ፲፫፻፳፮ ዓ. ም. የኡመር ወላስማ ልጅ ሰበርዲን ዋና መሪ ሆኖ ሹክ ሳሊህን አስከትሎ ዓፄ ዓምደ ጸዮንን ለመውጋት በመጣ ጊዜ ለዚህ ውጊያ በውስጡ አስተባብሮ ካመጣቸው በነገሥታት ከሚጠሩት ከ፲፭ የባላባቶች ዝርዝር ውስጥ ፳ኛው የሐርላህ ንጉሥ ፱ኛው የሆባት ንጉሥ ነው (3) ።

ISIC

ስለዚህ ዛሬ በዘመን ብዛት ቢመነምን ወይም በሌላ ወረዳ ተውጦ ቢጠፋም ሆባት በውጋዴን ውስጥ የነበረ ወረዳ ነው ማለት ነው ። ዛካ ሲም የሚባሉትም ወረዳዎች በዚህ አቅራቢያ የነበሩት ዛሬ በዘመን ብዛት ሌላ ስም ያግኙ ወይም በዚህ ስያሜ በቀበሌ ስም ይጠሩ አላውቅም ።

ዓረብ ፋቲህ በጻፈውና ሙሴ ረኔ ባሴት ወደ ፈረንሳይ በተረጉሙት መጽሐፍ ላይ የግራኝ የነገድ ጉሣ ከ“መለሳይ” ወገን መሆኑን ለማስረዳት እንደዚህ ይላል ።

፩ኛውን “አህመድ” (ግራኝ) ጦሩን ከሦስት ላይ ከፍሎ ፩ኛው ክፍል ሁሉም የሱማሌ ሕዝብ የሆነውን ለገራድ ማታን (ለአማቹ) ሰጠው ፤

፪ኛውን ክፍል የሐርላህን ሕዝብ ለአለቃቸው ለሱልጣን መሐመድ (የግራኝ የእናቱ የእገት ልጅ ከሱልጣን አሊ የተወለደ) ሰጠው ፤

፫ኛው ለቅዱስ ጦርነት መዋጋትን ልማድ ያደረጉ በውስጣቸው ዠግና አርበኛ የሞላባቸው ከነዚህም አንዱ ይማም (ግራኝ) ያለበት የመለሳይ የጦር ሠራዊት ነው ።

(1) First Footsteps...Chap. V.
(2) ዓረብ ፋቲህ ገጽ 72 - 73
(3) ያዩ ዓምደ ጸዮን የጦርነት ታሪክ ገጽ 318

እንግዲህ በዚህ ዓይነት ግራኝ አህመድ የመለሳይ ወገን ነው ግለት ነው ። ግራኝ አህመድ የሚወለድበት የመለሳይ ምናልባትም የዚህ ጉሣ ትክለኛ ነዋሪነቱ በሆዋትና በሲም (ውጋይን) ውስጥ ይሆናል ። ሐዋያ የአባት ነገድ ሲሆን መለሳይ ከሐርላህ ወገን የሆነ የእናት ጉሳ ሊሆን ይችላል ። መቼም ያንድ ሰው ባባትና በእናት በኩል ቅርንጫፏ ብዙ ነው ።

በኛ በኩል ያለው ተረት ያልተደባለቀበት ሐቀኛውና ባሜጥር የተጻፈው ታሪክ ነገሥት ወደፊት በየምዕራፉ ላይ እንደምናነበው የግራኝ ጉሣ ከመለሳይ ወገን መሆኑን በመግለጽ የዓረብ ፋቂህን አባባል በብዙ ቦታ ላይ አጽድቆት ይገኛል ።

ግራኝ አህመድ ወደፊት በንባብ እንደምንደርስበት ዓፄ ልብነ ድንግልን በ፲፮፻፳፩ ዓ. ም. ሽምብራ ኩራ በ፲፮፻፳፬ ዓ. ም. ዋሰል (ቤተ እምሐራ) እየተዋጋ ካሸነፋቸው በኋላ ንጉሡን እግር በእግር ተከታትሎ ዓባይ ወንዝ ላይ ደርሶ ሊግርካቸው ሲል ያመለጡትን ታሪክ ነገሥቱ ባወሳበት ላይ “መለሳይ ከእላው ተከታትሎ በዓባይ ወንዝ ላይ ተገናኙ” ይልና ከዚያ ደግሞ በሌላ ቦታ ላይ ከሰሜን ወደ ደዋሮ መመለሱን ሲያመለክት “መለሳይ ወደ ደዋሮ ሄደ” ቀጥሎም እንጋባ ብሎ ወደ ንጉሡ ላከ ሲል “መለሳይ ወደ ንጉሡ ላከ” በማለት እንዲያውም መለሳይን የግራኝ የመጠሪያ ስም ያስመስለዋል (1) ።

በሌላ ቦታ ላይ ደግሞ ^{ISIC} ባሕሪው ታሪክ ነገሥት የእስላምቸን አለቆች ሁሉ መለሳይ እያለ የሚጠራበት ጊዜ አለ ። ለምሳሌ ባንድ ቦታ ላይ “አራመር የሚባለው መለሳይ ንጉሡን ደግሞ ተዋጋቸው” ይልና በሌላ ቦታ ላይ ደግሞ “ያገሩ ተወላጅ አዮአራም ካንዱ መለሳይ ጋር ሆኖ ንጉሡን ካሉበት ቦታ ተዋግቶ አባረራቸው” ስለሚል እዚህ ላይ ደግሞ መለሳይ የሚባለው ስያሜ ያንድ ክፍል የነገድና የወገን ስም ያደርገዋል ። ይኸም ከዓረብ ፋቂህ አጻጻፍ ጋር በትክክል ይገጥማል (2) ።

ይኸም ግምት ብቻ ሳይሆን ዓረብ ፋቂህ እንዳለው መለሳይ ግለት ግራኝ አህመድ የሚገኝበት ያንድ ክፍል የጉሣ ስም ነው ። በኋለኛው ዘመን ያዲ ሠርዐ ድን ግልን ዜና መዋዕል ያዘጋጀው ወልደ ሃይማኖት ግራኝ አህመድ ኢትዮጵያን ከአፍ ተል (ዘይላ) ወደብ ዠምሮ እስከ ደቡብ (አርኪቆ) ድረስ በመላዋ ኢትዮጵያን ወርሮ ከዚያ ደምቢያን ለመኖሪያ መርጦ ከተቀመጠ በኋላ አግብርት የሚባሉትን ሽንቅሎች ሊወጋ ሄዶ ሳይቀናው መመለሱን ለማውሳት እንደዚህ ሲል የጻፈው የዘለጠ ያብራራል ። “ይኸም የሆነው (ግራኝ ሽንቅሎችን ለማስገባር የሞከረው) ከሁሉ በፊት የኢብራሂም ልጅ አማም አህመድ በደምቢያ ምድር በነበረበት ጊዜ እርሱም ለመለሳዮች አለቃቸው የሆነውና ከአፍተል ባሕር እስከ ደቡብ ባሕር ድረስ ሥልጣኑ የተዘረጋው በነበረበት ጊዜ ነው” (3) ።

እዚህ ላይ ወልደ ሃይማኖት አጻጻፉ የሽንቅላ እምቢተኝነት ባፄ ሠርዐ ድን

(1) ታሪክ ነገሥት ፲፮ 92
(2) " " " 93
(3) Historia Regis...C. Rossini. ፲፮ 114-115

ግል ዘመን ብቻ የተገኘው ሳይሆን ቀድሞ በግራኝም ጊዜ ደርሶ ነበር ለማለት እግረ መንገዱን በመጥቀስ ታሪኩን ለማበጠር ስለአልፈለገ ግራኝን “የመለሳዮች የበላይ” አለው እንጂ ግራኝ የወገኖቹ የመለሳዮች ብቻ ሳይሆን የመሪዎን የሐብር መጋዲ የሐርላህ የጊሪ በጠቅላላው ከአዋሻ በታች ያለው በልዩ ልዩ ነገድ የተከፈለው የአዳልና የመላው ሱማሌ ጠቅላይ የበላይ ነው ።

ከሩቅ የመጡት ፖርቱጋሎች በአጻጻፋቸው ግራኝን አንድ ጊዜ የአዳል ንጉሥ አንዳንድ ጊዜ የወደቡ ከተማ ዘይላ በጣም የታወቀ ስለሆነ የዘይላ ንጉሥ ብለውት ይገኛል (1) ።

በ፲፮፻፴፩ ዓ. ም. ግራኝ ኢትዮጵያን ወርሮ ያዩ ልብነ ድንግልን ልጅ አቤቶ ሚናስን ከጦርነት ላይ ማርኮ ወደ ዓረብ አገር ወደ ዘቢድ የላከው ጊዜ የዘቢዱ ፓሻ መስፍኑን ሚናስን ምን ማድረግ እንደሚገባው ችግርት ጌታውንና የበላዩን የቱርክን ሱልጣን ሲለማንን መላክተኞች ልኮ በጠየቀበት ላይ “ሃይማኖቱ ከኛ ጋር የተባበረ የአዳል እስላም አሁን ሀበሻን የሚገዛው የንጉሡን ልጅ ወደኔ ላከው” ብሎ መጻፉን ታሪኩ ነገሥት በግዕዝኛው ያነሣል (3) ። በእርሱም አጻጻፍ የግራኝን የአዳል ተወላጅነት ያሳያል ።

ከመሠረቱ ሳይወጣ በሩቅ ያለ ጸሐፊ በወሬ ለጊዜው የገጠመውን ሲጽፍ የፖርቱጋል ተወላጆች ሲጽፉ “የዘይላ ንጉሥ” የዘቢዱ ፓሻ “አዳል” ቢሉ ነገሩ ብዙም አልተራራቀም ፤ አዳልም ዘይላም በዚያገጣጠሙ ስጥ ነው ። ነገር ግን ውስጥ አወቆቹ የግራኝ አህመድን ጉሣ በትክክል መለሳይ ያሉትን የኛም መሠረታዊው ታሪክ ነገሥት በብዙ ቦታ እንዳጸደቀው አንብበናል ። በተጨማሪ የመለሳይ ጉሣ በጠባዩ ኃይለኛ ተዋጊ መሆኑን ከነርሱ መካከል ራሱ ግራኝ አህመድ መሆኑን ዓረብ ፋቂህ አስረድተዋል (2) ።

በበኩሉ በሕይወት የሚገኘው አህመድ አሊ ሻሚ የግራኝ አባት አብራሂም ኤል ቃዘ ከሐዋያ ጉሣ የሆነ የሱማሌ ተወላጅ መሆኑን ካመለከተ በኋላ ስለ መለሳይ የሐርላህ ነገዶች በመባል የሚጠሩት ምንጫቸው ከአንድ አትላንቲክ የመጡ የካም ዘሮች መለሳይ መለሳዮች በመባል የታወቁ ሐረርጌን አቅኒ እንደነበሩና በኋላ በጊዜ ብዛት በጋብቻ በመወረር በሱማሌ በአዳልና በጋላ ተውጠው እንደጠፉ ያረጋግጣል ።

እንግዲህ መደምደማያውን ግራኝ አህመድ ባባቱ በአብራሂም የሐዋያ ሱማሌ ተወላጅ በሌላው ወገን (ምናልባት በናቱ) ሐረርጌን ካቀነት ከሐርላህ የሱማሌ ነገድ በተለይ በአርበኝነት ከታወቁት ከመለሳዮች ወገን ነው ብለን አላባችንን በዚህ ላይ እናቆማለን ። በእናቱ ወገን የአክሱቱ የጋራ ልጅ ሱልጣን መሐመድ በጦርነት ጊዜ የሐርላህን ነገድ ይዞ መዝመቱ መለሳይ የሐርላህ ቅርንጫፍ መሆኑ ለታሪኩ ደንበኛ መተማመኛ ነው ።

(1) Histoire du Christ. La Croze. ፺ጸ 114 - 115
(2) ዓረብ ፋቂህ ፺ጸ 111.130.185 የረኔ ባሌት ማስታ. ፺ጸ 84 ቀ. 4 ።

ምዕራፍ ፱

በግራኝ አህመድና በሱልጣን አቡበከር መካከል የተደረገው ጦርነት
(፲፭፻፲፯ ዓ. ም.)

በዚህ ምዕራፍ ላይ ከግራኝ ጋር ስለተዋጋው ስለሱልጣን አቡበከርና ስለ ዘሩ አመ ጣጥ በቅድሚያ ማመልከት ታሪኩን ያብራራዋል ። ሁኔታውንም ከሚያብራሩልን የጽሑፍ ሰነዶች እንዲያለፉ ማከራዘና የቼሩሌ ጽሑፎች ናቸው ።

የዓረቡ ጸሐፊ አል ማከሪዚ ኩራዚት ሌሎቹም ባኑ አብድአል አዳር የቀሩት ባኑ ሐሴም የሚባሉ ከላይ ዘራቸው ከአኪል ቤን አቡ ታሊብ የወረደ በመገመሪያ ጊዜ ከሂጃዝ (ሂጋዝ) ተነሥተው ጋብራ (ገበርት) በሚባለው በዘይላ ክፍል (ኢትዮ ጵያ) ከገቡ በኋላ ቀጥለው በአውፋት (ይፋት) ለዘለቀታ ትክለኛ ሆነው ተቀ መው (1) ። እነርሱም በቁም ነገረኛነታቸውና በደግነታቸው የታወቁ ስለሆነ የኢ ትዮጵያ ንጉሠ ነገሥት ከነርሱ መካከል እንዲን ሎሙር ወላስማ የሚባለውን የይ ፋት ከተማና የዙሪያው አገረ ገዥ ብሎ ሾመው ሲል ያረጋግጣል (2) ።

ጸሐፊው ወላስማን የሾመውን የኢትዮጵያን ንጉሠ ነገሥት ስሙን አይናገርም ። ነገር ግን የወላስማ ልጆች እነሐቀዲን ፣ እነ ደራደር ከዓይ ዓምደ ጽዮን (፲፫፻፯ - ፲፫፻፴፯ ዓ. ም.) ጋር ስለተዋጉ ከአይ ዓምደ ጽዮን በፊት የነገሡትም ሰባት ነገሥታት በጠቅላላ የነገሡበት ዘመን ሠላሳ ዓመት ስለማይሞላ ሎሙር ወላስማን በይፋት የሾመ ዓይ ይኩና እምላክ (፲፪፻፷፪ - ፲፪፻፸፯ ዓ. ም.) ወይም ተከታይ ልጁ ዓይ ያግብአ ጽዮን ይሆናል ።

የሆነ ሆኖ ሎሙር ወላስማ ገዥነቱን በይፋት በተከለ ጊዜ እምስት ልጆች ወልዶ ዘሩ በገዥነት ሲወርድ ሲዋረድ የመጣው ያንዱ የባዚዩ ወገን ነው ። ያምስቲ ስማቸው ደራደር ፣ ሐቀዲን ፣ ባዚዩ (ባዛኡ) ፣ ሐሴይን ፣ ነስረዲን ናቸው ። ባዚዩ ማንሰርንና ገማልዲንን ይወልዳል ። ማንሰር ደልሁይን ፣ ደልሁይ ሰበርዲንን ሰበርዲን አሊን አሊ አህመድ ሐርብ አራድን ሐርብ አራድ ሐቀዲንንና መሐመድ አቡል በራካት ሳዓድ ዲንን ፣ ይወልዳል ። ሰዓዲን ከሌሎች ይበልጥ የታወቀ ስለ ሆነ የነርሱ ግዛት አዳል ይፋት በነርሱ ቋንቋ የሰዓዲን አገር ይባላል ። እንደዚሁም በጉንደር የፋሲል ዘር በሸዋ የሣህለ ሥላሴ ዘር ነኝ ማለት እንደሚያስመካ በአዳ ልና በይፋት ወላስማች ዘንድ የሰዓዲን ዘር ነኝ ማለት ያከራል ።

ይኸው ሰዓድ ዲን በበኩሉ ሰባት ልጆች ይወልዳል ። ከነዚህም በጣም የታወቁት ካይ ዘርዓ ያዕቆብ ጋር የተዋጋው በድላይ ሼሃብ ኢድ ዲን አህመድ (አርዌ በድላይና) አቡበከር ናቸው ። አቡበከር አሊን አሊ አዝሐር አድ ዲንን አዝሐር መሐ መድን ይወልዳል ። መሐመድ ዓይ ልብን ድንግልና ኤሚር ማገፋዝ ተዋግተው

(1) አኪል ቤን አቡ ታሊብ የአሊ ለባት የነቢዩ የመሐመድ አማኝና ዘመድ ነው የእስላም አንሲክቲ ፔጂ 78 242

(2) Historia Regum. 17-19

ማገፋዝ የሞተላት እርሱ አምላጦ የሄደ ነው ። እርሱም አሁን ከግራኝ አህመድ ጋር ተጣልቶ ከመዋጋት የደረሰውን አቡበከርን ይወልዳል ።

በዚህ በአቡበከር ጊዜ (፲፩፻፲፪ ዓ. ም.) የወላስማ ቤት መቀመጫውን ከዳካር (አዳል) ወደ ሐረር አዞረ ። እነዚህ ሁሉ የወላስማ ተወላጆች ሲመቻቸው ካዪ ዓምደ ጽዮን ዠምሮ እስከአሁን እስከ ዓፄ ልብነ ድንግል ዘመነ መንግሥት ድረስ እየሸፈቱ ሳይመቻቸው እየገበሩ ኖረዋል ። ብዙም ጊዜ የባላባትነቱን ሥፍራ የያዘው በንጉሠ ነገሥቱ ላይ ሲሸፍት የሸፍታው ወንድም ታማኝ ሆኖ በንጉሠ ነገሥቱ ፈቃድ የአዳል ገዥ እየተባለ በመገበር ሲገዛ ኖሯል (1) ።

እንደዚህም ምንም እንኳን የወላስማው ተወላጅ እንደ አንድ መስፍን እንዲያውም እንደ ንጉሥ እየተቆጠረ ፊት ይፋትና አዳል አሁን ሐረርጌ ላይ ተቀምጦ ሱልጣን እየተባለ ቢገዛ በመካከሉ ከሱማሌ ወይም ከአዳል አንዳንድ ቀንደኛ እንደ ኤሚር ማገፋዝ ወይም እንደ ግራኝ አህመድ ጌታ እንደ ገራድ አቡን እንደ ራሱ እንደግራኝ ያለ ቀንደኛ እየተነሣ ሥልጣን ይፋለማቸዋል ። አንድ አንድ ጊዜም ይፋትና አዳል ለየብቻቸው በየባላባታቸው የተገዙበት ጊዜ አለ ።

ዓፄ ልብነ ድንግልና ኤሚር ማገፋዝ በ፲፩፻፳ ዓ. ም. ተዋግተው ማገፋዝ በአባ ገብረ እንድርደሰ እጅ የሞተላት ዋናው ሱልጣን መሐመድ ኢብን አገሐር የደዋሮ እስላሞች ደብቀውት አምላጦ ወደ አገሩ ከገባ በኋላ መሐመድ ኢብን አቡበከርን ኢብን ማገፋዝ ገድሎት ሥልጣኑን ቀምጥኑ ነበር (2) ።

ከርሱ በኋላ ደግሞ አውራይ አቡን (የግራኝ ጌታ) ባለሥልጣን ሆኖ ሲያስተዳድር የመሐመድ ልጅ ሱልጣን አቡበከር አውራይ አቡንን ገድሎ በዚህ ሰብብ በአሁኑ ጊዜ በቀጥታ ከግራኝ አህመድ ጋር ብዙ ጊዜ የጦርነትና የእርቅ ውዝግብ በመካከላቸው ተደርጎ አቡበከር ግራኝ አህመድን ለመግደልም ለማስገደልም ሞክሮ ነበር ። ዳሩ ግን ይኸ ሰው የሐረሩንም ሱልጣን ለመደምሰስ የኢትዮጵያንም የክርስቲያን መንግሥት ለማጥፋት በዕድል የተመደበ ኖሮ ግራኝ በማናቸውም የማይበገር ሆኖ እንዲያውም ግራኝ ሱልጣን አቡበከርን ገድሎ የሟቸን ወንድም ኡመር ዲንን በሐረር ላይ አንግሦ እንደልቡ ሙሉውን ሥልጣን ይዞ ይገዛ ዠመር ። ይኸውም በ፲፯፻፳፪ ዓ. ም. ራስ ስሐል ሚካኤል ዓፄ ኢዮአስን አስገድለው ዓፄ ዮሐንስን አንግሠው የጉንደርን መንግሥት ሥልጣን ጨብጠው እንደልባቸው ከገዙት ጋር የሚመሳሰል ነው ።

እንግዲህ በግራኝ አህመድና በሱልጣን አቡበከር መካከል የተነሣው ጠብ እንደኛው አቡበከር የግራኝን አሳዳጊ አውራይ አቡንን በመግደሉ ብቻ ሳይሆን ግራኝ አህመድ ከጊዜ ወደ ጊዜ እየበረታ ሰውም እያበረሰ በመሄዱ ይልቁንም የደዋሮውን ገዥ ፋኑኤልን በጦርነት አሸንፎ ብዙ ምርኮ ማግኘቱ በሱልጣን አቡበከር ዘንድ ጥላቻም ሥጋትም ሊያድርበት ቻለ ። ስለዚህም ሊያጠፋው ተነሣ ። ዳሩ ግን

(1) የኢት. ታሪክ ካዪ ይኩኖ አምላክ እስከ ዓፄ ልብነ ድንግል ምዕራፍ 9 - 35
(2). Studi Etiopici-E-Cerulli: ገጽ 27

ደጃች ካሣ (ቴዎድሮስ) ዝቅተኛ ጦር አስከትለው በተነሡ ጊዜ የጉጃሙ ደጃች ጉሹ፣ የትግራው ደጃች ውቤም ዋናው እንደራሴ ራስ ግለና እናታቸው አቴሬ መን ገም በየተራ ካሣን ለማጥፋት ፈትነው እንዳልሆነላቸው አቡበከርም ግራኝን ለማ ጥፋት የሞከረው ሁሉ ሳይሳካ ቀርቶ በመጨረሻ ልክ ለካሣ (ለጻፄ ቴዎድሮስ) እን ደሆነው ሁሉ ይልቅ ግራኝ ሱልጣንን ሊያጠፋው ቻለ ።

ስለ ሁለቱ ጦርነት ሁኔታውን በቅርብ የተከታተለው ግሪብ ፋቂህ ከዚህ እን ደሚከተለው ያትታል ።

«አህመድ (ግራኝ) ፋንኤልን ድል አድርጎ መመለሱን ሱልጣን አቡበከር በሰማ ጊዜ ደነገጠ ። ሠራዊቱንም ይዞ ወደ ሱማሌ አገር ወደ ኪዳኔ ሔዶ ሠፈረ ። የዚህን ወራ ግራኝና ወገኖቹ ሲሰሙ ተከታትለው ሔደው ካርን ከሚባለው ወንዝ ላይ አቡበከርን ገጠሙት ። አቡበከርና ሱማሌዎቹም ትንሽ እንደ ተዋጉ ሸቱ ። ከዚህ በኋላ ግራኝ ከነጦሩ ሐረርን ያዘ ። በኋላ ግን አቡበከር ብዙ ጦር አስከትሎ ወደ ሐረር መምጣቱን ሲሰማ ግራኝ አህመድ ሐረርን ለቆ ወደ ሐባት ዘበርታ ሔዶ ተራራማ በሆነው ሥፍራ ላይ መሽጎ ተቀመጠ ። ሱልጣን አቡበከር ይኸን ሰምቶ እግር በእግር ተከታትሎ ሔዶ ግራኝ ያለበትን ተራራ ከሶ እስከ አሥር ቀን ድረስ አስጨነቀው ። ግራኝና ወገኖቹም ተከበው ብዙ ቀን መቆየት ስለሰለገቻቸው ከተራ ራው ወርደው ጦርነቱን ገጠሙ ። ነገር ግን ወዲያው ተሸነፉ ። ከዚህ በኋላ ግራኝ ከነሰጠ ታርቆ ለአቡበከር ገባለት ። አህመድና ጓደኞቹ ለአቡበከር በእርቆ ገብተው ትንሽ ጊዜ እንደቆዩ አቡበከር እርቆን አፍርሶ ለይፎቻቸውን ቀማቸው ። ለግራኝም ከ፣ ፈረስ በቀር ምንም አልቀረውም ። ኡሱማን ቤን ያሲን የሚባለው ገም ዋና ኡሚር ገድሎ አገሩን ዘረፈበት ፣ ሌሎቹንም ጻኞችና ሺኮች (ቀሳውስት) በጥላቻ እየጨቆን አጉላላቸው ። በዚህ ጊዜ አህመድ ለሕይወቱ ስለፈራ ኩህስት ፈረሰኞቹ ጋር ሌሊት በድብቅ ከአቡበከር አምልጦ ወደ አገሩ ወደ ዛካህ ሔደ ። በዚያም የአቡበከርን ፩ ፈረሶች ከሚጠብቀው ከሐምዶሽ ቤን ማሳፋዝ (አህመዶሽ የማገፋዝ ልጅ) ላይ ፈረሶቹን ቀምቶ ዛካህን አገሩን ትቶ ወደ ሌላ ሪባት ኤል ሳካር ወደ ሚባል ዛፍ ወደ ሞላበት በረሃ ሔደ ። ከርሱም ጋር የነበሩት ፈረሰኞች ለባት ብቻ ነበሩ ። ግራኝም ሐባት እሚባለው አገር እስኪገባ ድረስ ከከተማ ወደ ከተማ ብዙ ቀን ሲዘዋወር ቆየ»

ሱልጣን አቡበከር አህመድን ለመግደል ሲል ሁል ጊዜ ሰላይ እያከታተለ ይልክ ነበር ። በመጨረሻ አህመድ ሐባት ነው ያለ ማለትን ሲሰማ ገሥግሥ ሔደ ። በዚያም የአህመድን ቤት አቃጥሎ ብዙ ዕቃ ዘረፈ ። አህመድም ይኸን ሲሰማ ከሐ ባት ሸሽቶ ወደ ሌላ አገር ሔዶ እየተዘዋወረ ከአቡበከር ወታደሮች ጋር በየጊዜው እየተዋጋ ኖሮ ከዕለታት አንድ ቀን አህመድና ጓደኞቹ በሸሽትና በጉዞ ደክመው ጀዳር እሚባለው ሥፍራ ተኝተው ሳለ አቡበከር ከነወታደሩ ደርሶ ሊፈጃቸው ሲል ድንገት ነቅተው ምንም ሳይሆኑ ሸቱ ። በሐባት ሳለ ኡሚር ሻንባራ የሚ ባል የአቡበከር የጦር አለቃ ከፋኛ ተዋጋቸው ። ይሁን እንጂ አህመድ አሸ ገድ አባረራቸው ። ኡሚር ሻንባራም በጦርነቱ ላይ ሞተ ። የዚህን ወራ ሱልጣን

አቡባከር ሲሰማ ሩኔ ኤሚሮች (መኳንንት) አስቀርቶ ሐረርን ትቶ ከነሠራዊቱ ግራኝን ለማባረር ወደ ሱማሌ አገር ሔደ ። አህመድ አቡባከር አገሩን ለቅቆ መውጣቱን ባወቀና አገር ለመጠበቅ የቀሩትም ኤሚሮች እንማን መሆናቸውን ባወቀ ጊዜ ወደ ሱልጣን ግዛት ወደ ዛካህ ሔደ ። የአቡባከር አማች ከሹም አቡባከር ከኤሚሮቹ እንዲጠሩን አደራጅቶ አህመድ ወደ አለበት አገር ተጓዘ ። በኋላ ግን የአህመድን ጦር ሲያይ ምንም ሳይዋጋ ከነጦሩ ተመልሶ ወደ ሐረር ሸሸ ። አህመድም እሱን ሳይከታተል ከነጓደኞቹ ገሪር እሚባለው ሥፍራ ሆኖ ወደ ሐረር ለመጓዝ ምክር አደረገ ። ብዙዎቹ “ወደ ሐረር ሔደን እንዋጋ እግዚአብሔር ድልን ለፈቀደው ይስጥ” ስላሉ በዚህ ተወስኖ ወደ ሐረር ጉዞአቸውን ዠመሩ ። የተከተላቸው ጦር ፱፻፴ ይደርሳል ።

የሱልጣን አቡባከር ጦር ደገና ለውጊያ የሚመች ሥፍራ ይዞ ሲጠባበቃቸው አህመድ ከነጦሩ ደረሰና የጠላቱን ጦር አያያዝ ተመልክቶ ምንም ሳይዋጋ ፈርቶ ወደ ጎሳው ተመልሶ ወደ አገሩ ይጓዝ ዠመር ። መመለሱን የአቡባከር ጦር በተመሰከተ ጊዜ በኋላው ተከታትሎ ሽማ ዠመር እሚባለው ሥፍራ ላይ ደረሰበት ። በዚህ ጊዜ አህመድ ከነጦሩ ፈቱን ወደ ጠላቶቹ መልሶ ይዋጋ ዠመር ። ብዙ ጊዜ እንደተዋተ አህመድ አሸነፈ ። ከአለቆቻቸውም ብዙዎቹን ገደለ ። የቀረውም ጦር ሸሸ ፤ ከመቶ የሚበልጡ ፈረሰኞች ማረከ ። ከዚህ በኋላ ሐረር ገብቶ አገሪቱን በሕግና በሥርዓት ማስተዳደር ዠመረ ። አዋጅ ነጋረም ወጥቶ “ሁሉም በየቤቱ እንደ ልማዱ ይኑር አትፍሩ ፤ አትዘኑ በማንም ላይ ጥላቻና ቁም የለንም” የሚል አዋጅ እየዞረ ይሰሰረፈ ።

ይኸ ሁሉ ሲሆን ዋናው የሐረር ሱልጣን አቡባከር በሱማሌ አገር ሆኖ የፈረሰኛና የአግረኛ ጦሩን ከሱማሌ አገር አስከትሎ ወደ ሐረር ተጓዘ ። አህመድም ከሐረር የራሱን ጦር ይዞ አቡባከርን ሊጋጠም ሔደ ። ሁለቱ ባላጋራዎች ዳካር እሚባለው ሥፍራ ተጠጋግተው ሳሉ በመካከላቸው ሽማግሌ ገብቶ ግልግል ዠመረ ። አስታራቂዎቹ ሺሆኛና ሕግ አዋቂ ዳኞች ናቸው ። እነርሱም አቡባከር ሱልጣንነቱን እንደያዘ በሐረር የበላይ ሆኖ ገዥነቱን እንዲቀጥል ፤ አህመድ በርሱ ውስጥ የበታች ሹም (ኤሚር) ሆኖ እንዲቀመጥ ስለአስማሟቸው አህመድ ደም ሳይፈስ ዕርቅ በመውረዱ ደስ ብሎት ሱልጣን ወደ መቀመጫው ወደ ሐረር ሲሄድ እርሱ ወደ ሲም ሄደ » ሲል ዓረብ ፋቂህ ይተርካል (1) ።

ከዚህ በኋላ ነው ይማም ከዕለታት አንድ ቀን በአርቀ መሠረት ግብር ለአቡባከር ይዞ ሲሄድ የንብ መንጋ ከበት ሸኘው የተባለው (2) ።

ዳሩ ግን ምንም ለጊዜው ቢታረቁ በሁለቱ መካከል ሁል ጊዜ የሥልጣን ሽሚያና የመፈራራቱ ጉዳይ እንደገና እያመረቀዘ ከመሄድ አላጻፈጠም ። እንደልማዱ ግራኝ አህመድ ከብዙ ኤሚሮች ጋር ወደ ደዋሮ መጥቶ ከደዋሮ ክርስቲያኖች ጋር

(1) ዓረብ ፋቂህ ገጽ 21 - 24
 (2) ዓረብ ፋቂህ ገጽ 17 - 26

ተዋግቶ ፤ ኤሚሮች ቢግረኩበትም እርሱም በበኩሉ ብዙ ምርኮ ለግኝተ ወያኔ ሐረር እንደተመለሰ ከሱልጣኑ ጋር የነበረው ቁም እንደገና ተቀስቅሶ ሁለቱ ባላጋራዎች ያለፈው እርቅ ምንም ያህል ሳያገዳቸው ሁለቱ ተዋግተው በመርነቱ ላይ እቡበ ከር ሞተ ። ከዚህ በኋላ የግራኝ ሥልጣን በሐረርና በዙሪያው በደንብ ተመሠረተ ማለት ነው ።

የመጨረሻውን ጠብና ግድያ ዓረብ ፋቂህ እንደዚህ ሲል ባጭሩ ያመለክታል «ይማም አህመድ ብዙ ምርኮ ይህ (ከደዋር) እንደተመለሰ በዕርቁ መሠረት ሱልጣኑን ሊገናኘው ቢሄድ ሱልጣኑ አሳቡን ለውጦ ሊገድለው ይፈልግ ዝምር ሼኮችም ስእርቅ ቢለምኑት እምቢ ብሎ ይማምን በተንኩል ሊገድለው ተነሣ ነገር ግን ራሱ ባዘጋጀው የተንኩል ጦርነት ራሱ ሞተ ። ይማም አህመድ እርሱን ገድሎ አገራቱን ከዚህ ከመጥፎ ሰው አገዛዝ አዳናትና ባገራቱ ሕግ ሥርዓት እንዲመሠረት አደረገ በሚቹም እግር ይማም (ግራኝ) የሚቹን ወንድም ኡመር ዲንን ሹሞ የሱልጣንነቱን ሥፍራ አስያዘው» (1) ።

ዓረብ ፋቂህ በአጻጻፉ አቡበከርን መጥፎ ገዥ ሕግ አፍራሽና ደህ በዳይ ሲያደርገው ግራኝን ትክክለኛ ሕግ አዋቂ መልካም አስተዳዳሪ ያደርገዋል ። ምክንያቱም ይኸን መጽሐፍ ያዘጋጀው ከአቡበከር ሞት በኋላ ግራኝ በሥልጣን ከተደላደለና ኢትዮጵያንም ለመውረር ችሎ ገዥነቱ በተመሠረተበት ሰዓት ላይሆን አይቀርም ። በሥልጣን ላይ ያለውን ማግኘት የሥርዓትን ባላጋራ ማጥላላት በኛም በነርሱም ዘንድ የተለመደ ነው ።

የሆነ ሆኖ ግራኝ አህመድ በዚህ ዓይነት ጠብና ጦርነት ከዋናው ሱልጣን ከአቡበከር ጋር በነበረበት ሰዓት አፄ ልብነ ድንግልና መኳንንቶቻቸው ከአቡበከር ጋር በመልእክት ተገናኝተው በግራኝ ላይ የጎብረት እርምጃ ሊወስዱ ይችሉ ነበር ። ይኸንንም ቢያደርጉ ግራኝ በሁለቱ ጠላቶች መካከል ሊጠፋ በቻለ ነበር ያሰኛል ። ነገር ግን በዚህ ረገድ ያፄ ልብነ ድንግል መንግሥት ያደረገው ሙከራ ይኑር አይኑር አይታወቅም ።

ደግሞም እንደውነቱ ግራኝ ወደፊት በኢትዮጵያ ላይ የማያደርገውን የተከታተለ ጥፋት በዚህ ጊዜ በቅድሚያ መገንዘብ ስለማይችሉ ባለፈውም ግራኝ በፋት ኤል ላይ ያገኘውንም ድል ከምንም ስለማይቆጥሩት ለነርሱም የሱልጣንና የግራኝ ጠላትነት ተመሳሳይና አንድ ስለሆነ የነገሩን ፍጻሜ በተረዳነው በዛሬ አለምርአቸን የምንሰነዝረውን የመላ ዘዴ ያን ጊዜ ሊጠቀሙበት አይችሉም ።

እንግዲህ ግራኝ አህመድ የሚጠላውንና የሚንቀውን ከወላስማ ከሰዓዲን ዘር የወረደውን ሱልጣን አቡበከርን በዚህ ዓይነት ገድሎ የሚወደውንና የሚያከብረውን ኡመር ዲንን በሐረር በሱልጣንነቱ ሥፍራ አስቀምጦ ገዥነቱን ከአደላደለ በኋላ ከኋላው ምንም ሳይሰጋ እንደልቡ ወደፊት ያለውን የኢትዮጵያን ወረራ ያከናወነውን ዝምር ። አዲሱ ሱልጣን ኡመር ዲንም በወላስማ ዘርነቱ እንደ እንድ መስ

(1) ዓረብ ፋቂህ ገጽ 31 - 33

ፍን ለሰሙ የበላይ ቢመስልም በተግባር ግን በግራኝ አህመድ ሥር ሆኖ ግራኝ ኢትዮጵያን ለወረረበት ዓላማ ዋና መሣሪያ ሆነ ። ወደፊት እንደምናነበው በግራኝና ባዜ ልብነ ድንግል መካከል ሽምብራ ኩራ ላይ በ፲፭፻፳፩ ዓ. ም. በተደረገው ታላቅ ጦርነትና በሌላውም ውጊያ ተካፋይ ሆኖ አብሮ ውሏል ።

ምዕራፍ ፴፩

ለግራኝ ድሉን ያከናወኑለት ዋነኞቹ ምክንያቶች ።

የግራኝን የወጣትነቱን ጊዜ እንደምን አሳልፎ እዚህ እንደደረሰ ያገሩንና የነገዱንም ክፍል ባለፉት ምዕራፎች ባጭሩ ተገነዘብን ። የወጣትነቱን ጊዜ በገራድ አቡን ቤን አዴክ ቤት አሳልፎ እንዳባት በፍቅር ያሳደገው ጌታው ገራድ አቡን በአቡበከር ሲገደል የጌታውን ጦር ይዞ እንደ ሸፈተና ከጌታው ጠላት ከሱልጣን አቡበከር ጋር አንድ ጊዜ ሲዋጋ አንድ ጊዜ ታርቆ ሲገባ ኖሮ በመጨረሻው አቡበከርን ገድሎ ምንም እንኳን በአልጋው ወንድሙን ማስቀመጡ ባይቀር ከአቡበከር ሞት ወዲህ የሐረርና የዙሪያው ባለሙሉ ሥልጣን መሆኑን ባለፈው አንብበናል ። የአዳልና የሱማሌ ባላባቶችም ራሱ ሱልጣን አራምድ ዲንም በውስጥ ግዛታቸው ነፃ ቢመስሉም በጠቅላላው የግራኝ አህመድ አሸናፊነትና ገናንነት እያደገ በመሔዱ ሁሉም በውስጡ ሆነው በርሱ የበላይ አዛዥነት መመሪያቸው እርግጥ ነው ።

የአሳዳጊው የገራድ አቡን ገዳይ አቡበከር ባለፈው እንደተገነዘብነው ሲሞትና ከፍ ያለው የገዥነት ሥልጣን በግራኝ አህመድ እጅ ሲወሰድ በርሱ (አቡበከር) አኳያ የነበረውና ዘመዱ ሱልጣን አውራይ አቡን በግራኝና በአቡበከር ጦርነት ጊዜ ሸሽቶ ወደ ሱማሌ አገር ይኖር ነበርና አሁን የግራኝ አህመድን አሸናፊነትና በሥልጣን መደላደሉን በሚቻም በአቡበከር ፈንታ አራምድ ዲን ሱልጣን ተብሎ መሾሙን ሲሰማ ከሸሸበት አገር ከሱማሌ መጥቶ ከግራኝ አህመድ ጋር ታርቆ ገብቶ አገር ተቀብሎ የግራኝ ታዛዥና ጭፍራ ሆነ ። በዘሩ ግንድ ላይ አንባቢ እንደሚመለከተው ይህ ሱልጣን አውራይ አቡን ባዜ ዘርፍ ያዕቆብ ጊዜ በጦርነት ከተገደለው ከበድላይ ሺሃብ አድ ዲን አህመድ (ዜና መዋዕላቸው እርጭ በድላይ የሚሰው) ዘር በቀጥታ የወረደ ነው ። ዝርዝሩም እንደዚህ እያለ ይመጣል ።

በድላይ አህመድ መሐመድ በድላይን ፣ መሐመድ በድላይ ሶለይማን አህመድን ፣ ሶለይማን አህመድ ሱልጣን ኡስማንን ፣ ሱልጣን ኡስማን አውራይ አቡንን ይወልዳል (1) ። ስለዚህ እነዚህን ሁለቱም ከዋናው ባላባት ከወላስማ የወረዱትን ሱልጣን አቡበከርንና ሱልጣን አውራይ አቡንን አንዱን በመግደል ካስወገደ አንዱ ኛውንም አሳምኖ ካስገበረና የሱልጣንነቱን ሥፍራ ለአራምድ ዲን በፈቃዱ ከሰጠ

(1) የኢትዮጵያ ታሪክ ካዲ ይኩኖ እምላክ እስከ ዓፄ ልብነ ድንግል ምዕ. 35 ገጽ 184 ፍቅሕ አል ሀበሻ የረጸ ባሴት ትርጉምና ማስታወሻ ገጽ 34 ቀጥር 2 ።

በኋላ ለወደፊት በግራኝ ፊት ደፍሮ የገዥነት አባቡን የሚቀው ኃይለኛ ባላጋራ አልተገኘም ። ሱልጣን ተብሎ የተሾመው አመር ዲን ቢነግጥ አልሆነለትም ።

የማጎፋዝን ቤት እንዳይነግበት ባዲ ልብን ድንግል ጦር አዛዥ በአባ እንድር ያስ እጅ የሞተውን የማጎፋዝ መሐመድን ልጅ ባቲያ ድል ወንበራን በደንብ አግብቷል ። ይህንም ኃይለኛ ሴት ያባቲን ደም ለመበቀል በኢትዮጵያን ሥላሴ ታተቃ የተነግረች ናት ። ወንድሟም ገራድ አሀመድሽ በዚህ ይዞታ የግራኝ አሀመድ ዋና ጭፍራሆኗል ። በአሁኑ ጊዜ የዘመኑ ባላባቶችና እርሱ እየመለሙ ያላይ ጋቸው የጦር አለቆች በርክተዋል ። ስለዚህ በዚህ ዓይነት ግዛተም ከሕንድ ውቅያኖስ ዝምሮ እስከ ይፋትና እስከ ባሌ ድረስ ባሉት አገሮች ላይ ተስፋፍቶ የአይራ የሱ ግሌ የአዳል የአሳ ነገድ ከነባላባቱ በውስጡ ሲያብርሱት ወደፊት ያለው ዋናው ምኞቱ ኢትዮጵያን በሙሉ ለማስገበር ሆነ ።

ይኸን ምኞቱን እላይ እንዳመለከትነው ባጠገቡ ያላቸው የሚወዳት ሚስቱ ባቲያ ድል ወንበራ አባቲን ይማም ግጎፋዝን በ፲፭፻፳ ዓ. ም. ያስገደሉትንና ጭን ቅላቱን ያስቆረጡትን ዓዲ ልብን ድንግልን ለመበቀል እንደምትጉተጉተው አይ ጠረጠርም ። አያት ቅድመ አያቶቻቸው በኢትዮጵያ ነገሥታት ወይም በመኳንን ቶቻቸው ላይ እየሸፈቱ በውጊያ የሞቱት ተማርከው የታሠሩት ሁሉ ባሁኑ ሰዓት ልጆቻቸው ወይም የልጅ ልጆቻቸው በግራኝ ውስጥ ተሰብስበው እንበለው በማ ለት የራሱን የግራኝን የጋላ የወረራ ምኞት እንደሚያጋግሉት የታወቀ ነው ። ቃግማ ላይ ባደረገው ዲስኮር «በመካከላችሁ በክርስቲያን ያልተበደለ ይገኛልን» ቢል ሁሉም «እውነት ነው ከመካከላችን ያልተበደለ የለም» ብለው ጮሁ ሲል ዓረብ ፋቲህ በመጽሐፉ አመልክቷል (1) ።

እንደ ሲዲ አቡበከር ያሉት የቀራን መምህራን የመጻሕፍት ሊቀውንት የክር ስቲያንን ንጉሥ ወናግ ሰገድን አሸንፎ ኢትዮጵያን ለመውረር ሕዝቡን ለማስለም የሚያረገው ጦርነት ከአላህ (ከእግዚአብሔር) የታዘዘ ከነቢዩ ከመሐመድ የተፈ ቀደ ቅዱስ ጦርነት ነውና በርታ፣ ጽና እያሉ በቃልም በጽሕፈትም ግራኝን ከነ ጦሩ ከነመኳንንቱ መንፈሱን ለውጊያ ይህና አድርገው አዘጋጁት ። ግራኝ አሀመድ ደግሞ ከዲ ልብን ድንግል የጦር አለቃ ከራስ ደገልሃን ጋር ጦርነት በገጠመበት በ፲፭፻፲፱ ዓ. ም. ላይ ዕድሜው ፳፩ ዓመት ስለሆነ ይህ ዕድሜ የወጣትነትና የእ ፍላጎት ጊዜ በመሆኑ በዚህ ዕድሜ ላይ የሚገኝ ጉበዝ የወጣት መሪ ሞትን የሚንቅ መሸነፍን የማያምን መንፈሱ ለሥልጣን የሚችኩል ደሙ በገዥነት ምኞት የፈላ ስለሆነ ይኸ ሁሉ ተጠራቅሞ እስከዚህ ዘመን ድረስ ተፈርቶ ተከብሮ ያዳልን፣ የይ ፋትን የእስላም ባላባቶች ሲያስገብር የኖረውን በብዙ ዘመናት ዕድሜ የጸናውን የኢትዮጵያን ክርስቲያናዊ መንግሥት ለመገልበጥ ድፍረትን ሰጠው ።

ከዚህ ሁሉ ጋር ልንመለከተው የሚገባን ያዲ ልብን ድንግልንና የፖርቱጋልን

(1) ዓረብ ፋቲህ ገጽ 156 ቃግማ የሚለው ቃጅማ ይህን ወይስ ሌላ በባሌ አውራጃ ሌላ በዚህ ስም የሚጠራ ይኖር ይሆን ?

መንግሥት የወዳጅነት ግንኙነት ነው ። በዚያን ዘመን በዓለም የታወቁትና የገንኑ ኑት ክርስቲያን የፖርቱጋልና እስላሙ የቲርክ መንግሥት መሆናቸውን ባለፈው ገልጻል ። እነዚህ ሁለቱ በእፍሪካና በመካከለኛው ምሥራቅ በባሕሩም በየብሱም በወደቡም በግዛትም በጥቅምም በንግድና በሃይማኖትም እየተዋጉ ጠላት ናቸው ። ቲርኮች የኢትዮጵያን ክርስቲያንነትና ነፃ መንግሥትነት አበሻን እትንኩ ያለውን የነቢዩን የመሐመድ ቃል ለማክበር ይሁን ወይም ክርስቲያንም ቢሆን ከግዛታችን ከእስክንድርያ ጳጳስ የሚቀበል ከሮማውያንና ከጠላቶቻችን ከካቶሊኮች ከፖርቱጋሎች ጋር የማይጋጠም የተለየ የተዋሕዶ ክርስቲያንነት ያለው ነው ። በዚህም ላይ እኛን በሥልጣን በኃይል ለመወዳደር የማይችል ታናሽ መንግሥት ነው በማለት ይሁን እስከዚህ ጊዜ ድረስ ምንም እንኳን የዳር ዳሩን ግዛት ምጥዋን አዳሊስን ዘይላን እየኮረካኮሙ መውሰዳቸው አልፎ አልፎ ማስፈራራታቸውም ባይቀር በጠቅላላው እገሩን ለመውረር የታወቀ ጦር አዝምተውበት እያውቀም ። የኢትዮጵያ መንግሥትም ባዩ ልብን ድንግል ደብዳቤ ላይ እንደተረዳነው ከፖርቱጋል መልክ ተኞች መምጣት በፊት ከግብፅ ሱልጣኖች ጋር እየተላላከ ከልብም ባይሆን የወዳጅነት ግንኙነት አላቋረጠም ነበር ።

አሁን ግን በመዝሙሪያው ክፍል እንዳነበብነው ይህ በአጠገባቸው ያለ ጥንታዊ መንግሥት ሩቅ ከሚገኘው ከጠላታቸው ከፖርቱጋል መንግሥት ጋር መላክ ተኛና ገጸ በረከት እየተለዋወጠ ወዳጅነቱን ሲያጠብቅ ዝም ብለው መመልከት አልሆነላቸውም ። ማጎፋዝ ተዋግቶ በሞተበት ጊዜ (፲፭፻፳ ዓ. ም.) ቲርክና ግብፅ እርስ በርስ ከመዋጋት ላይ ስለነበሩ ፊታቸውን ወደ ኢትዮጵያ አኩረው ወገናቸውን ማጎፋዝን ለመደገፍ ጊዜ አልነበራቸውም ። አሁን ግን ግብፅ እ. አ. ቀ. በ፲፭፻፲፯ ዓ. ም. (፲፭፻፱ ዓ. ም.) በቲርክ ተወሮ በተለይ ባሁኑ ግራኝ በተነሣበት ሰዓት (፲፭፻፲፱ - ፳ ዓ. ም.) የቲርክ መንግሥት ሙሉ ሥልጣኑ የተደላደለበት ጊዜ ስለሆነ ኢትዮጵያ ከጠላታቸው ጋር ስትተባበር ዝም ለማለት አልቻሉም ።

ፍራንቼስኮ አልቫሬድ ምጥዋ የነበረ ጊዜ ኢየሩሳሌም በሚሄዱት በ፪፻፵፰ የኢትዮጵያ ምዕመናን ላይ እስላሞቹ አደጋ ጥለው ከመካከላቸው ከተረፉት ሰዎች ውስጥ አግኝቶ እንደተረዳው «እስላሞቹ እንደዚያ ያጠቋቸው የኛ የፖርቱጊዞች ወዳጆች በመሆናቸው ነው» ሲል አብራርቶ የገለጠውን እናስታውሳለን ።

በዚህ ጊዜ የግራኝ አህመድ አነሣሥና ድርጅት ስለአጋጠማቸው ለርሱ የዓረብና የቲርክ ወታደር አዳዲስ ባዩ ልብን ድንግል ጦር ዘንድ የማይገኝ የጦር መሣሪያ ጠመንጃ ፣ መድፍ ሰጥተው በቅርብ ያለው የግራኝ የግሉ የገዥነት ምኞት በሩቅ ካለው ከቲርኮቹ ዓላማ ጋር ተጋጥሞ ባንድነት እስከዚህ ጊዜ ድረስ ጽኑና ኃያል የተባለውን ያዩ ልብን ድንግልን መንግሥት እነሆ ሲገለባበጠው ልንመለከት ነው ። የቲርኮች እርዳታ በታሪኩ ውስጥ በርክቶ የምናየው ግራኝና ወገናቹ በመዝሙሪያው ላይ በራሳቸው ተዋግተው ከቀናቸው በኋላ በመካከሉና በመጨረሻው የጦርነት ጊዜ ላይ ነው ።

ከዓዩ ልብን ድንግል ወደ ፖርቱጋል ገጉሥ የተላኩት አባ ጸጋ ዘአብ ፣ ዶም

ሮድሪግና ፍራንቼስኮ አልቫራድ ከዚህ በፊት እንዳልነው ገና ሊሰጥና ሮግ ሳይደርሱ ግራኝ ጦርነቱን ገምግሞ ዕረፍት ሳይሰጥ ደጋግሞ እየተደጋ ወረራውን ለጋመሰ ። ተመልሰውም መልስ ሳያመጡ በመላው ሊትዮጵያ ላይ ሥልጣንን ዘረጋ። እንደዚሁ ወደፊት በየምዕራፉ እንደምናገኘው ይህ በሊትዮጵያ ቤተ ክርስቲያንና ሕዝብ ዘንድ ጦሩ አርባ ከንድ ሰውነቱ ጋጋና ጥይት የትንኝ ያህል የግያው እየተባለ እንደተረት የሚነገርለት ግራኝ ለህመድ የገራድ ሊብራሂም ልጅ ከደንበኛ ሰውነት ውጭ የሆነ ምንም ጠባይና ለካል የሌለው ከግንም መካከለኛ የጦር መሪ የማይበልጥ መሆኑ አይጠረጠርም ። ነገር ግን እሳይ ከሰጠው ሐተታ በቀር ወደፊት በየምዕራፉ እንደምናነበው ለግራኝ ድል አድራጊነትን የሰጡት ምዝንያቶች ከዚህ የሚከተሉት ናቸው ።

፩ኛ. ግራኝ በፍጥረቱ ብልህነትና ደፋርነት በራሱ ታግኝነት የተዋሐደው ሰው ከመሆኑ ጋር በቅርብ ሆኖ ጦርነቱን ራሱ እየመራ በጥናትና በዘዴ ራሱ እየተዋጋ ጦሩን ማዋጋቱ ፤

፪ኛ. እኔ ያዘዝሁት ብቻ ይፈጸም ሳይል ከሙገያ በፊት ከጦር አለቆች ምክርና መላ እየጠየቀ መልካሙን ወገን የመምረጥ ዕድልና ችሎታ ያለው በመሆኑ ፤

፫ኛ. የጠላቱን የጦር ቁጥርና ድርጅት አጥብቆ ሳይመረምርና ለግሸነፉ እርግጠኛ ሳይሆን አብዛኛ ጊዜ ጦርነት አለመግጠሙ (1) ።

፬ኛ. ለረሰኛና ለእግረኛ ተዋጊ ጦር የሚመቸውን ሥፍራና ጊዜ እየለየ የግወቅና በሚመቸው ላይ በቆራጥነት ፊት ለፊት ወይም አድብቶ አይጋ ጥሎ የመዋጋት ችሎታ (ፈረንጆች ስትራቴጅና ታክቲክ የሚሉት) ስለ አለው ።

፭ኛ. በምርኮ ላይ አለቆች እንዳይጣሉ ከምርኮ የሚገኘው ሀብት በርሱ ሥልጣን በሙሉ ተሰብስቦ አለቆች ድርሻቸውን ካነሡ በኋላ የቀረው «ቅዱስ ጦርነት» ብሎ ለሠየመው ጉዳይ ብቻ እንዲውል ደንበኛ ሕግ ማውጣቱ ።

፮ኛ. ከሚግረኩት ክርስቲያኖች ውስጥ ጠቃሚነታቸውን ሲመለከት ምሕረት እያደረገ ከነርሱ የጠላትን አሳብና ድርጅት በመጠየቅ ልዩ ልዩ መረጃ እየተቀበለ እነርሱንም እየሾመ ማስደሰቱ ፤ እደገኛነታቸውን ይኸውም ማለት ወደፊት ሲመኝ ሊከዱ ይችላሉ ብሎ የጠረጠራቸውን ያለርገራኔ መግደሉ ፤

፯ኛ. በውስጡ ዘመናዊ የጦር መሣሪያና ጠበንጃ የያዙ የጦርነት ዘዴ የሚያውቁ ፣ የፋርስ ፣ የሕንድና የግሪክ ተዋጊዎች ከቀይ ባሕር ማዶ ካሉት አገሮች እየተላኩ ማስመጣቱ ፤

ከዚህ ሁሉ ጋር በጠቅላላው ግራኝ ለህመድ እንደሌሎች የክርስቲያኖችና የእስላምች ታላላቅ መሪዎች በጠባዩ የመሪነት ዕውቀትና ችሎታ ያለው ሰው መሆኑ ይኸን በሊትዮጵያ ታሪክ ውስጥ ከፍ ያለ ሥፍራ የያዘውን የጦርነትና የሸናፊነት ዕድል ሰጠው ። በመዝገብ መሪያው የጦርነት ዋዜማ ወይም በቅድሚያ በተደረጉት

(1) የሠርዕ ድንግል ዜና መዋዕል አዘጋጅ «ወርአዮ ግራኝ ዘንቀ ስሎ መከረ ምክረ ጠቢብ እስመ የአምሮ ግብረ ፀብኔ » በማለት አድናቆቱን ገልጿል ። ገጽ 159

ጦርነቶች ጊዜ በክርስቲያኖቹ ዘንድ በንቀትና በቸልተኝነት መገመቱ ራሱ ለራሱ እንደጠቀመው አይጠረጠርም ።

ስለዚህ ንጉሠ ነገሥቱ ዓፄ ልብነ ድንግል የቅርብ አማካሪና የሥራ ጓደኛቸው ዓቃቤ ሰዓት ነገደ ኢየሱስ ታላላቆቹ የጦርና የአስተዳደር ባለሥልጣኖች ራስ ወሰን ሰገድ ፣ ራስ እስላም ሰገድ ፣ ቢትወደድ ሠርጼ ፣ ራስ ደገልሃን በሐረርጌና በአዳል ትንቢትን ተንተርሶ ይኸን የመሳሰለ ችሎታ ተጎናጽፎ ለበቀል የተዘጋጀውን የግራኝ አህመድን እደገኛነት በቅድሚያ የተረዱት በጉዳዩ የሰጉበት ሰግተውም ማጥፊያውን ለማዘጋጀት በፍጹም የሞከሩ አይመስልም ። በየጊዜው አንዱ የጦር አለቃ ተዋግቶ ተሸንፎ ሲመለስ ሌሎች ሲደነቁ እነርሱ ደግሞ ገጥመውት ሲሸነፉ የቀሩት ሲገርማቸው ይህ የተናቀ የጦር ወገን ፣ እንደዘበት በየዕለቱ ከድል ወደ ድል እየተራመደ በዚያን ጊዜ ላለው መንፈስ በማንም ኢትዮጵያዊ ዘንድ ያልተጠረጠረውን ንጉሠ ነገሥቱን እስከማሸነፍ ድረስ ።

ከንጉሡ መሸነፍ በኋላ የመጣው ራስ ወሰን ሰገድ ደርሶ «በአያቶቻችሁና በአባቶቻችሁ ጊዜ አድርገውት የማያውቁትን እነዚህ እስላሞች እንዴት አሸነፏችሁ» እያለ በመገረም ሹማምንቱን ሲወቅስ ግራኝ በሐረርጌ የሚያደርገውን ድርጅት ስልጣንን አቡበክርን እስከ መግደል ሲደርስ ሁሉ እርሱንም ሥራውንም በመናቅ ከዚያ አልፎ ኢትዮጵያን ይወራል የሚሉ ጥርጣሬ በጦርነቱ ዋይማ በማንም ልብ ያደረ አይመስልም ። ያለዚያ ከዚህ በፊት እንዳልነበረው ግራኝ ከአቡበክር ጋር በሚዋጋበት ሰዓት ተደርሶ ለመምታትና ለማስመታት ምቹ ጊዜ ነበር ።

እንግዲህ ከሚቀጥለው ምዕራፍ ዝምረን የጦርነቱን ታሪክ በዝርዝር እናነባለን ። የታሪኩ ዓይነተኛ መሠረቶች ጀናቸው ።

፩ኛ. በዓረብኛ «ፍቱሕ አል ሀበሽ - ትርጓሜው የሀበሽ ወረራ» በሚል አርዕስት በዚያው በጦርነቱ ጊዜ ከዚህ በፊት ስሙን ያነሳነው ሸሁብ ኤድ ዲን አህመድ ቤን አብድል ቃድር የሚባለው ባጭሩ ዓረብ ፋቂህ ተብሎ የተሠየመው የዓረብ ተወላጅ በዓረብኛ ጽፎት ሲኖር ሙሴ ባሌት ረጅ የሚባሉት ወደ ፈረንሳይ ተርጉመው በትርጉሙ ላይ ልዩ ልዩ የማስታወሻ ማብራሪያ እየጨመሩ እ. አ. ቀ. በ፲፰፻፺፯ ዓ. ም. ያሳተሙት መጽሐፍ ።

፪ኛ. የዓፄ ኢየሱስ አድያም ልጅ የወይዘሮ ወለተ ፋፋኤል ልጅ ደጃዝማች ኃይለ አሸቱ ከየደሴቱና ከየአውራጃው ሰብስበው ከወዳጃቸው ከሸዋው ከአቤተ አሊጋዝ ጋር የአጠራቀሙት በግዕዝ የተጻፈው ታሪክ ነገሥት ነው ። የዚህ ታሪክ የእጅ ጽሑፍ አንድ ቅጅ በሉንዶን ፣ አንድ ቅጅ በፓሪስ ስለሚገኝ በፓሪስ ቤተ መጻሕፍት በቀጥር ፩፻፵፫ ተመዝግቦ ከተቀመጠው ላይ በፎቶ ግልባጫን ወስጂ በእጂ ይገኛል ። ከዚህ የእጅ ጽሑፍ የውጭ አገር ጸሐፊዎች እነረጌ ባሌት እነገሌ ፔሩቾ እነጉንዜልማን አትመው በመጠኑ አብራርተውታል ።

ስለዚህ ወደፊት በሚገኙት ምዕራፎች በየገጹ ግርጌ ቀጥር እየሰጠሁ የምጠቅሰው ሙሴ ረጅ ባሌት ወደ ፈረንሳይ የተረጉሙት የዓረብኛውና ይኸው ታሪክ

ነገሥት መሆኑን ከነዚህም በቀር ሌሎች ለታሪክ መሠረት የሆኑት ሁሉ አስረጅ
ዎች በየገጹ ግርጌ መጠቀሳቸውን አስቀድሞ ለአንባቢ አመለካከታለሁ ።

ዓረብ ፋቲህ በጽሑፉ ውስጥ ግራኝን ይግም አህመድ ሲለው እኔ ግራኝ አህ
መድ ዓፄ ልብነ ድንግልን ወናግ ሰገድ ወይም ያበሻ ሀዲ የሚለውን የርሱን እገጻጸ
ጸፉ መጻፊ ሳይቀር በራሱ አጻጻፍ ውስጥ ዓፄ ልብነ ድንግል ግለቱን እንደዚህ
ዓረብ ፋቲህ በጽሑፉ ውስጥ ከታሪክ ንግግር ውጭ የራሱን ሐተታ ወይም ከቀሪን
ብዙ ጥቅስ ሲጨምር አስፈላጊ ከሆነው በቀር የቀረው ትርፍና ጊዜ የሚወስድ መሆ
ኑን ተመልክቼ መዝለሌን ፡ ጀኛ. በአጻጻፉ ውስጥ ሁሉ ጊዜ እስላሞቹን አግናው
ያን ሃይማኖት ያላቸው ክርስቲያኖቹን አ.አማናውያን ሃይማኖት የሌላቸው ወይም
በብዙ አግልክት የሚያመልኩ ይል የነበረውን እኔ እስላሞቹን እስላሞች ፣ ክርስቲ
ያኖቹን ክርስቲያኖች እያልሁ መጻፈን ፣ ቀጥሎም ያፄ ልብነ ድንግልን ሹግም
ንት አብዛኛው ጊዜ በጠቅላላ ፓትሪስ የሚላቸው ይህ የግዕርግ፣ የሹመት ስም
ባገራችን ሰላልተለመደ አዝማች አንጻንድ ጊዜ ሹም እያልሁ ከታሪክ ነገሥታችን
ጋር እያስተያየሁ መጻፈን ላንባቢ አስገንዝባለሁ ።

ከስም አጠራር ውስጥ በቀጥታ ዓረብኛውን ባለማውቁ ባውቅም ናር ባረብኛ
ውስጥ አንጻንድ በጉርርና በላንታ የሚነገሩ ራዶሎች ባገራችን ራዶል ውስጥ ስለ
ሌሉ በጀ በገ በከ በቀ መካከል ያለው ደንበኛ አጠራር ተጣርቶ ሌላካ አይቻልም ።
በዚህ ምክንያት በዓረብኛው ላይ ወጀራ ፡ ሙጃሂድ ፡ ራስ ያጃልሃን ሲል
በግዕዙ ወገራ ሙጋሂድ (አንጻንድ ጊዜ ሙጋሂድ) ራስ ያጃልሃን እያል ይለያያልና
በግዕዙ ጽሑፍ ላይ ሲገኝ የቻለውን እንደ ግዕዙ አጠራር እየጻፍሁ አንጻንድ ጊዜም
ላንባቢ ግር እንጻይል ያረብኛውን አጠራር በቅንፍ ውስጥ እየጨመርሁ ጽፈዋ
ለሁ ።

ግራኝ አህመድ በአለፈው ምዕራፍ እንደተመለከትነው በከረርና በአውራ
ጃጥ ሥልጣን ከመረገገው በፊት በሱልጣን አቡበከር ውስጥ የነበረ ጊዜ ከፋኑኦል
ጋር ተዋግቶ መዝመሪያ ፋኑኦል ማሸነፉንና ብዙ ሹግምንት መግረቱን ቀጥሎ
ግራኝ ከተግረኩት ውስጥ ብዙ ወንድና ሴት ከብት አስመልሶ በደስታ ወደ አገሩ
መመለሱንና በዚህ ከአቡበከር ጋር ተጣልቶ መዋጋቱ የታወቀ ነው ።

ነገር ግን ሙሉ ሥልጣን ከያዘ በኋላ ያደረገው የመዝመሪያው ጦርነት ከራስ
ደገልሃን ጋር ያደረገው ጦርነት ነው ። በዚህ ምክንያት ያገራችንም ታሪክ ነገሥት
የግራኝን የመዝመሪያ ጦርነት የሚያደርገው ይኸንኑ ስለሆነ በሚቀጥለው ምዕ
ራፍ እንመልከት ።

ምዕራፍ ፴፪

በአዛዥ ደጋልሃንና በግራኝ አሀመድ መካከል የተደረገው የመዠመሪያው ጦርነት (፲፮፻፲፱ ዓ. ም.)

እንደ ሸሃብ ኤድን አሀመድ ቤን አብድል ቃድር (ዓረብ ፋቀህ) ዝርዝር ታሪክ ባይ ሰጥም የግራኝን ጦርነት ባጫጭሩ የሚያመለክተው በግዕዝ ቋንቋ የተጻፈው ይኸው ያገራችን ታሪክ ነገሥት የግራኝን ጦርነት ሲተርክ ከመዠመሪያው ላይ ከጥንት ዝምር ኢትዮጵያ ሳትከፈልና የውጭ ገዥ ሳይደፍራት መኖሯን ፡ አንዳንድ የአዳልና የሰማሌ ባላባቶች አድመው በድንገት ቢነሡበትም ዓፄ ዓምደ ጳዮን ሳይ ዘጋጅ አሥሩን ነገሥታት አሸንፎ እንዳሰገበራቸው እነዚህም በየገዢው ቤነሡ ነገሥታቱ እነአፄ ሰይፈ አርአድ እነዓፄ ዘርዓ ያዕቆብ እየወጉ ይመልሷቸው እንደነበረ አሁን ግን አገር መደፈር ጠላት መግባት የገመረው ስመ መንግሥቱ ወናግ ሰገድ በሆነው ባፄ ልብነ ድንግል ዘመን መሆኑን ወናግ ግለትም እን በሳ መሆኑን ይገልጻል (1) ።

ይኸውም አተራረክ እውነት ነው ። ባይሆን ኢትዮጵያ ጳር ድንበሯ በምዕራብ በኑብያ በኩል በምሥራቅ በምጥዋና በአካባቢው በኩል ወደቦቿ እየተያዙ የባሕር ጳር ድንበሯ ይቀርቀፍ እንጂ ከግራኝ በፊት የግሪክ የሮማም የዓረብም የቄሣር ችና የከሊፋዎችም በአክሱምም በዛጉዬም ዘመን በኢትዮጵያ የውጭ ወረራ አልገ ሰጥም ። ስሜን አፍሪካ የቀይ ባሕር ማዶ የዓረብ ግዛት ሁሉ በነዚህ እላይ በተጠቀሱት የቄሣር መንግሥታት ሲገዙ ኢትዮጵያ ተወርራ አታውቅም ። የመሬቷ ተራራማነት የሕዝቡም ተዋጊነት በጣምም አለመታወቅ ሁሉም ተደራሮቦ ጥሥጢራዊ በሆነ ቸልታ ከወራሪዎች ተርፋ እስከዚህ ጊዜ ድረስ መቆየቷ እርግጥ ነው ።

ስለዚህ ይኸው ታሪክ ነገሥት ከዚህ ከላይኛው አተራረክ አያይዞ ከዚህ በፊት ባለፈው ምዕራፍ እንደተባለው በ፲፮፻፲፯ ዓ. ም. በደዋርው ገዥ በፋንኤልና በግራኝ አሀመድ መካከል የተደረገውን ከዚያም ወዲህ ከኢትዮጵያውያን ጋር ተዋግቶ ተሸንፎ መመለሱን ፤ ኤሚርች (ሹማምንት) እንደተማረኩበት ሳያወሳ አልፎ በ፲፮፻፲፱ ዓ. ም. ገጉሠ ነገሥቱ ዓፄ ልብነ ድንግል በነገሡ በ፲፱ነኛው ዓመት የሠራዊቱ አለቃ ደጋልሃን ወደ አዳል ዘምቶ ገንዘብና ሴቶቻቸውን ከግሪክ በኋላ

(1) ወእስከ ዝ ጊዜ ኢተከፍላት ሀገር ወእገብእ ፀር ዘይመልካ ባሕቱ እሱ ነገሥታት ይመጥሙ ለብዙኑን ነገሥታት በከመ ጥምረ ሐፄ ዓምደ ጳዮን ለ፲ቱ ነገሥታት ሶበ ሙጽሉ ቦቱ ገብተ እንበለ ያስተጋብእ ሠራዊቶ ባሕቱ ግብአተ ሀገርን በእደ ፀር ተወጥን በዘመን ነገሥ ልብነ ድን ግል ወልዱ ለሐፄ ናዖድ ወስመ መንግሥቱ ወናግ ሠገድ ወናግ ብሃል እንበሳ ... ። ታሪክ ነገ ሥት ፓሪስ በቀጥር 143 የተቀመጠው ገጽ 92 ። Etudes Sur l'histoire d'Ethiopie- René Basset ገጽ 327 ።

ግራኝ ተከታትሎ መልሶ በመውጋት ምርቤኞቹንና የተግረከውን ሀብት ግሰመላ ሱን ያመለክታል (1) ።

በደገልሃንና በግራኝ መካከል በዚህ በ፲፩፻፶፱ ዓ. ም. የተደረገውን ጦርነት ታሪክ ነገሥቱ የተረከው ዓረብ ፋቂህ ከተረከው ጋር በትክክል ይጋጠማል ። በሁለቱ መካከል ያለው ልዩነት ዓረብ ፋቂህ በዓረብኛ በዝርዝር በመግለጥ ወይም የወገን ገንን እያደረገ በመተረክ ታሪክ ነገሥቱ በግዕዝና ረጅሙን ታሪካዊ ሁኔታ በማሳጠርና በመቆረጥ ብቻ ነው ።

ነገር ግን የታሪክ ነገሥቱም አጻጻፍ ያንዱ ከሌላው ይለያያል ፣ እንደ ባሕር ሲቆርጥ ሌላው በመጠኑ የሚዘረዝር እንደ ቀንና ዓመት ምሕረት ሲሠሩ ሌላው የሚዘል አለ ። ከዚህ በላይ ባሕር ላይ እየጠቀሰ የሚያልፈው ደጃች ኃይሉ እሸቱ (በ፲፯፻፹ - ፹፫ ዓ. ም.) የሰበሰቡትና በውጭ አገር ያሉ ሊቃውንት እንደ ባሕር ላይ ያሳተሙት ሲሆን ከዚህ ደግሞ የቀረው ቢቀር ይኸን የመገሮመሪያውን ጦርነት ሰፊ አድርጎ የሚያመለክት ኮንቲ ሮሲኒ ያሳተመው ግዕዝ ታሪክ አለ ። እርሱም ከላይ ኛው አተራረክ በመስማማትና ሁኔታውን ሰፊ አድርጎ በመጻፍ እንደዚህ ያላል (2) ።

«እኔ ልብን ድንግል በነገሡ በ፲፱ኛው ዓመት ንጉሡ ከየአገሩ ብዙ የጦር ወታደር ሰብስበው የበላይ አዝማች ደገልሃንን አድርገው እንዲዘምት ወደ አዳል አገር ላኩ ። ሠራዊቱም በ፲፮፻፱ ዓ. ም. በኩል አድርጎ ሲጓዝ ከብዛቱና ከሠራዊቱ የተነሣ በሆዲ ያረዘባቸው ሕፃን ሠጋግጦ ለሰባዎቹ ግድግዳዎች ድረስ እንዲት ሱት ደነገጠች ። ደገልሃን አዳል አገር ገብቶ አገሩን ከሶ አስሠጋጅ ከብተንም ሰጠንም ፣ ፋጥም ትባለውን የቀጭኑ አቡበከርንም እናት ጭምር ግረክ ። ያቡበከርም እናት ተግርካ እደገልሃን ፊት በቀረበች ጊዜ «እኔን ብትግርኩ ምን ይጠቅማችኋል ያልቅሰ የኔ መያዝ የቃጠሏችሁ ፍጻሜ ይሆናል ። አሸናፊነታችሁም ወደ መሸንፍ ይመለሳል ።»

- (1) በ፲፮፻፱ ዓመት መንግሥቱ ለልብን ድንግል ንጉሥ ሐረ ደገልሃን ሠልጠኑ ኃይሉ ምድረ አዳል ወግረከ ንግድም ወይም አንስቲያሆሙ ወእምዝ ደገገና ግራኝ ወግደህ ዓ. ም. ወምዘር ከሁ ።
- (2) «በ፲፱፻፱ ዓመት እመ እመ ነገሡ ረኅም ለደገልሃን ወእዘዙ ይሁር ምድረ አዳል ወረሰየ ምስሌሁ ሠራዊት ጸንላን ወገያላን እላ የአምሩ ግብረ ጸብእ ወተቃትሎ አስተጋቢእ እምን ዘሉ አህተረ መንግሥቱ በበነገደሙ ወበበ ሕዝቢሆሙ ወህጫ ሊቀ ሠራዊተ ፀብእ ላዕሊሆሙ ሰለሉ ፣ ሠራዊት ብዙንን ደንገፀት ለሐቲ ብእሲት እስከ ድገፀ ሕፃን ዘውስተ ከርሣ ወሶበ በጽሐ ምድረ አዳል ላንታ ለሀገር ከመ ነበልባለ እሳት ወጺወወ ዘውስቃታ ሰብእ ወእንበላ እስከነ እሙ ለተጭን አቡበከር (አቡበከር) ዘትሠየም ፋጥ ወሶበ አብጽሕዋ ገበ ደገልሃን ትባእ ምንተ ያረብንከሙ እንዘተ ዘለየ ። ናሁኔ ይከውን ድጋራቱ ለአንድዶ ወመዋያትከሙ ይትመያጥ መንገል ተመ ወያ ። እስመ ወልደየ ብእሲ ተባዕ ወጽኑዕ ወእቲ ጥቡዕ ለቡ ለተቲል ። ወበሊሀ እገረቡ ለነፃወ ደም ። እመስ አረኅውከመኒ አያከርፍ ወልደየ እንበለ ደንግረኒ እምእይከሙ ። ወእገዝ ዓዲ ዝንቲ ቃል ውስተ አፋሃ በጽሐ ግብተ ግራኝ ወወደቀ ላዕሊሆሙ ከመ መብረት ወእተ ጊዜ ዘሉሙ ሠራዊተ ጸብእ ነትዕ በበፍናዊሆሙ ወኢየአምሩ ኃበ የሐውሩ መስተጻእናን ለፍራስኒ ኃደት አፍራሲሆሙ ። ረኔ ባሕርት ያሳተመው ገጽ 327 ። ፓሪስ የተተመጠው ገጽ 92 ።»

ልጅ ጀግና ለጦርነት ልቡ የጸና ፤ እግሩም ደም ለማፍሰስ የፈጠነ ነውና እኔን ለቃች ሁኝካልሄዳችሁ ከእጃችሁ ሳያድኑኝ ልጄ ልቡ እያርፍም” ብላ ስትናገር ግራኝ በድንገት እንደመብረቅ መጥቶ በላያቸው ወድቆ ተዋጋና ወታደሩም ሁሉ (ክርስቲያኖቹ) ፈረሰኛው ፈረሰን በቅሎኛው በቅሎውን ትቶ ወደኋላም ተመልሶ ልብሱን ሳይዝ ወደቤትም (ድንኳን) ገብቶ ዕቃውን ሳያነሳ ግማሹ በደዋሮ ግማሹ በፈጠጋር የቀረው በይፋትና በግድም መንገድ ሸሸ = በሠፈር የተገኘው ሰውም እንሰሳውም በሙሉ በግራኝ እጅ ወደቀ = የቀጭኑ እቡበክርን እናትም ከክርስቲያኖቹ እጅ አድደት በታላቅ ክብር ተቀበላትና በከተማቸውም ውስጥ የእስላሞች ወታደሮች በደስታ እንደዚህ እያሉ ግጥም እየገጠሙ ዘፈኑ ፦

ድል አድራጊ ልጅ ሕዝቡን ለመከላከል ተነሣ ፤
 ኃያል ልጅ የተማረኩትን ያገሩን ኃያላን አስመለሰ (አስጣለ)
 ተጋዳይ ልጅ የሕዝቡን ገዳዮች በእጥፍ ተበቀላቸው» (1) =

ዋናው ታሪክ ነገሥት የዘለለውንና ባጭሩ እመዝገብ መሪያው ላይ ጠቅሶ ያለፈውን ይኸኛው ያይ ልብን ድንግል አጭር የግዕዝ ታሪክ ሰፋ አድርጎ እነሆ አሳይቶ ናል = ይኸም የግዕዝ ታሪክ ሺሃብ ኤድዲን አህመድ (ዓረብ ፋቲህ) ከጸፈው ሙሴ ረኔ ባቤት ወደ ፈረንሳይኛ ከተረጎሙት ጋር ይስማማል = ስለዚህ ለእንባቢ ታሪኩ ሙሉ ሆኖ ይገኝ ዘንድ በበኩሉ ዓረብ ፋቲህ ስለዚህ ጦርነት የሚለውን ከዚህ ቀጥሎ እንመልከት =

ISIC

«ጊሪ የሚባል የሱማሌ ነገድ ሚራይሃን (መሪሃን) ከሚባሉት ከጎረቤቱ ከሱማሌ ነገድ (2) ጋር ተጣልተው ሳለ እነርሱን ካስታረቀና (አህመድ) ለርሱም አልገዛም ያሉትን እየወጋ ካስገበረ በኋላ ደገልሃን የሚባል የንጉሥ አማች ከታላላቆች የጦር አለቆች አንዱ በውስጡ ሌሎች የጦር አለቆች አስከትሎ ወደ እስላሞቹ አገር ጠረፍ ወጥቶ መዝረፉን ሀብታቸውንና ሴቶቻቸውን ሁሉ በምርኮ መውሰዱን

መስተጻእናን አብቅልትጊ ገደጉ አብቅልቲሆሙ = ዘሀሎ በእፍክ ኢቦላ ገቤ ግንደሩ ከመ ይንግእ ዘኮነ ውስተ ቤት ወውስተ ገዳም ሀሎ ኢተመየጠ ድጎራሁ ከመ ይንግእ ልብሰ ዝንቱ እንተ ፍኖተ ያዋሮ ፤ ወቦ በፍኖተ ፈጠጋር ወቦ በፍኖተ እ.ፋ.ት ወግድም እስመ ፍኖቱሆሙ ኮነ ዘዘበአሁ = ዘኮነሰ ውስተ ከተግዛሙ ዘተግጎረከኒ እምሀገር ወዘኮነሂ ሎሙ እመ ቀዳሚ አልቦ ዘአምሠጠ እምሰብእ እስከ እንሰሳ ሆሎ ገብእ ውስጥ እዲሁ ለግራኝ እስከ እመ ለቀጭን አቦዘር ዘአንገፋ እምእዲሆሙ ወተቀበላ በዓባይ ክብር አሚሃ ኮነ ፍሥሐ ወሐሜት በከተማሁ ወኮኑ ይብሉ ሠራዊተ እስላም በበሕ ዘቢሆሙ =

ወልድ መዋዕ ተንሥእ ቃውመ ለሕዝቡ
 ወልድ ኃያል ሰለበ ምህርካ ኃያላን ዘኔውዋ ለሀገሩ
 ወልድ መስተቃትል ፈይየ ምክሰቤተ እምቀታልያን ሕዝቡ
 በብሂላ ዝንቱ ገለፍ ግንቤተ ድርሳን ዘይትብሃል ዝክር በልሳነ ሰሐርሙ =

(1) Storia di Lebne Dingel-C. Rossini ገጽ 9 - 10 19 - 21
 (2) መሪሃን (መሪሃን) በውጋደገና በሚጁርቲን መካከል የሚገኝ ተዋጊ ሕዝብ ቢሆን ጊሪ ደግሞ በዋርዶርና በጅጅጋ የሚገኝ ነገድ ነው =

ይግም አሀመድ ሰግ ። ከምርኮኞቹም መካከል ከአግሮቹ ያንዱን የአቡበካር ቀጠን እናት ነበረች ። ጠላት ከጎረቤቱ የበለጠ የፈረሰኛ ወታደር እንደ እንበግ የበረ ከተ የእግረኛ ጦር ነበረው ። ይግም አሀመድ እነሱን ሊወጋ ተዘጋጀ ። የእስላሞች ጦር ፪፻ ፈረሰኛ ነበር ።

ይግም ፈረሰኞቹን ወደፊት ላካቸው እነርሱም የግታ ጸሎት በግራረገበት ጊዜ ተነሥተው በማግሥቱ ገምበር ስትጠልቅ እካም ከሚባል ጠንዝ አጠገብ ደረሱ ። ይግም የጠላትን ጦር ለማሰለል ሰው ልክ ነበር ። ግንም ወራ ሊያመጣለት የቻለ የለም ። ከዚህ በኋላ ሁሴን ኤል ጋቱር የሚባለውን አግሮ (የጦር አለቃ) ከሰባት ፈረሰኞች ጋር ላከው ። እርሱም ወደ ጠላት ሠፈርተው ጠገቱ ላይ መሆናቸውን ሰልፎ ተመልሶ ለይግም አሀመድ ነገረው ። ይግም አሀመድ ከነጦሩ ወደ ጠላት ተጠጋ በርሱና በጠላቶቹ መካከል የሚያስፈራ ድንጋያግ ተረራ ነበርና ይግም ራሱ ከአራት ፈረሰኞች ጋር ወደ ተራራው ላይ ወጣ ። ከርሱም ጋር የነበሩት ፈረሰኞች ወዘር ፣ አዶሌ ፣ አግሮ ባራዳ ፣ አግሮ አሊ ነበሩ ። እነርሱም እተራራው ላይ ሆነው ቁልቁል አዳር (ዶፋት) ላይ የሰፈሩትን ጠላቶቻቸውን ተመልክተዋቸው ከዚያ ይግም ወደ ጦሩ ተመልሶ ሌሊቱን ሁሉ ለጦርነት ሲዘጋጅ እየረ ። በግን ሥቱ የጠላት ጦር ካለበት ተነሥቶ ወደ አገሩ ለመመለስ ሲጓዝ ይግም አሀመድ ከኋላ ይከተለው ነበር ። እንደዚህ ተከታትለው ሲሁዱ ከጠላት ወገኖች የሆኑ ሰዎች እስላሞቹን ሲከታተሉ ላቸው አዩና ለወገኖቻቸው ነገሩ ። በዚህ ጊዜ ሁሉም ፈታቸውን መልሰው ለጦርነት ተደራጅተው ይጠብቁ ገምር ። ይግም አሀመድም በመካከል በቀኝና በግራ የሚዘምተውን ጦሩን እሰለፈና ወደፊት ተጓዞ ። በመገመሪያ በጠላት ላይ ገሥግሦ ገብቶ ጦርነቱን የገመረው ፋራቃሃም ሱልጣን ነው ። እርሱም ገግና የፈረሰኛ ተዋጊ ነውና “እላህ ታላቅ ነው” ብሎ ሆኖ ወደ ጠላት ገብቶ ሲዋጋ ወገኖቹም ገብተው ጦርነቱን ገመሩ ። ፋራቃሃም ሱልጣን ጠቁ ጠላት ገድሎ የጦር አለቃውን የተከላከለ ልጅ ከፈረሰ ላይ ጥሎ ሰብር ግሪ ከውና ለይግም አስረክበው ። ይግምም ወደ ዓረብ አገር ላከው ። በዚህ ጊዜ ፈረሰኛው ከፈረሰኛ እግረኛው ከእግረኛ ገግናው ከገግና ጋር ተደባልቆ ሲዋጋ ጠቁ ጭንቅላቶች ከሰውነት ላይ እየተቆረጠ ሲወድቁ ጠቁ ከንዶች በአየር ላይ ሲበሩ ይታዩ ነበር ። እስላሞቹ ሲጫጫሁ መሬት ከነርሱ በታች ትንቀጠቀጥ ነበር በመጨረሻ ኢአማናውያኑ (ክርስቲያኖቹ) ተበታትነው ሸሹ ። በብዙ ሺህ የሚቆጠር ሰው በዚህ ጦርነት አለቀ ። የኛዎቹ ፈረሰኝም በቅሎውንም ሁሉ በብዙ ሺህ የሚቆጠር ሰው በዚህ ጦርነት አለቀ ። የኛዎቹ ፈረሰኝም በቅሎውንም ሁሉንም ግረኩ ፣ ፪፻፹፬ ሰው ግረኩ ። ቀድሞ በምርኮ የተወሰደውንም በዚህ ጊዜ አስመልሰው ለየባለቤቶቻቸው አስረክቡ ። ከኛ ምንም ሰው አልተግረከም እንደ ነድ የቆሰሉትም በቀላል ዳኑ ።

ከዚህ በኋላ ይግም ምርኮኞቹን እፈቱ አስመጥቶ ግግሾቹን ለአግሮ ሰለዩ ግን ወደ ዘቢድ ላካቸውና ለርሱ ባሮች ሆኑ ። ግግሾቹንም ገደላቸው እንደ ዚህ አድርጎ ይግም በድል አድራጊነት በደስታ በከብር ወደ አገሩ ወደ ሐረር ተመ

ለሰ = በዚህ ጊዜ ይማም ጽፎ ዓመት ሆኖት ነበር» (1) =

በ፲፮፻፲፯ ዓ. ም. ከተደረገው ከፋኑኤል ጦርነት ወዲህ በ፲፮፻፲፱ ዓ. ም. ግራኝ ከራስ ደገልሃን ጋር ያደረገው ይህ ጦርነት በዚህ ዓይነት ይፈጸማል = ከዚህ በላይ ታሪክ ነገሥቱና ዓረብ ፋቂህ በገርገር የሰጡት አተራረክ ይስማማል =

እዚህ ላይ አስገራሚው ደገልሃን ወደ አዳል ዘምቶ ከምርኮ ጋር ያዟት የመጣው የኤሚር አቡበከር ቀጢን (ቀጭኑ አቡበከር) እናት እኔን መማሪክ ምን ይረባች ጌል ልጄ እኔን ከናንተ ሳያስጥል ልቡ አያርፍም ያሁኑ ማሸነፋችሁ ወደ መሸነፍ ይመለሳል ያላችው በትክክል መፈጸሙ ነው = ደገልሃንም ከልክ ያለፈ ጦር ይዞ ማርኮ ሲመለስ እንደምን ተሸነፈ ? እንደምንስ እያደባ ከጌላው የተከተለ ወን የግራኝን ጦር ከጌላው ረዘም ባለ ርቀት ደጀን አድርጎ ነቅቶ በመጠበቅ ተዋግቶ ሳይመለስው ቀረ ? ሁኔታው ሲገመት በደገልሃንና በሠራዊቱ ዘንድ የጠላትን ጦር ንቀትና ቸልታ ያለ ይመስላል = ነገር ግን የዚህ ዓይነቱ ንቀት ከፍጹም ሞኝነት የሚቆጠር መሆኑ በዚሁ በመሸነፋ ይታወቃል =

ግራኝ አህመድ ከምርኮኞቹ ውስጥ ግማሾቹን ገድሎ ግማሾቹን ለዘቢዱ አገረ ገዥ ለኤሚር ሶለይማን መላኩ ከዚህ ቀደም እንዳልነው ተርኮቹ ፣ ግብዖቹ ፣ ዓረቦቹ በዚህ ጦርነት ከግራኝ አህመድ ጋር መተባበራቸውን በግልጽ ያሳያል = ዘቢድ በየመን ውስጥ ከመካና ከሰነዓ በደቡብ በኩል የሚገኝ በዚያን ጊዜ ታላቅ የነበረች የዓረቦች ከተማ ናት = ግብፅ በማሚሉኮች በምግብር በት ጊዜ የመጨረሻው ሱልጣን ማሚሉክ ካንሱ ኤል ጋውራ ሶለይማን ራይስን ልኮ አስገብሯት ይኖር ነበር = በጌላ ደግሞ የግብፅ ማሚሉክ በተርኮች ጌራል ሲወድቅ ሶለይማን በግዛቱ በዘቢድ በውስጥ አገሩ በራሱ እየተዳደረ ለተርኮች አምኖ የገባና እየገበረ የተቀመጠ ነው (2) =

ስለዚህ ዘቢድ በዚህ ዘመን የታወቀች ታላቅ ከተማ ናት ሱልጣንም (ወይም ፓሻው) የከበረ ነው = ያዔ ልብን ድንግል ልጅ ሚናስም ተማርኮ የተላከው ወደ ዘቢድ ፓሻ መሆኑን ወደፊት በዚህ መጽሐፍ ወደ መጨረሻው እንመለከታለን =

ከዚህ በላይ እንደተመለከተው ታሪክ ነገሥቱ እዔ ልብን ድንግል በነገሡ በ፲፱ነኛው ዓመት ደገልሃን ወደ አዳል ሊዋጋ ሔደ ስለሚል ይህ ዘመን ሸ፲፻፲፱ ዓ. ም. መሆኑ ነው = የነገሡት በተወለዱ በ፲፩ ዓመታቸው በሸ፲፻ ዓ. ም. ስለሆነ ባሁኑ ጊዜ ዕድሜያቸው ፵ ዓመት ደርሷል ማለት ነው = ግራኝ ግን ዓረብ ፋቂህ እንደጻፈው በዚህ ዓመትና በዚህ ጦርነት ጊዜ ፳፩ ዓመቱ ስለሆነ በዕድሜ ከርሳ ቸው ዘጠኝ ዓመት ማንሱን እንመለከታለን (3) =

የጦሩን መሪ አሳዥ ደገልሃንን ጽሑፉ ሁሉ ፩ ጊዜ አሳዥ ደገልሃን ፩ ጊዜ አሳ ማች ዲገልሃን ወይም ደልግሐን ወይም ባጭሩ ዴገል ይለዋል = ያዔ ልብን ድንግል

(1) ፍቅሕ አል ሐበሽ - የሐበሽ መሸነፍ - ዓረብ ፋቂህ ገጽ 33 - 34 =
(2) Studi Etiopici-Storia di Harar-Enrico Cerulli ገጽ 33 - 34
(3) ዓረብ ፋቂህ ገጽ 44

በነገሡ በጽፎኛው ዓመት ከዚያም በፊትና በኋላ ለእነሱምና ለሌሎች አደባሪት ጉልት ሲጉልቱ ስጦታ ሲሰጡ በዚህ ጊዜ የነበሩትን የቤተ ክህነትና የቤተ መንግሥት ሹማምንት ሲጠቅሱ የግራና የቀኝ አዛዦችን ባወሰኑት ጊዜ «ወግራ አዛዜ ዴገልሃን ወቀኝ አዛዜ ይሰሐቅ» በማለት በብዙ ቦታ ስሙን እንሥተዋል (1) ።

ይኸን መኩንን እስላሞቹ ይጀልህን ይሉታል ። ገዕዙ መልእክ ኃይል ሲለው በዛሬው ዘመን አጠራር የጦር ሚኒስትር ይኸውም ቢቀር ጠቅላይ የጦር አለቃ እንደማለት ነው ። የስሙ አጠራር ደገልሃን ሲባል ከሌሎቹ የጦር አለቆችና አገረ ገዥዎች ከነፋኑኤል ፣ ከነወሰን ሰገድ ፣ ከነተስፋ ልዑል የተለየ ስለሆነ ዙሪያ አግራና ትግራ አይመስልም ። ይሁን እንጂ ይህ የጦር አለቃ ባዜ ልብን ድንገል ቤተ መንግሥት የተከበረና የተፈራ የጦር አለቃ ነው ። ሚስቱ ያዜ ልብን ድንገል እገት ዓመተ ውጥን ትባላለች ። ግዛቱም በዚያን ዘመን ከታወቁት ከታላላቅ አውራጃዎች አንዱ ባሌ ነው ። የቀረውን ታሪኩን ብርታተንም ፍርሐተንም ወደፊት በየ ጦርነቱ ምዕራፍ ላይ እንገነዘባለን ።

ምዕራፍ ፴፫

በግራኝና በሹማምንቱ (አሚሮቹ) መካከል ጦርነቱን የመተውና የመቀጠል ምክር ከአርባ ሺመልና ከወናግ ግዜ ጀር የተደረገው ጦርነት - ድል ወንበራ ለጦርነቱ ቀርጣ እንደተነሳች (፻፳፩ ዓ. ም.)

ግራኝ አህመድ ከራስ ደገልሃን ጋር ከመዋጋቱ ቀደም ብሎ ከሱማሉ ባላባቶች ጋር ጠብ እንደገጠመው ለማስረዳት ሲል የራሱ ጸሐፊ ይኸው ዓረብ ፋቂህ እንደዚህ ሲል ይገልጻል «ይማም አህመድ ወደ ሀበሻ አገር ለውገያ በሄደ ጊዜ ሂራቡ የሚባለው ስማሌዎችን አስከትሎ ወደሐረር ለመምጣት መንገድ ገምር ነበር ። በኋላ ግን የይማምን ወደ ሀበሻ አገር መዝመት ሲሰማ ተመልሶ ወደ አገሩ ገባ ። ከሱማሌዎቹም ውስጥ ሀብር የሚባለው ነገድ ለይማም ግብር ከልክሎ መንገድ እየቆረጠ አገርም እየዘረፈ አስቸግሮ ነበር ። ይማም አህመድ ወደነርሱ ዘንድ ተመልሶ አገራቸውን እየመታ እነርሱንም ለባሕር የአንድ ቀን መንገድ እስኪቀረው ድረስ ለባይሮ ተመለሰ ። በኋላ ግን ሱማሌዎች ሁሉ ሂራቡን ባላባታቸውን ይዘው መጥተው ለግራኝ ገቡለትና እርቅና ሰላም ሆነ» (2) ።

ግራኝ አህመድ ደገልሃንን ማሸነፍና ቀድሞ የተወሰደበትን የሰውና የከብት ምርኮ ማስመለስ በቂው አልሆነም ። በዚህ ምክንያት እንደገና ከከተማው ከሐረር የበረከተ የእግረኛና የፈረሰኛ ጦር እስከትቶ ወደ ፈጠጋር በተለይ ዋዱህ - መሽክ (ዋድሁ መስክ ?) ወደሚባለው ሥፍራ መጣ ። ፈጠጋር የሚባለውን አገር እንባቢ

(1) መጽሐፈ አክሱም - ዘግር ወንበዛ አክሱም - ኮንቲ ሮሲጊ ገጽ 38 - 39
(2) ዓረብ ፋቂህ ገጽ 44 - 45

በከርታው ላይ እንደሚመለከተው ከደዋሮ (የዛሬው ከረዩና የድሬዳዋ አካባቢ)ና ከባሌ በስተ ሰጌን ምዕራብ ያለው ከዛሬው ቡልጋና ምንጃር ዝምሮ እስከ እሩሲ ጫፍ ድረስ ያለው የዛሬው የናዝሬት ግዛት ነው ።

በእዚህ ካለፈው ከደዋሮው ጦርነት ወዲህ ዓረብ ፋቂህ የሚለውን እንመልከት ።

«ይማም አህመድ ፈጠጋር መጥቶ ዋድሁ መስክ ሰፈረ እርሱና ያበሻ ንጉሥ ባለበት መካከል ያንድ ቀን ተግማሽ የግር መንገድ ይሆናል ። እዚህ ሥፍራ ሳለ በእስላሞቹ መካከል ምክር ተደረገ ። በምክሩ ውስጥ ይማም አህመድና ግማሾቹ ኤሚሮች ለኛ ድል አድርገን ክርስቲያኖቹን መዝረፍ ወይም ራሳችንን ለሞት ሠውተን መንግሥተ ሰማይን ማግኘት አላባችን ከነዚህ ከሁለት አንዳቸው ስለሆነ በግ ሥጋይ ሄደን በንጉሡ ላይ እንወደቅበትና (አደጋ ጥለን) እንወጋው አሉ ። አብዛኛው የጦር ሠራዊት ግን ይብታን ወደ አገራችን እንመለስ፤ እስላሞች በብዙ ምርኮ ከብረዋል አሉ ። ከዚህም የተነሣ ይማም አህመድ ወታደሩ እንመለስ በማለቱ ለዝና ዓይኑ እስኪቀላ ድረስ አለቀሰ ። ቢሆንም ተመልሶ ወደሐረር ሄደ ።

በሐረር ትንሽ ጊዜ እንደተቀመጠ ይማም አህመድ ለኤሚር ማንሱር ቤን ግንፋዝ ኤል ጋቱሪ መቶ የፈረሰኛ ሁለት ሺ የግረኛ ጦር ከባንዲራ ጋር ሰጥቶ ወደ አበሻ አገር እስከ ከይጌ ? ድረስ ሄዶ እንዲዋጋ ላከው ። ርሱም ወደዚህ አገር ደርሶ የሚቋቋመው ጦር ሳያገኝ ብዙ ባሮችና የቀንድ ከብት ዘርፎ ወደ አገሩ ተመለሰ ። እንደዚሁም ሌላ ባንዲራ ለወዘር አዶሌ ሰጥቶ ለምስተ መቶ የፈረሰኛ ሺ የእግረኛ ጦር ጨምሮ እስከ ደዋሮ በተለይ ወንበሪያ (ወምበራ) ድረስ ዘልቆ እንዲዋጋ አዘዘው ። ርሱም ወደዚህ አገር ከማንም ሳይዋጋ ደርሶ ብዙ ነገር ማርኮ ሲመለስ የደዋሮ ሰዎች ፈረሰኛውም እግረኛውም ከኋላ ተከታትለው ጦርነት ገጠሙትና ፈረሰኛው ከፈረሰኛ ጀግናው ከጀግና ጋር ተጋጥሞ ይዋጋ ዝምሮ ። የክርስቲያኖቹ አለቃ አርባ ሺመል (1) የሚባል ረጅም ሰው ነው ። ጦርነቱ ተዝምሮ የጦር መሣሪያ እስኪሰጠው ከንድ እስኪዘል ድረስ ታላቅ ውጊያ በሆነበት ጊዜ ኤሚር ሙጃ ሂድ የሚባል (የዓለ በ.ን አብደላ ሱሃ ልጅ) የጦር አዝማኔን አርባ ሺመልን በጋይል መታና እመሬት ጣለው እንደዚሁም ኑር የሚባለው ሌላውን ሲገድል ትልቅ ውጊያ ከሆነ በኋላ ክርስቲያኖቹ ሸሹ ። ወዘር አዶሌም ምርኮውን ይዞ ወደ ሐረር በደስታ ተመለሰ ።

ከዚህ በኋላ ይማም አህመድ ሌላ የጦር ዝግጅት አድርጎ ሲጨርስ ለሁሴን ኤል ጋቱሪ ቀይ ባንዲራና መቶ ፈረሰኛ ለወዘር ኑር (የኢብራሂም ልጅ) ነጭ ባንዲራ ሰጠው ። የራሱ የይማም አህመድ ግን በዚህ ዘመን ባንዲራው ብጫ ነበር ። በእርሱም ዙሪያ ከጉባዛዝቱ ውስጥ ምርጥ የሆኑት በጦርና በሰይፍ የመዋጋት ልምድ ያላቸው ሁለት መቶ ፈረሰኛ ወታደሮች ነበሩት ። የእግረኛው ጦር ሰባት ሺ

(1) ከቁመቱ ርዝማኔ የተነሣ አርባ ሺመል ተብሏል ማለት ነው ። ይኸውም መጠሪያ ስም ሳይሆን የትጽል ስም ነው ማለት ነው ።

በሰሜን አምስት ላይ ከፍሎ አንዱን በኋላ ወደ ክርስቲያናች ለዞረውና ክርስቲያን ሆኖ ለሞተው ለናትደያህ ፡ ሁለተኛውን ለአብያል ካሪም ቤን አብግን በኋላ ደዋር ተብሎ ለተሰየመው ፡ ሦስተኛውን ለኡመር አብያላ አራተኛውን ለአብግን ቤን አብያላ ፡ አምስተኛውን ለመሐመድ ሰጣቸው ። እንዲሁንም ሁሉ በውገያ ጊዜ ዠርባቸውን ለጠላት እንዳይመልሱ አደራ አላቸው እንደዚህ ሆኖ ጉዞው ተገኝቶ እስከ ዘመርዲን ድረስ ዘለቁ (1) ። እዚህ ላይ ሲደርሱ ምክር ተደረገ ሁሉም ደዋርን እንዝመትበት ብሎ ተሰጣጣ ። እስከ ካሃልበሪ (ከህልበር) ድረስ ግማሹ ጦር ዘልቆ እጠባብ መንገድ ላይ ከክርስቲያናቹ ጋር ተዋገቱ እሽ ነፈ ። አንዲት ዛህራት የምትባል የቀድሞዎቹ ነገሥታት ያሠሩዋትን ቤተ ክርስቲያን አቃጥለው ተመለሱ ። በዚህ ጊዜ የክርስቲያናቹ ጦር በቀብ ተሰብስቦ ነበር ቀብ የሚገኘውም በክርስቲያናቹና በእስላሞቹ አገር መካከል ነበር (2) ። እዚህ አገር ላይ ሲደርሱ እስላሞቹ ምክር አድርገው ግማሾቹ ክርስቲያናቹን እንውጋ ሲሉ የቀሩት ወደ አገራችን እንመለስ አሉ ። ሌሊቱን እንዳንደቹ እምልጠው ሲሄዱ ይግም በፈረስ ተከታትሎ በግድ መለላቸው ።

ቀብ በደረሰ ጊዜ እስላሞቹ ተሰብስበው ሚስትህ ድል ወንበራ ወደ እስላም አገር (ሐረር) ካልተመለሱት ወደ ሀበሻ አገር እንዘምትም ። ካንተ በፊት የቀደሙት ኤሚሮች አንዱም ሚስቱን እስከትሎ አያውቅም ብለው አመለከቱት ። በዚያን ጊዜ ራሷ ድል ወንበራ አልመለሰም ብላ እምቢ አላች ። ባለቤቷ ይግም እስከ ይፋት ድረስ ይዘት መጥቶ ከዚያ ለሌቱን ወደ ሀበሻ አገር ሄዶ አዋሽ ወንዝ ደረሰህ

አዋሽ ሳሉ ደዋር ላይ ስለተገኘው ምርኮ የተዋጋው ሲወሰድ ያልተዋጋው ሲቀርብት ክርክር ሆኖ ነበርና እሁን አዋሽ ላይ የዚሁ ነገር ተነሥቶ ካለቆቹ ከነገራድ ዲን ጋር ምክር ተደረገና በመጨረሻ ግራኝ ከምርኮው ላይ ጅኛው ሰጣ ተነሥቶ የቀረው ለማራከው ይቅርላት የሚል አዋጅ አመጣ ። ከዚህ በኋላ ብዙውን ጦር አምስት ላይ ከፍሎ አንዱን ለወዚር አዶሌ ሰጠና በይፋት በቀኝ በኩል እንዲዘምት አደረገው አዶሌ ጥበበኛና ምክር አዋቂ ነው ። ሁለተኛውን ለወዚር ኑር ቤን ኢብራሂም ሰጠና በይፋት በግራ በኩል ዝመት አለው ። ሦስተኛውን ጦር ራሱ ይግም አህመድ ይዞ በመካከል ተጓዘ ።

ወዚር አዶሌ በቀኝ በኩል ሲጓዝ ሳያሰበው የክርስቲያናቹ ሹግምን ት ከነው ታደራቸው የሰፈሩበትን ሰፈርና ድንኳናቸውን ተመለከተ ። ዋና አለቃቸው ወናግ ዣን ይባላል ። በክርስቲያናቹም አነጋገር ትርጓሜው የንጉሥ እንበሳ ግለት ነው ። እርሱም የይፋት አገረ ገዥ የሚጠራበት ስም ነው ። ወናግ ዣን ጀግና ሰው ነበር ። እስላሞቹ ክርስቲያናቹን ሲያዩ ጦርነቱን ዠመሩ ። ከነርሱም መካከል በፈት ክርስቲያን ሆኖ በኋላ ከልቡ ሰልሞ የእስላምን ሃይማኖት ያገለገለው ዠግናው ፋራቃ

(1) በሚርዲን የተባለውን ሥፍራ ግዕዝኛው ሰማርግ የሚለው ደ.መስላል ።
 (2) ቀብ የሚለው ቆቦ መሆን አለበት እርሱም በክርስቲያናችና በእስላሞች አገር መካከል ሲል እሁንም ቆቦ በአዳል አገርና በአሣግርት በሐራምባ መካከል ይገኛል ።

ሃም ላቀ የደዋርው በወናግ ሃን ላይ ተወረወረበትና በጋይል መትቶ ጣለው
 እርሱ ሲሆን ክርስቲያናዊ ሸሹ = እስላሞቹ ብዙ ድንኳን የጦር መሣሪያ ፈረሰና
 ከብት አገኙ = ከተማረኩት ሴቶችም ውስጥ የንጉሡ የወናግ ሰገድ የእኅት ልጅ ነበረች
 እርሷንም ይማም አህመድ ለወዘር አዶሌ ሰጠውና ወዳገሩ ወስዷት ነበር
 በኋላ ግን ንጉሡ በሃምሳ ወቅት ቀይ ወርቅ ገዝተው አስመለሷት ።

ይኸ ሁሉ ሲሆን ይማም አህመድ የራሱን ጦር ይዞ ከከተማዎቹ ወደ አንዲቷ
 ወደ አንዲያ ሔደ ለርሱም ሲሙ (ሰምዖን) የሚባል በኋላ ሳቅራህ ተብሎ የተሰየመ
 የመ የመንገድ መሪ ነበረው እርሱም እስላም ነበር በኋላ ግን ወደ ክርስትና ዞሮ
 ነበር = በርሱ እየተመራ ይማም አህመድ አንዲያ ደርሶ አንዲት ቤተ ክር
 ስቲያን አገኘ = ክርሱ ጋር ያሉት ሹማምንት ሁሴን ቤን አቡበከር ኤል ጋቲሪ ፡
 ኤሚር አለ ፡ ገራድ አህሙሹ ፡ ኩሽም አቡበከር ናቸው ይማም አህመድም
 ከሚስቱ ክድል ወንበራ ጋር ሆነው ከቤተ ክርስቲያን ውስጥ ገብተው ውስጡን
 ተመለከቱ ሀብት በውስጡ አልተገኘበትምና ወዲያው አቃጥለው ቤተ ክርስቲያ
 ኑን አፈረሱት ። በዚህ ጊዜ ከአዶሌ ዘንድ መላክተኛ መጥቶ የወዘር አዶሌን ድል
 ግድረግ የወናግ ሃንን መሞት ተናገረና በእስላሞች ዘንድ ትልቅ ደስታ ሆነ ። ደስ
 ታቸውንም በከበርና ዘተምባል (ነጋሪት) ገለጹ ። ከዚያ በግራ በኩል የዘመተው
 ወዘር ኑርም ወዘር አዶሌም አንዲያ (ይፋት) ገብተው ከይማም ተገናኙ
 ከዚያ ይማም ከነጦሩ ከአንዲያ ወደ ግንደቤሎ በአሜር አህሙሹ እየተመራ ጉህ
 ገመረ መንገዱ ጠባብ ስለነበረ ለጉህ በጣም አሰቸጋሪ ነበር ከዚህም የተ
 ነሣ ሚስቱ ድል ወንበራ በሰው ትክኛ ስትጓዝ ዋለች ። ሲመሽ ጫት በብዙ ከሚገ
 ኝበት ጳክ ከሚባል ሥፍራ ሠፈር ሆነ ። ሠራዊቱ ሁሉ በጉዞ ደክሞ ስለነ
 በረ ራቱን ሳይበላ ጦሙን አደረ ። በማግስቱ በባዝመሌ በኩል አድርገው በሁለተ
 ኛው ቀን ግንደቤሎ ከሚባለው ከአበሾች አገር ገቡ ። በዚህ አገር ሕዝብ መካከል እስ
 ላሞችም ሞልተውበት ነበር ። እነርሱም ለአበሻ ንጉሥ እየገቡሩ ይኖሩ ነበር ።
 አሁን ግን ሸኩና መንደረተኛው ሁሉ ነጋዴውም ወደ ይማም መጥተው አክብረው
 ተገናኙት ። ጾ ወቅት ወርቅም እጅ መንሻ ሰጡት ። በዚህ ጊዜ ይማም ደሃ ነበር ሹማ
 ምንቱ እነሱሴን ኤል ጋቲሪ እነ ወዘር አዶሌ ከዚህ ወርቅ ላይ አንሥተው ለባለ
 ቤተ ለድል ወንበራ ለመስጠት ቢሞክሩ ይማም ደህ ወርቅ በሙሉ ለዚህ ለምናደር
 ገው ቅዱስ ጦርነት እስላምን ለመርዳት ወጭ የሚሆን ነው እንጂ ለርሷ የሚሰጥ
 አይደለም ብሎ ከለከለ ። አጥብቀው ቢለምኑትም አልተገበረም ። ወርቀቱንም
 ወደ ሸሪፍ መሐመድ አቅ ሻቲሪ ልኮ መቶ ሰይፍ አስገዛ በዚያም ሰይፍ እስላሞቹ
 በሽምብራ ኩሬ (ወደፊት የሚገኘው) ጦርነት እስላምን በመርዳት መሰከሩበት ።
 ይማም ግንደቤሎ ሳለ የንጉሡን ሀብት የያዙ ክርስቲያኖች አግኝቶ እነርሱን እከ
 ተግው ውስጥ ገድሎ ሀብታቸውንና ከብታቸውን ቀማ ። ከዚያ ከሁለት ቀን በኋላ
 የንጉሡን ሀብት እንደያዘ ወደ እስላሞች አገር ተመልሶ አዋሽ ደረሰ ። ከዚያ በብዙ
 ችግር ውን በማይገኝበት በረሃ አድርጎ በመጨረሻ ሐረር ገባ ። በሐረርም

የምርኮ ክፍያ ሆኖ ቼተኛውን ዕጣ ሲያነግ ለርሱ ሄረ ሳርያ ሺ ከብት ደረሰው»
(1) =

በዚህ ምዕራፍ ውስጥ ሂረብና ሀብር የሚባሉ የሱግሌ ባላባቶች በግራኝ ላይ ሸፍተውበት እንደነበረ በኢትዮጵያ ግዛት በፈጠረ ላሉ በምክር ላይ አብዛኛው ከእንግዲህ ወዲያ ጦርነት ይብቃን የምርኮ ሀብትም ጠገባናል ፣ እንግዲህ ወዳገራችን ወይ ሐረር እንመለስ ሲሉ ጦርነት የጠገው ግራኝ በዚህ ግድፍ እስኪቀሩ ድረስ ማልቀሱንና ሳይወድ በግድ ለገዜው ወይ ሐረር ማመለሱን ፣ ጦርና ሹግም ንብ ከፈጠረ ወይ ደዋር ተላልፈው ግማሾቹ ከእርባ ሹመል ግማሾቹ ወይ ያፋት ተዛውረው ከወናግ ገናን ጋር ተዋግተው ግሸንፋቸውንና በዚህም ጦርነት የእስላሞቹ ጠሪዎች ኤሚር ሙጃሂድ አርባ ሹመልን ፣ ፈራታሃም ላቲ ወናግ ገናን በቀጥታ አንድ ላንድ እየገጠሙ በመደባደብ እንደገደላቸው እንብባናል ።

ደዋር ውስጥ ወንበራ ወይም ወንበሪያ ከተባለው ሥፍራ ላይ የተዋጋውን አርባ ሹመልን ያፋት ውስጥ ዋና የጦር መሪ ሆኖ የተዋጋውን ወናግ ገናን የሚጠራቸው የመዝሙሪያውን በቁመቱ ርዝመት (አርባ ሹመል) ሁለተኛውን በልቡ ዠግንነት ወናግ ገናን (የንጉሥ እንበላ) እያለ በሰማቸው ላይ በተሰማቸው የፈረስ ስምና የቅጽል ስም ይጠራቸዋል እንጂ ለሁለቱም ከጽሑፍ ላይ ሠፍር ባለመገኘቱ ልናውቀው ያልቻልንው ሌላ ደንበኛ የመጠሪያ ስም ሳይኖራቸው እያቀርም ።

የይፋቱን ገዢ የሆነ ገናን ገግንነቱን ዓረብ ፋቲህ ራሱ በጽሑፍ ገልጾታል ። የጦርነቱን ቦታ ምንም እንኳን በትክክል ለመለየት ባንችል ከዚያው ከይፋት ውስጥ ወይም ከይፋት ወይዚህ ወይ ምዕራቡ ገደላማ ያንኮበርና የጉላ ወሪያ ውስጥ ይሆናል ። እነዚህ ወረራዎች ከአዳል አገር ጋር የሚዋሰኑ ናቸው ። ገደላማነቱን ሲገልጹ በጉህ ገዜ ከዚያ ከጦርነቱ ቦታ ምንም ያህል ባልረቀቀው በአንጻር ከያ ወይም በግንደበሎ ግራኝ ከሚሰቱ ከድል ወንበራ ጋር ሲጓዝ ከገደላገደልነቱ የተነሳ የግራኝ ሚስት በከብት ላይ እንኳን መጓዝ አቅቷት በሰው ትኩሻ ላይ እንደ ምትጓዝ ተመልክተናል ። እንደዚያ ግን አሁንም በይፋት ውስጥ እንዳለ ነው ።

ይህ ላገሩ ሲዋጋ የሞተው የይፋቱ ገዢ ወናግ ገናን ገና ካባ ናያድ ዘመን ገምግሞ አገሩን መክዳት ከለመደው አሁንም በዚያው በልግዱ ወይሬት እንደምናን በው ወገኖቹን እየከዳ ለግራኝ መግሪያ ከሆነው ክራስ ወሰን ሰገድ ወንድም ከወናግ ገናን ጋር ስሙ ስለሚገጥም ሥራቸውና ምግባራቸው ግን ለየብቻ መሆኑን ለእንባቢ እናስገነዝባለን ።

ከዚህም ጋር በዚህ ምዕራፍ ላይ ለንመለከታቸው የሚገቡ ሁለት ጉዳዮች አሉ ።

እንደኛው ግራኝ አሁንም ሂረብ በሚባለው ባላባታቸው መሪነት የሱግሌ ነገዶች በግራኝ ላይ ሸፍተው ግማሾቹ ውጊያ ይቅርብን ሲሉ የተረጉትም መገንደ እየቆረው አገሩንም እየዘረፉ ሲያስቸግሩትና ግራኝም በኢትዮጵያ በክርስቲያኖች

(1) ዓረብ ፋቲህ ገጽ 44 - 65

ግንባር የገመረውን ውጊያ ለጊዜው አቋርጦ ወደነርሱ ተመልሶ ሲዋጋ በዚህ አጋ ጣሚ ጊዜና ምቹ ምክንያት ዓፄ ልብነ ድንግልና መኳንንቶቻቸው በግራኝ ላይ የሸፈ ቁትን በመርዳት ስለአልተጠቀሙበት ይኸ ቸልተኝነታቸው ግን ለጠላታቸው ለግራኝ ጠቅሞት የነዚያን ሽፍትነት እንደልቡ ደምስሶ ሲመለስ ውጊያውን በነሱ ላይ እንደቀጠለ እንረዳለን ። ዓፄ ልብነ ድንግልና ሹማምንቶቻቸው በመዝመሪያው ከሱልጣን አቡበከር በሚዋጋበት ጊዜ በሁለቱ ጠብ መጠቀም ያልቻሉት አሁንም ከሱማሌዎች ጋር በአደረገው ውጊያ አልተጠቀሙበትም ማለት ነው ።

ሁለተኛ ሴት ወደ ጦርነት አትሄድምና ሚስትህ ድል ወንበራ ወደ አገሯ ትመልስ ብለው ተሰብስበው የእስላሞቹ ሹማምንት ለግራኝ ሲያመለከቱ በ፲፪፻፳፰ ዓ.ም. በአባ ገብረ እንድርደሰ እጅ ጭንቅላቱ ተቆርጦ የሞተውን የሚቸን አባቷን የግፍዝን ደም ለመበቀል ቆርጣ የተነሣችውና እንደ ባሕ ጦርነት የናፈቃት ድል ወንበራ እምቢ ብላ ገደላገደሉን በሰው ትከሻ ሚዳውን በከብት እየተጓዘች ጦርነቱን በድፍረትና በግለት መካፈሏን እንመለከታለን ።

እንደዚሁም ከራሱ ከግራኝ አሀመድ ዠምሮ ያሉት የየነገዱ የጦር አለቆች እንደድል ወንበራ ያለፈ የግዛትን ወይም የዘረፋን ወይም የሞትን በቀል በክርስቲያኖቹ ላይ ለመመለስ ጦር የጠማቸውና ጀህድ (ቅዱስ ጦርነት) ብለው ተዋግተው ለግሸንፍ ወይም ለመሞት ታጥቀውና ቆርጠው ተዘጋጅተው የተነሡ ሞልተዋል ።

በዚህም ላይ የግራኝ ሹማምንትና ተዋጊዎች **፲፱፻፲፮** ላንድ ከክርስቲያኖቹ ሹማምንት ጋር በሰይፍ መደባደብ በገገመሩ ጊዜ አብዛኛ ጊዜ የእስላሙ ተዋጊ ስለሆኑና ባለፉት ዓመታት የእስላሙ ወታደሩም ሹማምንቱም ሁሉ አጥብቆ አመታትንና አመካከትን ሲማር የኖረ ይመስላል ።

በነርሱ እንጻር ያለው ክርስቲያኖቹ የኢትዮጵያ መንግሥት የጠላቱን የግራኝ ገና የጦር ሹማምንቱን ድርጅትና ትጥቅ ደህና አድርጎ ሳይገነዘብ የመንፈሳቸው ገና የሞራላቸውን ጽናት ሳይመረምርና ማጥፊያውን ወይም መከላከያውን ሳያዘጋጅ በቸልተኝነትና በመናቅ የተለምዶ ኑሮውን በመቀጠል የተቀመጠ ሹማምንቱም በድልወት ሥጋ የከበዳቸው እንጂ ጦርጦራ ተዋጊነት ያላቸው አይመስሉም ።

ከሩቅ አገር ዘመድና ደጋፊ ለመሆን የመጡትን ሪፖርቶችን በቸልታ እስከ ፮ ዓመታት አዘግዶቶ የሸኘው ያፂ ልብነ ድንግል መንግሥት አሁንም ከአጠገቡ ከግዛቱ ከአዳልና ከሱማሌ በኩል በዚህ ዓይነት የተተሰተሰውን ኃይለኛ የጦር ድርጅት በንቃትና በትጋት ተከታትሎ ከአገገማመሩ ላይ በቶሎ ሳያጠፋ በመቅረቱ ወደ ፊት በሚቀጥሉት ዓመቶች ውስጥ በሚያሳዝንና በሚያጸጽት ሁኔታ ራሳቸውን ገጦ በሽምብራ ኩሬ በሚያሰድንቅ አኳኝን ተሸንፈው ሲዋረዱ ፣ በየጊዜው በየተራ ብዙ መኳንንት ከነሠራዊታቸው እየተዋጉ ሲያልቁ ፣ ግራኝም በየቀኑ እንደልቡ ከድል ወደ ድል እየተራመደ አገሩን ሲወር ፣ ሕዝቡን እየፈጀ ሲያሰልም ፣ አብያተ ክርስቲያናቱን ገዳማቱን አስቀድሞ ለውጊያ ለመሣሪያ መግዣ የሚያገለግለውን ጠቀሚና የደለበ ሀብታቸውን እየዘረፈ ሲያታጥል በሚቀጥሉት ምዕራፎች እንመለከታለን ።

ምዕራፍ ፴፩

ግራኝ አሀመድ ከሸዋ ወደ ሐረርጌ ሄዶ መታደር በሚመለምለበት ሰዓት
ዓፄ ልብነ ድንግል ከባዳቱ ወደቡተ እምሐራ ሄደው ለጦርነት እንደተዘጋጁ
(፲፭፻፳ - ፲፭፻፳፩ ዓ. ም.)

ግራኝ አሀመድ በይፋትና በደዋር እንዲሆን ታላላቅ ድሎች ነገሃ በኋላ ባንድ ወገን
ትንሽ ጊዜ ዕረፍት አድርጎ ተዘጋጅቶ ለመመለስ በሌላ ወገን ከዚህ በፊት እንዳል
ነው እንመለስ የሚሉትን የሱማሌ ወገኖች ፈቃድ ለመፈጸም አሁንም እንደገና
ወደ ሐረር አመራ = እግረ መንገዱን ግንደበሎ ከተማ ላይ ለገንጠላ ሀብትና ሸቀጥ
የሚያመለልሱትን ነጋዴዎች አግኝቶ ገድሎ ሀብታቸውን ከጋግና ከሥጋ ከብቃ
ቸው ጋር በሙሉ ዘርፎ ጉዞውን መቀጠሉን ፣ ከዚያ እስላሞቹ ሁሉ በአዋሽ ወንዝ
አጠገብ አልፈው ሰው እየመራቸው ሲሄዱ ጥቅጥቅ ያለ ሚካ ላይ ሲደርሱ በግራኝ
ትእዛዝ ሜካውን በሰይፍ እየመነጠሩ ሲያልፉ በመካከሉ በፊታቸው አባራ ተነ
ሥቶ ወደ አየር ሲወጣ አይተው ጦር መጣጣን ብለው ደንግጠው በየፈረሶቻቸው
ላይ ወጥተው ለውጊያ ከተሰናዱ በኋላ ሰላይ ዓይቶ መርምሮ ሲመለስ የለም አባራ
ውን ያስነግው የሚንጋጋ የዝሆንና የድኩላ መንጋ ነው ብሎ ስለነገራቸው የውጊያ
መንፈሳቸውን አሳርፈው ሜካውን በሰይፍ እየመነጠሩ አልፈው ሐረር ሊገቡ
ጥቂት ሲቀራቸው ዕረፍት አድርገው ግራኝ ከተግረከው ሁሉ ከእምስት እንደ
ሰራሱ እንሥቶ መውሰድ ስር ለራሱ የደረሰው ጅጂ ባሪያ እንደ ሸ ከብት መሆኑን
ከዚህ በኋላ በደስታና በድል አድራጊነት ሐረር መግባቱን ዓረብ ፋቲዛ ካረገጠ
በኋላ ከዚህ አያይዞ ለየባላባቱ ለየነገዱ ከዘረፈው ሀብት እየላከ ለዚህ ቅድስ ጦር
ነት ከርሱ ጋር እንዲተባበሩ በየአለበት በመልእክት ሰብሱ ለሚተገለጹ ጦርነት
መዘጋጀቱን ይገልጻል (1) =

በዓፄ ልብነ ድንግልም በኩል ምንም እንኳን ዝርዝር ሁኔታውን የሚገልጽ
ጽሑፍ ብናጣ ታሪክ ነገሥቱም ሳይጽፈው ቢቀር በ፲፭፻፲፱ ዓ. ም. ረስ ደገልሃን
በደዋር ተሸንፎ ከተመለሰ ወዲህ አሁን ደግሞ በዚህ ዓመት በ፲፭፻፳ ዓ. ም. አርባ
ሺመልና ወናግ ገናን እየተዋጉ ግማሾቹ ሲሞቱ የቀሩት ሲግረኩ ወይም ሲሸሹ እር
ሳቸው ዝም ብለው እንደማይቀመጡ የታወቀ ነው =

ከይዘኛ አምላክ ዝምሮ እስከ ርሳቸው ጊዜ ድረስ ከአዳል ወይም ከሐረርጌ
በኩል የሚቀሰቀሰው ጦርነት በሸፍትነት መልክ አንዱ የወላስማ ባላባት ወይም
ቀንደኛ ተነሥቶ አገር ዘርፎ ከብት ነድቶ መመለስ እንጂ ይኸን በመሰለ ቀዋሚ
ድርጅት እየተመለሰ በርትቶ የሚዋጋ ዜጋቸው የዮን ያልሆነም የእስላም ጦር ባባ
ቶቻቸውም በርሳቸውም ዘመን አጋጥሞ አያውቅም = በዚህ ምክንያት ነው ታሪክ
ነገሥታችን ክመዝ መሪያው ላይ “እስከዚህ ጊዜ ድረስ አገሪቱ ተከፋላም የሚገባ

(1) ዓረብ ፋቲዛ ገጽ 65 - 67

ጠላትም ገብቶባት አያውቅም" ሲል ያነበብነው ።

በ፲፱፻፳፮ - ፳፯ ዓ.ም. ላይ የወላስጥቹ ባላባቶች እንሐቀዲን (ሐቅ አድ - ዲን) እንሰበርዲን (ሳብር አድ ዲን) የአዳልንና የሱማሌን ሕዝብ ከነባላባቱ አሥንስተው በኑህበት ዓፄ ዓምደ ጽዮን በእንዴት ያለ አኳኋን አሸንፎ እስከ አገራቸው ዳርቻ ድረስ ዘልቆ ምሕረት ተለምኖ በድል አድራጊነት መመለሱን ፡ ከዚያ ወዲህ ቅድም አያታቸው ዓፄ ዘርዓ ያዕቆብ የሐቀዲን የወንድም ልጅ መሐመድ ቤን በድላይ በ፲፱፻፴፯ ዓ. ም. ተነሥቶ የደረሰበትን በራሳቸው ዘመነ መንግሥት ከግራኝ አህ መድ ፲ ዓመት ቀደም ብሎ የግራኝ ሚስት አባት ኤሚር ማኅፉዝ ቢነሣ ያገኙትን ድል ስለሚያውቁ አሁን ገና ስሙ ባልታወቀ የሱልጣንነት ደረጃ ባልያዘ ይማም አህመድ በሚባል ዓባይ ገነን አዝማችነት የተገገመረው ጦርነት እስከ መጨረሻ ይቀጥላል ብለው ያሰቡ አይመስልም ።

ምንም እንኳን ባለፉት ሁለት ዓመቶች ያገኛቸውን የጦርነት ድሎች ቢያ ወቁ እስከዚህ ጊዜ ድረስ ለኢትዮጵያ መንግሥትና ለታላቁ ንጉሠ ነገሥት እየገ በረዮናረው የአዳልና የሱማሌ ሕዝብ ቢበዛ አገርና ከብት ዘርፎ ወደነበረበት በመ መለስ ፈንታ በግራኝ አህመድ ውስጥ ተባብሮ እኔን ከዙፋኔ ለማነቃነቅ ኢትዮጵ ያን በሙሉ ለመውረር ይመኛል ብለው እርሳቸውም ሹማምንቶቻቸውም የሚያ ስቡ አይመስልም ። ቢጠረጥሩም አያምኑም ። የጉዳቸውም ይህ በራስ መተማመ ነን ጠላትን አለመጠርጠር ነው ።

ISIC

በዚህም ላይ ጥርጣራም ቢኖር ይኸንን ወረራ ለመመለስ የሚችል ብዛቱም ዠግንነቱም የሚያኮራ በያለበት ያላቸው የሸዋ ፡ የትግራ ፡ የቦጌምድር ፡ የነጃም ፡ የባሌ ፡ የደዋሮ ጦር ከነሹማምንቱ መመከት ብቻ ሳይሆን በሽፍታና በዘራራ ስም የሚጠሩዋቸውን አዳሎችን እስከ ሐረር ድረስ ዘልቆ እንደሚቀጣላቸው ሳይተማ መት አልቀረም ። ዳሩ ግን በዚህ ዓለም ማናቸውም ነገር ተለዋዋጭ ነው ። የሕዝ ብና የተዋጊ መንፈስ የድልም ዕድል እንዳዘጋጁትና እንደተገቡት መጠን ፍሬውን ይሰጣል ።

በማናቸውም ደረጃና ዓይነት የሚገኘውን ጠላት መናቅ ወይም ችላ ማለት እንደማይገባ ይህ የግራኝ አነሣሥና ያፄ ልብነ ድንግል ውድቀት በሌላውም አገር የሚደርሰው ይኸን የመሳሰለው አድራጎት ትምህርት ይሰጣል ። የሰው ልጅ ግን በተብዛናውና በተንኮሉ በብልህነቱና በትጋቱ ላይ ዝንጋኤና ንቀት ስለተበረዘበት ታሪክ በሚሰጠው ትምህርት ከሚጠቀመው የማይጠቀመው ይበልጣል ። በታሪክ ትምህርት እንጠቀም የሚሉ ቢኖሩ ቍጥራቸው ያንሳል ፡ ቍጥራቸው ያንሰውም ቢኖሩ ቢመክሩ በብዙዎቹና በታላላቆቹ ዘንድ አድማጭና ተቀባይ ላያገኙ ይች ላሉ ። በመምከራቸውም ምክራቸው አልሰማ እያለ በዚህ ቢበሳጩና ቢነጫነጩ ጥላቻን ሊያተርፉ ይችላሉ ። መክራው ከደረሰና ምንም ለማድረግ በማይቻልበት ጊዜ እነአገሌ እኮ እንደዚህ ብለው ነበር ቢባል ትርፉ ጸጸትና ንዴት ነው ። ዠኔ ራል ደጉል በሁለተኛው የዓለም ጦርነት ዋዜማ ብረት ለበስ ተዋጊ መኪና ካላደራ ያን ወደፊት የሚነሣብንን የጾርመንን ጦር ለንመልሰው አንችልም ብሎ ከጥላን

ጋር ያቀረበውን አሳብ በሰዓቱ ተቀባይ ሳያገኝ እውነተኛነቱን የተረዱት በዚህ በብረት ለሰበ መኪና ጉድለት ምክንያት ሊሸነፉ ሲሉ ወይም ከተሸነፉ በኋላ ነው (1) ።

ደግሞ አንዳንድ ጊዜ ምንም ቢጥሩና ቢተጉ ጥሪቱንና ትጋቱን የእግዚአብሔርና የጊዜ እርዳታ ካልተጨመረበት ማናቸውም ነገር ከታሰበው ግብ እንደማይደርስ ዕውቅ ነው ። የሚቻለውን ሁሉ አድርጎ መሸነፍ በግድ ቢደርስ ጸጸት የለም ። ያዩ ልብነ ድንግል መንግሥት የተቻለውን ሁሉ ያደረገ አይመስልም ። የሆነ ሆኖ ለሁሉም ጊዜ አለው እንደሚባለው ድል ለማድረግም ድል ለመመታትም ለመጠቃትም ለማጥቃትም ተለዋዋጭ ሁኔታ አጋጣሚ ጊዜ በዚህ ዓለም ስለአለ እስኪሆን ጊዜ ድረስ አብዛኛውን በራሱ ሽፍትነት የተነሣ ተጠቁ ተዘራራ ተማራኪ ገባሪ የነበረው የአዳልና የሱማሌ ሕዝብ በቅርብ ትንቢትን የተደገፈ ይኸን የመጣት ጽኑ መሪ ግራኝን ፣ በሩቅ የኃያሉን የተርክን ደጋፊነት ስላገኘ የኖረ ጥቃቱን ለመመለስ ቆርጦ በአዲስ ድርጅት በአዲስ በጋላ የተበቃይነት መንፈስ ተነሣ ።

በእርግጥ የክርስቲያኖቹን ኃይል የሰበረ የእስላሞቹን ዕድል ያቃናው በተለይ ወደ መጨረሻው የተርክ መንግሥት በግብፅና በዓረቢያ እገር ግዛቱን ማጽናቱና ከዚህ ከሰፊው ከተርክ ግዛት ግማሹ በዘረፋ ሀብትና በወርቅ ለመክበር የቀረውም ቅዱስ ጦርነት (ጄሃድ) የተባለው የሃይማኖት ጉዳይ እያግለለው ለእርዳታ ብዙ የፋርስ ፣ የሕንድ ፣ የዓረብ ፣ የተርክ ተዋጊዎች ጥሩ ጥሩ መሣሪያ እያመጡ የግራኝን የጦር ጉራ በማጽናታቸው ነው ።

ዓፄ ልብነ ድንግል ለዝምድናና ለእርዳታ ተስፋ የጣሉበት የፖርቱጋል መንግሥት ከኢትዮጵያ ርቀቱ ከጅሹ ኪሎ ሚትር በላይ ነው ። መልክተኛ ልኮ መልስ እንኳን ለማግኘት ያምሰትና የስድስት ዓመት ጊዜ ማስፈለጉን ፣ እንደዚህም የሚያራዝመው የመርከቡ ጥበቃ የዓረቦቹና የግብጻቹ ቍጥጥር መሆኑን ባለፈው አመልክተናል ። ስለዚህ እነዚያም ርድሪግ ከአባ ጸጋ ዘአብ ጋር ወደ ፖርቱጋል ከሁለት ዓመት በፊት ተልከው በአሁኑ ሰዓት ያሉበትና የሚያደርጉት በንጉሠ ነገሥቱ ዘንድ የሚታወቅ አይመስልም ። መልክተኞቹን ከአራት ዓመት በፊት ምጥቀ አድርሰው የተመለሰው ሎፖስ ዲዩጎ ወይም ተከታዩ የሕንድ ጠቅላይ ገዥ ይኸን ግራኝ በክርስቲያኑ መንግሥት ላይ የዠመረውን ጦርነት በፍጹም ላይሰማ ይችላል ። ወደቦቹን ምጥቀን ዘይላን ለመያዝ የነበረውም አሳብ በአሁኑ ጊዜ ጉዳዩን ወደ ፍጻሜ የሚያደርሰው ጠፍቶ ኢትዮጵያ በጠላት ታጥራ ወደቦቿን ፖርቱጋላ ሎቹ ላንድ ጊዜ መጥተው ደብድበው ከተመለሱ በኋላ በአሁን ሰዓት ምጥቀን ቲር ኮች ይዘው ዘይላን በቀጥታ የሚጠቀምበት ግራኝና ወገኖቹ ናቸው ።

ስለዚህ የኢትዮጵያና የፖርቱጋል መንግሥታት ቀድሞ ባዩ እስክንድር ጊዜ ከመጣው መልክተኛ ከፔድሮ ደኮሌልሐላ ዠምሮ በተለይ ደግሞ እሁን የተርክ ኃይልና ሥልጣን በመካከለኛው ምሥራቅ በገነነበት ሰዓት ሁለቱ የክርስቲያን

(1) La France et son Armée.

መንግሥታት የሚያደርጉት የመልክተኛና የገጸ በረከት መለዋወጥ ግራኝ በቲር ኮች በኩል የሚመኘውን ማናቸውንም ርዳታ ሊያፋጥንለትና በኢትዮጵያ ላይ የሚያደርገውን ጦርነት ሊያከናውንለት ሲችል ዓፄ ልብነ ድንግልና መንግሥታቸው ግን ለጊዜው ተጉድተውበታል ማለት ነው። ጦርነቱ ራሱ የተዠመረው የፖርቱጋል መልክተኞች ከኢትዮጵያ በተመለሱበት ዓመት በ፲፮፻፲፱ ዓ. ም. ስለሆነ የወዳጅነቱ ግንኙነት እንዲያውም ጠቡንና ርዳታውን አባብሶታል ማለት ነው።

በዚህ ሁሉ ምክንያት ግራኝ አህመድ ከአለፈው ጦርነት ወዲህ ሐረር ገብቶ ትንሽ ጊዜ አርፎ ጦርን እንደገና ባዲስ መልክ አዘጋጅቶ ከኢትዮጵያ እስካሁን በዘረፈው ሀብት ብዙ ነገድ አሳብሮ መጥቶ ውጊያውን ሲቀጥል እነሆ እንመለከታለን። የዚህንም ዝርዝር ታሪክ የሚሰጠን ያው ዓረብ ፋቂህ እንደዚህ ሲል ይተርክዋል።

« በከተማው (በሐረር ማለቱ ነው) ትንሽ ጊዜ ከቆየ በኋላ ሌላ የጦር ዝግጅት አደረገ። ከሀበሻ አገር የተዘረፈውን ምርትና ዕቃ እየጨመረ ወደ ሱማሌ ዎችና ወደሌሎችም ነገዶች መልክተኛ ላከ። ሁሉን ለሚያውቀው ንጉሥ (አግዚአብሔርን ሲል ነው) እንዲታዘዙና ለዚህ ለተቀደሰው ጦርነት እንዲተባበሩ ደብዳቤም ጻፈላቸው። በደብዳቤውም ውስጥ ተነሡ ጉዟችሁንም ዝምሩ ሀብታችሁንና ሕይወታችሁን ለአግዚአብሔር ስጡ፤ ለአግዚአብሔር ሃይማኖት የሚረዳውን እግዚአብሔር ይረዳዎል የሚል ጥቅስ ከቀራን እየጨመረ ጻፈላቸው። ወደ ደባሪ (የባሬ) ነገዶች የተላከው ዓሊ ጉዳይ አባቱ በሱልጣን አህመድ ጊዜ ባለ ላይ የሞተው ሌላው ሁለተኛው መልክተኛ ወደ ጊሪ ነገዶች ባላባታቸው የደማም አህመድ አማች ወደ ሆነው ወደ ማታን ቤን ኡስማን ሦስተኛው መልክተኛ በሃራቡ በነደታ ቁዳድርስ ልጅ ውስጥ ለሚተዳደሩ መራዶሃን (መሪሃን) ለሚባሉት ነገዶች ነው። ይህም ለዚህ ለቅዱስ ጦርነትና ለአግዚአብሔር መነገድ ለማሳበር በያለበት ሰበክ።

የሀበሻ ንጉሥ የናዖድ ልጅ የወናግ ሰገድ ሰዎች ወርቅ፣ ኡአርስ (የእህል ወይም ያትክልት ዓይነት) የዝሆን፣ የአውራረስ ጥርስ፣ ጥርኝ፣ ባሪያ ሌላም ብዙ ሀብት ወደ አደን ድረስ በባሕር እየተመለሱ የሚነግዱ ነበሩትና የነርሱን እጉዞ ላይ መሆን ኤሚሩ ሰምቶ ሁሉንም ቀምቶ ለየነገዱ አከፋፈለውና ለዚህ ጦርነት ጉዳይ ጠቀመ።

ከዚህ በኋላ ነገዶችም አለቆችም ሁሉ የጦር ዝግጅታቸውን ጨርሰው የጦር መሣሪያቸውን ይዘው እየተከታተሉ መጡልህ የሚሉ ሁለት መልክተኞች ወደ ደማም መጡ። በመጀመሪያ ደማም አህመድ ዘንድ የደረሰው ነገድ የሀብር ማጋዳ ነው። ባላባታቸው አህመድ ጉራይ ቤን ሁሴን አገዝ ሰማላ ይባላል። እነዚህም ነገዶች በሐረር ሸለቆ በላይኛው በኩል በተለይ ቃሻ በሚባለው ሥፍራ ሠፈሩ። በእነርሱም ውስጥ የፈረሰኛና የእግረኛ ድንቅ የሆኑ የጦር ወታደሮች ነበሩባቸውና መሣሪያቸውንና ሰልፋቸውን በፈረስ ሆነው አላምረው አላዩ። የነርሱም መምጣት ደማም አህመድን ዘጠም አስደሰተው። ለነርሱ ደማም መልካም አቀባበልና

ክብር አደረገላቸው ። ለአለቃቸው ለአሁመድ ጉራይ የሚያምር ልብስ አልብሰ ሽለ መው ።

ቀጥሎ የገራ ነገዶች በባላባታቸው በግታን ቢን ለ-ሰግን እየተመሩ መጡ ። እነርሱም በፈረስ ሆነው መሣሪያቸውን ሰልፋቸውን ለዮግማ ለላዩ ። አለቃቸውም ሚስቱን ፈርዳውላህ የምትባለውን የዮግማን እንት አስከትሉ መጥቶ ነበር ።

ከዚያ የዘርባ ነገዶች መጡ ። የነርሱም አለቃ የዮግማ ያባቱ እንት (ያክሰቱ) ልጅ ሱልጣን መሐመድ ይባላል ። ያስከተለውም ጦር አርባ ፈረሶች ሸ.ገሮ የእግረኛ ወታደር ነበር ። እነርሱንም ይግም በሐረር ሆኖ በታላቅ ክብር ተቀባላቸው ። በእነርሱም ደስ ተሰኝቶ ልቦል አምላክን አመሰገነ ። የጦር ሠራዊቱም ሁሉ በከተማዬቱ (በሐረርጌ) ዙሪያ ሠፈሩ ። እንዲሁ ሠራተኛ ከሌላው አይገኝም ነበር ።

ከነዚህ ሁሉ (ከተላከባቸው ውስጥ) ወደ ኋላ የተረ የሰነፈ የግራሃን (መሪ ሃን) ነገድ ብቻ ነው ። አለቃቸውም ሂራቡ ጠብሶ ክርክር የሚወድ ተገኮላኛ ከዳተኛ ነበር ። ይግም ከወታደሮቹ ውስጥ አስከትሎ ወደ ሂራቡና ወደ መሪሃን ነገድ ሄደና “ሰምን ምክንያት ነው ወደ ተቀደሰው ጦርነት ለመምጣት የዘገየኸው” ብሎ በጠይቀው አለቅየው ችግሩንና ድንገቱን አመከኛቶ ይቅርታ ጠየቀ ። ይግምም “ጦርነቱን በመቅተት ምንም የምትጠቀመው ነገር የለም” ብሎ ይቅርታ አደረገለት ። ከዚህ በኋላ ሂራቡ የወንድሙን ልጅ የበላይ አድርጎ የመሪሃንን ነገድ ከይግም ጦር ጋር እንዲተባበር ሰጠው ። የነርሱም ተግባር ሃ ፈረሰኛ ጌዩ የእግረኛ ጦር ነበር ። ሂራቡን ወደኋላው ትቶ ይግም የመሪሃንን ነገድ ይዞ ወደ ሐረር ተመለሰ ።

ከዚህ በኋላ የሀበሻን አገር ለመውጋት ተዘጋጀ ። የቤቱን ዕቃ ለራሱ እንድም ሳያስቀር የሚሰቱቸንም ጌጥ እየሸጠ የጦር መሣሪያ እየገነ ለየነገዱ ለየወታደሩ አድሎ የጦር ሠራዊቱን አደራጀ ። ለራሱ ምንም ሳያስቀር ይኸን ሁሉ ውድ ለዚህ ለቅዱስ ጦርነት ማውጣቱ ከአምላኩ የሚያስደሰተውን መንግሥተ ሰግያትንና ከሚያማምሩት ቆኑዮሻዮት ዓይኖቹው ከጠቋቆረው ሰቶች እንዲቱን ለግግሃትና በጠቅላላው አምላክን ለማስደሰት ብሎ ነው (1) ።

ይኸን ሁሉ ካደረገ በኋላ ጉዞውን በይፋ አስታውቆ ከነጦሩ መንገድ ዝመረ ። የጦር ሠራዊቱም ነገዱም ሁሉ ተቀጣጥሎ በሰልፍ ተከተለው ። የጦርነት አላማም (ሰንደቅ ዓላማም) ተዘረጋ ። ይግም ከሚሰቱ ከድል ወበንራ ከአሜር ግገፋዝ ልጅ ጋር ይጓዝ ዝመረ ። በዚህም ወራት ድል ወንበራ አርጉዝ ነበረች ። ተገዘውም በፋዞ ወደምትባለው ከተማ ያረሱ ። በዚችም ከተማ ለሲሳይ የሚሆን ብዙ ነገር አገኙ ። በዚያም ከገራድ ዲን የአዳም ልጅ (ያገሩ ባላባት) ጋር ተገናኙ ። እርሱም

(1) በቀሪው ውስጥ ዘምድር እግዚአብሔርን ያገለገለ በሰግዬ መልካቸው የግራ ቆኑዮሻዮት ያገኛል ። የሚል ጥቅስ ሰፍተ 44 ቁጥ 54 ይገኛል ።

ደግ ወዳድ ጸድቅ ነበር ። የነቢዩን (የመሐመድን) ስም ደጋግሞ ማንሳት ይወድ ነበር ። ከርሱም ጋር ሆነው ገራድ ሻሙን (ስምዖን እንደ ኢትዮጵያውያን አጠራር) ገራድ ካሚል የይማም እማች እኅቱን ሙኒሳህን ያገባው ፣ ኤሚር ሙጃሂድ እነዚህ ሁሉ ባንድነት ይማምንና ኦብላማ ኑርን (1) በክብር ተቀብለው አስተናገድዋቸው ። ይማም አህመድ ከነጦሩ በዚህ ጁ ቀን በሰነበተበት ጊዜ ሚስቱ ድል ወንበራ ወንድ ልጅ ወለደች ስሙም መሐመድ ተባለ ። ስለዚህም ድል ወንበራ ወደ ጳላ ከግ ራኝ እንት ከሙኒሳህ ዘንድ ቀርታ ነበር ። እስላሞቹ ጉዟቸውን ወደፊት ቀጥለው ወጋ እምላበት አዲር እሚባለው ሥፍራ ደረሱ ። በዚያም ትንሹም ትልቁም ወደ ሸጥኞቹ እየመጣ ተደባለቀ ።

ይኸ ሁሉ ሲሆን ያበሻ ንጉሥ ወናግ ሰገድ ባደቁ እሚባል አገር ላይ ባለ እስላ ጥች አገርህን እየዘረፉ አብያተ ክርስቲያናትህን እያቃጠሉ ወደፊት ይገሠግሳሉ ጦሪቸውም ብዙ ነው የሚል ወራ ነጋሪ መጣለት ። ይኸን ሲሰማ ቤተ ሰቡን መኳ ንንቱን ሹማምንቱን አስከትሎ የግዛቱ አማካይ ሥፍራ ወደ ሆነው ወደ ቤተ አም ሐራሂዶ ። ይኸም አገር ለርሱም ላባቶቹና ለቅድም አያቶቹ መኖሪያና መደበኛ ሥፍራቸው ነው ። ለባደቁ አገር (ጥበቃ) አስማን ቤን ዳር ዓሊን (አውራይ አስ ግን) ትቶት ሂዶ ነበር ። ይኸም ሹም በሱልጣን መሐመድ ጊዜ ከናባቱ ተማርኮ ሂዶ ሃይማኖቱን ለውጦ ክርስቲያን ሆኖ ይኖር ነበር በጳላ ግን ተጸጽቶ ተመል ሷል ።

ንጉሡ ወናግ ሰገድ ቤተ አምሐራ ሆኖ ብዙ ግድር ሰበሰበ ። የትግራ ፣ የአ ገው ፣ የጉጃም ፣ የቤጌምድር ፣ የአንጎት ፣ የቅዳ ፣ የጋኝ ክርስቲያንና የባሕር ዳር ሕዝብ ሁሉ በዙሪያው ተሰበሰበ ። የትግራ የታወቁት መኳንንቶች ብቻ ቊጥራ ቸው ፳፬ ይደርሳል ። እያንዳንዱ መኩንን በውስጡ የሚታዘዘው ጦር ነበረው ። እንደዚህም የቤጌምድሩ የአንጎቱ የቅዳው የጋኝ ብዛታቸው እንደ አንበጣ ስለሚ መስል ከእግዚአብሔር በቀር ሊቆጥራቸው የሚችል አልነበረም ። የክርስቲያኖቹ ወታደሮች መካሪያቸውን ይዘው እንደ ተዘጋጁ በያለቃቸው በየደረጃቸው ሆነው በቤተ አምሐራ ተሰብስበው ነበር ። አባስ የሚባል ሃይማኖቱን ለውጦ ክርስቲያን ሆኖ የነበረ በጳላ የተመለሰው ያን ጊዜ በቤተ አምሐራ ከንጉሡ ዘንድ ነበርና የነገረ ሻን አስታውላለሁ (ያረብ ፋቲዛ ቃል) እርሱንም ንጉሡ እንደዚህ ብሎ ጠየቀው “አባስ ምን ይመስልሃል ጦር ሠራዊታችንን ይማም ሲያይ የሚዋጋ ይመስልሃል ወይስ አይመስልህም” የአባስ መልስ “እርሱ ከሁለት አንዳቸው መልካም መስሎ የታየውን መያዙ አይቀርም ፣ ጦሩ ግን የሚያደርገውን አላውቅም” ንጉሡ “እው ነት አለህ ጦሩ ይመክታል ብትለኝ ኖሮ እንደ ውሸታም እቆጥርህ ነበር ባንተም

(1) የግዕዝ ቤና መዋዕል አባ እስማን ኑር ይለዋል ፡ ታሪክ ነገሥት . . . ባሌት ራይ ፲፮ 333

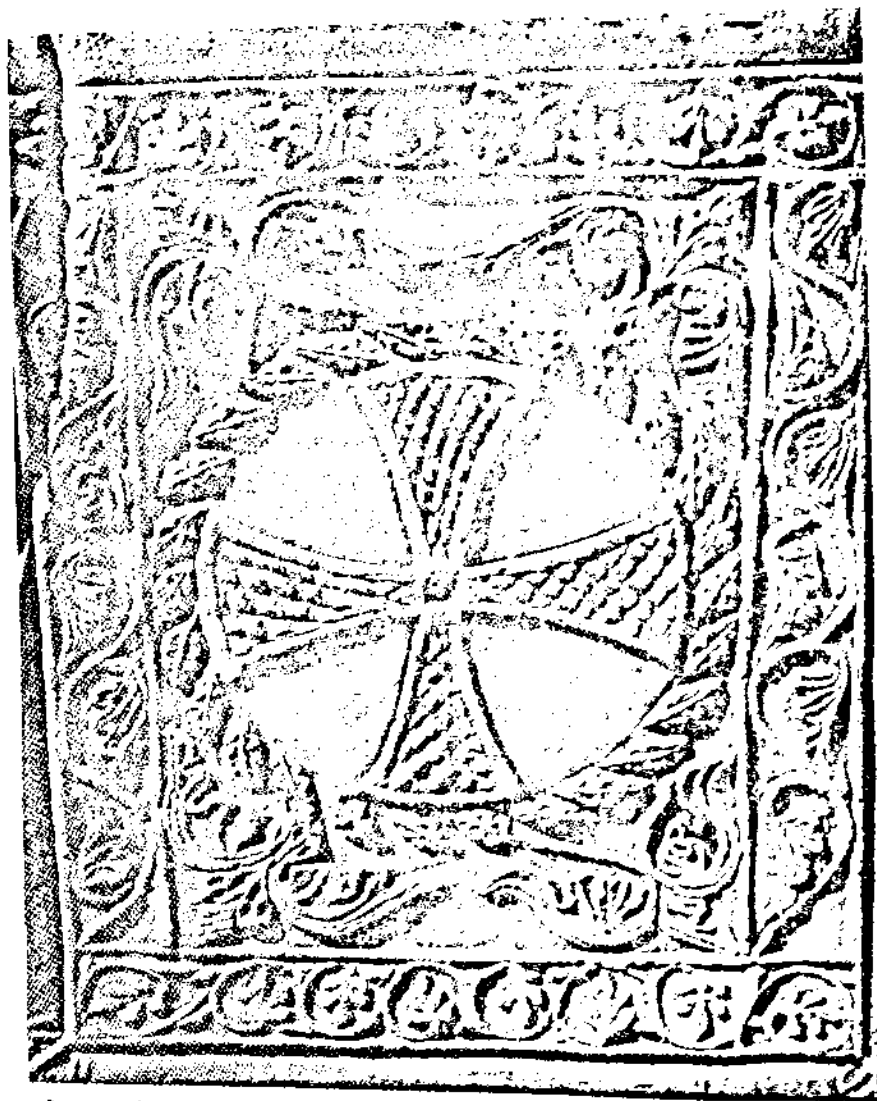

በቅርብ ጊዜ ከክሉ ጳጳሱ የተገኘው የጽላት ቅርጽ በዚህ በባይቱ ጦርነት የረረሰ ወይም ምጊዜ የተ
 ደበቀ ሳይሆን እይቀርም ።

ማንነት አይኖረኝም ነበር አንተ ግን አላውቅም ማለትህ ደግ አደረግህ” (1)» ሲል ዓረብ ፋቂህ የዚህን ጉዳይ እዚህ ላይ ያቆማል (2) ።

አንድ ዓረብ ፋቂህ እነጋገር ግራኝ አሁመድ መገሮሪያ ከራስ ደገልሃን ቀጥሎ ከአርባ ሺመልና ከገገግናው ከወናግገን ጋር ከተዋጋ በኋላ ሐረር ተመልሶ ከኢትዮጵያ በዘረፋ ያገኘውን የምርኮ ሀብት ለየባላባቱ በማደልና በመሰበክ ከቆየ በኋላ ያሁኑ አመጣጥ ዘፍ ባለ ዝግጅት መሆኑን ጽሑፉ ያመለክታል ። ግራኝ ወደ ሐረር ተመልሶ በሚዘጋጅበት ጊዜ ንጉሠ ዓፄ ልብነ ድንግል ባደቁ ነበሩ ። ከዚህ በፊት እንዳልነው ኢትዮጵያ በዚህ ዘመን ከሥልጣኔ የራቀቸበት ጊዜ በመሆኑ ነገ ሥታቱ ቤተ መንግሥትና ከተማቸውን በእንጨትና በተራ ግንብ እንጂ በጥሩ ሕንፃ ስላልሠሩ ይህ ባደቁ እያለ ዓረብ ፋቂህ ደጋግሞ የሚጠራው ከተማ ዛሬ በት ከክል ወዴት መሆኑ አይታወቅም ። መቼም ጸሐፊው በዚህ ከተማ አጠገብ የሞጆ ወንዝ አለ ብሎ ስለሚጠቅስ ላይ ልብነ ድንግል ከተደሞ ከተማቸው ከየረር ከቦ ካን በቀር ሌላ የጠፋ ያን ጊዜ ባደቁ የሚባል ትልቅ ከተማ በሞጆ አጠገብ ነበራቸው ማለት ነው ። ምናልባት በቱሉ ዲምቱ ውስጥ ቱዎድሮስ ቤተ ክርስቲያን አጠገብ የደንጊያ ቅርጽ ከተገኘበት ላይ ሊሆን ይችላል ።

ስለዚህ ዓፄ ልብነ ድንግል በዚህ በከተማቸው ሳሉ የጦር አለቆቻቸውን አሟጧት የግራኝን የጦርነት አያያዝ ከአመዛዘኑ በኋላ በተለይም አሁን ግራኝ ወደ ሐረር ሄዶ ነገዱን ሁሉ አላድሞ አዳዲስ ጦር ከመመልሰው ላይ ይገኛል የሚሉ ወሬ ሲለሙ ባደቁን ትተው ወደቤተ አምሐራ ሄደው በበኩላቸው ጦር ያዘጋጁ እንደነበረ ዓረብ ፋቂህ ያመለከተው ትክክል መሆን አለበት ።

የግራኝንም የጦር ምልመላውንና ነገዱን ሁሉ በየአገሩ እየላከ መቀስቀሱን በሰፊው በዘረዘረበት ላይ ግራኝ የራሱን የግል የቤት ዕቃውን የሚስተቹን ጌጣ ጌጥ ላይ ቀርቶ እየሸጠ አዳዲስ መሣሪያ በመግዛት የተገዛውን ለወታደሩ እያደለ ቅዱስ ጦርነት ብሎ ላመነበት ጉዳይ ማሞሉን ተዘጋጅቶም ሲጨርስ ለጦርነቱ ወደ ባደቁ መመለሱን ። ያቸም ኃይለኛ ሚስቱ ቀኗ የደረሰ ነፍስ ጦር ሆና እንኳን እስክትወልድ ድረስ ሐረርጌ ለመቆየት ትዕግሥት አጥታ ተዋጊውን ባሏንና ዘማቹን ጦር ለግበረታታት ስትል አብራ ተገዛ ዚፋህ እተባለው አገር ድረስ መጥታ በመውሰድ ምክንያት ብቻ እዚያው ዚፋህ ከተባለው አገር ከግራኝ እገት ከሙኒግህ ጋር መቆየቱን ያመለክተናል ።

ታሪክ ነገሥቱ በግራኝም ባፄ ልብነ ድንግልም በኩል የተደረገውን ድርጅት ራሱንም ወደፊት የምናነበውን የባደቁን ጦርነት በፍጹም አያነሳውም ። ስለዚህ ዓረብ ፋቂህ የራሱን ወገን እያየ የኛን ወገን ወሬ እየጠየቀ ባለፈው ያነበብነውን የታሪክ ቅርስ ስለተወልን በርሱው ጽሑፍ መሠረት የሁለቱን ጦር መሳለፍ ካነበብን በኋላ አሁን ወደ ጦርነቱ እንገባለን ።

(1) እንደሙሉ ባህት ረኔ ኒራዚ የሚባለው ጣልያን የተረጉሙ ከዚህ ላይ ታላል “ደማም ደኸን ጦር ሲያይ ይመክታል ወይስ ይሸሻል ቢሉት ደግሞ ከዚህ በላይ አሥር እጥፍ ጦር በያያም መግጠሙን አይተውም አላቸው” ንጉሠ ግዛት ጽሑፍ አውነት ተናገርህ ጉሽ አሉት ።
(2) ዓረብ ፋቂህ ገጽ 65 - 82

ምዕራፍ ፴፮

የግራኝ አህመድ ጦር በሰልፍ ወደ ባደቁ ስለመጓዙ

ግራኝ አህመድ ከሐረርጌ ጦር አዘጋጅቶ ኤዲር ከደረሰ በኋላ እሁን ወደ ባደቁ ያደረገውን ጉዞ ዓረብ ፋቲህ በዝርዝር እንደዚህ ሲል ጽፎታል ጫስላሞቹ ኤዲር ላይ ተሰብስበው ሳለ ከዚያ ሁለት ቀን ተጉዘው በቁልዛር (1) ከሚባለው ውኃ ከሞላ በት ሥፍራ በደረሰ ጊዜ ጦሩን ለውጊያ ማሰልፍ ገመረ ።

፩ኛ. ለወዘር አዶሉ በውስጡ የሲምን ሕዝብ የአህመድ ጉራይንና የሀብር - ማጋዲን የሱማሌ ነገዶች ጨምሮ የሚዘምትበት ነጭ ሰንደቅ ዓላማ ሰጠው ። ከርሱ ጋር ፪፻ ፈረሰኛ ፪ሺ የእግረኛ ጦር ነበር ። የፈረሰኛው ወታደር አለቆች መለሳይ (2) ነበሩ ። እነሱም ኤሚር ሙጃሂድ ሱሀ ፣ አብሳማ ኑር ፣ ገራድ ሻሙን ገራድ ኤል ሞራዲ ነበሩ ። ይህ የመጨረሻው መንገድ መሪና የታወቀ የፈረሰኛ ገጣና ነበር ። እነዚህ ሁሉ ይህን ጦርነት ለማድረግ ከልባቸው ቆርጠው የተነሱ ነበሩ ከነርሱም ጋር ፍጹም ጉታ ስለሃይማኖቱ የሚሞተው ዋሽራ ሼክ ሐም እነዚህን ፈረሰኞች ከሚከተሉት ጻድቃን ውስጥ አብሮ ነበር ።

፪ኛ. ለሱማሊዎች አለቃ ለኡስማን ቤን ካሌድ ልጅ ለአማቹ ለማታን በውስጡ ፩፻፲ ፈረሰኛ ፪ሺ የእግረኛ ጦር አድርጎ ቀዶ ሰንደቅ ዓላማ ሰጠው ። እርሱም የጉብዣ ጉብዝ ስለገደባ የሀብርን ፣ የጊራን ፣ የማዝራን ሱማሊ ሁሉ በውስጡ እንዲያዝ ጨመረለት ።

፫ኛ. ለወዘር ኑር ቤን ኢብራሂም በውስጡ የሸዋን (3) በይማም ወንድም በመሐመድ ቤን ኢብራሂም የሚመሩትን የሀርጋይን ነገዶች በሰልጣን አመርዶ ወንድም የሚታዘዙትን የጀራርን ሰዎች አድርጎ ቀዶና ብሔራዊ የተደባለቀበትን ሰንደቅ ዓላማ ሰጠው ። የነርሱም ቍጥራቸው ፩፻ ፈረሰኛ ፪ሺ እግረኛ ነበር ። በርሱ ውስጥ የሚታዘዙት የታወቁት ፈረሰኞች ሼክ ዳውድ ፣ ሼክ ዘማላህ ፣ ገራድ ዓለ ፈንጋላህ ፣ ጎይታ ኢብራሂም የገዳይ (አገር) ጉታ ፣ ፋራቃሃም ወስንጌ ፣ ጎይታ ኡስማን ነበሩ ።

የይማም አህመድ ሰንደቅ ዓላማ ደግሞ ዳር ዳሩን በቀይ ተከፋፎ መካከሉ ነጭ ነበር ። ዳር ዳሩን በቀይ ክፈፍ ላይ “በእግዚአብሔር ስም መሐረና ይቅር ባይላንተ ሰንል ያማረ ድል አድራጊነትን አመጣንልህ ። በዚህ ያለፈና የሃረውን ኃጢአት

(1) በቁልዛር ቀድሞ ዓዓ ዓምደ ጸዮን ደራደርን የወጋበት አገር ነው ። የአምደ ጸዮን የጦርነት ታሪክ ገፍል ፔፋቸ ያሳተመው ገጽ 284 ። በዚያ ላይ በቁልዛር ወይም ብቁል ዘር ተብሏል ። ቍጥር 4 ።
(2) መለሳይ የግራኝ ዘር ያለበት የጠቅላላ የነገድ ስም በሊዮን ኪዚህ ነገድ የሚወለዱትን ሹማምንት ሁሉ መለሳይ ይላቸዋል ዓረብ ፋቲህ ገጽ 111 - 112
(3) አዋሽ አጠገብ ያለውን እስላሞች ያሉበትን እንጂ ሃራ ሸዋ የሚባለውን አገር አይመስልም ።

ከትህን ይቅር እንዲልህ ይገኛ ሥራውን እንዲያድልህ ወደ ቀጥተኛው መንገድ እንዲመራህ” የሚል ጥቅስ ተጽፎበት (ተጠልፎበት) ነበር ። በመካከለኛው ክፍት መሥመር ተከታትሎ “እረፍት አድርጎ ለጸሎት ተዘጋጁ ምጽዋት ሰጡ” በአንደኛው “በሕያው በዘለዓለማዊው አጻጻህዎችሁ በማይሞተው ሕግ ምን ከራሳችሁ ላይ አስወገድሁ” በሁለተኛው “ሌላዬቱ ሕይወት (መንግሥተ ሰማያትን) እግዚአብሔርን ለሚፈራ ትገባዋለች ፣ የአዳም የሁለቱን ልጆቹን መሥዋዕት ባቀረቡ ጊዜ የሆነውን እውነተኛ ታሪክ ተረክላችው” የሚል በሦስተኛው “ጦርነት የጀመርህ እንደሆነ ስንፍናን አታግባ በሽብር ጊዜ ጽና ሞት በዕድል ካልሆነ በቀር አይደርስም” የሚል ባራተኛው መሥመር ተጽፎ ነበር ።

እነዚህን ጽሑፎች ያዘጋጀው ቅዱስ ሕግና ሥርዓት አዋቂው የእስላምቱ ጭፍቲ ሲድ አቡበከር የናስር ኤዲን ልጅ ነው ። እርሱም በሽምብራ ኩራ ጦርነት ከይማም አሀመድ አልተለየም ። በሌሎቹም ጦርነት ጊዜ ነበር ። ሲሄድም ተቀምጦም ቆሞም እፈረስም ላይ ሆኖ ቁራንን ከመድገም አያቋርጥም ነበር ። ለእስላሞች ሁሉ ሰበኪና መምህር ነበር ። ቁራንን በሚያገምቡት ጊዜ ሁሉ ስለጦርነት የሚናገረውን ክፍል እየጠቀሰ በመናገር ለጦርነት እየቀሰቀሰ እስላሞቹን ሁሉ ወጊያ እንዲያምራቸው ያደርግ ነበር ።

የእስላምቱ ይማም አሀመድ ቤን ኢብራሂም (ግራኝ) በመካከል ሆኖ በኩራው ፻፹ ፈረሰኞችና አሽኩርኝ ፣ የተሳሳት ፈረሰኝን አሰከ። ፻፲፱፻፺፱ ነበር ። ከሰመጥኑዎቹ ፈረሰኞች ውስጥ ሁሉን አልጋቱራ ከዚህ በፊት ክርስቲያኖቹ ማርክውት በጌላ አምልጦ የመጣው ፣ ኢሚር ዘሀርቡይ መሐመድ ኩሽም አቡበከር ገራድ አሀመድ ገራድ አብድ ኢንናስር ክርስቲያኖቹን ሲያይ ካልተያዘ በቀር የማይቆመው እልሁ ከመገንፈሉ የተነሣ ካፍንጫው ደም የሚንቆረቆረው ለጦርነት ታላቅ የፍቅር ሕመም ያለው ሳብር ኤድ ዲን አብረው አለፉ ።

በዚህ ዓይነት ዓረብ ፋቂህ የጦሩን አሰላለፍ የተዋገውን የእግረኛና የፈረሰኛ ወታደር ቍጥር ከመሪዎቹ ስም ጋር ጦር የጠማቸውን በገግግንነት ስመ ጥሩ የሆኑትን የፈረሰኞች ስም እየጠራ ጦርነቱ የሚደረግበትን ክፍተኛ ዓላማ ጭምር በሰፊው ያሳያል ። የእግረኛውን የፈረሰኛውን ጦር ልብ የሚነካውን ለጦርነት የተዋገውን መንፈስ የሚቀሰቅሰውን ክፍል ከቁራን ውስጥ እየመረጡ በየአንዱ ጉዳይ የዘማች ባንዲራ ላይ በጥልፍ እየተጻፈ ሕዝቡ እንዲያነበው የሚያደርጉ ለሕዝቡም በቀጥታ ከዚህ ክቁራን እያወጡ ከራሳቸውም እየጨመሩ ሕዝቡን በመንፈሳዊ አባትነት በሰብከት የሚያበረታታ እነሲዲ አቡበከር እንደነበሩ ከጥቅሱ ዓይነት ጋር ያሳያል (1) ።

(1) በባንዲራው ላይ የተጠቀሱት ቃሎች በቁራን ውስጥ የሚገኙበትን ምዕራፍና ቍጥር የዓረብ ፋቂህ ሆኑ ጭፍቲ ጭፍቲ ወደፈረንሳዊ የተረጉት ሳብር ረኔ ከዚህ እንደሚከተለው ዘርዘረውታል ሱራት ቍጥር 171 173 ሱራት ቍጥር 251 ሱራት ቍጥር 123 ፣ ሱራት ቍጥር 247 ፣ ሱራት ቍጥር 177 ቍጥር 177 ሱራት ቍጥር 79 ገጽ 115 - 125 ።

የዛሬ ዘመን ተዋጊ ሕዝብ በሠለጠኑት አገሮች ተዋጊው ወታደር ያገርን ፍቅር ከተማሪ ቤት ገምግሞ ሲገረው የኖረ በመሆኑ ጦርነት በተደረገ ተጥር ስላገርህ ስለ ወገንህ በገጠንነት ተዋግተህ ሙት ተብሎ እምብዛም አይለበክለትም ። ከጠላትህ ጋር ስትዋጋ ብትሞትም ነፍስህ መንግሥተ ሰማያት ትገባለች ብሎ መሰበክ በሠለ ጠኑት አገሮች ችላ ተብሏል ። እርግጥ እንደ ክርስቲያናዊ ወታደር በጦርነት ክፋኛ ቆስሎ ከሞት አፋፍ ላይ ያለውን ወታደር አናዘው የፍትሐት ሥነ ሥርዓት የግ ፈጽሞ የካህናት ወታደሮች በጦር ሠራዊት ውስጥ ይገኛሉ ።

በዚህ በመካከለኛው ዘመን ግን በእኛም ዘንድ የክርስቶስ ፍቅር በእስላም ቼም ዘንድ የመሐመድ ፍቅር ትኩስ ነው ። የሁለተኛ ተዋጊ ሕዝብ መንግሥተ ሰማያትን በመፈለግ ረገድ ያላቸው አስተያየትና ፍላጎት ተመሳሳይ ነው ። በዚህ በኩል ከወንጌል በነዚያ በኩል ከቀራን መጠቀሱ የተለመደ ነው ። ቺተም ወገኖች አምላክን ይለምናሉ ። እሸናፊውን ግን እግዚአብሔር ያውቃል ።

ስለዚህ ግራኝ ይኸን ለውጊያ የተከተለውን የአዳል ፣ የእሳ ፣ የሱግሌ ፣ የዓ ረብል ልዩ ልዩ ነገድ የውጊያ መንፈሱ እንዲገል በክርስቲያኖች ላይ ያላቸው ጥላቻና በቀል በፍጹም እንዳይቀዘቅዝ ራሱም እየሰበከ እንደበታቸው የረታውን በተዋ ጊው ሠራዊት ዘንድ የተከበሩትን ሼኮች አስከትሎ ያሰብክ ነበር ግለት ነው ። ከው ጊያ በፊት የተዋጊን መንፈስ በዚህ ዓይነት በቅድሚያ ግዘጋጀት የድል መደን መሆኑ በዛሬም ጊዜ ቢሆን የታመነበት ነው ። ጦርነቱ የግድ በመሆን ፈንታ የፈ ቃድ ሲሆን የድል ፍሬ እንደሚሰጥ የታወቀ ነው ። ለቅዱስ ጦርነት መሞት መንግ ሥተ ሰማያትን ያስገኛል ተብሎ ሲሰበክ መንግሥተ ሰማያትን ለመውረስ ተስፋ ለሚያደርገው ሁሉ ጉልበትና ጽናት እንደሚሰጠው ግልጽ ነው ።

በኛ በኩል የጦርነቱ ታሪክ ራሱ ስለአልተጻፈ ግብፃዊው ጳጳሳችን ያገር ተወ ላጀቹ የቤተ ክህነቱ ባለሥልጣኖች እጩጩ ንብረ እዱ ዓቃቤ ሰዓቱ ቁስ ሐጊው በጠቅላላው ቀላውስቱ በዚህ በጦርነት ሰዓት በስብከታቸው ፣ በንግግራቸውና በመንፈሳዊ አባትነታቸው ተዋጊውን እስከምን ድረስ እንዳጸኑት መጠኑን ለመገ መት ይቸግረናል ። ግራኝና ዋናው ሼክ ሲዲ አቡበከር እንዳደረጉት በሰንደቅ ዓላግ ላይ ከብሉይና ከሐዲስ የጦርነት ጥቅስ እያወጡ መጻፍ አለመጻፋቸውን አናው ቅም እንጂ “ስለሃይማኖቱ እየተዋጋ የሚሞት ሰማዕትነት ያገኛል” ብለው እየተ ዋጋ የሚሞተውንም “እግዚአብሔር ይፍታ” እያሉ የሚያናዘኩ ይኖሩ ይሆናል ። ነገር ግን በዚህ ጊዜ ግራኝ አህመድ በባደቁም ይሁን ወደፊት በሚደረገው በታላቁ የሽምብራ ኩራ ጦርነትም ያሸንፋል የሚሉ ጥርጣራና ሥጋት ያለ አይመስልም ። ከሌላም ወታደሩን በመንፈሳዊ አነጋገር እስከ መሰበክ የሚያስጨንቅ ነገር የለም ብለው ሁኔታውን በቸልታ ሳያልፉት የቀረ አይመስልም ። ደንበኛ ሥጋት የደረ ሰው ከሽምብራ ኩራ መሸነፍ በኋላ ነው ። ጸሎትና ምህላ ዋይታና ለቅሶም የተከተ ለው ከዚህ ጦርነት በኋላ ይሆናል ።

የሆነ ሆኖ ግራኝ አህመድ ከነሠራዊቱ ከሐረርጌ እየተጓዘ አዋሽን ተሻግሮ በፊቱ ያገኘውን እየዘረፈና ስንቅ እያዘጋጀ አማጃህ ወደ ምትባል የንጉሡ ከተማ

ደረሰ = ይህችም ከተማ በዓረብ ፋቂህ አጻጻፍ ከከሰምና ከዱከም ወንዝ የማትርቅ በውስጧ ብዙ የእስላም ነጋዴዎች ያሉባት ናት = በዚያ ሳለ ግራኝ ስለንጉሡና ስለ ጦራቸው እየተጠያየቀ ወደ ባደቁ መቅረቡን ለማስረዳት ዓረብ ፋቂህ እንደዚህ ሲል ታሪኩን ይቀጥላል ።

«ከዚያ ይማም ሌሎችም በአማጃህ ተሰበሰቡ ይህችም አገር የሀበሻ ንጉሥ ከተማናት = በውስጧ ግን እስላሞች አሉ = የከተማው ነዋሪዎች ወደ ይማም መጡና “ያበሻ ንጉሥ ጉልቆ መሳፍርት የሌለው ጦር አለው = ፈረሰኛውን እግረኛውን ከእግዚአብሔር በቀር ቆጥሮ የሚያደርሰው የለም = አባቶችህም አያት ቅድም አያ ቶችህም አማችሁ ኤሚር ማገፍብም ፣ ኤሚር ዓሊም የላዓድ ዲን አገር የጥንት ስልጣኖችም እስካሁን ድረስ ያበሻውን ንጉሥ አገሩና እቤቱ ድረስ መጥቶ ሊው ጋው የደፈረ የለም = እነዚህ ሁሉ ባገራቸው ወሰን ላይ እንድ ጊዜ ወረራ አድርገው ምርኮ ዘርፈው ይመለሳሉ = ከክርስቲያኖቹ ውስጥ አንዱ የተከታተላቸው እንደ ሆነ የያዙትን እንዳይነጠቁ ይከላከላሉ = እንተ ግን እዚህ አገር ድረስ መጥተህ ያበ ሻን ንጉሥ ልትወጋው ደፍረሃልና የእስላሞች ፍጻሜ እንዳይሆን ተጠንቀቅ” አሉት = ይማም መልሶ “በእግዚአብሔር መንገድ ቅዱስ ጦርነት ማድረግ ለኛ ለአ ግኞቹ ከባድ አይደለም = እኛ ምኞታችን ይህን የተቀደሰ ጦርነት መዋጋት ነው = ከኛ መካከል የሚሞት ቢኖር መንግሥተ ሰማያትን ይወርሳል = በሕይወት የሚኖ ሬው በደስታ ይኖራል = ወናግ ሰገድ ቅጥሩ የበዛ ጦር እንዳለው እናውቃለን = እኛም ጦሩን በጦር ኃይሉን በኃይል ተዋግተን እግዚአብሔር ላከበራት ለዚች ሃይ ግኖት መጋደል እንፈልጋለን” አላቸው = በዚያን ጊዜ የአማጃህ ሰዎች አለተሱ = የቁራንም ግልባጭ በራሳቸው ይዘው እስላሞቹን ሁሉ አክብረው አስተናገዱና ድል አድራጊነትም እንዲያገኙ ተሳሉላቸው ።

ባራተኛው ቀን በድሆሀር (1) ጸሎት ጊዜ እስላሞቹ ጉዞ አድርገው ገን ዘላቅ እሚባል ሥፍራ ደረሱ = በዚያም ከሰም የሚባል ተራራ ነበር በርሱም ላይ ክርስቲ ያኖቹ እንዳሉበት ተመለከቱ = ከዚህ በኋላ ይማም አህመድ ጳጳስ ፈረሰኞች መርጦ ወደ ተራራው አጠገብ ሄደ = ከተራራውም ላይ አራት የክርስቲያን አለቆች ፻ ፈረ ሶች እግረኞችም ጨምረው ወረዱ ከነርሱም ውስጥ ናስር (በኋላ ወደ ግራኝ ገብቶ ያገለገለ) ነበር = እስላሞቹ ጠብቀው እነዚያ ሲመጡ ተዋጉዋቸው = ጦርነቱን የገጥ መረው ሙሐመድ በጎ አድሩህ ነው = እርሱም አንዱን የክርስቲያን ፈረሰኛ ወግቶ ጣለው = ካሌድ ኤል ዋራዲም እንደዚህ አይረገና እስላሞቹ አሸነፉ ፣ ክርስቲያኖቹ ሸሹ = እስላሞች ፲፪ ፈረሶችና በቅሎም ሠንጋም ማርከው ይህ የድል መገጥ መሪያችን ነው ብለው ወደ ሠፈር ተመለሱ = በሠፈርም እሳት እያንደዱ ግማሹ ቁራን ሲደግም ግማሹ እግዚአብሔርን የቀረው ነቢዩን ሲያነግ ይማም አህመድ ብዙ ክርስቲያኖች ማርኮ ነበርና ስለሀበሻው ንጉሥና ስለጦሩ ቢጠይቃቸው እንደ ዚህ ብለው መለሱለት “አውራይ ኡስማን በጎ ዳር ዓሊ ብዙ ጦር ይዞ ከዚህ እና

(1) ድሆሀር የእስላ ቀን ጸሎት ።

ንተ ካላችሁበት በማይርቅ ዱክም በሚባለው ወንዝ አጠገብ ይገኛል
 ንጉሠ ወናግ ሰገድ ግን ጦር ሠራዊታቸውን ይዘው በቤተ እምሐራ ናቸው ። የት
 ግራ ጦር ሠራዊትም መጥቶ ደብረ ብርሃን (የተጉለተ) ነው ያለው አለቅዬውም
 ተክለ ኢየሱስ ይባላል ። በርሱም ውስጥ ሌሎች ሹግምንት እሉ ከነዚሁም ውስጥ
 ፍቅረ ኢየሱስ ፡ ዋሹ (ጉሹ ?) ኡስማን ናቸው» (1) ።

ዓረብ ፋቂህ የግራኝን አመጣጥ በዚህ ዓይነት ይተርጎማል ። ይህ በውስጡ እስላ
 ሞች የሚገኙበት አማጃህ የሚባለው ከተማ ወደታት እንደሚገኝ ከተማነቱም ቢቀር
 ዛሬ በዚህ ስም የሚጠራ መንደርና ተበሌ በዚህ በየረርና በዱክም ወይም በቡልጋ
 አቅራቢያ መኖር አለመኖሩን አላረጋግጥም ። እንግዲህ ግራኝ ከነጦር ሠራዊቱ
 ወደዚች አገር ሲገባ ከክርስቲያኖቹ ውስጥ የፈሩት ቀደም ብለው ወይን ቢትወደድ
 ሠርዔ ዘንድ መሸሻቸው የታወቀ ነው ። እንዳንዶቹም በውጊያም ያለውገያም የተ
 ማረኩ አሉ ። ግራኝ የንጉሡንና የጦራቸውን ሁኔታ ለመረዳት የፈለገው ከነዚህ
 ነው ማለት ነው ።

እስላሞቹ ግን ምንም በዜግነት የንጉሠ ነገሥቱ ቢሆኑ በሃይማኖት ካዲሱ
 ወራሪ ጋር እንደ ስለሆኑ ሳይሸሹ ተተብለውታል ። በሚያውቁት መጠን ቍጥር
 የሌለውን የንጉሡን ሠራዊት ከአባቶችህ ግንም ያላደረገውን ለመውጋት ደፍረህ
 መጥተሃልና ተመለስ ብለው ልባዊ ምክር አቅርበዋል ። የወናግ ሰገድን የሠራዊት
 ብዛት አውቃለሁ ነገር ግን ልንወጋው ቆርጠናል ከመካከላችን የሚሞት በ.ኖር
 መንግሥተ ሰማያት ይገባል ። የሚተርፈው በደስታ ይኖራል ብሎ ቀርጠኛ ቃል
 በነገራቸው ጊዜ ቆራን በራሳቸው ላይ ደፍተው ከማልቀስ ጋር ድሉ እንዲቀናው
 ተሰለው አለናብተውታል ። እንግዲህ ከዚህ ሁሉ በኋላ በማረካቸው ክርስቲያኖች
 እየተመራ የባደቁ ከተማ ወደሚገኝበት ወደ ዱክም ወንዝ አጠገብ መጥቶ ከሽም
 ብራ ኩሬ በራት የተዋጋበት የባደቁ ጦርነት በሚቀጥለው ምዕራፍ ይነበባል ።

ምዕራፍ ፵፮

የባደቁ ጦርነትና ጦርነቱን የተካፈሉት የኢትዮጵያ መኳንንት ቢትወደድ ሠርዔ ፡
 ሕዱማ ራስ ማገሰንቶ ፡ አውራይ ኡስማን ፡ ትግሬ መኰንን ተክለ ኢየሱስ ፡ ጳሕፈ
 ላሕም ሮቤል (፲፭፻፳፮ ዓ. ም. መስከረም)

በዚህ ምዕራፍ የተደረገውን ጦርነት የተካፈሉትን በዚህ ምዕራፍ አርእስት የሚነበ
 ቡትን ዓረብ ፋቂህ ያምስት ታላላቅ መኳንንት ስም ጠቅሷል ። ከነዚሁ የመገገመሪ
 ያውን ቢትወደድ ሠርዔን ከማዕርግ ስሙ ጋር በትክክል ሲጠቅስ አውራይ ኡስማ
 ንን ያለ ማዕርግ ማገሰንቶንና ተክለ ኢየሱስን ሮቤልን አዝማች የሚል የማዕርግ
 ስም ሰጥቷቸዋል ።

(1) ዓረብ ፋቂህ ገጽ 92-96

በዚህ ዘመን ያለውን የሹመት ዓይነት ስናነብ ለአብዛኛው የቀኝና የግራ እየተባለ ሹመት በጥንድ ሲሰጥ እናገኛለን ። በአሁን ጊዜ ዓፄ ልብነ ድንግል በአንድ ሚስት ተወስነው እስኪሸሩት ድረስ በቀድሞ ጊዜ የነገሥታቱ ሕጋዊ ሚስቶች የግራ ባለቤት (ግራ ባልተሐት አንድ አንድ ጊዜ በዓልተሐት ሌላ ጊዜ ደግሞ በዓልተ ቢሐት) እና የቀኝ ባለቤት ይባሉ ነበር (1) ። በዚህ ዓይነት የግራ ቢትወደድ የቀኝ ቢትወደድ ፣ የቀኝ አዛዥ የግራ አዛዥ ፣ የቀኝ ጸሐፊ ትእዛዝ የግራ ጸሐፊ ትእዛዝ ፣ የግራ ሕዳግ ራስ የቀኝ ሕዳግ ራስ ይባሉ ነበር (2) ።

ስለዚህ በእርእስቱ ስሙ የተጠቀሰው ቢትወደድ ሠርዔ የግራ ቢትወደድ ደድ በነበረበት ጊዜ ይስሐቅ የሚባል ቀኝ ቢትወደድ ነበር ። ሌላ ጊዜ ደግሞ ሠርዔ እንደዚህ የግራ ቢትወደድ ሳለ በድሌ (በድላይ) የቀኝ ቢትወደድ ነበር ። ማኅፀን ገቶ አንድ አንድ ጊዜ መጽሐፍ አምሐ ጥንት ይለዋል ። እርሱም በታሪክ ነገሥቱ ውስጥ ሕዳግ ራስ ማኅፀንቶ ተብሎ ይገኛል (3) የቀኝ ወይም የግራ መሆኑን አይለይም ። አልቫራጽ በመጽሐፍ ሕዳግ ራስ የሚባል የማዕርግ ስም ያለው ባለሥልጣን ባልደረባ ተሰጥቶን ነበር የሚለው ማኅፀንቶን ይሁን ወይም ሌላ አይታወቅም (4) ።

አውራይ ኡስማን ግን ቀድሞ እስላም አሁን ግን ክርስትና ተነሥቶ ዋና ባለሥልጣን የነበረ ስለሆነ አውራይ የሚባለው ሥያሜ በኛ “ልጅ” ልጅ እገሌ እንደሚባለው እንደ ማዕርግ ስም ስለሚቆጠር በዚህ የረጋ ይመስላል (5) ።

ዓረብ ፋቂህ የሠርዒን ቢትወደድነት ሲጠቅሱ ማኅፀንቶን ተክለ ኢየሱስንና ሮቤልን “ፓትሪስ - አዝማች” ነው የሚላቸው ። ይህ ስያሜ ከትልቁ ቆስጠንጢኖስ ዝምሮ ከውጭ አገር ሸሽተው በተለይ የሮማን ቁጥር መጥተው ለተግጦት መሳፍንትና መኳንንት የሚሰጥ የማዕርግ ስም ነበር ። ትርጉሙ PATER አባት ከሚለው ከላቲን የመጣ ሆኖ በላቲን PATRICIUS ይባላል (6) ። በፈረንሳይ PATRICE ስለሚል የዓረብ ፋቂህን መጽሐፍ የተረጉሙት ረዔ ባሴት በዚህ ቃል ነው ። ለዚህ ቃል በአማርኛ የሚቀርበው አባት ወይም የበላይ አዝማች ከማለት ይልቅ እንደዚህ አዝማች ማለት ነው ።

ስለዚህ ፈረንጅኛና ዓረቦች ተክክለኛውን የማዕርግ ስም ሊጨብጡት ያልቻሉትን የኛን ሹማምንት ሁሉ በደረጃው “ፓትሪስ - እገሌ” እያሉ መጥራት ስለ

(1) የኢት. ታሪክ ከዓፄ ይኩኖ አምላክ እስከ ዓፄ ልብነ ድንግል ምዕ. 29
 (2) Liber Axume-K. Conti Rossini (Secretariat du Corpusco. Louvain. Reimpression Anastatique 1962. ገጽ 36 - 41
 (3) ታሪክ ነገሥት ገጽ 92
 (4) አልቫራጽ . . . ምዕ. 69
 (5) ዓረብ ፋቂህ ገጽ 10 ቁጥር 2 የረዔ ባሴት ማስታወሻ
 (6) Littré ገጽ 1559

አስለመዱ በዚያው ይዞታ ዓረብ ፋቲዛ የኛን የጦርና ያስተዳደር ሽግግርን ይገልጻል ሃንን ማገፀንን ርቢልን ተክለ ኢየሱስን “አዝማች” ነው የሚላቸው ። በኛ መጭም ከጥንት ገምሮ በአዝማች ላይ ሌላ የተገባርና የሥፍራ ስም “መርድ አዝማች”፣ ይጅ አዝማች፣ ቀኝ አዝማች፣ ግራ አዝማች” ካልተባለ “አዝማች” ብቻ ውን ሆኖ የማዕርግ ስም ሆኖ ሲሰጥ በታሪክ ውስጥ እምብዛም አልገጠመኝም ። የምጥዋንና የኢርትራን ግዛት ከተርክ ወርሰው ገዥ የነበሩት ኢጣሊያኖች ላንዳ ንድ ያዘር ተወላጅ የወታደር ስም አዝማች የሚባለውን ማዕርግ መስጠታቸው ትዝ ይለኛል ።

እላይ ከቢትወደድ ሠርዬ ጋር ከተጠቀሱት ሽግግርን መካከል የኛ ታሪክ ነገሥት ባንድ ቦታ ላይ ተክለ ኢየሱስን በነጠላ ስሙ ብቻ ይጠራዋል (1) በሌላ መጽሐፍ ላይ ግን ትግራ መኩንን ተክለ ኢየሱስ ብሎታል (2) ይኸው ትክክለኛ ነው ። አሁንም የትግራን ጦር ይዞ የዘመተው በዚሁ ማዕርግ ነው ። ርቢልን ታሪክ ነገሥተ ጸሐፊ ላም ርቢል ይለዋል (3) ። በሌላ ቦታ ላይ ትግራ መኩንን ርቢል ተብሎ ይገኛል (4) ። ይኸው ስም የትግራ መኩንንን ትሙት እንደያዘ በተለምዶ ግን ባልጋዳ (በዓል ጋዳ) ርቢል እየተባለ እንደሚጠራ አልቫራጽ በመጽሐፉ ያረ ጋግጣል (5) ።

በዚህ ዘመን ያለው ታሪካችን በጊዜው በደንብ እየተጻፈ ወደ ጊዜያችን ያልደረሰ የተበታተነ በመሆኑ የቀንና ያመተ ምሕረት፣ የቦታና የሰው መጠሪያ ስም የማዕርግ ስም በሙሉ የተጣራ አድርጎ ለማቅረብ ችግር ነው ። የማዕርጉ ስም የሚሳከረውም ላንዱ ሰው በየጊዜው ልዩ ልዩ ማዕርግ ይሰጠዋል ። ወደሌላ ሥራም በተዛወረ ጊዜ አዲሱ ሥራ የማዕርግ ስም ባያጣም የፈተኛው ይበልጥ እንደሆነ ያንኑ የፊተኛውን ይዞ ይጠራበታል ። የዘመኑም ጸሐፊ በአእምሮው ለጊዜው የተያተነውን ስም ይዞ በመጻፍ ይጓዛል ።

ለምሳሌ በቅርብ ጊዜ ባህ ምኒልክ ዘመን የጦር ሚኒስትሩ ሀብተ ጊዮርጊስ ፊታውራሪ ተብለው የራስ ወርቅ አሥረው የራስ ማዕርግ ሲያገኙ መጭው ትውልድ የፊታውራሪውን ደረጃ በማሰብ ከደጃዝማችነት በታች አድርጎ ሳይገምታቸው አይቀርም ። በቅርብ ጊዜ ቢትወደድ ወልደ ጸድቅ በንቡረ ዕድነታቸው ላይ ያሩሲ ጠቅላይ ገዥ መሆናቸው በደንብ ምክንያቱ እየተለየ ካልተላለፈ ለመጭው ትውልድ ማስቸገሩ የማይቀር ነው ። ወደ ዋናው ሐሳባችን እንመለስ ።

- (1) ታሪክ ነገሥት ገጽ 92
- (2) Liber Axum-Conti-Rossini 34-36
- (3) ታሪክ ነገሥት ገጽ 92
- (4) Liber Axum 31
- (5) አልቫራጽ ፣ ነአቶ ግርግ ትርጉም ምዕ. 45 ገጽ 97

ባሁኑ ጊዜ ቢትወደድ ሠርዓ ማዕርጉ እንደ ደገልሃን ትልቅ መሆኑን ማገፀ ገብ የደዋር ገዥ (ደዋር ነጋሽ) ፣ አውራይ ኡስማን የፈጠጋር ገዥ ፣ ተክለ ኢየሱስ የትግሬ ገዥ መሆናቸውን ጽሑፉ ይገልጻል። በዚህ ዓይነት ቢትወደድ ሠርዓ፤ ትግሬ መኩንን ተክለ ኢየሱስ ፣ ጸሐፊ ላም ሮቤል ከውጭ መጥተው ለዕርዳታ የተጨመሩ ሲሆኑ ፣ ሕዳግ ራስ ማገፀንቶ የደዋር ገዥ (ከራስ ነቢያት በኋላ) አውራይ ኡስማን የፈጠጋር ገዥ ስለሆኑ ይኸው ግራኝ የዘመተባቸው አውራጃዎች የነርሱ ግዛት ነው ማለት ነው። በተለይ ግራኝ አሁን በከሰምና በዱከም ወንዝ በኩል መጣ ስለሚል ዛሬ የረር ቡልጋ ምንጃር የሚባለው ሁሉ ያን ጊዜ ፈጠጋር ይባላል። ከርሱ ወደ ምሥራቅ ከባሌ ወደ ሰሜን ከሐረር ወደ ምዕራብ ያለው የከረዩ ወረዳ ሁሉ ደዋር መባሉን ከዚህ በፊት አውስተናል።

እነዚህ ሁሉ ታላላቅ መኳንንት ከዚህ አሁን ከምናነበው ከባደቄው ጦርነት በኋላ ወደፊት ተክለ ኢየሱስ በአይፈርስ ጦርነት ፣ ማገፀንቶና ሮቤል በሸምብራ ኩሬ ጦርነት ሲሞቱ አውራይ ኡስማን በብዙ ቦታ ላይ ሲዋጋ ከቆየ በኋላ ግራኝ አየቀናው ሲሄድ ተመልክቶ በመጨረሻ ለግራኝ ገብቶ በአምባ ግሽን ጦርነት ከክር ስቲያኖች ጋር ሲዋጋ ሞተ። ቢትወደድ ሠርዓ ግን ካዲ ልብነ ድንግል ጋር ሆኖ እየተዋጋ ብዙ ጊዜ ቆይቶ የግራኝ ጦር የአምባ ግሽንን ተራራ የከበበ ጊዜ በውጊያ ቀን ተት ገራድ ማታንን ገድሎ አህመሹን ማርኮ ለንጉሠ ግዳይ ጥሏል። ሁሉንም በየሥፍራው ስንደርስ እናነባለን። በዚህ በባደቄ ጦርነት፤ በዚህ ከጠቀስናቸው መኳንንት በቀር ሌሎች አሴር ፣ አርን ፣ ፍቅረ ኢየሱስ ፣ ዋሽ ኡስማን የሚባሉ አሉ። ይህ የመጨረሻው ዋሽ ኡስማን እንደ አውራይ ኡስማን በፊት እስላም ስለነበረ ዓረብ ፋቂህ ስለሁለተም ሲጽፍ “ከሐዲዎቹ” የሚል ቃል ይጨምራል።

እንግዲህ ንጉሠ ከባደቄ ወደቤተ አምሐራ ሲሄዱ የባደቄ ከተማ ያለበት የፈጠጋር አውራጃ ሹመቱ የአውራይ ኡስማን ስለሆነ እርሱ እየተከላከለ እንዲቆይ አደርገዋል። በኋላ ግን እነቢትወደድ ሠርዓ እነሕዳግ ራስ ማገፀንቶ እነትግሬ መኩንን ተክለ ኢየሱስ ሲጨመሩ እነዚህን ሁሉ የበላይ ሆኖ የሚያዘምተው የትኛው እንደሆነ አይታወቅም።

የሆነ ሆኖ አሁንም ግራኝና ሠራዊቱ ዣን ዘላቅ (1) ከሚባለው ሥፍራ ተገቀላቸው የክርስቲያን ጦር ያለበትን ለማወቅ በየመንገዱ ያገኙትን እየያዙ እየመረጡ ሞጆ ወንዝ አጠገብ መጥተው አደሩ በማግሥቱ ማሲን ከሚባል መንደር ገብተው የንጉሡን ቤተ ክርስቲያንና መንደሩን አቃጠሉ። በ፫ኛው ቀን የንጉሠ መኖሪያ ቤትና ሀብት ወደሚገኝበት ወደባደቄ ደርሰው የንጉሠ ጦር ሠራዊት የት ነው እያሉ ቢመራመሩ ሰው ሁሉ በባደቄ ጦር የለም እያለ ደብቋቸው ስለነበረ ከሚጓዙባቸው ፈረሶች ወርደው በበቅሎ ላይ ተጋብተው ተዝናንተው ሲጓዙ ከክርስቲያን ጦር ሠራዊት ጋር በድንገት ተያዩ (2)።

(1) ዓረብ ፋቂህ ገጽ 100 - 105
 (2) " " " 114

ዓረብ ፋቂህ እንደሚለው ንጉሠ ጦር ሰብስበው ለመመለስ ከባድ ቀውስ ወይም እምህራ በሄዱ ጊዜ እስክመለስ ድረስ እስላሞቹ ከከተማው ገብተው ማቃጠል ካል ገመሩ በቀር እንዳትዋጉ የሚል ትእዛዝ ስለነበረ የእስላሞቹ ጦር በታዩ ጊዜ እላይ በጠቀሰናቸው የክርስቲያኖቹ ሹማምንት ዘንድ የላባብ መለያየት ተፈጠረ ። ግማ ሾቹ ንጉሠ እንዳዘዙት እስላሞቹ ከከተማው ገብተው ማቃጠል ካልገመሩ በቀር ጦርነቱን ኦንዮምርም ብለው ለብቻቸው ተለዩ ። የቀሩት የትግራ ሹማምንት እነ ሮቤል እነአሴር እነአሮን እነፍቅረ አ.የሱስ እነዋሾ ኡስግን በአይወት አያለን ቤተ መንግሥቱና የእገታችን ቤተ ክርስቲያን አይቃጠልም ። እኛ ከምትን በኋላ ግን እስላሞቹ የፈቀዳቸውን ያድርጉ ማለታቸውንና የእገታችን ቤተ ክርስቲያን የሚሉት ይኸን ቤተ ክርስቲያን አሳምራ ያሠራችው የንጉሠ እናት (ናያድ ሞገሳ) መሆኗን ይገልጻል (1) ።

የቀረውን የጦርነቱን ታሪክ ይኸው ዓረብ ፋቂህ እንደዚህ ሲል ይተርካል ። «ከዚህ በኋላ ኃይለኛው ሮቤል እፈረሰህ ላይ ወጣ የቀሩትም የትግራ ሹማምንት እነ አሴር እነ ፍቅረ አ.የሱስ ተከተሉት ። በነርሱም ውስጥ የሚታዘዝ ብዙ ወታደር አለ ። ወደፊት ተገዘው እባድቁ ከተማ በር ደረሱ ። በነርሱና በእስላ ሞቹ ጦር መካከል ሰመርማ የሚባል ወንዝ ነበር ፤ ክርስቲያኖቹ እወገዙ ድረስ እየተጓዙ መጡ ። ተዋጊውንም ወታደር ማጥቀያውንና መከላከያውን (ጦር ወይም ጉራዴና ጋሻ) መሣሪያዎቹን ለውገያ አሰለፉት ።

እስላሞቹም ወደ ከተማዬቱ ተጠግተው ክርስቲያኖችን ባዩ ጊዜ ለውጊያ ተዘጋጁ ። ይማም አህመድ “እፈረሰኛችሁ ላይ ውጡ ነገር ግን ለውጊያ አትጣዱ በቶሎ ለፈረሰኛ ጦር ውጊያ የሚሰማውን ሥፍራ መርምራችሁ ምረጡ” ብሎ ተናገረ ። ከንግግሩ በኋላ አዶሌ አዝማች ሆኖ ከፊት ቀደመ ። ይማም ሐምሳ ፈረ ሰኞች ሁለት መቶ የግረኛ ወታደሮች ጉብዝናቸው የታወቀ የተላለ ሰይፍና የሕንድ አገር ጋሻ የያዙ አስከትሎ ከኋላ ነበር ። እነዚህም ፪፻ ዝግግሮች በማናቸውም ጦርነት ጊዜ ከይማም ኋላ የማይለዩ (ጋሻ ዝግግሮች) ናቸው ። ሁሉም ለውጊያ ከተሰለፈና ፈረሰኛውም እፈረሰህ ላይ ከወጣ በኋላ ስለ ሃይማኖታቸው እንዲዋጉ ሲል “እናንተ ሃይማኖት ያላችሁ ሁሉ ታጋሽ ሁኑ ፤ ጦርነቱን አጥብቃችሁ ቀጥሉ ፤ እገዛላብሐ ርን ፍሩ ፤ በደስታ እንደምትኖሩ እርግጠኞች ሁኑ” እያለ እስላሞቹን በዲስኩር አነቃቃቸው (2) ።

ክርስቲያኖቹም የሄደው ወዘር አዶሌ ግን ከነጦሩ ሁለቱን ጦር ይለይ የነበረ ውን ወንዝ ተሻገረ ። ወንዙን መዝመሪያ የተሻገረ ሳብራህ የሚባል የጋንዝ (ግንጭ) ተወላጅ ነው ። እርሱም በክርስቲያኖቹ ላይ ተወርውሮ ጦርነቱን ሲዝምር የቀሩትም እስላሞች እንደ አንድ ሰው ክርሱ ጋር ተባብረው ገቡለትና እግረኛውም ከእግረኛው ተደባልቆ ይዋጋ ዝምር ። የቀኙ ዘማች ሸሽት ሲዝምር

(1) ዓረብ ፋቂህ 114
 (2) ቁራን ሱራት 3 ቁጥር 200

የግራው ዘማች በአለቆቹ በነሮቤል፣ በነአቡር፣ በነፍቅረ ኢየሱስ እየተመራ ጦርነትን በመቀጠል የጦር ሰንደቅ ዓላማውን ገትሮ ለምዱን ጥሩሩን እንደለበሰ እንደ ግደገፍ ተራራ ሆኖ ይህና አድርጎ መከተ = በዚህ ጊዜ ቀጭኑ አቡበከር ከአሮን ጋር ተጋጥሞ ይደባደቡ ዠመር አቡበከር በጦር ክፉኛ ወግቶ የጦሩ ጫፍ፡ በዠሮው ወጣ = አሮን ግን ከኮርቻው ሳይወድቅ ጠብቆ ይቀጥል ዠመር = አንድ የክርስቲያኖቹ አለቃ ደግሞ አቡበከርን ገጠመና ቀኝ እጁን መትቶ ሰበረው = ነገር ግን እስላሞቹ አሥረው አሥፍራው መለሱለት = አንዱ የእስላሞች አለቃ ኩሽም አቡበከር ከአንዱ የክርስቲያኖች አለቃ ጋር ተጋጥሞ በሰይፍ ትከሻውን ቢመታው ክርስቲያኑ ብረት ለበሰ የሆነ ጥሩሩ ለብሶ ነበርና ምንም አልሆነም = ደግሞም ሁለቱም ሦስተኛም ጊዜ ቢመታው አልሆነለትም = በዚያን ጊዜ ከሐዲው ዋሹ አስ ግን አቡበከርን ደረቱን ቢመታው የጦሩ ጫፍ፡ በጎኑ ወጣ አቡበከር ግን ከመገጥ መሪያው አለቃ ጋር ሲደባደብ ነበር = ከኮርቻውም አልተነቃነቀም = በጦርነቱ ላይ ገራድ መንሰር ነፃ ያወጣው (ባርያ) ማርፉ ናሰር ቤን አዳም ሌስ ሲደቅ፣ ዲል ሳባር ሞቱ = ዲል ሳባር (ድል ሰበር) በእግሩ ሆኖ እፈረስ ላይ የነበረ ወን ክርስቲያን እግሩን ይዞ ዘርጥሎ ለመጣል ሲተናነቅ ከኋላው አንድ የክርስቲያን ወታደር ደድሶ ከዠርባው በጦር ቢወጋው የጦሩ ጫፍ፡ በደረቱ ብቅ አለና ወዲያው ሞተ = አቡበከርና ኩሽም ምንም ቁስላቸው ቢጸናባቸው ከተዋተ በኋላ ጓደኞቻቸው የሞቱ መስጲቸው ዠርባቸውን አዙረው ሸሹ = የቀሩትም እስላሞች እነሱን ሲያዩ እየሸሹ ሁሉም ወደ ይማም ሂጃብግማሾቹም ወንዙን ሲሻ ገሩ እየሰጠው ሞቱ = ክርስቲያኖቹም ብዙ ፈረሶች በምርኮ አገኙ =

ይማም አሀመድ የሚሸሸውን ጦሩን ባዩ ጊዜ ወደ እነርሱ መጣና እየተማታ እንደዚህ አላቸው “ወዴት ነው የምትሸሹት? ከመንግሥተ ሰማያት ርቃችሁ ትሸሻላችሁን? ዕድል ከወሰነው ሌላ ምን ማድረግ ይቻላል?” ወዲያው ከፈረሱ ወርዶ እመሬት ላይ ተቀምጦ እስላሞቹም ከየፈረሳቸው እየወረዱ እርሱን ከበው በኅዘን ይንጫጩ ዠመር = ይማም የተቀመጠበት ቦታ ለፈረሰኛ ጦርነት የማይመች ጠባብ ሥፍራ ነበር =

በዚህ ጊዜ ኤሚር ሁሉን “የእስላሞች ይማም ሆይ እንደ ነቢዩ መሐመድ ጓዶች እንደ ዓረቦች እንዋጋለንና አሁን ድንኳንዎን አስተክል” ብሎ ነገረው = ይማም ድንኳኑን በዚች ሥፍራ አስተክለ = የሚሸሹት እስላሞች የተተክለውን ድንኳን ሲያዩ ግማሾቹ ልባቸው ጸና = ክርስቲያኖቹም እስከ ወንዙ ድረስ መጥተው እስላሞቹም ወደ ወንዙ መጥተው እንዳይጠጉ ፈልገው እስላሞቹን ሲወጉ ተዋጊዎችም መልሰው ሲመክቱ ቆዩ፣ የወንዙ መሻገሪያ ሥፍራ ሦስት ስለነበረ ይማም አሀመድ ጦሩን ሦስት ላይ ከፍሎ አንደኛው ያንኑ ይማም ያለበትን የመካከለኛውን ሥፍራ ያዘ = ሁለተኛው በሰማሌዎቹ ባላባት በማታን የሚመራው በቀኝ ያለውን የላይኛውን ያዘ = ወዘር አዶሌ በግራ በኩል ያለውን የታችኛውን ያዘ = እነዚህ ሦስቱም የየራሳቸውን ጦር ይዘው በየሥፍራቸው መዋጋት ዠመሩ = በቀኝ በኩል ግታን በሚያዝበት በኩል አንድ ጊዜ ሲገፉ አንድ ጊዜ ሲመለሱ ከረፋድ ዠምረው

እስከ አስር ድረስ ቆዩ (1) = በዚያን ጊዜ ማታን እርዳታ ላክልኝ ሲል እቡበኩ የሚባል ፈረሰኛ ወደ ይማም ላከ = ይማም አህመድም ከፈረሰኛች ውስጥ ንባዝና ምርጥ የሆኑትን ፈረሰኛች ላከ = እነርሱም ዋናቸው ኤሚር (ገራድ) አህመ-ሹ፣ ወዘሮ ኑር ቤን አብራሃም፣ ፋራቃሃም ሱልጣን፣ አውራይ ኑር ፋራቃሃም፣ ዲንቤት እዳም ናቸው = እነርሱም ሌደው ከማታን ጋር ሆነው ምሽት እስኪገላገላቸው ድረስ በር ትተው ተዋጉ = የዚህ ቀን ውጊያ በጣም የበረታኛ ብዙ ደም የፈሰሰበት ውጊያ ነበር =

ይማም አህመድ ባዘመተበት በመካከለኛው በኩል እንደዚሁ ጦርነቱ የበረታ በርሱም ግንባር ሆኖ በሚያስደንቅ አኳኋን ይዋጋ የነበረው ጎምዛህ ኤል ጁፊ የሚባል የዓረብ ተወላጅ ነው = እርሱም ከእግረኛ ጦር ውስጥ ነበር ጎምዛህ በወንዙ ዳር ከክርስቲያኖች ጋር እየተዋጋ በይማም ፊት ከክርስቲያኖቹ ብዙዎቹን እየመታ ሲጥል የወንዙ ውኃ ከደም ብዛት የተነሣ ወደ ቀይነት ተለወጠ = ይማምና አጠገቡ ያሉትም ከርሱ በኋላ ሆነው ስለርሱ ብርታትና ደህንነት ያጸልዩ ነበር፣ እርሱም ጸንቶ ሲዋጋ ምሽት ገላገለው =

በግራ በኩል ወዘሮ አዶሌ በአዘመተበት በኩል በቀስት የሚዋጉት መሪሃን የሚባሉት የሱማሌ ነገዶች ነበሩ = እነርሱም ሲሸነፉም ሲያሸነፉም ብዙ ጊዜ ተዋጉ = ከክርስቲያኖቹ ወገኖች ኤልማያ የሚባሉ መርዘኛ በሆነ ቀስትና ፍላጻ የሚዋጉ ነበሩ =

ISIC

ይማም “በቀስት ፍላጻ የወረወሩባችሁ እንደሆነ እየለቀማችሁ ያዙ = እመ ሬት የተዋችሁት እንደሆነ ደግሞ ክርስቲያኖቹ አግኝተው እየለቀሙ እንደገና ለውጊያ ይጠቀሙበታል” ብሎ እስላሞቹን አዘነበርና ማታ የጦርነት ፍጻሜ ሆኖ ወደሠፈር መልስ ሆኖ እያንዳንዱ ኤሚር ብዙ እቅፍ ፍላጻ እየያዘገባና እያገማ ፊት አስቀመጠው = ይማም እዋናው ግምጃ ቤት እዳኬል ዘንድ ተሰብስቦ እንዲቀመጥ አዘዘ = ወደማታ ሲሆን አንድ ላም ታረዶችና ማብሰያ እንዲሁ ጠፋ በዚያን ጊዜ ዱኬል ለጓደኞቹ እንደዚህ አለ “ይሽው ፍላጻ ነገ ክርስቲያኖቹ ቢግርኩን አግኝተው እንደገና ከሚጠቀሙበት ለምን በዚህ በፍላጻው እሳት አንድደን ሥጋችንን አናበስልም” ጓደኞቹም እውነትህ ነው ብለው በፍላጻው ሥጋቸውን ጠበሱ

የቀኑም ጦርነት ለእስላሞቹ አዋቢ ሆኖ ስለዋለ እንዳንድ እስላሞች ሃይማኖታቸውን እየካዱ ወደ ክርስቲያኖቹ ዘንድ ገቡና ክርስቲያን ሆኑ = እንዳንደቸውም እየጠፉ ሌሊት ወደ ለገራቸው መመለስ ሲዠምሩ ይማም በነገር እየቀሰቀሰ ለጦር ነት መለሳቸው = ፈረሶች ኮርቻና ልባብ ሳይወርድላቸው ብዙ ቀን ቆዩ = ይማምም መሸሽ ለፈለጉት “በሌሊት እየጠፋችሁ አትሒዱ ክርስቲያኖቹ ስትሸሹ እመን ገድ ይፈጅዋችኋልና ምናልባት አምላክ እርዳታውን ይልክላችኋል ጠንክሩ በርቱ እግዚአብሔርንም ፍሩ ምናልባት ሳታሸነፉ አትቀሩም አላቸው = ነገር ግን ጧት ሲነጋ ድምሩ ወታደር ሽሽት ዠመረ = በይማም አህመድ አጠገብ ከዓርባ የነበዘ

(1) አስር ቀጥሮ ሰዓት ወይም አስር ሰዓት ይመስላል

ፈረሰኞች ከሐያ ከታወቁ የጎበዝ እግረኛ ጦር ባጠገቡ ጠፋ። ይማምና ንጹህነቱ በራራዎቹን ለመመለስ ሮጡ። ቀጥሎ ከነጋ በኋላ ዓሊንና ወዘር ኑርን ቀድሞችሁ እፈት ሐይና ሲሸሽ የምታገኙትን እስላም ሁሉ ግደሉ አላቸው። እነርሱም በሩጫ እፈት ቀድመው ዱከም ወንዝ አጠገብ የሚሸሸውን ከመንገድ ይዘው አራት ሰው ገደሉ። ለቀሩትም ወደት ነው የምትሸሹት የሸሻችሁ እንደሆነ ልንገድላችሁ ሥልጣን ተቀብለናል። ስለዚህ ተመልሳችሁ ጠንክራችሁ ተዋጉ ከክርስቲያኖች በትዋጉ ብትዋቱ መንግሥተ ሰማያትን፣ በሕይወት ብትኖሩ ደስታን ታገኛላችሁ እያሉ ሲሰብኩባቸው ይማም ደርሶ ብዙ የሚሸሹትን አግኝቶ ገደለ አንዳንዶቹንም አቆሰለ። ሕግ አዋቂው ሲቁ ሲዲ አቡበከር አርሹናህ “በእግዚአብሔር ፈቃድ ትንሽ ጦር ብዙውን ያሸንፋል እግዚአብሔር ጦርነትን ታግሦ ከሚቀጥለው ጋር ነው” ብሎ ለሚሸሹት ከቁራን ቃል እየጠቀሰ ተናገረና ወደ ጦርነቱ እንዲመለሱ አደረጋቸው። በዚህ ቀን ይኸው ሲዲ አቡበከር እውንዙ አጠገብ በቀሰት ተመትቶ ነበር ነገር ግን ዳን፣ ይማም አህመድ በበኩሉ “የእስላሞች አገር ወደት ነው ከክርስቲያኖች አገር ሩቅ አይደለምን አሁን በእግዚአብሔርና በሰይፋችሁ ጋይል ካልሆነ በቀር መዳኛ የላችሁም፣ ከክርስቲያኖቹ ፊት እንዴት ትሸሻላችሁ” እያለ ተናገሮ አጸናቸው፣ አበረታቸው። በዚያን ጊዜ የሱማሌዎቹ ነገዶች የሀርላህ ነገዶች ናቸው ያጋለጡን ብለው ተናገሩ፣ የሀርላህ ደግሞ የለም የሱማሌዎቹ ናቸው መሆናቸው ያጋለጡን ብለው መለሱ። በዚያን ጊዜ ይማም ከሦስት ላይ ከፋፈለና ሱማሌዎቹን ሰማታን፣ የሀርላህን ሰዎች ለሱልጣን^{፲፱} ሐመድ ሰጣቸው። ሦስተኛው ለውጊያ የታመነው የመለሳይ ዘር ነው የይማም ዘር ከነርሱ ነው።

ይኸ ሁሉ ሲሆን ከክርስቲያኖቹ እሥፍራቸው ሆነው እግዚአብሔር እስላም ቸን ለማንግት ክርስቲያኖቹን ለማዋረድ አስቦ ኖሮ በመካከላቸው ክርክር ተፈጥሮ ነበር ግማሾቹ እስላሞቹ ይኸው መካከላቸውን ትተው ሽሽት ይዘዋልና እየተከታተልን እንውጋቸው ሲል ግማሹ እስላሞቹ እኛን ከሥፍራችን ወጥተን ወደነርሱ ስንጠጋ መልሰው ለመውጋት ተንኮል እሰበው ነውና የሸሹትን ባንከተል ይሻላል አለ። የቀረው ደግሞ ንጉሠ እስኪደርሱ ድረስ ዝም ብለን የያዝነውን ሥፍራ ብቻ አጸንተን እንደዚህ ንጉሠ ዛሬ ጧት ስለሚገቡ ድንገት እስላሞቹን ስናባር የተሸነፍን እንደሆነ እቅርብ መሆኔን እያወቃችሁ እኔን ላትጠብቁ ለምን ተዋጋችሁ ብለው ይቆጡናል ስለአሉ ሁሉም የነዚህን የመጨረሻዎቹን አላብ ተቀብሎ ተቀመጠ።» እያለ ዓረብ ፋቂህ የባደቁን የጦርነት ታሪክ እዚህ ላይ ያቆማል (1)።

(1) ዓረብ ፋቂህ ገጽ 105 - 112

በአላብ መለያየትና በሰላ ጉድለት የተነሣ የግራኝ ወረራ መቃናት

የባደቁ ጦርነት ለት የተገኘው ድል ለግራኝ አህመድ ውድቀት መልካም አጋጣሚ ምክንያት አቅርቦ ነበር ። በዚህ በመልካሙ አጋጣሚ ምክንያት ክርስቲያኖቹ ዕለቱን በዚያው የግራኝ ጦር በሸሸበት ሰዓት የዱዘምን ወንዝ እየተሻገሩ አባርረው ስላልተጠቀሙበት ግራኝ አሁንም ጦሩ ከተሸነፈ በኋላ የማያባርረው ጸኑ ጠላት በማጣት እንደገና እንደሠራርቶ የፈረሰውንና የሚሸሸውን ጦሩን በማባበልም በድብ ደባም አቁሞ ወደፊት እንደምናነበው እንደገና ሽምብራ ኩራ ላይ ንጉሠ ነገሥቱን አሸንፎ ግዛቱን ሊያረጋግጥበት መቻሉ በባደቁ የፈሰሰው የገገግኖቹ ደምና ድል አድራጊነት ከንቱ ሆኖ መቅረቱ ከማስገረም ጋር ያሳዝናል ።

እስላሞቹ በባደቁ ተሸንፈው በሚሸሹበት ጊዜ ከኋላቸው አባራሪ ጦር ሳይከተላቸው ስለቀረ ራሳቸውን ገርሟቸው ኖሯል ። ስለዚህ ባለፈው እንዳነበብነው ዓረብ ፋቂህ «እግዚአብሔር እስላሞቹን ለማንግዛት ክርስቲያኖቹን ለማቀረድ አስቦ በመካከላቸው ክርክር ተፈጥሮ ነበር» ያለው የሚታመን ነው ። ግማሾቹ እስላሞቹ ይኸው ሸሽተዋልና እናባርር ሲሉ ግማሾቹ የለም አይሆንም እኛ ከሥፍራችን ወጥተን ወደነርሱ ስንጠጋ መልሰው ለመውጋት ተንኮል አስበው ነውና ባንከተል ይሻላል አሉ የቀሩት ደግሞ ንጉሠ እስኪመጡ ድረስ የያዘነውን እናጽና እንጂ ንጉሠ ዛሬ ስለሚገቡ ድንገት ስናባርር የተሸነፍን እንደሆን እቅርብ መሆኔን እያወቃችሁ ለምን ተዋጋችሁ ይሉናል ስላሉ ሁሉም በዚህ ተስማሙ ያለውን መልሰን እናስታውሳለን ። ዓረብ ፋቂህ ይኸን ሁሉ የሌለበትን የኛን ወገን ዝርዝር ወራና ጉድለታችንን እየጨመረ የሚያቀርብልን ከሽምብራ ኩራ ድል በኋላ በምርኮኛነት ከሚያገኛቸው የጦር ሹማምንቶች መሆኑን ራሱ በጽሑፉ ያረጋግጣል (1) ።

በዚህ በባደቁ ጦርነት የኛ የጦር አለቆች በልዩ ልዩ አሳብ በመለያየት ረንታ ለጠላቶቻቸው ዕረፍት ሳይሰጡ ወዲያው ተከታትለው እያባረሩ ወግተዋቸው ቢሆን ኖሮ ግራኝ አህመድ ምንም ገገግና ቢሆን ከተሸነፈና ተዘበረረቆ ከሚሸሸ ጦር ጋር ምንም ማድረግ አይችልም ነበር ። የራሱም ሕይወት በፈረሰ ግልበያ ካላ መለጠ በቀር ወጣ ገባውን በማያውቀው በፈጠጋር ግዛት በአደጋ ላይ በተገኘ ነበር ። የርሱም ሕይወት ከሌለ የተከተለው ሕዝብ አብዛኛው በግድታ ጭምር የመጣ ስለሆነ ከወዲህ ከጠላት ወገን እየተዋጋ ከወዲያ ከግራኝ በኩል ተመለስ ተዋጋ እየተባለ አንድ ጊዜ በድብደባ ሲገደድ አንድ ጊዜ ጠንክረህ ብትዋጋ መገገሥተ ለማያትን ታገኛለህ እየተባለ ቤተባበልም ምንም ማድረግ አይችልም ነበር ።

በዚህ በግራኝ ጦርነት ጊዜ ዓፄ ልብነ ድንግልና መኳንንቶቻቸው መተባበራቸው በገገግነት መዋጋታቸው ሳይቀር የሚያውቁትን የዘመኑን የጦርነት መላ በጥብቅና በትጋት የተከተሉት አይመስልም ። ከዘመኑ የጦር መላ ውስጥ አንዱ

(1) ዓረብ ፋቂህ ገጽ 116

እንደምንም ብሎ የጠላትን ጦር አለቃ መግደል ነው። የዚህም ጠቃሚነቱ አለቅ
 ቱው ሲሞት በውድም በግድም የተሰለፈው ወታደር ተስፋ በመቀረጥ በግድም በው
 ድም እየታዘዘ የመጣው ጦር አለቃው ሲወድቅለት ወይም ሲወድቅበት መሸሹ
 ስለማይቀር ነው። እንደዚሁም ለዚያን ጊዜም እንደ ዛሬው ዘመን በጦርነት ሰዓት
 የሚያስፈልገው የሰላላ ሥራ ነው። ለማናቸውም ለግለኛ ሰው ለቀለም ሰው ስሜት
 ላለው ፍጡር የሰላላ ሥራ ቅር የሚያሰኝ ሲመስል በኃይሌ በሥልጣኔ እኖራለሁ
 ጠላቱን አሸንፎ አገር እገዛለሁ ለሚል ንጉሥና የመንግሥት መሪ ወይም ሊወረኝ
 የመጣውን ተከላክዶ እመልሳለሁ ለሚል ለሁለቱም ወገን የሰላላ ሥራ ዋና
 ጠቃሚ ነው። የጠላቱን ኃይልና ድካም አውቆ መዋጋት የድል ፍቱን መድኃ
 ኒት ነው። ያህል ልብን ድንግል መንግሥት ያዳሎችንና የሱማሌዎቹን የጦርና የው
 ስጥ ሁኔታ እያሰለለ ከሰላላ በሚያገኘው ፍሬ በጣም የተጠቀመ አይመስልም። ባን
 ዳንድ ነገር ቢጠቀምም ብዙ ሳይውቀውና ሳይጠቀምበት የቀረ መሙላቱን ከባደ
 ቁው ጦርነት በቀር ባለፈው ከሱልጣን አቡበከር ጋር በተዋጋበት ጊዜ ያመለጠው
 አጋጣሚ ምክንያት የሚታወስ ነው።

ከአራት ዓመት በፊት የደዋሮ አገረ ገዥ ፋትኤል ከግራኝ አህመድ ተዋግቶ
 ግራኝ ሐረር ከተመለሰ ወዲህ ብዙ ጊዜ ከሐረሩ ሱልጣን እየተጣሉ እርስ በርሳቸው
 መዋጋታቸው የታወቀ ሲሆን ዓሄ ልብን ድንግል አለያይተህ ግዛ የተባለውን የሮማ
 ውያንን ፍልስፍና መሠረት አድርገው በሁለቱ ጠባቂዎች በግራኝ አህመድና በሱል
 ጣን አቡበከር መካከል ገብተው ላንደኛው ሪዳት ሆነው የአንደኛውን ኃይል ማድ
 ከም ይችሉ የነበረውን ምንም ስለዚህ ጉዳይ የወሰዱት እርምጃ በጽሑፍ ላይ ሠፍሮ
 የተገኘ ስለሌለ አልሞክሩም ማለት ነው። ከዚያ የበለጠ ደግሞ የግራኝ አህመድ
 ጠላትነትና አጥቂነት ከጊዜ ወደ ጊዜ እየተገለጠ ሲሆኑ ይልቁንም ባሁኑ በባደቱ
 ጦርነት ላይ እንቢትወደድ ሠርዒ ፣ እነ ትግሬ መኩንን ተክለ ኢየሱስ ፣ እንጻሕፈ
 ላም ሮቤል ከፋኛ ተዋግተው የግራኝን ኃይል ሰብረው የሱማሌ ወታደር በድምሩ
 የጦርነቱን ግንባር አፍርሶ ሸሸቹ አገራ ልግባ እያለ ሲሮጥ ግራኝና ጓደኞቹ ተመል
 ሰህ ተዋጋ እያሉ ሲደበድቡት በዚህ ዓይነት የተዘባረቀውን የግራኝን ጦር ሁኔታ
 ውን አሰልጠው እያባረሩ በመውጋት በዚህ መልካም አጋጣሚ ምክንያት አልተጠ
 ቀሙበትም። ይኸም በጊዜው አጭርነት ምክንያት የሚርቅባቸውና ምሥጢሩን
 ግግንት የሚያዳግት ቢሆን ግራኝ ያለበትን ጦር እንደምንም በሌላ መስመር
 ተጥሩ የበረከተ አዲስ ጦር አስመጥቶ በመውጋት አሸንፎ ግራኝን ማጥፋት ይቻል
 የነበረውን ምንም እንኳን ዓረብ ፋቂህ መሞከሩን ባንድ ሥፍራ ላይ ቢያወሳ በቀ
 ጥሩ ማነስ ምክንያት ተሸንፏል። የጦር ሹማምንቶቻቸውን ወደፊት ባደቁ ልከው
 እያዋጉ ንጉሠ ነገሥቱ ብዙውን ጦር እንደያዙ ቤተ እምሐራ መቆየት ብቻ ሳይሆን
 እኔ እስከመጣ እየተከላከላችሁ ብቻ ቆይቶ ያሉት ትእዛዝና እርሳቸው ሳይመጡ የተዋ
 ጋንና የተሸነፍን እንደሆነ ይቆጡናል የሚለው ሥጋት ዞር ዞር ወደፊት እንደምናን
 በው ለጠላታቸው ጠቅም በሽምብራ ኩሬ ጦርነት ራሳቸውን ንጉሡን ከመሸነፍና
 ከመሸሽ አድርሶ መልሶ ጉድቷቸዋል።

በማናቸውም አጋጣሚ ምክንያት መጠቀም የሚያውቀው ወጣቱ ግራኝ አህመድ ግን በባደቁው መሸነፍና በንጉሠ ነገሥቱ መምጣት ባለው ጊዜ ውስጥ ወታደሩን ራሱ እየሰበከ በሊቃውንቱ እያሰበከ ፍርሃት ባረረሰው ጦር ላይ እንደገና ነፍስ ዘርቶ በሚቀጥለው ጊዜ ንጉሠ ነገሥቱ ያሉበትን የጦር ሠራዊት ማሸነፉን ወደፊት እናነባለን ።

ዓፄ ልብነ ድንግል ግራኝ አህመድ ምንም እንኳን ባለፉት ዓመቶች በ፲፮፻፲፱ - ፲፱፻፳ ዓ. ም. እንደገልጸንን ፣ እነ ወናግ ገርንን ፣ እነአርባ ሺመልን ማሸነፉን ቢያውቁ በአሁኑ ጊዜ ግንባር ቀደም ሆኖ ባይቆይ ላይ የተሰበሰበውን ያግራና የት ግራ የጸለምት ጦር ያሸንፋል ብለው የጠረጠሩ አይመስልም ። ምናልባት ለግሸነፍም ቢችል በጣም ከደከመ በኋላ ነውና በከደመው ጦር ላይ የእኔ ቀጥሎ የበዛና አዲስ ጦር ይዞ መድረስ ለድሉ ዘለቁታ ፍጻሜ ይሰጠዋል ብለው ተስፋ ሳያደርጉ የቀሩ አይመስልም ። ጻፍ ግን በባደቁ ያሉት ሹማምንትና መኳንንት ባለፈው ምዕራፍ እንደተገነዘብነው ከግራኝ ጦር ጋር ውጊያ ገጥመው እግባረር ከደረሱ በኋላ ጠላቶቻቸውን እስከመጨረሻ በማሳደድ ፈንታ ንጉሣችንን ብንጠብቅ ይሻላል ብለው እከተማዬቱ ምሽግ ውስጥ እንዳሉ ንጉሡ እከተማዬቱ ገብተው ከነርሱ ተገናኝተው የሽምብራ ኩራን ጦርነት በሚገጥምበት ጊዜ መካከል እላይ እንዳመለከትነው ግራኝ አህመድ በሽሽት የፈረሰውን ጦር በጋይልም በመንፈሳዊና በገገን ነት እነጋገርም መልሶ አገዛው ። ከፈረሰ በኋላ የረጋውም ጦሩ ሽሽት ያላሰበውን በንጉሠ ነገሥቱ መሪነት ለድል አድራጊነት የጓጓውን የኢትዮጵያውያንን ጦር በሚያስደንቅና ባልታሰበ አኳኋን ማሸነፉ አስገራሚ ነው ።

ይህን የመሰለውን አስተያየትና ፍርድ ለመስጠት የሚመራን ባለፈው ምዕራፍ የተጻፈው የዓረብ ፋቂህ አጻጻፍ መሆኑ ጥርጥር የለውም ። ነገር ግን ዞር ዞር በየጦርነቱ ግንባር በሽምብራ ኩራም ጦርነት አሸናፊው ግራኝ ተሸናፊው ዓፄ ልብነ ድንግል መሆናቸው በኛው ታሪክ ነገሥት የተረጋገጠ ስለሆነ ከጠላት ወገን የሆነ ጸሐፊ የጻፈውም ቢሆን ነገሩ በጠቅላላው ከእውነትነት አልዘለለም ።

ከክርስቲያኖቹ ወገን ዝርዝር ጽሑፍ ቢኖር ኖሮ የትኛው የሰላላ መንገድ ወይም የጦርነት መላ ተሞክሮ ሳይሳካ ቀርቶ መሸነፍ እንደመጣ ነገሩን ለማመዛዘን ወይም ጉዳዩን ወደ ሃይማኖት ወስደን ምንም ቢጥሩ እግዚአብሔር ድልን ነግቸው ንጉሥም በሠራዊት ብዛት አይድንም ወደሚለው አሳብ እንቀርብ ነበር ። ጻፍ ግን ይህን የመሰለው ለኢትዮጵያ ታሪክ ዓይነተኛ የሆነውን ታላቅ ጦርነት በሰፊው የሚናገር ያገራችን ጽሑፍ ስለሌለ አሳባችንን በዚሁ በላይኛው ከጠላት በመነጨው አስተያየት ለማቆም ግዴታም ውዴታም ነው ። የሆነ ሆኖ አሁን የዚህን ጉዳይ ትተን ንጉሡ ዓፄ ልብነ ድንግልና ግራኝ አህመድ የተዋጉበትን የሰመ ጥሩ ውን የሽምብራ ኩራን ጦርነት እንመልከት ።

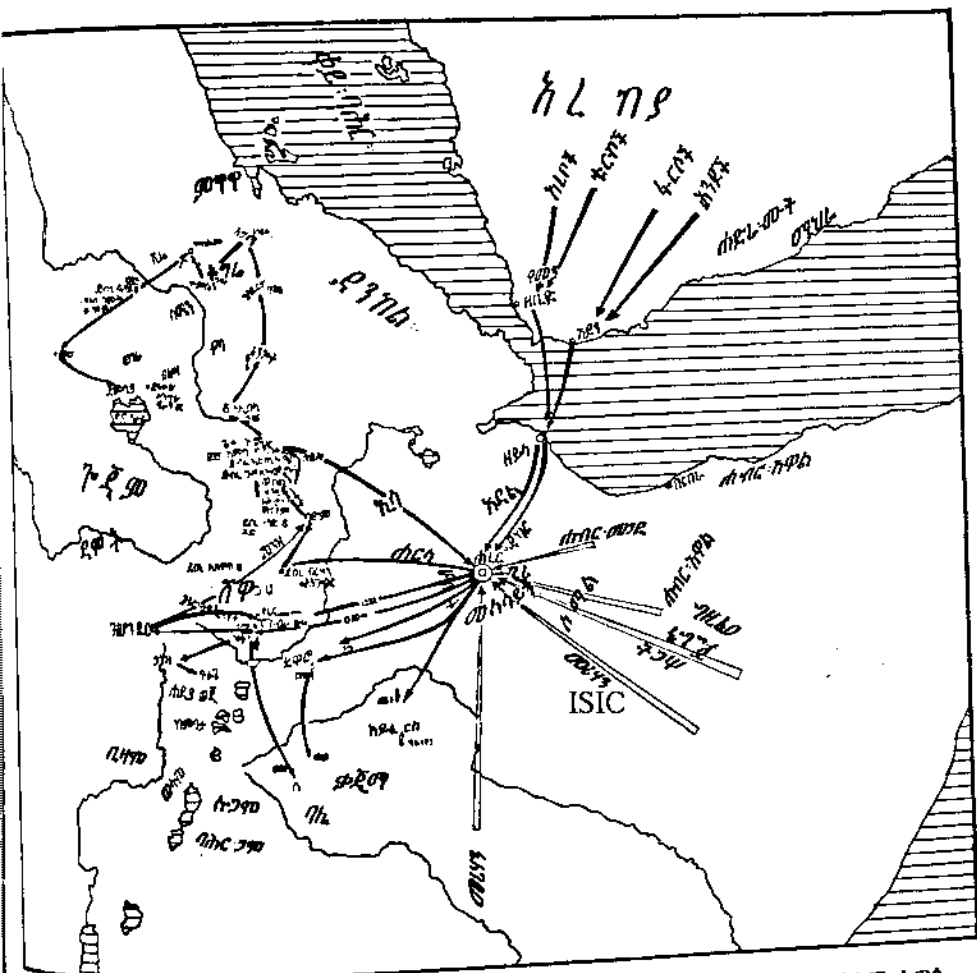

የሐረርንብሪያ ነገዶች ከውጭ ለገር ዘላረብ ከተርቦ ከተርክና ከሐንድ ለገር ከመጡት የእስላም ተወላጅ ጆን ጋር በግብተኝነት ግራኝ አሁመድ ዓፄ ለብነ ድንግልገና ጠራቸውን እየተከታተለ የተዋጋበትን ሥፍራዎች የሚያመለክት ዎ'።

ምዕራፍ ፵፰

በሽምብራ ኩራ ጦርነት ዋዜማ በሁለቱ ተዋጊዎች ዘንድ የነበረው ሁኔታና የሰልፍ ዝግጅት (መስከረም - መጋቢት ፲፮፻፳፩ ዓ. ም.)

ይህ የባደቁ ጦርነት የተደረገበትን ጊዜ ዓረብ ፋቲህ እንደ ዓረቦች አቋጣጠር ፱፻፴፭ ዓመት ፯ ወር የጉደለው ያለውን ሙሴ ረኔ ባሉት ወደ አውሮፓ አቋጣጠር አምጥተው ፲፮፻፳፰ ዓ. ም. አድርገው ወሩን ከመስከረም ላይ መድበውታል (1) ። ጦርነቱ የተደረገበትን ሥፍራ ዓረብ ፋቲህ እንደ ጊዜ ባደቁ እንደ ጊዜ ሽምብራ ኩራ ብሎት ይገኛል ። ሁለቱም ከተሞች ዛሬ በማቸውም ሥፍራቸውም የጠፋው ያንጊዜ በዳክምና በሞጆ በዝቋላ አካባቢ መሆናቸው የታሪኩ እነጋገር ያመለክታል ።

ምንም እስከላምቹ ከዋናው ከባደቁ የጦር ግንባር ቢሸሹ ይህ ጦርነት በተደረገበት በመስከረም ወርና ንጉሠ ነገሥቱ ከቤተ እምሐራ ጦር ይዘው መጥተው በተዋጉበት በመጋቢት ወር መካከል የሰድስት ወር ጊዜ ስለአለ በዚህ ጊዜ ውስጥ ሁለቱም ወገኖች እርስ በርስ እየተሰላሰሉ ለትልቁ ጦርነት ከመዘጋጀት ጋር አልፈው አልፈው የግልጥም የደረጣም ጦርነት ሲያደርጉ ሰንብተዋል ። ዓረብ ፋቲህ በመጽሐፉ ያንድ ክፍል የክርስቲያን ጦር የሸሹትን እስከላምቹ ለመከበብ ቀድሞ እንደተራራ ይዞ ለመጠበቅ ሞክሮ ሳለ እስከላምቹ ተራራውን ከበው እንደም ሳያመልጥ ሁሉንም ክርስቲያኖች እንደፈጁዋቸው ያወሳል ። ይኸም ባለፈው እንዳልነው ቅጥራቸው በማነሱ ሳይሆን ላይቀርም ።

ከዚህ አያይዞ እስከላምቹ ከተራራው አልፎ ብለው ዝቋላ አጠገብ ከወንዝ ዳር ሠፍረው ሳሉ ኤልማያ የሚባሉ ነገዶች ንጉሡን ለመርዳት ጀሺ የሚሆኑ ቀስትና መርዝ ያለበትን ፍላጻቸውን እንደያዙ ሲጓዙ በሰራተት የክርስቲያን ሠፈር መስሏቸው እስከላምቹ ሠፈር በድንገት ገብተው ሳለ በኋላ መሳሳታቸውን አውቀውት ንጉሡ ወደ አሉበት አቅጣጫ ሲሸሹ እስከላምቹ እያባረሩ እንደፈጁዋቸው የተረፉትንም እየማረኩ ከግራኝ ፊት አቅርበው እንደገደሏቸው ። አለቅዬውም ጀገመቱት ወርቅ ከፍዬ ልለቀቅ ቢል ግራኝ «አንተ ውሻ ያንተ ገንዘብ እያስደልገንም» ብሎ ወዲያው እንዳስገደለው ይገልጻል (2) ።

ይኸው ጸሐፊ የራሱን ወገን በዚህ ዓይነት ካመለከተን በኋላ በክርስቲያኖቹ በኩል ያለውንም ሲተርክልን ንጉሠ ነገሥቱ ዓፄ ልብነ ድንግል ከቤተ እምሐራ ተጉዘው ባደቁ መድረሳቸውንና እንደደረሱም ሲዋጉ ለቆዩትና የባደቁን ድል ላስገኙት የጦር አለቆች እስከላምቹ ለምን ከተማዩቱ ገብተው እንዲያቃጡ አልተዋችኋቸውም ብለው ቢጠይቁ የትግራይዎቹ ሹማምንት የእገታችን ቤተ ክርስቲያን መቃጠል አይገባትም ብለው እንደመለሱላቸውና ንጉሠ ነገሥቱም ተዋጊዎቹን

(1) ዓረብ ፋቲህ ገጽ 109 ማስታወሻ ቁጥር 2
(2) ዓረብ ፋቲህ ገጽ 112 - 114

አመስግነው ለዋነኞቹ ሽልማት እንደሸለሙ ያመለክታል ።

የንጉሡ እናት የሚለው ባለፈው ምዕራፍ እንደተጠቀሰው እቴጌ ናዖድ ሞን ላን ነው። እርሳቸውም ባንድ ወገናቸው የደዋሮ ባላባት ልጅ ሲሆኑ በሌላው ወገን የትግሬ ተወላጅ ናቸው ማለት ነው ። በሕይወታቸው ሳሉ የመካነ ሥላሴ ቤተ ክርስቲያን በ፲፮፻፲፫ ወይም በ፲፮፻፲፬ ዓ. ም. የተመረቀ ጊዜ በዚያው አጠገብ እቴጌ ናዖድ ሞንላ እንደ ቤተ ክርስቲያን (መካነ ሰማያት) አሠርተው ስለነበረ ፖርቱጊዜዎቹ እንደገቡ በኛትና ሲጉቦኛም ፈርሶ እንደገና ይሠራ እንዳትል መኳንንቱ ሥራውን እንዳንነቅቁ አስጠነቀቁን ሲል አልቫሬጽ በመጽሐፉ ጠቅሷል ። እኝሁ የንጉሡ እናት ካንዱ ቤት ወደድ ጋር ወዳጅነት ይዘው ኖረው በኋላ እንደሞቱና እርሳቸው ከሞቱ በኋላ ቤት ወደዱን ንጉሡ ነገሥቱ አሥረውት ሲኖር ከዚያ አምልጦ ወደ አዳል መግባቱን ጨምሮ ያመለክታል (1) ።

ስለዚህ በዚህም በፈጠጋር ከተማ በባደቁ እቴጌ ናዖድ ሞንላ የሚያምር ቤተ ክርስቲያን አሠርተው ኖሮ የዘመዳቸው ቤተ ክርስቲያን እንዳትቃጠል ሲሉ በተለይ ትግሬዎቹ በርትተው ተዋግተዋል ማለት ነው ። በገጠማንነት ከተዋገት የትግሬ ሹማምንት ውስጥ ሮቤልን ዓረብ ፋቂህ ደጋግሞ አንሥቶታል ። ይኸንንም ሮቤልን አልቫሬጽ ንጉሡ ነገሥቱ ከትግሬ ሹማምንት ግብር አቀባበላቸውን ሲተርክ “ባልጋዳ ሮቤል የትግሬ መኰንን ከግብፅ የመጡ ቁመታቸው እንደዝሆን ታላላቅ የሆነ ጫ ፈረሶች አቀረቡ” ሲል በመጽሐፉ አገልግሎት ሰጧል ። ይኸም ዝግና መኰንን ከባደቁ ጦርነት ከተረፈ በኋላ በዚህ ዓመት በመጋቢት ወር በሽምብራ ኩራ በተደረገው ጦርነት ከሌሎቹ ዝግናኞች ጋር ሕይወቱን ላገሩና ለንጉሡ ነገሥቱ መሠዋቱን ወደፊት እናነባለን ።

ግራኝ አህመድ ከሐረር ወደ ፈጠጋር እንደተመለሰ የሃይማኖት ወገኖቹ “ከወገንህ ማንም የኢትዮጵያን ንጉሥ እዚህ ፈጠጋር ድረስ መጥቶ ለመዋጋት የደፈረ የለም ። የንጉሡን የጦር ሠራዊት ቁጥሩንና ልኩን ከእግዚአብሔር በቀር የሚያውቀው የለም” በማለት የአስላምን ዘር ሳያስጨርስ ወዳገሩ በሰላም እንዲመለስ የመከሩትን አልፎ ከዚያ በባደቁ ጦርነት ብዙ ሰው ሞቶበት የቀረውም ከመሸሽ ከደረሰ በኋላ እሁን ደግሞ ንጉሡ ነገሥቱ ራሳቸው ቀድሞ በነበረው ጦራቸው ላይ አዲስ ጦር ይዘው ሲመጡ ሳይሠጋ እንደገና ወደ ሐረርጌም ሐጂ ጦር ጨማምሬ ተዘጋጅቶ ለመለስ ሳይል ጦርነት ለማድረግ መዘጋጀቱ ምን ያህል በራሱ የተማመነ ዝግና ተዋጊ መሆኑን እንረዳለን ። ከመዝገብ መሪያ አነጻጽሮ ላይ «ድል ማድረግ ወይም መሞት» መሠረታዊ አላባቾች ነው ብሎ ቆርጧል ። ሱልጣን ተብለህ አትጠራ ይማም ተባል ፤ በዚህ ስም ነው የሀበሻን አገር ልትገዛ የምትችለው ብሎ ከሥር ከአነጻጻሪ ላይ አዋቂ ነኝ ባይ እንደነገረው ሁሉ አሁንም በዚህ የሄጅራ ዓመት (፱፻፶፫) በመጋቢት ወር ብትዋጋ ንጉሡን ታሸንፈዋለህ ብሎ ያሳመነው አዋቂ እንዳለ አይታወቅም ። ኖሮም እንደሆነ ትንቢቱ ይዘለታል ማለት ነው ።

(1) ምዕራፍ 95

ዓረብ ፋቲህ በሽምብራ ኩራ ጦርነት በዋዚግው ተገና ሌሊት እንደዚህም ከውጊያ በራት እስላሞች የፈጸሙትን ድርጅትና ግራኝ አሁመድ የውታደሩንና የሽ ማምንቲን ልብ ለውጊያ ለማጽናት ያረገውን መንፈሳዊና ሥጋዊ ገገግ በሰ ፊው እንደዚህ ሲል ይገልጻል ። «እስላሞች በደቡብ፣ የጸሎት ጊዜ ጥጂ ወንዝ ደርሰው ከፈረሰና ከበቅሏቸው ወርደው ውጋ አጠጡ ። ከዚያ አልፎ ከሽ ምብራ ኩራ ወደላይ በኩል ሠረዙ ። ይህ ሰዓት የረቡዕ ሌሊት ዓመት የሂጅራ ህዳር (፲፮፻፳፮ ዓ. ም.) የረገብ (መጋቢት) ጨረታ የተወለደችበት ሌሊት ነበር ። እስላ ሞች ሁሉ ሌሊቱን የእግዚአብሔርን ስም ሲያነሱ ሲቀድሱ አደሩ ።

ከዚህ በኋላ ይማም አሁመድ ከጓደኞቹ መካከል ብድግ ብሎ እግዚአብሔርን በክብርና በምሥጋና እያነሳ ስለነቢዩም (መሐመድ) እየጸለየ ብርቱኞችና ጸንዖች ናችሁ ብሎ የጦር መሣሪያ እንዲታጠቁ አዘዛቸው ። ተጠሎም በእግዚአብሔር አመት የርሱንም ድጋፍ ፈልጎ ሲል ሠራዊቱ መሣሪያውን ይዞ ጉዞ ገርመረ ፣ ፈረሰኛውም አፈት ቀደመ ። በዚህ ጊዜ ይማም አሳባችሁ ምንድነው ብሎ ጠየቀ ። ጓደኞቹም ለኛ ምኞታችንም አሳባችንም ጦርነት ነው ። ጠላትን ገትረን ከመዋጋት በተር የጦርም የሰይፍም በትር ቢበዛብን እግዚአብሔር በዳኝነቱ በመካከላችን ፈርዶ እስኪወስ ደን ድረስ እንላለም ብለው መለሱለት (1) ። በዚህ ገገግ ይማም ደስታ ተሰግው እግዚአብሔር ይርዳችሁ ፣ ይምራችሁ ለጦርነት ለውጊያ መሣሪያችሁን እንሁ አላ ቸው ። በእንደዚህ ያለ ደስታ በኋላ ወጡት ጉህ ሲቀድሙ እግዚአብሔር (ለጸሎት ቀስ ቃሹ) ወደ ምግባራችሁ ኑ ሲል እስላሞች ሁሉ ተሰብስበው የወጡት ጸሎታቸውን አደረሱ ። ሊቁ ሲዲ አቡበከር በዚህ ጊዜ በብርታትና በትዕግሥት የሚገኘውን ጽድቅ ፣ በፍርሃትና በሽሽት የሚመጣውን ገንገሥ እሳት እየገለጸ ሰበከ (2) ።

ከዚህ በኋላ እስላሞች በሽምብራ ኩራ መካከል አድርገው በምሥራቅ በካናፕ አድርገው ወደ አማጃህ (አመጃ ወይስ አገምጃ ይሆን ?) ሲሄዱ የሀበሻው ገገሥ ደግሞ እንደ አንበጣ የበረከተ ጦሩን ይዞ በቁበላህ (ሰሜን ምሥራቅ) በኩል እየተ ጓዘ ለአለቆቹም እንዳያመልጡዋችሁ ያዙዋቸው ብሎ አዞ ነበር ። እስላሞ ጅም አዩት ክርስቲያኖቹም ጉዞአቸውን አቀመው ለውጊያ ሰልፋቸውን እስከ ሰባት ረድፍ ድረስ አድርገው ጫቶ አይታይም ነበር ። እስላሞችም እንደዚህ ተሰ ሰፋ ። እንደ በሽምብራ ኩራ ጦርነት ከንጉሡ ጋር የነበረ አዝማች ሃይቢ የሚባል እንዳጫወተኝ የንጉሡ ጦር ፲፮ሺ ፈረሰኛ ፣ ቀስትና ጦር ጉራዴ ይዞ የሚዋጋው እግረኛ ሁለት መቶ ሺ ነበር ።

ይማም አሁመድ ወደ ፊት ቀደመና በመካከል በቀኝና በግራ የሚዘምተውን አሰለፈ “እዚህ ላለነው ለሁላችንም ጽናትን ስጠን ሃይማኖትንም እርዳት ብሎ ወደ እግዚአብሔር ጸለየ” ከዚያ ሰልጣን መሐመድን ፣ ሼክ አን ሰን ፣ ለሀርላህ ፣ ለዚመብራህ ፣ ለባርካህ ፣ ለደቆላህ ፣ የመራሂሃን ፣ የደብሪ ፣

(1) ቀሪን ስራት 7 ቁጥር 88 ስራት 10 ቁጥር 109
 (2) ቀሪን ስራት 3. 5 ቁጥር 200

የሱማሌ ነገዶች ከባለባቶቻቸው ከአህመድ ጀሪ ጋር ሐርቲ፣ ማይቲ፣ ጂረን ማዛር ቤርሰብ ሁሉም የሱማሌ ነገዶች በግራ በኩል እንዲዘምቱ ተደረገ = እያንዳንዱ ነገድ በየአለቃው ይታዘዝ ነበር = በመካከል ራሱ ይማም አህመድ የኢብራሃም ልጅ እንደ አንበሳ የሚያስፈሩትን ፈረሰኞቹን ይዞ ተሰለፈ = ከዋነኞቹ ፈረሰኞች ውስጥ ኤሚር ሁሴን ቤን አቡ-በከር፣ ኤሚር ዘሀርቡይ መሐመድ፣ ፋራቃሃም ዓሊ፣ ወዘረ ኑር ቤን ኢብራሃም፣ ኤሚር ሙጋሃድ፣ ፋራቃሃም ሱልጣን፣ አብድ ኢን ናስር፣ ሸክ ደዋህ፣ ኤሚር አቡ-በከር ቀጭኑ፣ ፋራቃሃም ዲን፣ ለነዚህም ይማም ከቀራን እየጠቀሰ ዲስኩር ተናገራቸው (1) ከነዚህም ጋር የድል ወንበራ ወንድም የማገፋገፍ ልጅ ገራድ አህማጁሽ፣ አውራይ አህመድ ዲን፣ ገራድ ሻሙን፣ በሻርህ፣ ሳብር ኤድ ዲን፣ ጋሻ ኡመርና እነዚህን የመሳሰሉ ነበሩ = ይማም ከርሱ ጋር በብዙ ጦርነት የዋሉትን ከርሱ የማይለዩትን የውጊያ ልማድ ያላቸውን ፩፻ ፈረሰኞች ከፊቱ አስቀደመ = በዚህ ቀን ከይማም ጋር የነበረው ጦር ፩፻፳ ፈረሰኛ ፲፪፻፲ የእግረኛ ጦር ነበር = በግራ የሱማሌ የሀርቲ የማይት ባለሰይፍ ጦር ፫፻ = እንደዚሁም የይበሪ ነገድ ፬፻ ባለቀስተኛ ጦር እነዚህን ለግምባር ቀደሙ ፩፻ ፈረሰኛ ጦር ጨመረና ሥፍራችሁን አጠንክራችሁ ያዙ፣ ከመካከላችሁ አንድም ጦረኛ አይራቅ ብሎ አዘዘ = ህምዘህ ኤል ጁፊ የሚባለው ክርስቲያኖቹን ሲያይ በፍጹም ራሱን መቆጣጠር ስለማይችልና እንዳበደ ግመል ስለሚቅበጠበጥ ሁለት ሰዎች አጥብቀው ይዘውትኝ፤ ለውጊያ ከፍ ያለ ሕመም ነበረው = የሀርቲም አገር ሰዎች በሙሉ እንደርሱ ተቅብጥብጠው ነበሩና የቀሩት ቆዩ ክርስቲያኖቹ ወደኛ ጠጋ ይበሉ እያሉ ይጋብዟቸው ነበር = አብደላ የሚባለው የአዋቂ ጻድቅ (ናዝራዊ ብጤ) ከተቀመጠበት በቅሎ ወርዶ ጋሻውን ከአነገበና ሰይፉን መዞ ከያዘ በኋላ ወደ መሬት ተደፍቶ ወደ እግዚአብሔር ጸለየ

ክርስቲያኖችም በሰባት ረድፍ ጦራቸውን አሰልፈው ወደኛ ይጓዙ ነበር፣ የሀ በሻው ንጉሥ ወናግ ሰገድ ከጦሩ በስተኋላ ሆኖ ያዘምት ነበር = እርሱንም የሚጠ ብቁ ዘበኞች ፬፻ በቀኝ ፬፻ በግራ ነበሩትና በዚህ ቀን በየጦሩ ውስጥ ገብተው እንዲ ዋኑ ከፋፍሏቸው ነበር = የደለበውን የጦር መሣሪያ፣ የዳዊት ጥሩር፣ የግብፃውያን ሰይፍ የካትን (ሕንድ) ጦር አውጥቶ ለየወታደሩ አድሎት ነበር = የፈረሰኛውም ጦር የማይቆጠር ነው = በዚያን ጊዜ የያንዳንዱ የክርስቲያኖቹ ሰልፈኛ ወታደር የእስላሞችን አምስት ጊዜ ያህል ነበር፣ ይህም ምሳሌው በአንድ ጥቁር ኮርማ በሬ ገላላይ ነጭ እንደፈነጠቀበት ዓይነት ነበር = በዚያን ጊዜ ይማም አህመድ “የልዑል እግዚአብሔርን ስም አንሁ እነሱን (ክርስቲያኖቹን) አትመልከቱ በነርሱ ላይ የእ ግዚአብሔርን ተራዳኢነት ለምኑ በርቱ ጽኑ እግዚአብሔር ከናንተ ጋር ነው” ብሎ ለእስላሞቹ ተናገረ አሁን ተዋጊው ሰልፈኛ እየተጠጋ፣ ጦሮች ወደፊት አፈጠጡ = ካህኑ አቡ-በከር እግራኝ ሰንደቅ ዓላማ ሥር ሆኖ እስላሞቹን ለውጊያ በመሰማን እንደዚህ እያለ የተናገረው ዲስኩር የሰውን ልብ ሁሉ ቀስቀሰው፣ ዓይኖ

(3) ቁራን ሱራት 57. 5 ቍጥር 2

ቺንም በእንባ አራሰ፡ “የእስላም ሠራዊት መንግሥተ ሰማያት ያበራል፡ ገህነዎ እሳት ተዘግቷል ፡ መላእክት ከላይ ከሰማይ ቀልቀል ይመለከቷችኋል ። ዓይኖቸው የጠቋቆረው ቆንጥኸት ሴቶች (ሁሪ) ሊቀበሏቸው አገጠዋል ። በዘላለማዊው ሕይወት ያስ ይበላችሁ ።”

በዚህ ዓይነት ከቁራን ላይ በመጥቀስ ስለሃይማኖቱ ሲዋጋ የሚሞተውን እግ ዚእብሐር በመንግሥተ ሰማያት ብርሃኑን አብርቶ ቆንጥኸቱን አዘጋጅቶ እንደ ሚጠብቀው ከማስረዳት ጋር ልብን በሚነካ ልዩ ልዩ እንጋገር አሠመድ ግራኝና ዋናው መምህር አቡበከር አርቾናህ የተዋገውን ልብ ያህና አድርገው አዘጋጁት ። በዚህም ዓይነት የተዘጋጀው ጦር ሠራዊት ንጉሠ ነገሥቱ ራሳቸው ከሚመሩት ሠራዊት ጋር በሽምብራ ነፍሰ ተዋግቶ ማሸነፉን እነሆ በሚቀጥለው ምዕራፍ እንመልከት ።

ምዕራፍ ፴፬

በሽምብራ ነፍሰ ዓፃ ልብን ድንግልና ግራኝ አሠመድ ያደረጉት ውጊያና የንጉሠ ነገሥቱ መሸነፍ (፲፮፻፳፩ ዓ. ም. መጋቢት ፲፩ ቀን)

የዓረቡ ጸሐፊ ዓረብ ፋቲህ በዚያው በጦርነቱ ሰዓት ከሥፍራውና ከሰልፋ ውስጥ ተገኝቶ የጻፈው ወደ ዘመናችን ተላልፎ ልናነበው ስለቻልን በግራኝ አሠመድ የጦር ግንባር ያለውን ዝግጅት በሰፊው ለመረዳት ቻልን ። የውጊያውን አገገማመሩንም ፍጻሜውንም እነሆ ልናነብ ነው ። ዳሩ ግን በሚያሳዝን ረገድ በከርስተያዮቹ በኩል ያለው ወታደራዊ ድርጅት ከነጦርነቱ በኛ ጸሐፊዎች እጅ ተዘጋጅቶ ወደ ዘመናችን የተላለፈ ጽሑፍ ባለመኖሩ በትክክል ሁኔታውን ለመገመትና ለማመጣ ዘን አልቻልንም ። የደረጀ የንጉሠ ነገሥት መንግሥት ባለበት በኩል የሥነ ጽሑፍ ድርጅት ጠፍቶ ዓባይ ገንገ ሆኖ በተነግሰው በግራኝ በኩል ይኸን የመሰለ ዝርዝር ታሪክ ሲገኝበት ከዚህ በፊት እንዳልነው ሥነ ጽሑፍ በማድረጅት ረገድ እስላሞቹ በተለይ ዓረቦቹ ይበልጡናል ብለን ለማመን እንገደዳለን ። የግራኝ ጦርነት ጽሑፉን አጠፋው እንዳንል ግራኝ ከሞተ በኋላ ለምን አልተጻፈም የሚል ጥያቄ ሲመጣም ለመልሱ በቂ ምክንያት የለም ። እንዲያውም የጦርነት ታሪክ የሚጻፈው በጦርነቱ ፍጻሜ ላይ ነው ። ስለዚህ የአጻጻፍ አቅማችን ያው በዚህ መጽሐፍ በመዝገብ ሪያው ክፍል ላይ ከአመለከትነው የዝቅተኛና የቀንጽል ደረጃ ሊያልፍ አይችልም።

ይሁን እንጂ ተጽፎ ባናገኘውም በኛም በኩል የጦር ድርጅት በየመልኩ ተሰልፎ መቅረቡን በሰባት ረድፍ ተሰልፎ ውጊያ መዝገብናን ዓረብ ፋቲህ ጠቅሶ ታል ። ተዋገውንም ጦር በርታ ላገርሀና ለንጉሥህ ለሃይማኖትህ ብትሞት መንግሥተ ሰማያት ትገባለህ የሚል ልብ የሚያጸና መንፈስን የሚያበረታ ንግግር ከመን ፈላዊ አባቶች እንደበት እንደሚነገር ባይጻፍም የታወቀ ነው ።

ዳሩ ግን የኛዎቹ በልቦ መላኩንና በመዝናኛት ለድሉ ሳይጠራጠሩ ሲዋጉ ግራ

ኝና ጦሩ ግን ራሳቸውን በአምላክ ራት አዋርደው በሞትና በሽረት መካከል ሥጋ ትና ቆራጥነት በተበረዘበት የጋለ መንፈስ ስለተዋጉ በቁጥር የሚያንሱት እስላሞች በቁጥር የሚበዛውን ንጉሠ ነገሥቱ ራሳቸው አዝማች የሆኑበትን ጦር ለማሸነፍ ሲችሉ ጨካኝና ጭስ መውጫ አያጣም የተባለው ተረት ለግራኝ በዚህ ዓመት በዚህ ቀን እንደተለምዶት ተፈጽሞለታል ።

በኛ በኩል ያለውን መዝናናት የሚያስረዳን ውጊያው ሊዠመር ሲል ንጉሠ ነገሥቱ «እንዳያመልጧችሁ ያዘቸው» ያሉት ነው ። ይኸን የጻፈ ዓረብ ፋቂህ ነው ። እውነት ከሆነ የንጉሡ ሥጋት ለመሸነፍ ሳይሆን እስላሞቹ ከተሸነፉ በኋላ ሳይሞቱ ወይም ሳይማረኩ አምልጠው ወዳገራቸው እንዳይመለሱ ነው ማለት ነው ። ከዚህም አያይዞ የዓረቡ ጸሐፊ ከድሉ በኋላ የእስላሞቹ ምርኮኞች የሚታወቁ ሩባት ብዙ ገመድ ንጉሡ አሲዘው እንደነበረ ያመልክታል ።

የባደቆና የሸምብራ ነገራ የጦርነት ምዕራፍ ባንድነት በዓረብ ፋቂህ መጽሐፍ ውስጥ ከ፲፭ ገጽ በላይ ሥፍራ ሲይዝ በኛ ታሪክ ነገሥት ዘንድ ስለ ሁለተኛ ጦር ነት በግልጽ የተጻፈው ጽሑፍ ፯ መስመር አይሞላም ። ቃሉም ወደ አማርኛ ሲተረጎም ባጭሩ እንደዚህ የሚል ነው ።

«ደገልሃን በተሸነፈ በጀኛው ዓመት ልብነ ድንግል በነገሠ በጅጅኛው ዘመን መንግሥታቸው ስመርማ (1) ድረስ ግራኝ መጥቶ ከንጉሡና ከሠራዊታቸው ጋር ተዋግቶ እስከ ከተማቸው እስከ ሽምብራ ነገራ ድረስ አባረረቸው ። በዚያም በመጋቢት ፲፩ ቀን (፲፭፻፳፩ ዓ. ም.) ተዋግተው ብዙ መኳንንት አለቁ ። ጎዳማ ራስ ማኅጸን፣ የሸዋው ገብረ መድኅን ፣ ራስ ዓምዱ ፣ ጸሕፊ ላም ሮቤል ፣ አሴር ሌሎቹም ብዙዎች ሞቱ (2) ።

መቼም የቦታና የወረዳ ስም ብዙ ጊዜ በኛ ታሪክ ነገሥትና በዓረብ ፋቂህ ዘንድ የሚጠቀሰውን ማዛመድ የዓረቡ ጸሐፊ የሚጠቅሳቸውን የቦታና የወረዳ ስሞች ሁሉ በዛሬው የኢትዮጵያ ወረዳዎች ውስጥ እያገናኙ ለአንባቢ ማብራራቱ ችግር መሆኑን ጠቅሰናል ። አሁንም ዓረብ ፋቂህ ባደቁ የሚለው ግዕዙ ስመርማ የሚለው ሁለተኛ ከተሰማሙበት ከሸምብራ ኩራ ጋር በዚህ ያን ጊዜ ፈጠጋር በሚባለው ዛሬ የየረርና ከረዩ አውራጃ በተባለው ግዛት ውስጥ ሆኖ በዝቋላና በሞጃ ወንዝ አጠገብ መሆኑን የዓረቡ ጸሐፊ አነጋገር ያስረዳል ። ሽምብራ ነገራን

(1) የዛሬው የዲክም ወንዝ ያን ጊዜ ከጋላ ስራት በፊት ስመርማ ይባል ይላሉ?
(2) ወእም በጀ ዓመት (ደገልሃን በተሸነፈ) ወበጅወጃ ዓመተ መንግሥቱ ስልብነ ድንግል ንጉሥ መጽሐፍ ግራኝ እስከ ስመርማ ወተግብፃ ንጉሥ ምስለ ሠራዊቱ ወሰደደ እስከ ሽምብራ ነገራ መዲ ነው ለንጉሥ ። መገብሩ ፀብፃ በሕዩ አመ፲፩ ለመጋቢት ወጋልቁ ብዙንን መኳንንት ወሞቱ ነው ለንጉሥ ። መገብሩ ፀብፃ በሕዩ አመ፲፩ ለመጋቢት ወጋልቁ ብዙንን መኳንንት ወሞቱ እለ ጎዳማ ራስ ማኅጸን፣ መገብረ መድኅን ፣ ሸዋ ራስ ዓምዱ ፣ ጸሕፊ ላም ሮቤል ፣ ወአሴር ወካ ልላን ብዙንን ። ታሪክ ነገሥት ጋራስ በ143 ቀጥር የተቀመጠው ገጽ 92 (በስሕተት የጦርነ ተንቀጥ መጋቢት ጅጃ ቀን ብሎታል) ። Etudes Sur l'histoire d'Ethiopie-Rene-Basset

“መዲናው ለንጉሥ — የንጉሥ ከተማ” ሲል በርግጥ ዓፄ ልብነ ድንገል የረረ አጠገብ አንድ ከተማ እንደነበራቸው ብዙ ጊዜ በቃል ግምር ሲነገር ናረል ።

ነገር ግን ንጉሡ የተዋጉት እንደ ዓረብ ፋቲዛ አጻጻፍ አንድ ጊዜ ያውም ባንድ ቀን ሽምብራ ኩራ ሲሆን ታሪክ ነገሥታችን መገደመሪያ ስመርጫ ላይ ተዋግተው ሳይሆንላቸው ቀርቶ ወደ ከተማቸው ወደ ሽምብራ ኩራ መጥተው ተዋግተው ብዙ መኳንንት እንዳለቀባቸው ያሳያል ። ምናልባት የባደቆውን እንደሠራዊት አስግንገንገንገን እንራስ ማገህንቶ ያሉበትን ያው ራሳቸው እንዳሉበት ቆጥሮት ይሆናል ።

ሽምብራ ኩራ የሚባል ከተማ ዛሬ በዱከምና በጠቅላላው በናዝራትና በቢሾ ፍቱ ውስጥ አለመኖሩን ተረድቻለሁ ። ነገር ግን ቢሾፍቱ አጠገብ ያለው የጨለቅ ለቃ ኩራ በሸሸበት ጊዜ ሽምብራ ዛሬም ይዘራበታልና እርሱ ይሆናል የሚል ግምት አለ ። ስለዚህ ግራኝ በመገደመሪያ ዱከም አቅራቢያ ተዋግቶ አሸንፎ ከዚያ እስከ ዛሬው ጨለቅ ለቃ (ሽምብራ ኩራ) ድረስ አሳይ ከዚያ ላይ ታላቅ ጦርነት አደርገው ይሆናል ። በዚህ ዓይነት ይህ ታላቅ ጦርነት የተደረገበት የሽምብራ ኩራ የዚያን ጊዜ ከተማ ጋሎች ከገቡበት ወዲህ ዛሬ ቢሾፍቱ (ደብረ ዘይት) ከሚባለው ከጨለቅ ለቃ ኩራ አጠገብ ይሆናል ። ይኸውም ግምት እንጂ የተጣራ አይደለም ። በሸን ኮራም ውስጥ ሽምብራ ኩራ የሚባል አለ ይባላል ። ነገር ግን ወደዚያ ሊሆን አይችልም ።

የሆነ ሆኖ ንጉሡ ማርቆስ ከአማራ አገር ይዘው የመጡት አዲስ ጦርና በባደቆ የነበረው ተደባልቆ ለጦርነቱ ከተደራጀ በኋላ የግራኝም ጦር ከባደቆው ጦርነት ወዲህ ባጠገቡ ያለው ምናልባት አዲስ የመጣለትም ጦር ባንድነት በተሰለፈና የሁለቱ የክርስቲያንና የእስላም ጦር ከተቀራረቡ በኋላ ከመዋጋት በቀር የቀረው ነገር የለም ።

ስለዚህ ግራኝ አሁንም ካደረጋቸው ከ፲፮ ዓመት ጦርነቶች ሁሉ ዋነኛውንና ንጉሡ ነገሥቱ ጠቅላይ አዝማች ሆነው የተዋጉበትን የዚህን ጦርነት አዝማችና ነገር አፈጻጸሙን ግዕዝኛው ባጭሩ ጠቅሶ ያለፈውን ከዚህ ከዓረብ ፋቲዛ መጽሐፍ ዝርዝሩን ከዚህ እንደሚከተለው እንመልከት ።

«በዚያን ጊዜ እስላሞቹ “እንግዲህ ርጠን ክርስቲያኖቹን እንግጠግቸው” ብለው ይማምን ጠየቁት እርሱ ግን “እነርሱ ሲወጉዋችሁ ተቀበሉ እንጂ እናንተ አትዝምሩ” ሲል ከሐክላና ይልቅስ “ሥፍራችሁን አጠንክራችሁ ያዙ ጦራችሁን ደግኑ በጋሻችሁ ሰውነታችሁን ከልሉ የእግዚአብሔርን ስም ላታነሱ አንድም እርምጃ አትራመዱ ። እስላም ሆይ ድልን የሚያገኙ ታጋሾች ጽንዖች መሆናቸውን፣ ፈሪና ልል ወራዳ ተሸናፊ መሆኑን እውቁ ። ጽኑውን እግዚአብሔር ያረጃዋል ዛሬ ከኛ ጋራ የሰይፍን ውጊያ ታግሦ የጸና ነን ከኛ ጋር ደስ ይለዋል ። ከዚያ ወዲያ ድካም የለበትም” እያለ እየደጋገመ ሲናገር ክርስቲያኖቹ ሥፍራቸውን ለቀው ለውጊያ ብዙ ሆነው ሰይፍቸውን እያብለጧልጩ ሲመጡ እስላሞቹ እየዋቸው ። ንጉሡ ወናግ ሰገድ “ተዋጉ” የሚል ትእዛዝ ሲሰጥ አንዳንድ ሰው ሆነው ከእስላም ጦር ከቀኙ ዘማች ጋር ገጠሙና ይወጉዋቸው ገጥመር ። እስላሞቹም እን

ውያዙ ። እንደዚሁም የክርስቲያኖች የቀኝ ዘማች ከእስላሞቹ ከግራው የሰማሌ ግዛት ጋር ተጋጠመ ። የትግራይ ጦር ከነሹማምንቱ ይማም ያለበትን መካከለኛውን ልፍገሥግሶ ይዞ ይዋጋ ዠመር ። ይማምና ጓደኞቹም የእስላምነት ልባቸውን ለመንከረው ተቀበለዋቸው ። የጦር ሠራዊት ተደበላለቁ ፤ ሰይፎች ተመዘዙ ፤ ጦርች ተገተፉ ፤ መለየና የጦር ምልክት ተሰቀሉ ሰንደቅ ዓላማዎች በአየር ላይ ላውሰበሰቡ ። ልጓም ከልጓም ተጋጧል ። ፈረሶች ጮኹ (አስካኩ) ። ትልቅ አባራ ተነሣ ። ከመሣሪያው ክብደት የተነሣ በተዋጊው ደረት ላይ ላብ ተንቆረቆረ ። ይበ ለጥ ጊዜ ድምጽ እያስተጋባ የሚሰማ የሁለተኛው ጦር ሠራዊት የሰውና የፈረስ ጩኸት ልጓምና ልጓም እያጋጨ ሰይፍና ጋሻ እርስ በርስ ተደባልቆ ሲራኮት በዚህ መካከል እንደ ተናጋሪ “የመሐመድ ወገኖች ትንሽ በርቱ ብዙ ታገኛላችሁ ። ዓይ ናችው የጠቆረው ቆነገገኹት ሴቶች (ሁሪ) በሰይፋችሁ ጥላና በጠራችሁ ጫና ናችው” ብሎ ጮኹ ተናገረ (1) ።

ይማም አሀመድና ጓደኞቹ ጠንክረው ያዙ ። ከዚያ ደግሞ ይማም የክርስቲያኖች ጦር በዝቶ ወደሚዋጋበት ወገን ዘሎ ሂደና ብዙ ሰው ጨረሰ ። የድሉ ሰንደቅ ዓላማ ከራሱ በላይ ይውለበለብ ነበር ። በግራ በኩል የሰማሌው ተዋጊ ግን ጦርነቱ መበርታቱን ሲያይ ሽሽት ዠመረ ። ክርስቲያኖቹም እየተከታተሉ ብዙ ፈጽላ ቸው ። ብዙም ማረኩ ። የሞቱት ይህ ይደርሳሉ ። አለቆቻቸው የይማም አማች ግታን ቤን ኡስማንና ሌሎቹም እነአሀመድ ገራድ ፣ ኤፍሬ ገራድ የማታን ወን ድም በጉብዝና ተዋጉ ። እነሱም ጓደኞቻቸው ትተዋቸው ሲሸሹ ወደ ይማም መጥተው በራቱ ተዋጉ ። የሀርላህ ነገዶች በሚዋጉበት በቀኝ መሥመር የመዠመሪያው የሁለተኛውና የሦስተኛው ረድፍ የክርስቲያን ጦር እየተከታተለ ወጋቸው ። ጦርነቱም እንደወፍሮው ድንጋይ ይዞር ዠመር ። የተዋጊዎቹም ጭንቅላት ተደበደቡ ፤ ሀበሾቹም በቀኝ የእስላም ዘማች ላይ ጸንተው ተዋጉ ። እነሱም በሚያስ ደንቅ እኳንን ተከላከሉ ። ሌላ አዲስ የክርስቲያኖች ጦር እየተጨመረ ስለወጋቸው እየፈገፈጉ የይማም ሰንደቅ ዓላማ እስከሚገኝበት እስከ መካከል ድረስ መጡ ። እዚያ ላይ ታላቅ ውጊያ ተደረገ ። የባሕር ወታደሮች (2) የፈረሶቻቸው ቅልጥም እስኪቃወሙ (በድካም) ወፍራም አባራ ቆሞ እስኪሄድ ድረስ በጋይል ተዋጉ ። እስ ላሎም ክርስቲያኑም ጓደኛውን አያውቅም ፤ ወንድም ወንድሙን አያይም ነበር ። ሀበሾቹ በሚያባርሩዋቸው እስላሞች ላይ እስኪወድቁ ድረስ ጦርነቱ ዘገየ ። በብዙ ሺ የሚቆጠር ሰው ሞተ ። መራቱ በሰው ሬሳ ተሸፈነ ። በሁለቱም ወገን ቁስለኛው ሰረከተ ይልቁንም በክርስቲያኖቹ ዘንድ ጦርነቱ ከጧት ዠምሮ እስከ አሰር ጸሎት (የግታ ያስር ሰዓት ጸሎት?) ድረስ ቆየ ። በዚያን ጊዜ እስላሞች የእግ ሲላብሌርን ታላቅነትና አንድነት እያነሡ ጮኹ ለመሐመድም ሰላምታ

(1) የኛ ወንጌል እንደ ወንድ ላንድ ሴት ያላላ ግቴዎስ ምዕ. 19 ቀጥር 5-6 ። በሰማይ መጋባት የሰዎ ግቴ. 22 ቀጥር 30 ። ቁራን ግን በምድር ብዙ ሚስት እንደሚፈቅድ በሰማይም ጸድታን በገንት ከቆነገገኩት ጋር እንደሚጋቡ ያረጋግጣል ። ሱራት 44 ቀ. 54

(2) የባሕር ወታደሮች ሲል ከቀይ ባሕር ግደ ለእርጻታ የመጡትን ተርኮች ዓረቦች ወይም ፋርሶችና ሕንዶች ሲል ነው ።

አቀረቡ = እግዚአብሔርም ድልን ሰጣቸው በጠላቶቻቸውም ልብ ፍርሃትን አሳድሮ እንዲሸኹ አደረጋቸው ።

በዚህ ቀን ጦርነት ብዙ የክርስቲያን የጦር አለቆች ሞቱ ። ከነዚህ ውስጥ አዝማች (ጸሐፊ ላም) ሮቤል በይግም አሸከር በአራዳ እጅ ሞተ ። እግባ (ዕቁብ) ሚካኤል የሚባለው ጉብዙና አስፈሪው የሮቤል ታናሽ ወንድም ይግም ራሱ በጦር ደረቱን ቢወጋው የጦሩ ጫፍ በጀርባው ወጥቶ ሞተ ። ሁለት የንጉሠ ግምጃ ቤቶች ስማቸው ጃውሂርና መንዲል የሚባሉ ሁለተኛ የንጉሡን ባንዲራ በራሳቸው ይዘው ነበር ። ክርስቲያኖቹ እንደ ንጉሡ አድርገው ይገምቷቸዋል (1) ጃውሂርን የገደለው ኤሚር መሐመድ የኤሚር መሐመድ ቤን ዘሀርቡዶ አ-ስማን ልጅ ፣ መንዲልን የገደለው ድል ሰገድ የሚባል የሲም ፈረሰኛ ፣ የሲራን (ሸረ) ሹም ራገድ ዲን ገደለው ። ለንጉሡ በናቱ በኩል የሚዛመደውን ትልቁ አዝማች ዮናሌል የሚባለውን ገራድ ሻሙን እጁን ቆረጠው ፣ ከኋላውም አብድራህ ናስር በጦር ወገን ተነበር ። ነገር ግን አምልጦ ሄደ ። አ-ስማን ሸክ ገን ዘለው ራስ ከሚባለው ጥሩ ከለበሰው ጋር ተማታና አ-ስማን ጥሩናን በሰይፍ ሲመታው ግማሹ እሰውነቱ ላይ ተርቶ ገሚሱ ተቆርጦ እመሬት ላይ ወደቀ ። የጸለምትን ሹም አገድ እለላም ገደለው ፣ አዝማች ገብረ መድኅንን አገድ ጥርስ የሌለው አውግዶደህ ገደለው ። አዝማች ዘመንጃ የሚባለውን የወሰን ሰገድን ዘመድ ወዘር አዶሉ ገደለው ። አዝማች (ሕዳግ ራስ) ማገገንቶገገጃው የቀሰተኞች አለቃ የሆነ አዳም የሚባል ሰግሉ ገደለው ። አዝማች ዋጋሙህ በተክላይ እጅ ፣ ባሕር ነጋሽ ዘወንገል የድሆና ገታ በአብድር አዛክ በን ሰሃል እጅ ተገደለ ። የአጋሚ ፣ የሾጋራ (ወገራ) ሹም የተምቤን ሹም የአበርጋሌ ሹም ሞቱ ። አዝማች (ራስ) ዓምዶ በአገድ አዳሙ በሚባል የአሰላም የእግረኛ ወታደር እጅ ተገደለ ። የሞቱት የትግራይ ሹማምንት ብቻ ቀጥረው ቸፂ የተራው የትግራይ ወታደር ፲፫ ይደርሳል ። ሸፂጃጃ የሌላ አውራጃ ሹማምንት በዚህ ቀን ጦርነት ሞቱ ። እነዚህም እያንዳንዳቸው ሸሹ ፈረሰኛ ሌላው ጅጃለንዱ ፪፻ ወታደር የየራሳቸው ጭፍራ ነበራቸው ። ፈረሰኛ ተደባልቆ በሚዋጋበት ጊዜ እስላሞቹ ፪፻ የክርስቲያኖችን የፈረሰ ቋንጥ በሰይፍ ቆረጡ ።

ከእስላሞች ወገን የሞቱት ሀምዛህ ኤል ጁፊ ፣ ሀዲድ (ጅዲድ) ኮርጁሀ ፣ ኢብራሂም ፣ የሲም ወገን ሕግ አዋቂና ሰባኪው መሐመድ ፣ ዳሉ ባሊ ፣ መሐመድ ደዋሮ ናቸው ። የሞተው የሱማሌ ፣ የሀርላህ ፣ የመለሳይ ፣ የጎረብ ወታደር ቀጥሮ ጅሹ ይደርሳል ።

ቀጥሮ ሥፍር የሌለው መካሪያና ዕቃ ፈረሰ ፣ ጥሩ ፣ ሰይፍ ፣ ጦር እስላሞቹ ማረኩ ። አገድ የንጉሡ አማች የሆነ ትልቅ ሰው ስሙ ተክለ መድኅን የሚባል ተማርኮ ወደ እስላም አገር ከሄደ በኋላ ወገኖቹ ጅፂ ወቁት ወርቅ ከፍለው አስመለሱት ። ስለዚህም ይግም አሕመድ ይኸን አሸናፊነት ከአገኘ ወዲህ በደስታ በክብር ተመልሶ በራጅብ ወደ አገሩ ወደ ሐረር ገባ ። ወደ ሐረር ከመመለሱ በፊት ይኸን (የሸ

(1) ሊቃና መሳሪቹ መሆን አለባቸው ።

የብራ ኩራ) ድል ወዲያው እንዳገኘ ባጠገቡ ላሉት የእስላም ሹማምንት “ዛሬ እግዚአብሔር እኛን ረድቶ ጠላቶቻችንን አዋረደ፤ አሁን የንጉሡ ከተማ ወደ ሆነችው ወደ ባደቁ እንሂድና እናፈራርሳት ባገራቱም በኢትዮጵያ ተቀምጠን እየመታን እየተዋጋን ጠላቶቻችንን እናድከማቸው” ቢላቸው ሹማምንቱ እንደዚህ ሲሉ ጠለሉ “የእስላሞች ይማም ሆይ የደረሰብንን ሁሉ አታይምን እነሆ ብዙ ወታደሮቻችን ሞቱ፤ እኛም በቁስል ተሸፍነናል፤ ያለን ስንቅ ትንሽ ነው = አሁን ይበቃናል ወደ አገራችን ተመልሰን፤ አገራችን አርፈን እንደገና ወታደሮቻችንን አደራጅተን ሁለተኛ መጥተን እንዋጋለን = ቀርተን እንዋጋለን ብለህ ከዘዘኝን ገንካን ታር እንቀራለን” የዚህን መልስ ሲሰማ ይማም አህመድ እሽ ብሎ ከሹማምንቱና ከጠላቱ ጋር ተመልሶ ሐረር ገባ = በዚያም የሻባንን፣ የረመዳንን በዓል ውሎ እስከ ሻውል ድረስ (ግራኝ ገንቦት፣ ሰኔ አጋማሽ) ቆየ» (1) =

የሽምብራ ኩራን ጦርነት እነሆ ዓረብ ፋቲህ በዚህ ዓይነት እየተረከ ይጨርሳል = ይህ ጦርነት የተደረገበት ዘመን እንደ ኢትዮጵያ አቆጣጠር መጋቢት ፲፩ ቀን ፲፩፻፳፩ ዓ.ም. መሆኑን ግፅዘኛው ታሪክ ነገሥት ቀደም አድርጎ አረጋግጧል =

በዚህ ስመጥሩ በሆነው በሽምብራ ኩራ የጦርነት አውደማ የግራኝ ጦር ባይሉን ድንግል ጦር ላይ እሸናፈነትን ማግኘቱ በጠቅላላ አገራቱን ወደፊት ለመግዛት ታላቅ ዕድል አቅርቦለታል = ይሁን እንጂ ዓይ ልብን ድንግል ገና ያልተሸነፈ ጦር በባሌ በደዋር በፈጠጋር አላቸው = በዚህ በሽምብራ ኩራ ጦርነት ንጉሡ ተሸነፎ ለግራኝ እሸነፈ ቢባልም የተጋጠመው ጦር የተለያየበትን ሁኔታ ለመግለጽ ነው እንጂ እሸናፈው የግራኝ ጦር ተሸናፊውን የንጉሡን ጦር እንኳን እስከ መጨረሻ ግባረር ይቅርና እንዳረብ ፋቲህ አጸጸፍ (2) ለጦርነቱ በታቅርብ የሆነውን የባደፍን ከተማ እንኳን የግራኝ ጦር ለመያዝም ለማፍረስም አልቻለም = የባደቁን ከተማ ዘርፎ ያፈራረሰው ሐረር ሄዶ ከተመለሰ በኋላ ነው =

ይኸንንም ከተማ ከማፍረስ ያዳነው ባለፈው ጽሑፍ ላይ እንደተገነዘብነው የንጉሡ የጦር ወታደር ይልቁንም የትግሬ ሹማምንት ከነጭፍሮቻቸው በእስላሞቹ ላይ ባደረጉት ጉዳት የተነሳ ሹማምንቱ ከሽምብራ ኩራ ድል በኋላም ጦርነቱን ለመቀጠል ባለመቻላቸው ነው = የሆነ ሆኖ ባለፈው ሁሉ እንዳነበብነው ድል ባገኘ ቀጥሮ እርሱ እንቀጥል ሲል ወታደሩ አገራችን ሄደን አርፈን እንመለስ እያለ አሳቡን ቢያስናክልበትም ወታደሩን ለማስደሰት ሐረርጌ ሄዶ ካረፈ በኋላ ተመልሶ ያው መዋጋቱም ማሸነፉም በምንም ዓይነት አላቋረጠም = ንጉሡ ነገሥቱ ያዘመኑትን ቀጥሮ ከፍ ያለውን የጦር ሠራዊት ያሸነፈው ግራኝ ወደፊት በግናቸውም የጦር አለቃና ጦር ፊት ሊሸነፍ አይችልም =

ባለፈው እንደተመለከትነው ግራኝ አህመድና ሰባኪው ሊቅ ሲዲ አቡበካር የበረከተውን የሰማሌ የአዳል ነገድ ከባሕር ማዶ ለእርዳታ የመጡትን ጭምር ባን

(1) ዓረብ ፋቲህ ገጽ 120 - 131
 (2) ዓረብ ፋቲህ ገጽ 131

ድነት ለዚህ ጦርነት እንዲያብሩ ከማድረጋቸውም በቀር በውጊያ ሰዓት ድልን የሚያስገኘው ዋነኛው ጉዳይ ጸንቶ በርትቶ ውጊያውን መተጠል መሆኑን በየጊዜው ተዋጊው ጦር የሚያምንበትን የቀራንን ቃል እየጠቀሱ ከልቡ የሚመኘውን መገገሥተ ሰማያትንና በዚያ የሚገኙትን ቆነጃጅት ተስፋ እያሰደረጉ በመንፈሳዊም በሥጋዊም ምክር እንጸውታል ። እንኳን ከውጊያው በፊት ሁለቱ የጠላት ወታደሮች እግረኛው ከእግረኛ ፈረሰኛው ከፈረሰኛ ተደባልቆ በሚከታከትበት ሰዓት አንደበተኛው የእስላም ተናጋሪ «የመሐመድ ወገኖች ትንሽ በርቱ ብዙ ታገኛላችሁ ዓይኖቸው የጠቆረው (የተኳለው) ቆነገሮች ሴቶች በሰይፋችሁ ጥላና በጠሬችሁ ጫፍ ናቸው» ብሎ እየጮኸ በመናገር በተፋፋመው ውጊያ ላይ ተዋጊዎቹን ለውጊያ እንዳጸናቸው እንብበናል ። ይኸን የመሰለው እነጋገርና የሰማያዊ ኑር ተስፋ ለዚያን ዘመን ተዋጊ ወታደር ሊሸነፍ ለቀረበውም ቢሆን እዲስ የተዋጊነት መንፈስ ቀስቅሶ ለማዕትነትን ያስመኘዋል ።

በክርስቲያኖቹ ወገን ያሉት መንፈሳውያን አብዎ ገጉሠም ራሳቸው ይህን በመሳሰለ ክርስቲያናዊና ወንጌላዊ ቃል በውጊያው መካከል ወዲያ ወዲህ እያሉ የተዋጊውን ወታደር መንፈስ እንቃቅተውት እንደሆነ እናውቅም ። ያለዚያ እስላሞቹ ባደረጉት ትንሽ ብርታት ላይ ቀጥረው የበረከተው ክርስቲያኖቹ ደግሞ በበኩላቸው ትንሽ ጸናት ጨምረው ቢሆን ኖሮ ከወታደር ብዛት ጋር ከቀደም ከነዓምደ ጸዮን ዝምሮ በእጃቸው የቆየው የድል እድራጊነቱ ዋንጫ አሁንም ከነሱ እጅ ሊወጣ ባልቻለ ነበር ።

ዳሩ ግን የግራኝ አሀመድና ያዒልብን ድንግል የመሪነት ዓይነተኛ መልኩ ለቆሎ መሆኑን ከዚህ በፊት አመልክተናል ። ታሪክ ነገሥቱ ራሱ ባንጻንድ በታ እንደሚያስረዳን ዓፄ ልብን ድንግል ጊዜአቸውን ሁሉ በታላቅነትና በከፍተኛ ደረጃ ከድልወትና ከልስላሴ ጋር መንፈሳዊ መጽሐፍ በማንበብ ወይም ስለመጽሐፍ ስለቀለም ጉዳይ ከሊቃውንት ጋር በመነጋገር ሲያሳልፉ የኖሩ ከወታደርነት ይልቅ መንፈሳዊነት ወደተጫነው ወደ ቀለም ሰውነት ያዘነበሉ ሲሆኑ ባላጋራቸው ግራኝ አሀመድ ግን ከቀለም ሰውነት ይልቅ ራሱ የተዋጊነትና ያዋጊነት መንፈስ የሞላው የእስላሞቹን ተጠቂነት የክርስቲያኖቹን አጥቂነት ለመበቀል ከሚሰቱ ከድል ወንበሪና ከሹማምንቱ ጋር ከልብ ቆርጦ የተነሣ ባገሩ ውስጥ ከነአቡበክር ሱልጣን ጋር ባገር ውጭ ከክርስቲያኖቹ ከነፋኑኤል ከነደገልሃን ጋር ያለዕረፍት እየተዋጋ ሰውነቱን ለችግርና ለጦርነት ያስለመደ ፤ በተደላና በድልወት ሰውነቱን ያላቀጣ ጠለ ከብርን ሥልጣንን ግዛትን ገና ያልጠገበ ፤ ምኞቱን ገና ወደፍጻሜ ያላደረሰ አፍላ የጦር መሪ ራሱ ጦራጦራ ተዋጊ ስለሆነ እንደዚህ የመሰለ ልዩነት በሁለት መሪዎች መካከል ሲገኝ ሁሉንም የድል አዝማሚያውና ዝንባሌው አፍላና ፈቃደኛ ፤ ደፋርና ወጣት ወደ ሆነው ወገን ነው ። እስከንድርም ናፖሌዎንም ዓምደ ጸዮንም ቴዎድሮስም ወደ ድል ጉዳና የተጓዙበት የጦርነት ጥርጊያው መገንደቅ ይኸን የመሰለው ነው ። በተለይ በዚያን ዘመን ካገር ይልቅ ለመሪ ዋጋ በሚሰጥበት ዘመን የመሪ ግንባር ቀደም ተዋጊነት ለድል አብነት ነው ።

የግራኝ አህመድን ዓይነት መንፈስ ጉብዝናና ድፍረት የነበረው እላይ የጠቀስ
ነው ገገው ነገሥት ዓምደ ጽዮን ነበር ። ግራኝ አህመድ ባዜ ዓምደ ጽዮን ዘመነ
መንግሥት (፲፫፻፺ - ፲፫፻፴፮ ዓ. ም.) ተነሥቶ ቢሆን ኖሮ እውነተኛው የመረረ
ወይም የከረረ ጦርነት ሆኖ የመጨረሻው እውነተኛ ዠግና ይለይ ነበር ።

እንዳሁት እንደ ግራኝ ሳብር አድዲን (ሰብረዲን) መሐመድ የይፋትና የአዳል
ንፍ የሱማሌን ነገድ በሙሉ እስነሥቶ በተዋጋ ጊዜ ወጣቱና ዠግናው ዓዜ ዓምደ
ጽዮን በእንዴት ያለ አኳኋን በየጦሩ ጉራ ላይ ራሱ እየተገኘ አሸንፎ ከርሱ በፊት
የነበሩት ነገሥታት እስከ አልደረሱበት እስከ ሱማሌ አገር ጫፍ ዘልቆ አሳምኖ እን
ደተመለሰ ታሪኩን የኢትዮጵያ ታሪክ ከይኩኖ አምላክ እስከ ዓዜ ልብን ድንግል
በሚባለው መጽሐፍ ከገጽ ፩-፺፯ ላይ ተዘርዝሮ ይገኛልና አንብቦ ከዚህኛው ጦር
ነት ጋር ለማመዛዘን ቀላል ነው ።

ዓዜ ዓምደ ጽዮን ድሉን እስከ መጨረሻ ለማዘለቅ ፣ ጠላቶቹን እስከ ፍጻሜ
አሸንፎ ለማስገበር ወደፊት እንግፋ ሲል የጦር አለቆቹ ያለፈን ድል አድራጊነት
ንፍ የወደፊቱን የበረሃ ጉዞ እያመካኙ እንግዲህ ይበቃናል ወዳገራችን እንመለስ
የሱትን አሁንም ግራኝ አህመድ ጦርነቱን እንቀጥል ሲል ሹማምንቱ ይበቃን ወደ
አገራችን እንመለስ ከሚሉት ጋር ስናመዛዝነው ያዜ ዓምደ ጽዮንና የግራኝ አህመድ
ድን የውጊያ ፍቅርና የጉብዝና ተመሳሳይነት ወደ መገንዘብ እንደርሳለን ።

ጦርነቱ ሲገጠመር ሲል ግራኝ አህመድ የወታደራዊ ጭንቀት ሥጋዊና መንፈሳዊ
ተግባሪና ምክር የጦር መላና ዘዴ ጥሩ አድርጎ በተቀመመ አነጋገር እየሞላ የሰበከ
ወን መልሰን እናስታውስ «የእግዚአብሔርን ስም ሳታነሡ አንድም እርምጃ ወደ
ፊት አትራመዱ ። በጠላቶቻችሁ ላይ የእግዚአብሔርን እርዳታ ጠይቁ» ሲል ውጊ
ያው በጸሎት እንዲገጠመር ካደረገ በኋላ ቀጥሎ «ውጊያውን ተቀበሉ እንጂ እናንተ
አትዠምሩ ። ዛሬ ከኛ ጋር ታግሦ የተዋጋ ነገ ከኛ ጋር ደስ ይለዋል» ሲል በጸሎቱ
ጉን የአወጋግ ዘዴ (ታኩቲክ) ጭምር እያስተማረ ነው ማለት ነው ።

በዋናው መሪ በግራኝ ንግግር ጉን ሌላው ደግሞ መንፈሳዊው መሪ ካህኑ አቡ
በክር እላይ እንዳመለከትነው መንግሥተ ሰማያት ለናንተ ለምትዋጉት ክፍት ነው፤
ዝንመ እሳት ተዘግቷል፤ መላእክት ከሰማይ ቁልቁል ይመለከቷችኋል፤ ዓይናቸው
የጠቆረው ቆነዣኸት በዘለዓለማዊው ሕይወት ተጊጠው ይጠበቁችኋል እያለ
ሥጋ ለባለ የሚፈልገውን ተስፋ በመስጠት የሁለቱ የሥጋዊና የመንፈሳዊ መሪ
ዎች ንግግር ተባብሮ ተዋጊውን የሱማሌና የአዳል ሕዝብ ፣ ለእርዳታ ከዓረብ ጋር
የመጡትን ጭምር መንፈሳቸውን ቀስቅሶ ጠንክረው እንዲዋጉ ድልንም እንዲያ
ገኙ አደረጋቸው ። ይኸን የመሰለ አነጋገርና ተስፋ ፈሪንም ሳያበረታ እይቀርም ።

ጸሐፊው ዓረብ ፋቂህ ደግሞ በበኩሉ የውጊያውን ታላቅነት በሁለቱም ወገን
ያለውን ጽኑ ግድያ ሲተርክ «ልንም ከልንም ሰይፍና ጦር ጉራዴና ጋሻ እርስ በርሱ
እየተጋጨ የፈረሰቹ ግብካካት ከወታደሩ ጩኸት ጋር እያስተጋባ እየሩ በአባራ
እስኪሸረን ድረስ ወታደር እርስ በርሱ ተራኩተ» በሚል በጥሩ የንግግር ቅርጽ
ገልጾ ሁኔታው ለጊዜያችን ደርሶ እንዲብራራ ስለአደረገልን ከታሪኩ ጠቃሚነት

በቀር በአጻጻፍ ረገድ ባለ ሙያ መሆኑን ያሰረዳል ። ጊዜና ለካባቢ ሲያመች ጥሩ መሪ ፣ አንደበቱ የረታ ሰባቢ ፣ በጥሩ ያንጋገር ወዝ ታሪካዊ ጽሑፍን ለግሰፈር የሚችል ጸሐፊ ባንድ የዘመን ጊዜ ውስጥ አልፎ አልፎ ያጋጥጣል ። ለብዛኛ ጊዜ ሦስቱ ሀብት እያንዳንዳቸው ግምታቸው የተለየና ዘፍ ያለ ስለሆነ ተደራርቦው ላንድ ሰው አይሰጡም ።

ምዕራፍ ፱

በሽምብራ ኩራ የሞቱት የጦር አለቆች ዝርዝር - የውጊያው አመራርና የተዋጊው ወታደር መጠን

በዚህ በሽምብራ ዙፊ ጦርነት የሞቱትን የጦር አለቆች የኛ ታሪክ ነገሥት የጠቀሰ ችውን አምስትን «እንደዚሁም ብዙዎች ሌሎች» ብሎ ያለፈውን ዓረብ ፋቂህ የግ ማሸቹን ስማቸውን የቀሩትን የሹመት አገራቸውን እየጠቀሰ ከትግራይ ወገን ጸኒ ከሌሎች አውራጃዎች ፩፻፳፩ በድምሩ ፪፻፳፩ መህንንት አልተዋል ያለውን ለገብ በናል ። ሲጽፍም የቻለውን ያህል የሚቼንና የገዳዩን ስም እያጣመረ ገልጾታል ። ፩ኛ. አዝማች ሮቤል (ትግራይ) አራድ የሚባለው የግራኝ ጋሻ ሃግራ የገደለውን የዓረብ ፋቂህ መጻ፲፳፻ አዝማች ሮቤል ያለውን የኛ የገዕዙ መጽሐፍ ጸሕፊ ላም ሮቤል ብሎታል ፤ አልቫሬጽ ደግሞ ባልጋዳ ሮቤል ትግራይ መኩንንት የተሾመው ብሎት እንደነበረ ከዚህ በፊት ለንብበናል (1) ። የዚህም ምክን ያት እንደአልቫሬጽ በነበሩበት ጊዜ (፲፭፻፲፪ - ፲፮) ባልጋዳ ሮቤል እየተባለ ትግራይን ይገዛ የነበረው በሽምብራ ኩራ ጦርነት ደግሞ (፲፭፻፳፩ ዓ. ም.) ጸሕፊ ላም ሮቤል እየተባለ አሁን በወሎ ጠቅላይ ግዛት ቀድሞ በቤተ እም ሐራ ውስጥ የነበረውን አምባ ነገሥት የሚባለውን የነገሥታት ልጆች በግ ዞት የሚቀመጡበትን የግሼንን አምባ ይገዛ ነበር ማለት ነው ። እነሆ በዚህ በሽምብራ ኩራ ጦርነት ሲዋጋ አራድ የሚባለው የግራኝ ጋሻ ሃግራ ገደ ለው ።

፪ኛ: ዓረብ ፋቂህ ትንሽ አጻጻፍ ለውጦ ሌግባ ሚካኤል የሚለው ትክክለኛ ስሙ ዕቁበ ሚካኤል ሳይሆን አይቀርም ። ዕቁበ የሚለው ግዕዝኛ ቃል እንዲህ ለባ ዕድ ለዓረብ ግዕዝ ለግያውቅ ለኢትዮጵያ ጸሐፊም ያዳገታል ። እርሱም የዚሁ የጸሕፊ ላም ሮቤል ታናሽ ወንድም ነው ። የዓረቡ ጸሐፊ ይግም (ግራኝ) ራሱ በጦር ወርውሮ ልቡን ወግተት የጦሩ ጫፍ በዝርባው ወጣ ይልና የዕቁበ ሚካኤልን አስፈሪነቱንና ዠግንነቱን ጨምሮ ይገልጻል ። በዚህ መካከል የምንረዳው የሮቤል ቤተ ሰብ የዠግና ቤተ ሰብ ናሯል ። ልጁ ዓምደ ሚካኤል ያባቱን ሹመትና ግዕርግ ከያዘ በኋላ ወደፊት በዝናን ጽር

(1) አልቫሬጽ . . . ምዕራፍ 45. 118

(ጅባት?) ጦርነት በእንዴት ያለ ዝግንነት ተዋግቶ እንደሚሞት በሥፍራው ስንደርስ እናነባለን ።

፫ኛ. ዓረብ ፋቂህ አዝማች መሕጠንቴ የሚለውን አዳም የሚባለው የሱማሌ ቀስ ተኛ ዓይነን በቀስት መትቶ እንደገደለው ይናገራል ። የኛ የግዕዙ መጽሐፍ ይህን ሹም ጎዱግ ራስ ማገፀንቶ እንዳለው ተመልክተናል ። ረኔ ባሌት ደግሞ አምሐ ጥንት ብሎት ይገኛል ፤ መቼም የኛ የራሳችን ታሪክ ነገሥት አንዱን ሰው ስሙን እየለያየ ስለሚጠራው ረኔ ባሌት ያንዱን መሠረት በማድረግ ይኸን ስም ተከትሏል ማለት ነው ።

፬ኛ. ባሕር ነጋሽ ዘወንጌል የደሆኖ ገዥ በአብድራዛቅ ቤን ሱሐሕ እጅ የሞተ ።

፭ኛ. ጥን በለው ራስ በሉሰማን እጅ የሞተው ።

፮ኛ. ራስ ዓምዱ (ዓረብ ፋቂህ አዝማች አምዱ የሚለው) በአዳሙ እጅ የተገደለ ።

፯ኛ. ጃውሂርና መንዲል የሚባሉ ስልቦች የንጉሡ ግምጃ ቤቶች የነበሩት የንጉሡን ባንዲራ እንደያዙ ቆመው ሳለ ጃውሂርን ኤሚር መሐመድ መንዲልን ድል ሰገድ የሚባለው ፈረሰኛ ገደላቸው ካለ በኋላ ዓረብ ፋቂህ ሕዝብ ሁሉ ተንም የንጉሡ መሰል አድርጎ ይመለከታቸዋል ስለሚል የሊቃኑ መኳስነት ደረጃ ያላቸውና የንጉሡ አሳሳች ያስመስላቸዋል ።

፰ኛ. ገብረ መድኅን (የሸዋው) ባንድ አሉማዳህ በሚባል ጥርስ ቢስ ተመትቶ የሞተ ።

ISIC

፱ኛ. አዝማች ዘማንጃን (ዘመንክር?) የራስ ወሰን ሰገድ ዘመድ በወዘር አዶሌ እጅ ተመትቶ የሞተ ።

፲ኛ. አዝማች ቀጅሙሀ (ወገሙሀ?) በተክላይ እጅ የሞተ ።

- ሌሎቹን ሹማምንት መጠሪያ ሰማቸውን ማግኘት ያልቻለውን በሹመት አገራቸው እንደዚህ ሲል ያወሳቸዋል ፡
- (ሀ) የሸሬ ሹም በገራድ ዲን እጅ የሞተ ።
- (ለ) የጸለምት ሹም አንድ እስላም የገደለው ይልና የቀሩትን ገዳያቸውን ያል ታወቀውን

- (ሀ) የአጋሚ ሹም ፡
- (ለ) የተምቤን ሹም ፡
- (ሐ) የጆጀራሀ (ወገራ?) ሹም ፤
- (መ). የአበርጋሌ ሹም እያለ እነዚህ ሁሉ ሹማምንት በዚህ ቀን ውጊያ መሞታቸውን ያገልጽላልናል ። የናሌል የሚባለው በናቱ በኩል ከንጉሡ የሚዛመድ ገራድ ሻሙን በሰይፍ እጁን ከቆረጠውና አብድ ኢን ናስር በጦር ከኋላው ከወጋው በኋላ አመለጠ ሲል በዚህ ጦርነት ከሞቱት ዝርዝር ለጥቆ ባለፈው የጸፈውን አንብቦ ናል ። የሞቱትን ጠቅላላ የወታደር ቍጥር የኛን ፲፱ ሲያደርግ የግራኝን ወገን በጅሺ ላይ ብቻ መድቦታል ። በሽሽት ጊዜ የሞቱት ሱማሌዎች ምናልባት እዚህ ቍጥር ላይ ራሱ አልደረባቸው እንደሆነ ጅሺ ይደርሳሉ ማለት ነው ። ከነርሱ ወገን የሞቱትም ሹማምንት ቍጥራቸው በጣም ያነሰ ነው ። አውቆ ያሳንሰው ወይም

እስላሞቹ የእመካከትና ያመታት ዘዴ ቀደም እድርገው ከተርከ ወይም ከዓረብ አሠልጣኝ በመጣር ተመትተው ከሚሞቱት እነሱ መትተው የሚገድሉት ይብዛ አናውቅም ።

ከነርሱ ወገን ይኸው ዓረብ ፋቂህ ካዘጋጀው የታሪክ መጽሐፍ በቀር ታላላት የትግራይና የአማራ፣ የሸዋ፣ የጸለምት፣ የቤገምድር መኳንንትና ሹማምንት ከነወታ ደፋ የተላለቀበት ንጉሠ ነገሥቱ ራሳቸው አዝማች የሆኑበት የዚህ የሸምብራ ኩራ ታላቅ የጦርነት ታሪክ በኛ በኩል በግዕዝ እንደ ዓረብ ፋቂህ ሰፋ እድርጎ ጽፎ ወደ ጊዜያችን ያስተላለፈው ስለሌለ የግራኝን የሹማምንትን ዝግጅታቸውን የተዋጊ ውን መንፈስ ለውጊያ ለመቀስቀስ የተናገሩትን ዲብድጦ ጸንተው መዋጋታቸውን በተመለከትንበት ዓይን የራሳችንም ወገኖች በምን አኳኋን እንደተዋገደ ስመ ሸነፍ የደረሱበትን ምክንያት ጭምር ተመልክተን ሐተታ ለመስጠት አልቻልንም ።

የሆነ ሆኖ ዝርዝር ታሪኩን በኛ በኩል ብናጣውም የውጊያው መልክ በዚህ የጠላት ወገን በሆነው በዓረብ ፋቂህ መጽሐፍ ውስጥ በሚታየው ብቻ የኛዎቹም በዚያው በግራኝ ሹማምንትና ወታደር አያያዝና ብርታት ጸንተው መዋጋታቸው የታወቀ ነው ። ነገር ግን ሰሎሞን ለሁሉ ጊዜ እለው እንዳለው የአክሱሙንና የላስ ታውን ዘመን ወደ ጉን እንተወውና ከይኩኖ አምላክ ዘመን መንግሥት (፲፱፻፳፯ ዓ.ም.) እስከዚህ ዘመን (፲፱፻፳፩ ዓ.ም.) ድረስ የክርስቲያኖች ነገሥታትና የጦር መኩንኖቻቸው ሁል ጊዜ አሸናፊና አባራሪ ዘወትር ማራኪና አስገባሪ የነበሩት ባሁኑ ጊዜ እንደ ግራኝ አህመድ ያለ ሠራጦራ መሪ ጨካኝ ተዋጊ በእነጋገሩ ወታደር ቀስታሽ ተነሥቶ በንጉሠ ነገሥቱ የተመራውን ብዙ ኃያላን የጦር አለቆች ያሉ በትን ጦር አሸንፎ አገሪቱን ወረረ ። በፊቱ ያገኘውን ገዳምና ቤተ ክርስቲያን እያ ቃጠለ ሕዝቡንም እያሰለመ ያለፈውን ሁሉ ደም በእጥፍ ተበቀለ ።

በዚህም ላይ ከዚህ በፊት እንዳመለከትነው የዓፄ ልብነ ድንግልንና የፖርቱጋልን ነገሥታት የወዳጅነት ግንኙነት በክፉ ዓይን የሚመለከቱ የተርከና የዓረብ አገር ባለሥልጣኖች በነርሱ ደጋፊነት ከየአለበት የመጡት በውጊያ የሠለጠኑት የተርከ፣ የዓረብ፣ የፋርስ፣ የሕንድ አዳዲስ የዘመናዊ መሣሪያ ይዘው የመጡት ጥር ቅም ወታደሮች የንጉሡን ጦር እንዳጠቁና የግራኝ አህመድን ድል እንዳረጋገጡ ለት መገንዘብ አለብን ። በውጊያው ላይ ያልተላየው ጸሐፊው ዓረብ ፋቂህ በጽ ሐፋ ውስጥ የባሕር ወታደሮች የፈረሰቻቸው ቅልጥም እስኪታጠቁ ወፍራም አባራ ቆሞ እስኪሄድ ድረስ በኃይል ተዋጊ ያላቸው እነሱን ነው ። እነሱም የያዙት መሣሪያ ምንም እንኳ ዓረብ ፋቂህ እዚህ ላይ ባይጠቅሰው ዘመናዊ ነፍጥና መድፍ ጭምር መሆን አለበት ።

በአልቫሬጽ መጽሐፍና ንጉሠ ነገሥቱ ዓፄ ልብነ ድንግል ለፖርቱጋል ነገሥታት ለአማኑኤልና ለዮሐንስ ፫ኛ በጻፏቸው ደብዳቤዎች ውስጥ እንደተገነዘብነው ዓፄ ልብነ ድንግል ኃይላቸውን ከፖርቱጋል ኃይል አስተባብረው የእስላሞችን ኃይል ከኢትዮጵያ ወደብ ለማባረር ብቻ ሳይሆን የመሐመድ መቃብር ያለበትን

መስገድና የሚካኑ ከተማ ለማፍረስ ኢየሩሳሌምንም ለማስለቀቅ የነበራቸው ትን ቢትና ምኞት ከመፈጸሙ በፊት ይኸን መንግሥት ማጥቃትና ማስጠቃት ለተርኮ ጅም ሆነ ለዓረቦቹ ግዴታቸው መሆኑን በእውነተኛው ፍርድ መመልከት አለብን። ዓረብ ፋቂህ ባይጠቅሰውም ጦርነቱ የተዘመረው ፖርቱጋሎቹ የዚህን ዓላማ የያዘውን ያይ ልብነ ድንግልን ደብዳቤ ይዘው ወዳገራቸው እንደተመለሱ ነው።

ከቀድሞ ከዓይ ዓምደ ጽዮን ዠምሮ የወላስሞቹ ሱልጣኖች የዓረቦቹን እርዳታ እየያዙ በአዳል በኩል እንደተዋጉ አሁንም ግራኝ የተነሣው በዚህ እርዳታ መሆኑ ግልጽ ስለሆነ ክርስቲያኑ የኢትዮጵያ መንግሥት በሩቅ ካለው ከክርስቲያኑ መንግሥት ጋር በበኩሉ ለመወዳጀት ያደረገው እርምጃ አግባብ ያለው መሆኑና ከዚህ ሌላ የተሻለም ማማረጫ ለኢትዮጵያ መንግሥት እንዳልነበረው የታወቀ ነው።

ዳሩ ግን ለጊዜው ግራኝ የተጠቀመበት ዓይ ልብነ ድንግል የተጉዳቡት ዋነኛው ምክንያት ከዚህ በፊት እንዳመለከትነው የዓይ ልብነ ድንግል ረዳት ፖርቱጋል ከጅብ ከሎ ሜትር የበለጠ ርቆ ለጊዜው ምንም ማድረግ ሳይቻለው ለግራኝ እርዳታ የሚያቀብሉት የጆዳ የአደን የዘቢድ ፓሻዎች ግን ካጠገቡ ስለሆኑ ነው። ተረጂውንና ረዳቶቹን ከቀይ ባሕር በቀር የሚለያቸው የለም። የሚቃወም የኢትዮጵያ ነዋሪ ወታደር በየወደቡ ስለሌለ በቅርቡ በምጥዋ በዙላ በተለይ በዘይላ እንዲህ ወደነዚያ እንዲህ ወደነዚህ እንደሌለ በመርከብ እየተመለሱ ወታደርና የጦር መሣሪያ እያመላለሱ የአጥቂነት ዓላማቸውን ፈጸሙ። « ዓይ ልብነ ድንግል እኔ ስንቀን ልቻልና የእናንተ ወታደር በየወደቡ መጥቶ ይቀመጥ ብለው ለፖርቱጋል ንጉሥ ከአራት ዓመት በፊት በደብዳቤ አላስበውት የነበረው ይህ እንዳይደርስ ነበር። ነገር ግን ይህ ዓላማ በርቀት ምክንያት ወደ ፍጻሜ ሳይደርስ ግራኝ በቅርብ በሚያገኘው እርዳታ ተደግፎ ያለረዳት በጠላት የተከበበውን ያይ ልብነ ድንግልን መንግሥት እንደሌለ በውጊያ ያዋክብ ዠምሮ። »

ስለዚህ በአሁኑ ጊዜ በኢትዮጵያ ንጉሥ ነገሥትና ባገሪቱ ላይ የተነሣው ጦርቀድም የኢትዮጵያ ነገሥታትና የወላስማ ወገኖች ከሚያደርጉት ውጊያ የተለየ በደንብ በጥላን በታላቅ ድርጅት የተዘጋጀ ነው ለማለት ይቻላል። ግራኝ አህመድ ራሱ በጠባዩና በፍጥረቱ ካለው የመሪነቱ ችሎታ ከጉብዝናውና ከድፍረቱ በቀር ይኸን ከበላይ ታላቁ የተርኮ መንግሥት የሚደግፈውን ጦርነት ወደ ፍጻሜ ለማድረስ ታላላቅ የታወቁ የዓረብ ሼኮች እንደ እቡበከር አርሹናህ ያሉት በየጦርነቱ ዋዜማ ሲነገር ሲደገም የሰማነውን በየገጹ ግርጌ የጠቀሰነውን ከቁራን ልዩ ልዩ ምዕራፍ (ሱራት) እየጠቀሱ ርተዕ በሆነው አንደበታቸው ከውጭ የመጡትንም ተርኮችና ዓረቦች ከውስጥ ያሉትንም የአዳልና የሱማሌ እስላሞች «ጃሃድ-ቅዱስ ጦርነት» አሰኝተው በማወጅ በመልፈፍ በማስለፈፍ የተዋጊውን መንፈስ በደንብ አዘጋጅተውት ስለነበረ በዚህ ዓይነት የተዘጋጀው ቆራጥ ወታደር በክርስቲያኖቹ በኩል ያልታሰበውን ድል አገኘ።

ከዚህ ሁሉ አልፈን በዚህ ጦርነት ደግሞ በተጨማሪ የምንመለከተው መንግ

ሥተ ሰማያትን ከሚያስገኘው ከቅዱሱ ጦርነት በቀር የኢትዮጵያንና የፖርቱጋልን የግንኙነት ውጥን ለማጥፋት የቲርክ መንግሥት ከወሰደው እርምጃ በላይ ራሱ ስመ ጥር የሆነው «እንደ ባሕር እሸዋ እንደ ሰማይ ኮከብ» የበረከተው የኢትዮጵያ የቤተ መንግሥትና የቤተ ክህነት የደለበ ሀብት የቲርኩንና የዓረቡን የፋርሱን እስላማዊ ተዋጊ ሁሉ ለዘረፋ አስጉምጅቶታል = ከፈተኛው ከደዋርውና ከፍፋቱ ጦርነት የተገኘውን የምርኮ ሀብት ግራኝ ሆነ ብሎ ለዓረብ አገር ባላባቶች እየመረጠ ልኮ እንደነበረው ሁሉ የዚህ ወራ በያለበት በጆዳ በአደን በሐድራዎት በመስቃን ስለተሰማ በወርቅ ከደለበው ሀብታም አገር ምርኮ ለማገኘት የመጣው ሁሉ የግራኝን ጦርና ትጥቅ በደንብ አደርጅቶታል = ስለዚህ እያንዳንዱን እስላማዊ ተዋጊ የሃይማኖት፣ የጥቅም፣ የፖለቲካ ጉዳይ ተያይዞ ይገፋዋል ግለት ነው =

እነዚህም አብዛኞቹ የቲርክ፣ የዓረብ፣ የፋርሱ፣ የሕንድ ተወላጆች ዘራቸው ቢለያይም በሃይማኖት አንድነት የተሳሰሉ የቲርክ ሱልጣን ስለም ጆኛና ልጅ ስለይማን የባልካንን አገሮች እንደዚሁም የምርያን፣ የግብፅን፣ የፓለስቲንን አገር ሲወርሩ አብረው የተካፈሉ ሰፊ ያለ የጦር ልምድ ያላቸው ይኖሩባቸዋል = በእጃቸውም ያለው የጦር መሣሪያ ቶጥህን ከሲም ፓሻ በሚባለው የጥይትና የመድፍ፣ የባሩድ ፋብሪካ ቤቶች ያፈራቸውን ስለዘፈነ እነዚህን እዳዲስ መሣሪያዎች የያዙ የሠለጠኑ ተዋጊዎች በግራኝ ጉን መሰለፍና ጦርነቱን መካፈል ለግራኝ አህመድ ድል ዋና አብነት ሆኖታል = እነዚህ ባይደረቡ ኖሮ ግራኝ ምንም ራሱ ጆኛና ቢሆን ባገር ተወላጅና ቍጥሩ ባንሰ ጦርና የጦር መሣሪያ በበኩሉ ዝግገንነቱ የታወቀውንና ይኸን ያህል ቍጥሩ የበዛውንና የደረጃውን የንጉሠ ነገሥት ጦር ምናልባት ለግሽ ነፍ ባልቻለም ነበር = ዓረብ ፋቂህ የባሕር ወታደር በሚል ስያሜ ጦርነቱን መካፈላቸውን ባለፈው እንዳንበብነው ሲጠቅስ የመሣሪያውን ዓይነትና ብዛት እስተካከሎ ባይጽፈውም ሰዎቹ ካሉ ባይ እጃቸውን እንደማይመጡ የታወቀ ነው = በክርስቲያኖቹ እጅ የሌለ አዳዲስ መሣሪያ ባይዙ ኖሮ ከነርሱ አምስት ጊዜ እጥፍ የሆነውን ጦር እንደምን ያሸንፋ ነበር ያስኛል =

ዓረብ ፋቂህ ለዚህ ለሽምብራ ኩሬ ጦርነት ግራኝ አህመድ አስከትሎት የነበረው የፈረሰኛ ወታደር ቍጥር ፳፻፳ የእግረኛውን ፲፱፻፲ አድርጎታል = ከጦርነቱ በኋላ ተማርኮ በአጠገቡ የነበረው አዝማች ሐይቢ እንዳሰረዳው የንጉሠ ጦር ፲፱፻፲ ፈረሰኛ ከ፪፻፲ በላይ ሰይፍ፣ ጦር፣ ቀስት የያዙ የእግረኛ ወታደሮች እንደነበሩ ይገልጻል = ስለዚህ እንደዚህ ባንሰ ጦር ቍጥሩ ይኸን ያህል የበረከተውን የንጉሠን ጦር ለማሸነፍ የቻለው የነዚያ የስልጡኖቹ ወታደሮች ከነመሣሪያቸው ተካፋይነት መሆኑ ግልጽ ነው =

ቍጥሩ ያንሰ የሠለጠነ ያንድ አገር ጦር ብዙውን ያልሠለጠነውን የሌላውን አገር ጦር በጦር ሚዳ ሲያሸንፍ በታሪክ የመገጠሚያ ጊዜ አይደለም = ለምሳሌ በትርቡ ጊዜ ፪፻፲ የማይሞሉ የፈረንጅ የግዥ ወታደሮች (መርስኔር) በኮንጎ ግዛት በቡካቡ ገብተው ባለ ፴፯ የሚሆነው የኮንጎ መንግሥት ወታደር በኃይል ማስወጣት አቅቶት በግልግል ብቻ ለቀው ወጥተዋል = ቍጥራቸው ፫ ሚሊዮን የማይሞላው

አሥራአሉቶች የሕዝቡ ጠቅላላ ቀጥሮ ከግ ሚሊዮን ከሚበልጠው ከግብፅ፣ ከሶርያ፣ ከጥርዳን ወታደሮች ጋር ተጋጥመው አሸንፈዋል ። በጥንት ታሪክ ደግሞ ታላቁ እስከንድር በ፪፻፵፩ ዓመት ከልደት በፊት ግሺ የሠለጠነ የግሪክን ወታደር ይዞ ፩ ሚሊዮን ጦር የያዘውን የፋርሱን ንጉሥ ጳርዮስን በእርቤል አሸንፎታልና የዚህ ዓይነቱን ምሳሌ ብንዘረዝረው ማለቂያ የለውም ።

አንዳንድ ጊዜ ሁለቱም ባለጋራዎች ሥልጣኔያቸውና የያዙት መሣሪያ የሚመዘን ሆኖ ሳለ በእመራር እቅድና የጦር ስልት ወይም በምቹ ሥፍራ አመራራጥ «ስትራተጅክና ቴክኒክ» ምክንያት አንዱ ወገን የተዋጊው ወታደር ብዙም ቢሆን ከመሸነፍ አይድንም ። አንዱ ንጉሠ ነገሥት ናፖሌዎን ሁለቱን የነምሳንና የጀርመንን ነገሥተ ነገሥታት በ፲፰፻፳ ዓ. ም. አውስተርሊዝ ላይ ያሸነፋቸው በጦር ስልቱና በዘዴው ነው ። ያለዚያ የሁለቱም ወገን ጀርመናዊና ፈረንሳዊ ሕዝብ ሥልጣኔያቸውም መሣሪያቸውም ጉብዝናቸውም ተመሳሳይ ነው ።

እንደዚሁም በሽምብራ ኩሬ ጦርነት የክርስቲያናቹን ጉራ የጠራ የዘመኑን መሣሪያ የያዙ የሠለጠኑ ተዋጊዎች የጦር ስልት ስለጉደለው ተሸንፎ የማያውቀው ቀጥሩ ፪፻፲ የእግረኛ ፲፯፻፲ የፈረሰኛ ጦር የሚሆነው የንጉሠ ነገሥቱ ጦር በ፲፱፻፲ የእግረኛ በ፳፻፰ የፈረሰኛ ጦር ተሸንፎ ከመሸሽ ደረሰ ። ጉዳዩ ለወደፊት ታላቅ ትምህርትና ጥንቃቄ የሚወስድበት ነው ። ወደ ፊት እንደ ግራኝ ያለ ጦርጦራ መሪ የተማረም ጦር ይዞ በመነሳት ሌላ የሽምብራ ኩሬን ጦርነት የመሰለ በጊዜ ያችን ያለ ጊዜያችንም ሊገጥም ይችላል ። መመለሻው ግን የሁሉም ቀደም ብሎ በሚደረግ ጥናትና ዝግጅት መሆኑ የታወቀ ነው ። በምድራውያን መንግሥታት መካከል የሚደረግ ጦርነት ሁል ጊዜ ሊታገድ የሚችለው ከራስ በሚገኝ ኃይል ብቻ ነው ። ይኸውም ማለት መሣሪያው በመሣሪያ እቅዱ በእቅድ ነው እንጂ ከዚህ ውጭ የሌም ። የዓለም ማኅበር ወይም የወዳጅ እርዳታ የሚባለው ሁሉ መሠረት በሆነው በራስ ኃይል እንደተጨማሪ መሆኑን ያለፈው ታሪክ በሰፊው አመልክቷል ። ጠላትን መናቅ ደግሞ ከሁሉ የበለጠ ከፍ ያለ ስህተት መሆኑን ከሽምብራ ኩሬ ጦርነት በቀላሉ ለመማር ይቻላል ።

ምዕራፍ ፵፩

በደዋሮ የግራኝና የራስ ነቢያት ጦርነት (፲፭፻፳፪ ዓ. ም.)

እስካሁን የተደረጉት ጦርነቶች የተከናወኑት በእ.ትዮጵያ ምሥራቅ በታላቁ ቆቹ እውራጃዎች በይፋትና በደዋሮ በፈጠጋር የሆኑበት ምክንያት በገዢዎቹ ላይ ካርታ ላይ እንደሚታየው እነዚህ እውራጃዎች ለአዳል አገር ወሰነተኛ ግራኝ ከዓረቦቹ አገር ከጀዳና ከዘቢድ መሣሪያና የቅጥር ወታደር ሊያገኝበት የሚችለውና በርሱ ሙሉ ቀጥጥር ውስጥ የሚገኘው የዘይላ ወደብ በነዚህ በደዋሮና በይፋት ትዩቶና ቅርብ በመሆናቸው ነው ።

ከዚህም ጋር በይፋትና በደዋሮ የሚገኙት ትክለኛ ባለባቶች ከአመር ወላስ ማና ከሐይደራ ዝምሮ እስላሞች ከነዋሪው ሕዝብ ውስጥም ከክርስቲያኑ እስላሞች መብለጡን ትክክለኛ የሂሳብ ግምት ባይኖረንም በብዛት የእስላምን ሃይግናት ያቀራ ስለሚገኝ እነርሱም ልባቸው ወደነዚያ እያዩላ ይህ ሁሉ ተደራሮቦ መንገድ በመምራትም ማስረጃ በማቀበልም ረገድ ግራኝ አሀመድ እንደልቡ በነዚህ የሃይግ ናት ወገኖቹ ሊጠቀም ችሏል (1) ። በ፲፮፻፳፯ ዓ.ም. ግዜ ልብነ ድንገል ከግጥም ጋር የተዋገና ማገፋዝ በጦርነቱ ላይ በአባ ገብረ እንደርያስ እጅ ሲሞት የበላይ አዝ ማቼ መሐመድ ኢብን አዝሐር ከጦርነቱ በታ ከሸሸ በኋላ ዘለቁታውን እምልጦ ወደ አዳል አገር ጫፍ ሊደርስ የቻለው የደዋሮ ሰዎች በቤታቸው ደብቀው መንገድ መርተው ስለረዱት ነው (2) ።

ወደፊት በክርስቲያኖቹ አውራጃዎች በሸዋ ፣ በጉጃም ፣ በቤተ አምሐራ ፣ በበኔምድርና በትግራይ በየጦሩ ግንባር የግራኝ ማሸነፍ እየተጠለ መሄዱ ባይቀርም የመገናኛ መሪዎቹን ድሎች በራስ ደገልገንና በነወናግ ዣን ላይ በይፋትና በደዋሮ በቅድሚያ ያገኘበት አንደኛው ምክንያት ላይ እንዳመለከትነው የነዋሪውን ሕዝብ እርዳታ ማግኘቱና ከጀርባውም በተጥታ በሃይማኖት ወገኖቹ (ዓረቦች) እርዳታ በመደገፉ ነው ።

በ፲፮፻፲፱ ዓ.ም. አካም ላይ አዛዥ ደገልገን ከተሸነፈ ወዲህ የራስ ደገልገን ሁኔታ ዓረብ ፋቲህ በመገደብ አይገልጽም ። የዓረቡ ጸሐፊ በወገኑ በግራኝ ግንባር ያለውን ሁኔታ በዝርዝር እንደሚጽፍ በክርስቲያኖቹ በኩል ያለውን ራሱ በአካል የሌለበትን በዚያው መጠን ለመዘርዘር ያዳግተዋል ። ምናልባት ይህ የጦር መሪ ከአካም እምልጦ ወደ ንጉሠ ነገሥቱ ዘንድ ከሄደ በኋላ ተግዛጽ አግኝቶት በርሱ ፈንታ በደዋሮ ራስ ነቢያት ተሾሞ ይሆናል ። የዓረብ ፋቲህ መጽሐፍ መሾሙን ሳይመለከት በዚህ ጊዜ (በ፲፮፻፳፩ ዓ.ም. መጨረሻና በ፲፮፻፳፯ ዓ.ም. መገኘት መሪያ ላይ) በደዋሮ ከፋኑኤልና ከደገልገን ወዲህ የግራኝን የወረራ ጦርነት አጥብቆ የተቃወመ ይህ ራስ ነቢያት መሆኑን ያመለክታል ። ይኸን ታላቅ መኩንን ዓረብ ፋቲህ ራስ ባንያት ይለዋል ። ነገር ግን የኛ የግዕዙ ጽሑፍና በቅርብ የተዋወቀው አልቫሬጽ ነቢያት ስለሚሉት ትክክለኛ ስሙ ነቢያት መሆን አለበት ።

አልቫሬጽ ስለራስ ነቢያት ቀጥሎ ያለውን ይጽፋል «... በዚያ አገር (በኢትዮጵያ) በቆየንበት የሰድስት ዓመታት ጊዜ ውስጥ አራት ባሕር ነጋሾች ተለዋውጠዋል ። ከነዚህም ውስጥ እኛ በደረሰን ጊዜ የነበረው ባሕር ነጋሽ ዶራ ነበር ። እርሱ ሲሞት በንጉሠ ነገሥቱ መልካም ፈቃድ ቡላ ለተባለው ዕድሜው ፲ ወይም ፲፪ ዓመት ለሆነ ለሚቹ ልጅ ተላለፈ... » በኋላ ወጣቱ ወደ ንጉሠ ነገሥቱ ተጠርቶ ይህ ማዕርግ ተወሰደበትና ራስ ነቢያት ለተባለ ለአንድ መስፍን ተሰጠ ። ራስ

(1) ያምደ ጽዮን የጦርነት ታሪክ ዝግጅት ፣ ፎቶ ምሳተሙ 294 ።
 (2) ዓረብ ፋቲህ የረዳ ባሌት ትርጉም ገጽ 61 የግስታወሻ ቀጥር 1 ።

ነቢያት በዚህ ማዕርግ (ባሕር ነጋሽነት) ሁለት ዓመት ካገለገለ በኋላ እርሱ ወደ ቤተ መንግሥት ተጠርቶ የቢትወደድነት ማዕርግ ሲሰጠው ባሕር ነጋሽነቱ እዲቢ ለተባለው ተሰጠ» ይልና ቀጥሎ በሌላ ቦታ ላይ ዋናው መላክተኛ ሮድሪግ ደ ሊማና ምክትሉ ፕሮፕር ደ አብሬው ተጣልተው ስለነበረ እነርሱን ለማስታረቅ ፖርቱጋሎቹ ወደ እገራቸው ለመመለስ ወደ ምጥዋ በሚጓዙበት ጊዜ ከንጉሠ ነገ ሥቱ ለነርሱ የተላከውን ስጦታ ለማድረስ ከተመደቡት ሁለት ታላላቅ መኳንንት አንደኛው ራስ ነቢያት እንደነበረ ያወሳል (1) ።

ይህ የአልቫራጽ አጻጻፍ ትክክለኛ መሆኑ በኛው የግዕዝ ጽሑፍ የጸደቀ ነው ። ዓፄ ልብነ ድንግል ለደቅ ማርያም ከሠራዬ እንደዚሁም ለደባርዋ ሚካኤል ርስተ ጉልት አድርገው በሰጡበት ዘመን የሠራዬ ሹም አሮን፣ የአክሱም ንቡረ እድ ናብ፣ ቆስ ገበዝ ኢያቄም በነበሩበት ዘመን ራስ ነቢያት ባሕር ነጋሚ ተብሎ አብሮ በገ በዘ አክሱም መዝገብ ላይ ስሙና ማዕርጉ ተጠቅሷል ። በሌላ ላይ ደግሞ ዓፄ ገብረ መስቀል የመደራን ምድር ለአባ ገራማ መታሰቢያ ሰጥቶት የነበረውን ዓፄ ልብነ ድንግል ያለፈውን በማደስ የጣፋ ቆላ ምድር ሌላም ከየቦታው በጉለተበት ጊዜ የነ በሩትን የቤተ ክህነትና የቤተ መንግሥት ባለሥልጣኖች በጠቀሱበት ጽሑፍ ላይ ከጳጳሱ ከአቡነ ማርቆስና ከዓቃቤ ሰዓት ነገደ ኢየሱስ ቀጥሎ ቢትወደድ ራስ (ሮስ ?) ነቢያት ተብሎ ተጠቅሶ ከርሱ ተከታትለው ግራ ጌታ ዘድንግልና ንቡረ እድ ፍትሐሙ ቆስ ገበዝ ኢያቄም ተጠቅሰዋል (2) ።

ስለዚህ ራስ ነቢያት በዚህ ዘመን ካሉት ታላላቅ መሳፍንትና መኳንንት እን ደነ ራስ ወሰን ሰገድ፣ እንደነራስ ማገፀንቶ፣ እንደነ ቢትወደድ ሠርፄ፣ እንደነ ራስ እስላም ሰገድ የሚቆጠር ነው ማለት ነው ። በዚህ ዘመን ካሉት ባለሥልጣኖች ጳጳ ሱን ወደ ጉን አድርገን ከንጉሠ ነገሥቱ በሥልጣን የሚከተለው ዓቃቤ ሰዓቱ ሲሆን ከርሱ የሚቀጥለው ቢትወደዱ ነው ። ነገር ግን ቢትወደዶች የግራና የቀኝ ተብለው ባንድ ጊዜ ስለሚሾሙ ራስ ነቢያት የቀኝ ቢትወደድ በተባለበት ጊዜ የግ ራው ደግሞ ቢትወደድ ሠርፄ ነበር (3) ። ነገር ግን ከቀኙ የግራው ብልጫ ስለ አለው ከነቢያት ሠርፄ ቅድሚያ አለው ማለት ነው ። ስለዚህ ባሁኑ ጊዜ ይኸው ራስ ነቢያት ደዋሮን ሊከላከል መጥቷል ማለት ነው ።

በዚህ ምክንያት ዓረብ ፋይህም በበኩሉ ይኸንኑ ታላቅ መኰንን በቤተ መን ግሥቱ ዘንድ ያለውን ከፍተኛ ሥልጣን በማውሳት ጠባዩንና ተከላካይነቱን ከማ

(1) አልቫራጽ ምዕ. 24 ምዕ. 108
 (2) ወካዕበ እምነ ሠራዬ ጉልትኩ (እነ ልብነ ድንግል) ጉልት ቤት ገበዝ ለማርያም ዘይቅ ኢታ ወካዕበ ጉልትኩ ለሚካኤል ዘደባርዋ ጉልተ እንዘ ባሕር፡ ነጋሚ ራስ ነቢያት ወእንዘ ንቡረ እድ ናብ ። በእኩቱተ አብ ዘወሀበ ንጉሥን ገብረ መስቀል ለመካነ መደራ (መጠራ ?) ለተዘካረ እቡነ ገራማ ሐደስኩ እነ ልብነ ድንግል ወስመ መንግሥትየ ጳዊት ምድረ ጣፋ ቄላሃ ወደጉላሃ ወዓድዋ እንዘ ጳጳስ አባ ማርቆስ ወዓቃቤ ሰዓት ነገደ ኢየሱስ ወብሕትወደድ (ሮስ) ራስ ነቢያት መጽሐፈ አክሱም ኮ. ሮሲኒ ያሳተመው ገጽ 26፣ 31 - 32፣ 33 ።
 (3) መጽሐፈ አክሱም ኮ. ሮሲኒ ያሳተመው ገጽ 31

ጥላላት ጋር እንደዚህ ሲል ያመለክታል «በደዋር ራስ ባንያት (ነቢያት) የሚባል ታላቅ ሹም ነበር። እርሱም በንጉሡ ዘንድ ከፍተኛ ግምት ስለነበረው በሌሎች ላይ የበላይነት ሥልጣን ሰጥቶት ነበር፤ ጥብቅ ኩሩ የሸፈተ ሰዶጣን ነበር። እስላሞቹ አገሩን ወርረው መዝረፋቸውን ከሰላሞቹ በሰማ ጊዜ ወታደሩን ሰብሰቦ ሙተላ ፊያ የሌለበትን ጠባብ መንገድ ይዞ ይጠባበቅ ገሮ» (1)። ኩሩ ሰዶጣን የሚል ቅጽል የዓረቡ ጸሐፊ ለነቢያት የሰጠበት ምክንያት ደህና አድርጎ በመከላከል ላይ ሆን አይቀርም።

ስለዚህ ግራኝ አህመድ ታላቁን የሽምብራ ዙሪያ ጦርነት በአለፈው ዓመት ፲፮፻፳፩ ዓ. ም. መጋቢት ፲፩ ቀን አግኝቶ ወዳገሩ ተመልሶ የሻዕባንና የረመዳንን የሸዋልን የጾም ጊዜ በሐረር ከአሳለፈ በኋላ (2) በዋቢ ሸባሌ አድርጎ ደዋር ሲደሰ ጦሩን ከሁለት ከፍሎ አንዱን ከፍል ለራሱ አስቀርቶ ሁለተኛውን ለወዘር ኮርቦን ኢብራሂም ሰጥቶ ወደ ደዋር ጉዞ ገሮ»።

በዚህ ዓይነት ሲንዞ ኩሹም አቡበከር የሚባለው ከአራት የረረሰኛ ጓደኞቹ ጋር ሆኖ ፈረሰኞቹ ከዋናው ጦር ተለይተው ቀድመው በሸለቆ ውስጥ በሚጓዙበት ጊዜ ከአንድ ቊጥሩ በርከት ካለ የክርስቲያን ጦር ጋር ተገናኝተው ክርስቲያኖቹ በኃይል ስለወጡባቸው እስላሞቹ ወደ ጎሳቸው ሸሹ። ኩሹም አቡበከር የሚባለው ግን «ቅዱስ ጦርነት በኢሳይያስ መንገድ» እያለ በመጫህ ሲዋጋ ከዚያው ከጦርነቱ ላይ ሞተ።

ISIC

ዋናው በግራኝ አህመድ የሚመራው ጦር በደዋር ውስጥ ገብቶ በተለይ ለላል መብረቅ ከሚባለው ወረዳ ሲደርስ የዚሁ ወረዳ ገዥ አቤል የሚባለው እስከጊዥ ለው ከተከላከለ በኋላ በመጨረሻ ወታደሩ ሲሸሸ እርሱ ተግረከ።

ግራኝ አህመድ አቤልን እንዳሠረ ወደፊት ሲንዞ ራስ ነቢያት ከነጦሩ ወደ ሠፈረበት ጠባብ ቦታ ተጠጋ። በዚያን ጊዜ ምክር ተያዘና ግግሹ በጣም ከመንገድ ርቀን ወደ ውስጥ ስለገባን መውጫ የለንም ሲሉ የቀሩት እምነታችንን በእግዚአብሔር ጥለን እንዋጋ አሉ። ከዚህ በኋላ ግራኝ አቤልን እንደታሠረ አስጠርተት እፈቱ አቁም «ስማ ወደፊት ስንጓዝ ጠላቶቻችንን መንገዳችንን የቆረጠብን እንደ ሆነ በመገሞሪያ አንተን ገድለን ቀጥሎ ከነርሱ ጋር ስንዋጋ ለቅዱስ ጦርነት ስንል ብንሞትም ደስ ይለናል» ቢለው አቤል «ይኸ ጥሩ አሳብ እይመስለኝም ይልቅስ በነርሱ ዘንድ ያሉትን የንጉሡን አብያተ ክርስቲያናት ላታቃጥሉ ቃል ትገቡልኝ እንደሆነ መንገዱን በሰላም እኔ አባለቅቅላችሁ» አለ። ግራኝም ይኸንን አሳብ ተቀብሎ «እስላሞቹ በዚያ ያሉትን አብያተ ክርስቲያን ላያቃጥሉ አንተም መንገዱን ልትለቅላችው በዚህ ቃል ገብተዋልና መንገዱን ለቀህ አስተናግዳቸው ይኸን አሳብ እምቢ ብለህ ጦርነት ሆኖ ከተሸነፍህ በኋላ የንጉሡ አብያተ ክርስቲያናት የተቃጠሉ እንደሆነ ኃላፊው አንተ ነህ» ብሎ አቤል ለነቢያት ላከበት።

(1) ዓረብ ፋቲዋ ገጽ 135
 (2) የነዚህ የአጽዋግት ወራት አንድ ጨረቃው አኳኋን በያሙተ ይለዋወጣሉ። ባሉት ርዕ ግን በጊያ ዝያ፣ በግንቦት፣ በሰኔ ላይ አድርገውታል (ገጽ 131 ግስታወሻ 3)።

እንደ ዓረብ ፋቂህ አጻጻፍ ራስ ነቢያት ይኸንኑ ውለታ በመቀበሉ ግራኝና ሠራዊቱ በዚያ በጠባቡ መንገድ እንደልባቸው አልፈው ወረቀሉ በሚባለው ወረዳ በተለይ ማሺብ ወደሚባለው ሥፍራ ደርሰው ብዙ ምርኮ እንዳገኙ ከዚያ አልፈው ጃን አምባ በሚባለው አውራጃ ገብተው ማይ - 4ላ ደርሰው በዚያም ብዙ ምርኮ እንዳገኙ ያረጋግጣል (1) ።

ከዚህ አያይዞ በዚህ አገር ራጅህ የሚባል ከእስላሞች አገር መጥቶ ክርስትና ተቀብሎ ከንጉሠ መሬት ተሰጥቶት ይኖር ነበርና ግራኝ “እስላም የእስላም ልጅ ራስህ ተዋጊ የተዋጊ ልጅ የነበርህ ነህና ወደኛ ወደ ወንድሞችህ ተመለስ ባለፈ ነገር ተስፋ አትቀረጥ” የሚል መልእክት ስለላከበት ራጅህ እሺ ብሎ ወደ ግራኝ ተመልሶ እንደ ገባለትና እንደሸለመው ራጅህም አገሩን በሙሉ ወጣ ገባውን ያውቀው ስለነበረ ግራኝ በርሱ እየተመራ ከደዋሮው ከፋኑኤል ጋር ትንሽ እንደተዋጋ ፋኑኤልና ክርስቲያኖቹ እንደሸሹ በያለበትም እየተዘዋወሩ እንደልባቸው የተበታ ተነ ጦርና መንደር አግኝተው ብዙ ምርኮ ማግኘታቸውን ያረጋግጣል ።

ይህ ያሁኑ የግራኝ ጉዞ ደዋሮ በሚባለው በዚያን ዘመን ታላቅ አውራጃ በነበረው ውስጥ መሆኑን ያረቡ ጸሐፊ እያመለከተ የደረሱበትንና የተዋገቡትን ቀበሌ በዚያን ዘመን አጠራር አዳል መብረቅ ማሺብ ወረቀሉ ገርን አምባ ማይ 4ላ እያለ ያወሳል ። እነዚህ ቀበሌዎች ይኸን ስም እንደያዙ እስከ ዛሬ ስለአልቆዩና ከዚያ ወዲህ በጋልኛ ስያሜ ስለተለወጡ ሥፍራቸውን በአሁን ሰዓት በትክክል ለመለየት ወይም የዛሬውን አጠራር ከዚህ ከቀድሞው አጠራር ጋር አገናዝቦ ለማመልከት ይቸግራል ። ግራኝ ዓፄ ልብነ ድንግልን ባለፈው ዓመት ድል የመታበት ሥፍራ ያን ጊዜ ሽምብራ ዙሪ በተባለው ዱከምን ወንዝ ተሻግሮ በዛሬው ቢሾፍቱ ቀበሌ (ምናልባት በጨለቅለቃ ኩራ) ስለሚመስል ሙሴ ባሴት ረኔ እንዳሉት ያሁኑ ደግሞ ጉዞውና ውጊያው ከዚያ ታች ታቸን ባሩሲና በከምባታ ሰሜናዊ ጫፍ አድርጎ ወደ አሞና ወደ ጊቤ ወንዝ አቅጣጫ ይመሰላል ።

ግራኝም ይኸን ሁሉ ሲያደርግ ግማሹን በዘዴ በሰለላ ባገር መሪዎች በመጠቀም አልሆን ሲል ደግሞ ጨካኛ በመዋጋት ከድል ወደ ድል እየተራመደ እስከዚህ ደርሷል ። በአቤል እስረኝነት ራጅህ በሚባለው ቀድሞ እስላም በኋላ ክርስቲያን በነበረው ሰላይነትና መሪነት በደንብ ተጠቅሞባቸዋል ። ባለፈው በንጉሠ ላይ ያገኘው ድል የራሱንና የጦሩን ዝና በጣም ከፍ ያለና የማይበገር አድርጎ ስለአስገመተው እስካሁን ድረስ ወደ ንጉሠ የነበሩት የእስላም ነክነት ያላቸው ሁሉ በየጊዜው እየገቡለት የራሱን ጉራ አደርጅተውለታል ። መቼም በማናቸውም ዓለም እንደሚደርሰው በተሸናፊ ላይ ከዳተኛ ይበዛል ። ለአሸናፊ ደግሞ ታማኝ መስሎ አዲስ የሚገባለትና የሚያከናውንለት አገልጋይ በዚያው መጠን ብዙ ነው ።

(1) ግይ 4ላ ግለት የውሀ ሽለቆ ግለት ነው ሲሉ ረኔ ባሴት የተረጉሙት ልክ አይመስልም ይልቅስ ፍል ውሀ ሳይሆን እይቀርም ቀበሌውም የዛሬው መተካሪ ይሆን ይሆናል ።

ሰብሀ ግራኝ እስካሁን ያገኘውን የበረከተ ምርብ በወደ ለደራሳ ጠባቂነት ከፊት
ንዘ ወደ ሌላ ትቶ እርሱ ወደ ፊት እየገፋ ራስ ነቢያት ወይም ረረባት ተብሎ ምርቱ
የሆኑትን የፈረሰኛ ወታደሮቹን እንደያዘ ገጠገው ። በዚህም ጊዜ ተደግቦ በነበሩት
መሪዎች ላይ ዋና መሪና አስተናባሪው አውራጃውን ሁሉ የግንዛቤ ተቀዋይ ድል ሰበረ
የሚባለው በተጨማሪ ስለገበረለት የግራኝ የወረራ ጉዞው ሁልጊዜ ከጠቃናት ለፋ
ሰፊም ።

በዚህም ምክንያት ግራኝ ራስ ነቢያትን ፍላጎት ወይራት በግንገራት ጊዜ የራ
ዋርው ፋትኤል እንደዚሁም ባንድ ቦታ ከፍላ በሌላ ቦታ ተውሎ ከዚያም ዜጋ
(ዜና?) የሚባሉ ሹማምንት እንደተዋጉትና ከፍላም ተውሎም ዜጋም ሲገረቡ ፋት
ኤል ብቻ በድፍረት ወይራት መጥቶ አሜሪካ ለመመድ ከሚባለው ጋር ተጋጥሞ
አንድ ላንድ ከተደባደበ በኋላ አዝማሚያውን እያቶ እንደሸሸ ያረቡ ጸሐፊ ያህል
ክታል (1) ።

ከዚህ ሁሉ ዝርዝር ጦርነት በኋላ ወይራት ተደግቦ የግንዛቤ ግራኝ ጦሩ ራስ
ነቢያት ካለበት አስቸጋሪና ተራራማ ከሆነው ሥፍራ እንደያደረሰ አመለካከት በዚ
ያም ሳያስቡት ራስ ነቢያትና ከርሱ ጋር ያሉት የደዋር ሹማምንት ተጠገተው
ከወደ ላይ የደንገያ ፍጻሜ እየሰጡ ሊፈጅዋቸው ሲሉ እስላሞቹ የዛፍ ተገን እየያዙ
ሰጊዜው እንደ አልተጉዱ ግራኝና ጥፋሮቹ ሥፍራው ለፈረሰ ወገን የግንዛቤ
ጠባባ ሆኖ ለክርስቲያኖቹ የተመቸ ስለሆነ እንግዲህ ከዚህ ሥፍራ ግላቶችን ነፃ
በማለት እንደተጨነቁ ክርስቲያኖቹም “እስካሁን በልተሃል አሁን ገን ጠፋፋ
የለህም” እያሉ ከፍ ያለ የዛቻ ድምፅ ግሰግታቸውንና እስላሞቹም ተጨንቀው እንገ
ዲህ ምን ይበጃል እያሉ ከግራኝ ሲማከሩ ግራኝ «እንግዲህ ዕድላችሁን በእግዚአብ
ሔር ላይ ጣሉት የርሱን ድጋፍ ለምኑ በዚህ ሥፍራ እኔና እናንተ እኩል ነን
የእግዚአብሔርን እርዳታ በመጠየቅ ስለሃይማኖታችሁ ተዋጉ ከጠክሎ
ችን የሚሞተው መንግሥተ ሰማያት ይገባል የሚተርፈው በደቡብ ይኖራል . . . »
እንደ አላቸውና «በርቱ ጽኑ እግዚአብሔርን ፍሩ ታሸንፋላችሁ» የግራ
ውን ቃል በከፍል ይ አንቀጽ ፳ - ፪፻ በቁራን የተጻፈውን እየጠቀሰ እንዳበረታታ
ቸው ያመለክታል ።

የሆነ ሆኖ ራስ ነቢያትና ጥፋሮቹ የፍጹም በትር ምንም ያህል እስላሞቹን
እንዳልጉዱ በተመለከቱ ጊዜ ቀርበው በጨበጣ ለመዋጋት ካሉበት ሥፍራ ተነቃ
ነቁ ። በዚህ ጊዜ ታኪያ የሚባለው እጁና እግሩ ከዚህ በፊት በጥፋቱ ግራኝ ያስቀረ
ጠው ይኸው መጡ እንዋጋ ብሎ ሲሮጠ በነርሱ መካከል አንዱ ኡስግን የግላ
ባለጠመንጃ እርሱ ብቻ ነበርና እርሱ አነጣጥሮ የግራኝውን የክርስቲያን ጦር
አለቃ መትቶ ሲጥለው እስላሞቹ ባንድ ድምፅ እየተጨጨሁ በክርስቲያኖቹ መካ
ከል ተደበላልቀው ይዋጉ ገና ጦር ።

(1) ይህ ፋትኤል የተባለው ከዚህ በፊት በ፲፭፻፲፯ ዓ. ም. የተዋጋው ደህን ወይም የሰው ጥክፍ ደህን
አይታወቅም ።

ጦርነትም ኃይለኛ ስለነበረ ውጊያውም ስለጸናባቸው ክርስቲያኖቹ ሲሸሹ ራስ ነቢያትም ወደኋላው ተመልሶ ጭፍርቹን «እንግዲህ ወዴት ነው የምትሸሹት ንጉሡ ፻፪ ፈረሰኞች ሆናችሁ ሐያ ፈረሰኞች እንዴት አባረሩዎቻሁ ቢሉን ምን መልስ ይሰጣል» ቢላቸው እንደገና ተመልሰው ውጊያውን በኃይል እንደቀጠሉ ራስ ነቢያትም “የወርቅ ተራራ” ከሚባለው ፈረሰ ላይ እንደተቀመጠ ሰይፉን መዞ ሲያዋጋ ግንባር ቀደም ሆነው ከሚዋጉት ከነፋራቃሃም ዓሊ ከነዓሊ ዋርዳይ ከነ ገራድ ናስር ጋር በሰይፍ ተሟሙቆ ሲዋጉ በዚሁ ጊዜ ዓሊ ዋርዳይ ራስ ነቢያት አጠገብ ሆኖ ይዋጋ የነበረውን የጃዋቲር (ጋዋጤር ?) ሹም የነበረውን በሰ ይፍ እንገቱን ቢለው ጭንቅላቱ ከአካሉ ተለይቶ እንደ ወደቀ ! ቢሆንም ክርስቲያ ኖቹና እስላሞቹ አንድ ሰዓት ያህል ከተዋጉ በኋላ አሁንም እስላሞቹ አሸንፈው ክር ስቲያኖቹ እንደ ሸሹ ! ነቢያትም በፈረሰ ብርታት ለጥቂት አምልጦ ወደኋላው እንደሸሸ የዓረቡ ጸሐፊ ያመለክታል ።

ከዚሁ አያይዞ ግራኝ የድሉን የምሥራች ወደኋላ ከገዙና ከምርኮ ጋር ለቀረው ለወዘር አይሌ ከላክ በኋላ ከነጭፍራው የበለው ግዛት በሆነው በጋፋት አዋዋልዳ ሠፈር ደንኳኑን አስተክሎ ተቀመጠ» ሲል ዓረብ ፋቂህ የራስ ነቢያትን ጦርነትና ፍጻሜ በዚህ ዓይነት ይጨርሳል (1) ።

መቼም ግራኝ አህመድ ባለፈው ጦርነት ደገልሃንን አርባ ሺመልን በተለ ይም ንጉሠ ነገሥቱን ማሸነፍ የቻለው ራስ ነቢያትን ማሸነፍ አያቅተውም ። ነገር ግን የዓረቡ ጸሐፊ በዚህ ከራስ ነቢያት ጋር በተደረገው ጦርነት ከክርስቲያኖቹ ብዙ ሲሞት ከኛ ወገን የሞተም የቆሰለም የለም የሚል ቃል ስለጨመረ ሁኔታውን ማመን ችግር ቢሆንም ማስተባበያ የሚሆን ስለዚህ ጦርነት በኛም ዘንድ በሌላም ዘንድ የተጻፈ ሰነድ ስለሌለ የርሱን ብቻ መቀበል ግዴታ ሆኗል ።

በዚህም ላይ ግራኝ ዋናውን የያዘን ጦር ወደኋላ ትቶ ወያሬት ቀድሞ ከጠባብ መንገድ ላይ ደርሶ በተቸገረበት ጊዜ እነራስ ነቢያት ክፊት መግጠም ብቻ ሳይሆን መውጫ መግቢያውን በሚያውቁት ባገራቸው ከኋላውም ጭምር አጥቂ ጦር አለ ማስከተላቸው አስገራሚ ነው ። ራስ ነቢያት ግራኝ ከነጦሩ ወደዚህ ምቹ ሥፍራ እንዲገባለት በዘይ ስቦት ይሆናል ፡ ዳሩ ግን በዚሁ ጊዜ የተረፈና ወያሬት እየተዋጋ ሲተላለቅ ከምናየው ከብዙው ጦር አንድም ከግራኝ ከቀኝ ከኋላም የከበበ ያም ቢቀር በመላላክ አዲስ የርዳታ ጦር ሳይደርስለት መቅረቱ የሰለላውና የግንኙነቱ በጠቅላላው የመንግሥቱ የወታደርነቱ ዝግጅት ደካማ እንደነበረ ያመለክታል ።

በግራኝ በኩል ግን ሁሉም የጦርነቱ አካሄድ የሚመራው በዘዴና በአእምሮ ጥናት ይመስላል ። ጦርነቱ ሊዠመር ሲል በመዠመሪያ ኡስማን የሚባለው ባለ ጠመንጃ አነጣጥር ተኩሶ የግረኛውን ወታደር ሹም ከጣለ በኋላ ባንድ የድምፅ ሁካታ እየተጫጫሁ ገብተው ጦርነቱን መዠመራቸው ከመዠመሪያው የውጊያ ወቅት ላይ የክርስቲያኑን ተዋጊ ልብ ለማሸበር ታስቦ የተደረገ መሆኑ አይጠረጠርም ።

(1) ዓረብ ፋቂህ 131 - 146

በዓረብ ፋቂህም በኛም ታሪክነገሥት ውስጥ ከፖርቱጋሎች መምጣት በፊት በተለይ በዚህ ጊዜ አንድም ነፍጥ (ጠመንጃ) በክርስቲያናቸው ጉራ መኖሩን ስለግ ይጠቅስ ምናልባት የጠመንጃ መልኩንም ዓይቶ ድምፁንም ሰምቶ የግያውቀውን ከጦርና ከጉራዬ በቀር በእጁ ያልያዘውን ባንዲት ጥይት ተኩስና እመታት ተከላካዩን ወታደር እስበርግን ከዚያ ደግሞ በትኩሱ ጸንቶ በሰይፍና በጉራዬ በመዋጋት ከግሽነፍ ደርሶ ይሆናል ። እንደ ዓረብ ፋቂህ አጻጻፍ ጠመንጃዋ አንድ ብቻ ዋን ብትሆንም የመዠራያዋ ጥይት አንዱን ተዋጊ አለቃ ከጣለች በኋላ ሌሎቹ ጥይቶች ሌሎቹን ተዋጊ ሹማምንት እየመቱ ለማቀሰል እንደማይቦዝኑ የታወቀ ነው ።

ምዕራፍ ፵፪

የሱልጣንና የይማም ልዩነት - የሱልጣን ኡመር ዲንና የግራኝ አህመድ ጠብና ዕርቅ (፲፮፻፳፱ ዓ. ም.)

በክርስቲያናቸው ቤተ መንግሥት እንዳለው ሁሉ በእስላም አገሮችም የቤተ መንግሥትና የቤተ ክህነት ባለሥልጣናት ዘንድ ልዩ ልዩ ደረጃና ስያሜ አለ ። ያንዱ አገርም ከሌላው በመጠኑ ሳይገደድ አይቀርም ። የሆነ ሆኖ በዚህ መጽሐፍ አልፎ አልፎ ሲጠቀስ የምናነበው የሥልጣን ደረጃ ይነስ ይብዛ ከሐጅ የሱፍ ያገኘሁት ከዚህ እንደሚከተለው ይሆናል ።

- ፩ኛ. ሱልጣን — ባለሥልጣን ቁጥር ወይም ንጉሥ ነው ። እርሱም ለሁሉ የበላይ ነው ።
- ፪ኛ. ይማም — የሃይማኖትና የሥጋዊ ሥልጣን ደርቦ የሚመራ የሚሰብክ ሕዝብ ሊከተለው የሚገባ ።
- ፫ኛ. ወዘር — ሚኒስትር ወይም አማካሪና አስተዳዳሪ ።
- ፬ኛ. አማር - የጦር መሪና አገረ ገዥ ወይም አዛዥ ።
- ፭ኛ. ሼክ — መምህር (አረጋዊ) ።
- ፮ኛ. ሸሪፍ — ከነቢዩ ከመሐመድ የሚወለድ ።
- ፯ኛ. ቃዲ — ዳኛ ፣ ፈራጅ ።
- ፰ኛ. ሐጂ — ሚካን ተሳልሞ የመጣ ።
- ፱ኛ. ሙአዝዚን — ለጸሎት ተሰብስቡ ብሎ በጨኸት የሚለፍ ።
- ፲ኛ. አውራይ — ከበለው ወገን የሚወለድ (ልጅ እገሌ እንደሚባል)

በአሁኑ ጊዜ በግራኝ አህመድ ውስጥ ከፍተኛውን ሥፍራ እንደ አዶሌ ያሉ የወዘርነት ግዕድግ ያላቸው ቀጥራቸው እስከ አራት የሚደርስ የአሚርነት ግዕርግ ያላቸው ቀጥራቸው ወደ አሥር የሚጠጋ ሌሎችም ጅኮች ፣ ቃዲዎች ፣ ሸሪፎች በየሥፍራቸው ተደልድለው ግራኝ አህመድ በሚሰጠው አሳብና ትእዛዝ እየተመሩ ያከናውናሉ ። ከነዚህ መካከል ደግሞ በነርሱ በሱማሌና በአዳል በኛም

ISIC

በዓረብ ፋቂህም በኛም ታሪክ ነገሥት ውስጥ ከፖርቱጋሎቹ መምጣት በፊት በተለይ በዚህ ጊዜ አንድም ነፍጥ (ጠመንጃ) በክርስቲያኖቹ ጉራ መኖሩን ስለግ ይጠቅስ ምናልባት የጠመንጃ መልኩንም ዓይቶ ድምፁንም ሰምቶ የማያውቀውን ከጦርና ከጉራዴ በቀር በእጁ ያልያዘውን ባንዲት ጥይት ተኩስና አመታት ተከላካዩን ወታደር አስበርግን ከዚያ ደግሞ በትኩሱ ጸንቶ በሰይፍና በጉራዴ በመዋጋት ከማሸነፍ ደርሶ ይሆናል ። እንደ ዓረብ ፋቂህ እጸጻፍ ጠመንጃዋ አንድ ብቻ ዋን ብትሆንም የመዠመሪያዋ ጥይት አንዱን ተዋጊ አለቃ ከጣለች በኋላ ሌሎቹ ጥይቶች ሌሎቹን ተዋጊ ሹማምንት እየመቱ ለማቀሰል እንደማይባዝኑ የታወቀ ነው ።

ምዕራፍ ፵፪

የሱልጣንና የይግም ልዩነት - የሱልጣን አመር ዲንና የግራኝ አህመድ ጠብና ሰርት (፲፮፻፳፫ ዓ. ም.)

በክርስቲያኖቹ ቤተ መንግሥት እንዳለው ሁሉ በእስላም አገሮችም የቤተ መንግሥትና የቤተ ክህነት ባለሥልጣኖች ዘንድ ልዩ ልዩ ደረጃና ስያሜ አለ ። ያንዱ አገርም ከሌላው በመጠኑ ሳይለያይ አይቀርም ። የሆነ ሆኖ በዚህ መጽሐፍ አልፎ አልፎ ሲጠቀስ የምናነበው የሥልጣን ደረጃ ይነስ ይበዛ ከሐጅ የሱፍ ያገኘሁት ከዚህ እንደሚከተለው ይሆናል ።

- ፩ኛ. ሱልጣን — ባለሥልጣን ቁጣር ወይም ንጉሥ ነው ። እርሱም ለሁሉ የበላይ ነው ።
- ፪ኛ. ይግም — የሃይማኖትና የሥጋዊ ሥልጣን ደርቦ የሚመራ የሚሰብክ ሕዝብ ሊከተለው የሚገባ ።
- ፫ኛ. ወዘር — ሚኒስትር ወይም አማካሪና አስተዳዳሪ ።
- ፬ኛ. አሚር - የጦር መሪና አገረ ገዥ ወይም አዛዥ ።
- ፭ኛ. ሼክ — መምህር (አረጋዊ) ።
- ፮ኛ. ሸሪፍ — ከነቢዩ ከመሐመድ የሚወለድ ።
- ፯ኛ. ቃዲ — ዳኛ ፣ ፈራጅ ።
- ፰ኛ. ሐጂ — ሚካን ተሳልሞ የመጣ ።
- ፱ኛ. ሙአዝዚን — ለጸሎት ተሰብሰቡ ብሎ በጩኸት የሚለፍ ።
- ፲ኛ. አውራይ — ከበለው ወገን የሚወለድ (ልጅ እገሌ እንደሚባል)

በአሁኑ ጊዜ በግራኝ አህመድ ውስጥ ከፍተኛውን ሥፍራ እንደ አዶሌ ያሉ የወዘርነት ማዕርግ ያላቸው ቀጥራቸው እስከ አራት የሚደርስ የአሚርነት ማዕርግ ያላቸው ቀጥራቸው ወደ አሥር የሚጠጋ ሌሎችም ሼኮች ፣ ቃዲዎች ፣ ሸሪፎች በየሥፍራቸው ተደልድለው ግራኝ አህመድ በሚሰጠው አሳብና ትእዛዝ እየተመሩ ያከናውናሉ ። ከነዚህ መካከል ደግሞ በነርሱ በሱግሌና በአዳል በኛም

ISIC

በኩል በደዋዩ፤ በባሌ ታላላቅ አውራጃ ውስጥ የገራድነት ሹመት ያላቸው የደዋዩ ገራድ የባሌ ገራድ የወጅ ሄገኖ እየተባሉ የሚሾሙ ይኸም ሹመት እስከ ዛሬ ድረስ የነዚያ ተወላጆች ሲጠሩበት ይኖራሉ ።

አሁን በግራኝ አህመድና በሱልጣን ኡመር ዲን መካከል የተነሣውን ጠብ ከመመልከታችን በፊት በሁለቱ መካከል ያለውን የዘርና የሥልጣን ልዩነት እንመልከት ። በሐረር የሱልጣንነት ሥፍራ የሚቀመጠው በአዳሎችና በሱማሌዎች ዘንድ እንደ አንድ ንጉሥ የሚቆጠር ነው ። እርሱም በሸዋ እገሌ ከላይ የልብነ ድንግል የያዘቀብ የነጋሢ ልጅ ከታች የሣህለ ሥላሴ ዘር እንደሚባለው፤ ኡመር ዲንም ከላይ የወላስማ ዘር ከታች የሰዓዲን ልጅ ይባላል ። አገሩም በጠቅላላ በሐረር ሱልጣናዊ ግዛት ውስጥ የሚገኘው የሱማሌና የአዳል አገር በመላው አዳል ወይም ሐረር በመባል ፈንታ የሰዓዲን አገር ይባላል ። ይኸም ሸዋ የሱብስቴ የአምሐየስ አገር እንደሚባለው ነው ።

ኡመር ወላስማ ከዓረብ አገር (በ፲፫ኛው መቶ ዓ.ም.) ወደ ይፋት መጥቶ ባላ ባትነቱን እስከ አዳል ድረስ ባሉት የእስላም ወገኖች ላይ የመሠረተ የዓረብ ተወላጅ መሆኑን የርሱ ልጆች ደራደር፤ ሐቀዲን የልጅ ልጆቹ እነገማልዲን (ጋማል አድዲን) በተለይም የገማል ዲን ወንድም የማንሱር የልጅ ልጅ ሰበርዲን (ሳብር አድዲን መሐመድ) ካዪ ዓምደ ጽዮን ጋር በየጊዜው መዋጋታቸውን ባለፈው ጠቅሰናል ። የጦርነቱም ግዕዝኛ ጽሑፋችን በተለይ ሰበርዲንን «ሰብረዲን የሚባለው የከሐዲዎቹ ንጉሥ በመላ ኢትዮጵያ ላይ እነግሣለሁ ብሎ በጌታው በዓምደ ጽዮን ላይ ተመካ. . . .» እያለ ይዠምርና የጦርነቱን ሐተታ ይቀጥላል (1) ።

ካዪ ዘርዓ ያዕቆብ ጋር ተዋግቶ የሞተው አርዌ በድላይ (በድላይ ሺሃብ ኤድ ዲን አህመድ) ለነበረዲን አምስተኛ ትውልድ ለኡመር ወላስማ አሥረኛ ትውልድ ነው ። የአርዌ በድላይ ልጅ መሐመድ ቤን በድላይ ባዪ በእደ ማርያም ጊዜ ከገበረ በኋላ የርሱ ልጅ ሶሌይማን አህመድ ተዋግቷል (2) ።

በ፲፮፻፲፪ ዓ. ም. ግድም ይኸውም ማለት ባዪ ልብነ ድንግል ዘመነ መንግሥት በአቡበከር ሱልጣንነት ጊዜ የይፋት ወላስሞች መቀመጫ ከተማቸውን ከይፋትና ከዳካር ወደ ሐረርጌ አዛወሩ ። ከይፋት ዠምሮ በአዳል በሱማሌ ምንም ዓይነት ቀን ደኛና የታወቀ መሪ ተዋጊ በነሣ እነዚህ የወላስማ ዘሮች እንደ ደንበኛ የነጋሢ ዘር በመቆጠራቸው ከዙፋናቸው አይወድቁም ። ማጎፋዝና ዓዜ ልብነ ድንግል በ፲፮፻፳ ዓ.ም. የተዋጉለት የጦርነቱን አስጊነት በመመልከት «እኔ እዚህ ተዋግቼ ለመሞት ቆርጫለሁ አንተ ግን በፊረስ አምልጥ» ብሎ አብሮት ለነበረው ለሱልጣን መሐመድ የመከረው እንደተለመደው ነጋሢውን ከሞት ለማዳን ሲል ነው ።

ይህ ያመለጠው መሐመድ ለአርዌ በድላይ አራተኛ ትውልድ ነው ። የመሐ

(1) አዕበዩ ርእሶ ንጉሠ ዕልዋን ዘስሙ ሰብረዲን ወተመከሐ ላዕለ እግዚኡ ዓምደ ጽዮን ወደቤ እከ ወን ንጉሠ ላዕለ ተሉ ምድረ ኢትዮጵያ እያለ ይዠምርና የጦርነቱን ሁኔታ ይቀጥላል ። የዓምደ ጽዮን የጦርነት ታሪክ ገፍል ፔሩቮ ያላተመው ገጽ 280
(2) የኢትዮጵያ ታሪክ ከዓዜ ይዘተና አምላክ እስከ ዓዜ ልብነ ድንግል ምዕ. 35 : 46 : 48

መድ ልጅና ተከታይ ሱልጣን አቡበከር ግራኝ እቤቱ ያደገውን ገራድ አቡንን ከገደለ ወዲህ በግራኝና በሱልጣን አቡበከር መካከል የነበረውን ጦርነት በግራኝ አህመድ አነሳሥ ምዕራፍ ፱ ላይ አንብበናል ። አቡበከር ግራኝን ለመግደል እየረለገ ሳይሆንለት ተርፎ ግራኝ አቡበከርን አስገድሎ በርሱ ፈንታ ራሱ መንገሥ ስለማይችልና ዘሩ ስለማይፈቅድለት ከዚያው ከወላስማ ሥርወ መንግሥት የወረደ የነጋሢ ዘር በመሆኑ የሚኾን የአቡበከርን ወንድም ኡመር ዲንን ሱልጣን እንዳደረገው ዓረብ ፋቂህ (በባሴት ትርጉም) በመጽሐፉ የገለጸውን ከዚህ በፊት አንብበናል (1) ። ይሁን እንጂ አሁንም ቢሆን ግራኝ አህመድ በግብርና በምርኮ ሀብት ሲጣሉ ወደፊት የምናነበው ከዚህ ከኡመር ዲን ጋር ነው ።

የኡመር ዲን የሱልጣንነትና የግራኝ አህመድ የይማምነት ሥልጣን በጉንደር (፲፯፻፵፮ - ፲፰፻፳፩ ዓ. ም) ከነገሡት ካዩ ኢዮአስና ከእንደራሴያቸው ከራስ ስሉል ሚካኤል ጋር ይመስላል ። ከላይ ከልብነ ድንግልና ከታች ከፋሲል የሚወለዱት ዓፄ ኢዮአስ ከአባታቸው ከዓፄ ኢያሱ ብርሃን ሰገድ ቀጥለው በ፲፯፻፵፮ ዓ. ም. በኢትዮጵያ ላይ ነግሠው ሲያስተዳድሩ ዋናውን የሥልጣን ሥራ ጨብጠው በንጉሣቸው ላይ ተጭነው ለሽረት የማይመቹ ሆነው አገሪቱን ይገዙ የነበሩት ኃይለኛው ራስ ስሉል ሚካኤል ነበሩ ። በእንደራሴያቸው መጫን ያለፈቃዳቸው የዳሞቱ ፋሲል የሸፈተ ጊዜ በገሀድ ራስ ስሉል ሚካኤልን እንዲዋጉ ልከው ውስጡን ደግሞ ፋሲል በርትቶ ራስ ስሉል ሚካኤልን እንዲገድል አሽከራቸውን ልከው ይኸው ሥራቸው በኋላ ተገልጾ ንጉሡ በራስ ስሉል ሚካኤል ሥልጣን ተፈርዶባቸው በነደጃች ነጮ ልጆች እጅ በሻሽ ታንቀው ሞቱ (2) ።

ግራኝ አህመድም አቡበከርን አስገድሎ ወንድሙን ኡመር ዲንን እንዳነገሠ ሁሉ በዚህ ተመሳሳይ ሁኔታ ራስ ሚካኤልም ዓፄ ኢዮአስን በሻሽ አሳንቀው ካስገደሉ በኋላ ያፄ ኢዮአስን አያት የበካፋን ወንድም እጅ ቆራጣ ዮሐንስን ተግዘው ከሚቀመጡበት ከወህኒ አምባ አውርደው አነገሡዋቸው (3) ። ዓፄ ዮሐንስ በመገዣ መሪያ ገግሳቸው ጊዜ ደስ ብሏቸው ደካማ የነጋሢነት ሥልጣን ማጣጣም እንደገዣ መሪ እያደር ግን የራስ ሚካኤል ተጫኝነት ስለከበዳቸው በመካከላቸው ቅርታ ሲገባ ቻለ ። ከዕለታት እንደ ቀን ራስ ሚካኤል «አብረን ሄያን ፋሲልን እንውጋ» ቢሏቸው በወህኒ አምባ ሲኖሩ ከጸሎትና ከመጻሕፍት ምርመራ በቀር ጦርነት ስለ አልለመዱ ወይም የጦርነቱን ምክንያት ስለአልተቀበሉት «ወደ ጦር ግንባር መሄድ አልፈልግም ካልሆነም ወደ ነበርሁበት ወደ ወህኒ አምባ መልሰኝ» ብለው በዚህ ተጣልተው በእጅ አዙር እንደራሴው ንጉሡን አስገደዱቸው ። አሁንም በዚህ ዓይነት ግራኝ ያነገሠው ሱልጣን ኡመር ዲን በግብርና ፣ በምርኮ መልሶ ከግራኝ ሲጣላ ታሪክ በያለበት በየጊዜው ሲደጋገም እንመለከታለን ።

ሱልጣን ማለት ከዚህ በፊት እንዳመለከትነው ትርጓሜው “ሥልጣን ቸሎት”

(1) ዓረብ ፋቂህ ገጽ 32 - 33
 (2) የኢያሱና የኢዮአስ ዜና መዋዕል ጉይዲ ያሳተመው ገጽ 251
 (3) የኢትዮጵያ ታሪክ ከዓፄ ልብነ ድንግል እስከ ዓፄ ቴዎድሮስ ምዕራፍ 67 - 69

ሲሆን ይኸን የማዕርግ ስም የያዘ ገዥ ያው ባገራችን ንጉሥ ማለት ነውና ብዙ ሐተታ መጨመር የሚያስፈልገው አይመስለኝም ። ነገር ግን ግዛቱ ከግሮክ እስከ ፋርስ ፣ ከፋርስ እስከ ነምሳ ጫፍ የሰፋው ታላቁ የቲርክ ንጉሠ ነገሥት ሱልጣን ሲባል የትንሹም የሐረርጌ ወይም የአዳል ገዥ ይኸንን የሱልጣንነት ስም ይጠራበታል ። በኛም ዘንድ ያንዱ አውራጃ ጌታ የጅማው አባ ጅፋርም በዚህ ይዞታ እስከ ቅርብ ጊዜ ድረስ ይጠሩበት ነበር ። ነገር ግን የቲርክ ሱልጣን «ንጉሠ ነገሥት የምዕራብና የምሥራቅ ገዥ የግሪክ ፣ የፋርስ ፣ የዓረብ የኢየሩሳሌምና የሚካየሆንግሪና የብዙ አገሮች መስፍን» እያለ የሚጠራበት አርእስቱ ብቻ ግማሽ ገጽ ይፈጃል (1) ።

ግራኝ አህመድ ግን በአነሳሱ ምዕራፍ ፩፰ ላይ እንደተገነዘብነው ይማም እንጂ ሱልጣን እንዳይባል ፡ ሐበሻን ሊገዛ የሚችለው በይማምነት እንጂ በሱልጣንነት አለመሆኑን ትንቢት ባለበት ውሳኔ አዋቂዎቹ ስለአስጠነቀቁ እኛ ግራኝ አህመድ የምንለው በዓረቦቹ ዘንድ ይማም አህመድ ይባላል ። በዚህ ምክንያት የዓረብ ፋቂህ መጽሐፍ ይማም አህመድ ይለዋል ።

ሱልጣንነት እንደነጋግረን ልጅ በዘር ሲወራረስ ይማምነት ግን ጠባዩና ችሎታው ታይቶ ላንድ ሰው በምርጫ የሚሰጥ የሃይማኖትና ያስተዳዳሪነት ሥልጣን የያዘ ነው ። ቀድሞ የባግዳድ ከሊፋዎች (ያው የሱልጣን ያህል ችሎታ ያላቸው) ይማምነትን ደርበው ይይዙ ነበር ። የየመን ገዥም እስከ ቅርብ ጊዜ በዚህ በይማምነት ይጠራ ነበር ። የሆነ ሆኖ ይህ ግራኝ አህመድ የያዘውን የይማምነትን ማዕርግ ለማግኘት ፡

- ሀ. በሞራል ከሁሉ በላይ ሆኖ የሐቅ መንገድ ማሳየት ።
- ለ. የቀረበለትን ጉዳይ ሁሉ ለመወሰን በቂ ዕውቀት ማግኘት ።
- ሐ. አድማጭነቱ አነጋገሩ አስተያየቱ ያልተጓደለ ።
- መ. የሰውነቱ መለያልይና አካሉ በሙሉ ጉድለት የሌለበት ።
- ሠ. ያገር ጉዳይ ለመምራት በቂ ልማድና ፍርድ አጠባበቅ ያለው ።
- ረ. የእስላምን መብት ለመጠበቅ ጠላትን ለመዋጋት ድፍረትና ብርታት ያለው እንዲሆን ያስፈልጋል (2) ።

ስለዚህ ከወላስማ ዘር የወረደው አመር ዲን በሐረር ዙፋን ሱልጣን ሆኖ ሲገዛ ግራኝ ይማም ተብሎ እንደ ባለሙሉ ሥልጣን እንደራሴ የአገር መሪ ሆኖ ያስተዳድራል ማለት ነው ።

ግራኝ አህመድ ለሰሙ ከሱልጣኑ በታች ይምሰል እንጂ በያዘው መንፈሳዊና ሥጋዊ ሥልጣን የተነሳ በመፈራት ከሱልጣኑ በላይ ሆኗል ። በተለይ ደግሞ በእት የጽዮን ባር የወላስማን ሱልጣኖች እነሰበርዲንና እነሐቀ ዲንን እነ ማገፉዝንም ሲያጠቁ ሲገዙ ሲያስገብሩ በኖሩት የክርስቲያን የጦር አለቆች ላይ በተለይም በተ

(1) Soliman le Magnifique-trad. CUIMLLIMIM ምዕ. XIII ገጽ 216
 (2) ISLAM MEDIEVAL የሚባለውን ፕሮፌሰር ግሪንዎም CRUNBAUM መጽሐፍ ገጽ 173 - 174

ከበረውና በገናኘው ንጉሠ ነገሥት ላይ በሽምብራ ኩራ ድል አድራጊነትን ስላገኘ ከኢትዮጵያ በወሰደው የምርኮ ሀብት በወዲህ ኤሚሮቹን ቃዲዎቹንና ሺሆችን ከቀይ ባሕር ግዳ ያሉትን የዘቢድን የአደንን የጀዳህን ሱልጣናት ስለአከበረ በሱልጣነት ሰፊ ግዛት ውስጥ ስመ ጥር ስለሆነ ቀድሞ የፈረንሳይ ንጉሥ ሻርል ፯ኛ ግን ዳርክ በእንግሊዞች ላይ ባገኘችው አሸናፊነት የተነሣ እንደተመቀኘው ዓይነት አሁንም ሱልጣን ኡመር ዲን በየጊዜው ስለሚያገኘው ድልና የምርኮ ሀብት በግራኝ ላይ ቅናትና ምቀኝነት እንደሚያደርግበት የታወቀ ነው ።

በሱልጣንነቱ ዙፋን ላይ ተቀምጦ በየጊዜው በየሰዓቱ የግራኝን የአሸናፊነት ዝናና ክብር መስግትና ግየት ሸክም ስለሆነበት ምናልባት በፈጠራ በደዋር በሽ ምብራ ኩራ የተዋጋለት እርሱም ባንዳንዱ የጦርነት ሚዳ በገሀድ ተካፋይ መሆኑ ባይቀር ውስጡን ግን ከግራኝ ከባድ ሥልጣን ለመገላገል በክርስቲያናቹ ኢትዮጵያውያን እጅ በሚረከ ወይም ቢሞት የሚጠላ አይመስልም ። የኛ መንግሥት ግን ይኸን በመሰለለው ሁኔታና ጥላቻ ሊጠቀምበት አልቻለም ። ሊጠቀምበትም ያልቻለው በነርሱ መካከል የሚሆነውንና የደረሰውን ለማወቅ የሚረዳው የስለላ ድርጅት ለማቆም ከነዚያ ሕዝብ ጋር ግንኙነት ለማግኘት አቅሙ ስላጠረ ይመስላል ።

ነገር ግን ግራኝ አህመድ በወዲህ በኢትዮጵያ ላይ የሚያደርገውን ጦርነት ጀሀድ ቅዱስ ጦርነት አሰኝቶ ብዙ ሕዝብና ሹማምንት እንቅፋት የተነሣ በመሆኑ በመደገፍ ፈንታ ይኸን ቅዱስ ጦርነት ሱልጣነት የተቃወመ እንደሆነ በሕዝብ ዘንድ እንዳያስጠላው በመሥጋት በግድም በውድም ጦርነቱን እዚያው ሐረር ተቀምጦ በማናቸውም መደገፍ ግዴታ ሆኖበታል ። ከዚህም አልፎ በዋናው በሽምብራ ኩራ ጦርነት ተካፋይ እንደነበረ ባለፈው አንብበናል ።

ሆኖም በገደማናትና በቅዱስ ጦርነት በይሉኝታና በወገንነት ምክንያት በሁለቱ መካከል ያለው የተዳፊ የአላት ጠብ አልፎ አልፎ በግ ከግለት አላቋረጠም ። ግራኝ አህመድ በእሁኑ ጊዜ በ፲፮፻፳፪ ዓ. ም. ባለፈው ካገኘው ምርኮ በቀር ከደዋር ከነራስ ነቢያት የማረከውን ብዙ ሀብት ይዞ እንደገና ወደ ሐረር ሲመለስ በሁለቱ መካከል በግብርና ፣ በምርኮ ሀብት የተነሣ ጠቡ ተቀስቅሶ ነበር ። ነገር ግን ቅዱሱን ጦርነት ለመቀጠል ኅብረት አስፈላጊ መሆኑን በማስረዳት በሁለቱ ጠባኞች መካከል ጄኮቹ እየገቡ ጠቡ ሁልጊዜ ሳይከር ስላስታረቁቸው ግራኝ አህመድ የወደፊት ወረራውን እንደልቡ ለማከናወን ችሏል ።

በእሁኑ ጊዜ (፲፮፻፳፪ ዓ. ም.) በሱልጣን ኡመር ዲንና በግራኝ መካከል የደረሰው የዕርቅና የጠብ ሁኔታ ራሱ ዓረብ ፋቂህ ከዚህ ቀጥሎ ባለው ዓይነት እየተረከ ያመጣዋል ። « ይግም ከአዲር (ይፋትና ደዋር ጉን ያለ አገር) ወደ ሐረር ተመለሰ » በዚያም ሳለ አገሪቱን ለሚያስተዳድሩት ለአቡበከር ወንድም ለሱልጣን ኡመር ዲንና ለኤሚሮቹ እንደዚህ አላቸው ። እስላምን ከፍ ስላደረገና ኃይል ስጥቶ ስላከበረ ለእግዚአብሔር ምስጋና ይሁን ። አባቶቻችን አድርገውት ፤ አግኝተውት የማያውቁትን ከክርስቲያናት ላይ ምርኮና ሀብት እገኘን ። ይኸም ሀብት ለኑርአችንና ለጦር መሣሪያ መግዣ ይበቃናል ። ካገር የሚወጣውን

ግብር ግን ስምንት ላይ ይከፈላል አለ (1) =

ሱልጣና ኤሚሮቹ ከፍርሃት የተነሣ ሳይቃወሙ እሺ ብለው ተቀበሉት ። እርሱም ግብር ካገር ላይ የሚያወጡትን ሠራተኞቹን ላከ ፡ ወታደሩንም “በያገራችሁ ግብ ፈረሶቻችሁን መግቡ ፣ ሁለተኛ መጥቼ ለጦርነት እስክልካችሁ ድረስ ተጠንቅቃችሁ ተዘጋጅታችሁ ተቀመጡ ። እኔ ወደ ዘርባህ ሂጂ ሱማሌዎቹን እስግምቼ ወታደር ሰብስቤ ወደ እናንተ እመለሳለሁ ።” አላቸውና ወታደሮቹ እሺ ብለው በያገራቸው ገቡ ። ይማምም ወደ ዘርባህ ሂጂ ። በዚህ መካከል ሱልጣን ኡመር ዲን ከኤሚሮቹና ከወዘረ ኑር፣ ከገራድ አህመጅ፣ ከቀጢን አቡበከር ጋር ስለግብሩ ነገር ተነጋገረ ። “ይማም ከየግዛታችን ግብር እንዳንቀበል ሊከለክለን ነው ከጥንት ከሳዓድ ዲን ገምሮ የነበረንን ግብር ሊሠርዝ ፈልጓል ፣ እኛ ግን አንተውም ፣ በኛ ላይ የመጣ እንደሆነ እነሱን ይዘን እንዋጋለን ፣ ያለዚያ ግን አገሪቱን ለኛ ትቶ እርሱ ሚስቱን ድል ወንበራን ይዞ ቢፈልግ ወደ ዓረቢያ ያለዚያ ወደ መካ ይሂድ ፣ አንፈልገውምና ሁለተኛም ወደ አገራችን አይመለስ” እያሉ እርሱ በርሳቸው ተነጋገሩና ሐረር የተዋቸውን አሽከርቹን ሌሊት ወግተው የጦር መሣሪያና ፈረሶቻቸውን ቀጧቸው ። በዚያን ጊዜ ሕግ አዋቂው አቡበከር ኤል አልሹኒ ወደ ሱልጣና ወደ ኤሚሮቹ ሂጂ “ምንድነው ይህ የምትሠሩት የከፋት ሥራ” ብሎ ጠየቃቸው ። እነርሱም “ደግ አድርገናል ፣ ሂድና ለይማም ሌሎቹን ፈረሶችና የጦር መሣሪያ እንዲያስረክቡን ንገረው ። እርሱም ከነሚስቱ ወደ ፈቀደበት ይሂድ እንጂ ወደኛ አይምጣ ። የመጣ እንደሆነ እንገለጻለን ከርሱ ጭቅጭቅ እንገላገላለን” ብለው መለሱለት ።

ከዚህ በኋላ አቡበከር ወደ ይማም ሂጂና የተላከውን ደብዳቤ ሰጠው ። እርሱም በዘርባህ አገር ሆኖ የሆነውን ሁሉ ነገር ሳያውቅ ከገበሬዎቹ ጋር “ይኸን አድርጉ ይኸን አታድርጉ” እያለ በጽሞና ሲነጋገር ነበርና ደብዳቤውን ከአቡበከር ተቀብሎ እንብቦ ነገሩን ሲረዳው “ደህና ነው ከፋት ካሰቡ ያሰቡትን ይፈጽሙ ፣ እኔም አገሩን ትቆላቸው እሂዳለሁና ይኸንን ተመልሰህ ንገራቸው” አለው ። በዚህ ጊዜ ሁሌን ቤን አቡበከር ኤል ጋቱሪ ተነሣና “እንደዚህ አይሆንም ጦርነት ፈልገው እንደሆነ የሲምን የሱማሌን የጊሪን ፣ የሀብር ማጋዲን ፣ የሀርላህን ነገድና የተበታተነ ወታደር ሰብስቦን እንወጋቸዋለን እንጂ የፈቀዱትን ያድርጉ ብለን አገሪቱን አንተውላቸውም” ብሎ ለይማም ሲናገር የቀሩትም እዚያ የነበሩት እነ ኤሚር ዓሊ ፣ እነአውራይ አህመድ ዲን እነ ገራድ ዘሀርቡይ መሐመድ እነ አብድሊን ናስር እነአህመድ ጎይታ እየተነሡ “የሁላችንም አላብ እንደ ሐሴን አቡበከር ነው” ብለው ተናገሩ ።

ከዚህ በኋላ ይማም አህመድ ከዘርባህ ተነሥቶ የአራት ቀን ገዞ አድርጎ ጊና ሲር ደርሶ ከዚያ ጫት እሞላበት ዊልካም (ውልቋም?) እሚባለው አገር ደረሰ ። ይኸም አገር ከሀበሻም ከትግራም የሚመጡ እስላሞች የሚቀመጡበት ሥፍራ

(1) እስምንት ላይ ተከፍሎ ለደህ ፣ ለአሥረኛ ያሰጥ ለማለት ይሆን እነጋገሩ ግልጽ አይደለም ።

ነው ። ከታመኑት ኤሚሮች ውስጥ መገመሪያ መጥቶ የተገናኘው ገራድ ናስር ነው ። ሱልጣን ኡመር ዲን የይማምንና የጦሩን መምጣት ሲሰግ ሸረፎችንና ሸኮችን (ቀሳውስት) እኔንና ይማምን አስታርቁን ብሎ ጉትጉቶ ላካቸው ። እነርሱም ወደ ይማም መጥተው ነገሩት ። እርሱም እሺ ብሎ ከታረቀ በኋላ በደስታ በድል እድራጊነት ሐረርጌ ገባ ። በዚህ መካከል ሂራቡ የሚባል የመሪሃን (1) የሱማሌ ባላ ባት የሱልጣን ኡመር ዲንን አሸከር ስለገደለ ይማምና ሱልጣኑ እርሱን ሊወጥ ሄዱ ። በኋላ ግን የደም ዋጋና ያሉትን ራረሶች አስረከቦ ከመወጋት ዳኑ ከዚህ በኋላ ሱልጣኑ ወደ አገራችን ወደ ሐረር እንመለስ አለ! ይማም ደግሞ ባሌን እንወጋ አለ! ሱልጣኑ እንተ ያንድ ክፍል ጦርና የቀሩትን ሹማምንት ይዘህ ሂድና ተዋጋ እኔ ግን ወታደራዊ ደክሟልና ወደ ሀገራዊ አመለካከት ብሎት ወደ ሐረር ሔዱ ። ይማም ከነጦሩ በዚያድ ሠፈረ ። በዚያም ባለ ሹማምንተና ወታደሩ ስንት የለንም እንደምን ወደ ባሌ እንዘምታለን ብለው ጠየቁት ። እርሱም ካገር ጌቶችና ከባላገር ላይ አስመጥቼ እስጣችኋለሁ አላቸው ። ከዚህ በኋላ ይማም የአላዋ ቤን ዓሊን . . . ሌሎችንም ሸረፎች ቅዱስ ጦርነት የምናደርግበት ስንት ስጦን ። እርዱን ብሎ ጠየቃቸው ። እነሱም እሺ ብለው ሰጡት ። ከዚያ ቀጥሎ ኪዳኖን ትተው እስላሞቹ ወደ ባሌ ተጓዙና ደለፋይ ጀልብ (ገለብ?) ከሚባል የእስላሞች አውራጃ ደረሱ ። በዚህ ወረዳ ያሉት ሸሪፍ ሐኪም ቤን ኡመር ሸሪፍ ሸከ ቤን አብደላ ሸሪፍ ሐኪም ቤን ኤዝዘፋይ . . . ISIC ይማምን ከነጦሩ ተቀብለው አስተናገዱት» (2) ።

በዚህ ምዕራፍ ውስጥ ሱልጣን ኡመር ዲን ካንዳንድ ኤሚሮች ጋር ሆኖ ሁል ጊዜ አበሻን እንወጋ እያለ ያስቸገረውን ግራኝን ለመጣልና ከርሱ ጭቅጭቅ ለመገላገል ባደመበት ጊዜ ከርሱ ጋር የነበረው ሁሴን ኤል ጋቱሪ አገሪቱን ትተንላቸው አንሄድም ። የጊሪን፣ የሱማሌን ነገድ ይዘን እንወጋቸዋለን ሲል ግራኝና ወገኖቹ በሱማሌ ነገድ ላይ የጸና እምነት ነበራቸው ማለት ነው ። የዚህም ምክንያት ባንድ ወገን በሆነው የሚገኘው የመለሳይ ነገድ የግራኝ ወገን ስለሆነ ከሱማሌ ጋር የነገድ ዝምድና እንዳላቸው ይታወቃል ። ዓረብ ፋቂህ የሱማሌን ነገድ ለየብቻ እየዘረዘረ ሲያመጣ በዚያው ውስጥ የግራኝን ነገድ የመለሳይን በዚያ ውስጥ ይጨምረዋል (ገጽ ፹፬ - ፻፲፩ - ፻፲፱) ። በዚህም ላይ የሱማሌዎች መሪ ገራድ ማታን የግራኝን እገት ያገባ አማቹ ስለሆነ ግራኝን ከሱማሌዎች ጋር የበለጠ አቀራረቦ አዛምዶታል ። ይኸም በምዕራፍ ፳፱ የጸናውን የሚያጸድቅ ነው ።

አድመኞቹ “ቢረልግ ሚስተን ድል ወንበራን ይዞ ወደ ዓረብ አገር ወይም ወደ መካ ይሂድ” ያሉትን መሠረት በማድረግ ግራኝ አሁመድ ዘሩ ዓረብ ይሆን የሚሉ ጥርጣሬ ባንዳንድ ጸሐፊዎች ዘንድ ሊያሳድር ችሏል ። ነገር ግን ከሹመቱ የተዋረደ ይማም ሊሰደድበትና ሊኖርበት የሚገባው የመሐመድ መቃብር ያለበት

(1) መሪን በውጋዴንና በሚጁርተጂ መካከል የሚገኝ በፍጥረት ጦሪኛ የሆነ ነገድ ዓረብ ፋቂህ ገጽ 35 - 36
 (2) ዓረብ ፋቂህ ገጽ 146 - 154

መካ በመሆኑ እንጂ የዚያ አገር ተወላጅ በመሆኑ አይደለም ። ይኸም በኛ በክርስቲያኖቹ ዘንድ ሰው ሲያረጅ ወይም ከሹመት ተዋርዶ ዓለም በቃኝ ብሎ ገዳም እንደሚገባ ወይም ወደ ኢየሩሳሌም መሄድና በዚያ መቀበርን እንደሚመኘው ማለት ነው ። ይሁን እንጂ በዚህ መካከል የምንመለከተው ሱልጣን ኡመር ዲንና ግማሹ ክፍል ጦርነት በቃን ያገኘውን እንደያዘን ሕዝባችንን እንደተለመደ እያስገበርን በሰላም ባገራችን እንኑር እያለ ሲመኝ ግራኝ ባገኘው የመሪነት ሥልጣን እየተጫነ እስካሁን ባገኘው የአሸናፊነት ዝና እየተመረከብ ሁሉንም በግድም በውድም የኢትዮጵያን ወረራ እንዲካፈሉም እንዲደግፉም አድርጓቸዋል ። ባላባቶቹ የተለመደውን ካገር ላይ የሚወጣውን ግብር ለራሳቸው መውሰድ ሲያምራቸው እርሱ አብዛኛው ሀብት ለጦርነቱ ጉዳይ ይዋል ባይ ነው ።

የሆነ ሆኖ በዚህ ዓይነት ሱልጣን ኡመር ዲንና ይማም አህመድ እርስ በርሳቸው በመቻቻል በሸኮች ሽምግልና ገላጋይነት «ቅዱስ ጦርነት» ተብሎ ረዳት በሌለው በክርስቲያናዊው የኢትዮጵያ መንግሥት ላይ የታወጀውን የጦርነት ዓላማ በግድም በውድም በጎብረት እስከ ፍጻሜ አድርገዋል (1) ።

ምዕራፍ ፵፫

የግራኝ አህመድ ወደባሌ መመለስ - የቃግማ ግድት - የጀግናው የተክለ ሃይማኖት ፍጻሜ - በባሌ ግራኝ አህመድና ሸንቁር እንደተዋጉ (፲፰፻፳፪ ዓ.ም.) ።

ሱልጣን ኡመር ዲንና ግራኝ አህመድ የገጠመሩት ጠብ እየባሰበት ቢሄድና ወደ ውጊያ ቢዳረሱ ኖሮ ከወዲህ ለክርስቲያኖቹ የተመቻ ጊዜ ሊፈጠር በቻለ ነበር ። ወይም ሁለቱ ተዋግተው ሱልጣን ኡመር ዲን ቢያሸንፍ ኖሮ ሱልጣንና ዓፄ ልብነድንግል ዕረፍት ያገኙ ነበር ። ነገር ግን ባለፈው እንዳንበብነው በኢሚር ሁሴን ቤን አቡበከር ጠንካራ መንጄስ የተነሣ እንደዚሁም በሸኮቹ አስታራቂነት ጠቡ ወደ ሰላም ስለተለወጠና በዚህ ዓይነት የእስላሞቹ ጎራ ስለጸና ለግራኝ አህመድ ያንን የገጠመውን የወረራ ሥራ ለመቀጠል ምንም የሚያውከው ነገር አልተገኘም ። ባጠገቡ ካሉት ከቱርኮችና ከዓረብ ተዋጊዎች ጋር በወገኖቹ በኩል ሱልጣኑ የበላይ - ታዛዥ ሲሆን በወዲህ ደግሞ ባለፈው በንጉሠ ነገሥቱ ላይ በሽምብራ ዙሬያገኘው ድል ሁሉም ተደማምሮ የወደፊቱን ጦርነት ለመቀጠልና የመላዋ ኢትዮጵያ ጌታ ለመሆን ሙሉ ልብንና ድፍረትን ሰጠው ።

ከኡመር ዲን ከታረቀ በኋላ ግራኝ አህመድ ለሱልጣኑ ወዳጅነቱን በይፋ ለማሳየት ወይም ለመካስ ሲል ባለፈው እንደተገነዘብነው የመሪሃን ባላባት ሂራቡ የሱልጣኑን አሸከር ገድሎ በሸፈተ ጊዜ እርሱን ለመውጋት ግራኝ አህመድ ከሱልጣኑ ጋር አብሮ ሄደ ። ይኸም ከፖለቲካውና ካስተዳደሩ ዘዴ ጋር የተያያዘ ጉዳይ መሆን

(1) ዓረብ ፋቂህ ፲፰ 286, 295, 326, 339, 395

አለበት = በዚህ ዓይነት ስልጣኑን በተቻለ መጠን በማስደሰት ያለፈ ቁሙን አስረ ስቶ በርሱ እስከመጨረሻ ሊጠቀምበት እንደሚችል ያሳያል ።

መሪዎች የተባለው የሰማሊ ሕዝብ ከዑጋንዳ ምዕራብ - ደቡብ ከመገደብ ምሥራቅ ከደቡብ ባሕንቱ ሰሜን የሚገኝ ሕዝብ ነው ። ባላባቱ ሂራቡ አባቱ ጉይታ ቲድሩሩ (ጌታ ቲዎድሮስ) እያቱ አጻም ይባላል (1) ።

የሰሙ ዓይነት ጉይታ ቲዎድሮስ ሲባል የትግራይ የአማራ ዘር ያስመስለዋል። ምናልባት በሰሜን ኢትዮጵያ በለው (ብሌን) ከሚባለው ነገድ ተነጥለው ከትግራ ወደ አጻል አገር ከተዛወሩት ውስጥ ይሆናል ። ዓረብ ፋቂህ የበለው ሕዝቦች አባታቸው በአሜሪካ ሰዓዲን ዘመን (፲፱ኛው መቶ ዓ. ም.) ከትግራ ወደ አጻል እንደመጣና ሰዓዲን ልጁን ድርሰት እንደነበረ ፣ ስሙም አብደላ እንደተባለ የርሱም ተወላጅ ወንድ ሲሆን ኡርአይ (አውራይ) ሴት ስትሆን በዓትያ ይባሉ እንደነበሩ ይገልጻል (2) ።

በዚህ ምክንያት የግራኝ ሚስት ድል ወንበራ በተጨማሪ በዓትያ ወይም ባቲያ ትባላለችና የእርቧም ዘር ከነዚህ ከትግራ ከክርስቲያኖች ጋር ባለመስማማት ተለይተው ወደ አጻል ከተዛወሩት ከበለው ወገን መሆኗ ነው ። የሂራቡም አባት ጉይታ ቲዎድሮስ እንደነአውራይ ኡስማን ፣ እንደነ አውራይ አቡን ፣ ከዚህ ከበለው (ብሌን) ዘር ሳይሆን አይቀርም ። ይሁን እንጂ ሂራቡ ከግራኝ ጋር መጥቶ ክርስቲያኖቹን ለመውጋት^{ISIC} ለመዝመሪያው ላይ ያልተስማማበት ምክንያት ምንም በሃይማኖት ብንለያይ በዘር እንድ ነንና አማርኛን ትግራዎቹን መውጋት ትር ብሎት ይሆን? ። በኋላም ግዴታ ሲሆንበት ራሱ ሳይመጣ በልጁ አዝማችነት ጦሩን ሰጥቶ ከግራኝ ጋር ሆኖ እንዲዋጋ መላኩ በዓረብ ፋቂህ ጽሑፍ ተጠቅሷል (3) ። ነገር ግን ወደፊት እንደምናነበው አቡበከር ቀጭኑ ደብረ ሊባኖስን ላለማቃጠል ዕርቅ ሲያራደር ተደብቆ ሄዶ ያቃጠለው አንድ የበለው ተወላጅ ነው ።

ራሱ ሳይሄድ በልጁ አዝማችነት ጦር መላኩ ባንድ ወገን ባገራችን ተቀምጦ ያገራችንን ሀብት እየበላ እስላም ነኝ እያለ ከኛ የማይተባበር ከሐዲ ነው የሚል ስሜት እንዳይፈጥርበት ይሆናል ። የሆነ ሆኖ ከሱልጣን ኡመር ጋር ስምምነት ስላልነበራቸው የሱልጣኑን አሽከር ኖንብ ላይ ስለገደለበት ስልጣኑ ሊወጋው ሲሄድ ከእርታቸው በኋላ ግራኝ አህመድም አብር ሊወጋው ሄዶ ። ሂራቡም ስልጣኑና ደግሞ ባንድነት ስለመጡበት ለመመለስ እንደማይችል ተገንዝቦ ያለውን ሀብትና ከብት ሰጥቶ ታርቆ ገባ ።

የሂራቡ ጠብ በዚህ ዓይነት ካለቀ በኋላ ግራኝ አህመድ ኢትዮጵያን ለመውረር ያቀደውን አሳብ ወደ ፍጻሜ ለማድረስ ወደ ሐረር በመመለስ ፈንታ ከመሪዎን ወደባሌ በቀጥታ ከሱልጣኑ ጋር ለመምጣት ቢጠይቀው ሱልጣኑ ሰዌ ደከሟልና

(1) ዓረብ ፋቂህ ገጽ 35 - 36 የረጅ ባሌት ማመልከቻ ተጥር ፣
(2) " " ገጽ 10 - 11
(3) ዓረብ ፋቂህ ገጽ 34

አንተ ሄይህ ተዋጋ እኔ ግን ወደ ሐረር እመለሳለሁ ብሎት ሲሄድ የልግም ነገር እንዳለበት ያመለክታል ።

የሱልጣን ከግራኝ ጋር ኢትዮጵያን ሊወጋ አለመምጣት ብዙ ትርጉም ሊኖረው ይችላል ። ምናልባት የነቢዩን መሐመድ አጎትና ስደተኞች ያስተናገዱትን ፣ በዚህ በነቢዩ የተመሰገኑትንና አትንኩዋቸው የተባለውን ነቢያዊ ትእዛዝ ለማክበርና ጨርሶ ኢትዮጵያን ለመውረርና ለማጥፋት ግራኝ ባቀደው ዓላማ አለመስማማት ይሆን? ወይስ ገና ጠባቸው ሳይረሳና በሙሉ ሳይደመሰስ በድል አድራጊው ይማም አህመድ ገናንነት መካከል መዝመቱ ምንም የኩራት ስሜት ስላልሰጠው ይሆን? ወይም ሱልጣናዊ መስፍንነቱ በእርሱ እጅ መሆኑ እየተሰማው ዳሩ ግን ለሰሙ የበታቹ የሆነው ይማም አህመድ ብዙ ጊዜ በኢትዮጵያ ግንባር ባገኘው የተደጋገመ ድል ያገኘው ገና የርሱን ስምና ሥልጣን ሸፍኖበት በዚህ ምንም ቢታረቅ ውስጠን ይኖረው ይሆናል ።

ስለዚህ ሂራቡን አሳምነው ካስገቡ በኋላ ሱልጣን ወደ ከተማው ወደ ሐረር ሲያቀና ግራኝም በቅርቡ ጊዜ የታረቀውን ሱልጣን አብረን እንሂድ ብሎ ለማሰገ ያድ ስለአልፈለገ ወይም ስለአልቻለ ራሱ ወደ ባሌ ጦርነቱን ለመቀጠል መጣ ። ከባሌም ቃግማ ወደ ሚባለው አገር መጥቶ አቡበከርን ከጦር ጋር ልኮ አዝማች ተክለ ሃይማኖትን ከነሕይወቱ አስማረከና ምርኮኛውን እንደ ገጸ በረከት ለአደን ሱልጣን ልኮ ሚስቱን የራሱ ዕቁባት አደረጋት ። ተክለ ሃይማኖት ቀድሞ እስላም ሆኖ ከግራኝ ጋር የነበረ በኋላ ግን ከግራኝ ወደ ክርስቲያን ድንግል ዞር የቃገገን ግዛት ተሾሞ በክብር የተቀመጠና እስላሞቹንም ብዙ ጊዜ እየወጋ ያስቸግር የነበረ ስለሆነ ግራኝ ከነሕይወቱ እንዲማርከው ለታወቀው የጦር አለቃው ለኤግሮ አቡበከር ቀጠን በጥብቅ አደራ እንዳለው ከዝርዝር ታሪኩ ጋር ከግረብ ፋቂህ መጽሐፍ ላይ ሁኔታውን እንመልከት ።

« ወደ ባሌ ጉዟቸውን ቀጥለው ዋቢ ወንዝ ደረሱ = ከ፩ ቀን በኋላ ሚዛ እሚባል ሥፍራ ደረሱና ሠፈር ሆነ ። በዚህ ሳለ ይማም ወታደሩን እሁሰት ከፈለው ። እንዲያን ክፍል ለአውራይ አቡን ሰጠና አዳል ገለት ላይ እንገናኝ ብሎ ላከው ። አውራይ በሰረገዳ በኩል አድርጎ ወደ ቃግማ (ቃጅማ?) ሄደ ። አንደኛው በአቅራቢ በኩል ወደ ባሌ ሄደ ። ይማም ግን በባሌ መንገድ ጉዞውን ዝምር ሲጓዝ ወደ እስላም አገር ወርደው ለመሰለም የሚፈልጉ የባሌ ክርስቲያኖች በመንገድ አገኘና የወዴት አገር ሰዎች ናችሁ? ብሎ ጠየቃቸው ። እነሱም የባሌ ሰዎች ነን አሁን እንደናንተ እስላም ለመሆን ወደ ጃ (ጋ) ልብ እንሂዳለን አሉት ስለኛ ምን ትሰማላችሁ ቢላቸው ምንም አልሰማንም ። ስለናንተ የሚናገርና የሚያወራ ባገር ውስጥ የለም አሉት ። አገሩስ እንደምንድነው? አገሩን የሚያስተዳድረው ሹምስ ማን ይባላል? ብሎ ቢጠይቃቸው ያገሩ ገዥ የንጉሡ አማች አዝማች ደገልሃን ይባላል ። አሁን ወታደር ይዞ ባገሩ ላይ ያለው የርሱ ሹም ሸንቁር የሚባለው ነው ። ብለው መለሱ ። የሚቀመጥበትንም ሥፍራ ቢጠይቃቸው ሸንቁር በዛላሁ ፣ ተክለ ሃይማኖት በቃግማ ይገኛሉ ብለው መለሱለት ።

ተክለ ሃይማኖት እስላም ነበር ። ገራድ አቡን ወዘር የነበረ ጊዜ ጋሻ ገጥሬው ነበር ። ጌታው ከሞተ ወዲህ ከይማም ጋር ሆኖ አገር ግዛትም አግኝቶ ነበር ። በኋላ ግን አገር በድሎ ይማም ቢሸረው ወደ ሀበሻ ንጉሥ ዘንድ ገብቶ የቃግማ ገራድ ተብሎ በሹመት የነበረ ነው ።

ይማም ተክለ ሃይማኖት በላይኛው ወይስ በታችኛው ቃግማ ነው የሚገኘው? ብሎ እነዚህን ሰዎች ቢጠይቃቸው በፊት ከላይኛው ነበር ፣ አሁን ግን ወደታችኛው ወርዷል ብለው መለሱት ። ልትመሩኝ ትችላላችሁን ቢላቸው ደስ ይለናል አሉት ። አሁን ከዚህ ስንግላርሱ ዘንድ በምን ጊዜ እንደርሳለን ቢላቸው ሊነጋጋ ሲል እንደርሳለን አሉት ።

ስለዚህ እዚህ እሥፍራህ ቆይ ለማለት ወደ አውራጃ አቡን ላከና እርሱ የታወቁትን ጉብዣዝት እንድል ሰገድን እንዘሀርቡዬ ዓሊን ፣ እንደፋራታሃም ሳቱን ፣ እንገራድ አሀሙሽን ፣ እንቀጢን አቡበከርን በጠቅላላው ጠየሚሆኑ ፈረሰኞች መረጠና የሚዋጋበትን ባንዲራ ጨምሮ ለአቡበከር ቀጢን ሰጠው ። እነዚያንም ሁለት ክርስቲያኖች እንዳይሸሹ አሳሳቸው ይኸን ጦር እተክለ ሃይማኖት ድረስ አድርሱ ፣ ይኸን ያደረጋችሁ እንደሆነ ደስ የሚያሰኛችሁን ነገር እናደርግላችኋለን እላቸውና እነሱም እሹ አሉ ። ወደ ቀጢን አቡበከር ዘወር ብሎ “ተክለ ሃይማኖትን ይዘህ ያላመጣህልኝ እንደሆነ ከደንበኛ ተዋጊ አልቆጥርህም በመካከላችሁ በክርስቲያኖች ያልተበደለ ማን ይገኛል” ሲል ሁሉም “እውነት ነው” እያሉ ጮሁ ። ከእኩል ቀንም በኋላ እነዚህ ወደ ተክለ ሃይማኖት ሲጓዙ ይማም አቅራ ወደሚባል አገር ደርሶ ከዚያም የክርስቲያን አገር እየዘረፈ ወደ አዳል ጃላት በደጋው ክፍል ወደ ቃግማ ዘመተ ። አቡበከር ቀጢን ግን እነዚያን ሁለቱን መሪዎቹን እንደታወሩ እፊት አስቀድሞ ሌሊቱን ሙሉ ሲጓዝ እድሮ ሊነጋ ሲል መሪዎቹ ቆም ብለው ሲመለከቱ በኋላችሁ ምን ይታያችኋል ብሎ ጠየቃቸው ። እነሱም ተክለ ሃይማኖት ያለበት ሥፍራ ከነእሳቱ ይታዩናል አሉ ። በዚህ ጊዜ አሚሩና ጓደኞቹ ምክር ይዘው ገሚሶቹ ከበን እንውጋው አሉ ። አቡበከር ቀጢን ግን አገማች ተክለ ሃይማኖትን እጁን ይገር ለይማም ለማቅረብ ተስፋ ሰጥቻለሁ ። ከበን የወጋነው እንደሆነ በጭለማ ሊያመልጠን ይችላልና እስኪነጋ ብንቆይ ይሻላል ፣ ብሎ መለሰ የቀሩትም እንተ አለቃችን ነህና የሚመስልህንና የተሻለውን አድርግ ብለውት በዚህ ተስማምተው ከበቅሏቸው ወርደው እመሬት ተቀመጡ ፣ አሚሩም እንግዲህ የያሲንን ሱራት ድገሙ አላቸው (1) ።

(1) በኛ ዘንድ ለመጽደቅ ልፋራ ጽድቅን ድገም ወይም አብረህ ተቀብር ፣ የጠፋን ከብት እውራ እንዳይበላው ከጻዊት መዝሙር ዘየጋደርን ድገም እንደሚባለው እስላሞችም ለመሐመድ ከሰማይ ገብርኤል አምጥቶ ሰጠው ብለው በሚያምኑት ቁራን ውስጥ ያለውን 114 ምዕራፍ እያንዳንዱን ላንዳንድ ጉዳይ መድበውታል ይኸም ያሲን የሚባለው 36ኛው ምዕራፍ ሰው ታም ሲያጠጥር ወይም ጭንቅ ሲይዘው የሚደገም ነው BLACHERE ትርጉም ገጽ 468 ተመልከት ። ቃሉን በአማርኛ ለማንበብ የፈለገ እነሰይድ መሐመድ ሴዲቅ የተረጉሙትን ምዕ.36 ክፍል 22 ገጽ 309 - 313 መመልከት ይደቃል ።

ይኸ ሁሉ ሲሆን ተክለ ሃይማኖት የሌሊቱን ጊዜ በመጠጥ እሳልፎ ነበር ። ... በዚህ ጊዜ ይማም በዘመተ-በት በኩል የእሳት ቃጠሎ አየና ይህ የማየው እሳት ምን ድነው? ብሎ አጠገቡ ያለትን ቢጠይቅ ሌባ ወይም ተላላፊ ሽፍታ ቤት አቃ ጥሎ ይሆናል ሲሉ መለሱለት ። እርሱ ግን አይመስለኝም የጠላት ያንድ ክፍል ወታደር ነው ። ፈረሶቻችሁን ጫኑ ሂደን እንዋጋለን ብሎ አዘዘ ። አቡበከር አጠገቡ መሆኑን እያውቅም ነበር ከዚህ በኋላ አቡበከር ቀጠን ከታሠሩት ሁለት ሰዎች አንዱን አሥሮ አስቀርቶ ሁለተኛውን ከሦስት እስላሞች ጋር ሆኖ አተክለ ሃይማኖት ሠፈር ድረስ ሂደው ሰልለው እንዲመለሱ «አተክለ ሃይማኖት ሠፈር ሃዱና ተኝቶ እንደሆነ ወይም ምን እንደሚያደርግ መርምራችሁ ተመለሱ ። ጓደኛህ እኛ ዘንድ ይቀራል የከዳሽን እንደሆነ እርሱን እዚህ ገድለን እንዋጋለን ድልም እናደርጋለን» ብሎ ላካቸው ። እነሱም በድብቅ አተክለ ሃይማኖት ሠፈር ድረስ ሂደው ፈረሶቹ መጫናቸውን ተመልክተው ተመለሱና ለአቡበከር ነገሩት ። በዚያን ጊዜ እስላሞቹ ፋቲሀህ (ጸሎት) እየደገሙ ድልን ለማግኘት ጸለዩ (1) ከዚያ ሲነጋ አቡበከር ቀጠን ሞባራቅ (መብረቅ) እሚባለው ፈረሱ ላይ ወጣ ጥሩ ፍን ለብሶ ረጅም ጦሩንም ያዘ ። የቀሩትም ሁሉ እንደዚሁ አደረጉና ጠራቸውን እሹ ለው የፈረሶቻቸውን ልባብ (ልንም) ለቀው ወደ ጠላቶቻቸው ሠፈር ገቡ ። ተክለ ሃይማኖትም እነሱን ሲያይ እፈረሱ ላይ ወጣና ወታደሩ አጥሩ ውስጥ እንደነ በረ እርሱ እበራፍ ሆኖ አቡበከር ጦር ፡ እርሱ ሰይፍ ፡ እንደያዘ መመታታት ጀመሩ ነገር ግን አቡበከር ከውጭ ፡ ተክለ ሃይማኖት ከግርግር ስለነበሩ አልተጎዳዱም ።

እስላሞቹም ገብተው ለመዋጋት በሩ አንድ ብቻ ሆኖባቸው ተቸግረው ሳለ ድል ሰገድ የተባለው ፈረሰኛ ከጓሮ ሀሮ አጥሩን በፈረሱ ጥሶ “የሲም ፈረሰኛ” እያለ ፎክሮ ገብቶ ጦርነቱን ሲዠምር ጓደኞቹ ተክትለው ገቡና የሁለተኛው ወገን ወታደር ተደባልቆ ይዋጋ ገፍመር ። ተክለ ሃይማኖትና አቡበከርም እንደዚያው እን ደዣሙ ሲዋጉ ክርስቲያኖቹ ሽሽት ዣመሩ ። ተክለ ሃይማኖትም ወደነርሱ ሀሮ ወደጊት ነው የምትሸሸት እያለ ሲቆጣ አቡበከር ወደ ውስጥ ለመግባት ቻለ ተክለ ሃይማኖትም እንደገና ተመለሶ ገጠመው ። በዚህ ጊዜ አንድ የክርስቲያን ፈረሰኛ ለጌታው ረድቶ አቡበከርን ሊመታው ሲል ዘሀርቡይ ክርስቲያኑን መታና ከፈረሱ ላይ ጣለው ። አቡበከርም ተክለ ሃይማኖትን መትቶ ከኮርቻው ላይ ገለበጠ ውና ማረከው ። ጌታቸውም ሲማረክ የተረፉት ክርስቲያኖች ሸሹ ። የቀ ፍትም ሞቱ ። በዚያ የነበሩት ወዲያና ወዲህ ሳይሉ ባጥር ውስጥ እንዳሉ ተገኝተው ተወሰዱ ።

(1) ይኸም ጸሎት በቀራን ምዕራፍ ፩ በ፮ አንቀጽ የተከፈለ እንደ መቅደም አል ፋቲሀህ (የመከፈቻ ምዕራፍ) ሆኖ በሰመ እግዚአብሔር መሐሪ ወይም በሰመ አብ ተብሎ እግዚአብሔርን በቋንቋ ቸው “አል ሀምዶ ለላሂ” ብለው የሚያመሰግኑበትና ቀናይቱን መንገድ ምራን ብለው የሚለም ነበት ነው ። ቀሪን BLANCHERE ወይ ፈረንሳዊ የተረጎመውን ገጽ 29 እንደዚሁም የነሰ ይድ መሐመድ ትርጉም በእግርኛ ምዕ. ፩ ክፍል 1 ገጽ 1 - 2 ተመልከት ።

እቡብከር ተክለ ሃይማኖትንና ሚስቱን ወስዶ እያማም ፊት አቀረባቸው = ይማም ተክለ ሃይማኖትን እንደ ገጸ በረከት ለአደን ሱልጣን ላከለትና ሚስቱን ለራሱ ዕቁባት አደረጋት = ስሟም ሃጂራ ተብሎ ተሰየመ (1) = እርሷም የሀበሻን አገር ድል በመታባት ጊዜ ሁሉ ትከተለው ነበር = ከዚህ በኋላ እስላሞች ወደ ዋባ ናት ሄዱ = በዚያም ይማም አህመድ ዘሀርቡይ መሐመድ ለሚባለው ለአጎቱ ልጅ ሸ፤ ፈረሰኛ ብዙ የእግረኛ ጦር ባንዲራ ጨምሮ ሰጠውና ወደ ባሌ መኻል ወደ መሎዋ (መሉአ ማሎ) እንዲዘምት ላከው = እርሷም በየመንገዱ ያገኘውን እየዘረፈ እያቃጠለ ወደፊት ሲሄድ የክርስቲያን ፈረሰኞች እየጋለቡ ሲመጡ አሊጋራህ የዘርባው የሚባል ፈጣን ፈረሰኛ የራሱን ፈረስ ልጌም ለቆ ወደነሱ ሽምጥ ሲጋልብ ኩርቻው ተበጥሶ ወደቀበት = እሱም እንደጋይለኛ ነፋስ ተወርውሮ ወደቀና እንደ ፈረስ ልቡን ረግጦ ገደለው = በባሌ ሻንኩር (ሸንቁር) የሚባል የራስ ደገ ልሃን እንደራሴ ነበር = እርሷም በተክለ ሃይማኖት ላይ የደረሰውን የባሌንም መዘረፍ ስለሰማ ወታደሩን አሰልፎ ወደ ይማም ጉዞ ገመረ = በተጠጋም ጊዜ ለስለላ የላካቸው ጅ ፈረሰኞች ፈረስ ይዘው ባንድ ቦታ የተቀመጡትን እስላሞች አግኝተው ገደሏቸው = እስላሞቹ ግን ተጨቀጧቸው (ወገኖቻቸው እንዲሰሙ) ነበርና ይማም ይኸን ሲሰማ አፈረሱ ላይ ወጥቶ ሲጋልብ የቀሩት ተከተሉት = ነገር ግን ጠላቶቻቸውን አላገኘም በባሌ የሚገኙ ዓረቦችና ሸረሮች መጥተው ከይማም ተገናኙ = እርሷም በይህና ተቀብሎ የሽልማት ልብስ አለበላቸው = ከዚያ እቡብከር ወደ ዋቢ ሃድ አውራይ አህመድ እፈት ሲጓዝ ከኋላ ይማም ተከትሎት ነበር ሸንቁር ጦሩን እፎት ላይ ከፍሎ አንዱን እፈት ጀኛውን ከማኻል ፎኛውን ደጀን አድርጎ እንዲዋጋ አሰልፎት ነበር = የመዝሙራዎውም ጦር እፈት ቀድሞ ከአውራይ አህመድ ዲን ጋር ተገናኝቶ ትልቅ ውጊያ ተገመረ = ክርስቲያኖች ብዙ ስለነበሩ እስላሞቹ ወደኋላ አፈገፈጉ : አህመድ ዲን ግን ገትሮ ሲዋጋ በጅ ጦር (ጅ ጊዜ ?) ተወግቶ ቆስሎ ከሞት ተረፈ =

ይማም ከኋላ ሆኖ የነዚህን መዳከም ሲያይ ገሥግሦ ደረሰላቸው = ክርስቲያኖቹም የርሱን ጦር መምጣት ሲያዩ ሸሹ = ቢሆንም በዚያ ዙሪያ ብዙ ጦርነት ሆነ ይማም ለጓደኞቹ እንደዚህ አላቸው = እዚህ በባሌ ያለንበት ቦታ አደገኛ ነው = የባሌም ሕዝብ ሰይጣን ነው : የባሌን ሰዎች የጦርነት መላ የሚያውቅ ማንው ብሎ ጠየቀ = አጠገቡ ያሉትም ገራድ ካሚል ነው ብለው መለሱ ለት = ገራድ ካሚልም እጎቱን ሙኒጣህን ያገባ የይማም አማች ነው : እርሷም የባሌ ሕዝብ እያለፈ አደጋ በመጣል እንጂ ፊት ለፊት ተሰልፎ እይዋጋም = ተሰልፈህ ብትጓዝ ከኋላ ያለውን አደጋ ጥለው ይወጋሉ = ፊት ለፊት ብትገጥማቸው ሩቅ ሳይሄዱ ይሸሻሉ ይህ ነው የባሌ ጦርና ሕዝብ የጦርነት አሳብና መላ ሲል ለይማም አስረዳው = ይማም ግድ የለም እኛም ተንኮል ሠርተን እናታልላቸዋለን አለና ለኔ ሚር እቡብከር ፤ ኤሚር ሙጋሂድን ፤ አብሳማ ኑርን ፤ ገማልዲንን ጅ ፈረሰኛ ጦር

(1) ሐጂራህ ማለት በደት ማለት ሰለሆነ የበደት ሚስቱ እንደማለት ይሆን ፤ ያውም እርሱ ላሳይደ እንጂ አልተሰደደም =

ሰጠውና እፈት እፈት እየሄዳችሁ እፈታችሁ ካገኛችሁት ጋር ብቻ ተዋጉ ተመልሳችሁ እኛን ለመርዳት አታስቡ እኛም እናንተን እንረዳም ብሎ እነርሱን አስቀድሞ ላከና እርሱ የቀረውን ጦር ከብትና ጓዝ ይዞ ከኋላ ይጓዝ ዠመር = ከዚህ በኋላ የክርስቲያኖች ጦር ድንገት ደረሰና እራት ላይ ተከፍሎ ሁለት የጦር አለቆች ወደነ አቡበከር ሄዱና ገጠሙ = እንደ ሰዓት ውጊያው እንደቆየ የክርስቲያኖቹ እዝ ማች ሰሎሞን በአህመድ ዲን እጅ ተመትቶ ሞተ = ሌላው ሹም ደግሞ በአቡበከር እጅ ሲሞት ክርስቲያኖቹ ሸሹ =

ይማም ባለበት በኩል ሲሙ (ሰምዖን) የሚባል የጦር አለቃ የሚመራው ጦር ከይማም ጋር ተጋጠመ ይማም አህመድ ሲሞት የመጡትን ክርስቲያኖች ባየ ጊዜ ጦሩን አሰለፈ = የመሪሃን፣ የነርጎራ፣ የኤል ሐውያህ የቀስት ጦረኞች፣ በሺ የሚቆጠሩ እንደዚሁም ኩሽም ኑር፣ ገራድ ናስር፣ ድል ሰገድ ያሉበት ፃፊ ፈረሰኞች ነበሩት = ጦርነቱን የዠመረው ድል ሰገድ ነው = እርሱም አሥራት ከሚባለው የጦር አለቃ ጋር ብቻ ለብቻ ገጥመው ሲዋጉ ድል ሰገድ አሥራትን ከፈረሱ ላይ ገልብጦ ሲጥለው ናስር የሚባለው በሰይፍ መትቶ ጭንቅላቱን ከአካሉ ለይቶ ገደለው = የቀሩትም ክርስቲያኖች ሸሹ = ይማም አህመድ በበኩሉ ከብት ሊማርኩ ከነበሩት የክርስቲያን የጦር ሠራዊት ጋር ተጋጥሞ ሲዋጋ ክርሱም ጋር እንፋራቃሃም ሁሴን እነኤሚር መሐመድ ዘሀር ቡይ እየተጠጠሩ የእግዚአብሔርን ስም እያነሱ ተዋግተው አሸነፉ = ከዚህ በኋላ በየግንባራቸው ክርስቲያኖችን ያሸነፉት እስላሞች ድልባድ ከሚባል ሥፍራ ላይ ተሰብስበው በዚህ ቀን ድል እንኳን ደስ ያለን ሲባሉ ቆይተው ከዚያ ምርኮአቸውን ሰብስበው በጀዳህ በኖንብ በኩል አድርገው ሁሉም በየአገራቸው ተመለሱ = ይማም አህመድም በድል አድራጊነት በደስታ ሐረር ገብቶ ሁለት ጦር ተቀመጠ = የማረከውንም ምርኮ ለየጓደኞቹ አከፋፈለ» ሲል ዓረብ ፋቲህ የባለን ጦርነት እዚህ ላይ ያቆማል (1) =

በዚህ ምዕራፍ ግራኝ አህመድ ከሐረር ወደ ባሌ ዘምቶ የፈጸመውን ወረራ በዝርዝር እንመለከታለን = ራስ ደገልሃን ከሽምብራ ኩሬ ጦርነት ወዲህ ጉጉሠ ነገ ሥቱን ተከትሎ ወደ ቤተ እምሐራ (ወሎ) ስለሄደ ባሁን ጊዜ (፲፮፻፳፪ ዓ. ም.) የባሌን ጦር የሚያዘውና አገሩን የሚያስተዳድረው እንደራሴው ሸንቀር ነው ማለት ነው = የባሌም ሕዝብ እንደዛሬው እብዛኛው በእስላምና በክርስቲያን የተከፋፈለ ሲሆን በነዚህም መካከል በሁለቱም እምነት ያልተያዘ አረመኔ ወይም የስም እስላም አለዚያም ለሰሙ ብቻ ጥምቀተ ክርስትናን ተቀብለው ከአረመኔነት ምንም ያህል ያልራቁ የስም ክርስቲያን ይኖሩበት ይሆናል =

ባለፉት ዓመታት የነደገልሃንን፣ የነራስ ነቢያትን፣ የገጉሠ ነገሥቱን መሸነፍና የግራኝን ማሸነፍ የተረዱት የስም ክርስቲያኖች ከአዲሱ ገዥ ከግራኝ አህመድ ጋር ሃይማኖታቸውን ለማገናኘብና ኑሮአቸውን ለማስማማት እስላም ለመሆን ከባሉ

(1) ዓረብ ፋቲህ ገጽ 147-170

(ወደ ጆልብ?) ሲሄዱ በመንገድ ላይ ከግራኝ ጦር ተገናኙ = ሁል ጊዜ ግራኝ በሰላይ አጥብቆ መጠቀምን ስለሚያውቅበት በነዚህ ሰዎች ጠቋሚነት ሸንቀርና ይልቅ ንም ከርሱ ከድቶ ወደ ንጉሠ ነገሥቱ የገባውን የቃግግውን ገዥ ተክለ ሃይማኖትን ከነሕይወቱ ለማስማረክ በነዚህ ሊሰልሙ በሚገቡ ሰዎች እንደተጠቀመባቸው ተመልክተናል ።

ላገሩ የቀረውም ቢቀር ለቀበሌው እንግዳ የሆነው አቡበከር ቀጠን እነዚህን ሰላዮች እንዳያመልጡት አሥር በነርሱ መሪነት ሌሊቱን ወደ አለበት ሠፈር ሲጠጋ፣ ጊዜውም የጦርነት ሰዓት መሆኑን እያወቀ ተክለ ሃይማኖት በራሱ ግዛት በሩቁ ነቅተው የሚጠባበቁ ሰላይና ቃፊሮች አለማስቀመጥ በሚዋጋበት ጊዜ ወይም ከተማረክ በኋላ ሳይጸጸተው አይቀርም = ዳሩ ግን ዋጋ የሌለው ጸጸት ነው = ይሁን እንጂ ከመማረኩ በፊት በአንዲት ያለ ጀግንነት የተዋጋ በመሆኑ ሊመሰገን ይገባዋል ።

ግራኝ ተክለ ሃይማኖትን እንደተመኘው ከነሕይወቱ ካገኘው በኋላ ባለፈው ቁጥር በመግደል ፈንታ የጦር መሣሪያና ተዋጊ ወታደር ከማይ ከሚያቀብሉት የዓረብ ባለሥልጣናት ላንደኛው ለአደን ሱልጣን እንደ ገጸ በረከት አድርጎ ላከው = መሴ ረኔ ባሴት የዓረብ ፋቂህን መጽሐፍ ከተረገጡበት ከገጽ ፻፶፱ ላይ በዚህ ጊዜ የአደን ሱልጣን የነበረው ኤሚር (ወይም አ-መር) ቤን ዳውድ የሚባለው እ. አ. ቀ. ፲፭፻፵፰ ዓ. ም. በተርኩ-፲፱፻፲፱ በሰላይማን የተገደለው ሳይሆን አይቀርም ብለዋል ።

የሆነ ሆኖ ግራኝ ጀግናውን ተክለ ሃይማኖትን ወደ አደን ከላከ በኋላ ሚስቱን ለራሱ ዕቅድ አድርጎ አቆይቶ በኋላም አገባት ከርሷም ልጅ ወልደል = ይቺን ሴት ለራሱ ሚስት ማድረግ ሴት የዋ ዓይበስ ለሐሄ በሚባለው ትልቅ ሰው በኩል ካሄ ልብን ድንግል የቅርብ ዝምድና ስላላት በርሷ አማካይነት ብዙ ወገን ለመሰብ አስቦ ይሆን? ወይስ ቁንሻርና ማርኮት ይሆን በትክክል አይታወቅም (1) ። ወደ ፊት እንደምናገኘው ይቺን ሴት ግራኝ በብዙ የጦርነት ቦታና በጉዞ ላይ ስለማይለ ያት እንደ ድል ወንበራ ያከበራትና የወደዳት ይመስላል ። ስሟንም ሐጂራህ (የስደት ሚስቱ?) ብሎ ሰየማት ።

ዓረብ ፋቂህ በሸንቀር የጦር ግንባር በመዝመሪያ ክርስቲያናቹ ድል አድርገው ማባረር ከዝመሩ በኋላ ግራኝ ይኸንኑ በሩቅ ተመልክቶ በግልቢያ ደርሶላቸው እስላሞቹ ማሸነፋቸውን በገለጸበት ቦታ የባሉ ሕዝብ እንደቀሩት ተዋጊዎች ባን ድነት ተሰልፎ በማለቅ ፈንታ እንደዛሬው ዘመን የደፈጣ ጦርነት (ጉራላ) ከፊትና ከኋላ አደጋ እየጣሉ ግራኝን እንዳስቸገሩትና «የባሉ ሕዝብ ሰይጣን ነው ምን ማድረግ ይሻላል» ብሎ የእጎቱን ባል ገራድ ካሚልን ከመጠየቅ እንደደረሰ የተገነባላቸውንና የአወጋጋቸውንም ዘይ ከአማቹ ከሰማ በኋላ ለተንኩላቸው ተንኩል እንደ ፈጠረላቸው ተገንዝበናል ።

(1) ዓይበስ ለሐሄ በናቱ በኩል ካሄ ልብን ድንግል ስለመዛመዱ ዓረብ ፋቂህ ገጽ 269

ዓረብ ፋቂህ አሥራት የሚባለው የጦር አለቃ ድል ሰገድ ከሚባለው የእስላም የጦር አለቃ ጋር አንድ ላንድ በሚዋጉበት ጊዜ ናስር የሚባለው በሰይፍ (ምናልባት ከኋላው ሆኖ) አንገተን መትቶ ጭንቅላቱን ከአካሉ እንደለየው ፡ ለሎሞን የሚባለውን አሀመድ ዲን የሚባለው መትቶ እንደገደለው ሲገልጥ ስለዋናው አገማኝ ስለሸንቁር ፍጻሜ አልጸፈም ። ምናልባት ጦሩ ድል መሆኑን ሲያውቅ ሸንቁር የበላዩ ራስ ደገልሃንና ንጉሠ ነገሥቱ ወዳሉበት ወዳማራው አገር ወይም ግራኝ ወዳልደረ ሰበት ተጉዞ ይሆናል ። ንጉሠ ነገሥቱም መዠመሪያ ወደ አማራ አገር ከተጓዙ በኋላ ወደፊት በምናነበው በዓይሬርስና በዛሪ ጦርነት ጊዜ ከአማራ አገር ተመልሰው መጥተዋል ። ይኸም የአማራ አገር የምንለው ዛሬ በወሎ ስም የሚጠራው ያን ጊዜ ቤተ አምሐራ የሚባለው መሆኑን ከዚህ በፊት አመልክተናል ።

ምዕራፍ ፵፩

የግዛት ስፋትና ያገዛዝ መላላት የፈጠረው የጦርነት ጠንቅ - ከዳተኞቹ ወናግ ገንና ልጁ ሲሙ (ስምዖን) ።

የኢትዮጵያ ነገሥታት ኃይለቸው በርትቶ በደቡብና በምሥራቅ እስከ ሕንድ ውቅ ያኖስ እስከ ቀይ ባሕር ድረስ ያለውን ሰፊ የአዳልና የሱማሌ ነዋሪ ግዛታቸውን በቀጥታ በሚቆጣጠሩበት ጊዜ ከወዲህ ከንጉሠ ነገሥቱ የተጣላ የክርስቲያን የጦር አለቃ የባሰበት ሽፍቶ ሚካ ይገባል እንጂ የአዳሎቹና የሱማሌዎቹ ባላባቶች ወይም አብዛኛ ጊዜ ሁለቱን ነገድ አጣምሮ የሚገዛው የወላስማ ተወላጅ ለንጉሠ ነገሥቱ ታማኝና ገባር በሆነበት አሜጭር ጊዜ ውስጥ ወደነርሱ ገብቶ በመንግሥቱ ላይ አምላክ ምንም ያህል ሊያስቸግር አይችልም ነበር ።

ነገር ግን ባንድ ወገን በኢትዮጵያ ሰሜን ፈላሽችና ሌሎችም ነገዶች አልፎ አልፎ እየሸፈቱ ማስቸገራቸው ስለማይቀር በሌላው ወገን መንግሥቱ ባስተዳደር በቴክኒክ በዘመናዊ ጥበብ በወታደራዊ ትጥቅና መሣሪያ ያለው ድርጅት ደካማ በመሆኑ የነገዱ ቁጥር የበረከተውን የሱማሌና የአዳል ባላባቶች በውስጡ አሳምኖ በሙሉ ለረጅም ዘመን የተቆጣጠረበት ጊዜ በልክ ነው ። አገሩ ሰፋፊ ሥፍራው አብዛኛው በረሃማ የተወላጁ ቋንቋ የተለየ ፣ ሃይማኖቱ እስላም ወይም ኦሪመኔ ከመሆኑ የተነሣ እንደ ዓፄ ዓምደ ጽዮን የበረታው ንጉሠ ነገሥት አንድ ጊዜ ከነወታደሩ እስከ ሚና ዘልቆ የሸፈተውን ለማባረር የሚቻል ሲሆን ለመማረክ ወይም አሳምኖ ለማስገበር ካልሆነ በቀር በየአውራጃው ፡ በየወረዳው ታማኝ ሹማምንት ሾሞ በየአማካዩ ሥፍራ ነዋሪ ወታደር አስቀምጦ የሸፈቱት የውጭ እርዳታ የሚያገኙባቸውን የነዘይላን ወደቦች በደንብ ይዞ ሊቆጣጠር ባለመቻሉ በየአውራጃው ያው ባላባቱ ከነልጅ ልጁ እየተከታተለ አገሩን ሲያስተዳድር ይኸው ባላባት ጉልበት ሲሰማውና ከማይ ከዓረብ አገር አይዘህ ባይ ሲገጥመው እየ

ሸፈተ ላይመቸው በፋቅ ላለው ንጉሠ ነገሥቱ እየገበረ እስከ አሁን እስከ ዓፄ ልብነ ድንግል ደርሷል ።

ከባሌ ጫፍ እስከ ባብ አል መንደብ ከአውሳ ከደንክል እስከ በርበራ ከቦርበራ እስከ መቃዲሾ ፣ ከመቃዲሾ እስከ ኪስማዮ እስከ ኬንያ ጠረፍ ያለውን ሰፋፊ የአዳል ፣ የኢሳና የሱማሌ ነገድ ባንድነት አስተባብሮ ለመግዛት ከፍተኛ ያለ የግዴባ ጋይል ያስፈልጋል ። የየነገዱን ብዛት ዓረብ ፋቂህ በአሁኑ ጊዜ ከግራኝ ጋር ተባብረው የመጡትን መሪዎች ሐርላህ ጊሪ መላላይ ይበረ ሐርቲ ጀራን ግዛር ህብር መጋዲ እያለ በዝርዝር በባደቄና በሽምብራ ኩራ ጦርነት ምዕራፎች ላይ የጠራቸውን እናስታውሳለን ። አሁንም በግራኝ ውስጥ ሆነው ጦርነቷን መቀጠላቸውን ወደፊት በየምዕራፉ እናነባለን ።

«በአፍሪካ ምሥራቅ የመዝናኛው እርምጃ» በሚል አርእስት ሪፖርት ባር ተን የሚባለው እንግሊዛዊ በጻፈው መጽሐፍ የሱማሌዎቹን ብቻ የነገድ ቀጥሮ በዋና መደብ ከሦስት ላይ የሚገኘውን በዝርዝር ደግሞ እስከ አሥራ ስምንት ቅርን ጫፍ አድርሶታል ። ስማቸውንም ፡

- | | |
|------------------------|---------------------|
| ፩ኛ. ሬር ገራድ (ንጉሣዊ ቤተሰብ) | ፲ ኛ. ኑህ አመር |
| ፪ኛ. ሬር ፋቲህ | ፲፩ኛ. አደን ላዒድ |
| ፫ኛ. ሬር አብዱላህ | ፲፪ኛ. ሬር ሐጂ |
| ፬ኛ. ሬር ቢሂዳር | ፲፫ኛ. ዱባይስ |
| ፭ኛ. ቦሆጋይ ላላባይ | ፲፬ኛ. ዋርላባህ |
| ፮ኛ. አዳን ያኩብ | ፲፭ኛ. ባያባርሃይ |
| ፯ኛ. ገራድ አመር | ፲፮ኛ. ሬር ያሲፍ |
| ፰ኛ. ገራድ ዮሱፍ | ፲፯ኛ. ሂንዱዳብ |
| ፱ኛ. ገራድ ሊባን | ፲፰ኛ. ሬር ጋርዋይና (1) ። |

እነዚህ ሁሉ በየአቅራቢያቸው በፈረንሳይ ፣ በእንግሊዝ ፣ በአጣልያ እጅ ከቆዩ በኋላ ባሁኑ ጊዜ ግማሾቹ በኢትዮጵያ የቀሩትም በሱማሌ ሬፑብሊክ ውስጥ የሚገኙ ናቸው ።

ያዩ ዓምደ ጽዮን በግዕዝ ቋንቋ የተጻፈው የጦርነት ታሪክ የአመር ወላስግ ልጅ ሰበርዲን (ሳብር አድ ዲን) ለውጊያ እስከትሏቸው የመጣውን የአዳልና የሱማሌ የየባላባቶቹን ስም በንጉሥነት ብቻ የሚጠሩትን ቀጥራቸውን እስከ ፲፮ አድርሶታል ። ሲዘረዝራቸውም የአዳል ንጉሥ የሞራ ንጉሥ የበከላ ንጉሥ የፈድሴ ንጉሥ የሐርላ ንጉሥ የሆባት ንጉሥ እያለ ይጠራቸዋል ። ዋናውን መሪ ነስረዲንን አንዳንድ ጊዜ የአዳል ንጉሥ ሌላ ጊዜ ከሐዲው ንጉሥ ሰብረዲን ይለዋል (2) ።

(1) First Footsteps in east Africa - R Burton Page 331
(2) ንጉሠ አዳል ንጉሠ ዕልዋን ዝል ፔፋፕ ያሳተመው ገጽ 279 - 280

በልዩ ለልዩ አገልግሎት የሰጠውን ነገድ መቆጣጠሩ ስላቃተ ከታላላቆቹ ነገሥታት ከነዓፄ ዓምደ ጽዮን ከነዓፄ ዘርዓ ያዕቆብ ወዲህ የመገኘመሪያውን ሹመትን በይፋትና በአዳል ላይ ካዩ ይኮኖ አምላክ ያገኘው የአመር ወላስማ ልጆች ኃይል በየጊዜው እየተሰማቸው በንጉሠ ነገሥቱ ላይ መሸፈት ብቻ ሳይሆን በየአቅራቢያቸው ያለውን የይፋትን፣ የደዋርን፣ የባሌን ሕዝብ ክርስቲያንን ማስለም ከንጉሠ ነገሥቱ በሹመትና በሌላም የተቀየመና የሸፈተውን ተቀብለው እያስተናገዱ በማለም በሚገዙት ክፍል ያውራጃ ሹመት እየሰጡ ማስቀመጥ ከገሮሩ ቆይተዋል።

ለምሳሌ ዓፄ ዓምደ ጽዮን በዘመኑ (፲፱፻፯ - ፲፱፻፵፯ ዓ. ም.) የሸፈተበትን ሰበርዲንን ተዋግቶ ካሸነፈው በኋላ «በል ባንተ ውስጥ ክርስቶስን እየከዱ የሰሙትን ሰብስቦህ አምጣልኝ» ብሎት የአዳሉ ንጉሥ ከየአለበት ሰብስቦ በፈቱ ከአቀረበለት በኋላ ንጉሠ ነገሥቱ ዓምደ ጽዮን ተናዶ እያንዳንዳቸውን ሠላሳ (፴) ጅራፍ እንዳስገረፋቸው በደረታቸውና በትከሻቸውም ላይ እንዳስከተባቸው በዚህ በጦርነቱ መጽሐፍ ተጽፏል (1)።

ባሁኑ ባዩ ልብን ድንግል ጊዜ ግን በወላስሞቹም መበርታት በግራኝ አህመድ ስም መነሳት ባለፈው በሰጠው ዝርዝር ምክንያት እስላሞቹ እየየሉ ከፖርቱጋላ ሎቶ ጋር በተወጠነው ዝምድና ምክንያት ከማዶ ከዓረብ አገር እርዳታም እንደ ልብ በብዛት እያገኙ በክርስቲያኖቹ ከመወረርና ከመገዛት አልፈው ባሁኑ ጊዜ ደግሞ ከመውረርና ከመገዛት መድረሳቸው ነው። የወላስሞች መደበኛ ከተማ ይፋት መሆኑ ቀርቶ በ፲፮፻፲፱ ዓ. ም. በኋላ ባዩ ልብን ድንግል ዘመን ወደ ሐረር እንዲሆር ማድረጋቸው ራሱ ወደነዚህ ወደ ኢትዮጵያ የቅርብ አውራጃዎች ወደ ባሌ ወደ ደዋር ለመቃረብና ለወረራ ምቹ ሥፍራ የመፈለግ አሳብ (ፕላን) ይመስላል። በዚህም ጊዜ ከወዲህ በነርሱው ማባበል ጭምር አንዳንድ መኳንንት ቀድሞ እየከዱ ወደነርሱ ይገቡላቸው የነበረው ባሁኑ ጊዜ ደግሞ እየባሰበት መሄዱን በዓረብ ፋቂህ ጽሑፍ ላይ ይታያል።

ዓረብ ፋቂህ የባሌን ጦርነት በተረከበት መካከል ሲሙ ስለሚባለው የክርስቲያን የጦር አለቃ በተለይም ስለአባቱ ስለወናግ ገርን ክዳት ወደኋላው ተመልሶ ባዩ ናዶ ዘመን መንግሥት የደረሰውን ሰፋ አድርጎ ጽፏል።

ወናግ ገርን የሰሙ ትርጓሜ የንጉሥ አንበሳ የራስ ወሰን ሰገድ ወንድም ነው። ራስ ወሰን ሰገድም ወደፊት ስለኢትዮጵያና ስለወገኑ የደረገውን ተጋድሎ እንደምናነበው ከዓፄ እስክንድርና ካዩ ናዶ ገምሮ ከሹመት ወደ ሹመት እየተዘዋወረ በቤተ መንግሥቱ የከበረ ታላቅ ሰው ነው። ዳሞት ነጋሽ ጉጃም ነጋሽ እየተባለ በየተራ ገዝቷል የቤት ወደድነት ማዕርግም ይዞ ነበር።

ዓፄ ልብን ድንግል በሽምብራ ዙሬ እን ራስ እስላም ሰገድ በአይፈርስ ከተሸነፉ

(1) ወውለተ ጊዜ ነደ ልቡ በመፍት ለንጉሥ ወለዘዘ ይዝብጥም። ፴ ጥብጣቤ ሐብል ዓቢይ ወለጽ ሐፈ ውስተ እንግድግቲሆሙ ውውስተ መታክፍቲሆሙ ገጽ 433-434

በኋላ ይህ ታላቅ ሰው በእንዴት ያለ አኳኋን ካለበት ከዳሞት መጥቶ ከግራኝ አህ መድ ጦር ጋር ተዋግቶ እንደሚሞት ወደፊት እናነባለን ።

ወንድሙ ወናግ ገንግን ግን በጠባዩ ከዳት ደስ የሚለው ይሁን ወይም በሹመት ተቀይሞ ይሁን አለዚያም በወንድሙ ዕድገት ቀንቶ ይሁን በትክክል እይታወቅም ገና ባዩ ናያድ ዘመነ መንግሥት አገሩንና ወገኖቹን ከድቶ ሐረር ሂዶ ሰልሞ ካሁኑ ሱልጣን ከአመር ዲን አባት ከሱልጣን መሐመድ ጋር ተቀምጦ የወገኖቹን ጠላት ሲጠቅም የኖረ ነው ። ለዚህም ዋጋ ያገር ግዛት ተሰጥቶት በሚኖርበት ጊዜ ከእስላ ሞቹ ጋር በማበር ጦር ይዞ እየመጣ ብዙ ጊዜ ባሌን አዘርፏል ። ከዕለታት አንድ ቀን በባሌ ሲዋጋ የንጉሠ ነገሥቱ ጦር አሸንፎ ማረከውና እንደታሠረ ከንጉሠ ነገ ሥቱ ካዩ ናያድ ፊት በቀረበ ጊዜ በከዳተኛነቱ ከፍ ያለ ቅጣት ሲገባው ሳለ ታማኝ ወንድሙ ራስ ወሰን ሰገድ አማልዶ አስፈታው ። ከዳተኛውም እንደ ታማኝ የባ ሌን ግዛት እንደገና ተሾሞ በክብር ቦታ ተቀመጠ ።

ነገር ግን ወናግ ገንግ ከሐዲነት ከባሕርዩ ጋር የተዋሐደው ሰው ኖር ከውጊያ ላይ ማርኮ ከአሠረው በኋላ ሳይገድል ምሕረት ያደረገለትን ከዚያም አልፎ ታላቁን የባሌን ግዛት የሾመውን የራሱን መንግሥትና ንጉሠ ነገሥቱን ዓዩ ናያድን መልሶ ከዳ ። በሹመት አገሩ ባሌ በነበረበት ሰዓት ከክህደት ጓደኛው ከድልበ ኢየሱስ (ድል በኢየሱስ ?) ጋር በመስማማት ከንጉሡ የመጣልኝ ትእዛዝ አለፍ ተሰበሰቡ ብሎ በባሌ የሚገኙትን ቀጣጫቸው ጅ የሚደርሰውን ታማኝ የጦር አለቆቹን በቤቱ ሰብሰቦ ብዙ ቀን የቆየ መጠጥ እየጋበዘ በማጠጣት ሰውነታቸውን ካደከመ በኋላ ወደ ውጭ ወጣ ብሎ እንግዲህ እነዚህን በእጃችን የጣለልንን ምን እናድርጋቸው ብሎ ለከዳት ጓደኛው ለድልበ ኢየሱስ ቢያማክረው እነዚህን እንደ በግ ማረድ ነው ብሎ መለሰለት ይባላል ። ከዚህ በኋላ ወናግ ገንግ ከውጭ እንዳለ አሸከርቼን ጠርቶ በሉ ግቡና ሁሉንም እንደ በግ እረዱዋቸው ብሎ አዞ ሁሉንም ባልጠረጠሩ በት ሰዓት አስፈጃቸው ።

ይኸንንም ሊያፍርበት የሚገባውን የጭካኔና የከሐዲነት ሥራውን ወደ ሱል ጣን መሐመድ ልኮ ፎከረበት ። ልጁን ሲሙን ልኮ ይኸውና እዚህ ያሉትን ሹማምንት አስፈጅቻለሁና ናልኝ ብሎ ሱልጣኑ ወደ ባሌ እንዲመጣለት ጋበዘው ። ሰሞኑንም የቀረውን የባሌን ክርስቲያን እያስፈራራ ከክርስቲያንነት ወደ እስላም ነት ለወጣቸው ይባላል ።

የዚህ ወሬ ባዩ ናያድ ዘንድ እንደተሰማ ስመ ጥሩው የጦር አለቃ አባ ገብረ እንድርያስ (የማገፋዝ ገዳይ) ከንጉሣቸው ታዘው ወናግ ገንግን ለመውጋት ወደ ባሌ መጡና በሁለቱ መካከል ጦርነት ተዠመረ ። ወናግ ገንግም የተመካበትና የተ ፈራው ሱልጣን ሳይደርስለት ሦስት ቀን ያህል እንደተዋጋ መሸነፉን ሲያውቀው ጓዙን ሚስቶቹንና ዕቃባቶቹን ይዞ ወደ አዳል አገር ሲሸሽ ከመንገድ ሞተ የአሟሟ ቱን ሁኔታ ጎረብ ፋቂህ አልገለጸውም ምናልባት አባራራው አባ ገብረ እንድርያስ ወይም ከጦረኛው አንዱ መትቶት ይሆናል ።

ልጁ ሲሙ ያባቱን ጓዝ ይዞ ወደ አዳል ሲሄድ ሱልጣኑም በወናግ ገንግ ጥሪ

መሠረት የሆነውን ሳያውቅ ወደ ባሌ ሲመጣ ከሲሙ ጋር በመንገድ ላይ ተገናኙ ስልጣንም ሲሙን ይዞ ወደ ሐረር እንደተመለሰ የገራድነት ሹመት ሰጥቶ አስቀመጠው ። ሲሙም ሰልሞ ቀድሞ አባቱ ወናግ ዣን ያደርገው እንደነበረ ወደ ባሌ ከአዳሎቹ ጋር መጥቶ አገር ሲዘርፍ እንደገና በክርስቲያኖቹ እጅ ተግርኮ ጸሕፈ ላም ተብሎ አሁን ባህ ልብነ ድንግል ጊዜ ከእስላምነት ወደ ክርስቲያንነት ዞር ስለ ነበረ በአሁኑ ሰዓት ግራኝ አህመድ ወደ ባሌ ሲመጣ ከነሸንቁር ጋር ተሰልፎ ግራኝን ለመውጋት መጣ (1) ።

ይሁን እንጂ እንኳን ግራኝ አህመድ ሲቀናው እያየ ይቅርና እንዲያውም በደ ገናው ቀን ከሐዲነት ከላይ ከቤተ ሰቡ ተያይዞ የመጣ በመሆኑ ሲመቸው ከነጦሩ ወደ ግራኝ ተገልብጦ እንደገና ወደ እስላምነቱ ዞር የገራድነት ማዕርግ አግኝቶ ግራኝን ሲያገለግል ኖሮ በመጨረሻ ወደፊት እንደምንመለከተው በትግራ አገር ረፃ ብና በሽታ የተነሣ ጊዜ ሞተ ። እንደዚሁ በዚህ የመከራና የጦርነት ሰዓት ከሲሙ በቀር ሃይቢ እናንያ ቴዎድሮስ የሚባሉት ወደ ግራኝ ዞረው ምሥጢር በመንገር የጦር መላ በመስጠት መንገድ በመምራት ወገናቸውን እየበደሉ ጠላትን የጠቀሙትን ወደፊት እናገኛቸዋለን ።

በ፲፱፻፳፮ - ፲፱፻፴፫ ዓ. ም. በኢጣሊያ ወረራ ጊዜ አንዱ ባንዳ ሆኖ ወንድ ሙን አርበኛውን ይወጋ እንደነበር አባቱ ለጠላት ታማኝ ሆኖ ልጁ በጫካ ስላገሩ ተከላካይ አርበኛ እንደነበረው ዓይነት በግራኝ ወረራም ጊዜ በትክክል እንደዚሁ ነበር ። ታሪክ በማናቸውም ጊዜ በየትኛውም አገር መልኩንና ሥራውን አይለው ጥም ።

መቼም የአገር አከዳድ ነገር መንገዱ ብዙ ነው ። ከብዙው ውስጥ ዓይነት ኛው የሹመትና የደረጃ መዋረድ ነው ። ከዚህም ጋር በአገባብም ቢሆን ያላገባብ አንዱ መኩንን በራሱ መንግሥት ውስጥ ጥፋት ተገኝቶበት ሲታሠር ወይም ሲገ ረፍ ቁጭትና ጥቃት ገፋፍተው ወደ ጠላት ያስኮበልሉታል ። ወይም ነፍሱን ለማ ዳን ወደ ጠላት ለመሄድ ይገደዳል ። ሙሉው ሥልጣን በእጃቸው ያለው አንዳንድ ነገሥታት ደግሞ የየአንዳንዱን ሰው መብት እየጠበቁ በትክክል ይሾማሉ ወይም ይፈርዳሉ ማለት አይቻልም ። በተለይ በዚያን ዘመን ያለ የየትም አገር ንጉሥ የራሱ ሕሊና ካልወቀሰው ወይም ይሉኝታ ካልገታው በቀር እንደልቡ የፈቀደውን መሾም የጠላውን ማሠር ወይም መግደል ይችላል ። በዙሪያው ካሉት ባለሥልጣናት ውስጥ አንዳንዶቹ በሥልጣን ላይ ያለውን ነጋሣ ተቆጥተው ከግፍ ሥራው ለመመለስ እያንዳንዳቸው ከሥልጣናቸው ፣ ከሹመታቸው ተፈናቅለው ጉዳት እንዳይደርስባ ችው የንጉሡን ጥፋት በልባቸው እየታዘቡ በአፋቸውና በአድራጎቻቸው የመጥፎ ተግባር ደጋፊ ይሆናሉ ። ሊወቅስ የሚደፍር ቢኖር ምናልባት ትዳርና ሹመት ያል ያዘ ፣ መነኩሱና ባሕታዊ ይሆናል ። የርሱም ወቀሳ በደፈናው ሲሆን ያውም የዕብድ ወቀሳ ተብሎ ይዘለላል ። በዚህ ምክንያት ንጉሡ እንደልቡ በሚሠራበት ጊዜ ለጠ

(1) ግሪብ ፋቂህ ገጽ 160 - 170

ባዩ ያልተሰማሙትን ብዙ መኳንንት ያላገባብ ሊያስቀይም ብዙውን ደግሞ በተለይ ዓይነ ሕሊናቸውን ጨፍነው የሚያገለግሉትን ሊያስደስት ይችላል ።

በሹመት በደረጃው ከፍ ያለው እየተደሰተ አገሩንና ንጉሡን ከልቡ ሲያገለግል የተጉዳው ወይም የእሥራትና የግርፋት ጥቃት የደረሰበት የጥቃትን ጊዜ በትዕግሥት አሳልፎ ሌላ የመሾሚያ ጊዜና ዘዴ መፈለግ ወይም ሹመቱን መናቅ ያቃተው ቁጭቱን የሚወጣው ጊዜ ጠብቆ ወደ ጠላት በመደረብ ነው ። ስለዚህ ከሐረር ሱልጣን ተበደልን የሚሉት ወደ ነገሥታቱ እየመጡ በሹመት እያደጉ እዚያ የቀሩትን ሲያስቀኑ እንደዚሁም ከወዲህ ከንጉሡ የተጣሉት ወይም ከዳት ባሕሪያቸው የሆነ ክርስቲያኖች ወደ አዳል አገር እየገቡ የገራድነት ሹመት ካገኙ በኋላ ከአዳል ጦር ጋር እየመጡ በባሌ በደዋር አገር በመገበረፍ ወገኖቻቸውን በመግደል ቁጭታቸውን መወጣት የተለመደ ነው ።

ግናቸውንም የሕይወት ውዝግብ በልበ ሰፊነት ካላሸነፉት በጠባዩ ከመሠረቱ አገር አፍቃሪ የሆነው ሰው በቁጭት የተነሣ ከዳተኛ ለወገኑ አሳቢነት ያለው ባጋጣሚ ንዴት ጉጂ ሊሆን ይችላል ። ከሰው ግን ታላቅና መንፈስ ብርቱ አገር አፍቃሪ የሚባለው የግሉን ቁጭት ባገር ከዳት ለመክፈል የማያስበው ነው ። በዚህ መካከል በሰላምም በጦርነትም ጊዜ ከዳት ደስ የሚለው በፍጥረቱ ለማንም የማይታመን አለ ። እንደዚህ ያለው ሰው በመንግሥቱ ምንም ዓይነት በደል ሳይደርስ በት ወገኖቹን ለመከዳት ስጦር እስኪፈርስ የወገኑ ጦር እስኪሸነፍ አይጠብቅም ። በተረፈ ግማሹ ደግሞ እስከ መጨረሻ ከጠላት ጋር እየተዋጋ የሕይወቱን ፍጻሜ በጀብዱ ሽልም ለመሞት ያልታደለ የቆራጠኝነት ጠባይ የሌለው በደካማነቱ በቶሎ ካሸናፈው ጋር መለጠፍ የሚወድ ሞልቷል ። ተለጥፎም ዕድሜ ሳያገኝ በቶሎ የሚሞት አለ ።

ስለዚህ ባሁኑ በግራኝ ወረራ ጊዜ የንጉሠ ነገሥቱ መሸነፍ የግራኝ ማሸነፍ ተሰፋ ያስቆረጠው አድር ባይ የጦርነት ዕድል ካጋደለባቸው ከንጉሠ ነገሥቱ ጉራገንጠል እያለ ጊዜ ላነሳው አሸናፊ እየገባ በማገልገል ወደፊት ያለውን ዕድሜውን ከጠላት ጋርም ቢሆን በመደሰት ሕይወቱን ለመቀጠል የሚመኘው በርክቷል ።

ነገር ግን ያገር ዋናው ጦር ከፈረሰ በኋላ በመንፈሳቸው ደካማነት የተነሣ በሚከዳት ላይ ታሪክ የሚሰነዝረው ወቀሳ ቀላል ቢሆንም የወገን ጦር ሳይሸነፍ ወገን ጦርነቱን በሚቀጥልበት ባሁኑ ሰዓት እንደ ከዳት እንደ ድል በኢየሱስ ያለው እንደ ወናግ ገን አምኖ የሾመውን መንግሥት አታሎ ወገኖቹን እንደ በግ አሳርዶ ለጠላት በመግባት መሣሪያ የሆነው ፍጹም ከዳተኛ በታሪክ ፊት ምንም ዓይነት ይቅርታ አይገኝለትም ።

ምዕራፍ ፱ኛ

የግራኝ አህመድ አዳዲስ መሣሪያ ይዞ ከሐረር ወደ ደዋሮ መምጣት — በዓይፈርስ ጦርነት ዋዜማ በእጅ አዙር የራስ ደገልሃን በራስ እስላም ሰገድ መለወጥ — ለዓይፈርስ ጦርነት የሁለቱ ባላጋራዎች ዝግጅት ።

ግራኝ አህመድ ከባሌ ጦርነት ተመልሶ ወደ ሐረር ሔዶ ሁለት ወር ከቆየ በኋላ እንደ ገና በአዲስ ዝግጅት ወደ ደዋሮ ተመለሰ ። ጦርነቱን ከዠመረ እንሥቶ ከእሁኑ ጋር ከሐረር እየተመላለሰ አምስት ጊዜ መዋጋቱን አካባቢ ወደኋላው ተመልሶ በየምዕራፉ በሰፊው ያነበበውን ባጭሩ ከዚህ እንደሚከተለው አስታውሶ ሊገነዘበው ይችላል ።

፩ኛ. በመዠመሪያ በ፲፮፻፲፱ ዓ. ም. ራስ ደገልሃን ታሪክ ነገሥቱ መልአከ ኃይል (የጦር አለቃ) የሚለው በደዋሮና በይፋት ጠረፍ ኤዲር በሚባለው ሥፍራ ላይ ከአዳሎች ጋር ተዋግቶ እሸንፎ ዘርፎ ወዳገሩ በደስታ ሲመለስ ሲል ግራኝ ከአቡበከር ቀጭኑ ጋር ተከታትሎ ደርሶበት ተዋግቶ እሸንፎት የተዘረፈውን አስመልሶ ወደ ሐረር በደስታ ተመለሰ ። ከፋትኤል ጋር ካደረገው ጦርነት ወዲህ ይኸ የመዠመሪያው የግራኝ አህመድ የድል ደወል የተሰማበት ታላቅ ድምፅ ነው ። ከይዙና አምላክ ዝምሮ በየጊዜው በአዳሎች ላይ ላያቋርጥ ክርስቲያኖቹ ያገኙት ድል ስለአስተማመናቸው ዓፄ ልብነ ደንግልና የጦር አለቆቻቸው በዚህ የደወል ድምፅ የጻፀው አይመስልም ።

ባመቱም በ፲፮፻፳ ዓ. ም. የግራኝ ዋና አዝማች በይፋት ወናግ ጎን በደዋሮ አርባ ሺመልን አሸነፈለት ።

፪ኛ. በ፲፮፻፳፩ ዓ. ም. በመስከረም ወር ከሐረር መጥቶ ባደቁ ላይ ከነራስ ማገፍንቶ ከነቢትወደድ ሠርጌ ጋር ተዋግቶ በአጋማሽ ከተሸነፈ በኋላ ጂ ወር ያህል ሲዘጋጅ ሰንብቶ በሰባተኛው ወር በመጋቢት ወር በዚሁ ዓመት በ፲፮፻፳፩ ዓ. ም. ሽምብራ ዙሬ ላይ ከርሱ የበረከተ ጦር የያዙትን ንጉሠ ነገሥቱን አሸንፎ በድል አድራጊነት ሐረር ተመለሰ ።

፫ኛ. ከሐረር እንደገና በዚሁ ዓመት ወደ ደዋሮ መጥቶ አዝማች አቤልን አሸንፎ ግርኮ በርሱ መሪነት ዋናውን የጦር መሪ ራስ ነቢያትን አባርሮ ብዙ ምርኮ ካገኘ በኋላ በዚሁ በደዋሮ ተቀምጦ ወደፊት እየገፋ የቀሩትን የጦር አለቆች እየወጋ ማሰገበር ሲያምረው በአጠገቡ ካሉት አብዛኞቹ የጦር አለቆች አያቶቻችንም አባቶቻችንም በአበሻ አገር ተዋግተው ያገኙትን ዘርፈው ይመለሳሉ እንጂ በአገሪቱ ላይ የመቀመጥ ልምድ የላቸውምና እኛም እንቀመጥም ብለው አላቡን ስለተቃወሙት ለነርሱ ሲል ላይወድ በግድ ወደ ሐረር ተመለሰ ። ሐረር ሲደርስ ከነዚሁ ከሹማምንቱ መካከል ተለይተው ከሱልጣን አመር ዲን ጋር ተባብረው እርሱን ከሥልጣን ለማባረር አድመው ተነሡ በት ። ነገር ግን እግዚአብሔርን ይኸን ሰውዬ ኢትዮጵያን ሊቀጣበት መድቦት ኖሮ በዚህ አድማ ምንም ላይጉዳ ሼኮቹ በመካከል ገብተው ከሱልጣን

ጋር አስታርቀዋቸው ሰላም ሆነና ጦርነቱን መቀጠል ቻለ ።

፬ኛ. በዚህ ምክንያት ከሱልጣን ሎመር ዲን ከታረቀ በኋላ በ፲፩፻፳፪ ዓ. ም. ወደ ባሌ መጥቶ ከራስ ደገልሃን እንደራሴ ከሸንቁር ጋር ተዋግቶ አሸነፈ ። ከዋነኞቹ የጦር አለቆች አንዱን አቡበከር ቀጭኑን ወደ ቃግግ (ባሌ ውስጥ) ልኮ ለመያዝ በጥብቅ የሚመኘውን አዝማች ተክለ ሃይማኖትን አሰማረከ ። ከንጉሡ የምትዛመደውን ሚስቱን ለራሱ አግብቶ ምርኮኛውን ተክለ ሃይማኖትን እንደያዘ በደብታ ወደሐረር ተመለሰ ።

፭ኛ. አሁን ደግሞ ምርኮኛውን ተክለ ሃይማኖትን ወታደርና መግሪያ በግብጽ ከሚረዱት የዓረብ አገሮች ውስጥ ላንዱ ለአደን ሱልጣን እንደመተያ ልኮ ከርሱ ወስዶ ያገባትን ሐጅራህን አስከትሎ በዚሁ ዓመት በ፲፩፻፳፫ ዓ. ም. ከሐረር ተመልሶ በደዋር በተለይ ዓይፈርስና አንጾኪያ ላይ ከነራሰ እስላም ሰገድ መዋጋቱን እንመለከታለን ። የዚህን የዓይፈርስን ጦርነት ዓረብ ፋቲህ አንዳንድ ጊዜ የአንጾኪያ ጦርነት ይለዋል (1) ። ምናልባት በዚሁ ደዋር በሚባለው ታላቅ አውራጃ ውስጥ ምንም ያህል የግድራራቁ አንዱ ዓይፈርስ አንዱ አንጾኪያ የሚባሉ ሁለት ከተሞች ይኖሩ ይሆናል ።

ያዜ ዘርዓ ያዕቆብ ዜና መዋዕል ዓይፈርስን ጠቅሶት ይገኛል ። በዚህም ላይ ከተማ ወይም ወረዳ መሆኑ አይታወቅም ። በዘመን መንግሥታቸው መሐመድ አርቄ በድላይ የሸፈተ ^{ISIC} ያንደኛዩቱ ሚስታቸው የአቴጌ እሌኒ አባት የሐድያው ገራድ መሐመድ በማታለል ጭምር ለእርዳታ ልምጣ ብሎ ቢጠይቃቸው ወደ መምጣትህ ቀርቶ ዓይፈርስ ላይ ተዘጋጅተህ ጠብቅ ማለታቸውን ታሪክ ነገሥቱ ይገልጻል (2) ።

ነገር ግን ዛሬ የወረዳና የከተማው ስም በሁለት ልዩ ስም እንደሚጠራ ሳይሆን አብዛኛው ጊዜ ወረዳውና በላይ ላይ ያለው ከተማ ባንድ ስም ይጠራሉና ዓይፈርስ በደዋር ውስጥ ያለ ያንድ ወረዳና በዚያው ወረዳ ውስጥ ያለው የከተማው ስም ጭምር ይሆናል ። አንዳንዶቹ ጸሐፊዎች ይኸንኑ አገር ዓይፈር አምባ ብለውት ይገኛል ።

ይህ ዓይፈርስ የሚገኝበት ዋናው አውራጃ ደዋር ግን ከዚህ በፊት እንዳመለከትነው በፈጠጋርና በባሌ በሐረርና በይፋት ግዛት መካከል የሚገኝ ትልቅ አውራጃ ነው ። ባገራችን ብዙ ወረዳዎች በያለበት ባንድ ስም እየተጠሩ ብዙ ጊዜ ጽሑፍን ሊያሳክሩ ይችላሉ ። ለምሳሌ ጁን አሞራ በትግራይ በሰሜን ውስጥ እንዳለ በሸዋ ውስጥ ጃናሞሬ (ጃናሞራ) አለ ። አማያ የሚባል አገር በወሊሶ በኩል እንዳለ እንደዚሁም አንኮበር አጠገብ አማያ አገር ጊዮርጊስ አለ ። በሸዋ ወረዳዎች

(1) ዓረብ ፋቲህ ገጽ 270
(2) ወሐድያ ገራድኒ ለአከ ኃበ ንጉሥ እንዘ ይብላ ለእመ እመጽኦ ከመ እትራላከ ፊት ታለከ ኃቢያ ወውእተ ጊዜ ለአከ ኃቢሁ ንጉሥን ዘርዓ ያዕቆብ እንዘ ይብል ዝቦስ ሊት ምጻእ ባሕተ ንበርከ ሀገረ አይፈርስ ። የኢት. ታሪክ ካፄ ይኮና አምላክ እሰከ ዓፄ ልብነ ድገገል ምዕ. 35 ገጽ 186 - 188

የሚገኙ ስሞች በቤጌምድርና በትግራ በጎጃምና በአማራ ሳይንት እንደዚሁም በጋላ አገሮች ይገኛሉ ። የዚህ ምክንያት አንዱ ሕዝብ በየምክንያቱ ወደሌላ አገር ሄዶ ሲሰፍር ስሙን በሰፈረበት ቦታ ስለሚተክል ነው ።

በዚሁ ዓይነት ከዚህ በፊት ብዙ ጊዜ ያነሳነው ደዋሮ በቺ ቦታ ይገኛል ። ሙሴ ቼሩሊ በታሪክ መጽሐፋቸው ደዋሮ በሚል ሥያሜ የሚጠሩ በኢትዮጵያ በሦስት አውራጃዎች እንደሚገኙ አመልክተዋል ። ፩ኛው እላይ የጠቀሰው ከባሌ በሰሜን ከሐረር በምዕራብ ፣ ከፈጠጋርና ከይፋት ደቡብ ያለው ነው ። ፪ኛው ከአውሳሰሚን ምዕራብ ከየጁ ወደ ምሥራቅ ሲል ያለው ፣ ፫ኛው በአሞ ወንዝ አጠገብ ወላሞ ጎን ያለው ነው (1) ።

አሁን እነራስ እስላም ሰገድ ሊዋጉ የሚዘጋጁበት አይፈርስ ያለበት ደዋሮ ግን በመገመሪያ ቊጥር የተመለከተው በይፋትና በባሌ መካከል ባለው ደዋሮ ውስጥ መሆን አለበት ። በጎራጌና በአሩሲ መካከል ዛሬ በከምባታ ውስጥ የሚገኘውን የሐድያውን ባላባት ዓፄ ዘርዓ ያዕቆብ አይፈርስ ላይ ተዘጋጅተህ ጠብቅ ያሉት ስለ ዚህ ነው ። አንጻኪያ ይፋትና ኤራራታ ውስጥ እንዳለ በዚህኛው ደዋሮ ውስጥ ሌላ አንጻኪያ የተባለ ዓይፈርስ አጠገብ ሊኖር ይችላል ።

ዓፄ ልብነ ድንግል በሰላሙ ጊዜ በእስላሞቹም ሆነ ወይም በፈረንጆቹ ነጋዴዎችና መልክተኞች አማካይነት እንደምንም ብለው በትጋት የዘመኑን መሣሪያ ጠመንጃና መድፍ ገዛዝተው የሠለጠነ የጦር ሠራዊት ጓድ ሳያቋቁሙ በመቅረታቸው ፣ የወደፊቱም የአዳሎችና የሱማሌዎች ጦርነቶች በረዥም ጊዜ ዓመታት አባቶቻቸው እነዓፄ ዓምደ ጽዮን ፣ እነዓፄ ዘርዓ ያዕቆብ ካሸነፉበት ጦርነት የባሰ ሊመጣ ይችላል ብለው ባለመገመታቸው ፣ ገምተውም እንደሆነ በዚህ ዓይነት መመለሻውን አለማዘጋጀታቸው ስለሚታይ እነሆ በዚህ በሰላማዊና በዝንጋኤ ጊዜ ግራኝ አህመድ ደህና አድርጎ እየተዘጋጀ በመውጋት ተጠቀመበት ። ከቀይ ባሕር ግዶ ወደሚገኙት የሃይማኖት ወገኖቹ ወደ አደን ፣ ወደ ዘቢድ ፣ ወደ ጄዳህና ወደ ሐድራሞት ፣ ወደ መስቃን ሱልጣኖች ዘንድ እየተላላከ ከወዲህ በዘረፋ የሚያገኘውን ሀብትና ከብት ሰውም እንደ ተክለ ሃይማኖት ያሉትን ታላላቅ ሰዎች ሳይቀር በመላክ እያስደሰተ ተዋጊ ወታደርና የጦር መሣሪያ ጠመንጃና መድፍ ሲሰበስብ እርሳቸው በሰንት ጣጣና ደጅ ጥናት እነዚያን ፖርቱጋሎች ተቀብለው ካሰናበቱ ወዲህ ሁኔታው እየተባባሰ ሄዶ እርሳቸው በሚገዙት ምሥራቃዊ ሰሜናዊና ምዕራባዊ ወሰን መውጫና መግቢያው በተርክ ወይም እርሱ በሚገዛቸው በግብፅ ፣ በዓባዊ ወሰን መውጫና መግቢያው በተርክ ወይም እርሱ በሚገዛቸው በግብፅ ፣ በዓባዊ ሌም ፣ በደቡብ ምዕራብ ያለውም ሕዝብ ከራሳቸው ሕዝብ የባሰ ምንም የሥልጣኔ ጭራ ያልፈነጠቀበት ሥልጣኔ በሌለው ባገር ተወላጅ ባላባት በጅምላ የሚነጻ ከጦር ፣ ከቀስት ፣ ከጎራዴ ፣ ከአንካሲና ከዱላ በቀር ምንም የለውም ።

(1) Studi Etiopici la storia e la Lingua di Harar ቊጥር 5 ገጽ 6 - 14

ተዋጊ ሕዝብ፣ አዋጊ የጦር ሹም፣ ለህል፣ ከብት፣ ወርቅ እስኪበቃ ድረስ የተረፈ ለላቸው ። ጻፋ ግን ሁሉንም በትንሹ ሚካኒክነት ያለውን ሙሳሪያ የወበበ ትንሽ የቴክኒክ እውቀት ያለው ተዋጊ ስለሚበልጥ ኡስግን ባንዲት ጥይት የራስ ነቢያትን ጦር እንዳፈረሰው ማሰብ አለብን ። ስለዚህ ባሁኑ ጊዜ ዓፄ ልብነ ድንግል በዚህ በቀድሞው ከብዙ ሺ ዓመት ዝምር ነዋሪ በሆነ የጦርና የጉራዶ ወገያ በያለበት እየተዋገም እያዋገም ቢይግሙት ቢይጋግሙት የብዙ ጀግና ሕይወት ቢወዋበትም ከግራኝ ጋር የሚያደርጉት ጦርነት ከፍራ ቢስነት አልዘል ማለትን ባለፈው እንደተመለከትነው ወደፊትም በሚቀጥሉት ምዕራፎች የበለጠ እንገነዘባለን ።

በተለይ በአሁኑ በአምስተኛው ጉዞ ወደ ታሪኩ ስንገባ እንደምናነበው ግራኝ አሀመድ አዳዲስ መድፎች የዓረብና የተርክ ወታደሮች ከቀድሞው ጨግጦር ከመቼውም የበለጠ ተሰናድቶ ስለመጣ የአግራ፣ የትግራ፣ የኦሌ ማያ (አሩቢዎችና ከምባታዎች?) ወታደሮች ከነአለቆቻቸው ባዲስ ኃይልና ባዲስ ድርጅት ቢዋገም ያልለመዱትና የማያውቁት የመድፍ ጥይት በትሩም ድምፁም በታትና እሸነፋቸው ።

ስለታላቁ የአይፈርስ ጦርነት በዋይማው የተደረገውን ድርጅት ዓረብ ፋቲዛ ከሚተርከው ውስጥ ፍሬ ፍሬውን ከዚህ እንደሚከተለው እንመልከት ።

«ይማም ከባሌ ጦርነት ከተመለሰና ሁለት ወር በሐረር ከቆየ ወዲህ አሳቡ ሁሉ እንደገና ወደ ሀበሻ አገር ለመዝመት ነበር ። ለማሸነፍ ወይም በዚያው ለመሞት እንጂ ከሁለት አንዳቸውን ሳይፈጸም ወደ አገሩ እንዳይመለስ በመሐላ ቆርጦ ነበር ። ይኸንንም ከቆረጠ በኋላ ወደ ሀበሻ አገር ከመዝመቱ በፊት ዘርባህ ወደሚባለው አገር ሂዶ ከሀርላህ ነገዶች ጋር ተገናኘ ። ወደዘይላም ሰው ልኮ የጦር ሙሳሪያ ሰይፍ ሌላም ሰበሰበ ። በሀበሻ አገር የሚዋጉትም መድፍ እንዲገነዘብ ለዘዘ ። የሚፈልገውን ያህል ሁሉንም ሙሳሪያ ገዝተው አመጡለት ። ሰባት መድፍም በግዥ መጣለት ። ሰባ የሚሆኑ የማህራ ተወላጆች (1) ቅዱስን ጦርነት ለመካፈል መጡ ። አለቆቻቸው ሰይድ (ሳሌድ) ቤን ሳብን ኤል ማህራ፣ አሀመድ ቤን ሰለይማን ኤል ማህራ ይባላሉ ። የሁሉም ጠቅላይ አለቃ ትልፋና የተከበረው ሞሐመድ ቤን አሊ ማርዙቅ (ሙራዚቅ - ማርዛቅ) ነው ። እርሱም በይዋር ውስጥ በባብ - ሳሪ ላይ ሞተ እንደዚህም ለሱማሌዎች ለሀርላህ ነገዶች በያለበት ልኮ ነበርና ሁሉም ተሰበሰቡ ። በመዝመሪያ የሀብር ማጋዶ ነገድ በገራድ ዳውድ መሪነት ሃፈረሶች፣ ጅጅ እግረኛ፣ የመሪሃን ነገድ በአሀመድ ቤን ሂራቡ መሪነት ህ ፈረሰኛ ጅጅ እግረኛ፣ ቀጥሎ የጎርጎራህ በገራድ አቢድ የጊራ ነገድ በግታን መሪነት ህ ፈረሰኛ፣ ሸሺ እግረኛ፣ የዘርባህ ነገድ ከሀርላህ ተደርቦ በሱልጣን መሐ

(1) ማህራ በደቡብ ዓረብ የሚገኝ ተራራማ አውራጃ እንዳንድ ጊዜ ሽሀር ይባላል ከተሞቹ ሌሁት ከሽን ይባላሉ ። ተቀግሞ ሕዝብ ከሐይላን ልጅ ከማህራህ እንደሚወለዱ ያምናሉ የባሉት ርኔ ትርጉም ገጽ 170 - 171 የግስታወሻ ቀጥር 2 ።

መድ መሪነት ጽ ፈረሰኛ የ፫ እግረኛ መጡ = ሌሎችም እየገቡና የገቡ እንደዚሁም የወዳጅ አገሮችም ሁሉም በደንብ ተሰበሰቡ = በድምሩ ስንቅ ሚኝው ሳይቆጠር ጅየ የፈረሰኛ ፣ ፲፪ሺ የእግረኛ ጦር ተሰበሰበ = ይማም ድንኳኑን በሐረር አጠገብ አስተክለ የጎረሳ ሕዝቦች ማሞሊህ የሚባሉት ነገዶች ከወሰናቸው ላይ ካሉት ክርስቲያኖች ላይ የቀሙትን እርባ በቅሎዎች ለይማም ለጦር እርዳታ ሰጡት = እነሱ ንም ህ በቅሎ ጨምሮ ለማህራ ነገድ ሰጣቸው ።

ከዚህ በኋላ ይማም ወደ ሀበሻ አገር ለጦርነት ጉዞ ዠመረ = ከባሌ ጦርነት የተግረከችው ሐጅራህ የምትባለው የተክለ ሃይማኖት ሚስት የነበረችው ዕቅባቱ ተከትላው ነበር = እንደዚህ ሆነው ጉዞ ከዠመሩ በኋላ ዚፋህ ከሚባል ከእስላሞች ግዛት ደረሱ = የዚህ አገር ነዋሪ ሕዝብም እንደሀገራቸው ልማድ ጦር ሠራዊቱን አክብረው ጋብዘው አስተናገዱዋቸው = ከዚያ አልፈው ሺህ እሚባል ወንዝ ከዚያም አልፈው ራቡዳህ እሚባል ሥፍራ ደረሱ = በዚያ ሳሉ ሽሪፍ መሐመድ ሐንዱል ጽ የእግረኛ ጦር ፫ መድፍ ይዞ ደረሰ = ከዚያ አልፈው ዲር (አድ - ዲር) ከሚባል ትልቅ ወንዝ አጠገብ ሠፈር ሆነና ሁሉም በየሠፈራቸው እያረዱ ሲበሉ ቁራን ሲደግሙ አደሩ = ከዚያ አልፈው የእስላሞችና የክርስቲያኖቹ አገር (ግዛት) ወሰን እሚገኘው ባቁልዛር ከሚባለው አገር ደረሱ (1) ።

ይማም አህመድ ሰንደቅ ዓላማዎችን አዘጋጅቶ አንዱን ባለጥቁር ቀለም ከድል በኋላ ኤሚር ለተባለው ለዓሊ ፣ ሁለተኛው ጌባሌ አረንጓዴ ቀለም ለዘሀርቡይ መሐመድ ባለንጨን ቀለም ሰንደቅ ዓላማ ለአውራይ አበጋ ሰጣቸው = እንደዚሁም አንድ ከድል በኋላ ወዘር ለተባለው ለኑር ቤን አብራሂም ፣ አንድ ለገራድ ኩሽም ፣ አንድ ለገራድ አህመድ ሽ ፣ አንድ ለገራድ ማታን ፣ አንድ ለአዶሌ አከፋፈላቸው = የራሱ የይማም ሰንደቅ ዓላማ ባለብሔር ቀለም ነው ።

የጦር ሠራዊቱም እሦስት ላይ ተከፈለና የሲምን ፣ የመሪሃንን ፣ የባርቱሪ (ሀብር ማጋዲን) ነገድ ያሉበትን አንዱን ክፍል ለወዘር አዶሌ ፣ ቀጥሎ ለሐርጋይ የሽዋን ፣ የኩሽምን ጓደኞች ለዚያው ላለቃቸው ለኩሽም ኑር ፣ የሁባትን ለገራድ ለቡበከር ቀጠን ፣ የገዳያህን ለአውራይ ሺሃብ ኤድ ዲን አከፋፍሎ ሰጣቸው = የመጨረሻው የጦር ክፍል ዠግና ኃይለኛ ያለበት ከሰይፋቸው ብዛት የተነሣ ባሕር የሚባሉት ከይማም አህመድ ጋር ሆኑ ።

እንደዚህ ሆኖ ከተደላደሉ በኋላ ከባቁልዛር ተነሥተው ከሁለት ቀን ጉዞ በኋላ አዋሽ አጠገብ ደረሱ = በዚህ ጊዜ ይማም “የእስላም የጦር ሠራዊት ሆይ እነሆ ከወናገ ሰገድ ከክርስቲያኖቹ ግዛት ደረሰን የደዋር መንገድም እዚህ አጠገባችን ነው = ሌላዬቱ ወደ ወናገ ሰገድ ወደ ክርስቲያኑ ከተማ የምትመራን መንገድ ይቻላልና ከሁለቱ የትኛዋን እንያዝ እስቲ አሳባችሁን ሰጡ” ብሎ ተናገረ = ኤሚር

(1) ያደ ግምድ ጽዮን የጦርነት ታሪክ ብቁልዛር በሌላ ቦታ ባቁል ዘር ያለዋል = «ወእምድገረዝ ፊን ውክዎ ለሠራዊትየ ውስተ ሁሉ ምድረ ተንበላት እለ ይሰመይ ዙልገረ ወገዳየ ኩበት ወረድሱ ወሀርጋየ ወብቁልዘር 1ጽ 283 = ወመጽኡ ይጻብሉኒ እምወሰን ፍንደቲ እስከ ወሰን ባቁል ዘር እለ ይብላዎ ሠርጅህ ወገብላ 1ጽ 284 ።

ዘሀርቡይና ገራድ አህመድ ተነሥተው “ወደ ዋናዩኩ (ወደ ንጉሠ) ከተግ ወደ ባዶቁ እንሂድና ከተማዋን እናጥፋት እርሷ ከወደቀች ሌሎቹ አውራጃዎች በጃችን ይወድቃሉ” ብለው ተናግረው ሲቀመጡ፣ ወዘር አዶሌ በፋንታው ተነሥቶ «ይህ አሳብ መልካም አይደለም በዠርባችን ደዋርን ትተን ወደ ባዶቁ የተጓዥን እንደሆነ የደዋር ሕዝብ ወርዶ አገራችንን ያጠፋል። ይልቅ ስበኛና ደዋር ባለው በክርስቲያኖቹ ጦር መካከል ብዙ ርቀት የለምና ሂደን ውጊያችንን በደዋር እንዠምር” ብሎ በተናገረ ጊዜ “የወዘር አዶሌ አሳብ የተሻለ ነው” ብሎ ሠራዊቱ እየተነሡ ተናገሩ ።

ስለዚህ ይግም ወዘር አዶሌን ከነጦሩ በአዋሽ በላይ በኩል ኤድ ዱባህ (የደዋር ሰሜን) የሚገኙትን ክርስቲያኖች እንዲወጋ ላከውና እርሱ ራሱ በዚህ በአዋሽ ሠፈረ ። ወዘር አዶሌም የዱባህን አገር ዘርፎ የዘረፈውን ለአህመድ ልኮ ነበር ። አህመድም ለጦሩ አከፋፍሎ ወደ ደዋር ተጓዘና ደዋር ግዛት ገብቶ አርጎባ (1) ደረሰ ። በደዋር የወሰን ሰገድ ልጅ ባሕር ሰገድ የሚባል ሹም ነበረ ። በፊት አባቱ ወሰን ሰገድ በደዋር ነበር በኋላ ግን ይግም አህመድ ከመምጣቱ አስቀድሞ ወሰን ሰገድ ልጁን ትቶ ወደ ዳሞት ሄዶ ነበር ።

የሀበሻ ንጉሥ የእስላሞቹን ወደ ደዋር መምጣት በሰማ ጊዜ ከደዋር በላይ መጥፎ ገደልማ በሆነው ዲል ማይዳ (የድል ሜዳ ?) በሚባለው ሥፍራ ጉድጓድ እንዲያስቆፍር ባሕር ሰገድ ጸገባት ነበር ። ቀድሞ ሱልጣን መሐመድ ወደዚች አገር የእስላም ጦር ልኮ ያለቀው ብዙ ነበር አሁንም ንጉሠ ባሕር ሰገድን ጉድጓድ እንዲያስቆፍር ያዘዘው በዚያው ዓይነት እንዲሆን ነው ። እርሱም ጉድጓዱን አሠርቶ በዘበኛ እያሰጠበቀ ሲኖር በመካከሉ ሞተ በርሱም ፋንታ አዶሊህ (አዳሉ) የሚባለው የባሌ ተወላጅ ተሾመ ። እርሱም የባሌንና የደዋርን ጦር ሰብስቦ ጉድጓዱን ሲጠብቅ ሳለ ይግም አህመድ የዚህን ወራ ስለሰማ በአጠገቡ ያሉትን የክርስቲያን ምርኮኞች “ከዚህ ጉድጓድ ካለበት በቀር ሌላ መንገድ አታውቁምን” ቢላቸው “አዎን እናውቃለን ነገር ግን እንተ ይኸን መንገድ ትተህ ወደ ሌላ ስትሂድ ጠላቶችህ አሁን አሉበት ሆነው ሊጠብቁህ አይችሉም” አሉት ። ከዚህ በኋላ ይግም ጦሩን እንደያዘ ጉዞውን ቀጠለ ። ግንባር ቀደም ለሆነውም ጦር ሱልጣን ቤን ዓለን ሾመውና ጉብዝናቸው የታወቀውን ፪፻፱ ፈረሰኞች ይዞ ወደ ፊት እየተጓዘ ይመራ ዠመር ። በመካከል ይግም ከርሱ የማይለዩትን ጓደኞቹን ይዞ ዴል ማይዳ ደርሰው ሠፈሩ ፤ እስላሞቹ ጉድጓድ ያለበትን ትተው በሌላ መንገድ ማለፋቸውን ክርስቲያኖቹ በሰሙ ጊዜ የነበሩበትን ቦታ ትተው የሳሪን በር ይዘው ሠፈሩ ። እስላሞቹም ወደ ሳድቃህ ድንጋይም ዛፍም ወደማይገኝበት ሥፍራ አቃንተው ሄዱ ። ወዲያና ወዲህም እያሉ እየባላገሩ ቤት ገብተው ስንቅ ሰበሰቡ ።

በዚያም ሳለ ይግም አህመድ ሰላይ ልኮ ነበርና ሰላዮቹ ተመልሰው ክርስቲያ

(1) በይፋትና በእንክብር ውስጥ ያለው አርጎባ ከሐረር በታች ያለው አርጎባም ሊሆን አይችልም ፤ ምናልባት በዚህ በደዋር የኛ አርጎባ አለ ግለት ነው ።

ኖቹ በባብ ላሪ መኖራቸውን ነገሩት ብንከታተላቸውስ የሚዋጉ ይመስላችኋልን ቢላቸው አንተ ሙሉውን ጦር ይዘህ ብትሂድ ይሸሻሉ ያንድ ክፍል ጦር ብትልክ ግን መግጠማቸው አይቀርም እሉት ።

ስለዚህ ይማም ጦሩን በደንብ አሰለፈው ። ሁሉም ጦር በያለቃው ሆኖ ሰንደቅ ዓላማውን እንደያዘ ተሰልፎ ነበር ። በዚያን ጊዜ ይማም እንደዚህ ሲል ተናገረ “እስላሞች ሆይ አዋሽ የነበርን ጊዜ ሁላችሁም ወደ ደዋሮ እንድንመጣ ፈቅዳችሁ ነበር፤ ይኸው እዚህ ከመጣን ወዲህ የሚዋጋን ጦር አላገኘንም” ክርስቲያኖቹ ሊገጥሙን አልቻሉም ከመዝመሪያው ላይ ክርስቲያኖቹን ጨረሰናቸው አገራቸውን ዘርፈን ሴትና ከብቶቻቸውን ማረከን ። አሁን በመሐመድ (ነቢዩ) እርዳታ በእስላም ጸጋ ምንም አቅም የላቸውም ። ስለዚህ አሁን ወደ ሀበሻ ንጉሥ ወደ ወናግ ሰገድ (ዓፄ ልብነ ድንግል) እንዝመት ምን ይመስላችኋል” ጦሩም “ለእግዚአብሔር ፣ ሰንቢዩ ለመሐመድና ላንተ እንታዘዝ ዘንድ ቅዱስ ጦርነቱንም ለማድረግ ቆርጠናል የሀበሻውን ንጉሥ አለበት ድረስ ሂደን ለመውጋት እንንዝ” ብሎ መለሰለት እርሱም “እግዚአብሔር ይባርካችሁ” ብሎ አመሰግናቸው ።

ከዚህ በኋላ እዚች ሥፍራ አንድ ቀን አድረው በማግሥቱ ጉዞው ተዠመረ ። የግንባር ቀደመና የኋላው ደጀን የማሕል ዘማቹ ከመድፍ ጋር በደንብ ተሰለፈ ። ይማም የመካከለኛውን ፣ ወዚህ አዶሌ ግንባር ቅደሙን ፣ ወዚህ ኑር ደጀንን ይመሩ ነበር ። እንደዚህ ሆነው ተገዘው ዋትማት ከሚባል የፊር ደረሰና በዚህ ሥፍራ ሳሉ ክርስቲያኖቹ አንጸኪያ ላይ መሥፈራቸውን ሰሙ ። እነሱም የእስላሞቹን መምጣት ሰምተው ቤተ ክርስቲያናቸውን ከቃጠሎ ለማዳን እቤተ ክርስቲያኑ ፊት ለፊት ተሰልፈው ነበር ። የያዙትም ጦር ብዙ ነው ። የደዋሮ ሕዝብ በዚህ ሥፍራ እንደተሰበሰቡ ወደ ንጉሣቸው “እስላሞች ቤተ ክርስቲያንህን ሊያቃጥሉ ይንህሉ” ብለው ልኩ ነበር የወሰን ሰገድ ልጅ (ባሕር ሰገድ) ከሞተ ወዲህ ወሰን ሰገድ እስኪመጣ ድረስ ይኸን አገር (ደዋሮን) ከነወታደሩ ከነሹማምንቱ እንዲያዝ የተሾመው የባሌው አገረ ገዥ አዳሊህ (አዳሉ) ነበር ። ከዚያ በኋላ ንጉሡ ቤትወደ ደድ በድላይን (ምክትል) የጦር መሪ ከሁሉም በላይ ጠቅላይ አዝማች የንጉሡን አማች ራስ ደገልሃንን ሾመ ። ደገልሃን መዠመሪያ የንጉሡን እገት ወለተ ቀለም ሲሰጥ አግብቶ የሠርጉ ለት ስለሞተችበት እንቷን አመተ ሙጥንን ያገባ ነው ። ቤትወደድ በድላይና ደገልሃን እስላሞቹን ለመውጋት ወደ አንጸኪያ መውና አንጸኪያ ካለው ከአዝማች አዳሊህ ጋር ተገናኙ ። ደገልሃን የበላይ ጠቅላይ አዛዥ ይሁናችሁ የሚለው የንጉሡ ደብዳቤ ተነበበና ሁሉም እሚን ብሎ ተቀበለ ።

እስላሞቹ ከዋትማት ተነሥተው ወደ ዓይፈርስ ለመሄድ አቀጉ በሁለቱ (ዓይፈርስና ዋትማት) መካከል አራህ የሚባል ትልቅ ወንዝ አለ ። እርሱንም ለመሻገር አንድ ቦታችኛው በኩል ብዙ ሰው የሚያውቀው አንድ በላይኛው በኩል ትንሽ ሰዎች ብቻ የሚያውቁት ሁለት መንገዶች ነበሩ ። እስላሞቹ ቦታችኛው በኩል ለመሻገር ቢሄዱ መንገዱ በክርስቲያኖቹ ጦር ተይዞ አገኙት ። በዚህ ጊዜ ሀይዳር የሚባል እስላም “በላይኛው በኩል አንድም ሰው በማያውቃት መንገድ እመራ

ለሁ” አለው = ይማምም ነጂ የሚሆኑ ምርጥ ፈረሶች ይህ ወይዘያች ተጓዙ = መሪውም መንገዱን ይኸውና ክርስቲያኖቹ አይጠብቁትም ብሎ ለይማም አሳየውና እርሱም “አገዛዚአብሔር ይባርከህ” ብሎ እመሰገናው = ከዚህ በኋላ ይማም ወንዙን ተሻግረን የሌሊቱን ጊዜ እዚያ እናሳልፍ አለ = ወዘር አዶሌ ከወንዝ ወዲህ አድረገን ሲነጋ ተሻግረን ብንዋጋ ይሻላል ቢል “መጥሮ አሳብ ነው ከወንዝ ወዲህ ሀማ ካደርን ክርስቲያኖቹ መኖራችንን ሰምተው ይህችን ክፍት መንገድ የዘጉ ብን እንደሆነ እዚያም እዚህም መሆን ይቸገረናልና ተሻግሮ ግደር ነው የሚሻለው” ብሎ ይማም መለሰለትና ወንዙን ተሻግረው በላይ በኩል ሠፈሩ = የቀረውም ጦር በመልክት ሌሊት ደረሰና ከመጨረሻው ከደጀን ጦር ጋር አብድሊን ናሰርና ዘሀርቡዬ አስማን ማታ የመጨረሻው ጸሎት ከተደረገ በኋላ መድፋቸውን ይዘው ደረሱ = መድፋቸው ወንዙን የተሻገረው በሰው ትከሻ ነው = ሰዎቹም እፈረስ ላይ ነበሩ = ሁሉም ተሻግሮ ሲያልቅ በዚህ ወንዝ ማይ በላይኛው በኩል ሠፈር ሆኖ ታደረ =

ክርስቲያኖቹ የእስላሞቹን መሻገር ሲሰሙ ያሉበትን ሥፍራ ለቀው ወይ እንደዚያ ሄዱ = እስላሞቹም የወንዙን ዳር ትተው ወደ አይፈርስ ሄዱ = አዝማች ደገል ሃን ጄ ቀን በአንጾኪያ ከቆየ በኋላ ለሚስቱ ለአመተ ውጥን በምሥጢር እንደዚህ ብሎ ላከባት “ንጉሡ ወንድምሽ የጦር ሠራዊት አዝማች አድርጎኛል = ነገር ግን ከእስላሞቹ የምዋጋበት ደጃይ የለኝምና ሰዋጋ የሞትሁ እንደሆነ አንቺም ያለባል ፣ ልጆቻችንም ያለአባት ይቀራሉ = ስለዚህ እኔ የላከሁሽ ሳታስመስይ ንጉሡን አማል ደሽ ወዳንቺ እንድመለስ አድርገ” =

ሚስቱም ከሌሎቹ አለቆች በደብቅ ወደ ንጉሡ ገባችና “አማችሁን ከእስላሞች ጋር እንዲዋጋ ላክኸው የገደለት እንደሆነ እኔ ያለባል ልጆቹም ያለአባት መቅረታቸው ነውና በርሱ እግር ሌላ የጦር አለቃ ሹምና እርሱ ወዳንተ እንዲመጣ ላክበትና እፈትህ እየተዋጋ ይሙት” ብላ ለመነችው = ንጉሡም በእርሱ እግር የፈጠሩን አገረ ገዥ አዝማች እስላሞን ሾመና ለአዝማች ደገል ሃን እንዲመለስ ላከበት = አዝማች እስላሞ ብርቱ ተዋጊ ነው = ደገል ሃን መልክቱ ሲደርሰው ሌሊቱን ከአንጾኪያ ወደ ንጉሡ ሄደ = በማግሥቱም እስላሞ በመርዘኛ ቀስት የሚዋጉትን የኤልማያን ነገዶች እንዳስከተለ አንጾኪያ ደረሰ = እነዚህም ነገዶች አገራቸውና ከሱማሌ አገር ከሚበቅል ሣፍ ቅርንጫፍ ላይ ቀስትና ፍላጻቸውን አበጅተው ጫፉ እንዲጠነክር ሥሩን በእሳት እያቃጠሉ ያበጁና በርሱ የመቱ እንደሆነ የተመታው ሰው ወዲያው ጠጉሩ ይቃጠልና በመርዘ ይሞታል» ቢል ዓረብ ፋቲህ ከወጊያው በፊት ያለውን የግራኝን ጉዞና ዝርዝር ድርጅት በወዲህም የክርስቲያኖቹን ሁኔታ ያመለክታል (1) =

ስዚህ ጦር ጠቅላይ አዝማች ሆኖ እንዲዋጋ የታዘዘው እንደ ዓረብ ፋቲህ እጻጭ የንጉሡ አማችና የጦሩ ጠቅላይ አዛዥ ደገል ሃን ጥሯል = ነገር ግን ይህ የጦር

(1) ዓረብ ፋቲህ ገጽ 170 - 181

አለቃ ባንድ ወገን ከዚህ በፊት በ፲፯፻፶፱ ዓ. ም. ከግራኝ ጋር በራሱ መሪነት ተዋግቶ በሽምብራ ኩራም ጦርነት የደረሰውን ስለሚያውቅ በአሁኑ ጊዜ ያግኖ ግራኝ አጻጻፊ መድፎች አስጭኖ ከመቼውም የበለጠ ተዘጋጅቶ መምጣቱን በሰላዮቹ ዘኩል ስለተረዳው እኔን የላከ ሳታስመሰይ ለንጉሡ ነግረሽ እንድመለስ አድርገኝ ብሎ ለሚስቱ ለአመተ ውጥን መላኩ የግራኝ አያያዝ አስፈርቶት ለመሆኑ አይጠረጠርም = ምናልባት ለግል ሕይወቱ እንኳን ባይሳሳ ከዚህ በፊት በ፲፯፻፶፱ ዓ. ም. እንደደረሰበት በርሱ መሪነት ጦሩ ተሸንፎ ተበተነ ወይም ሸሽ ከምባል በዚህ ዓይነት እኔ ተለውጬ የድሉን ሃሩረት ሌላው ይሸከመው ቢቀናውም ክብሩንም እርሱ ያውሰደው ብሎ ይሆናል =

ጥጎን ወይም ውርደትን ወይም ሁለቱንም ፈርቶ በሚስቱ ምሥጢራዊ መልእክት በተለወጠው በራስ ደገልሃን እግር የዓይፈርሰን ጦርነት በበላይ አዛዥነት ሲመራ የመጣው ዓረብ ፋቂህ ባጭር ስሙን “እስላም” ያለው ራስ እስላም ሰገድን ነው = የዚህም ከፍተኛ መኩንን ዝርዝርም አጭርም የሕይወት ታሪኩ ባይኖረንም በስሙ አጠራር ከፍተኛ የገጥንነት ጥያ ያለው ምናልባት እስከዚህ ድረስ በውጊያ እስላሞችን ሲያጠቃ የኖረ በእስላሞች ዘንድ የተፈራ ይሆናል = እስላም ሰገድ “እስላምን የሚያሰግድ” መባሉም ከዚህ ከገጥንነቱ ጋር በተያያዘው የፈረስ ስም ይሆናል =

ታላቅ ሰው መሆኑንም የገበዘ አክሱም መዝገብ ማይ ወይን ትባል ለነበረው በኋላ ዓይ ዘርዓ ያዕቆብ ጉባኤ ማርያም ብለው የምድረ እስጢፋን መሬት የጉለቱ ትን ዓይ ልብን ድንግል ሳይ ገዩ በነበሩበት ጊዜ አድሰው ባጸደቁት ላይ የነበሩትን ሲዘረዘር የሲሬ (ሺሬ) ሹም ረዳኦ ካለ በኋላ የቀኝ ቤት ወደድ እስላሙ የግራ ቤት ወደ ደወሰን ሰገድ ብሏል = ከዚያ እልፍ ብሎ በሌላ ቦታ ለአባ ተንሥእ ክርስቶስ በተገባን ሀገራይ ድራዕ ድርባ የተባለውን ቦታ መካነ ሥላሴ ባሉበት ጊዜ ሲተክሉና የነበሩትን ሲቆጥሩ አዛዥ ሠርዔ ዓቃቤ ሰዓት ነገደ ኢየሱስ የሐዌ እናት (እናታችው) ናያድ ጥገላ ይልና የግራ ቤት ወደድ ወሰን ሰገድ የቀኝ ቤት ወደድ እስላም ሰገድ ይላል = በዚህ በቀኝ ቤት ወደድነት ደረጃ በሌላም ሥፍራ ያነሣዋል (1) =

ከርሱ ጋር ዓረብ ፋቂህ ባንድ ቦታ ቤት ወደድ በድላይን በራስ ደገልሃን ሥር ሆኖ ለዘመቻ መምጣቱን በሌላ ቦታ ደግሞ ወደፊት እንደምናነበው በደገልሃን ምትክ ራስ እስላም ሰገድ የበላይነት ተሾሞ በመምጣቱ በድላይ ተቀይሞ ወደ ሻር ካህ መሄዱን ይገልጻል =

የዚህ የጦር መኩንን ስም እንደዚህ በገበዘ አክሱም መጽሐፍ ራስ ወሰን ሰገድና ራስ እስላም ሰገድ የቀኝና የግራ ቤት ወደድ ከተባሉበት ላይ ከቤት ወደድ

(1) መጽሐፈ አክሱም ዘገባ ወገበዘ አክሱም ኮንቲ ሮሲኒ ያሳተመው ገጽ 27 ቁጥር 21 ገጽ 29 ቁጥር 26 ገጽ 30 ቁ. 27 - 28
 (2) ዓረብ ፋቂህ ገጽ 177 . 192

ሠርዔ ጋር ግራና ቀኝ ሆኖ መሥራተን መዘገቡ እንደዚህ ሲል ጠቅሶታል “በእኩ-
ቴተ አብ እኔ ወናግ ሰገድ ስመ መንግሥቱ ዳዊት ስሟ ምጥላሕ ለተባለው
ለእናቱ ለእግዚእ ከብራጉልቷን አድሻለሁ” የነበሩ ዓቃቤ ሰዓት ነገደ ኢየሱስ ግራ
ቢትወደድ ሠርዔ ቀኝ ቢትወደድ በድሉ አዛገሮች ደገልሃንና ዕንጾ” በዚህ ዓይነት
በብዙ ቦታ ተጽፎ ስለሚገኝ ቀደም ብሎ እርሱ ቢቀደድ ሆኖ ደገልሃን አዛገሮ በመ
ሆኑ በማዕርግ በድሌ (በድላይ) ደገልሃንን ይበልጠው ነበር ግለት ነው (1) ።

ምናልባት ደገልሃን የንጉሡን እገት አመተ ውጥንን ካገባ በኋላ በዚህ ጋብቻ
የተነሣ በማዕርግ በልጠት የታገሠውን አሁን ደግሞ ዓደኛው እስላም (እስላም
ሰገድ) በበላይ ሆኖ ሲመጣ ፈጽሞ ትዕግሥቱ አልቆ ቅያሚውን ገልጿል ግለት
ነው ።

ስሙን የገበዘ አክሱም መጽሐፍ በድሌ ሲለው የዚህ ዓይነት የስያሚ ቅርጽ
በድል ሰገድ የተባለውን አሳጥሮ በመጥራት ይመስላል ። እርግጥ መሆኑ አይታወ
ቅም ። ይኸውም እስላም ሰገድ ባጭሩ እስላም ደገልሃን ዴገል ይባላል ። ዓረብ
ፋቂህ በድላይ ሲለው ስሙን ከዚህ በፊት ካዩ ዘርዓ ያዕቆብ ጋር ተዋግቶ ከተገደ
ለው ከእርጭ በድላይ (2) ጋር ስለአጋጠመው ይህ ሰው ከወለሰሞች የዘር ግንድ
ዝምድና እንዳለው አይታወቅም ።

የሆነ ሆኖ ግራኝ ከሐረር በደንብ ተዘጋጅቶ ቀደም የሌለውን አዳዲስ መሣ
ሪያና መድፍ ይዞ በገብርኤል መጣና በክርስቲያኖቹ ዘንድ ደገልሃን በእስላም ሰገድ
ተለውጦ ከተመለሰ በኋላ በሁለቱ ጦር ሠራዊት መካከል የተደረገውን ጦርነት
በሚቀጥለው ምዕራፍ እናነባለን ።

ምዕራፍ ፵፮

ዓይሬርስ ላይ በራስ እስላም ሰገድና በግራኝ አህመድ መካከል
የተደረገ ጦርነት (የካቲት ፲፭፻፳፫ ዓ. ም.)
ከግራኝ ጋር ያሉት መድፎች - የቤትወደድ በድላይ ቅያሚ ።

ከመሣሪያው ከተዋገው ብዛት ጋር የአይሬርስን ጦርነት ታላቅነት የምንረዳው የቀ
ሩትን ጦርነቶች ሁሉ ትቶ እንደሽምብራ ኩራ የአይሬርሱንም ጦርነት ታሪክ ነገሥ
ታችን ባጭሩም ቢሆን ስለጠቀሰው ነው ። በራስ እስላም ሰገድ መሪነት አይሬርስ
ላይ በአዝማች ተክለ ኢየሱስ አዝማችነት ዛሬ ላይ የተደረገውን ሁለቱን የተለያዩ
ጦርነት ታሪክ ነገሥቱ ባንድነት አጣምሮ ከሽምብራ ኩራው ጦርነት አከታትሎ

(1) መጽሐፈ አክሱም ፲፮ 36 ቀ. 40 ፲፮ 37 ቀ. 41 ፲፮ 38 ቀ. 42
(2) ሸሃብ ኤድ ዲን በድላይ (እርጭ በድላይ) ያዩ ዘርዓ ያዕቆብና ያዩ በዕደ ግርያም ዜና መጥዕል
፲፮ 20 - 21

በመካከል በ፲፭፻፳፪ ዓ. ም. በደዋሮ በባሌ የተደረገውን የነራስ ነቢያትን የነፋትኤ ልን የነተክል ሃይማኖትን ጦርነት ዘሎ ይመጣና ስለ እይፈርሱ ጦርነት ብቻ እንደ ዚህ ይላል «ያገሩ ሰዎች እንደነገሩን በሁለተኛው ዓመት በጥር ፲፯ ቀን ከአዳል (ሐረር) ተነሥቶ በየካቲት ፲፪ ቀን ደዋሮ ደርሶ በሚያዝያ ፮ ቀን በእይፈርስ ጦር ነት አድርጎ ራስ እስላም ሰገድና ተክል ኢየሱስ ሌሎችም ብዙ መኳንንት ሞቱ፤ ከዚያ በኋላ ሸዋን ገዛት» (1) ።

ታሪክ ነገሥቱ በዚህ አነጋገር የሚያሳዩን ግራኝ አህመድ ባሌን ወግቶ ወደ ሐረር ከተመለሰ በኋላ እንደገና ከሐረር በጥር ፲፯ ቀን ተነሥቶ በየካቲት ፲፪ ቀን ደዋሮ ገብቶ በሚያዝያ ፮ ቀን እይፈርስ ላይ ጦርነት ማድረጉን በጦርነቱም ላይ ራስ እስላም ሰገድና አገማኝ ተክል ኢየሱስ ሌሎችም ብዙ መኳንንት ማለቃቸውን ከነውሩ ከነቀቱ ይገልጻና የዝሆን ዱሩን ጦርነት ዘሎ ወደ ደብረ ሊባኖስ ቃጠሎ ይራመዳል ። ሲጸፍም የዚያ አገር ሰዎች እንደ ነገሩን ስለሚል ያራሲው በጦርነቱ ላይ ያልነበረ መሆኑን ያመለክታል ። ምናልባት ያዲ ልብን ድንግል ዘመን አልፎ ሰላም በተመሠረተበት ዘመን እየጠየቀ ጽፎት ይሆናል ።

ከ፪ ዓመት በኋላ የሚለው ከ፲፭፻፳፩ ዓ. ም. ከሸምብራ ኩሬው ጦርነት ዝምሮ መቆጠሩ ስለሆነ የእይፈርስ ጦርነት በ፲፭፻፳፫ ዓ. ም. መሆኑ ነው ። ይኸም ዓረብ ፋቂህ እንደ እስላሞቹ የሒጅራ አቋጣጠር ረጅብ ፱፻፴፯ ያደረገውን ሙሴ ሩይ ባሌት ፲፭፻፴፩ ዓ. ም. እንደ ኢ. አቋጣጠር ስላይ፤ በኛ ያው ፲፭፻፳፫ ዓ. ም. ይሆናል (2) ።

አሁን ከግዕዙ ታሪክ ነገሥት ሰፋ አድርጎ የሚተርክልንን የዓረብ ፋቂህን መጽሐፍ ምንም እንኳን በአጸጸፉ ወገኖቹን እስላሞች እያገነነ እያሞገሰ ክርስቲያኖቹን በሙሉም ባይሆን በገሚስ ማኮሰሱን ባንስተው የታሪኩ ጠቃሚነት ጉልህ ስለሆነ በዚህም ላይ የዚህን ጦርነት ታሪክ የሚተርክ ሌላ የማማረጫ ጽሑፍ ስለ ሌለ ከዚህ እንደሚከተለው እንመልከት ።

«እስላሞ (ራስ እስላም ሰገድ) ይዞ የመጣው ጦርና አንጻኪያ የነበረው ጦር ከመንገድ ላይ ተገናኘ ። እስላምም የጦሩን ብዛት ባየ ጊዜ ያስ አለው ። እር ሱም ቀድሞ ጻዋት የነበረ ጊዜ አንዳንድ ጊዜ ከእስላሞች ጋር ተዋግቷል ሁለት ቀን አንጻኪያ እንዳደረ በሦስተኛው ቀን እስላሞቹ ከአንጻኪያ ቤተ ክርስቲያን ግርጌ አይሩ ። ሲነጋ ይማም አውራይ አቡብከርን ወዘ.ር መሐመድንና ሌሎችንም ከ፱ ፈረሰኞች ጋር ወደ ቤተ ክርስቲያኒቱ ላካቸው ። ከክርስቲያኖቹ ውስጥ

(1) ወእምዞ በ፪ቱ ዓመት ፲፱፻ ለወርጋ ጥር ተመይጠ ወተንሥእ (ግራኝ) እምብሔረ አዳል ወበጽሐ ደዋሮ አመ ፲፱፻ ለየካቲት በከመ ነገሩን ሰብእ ውለቱ ብሔር ወገብረ ፀብዓ (በእይፈርስ?) አመ ፮ ለሚያዝያ ወዋቱ ራስ እስላም ሰገድ ወተክል ኢየሱስ ወብዙኃን መኳንንት መመ ለካ ሸዋ ። ሩይ ባሌት ያሳተመው ታሪክ ነገሥት ገጽ 327 ። ፖሪስ የተቀመጠው ገጽ 92 ።
(2) ዓረብ ፋቂህ ገጽ 186

ዓይተዎቸው ተደብቀው እስኪጠጉ ድረስ ዝም ብለው አልፈው ይጠብቋቸው ዝመር ። እስላሞቹ የጠላቶቻቸውን መኖር ሳያውቁ ቤተ ክርስቲያንን ሲመለከኩ ክብር ክርስቲያኖቹ በድንገት ደርሰው ውጊያ ዝመሩዋቸው እስላሞቹም ጥቂት እንደተከላከሉና ሁለት ፈረሰኞቹ ተመትተው እንደወደቁ የቀሩት ወደ ሠፈር ሸሽታቸውን ያዙ ። እመንገድ ሲደርሱ እነ ሲዲ መሐመድ ዓሊ ጉይታ ፣ እነ ታኪያ ያሉበት ሌላ ጦር አገኛቸውና ወዴት ትሸሻላችሁ እኛ የምንመጣው እናንተን ለመርዳት ነው ብለው ተመልሰው እንዲዋጉ ለመነዋቸውና ባንድነት ሁሉም ተመልሰው እነዚያን ክርስቲያኖች ውጊያ ገጠሟቸው ። እነዚያም ከዚያ ሸሽተው ወደ ዋናው ሠፈራቸው ሄዱ ።

እስላሞቹም ተመልሰው ይኸንኑ ነገሩት እርሱም (ግራኝ) “ወዴት ነው ክርስቲያኖቹ የተሰለፉት ከቤተ ክርስቲያን በላይ ወይስ በታች” ብሎ ጠየቀ ። ሰዎቹም “አዝማች እስላም ከቤተ ክርስቲያን በላይ ደርሶ የአገሪኛ ጦሩንና ፈረሰኛውን በሜካ ውስጥ አሰልፏል ። አዝማች አቤት (አቤብ ፣ አቤት ?) ግን እኛ ወደ ራስ እስላም ጦር ስናቀና ከቤተ ክርስቲያን በስተግራ በኩል ሆኖ ከኋላችን ደንገት ደርሶ አደጋ ጣለብን ብለው ነገሩት ። አቤት ይማም አራን (አርአን) አገር የነበረ ጊዜ እንደዚህ ብሎ ይብዳቤ ጽፎለት ነበር ። “ጦርነት በየጊዜው ይለዋወጣል (1) በሽም ብራ ኩሬ ጦርነት እግዚአብሔር ረድቶህ ጦራችንን ሁሉ ፈጀህ አርበኞቻችንንም በታተንህ ። አሁን ግን እስካሁን ያደረግሽው ይበቃሃልና ብትተውን ይሻላል ያለ ዚያ ግን እግዚአብሔር እንደ ሎጥ ከተማ ያጠፋሃል ፣ አትኩራ” (2) ።

ይማምም እየሳቀ “ተመልከቱ ዛሬ በተንኮል አደጋ ጥሎ የወጋን አቤት በፊት ይኸን ያብዳቤ ጽፎልኝ ነበር አሁንም ወደ እስላም ብንሄድ ከኋላችን አቤት ይወጋናል ። ወደ ርሱ ብንጓዝ እስላም ይወጋናል ምን ይሻላል” ብሎ ለወገኖቹ እማክረ ። በዚያን ጊዜ ወዚህ ኑር እንዲናገር አስፈቅዶ ብድግ አለና “ጦርነት የሚፈጸመው በተንኮል ነው ። አሁንም በተንኮል ተደብቀው የሚዋጉትን ክርስቲያኖች ብዙ ሆኖ መመለስና ወደ ወገኖቻቸው ወደ ዋናው ጦር እንዲደባለቁ ማድረግ ነው” ብሎ ተናገረ ። ይማምና ጓደኞቹም መልካም ምክር አመጣህ አሉት ። ከዚህ በኋላ ይማም “መልካም ነው አንተ ከነጦርህ ወደነሱ (ተደብቀው ወደሚዋጉት ወደነሱ አቤት) ሂድ እኛ ደግሞ እስላምን እንወጋዋለን” ብሎ ለወዚህ ኑር ነገረውና ኑርም እሺ አለ ። ስለዚህ የታወቁ የፈረሰኞች አርበኞች እንደሰበከር ቀጠን ፣ እንኤሚር ዓሊ ፣ እንገራድ አህመድ እነሸሃብ ዲን እነ አውራይ ኡመር ዲን ያሉበትን መቶ የፈረሰኛ ጦር ሰጠውና ኑር ወደዚያው በድብቅ ወደሚዋጉበት ዘንድ ሲሄድ ይማምና የቀረው ጦር ወደ እስላም ዘንድ ተጓዙ ። የጦሩ ሠልፍ ያማረ ነበር ። ዓረቦቹ ከፊት ሆነው ከበሮ እየመቱ እምቢልታ እየነፉ መድፉ ፊት

(1) ረፈ ባሲት እንደሰጠው አሳብ ጦርነት እንደውሀ መቅጃ አንዳንድ ጊዜ ይወጣል አንድ ጊዜ ወደ ጉድጓድ ይወርዳል ለማለት ነው ። ዓረብ ፋቲህ ገጽ 182 ።
 (2) እንደ ሎጥ ሚስት ወይስ እንደከተማው ሰዶም ዘፍጥ ምዕ. 19 ፉ. 26

ሌራት ይጓዡ ነበር ። እስላሞቹ እፈረስ ላይ ወጥተው ጥሩራቸውን ለብሰው የእግዚአብሔርን ታላቅነት የነቢዩን ሐዋርያነት ገልጸው ለጦርነት ተሰለፉ ።

ክርስቲያኖቹም እንደዚሁ ተሰለፉ ። ቍጥራቸው ጂሺ የፈረሰኛ ፩፻ሺ የሚያሀል የግረኛ ጦር ላይሆን አይቀርም ቍጥሩን እግዚአብሔር ይወቀው ። የእስላሞቹ ግን ተቆጥሮ ፩፻ ፈረሰኛ ፲ሺ የእግረኛ ጦር ነበር ። ሁለቱ የጠላት ጦር ተቀራርቦ ይተያይ ገመር ። ይማም ድንኳኑን አስተክለ ። ከዚህ በኋላ አንድ ጊዜ እስላሞቹ በክርስቲያኖቹ ላይ አንድ ጊዜ ክርስቲያኖቹ በእስላሞቹ ላይ እየገሠገሡ ይዋጉ ገመር ። ጦርነቱም እስከ አሥር (ሰዓት) (1) ቆየ ። የባሌ ጦር ወዘር ኑር ያለበትን የቀኙን አዝማች ጦር እየደጋገመ ወግቶ እየገፋ እስከ ይማም ጦር ድረስ አደረሰው ። ይማም አህመድም “እርሱ የምትዋጉበት ሥፍራ ለውገያ ምቹ አይደለምና አትዋጉ ዝም ብላችሁ አላችሁበት ቦታ እርጉ” ብሎ በቀጣ ቃል ነገራቸው ። ማታንና ሁሴን ቤን አብደላ ሌሎችም ከእስላሞቹ በግራ በኩል ሆነው ሲዋጉ ይማም በማታን ላይ ተናዶ ልኮ አሲዞ እፈቱ አስመጣና “ተዋጋ ብሎ ማን አዘዘህ አርፈህ መቀመጥ አይሆንልህምን” ብሎ ተቆጥቶ እንዲያርፍ አደረገው ።

የይማም ጋሻ ጥግራ ከቢር ኑር ከማታን ጋር ሆኖ በሚዋጋበት ጊዜ አንዱን የባሌ የጦር አለቃ በፈረስ ሲጋልብ በቀስት ለመምታት ቢወረውር እርሱን ሰቶ ፈረሰን መታና ጣለው ። አለቅየውም በግሩ ሮመ ወደ ወገኖቹ ተደባለቀ ። ይማም ሥፍራችሁን ዝም ብላችሁ ያዙ እንጂ አትዋጉ ብሎ አዘዘ ። የባሌው የክርስቲያኖች ጦር ግን የላይኛውን ክፍል ይዞ በግራም^{ISIC} በቀኝም ያለዕረፍት እየተዋጋ እታኝ በሚገኙት እስላሞች ላይ ብዙ ጉዳት አደረገ ። እስላሞቹ እግራቸውን መራት አሲዘው የሚዋጉበት ምቹ ሥፍራ አላገኙም ነበር ። ስለዚህ ይማም ኤሚር ዘሀር ቡይ መሐመድን ፣ አህመድ ጎይታን ፣ ኤሚር ዓሊን ፣ ገራድ አህመድን ፣ ኤሚር አቡ በከር ቀጠንን ፣ ታኪያን አሥር የሚሆኑትን ጉብዛዝት ፈረሰኞችን ከመድፍ ጋር አስመጣና እንዲን መድፍ አሲዞ የባሌ ወታደር ወደሚዋጋበት አመራ ። በዚያም የዓረብ አገር የማህራህ እግረኛው ጦር ከእግረኛ ጦር ጋር ሲዋጋ በጉን በኩል ደርሶ ከዓረቦች ውስጥ አል ዐጅ መሐመድ የሚባለው የማግረብ ተወላጅ ተኩሶ ያንዱን የክርስቲያን እግር ሰበረው አህመድ ወደ ጦርነቱ ሥፍራ በደረሰ ጊዜ የዓረቦቹን (የመድፈኞቹን) አለቃ ሰይድ ቤን ሳባንን ከአንድ መድፍ ጋር አጠገቡ ጠራና “መድፍህን በሚዋጉት ክርስቲያኖች ላይ ተኩስ ፣ ከዚያ ቀጥለን እኛ ገሥግሠን ወጊያውን እንገጥማቸዋለን” አለው ።

ስለዚህ አለቅየው መድፍን እመራት አድርጎ ወደ ክርስቲያኖቹ አስተካክሎ አነጣጠረና ቢተኩሰው በክርስቲያኖቹ መካከል የነበረውን የወይራ ዛፍ እሁለት ጉመደው ። በዚያን ጊዜ ክርስቲያኑ አንዱ ባንዱ ላይ ተነባብሮ ወደቀ ። ይማም “ይኸን ጊዜ እንወጋቸው” አለና ከፈረሰኞቹ ጋር ጋልቦ የመለሳይንና የማህራን

(1) አሥር ያላለ እንጂ ሰዓትን አይወጡምም አሥር ሲል የአሥር ሰዓትን ወይም የተሰያት ጸሎትን ግመልከቱ ይመስላል ።

የአግረኛ ጦር እንዳስከተለ በሺ ወደሚቆጠሩት ክርስቲያኖች ሄዶ ይወጋቸው ዠመር = እነሱም ወደ አለቆቻቸውና ወደ ዋናው ጦር ሠፈር በመሸሽ ፈንታ በሌላ መንገድ ወደ እንጾኪያ ተራራ ወጡ = እስላሞቹ እየተከታተሉ ፲፪ ፈረሰኛ ገድለው ፲፬ ፈረሰ ማረኩባቸው = ከዚያ ጊዜው ስለመሸ እስላሞቹ ወደ ሠፈራቸው መጡ =

ወዘር አዶሌና ወዘር ኑር ሌሎችም በየሥፍራቸው ይጠባበቁ የነበሩት ይማ ምና ጓደኞቹ የባሉን ጦር መውጋታቸውን ሲመለከቱ ከምሽጋቸው እየወጡ ክርስ ቲያኖቹን መውጋት ዠመሩ = ጦርነቱንም የዠመረው ኤሚር ሁሴን ነው ብዚያ ጎይታ አላህ መጀን ፣ ገራድ ማታን ፣ ገራድ ሻሙን ፣ ተከታትለው ይዋጉ ዠመር = በእስላሞቹና በክርስቲያኖቹ መካከል አንድ ወንዝ ነበረ ፈረሰኛ ሊያሻግር የሚች ለውንም ጉብዣነቱ ክርስቲያኖች ይጠብቁት ስለነበረ እስላሞቹ በእነርሱ ላይ ገሥ ግሠው ወረዱባቸውና እየወጉ እስላሞ (ራስ እስላም ሰገድ) አለበት ድረስ አባረሩዋ ችው = ኤሚር ሁሴን ኤል ጋቱሪ ክርስቲያኖችን በወጋ ጊዜ ክርስቲያኖቹ ከበው ቋንዣውን መትተው ክፋኛ ከአቆሰሉት በኋላ ሸሽቶ ወደ ወገኖቹ መጣና ጻነ =

እስላም ጦሩን እንደያዘ ይኸን ሁሉ ባዩ ጊዜ ፈርቶ ወደ ኋላው ሌሊቱን አፈግ ፍን ድንጋኑን አስተክሎ እቅርብ አደረ = እስላሞቹ ግን በዚያው በያዙት ሥፍራ አድረው የእንጾኪያ (የአይፈርስ) ጦርነት በዕለተ ዓርብ በረጅብ ፱፻፵፯ የሄጂራ ዓመት ተደረገ (1) =

በማግሥቱ የቀገርባርግን ሲታይ እስላሞቹ ጸሎታቸውን ከፈጸሙ በኋላ ፈረሰ ቻቸውን ወደ ጉን አስረው ከበቅሎቻቸው ላይ ተቀምጠው ወደ እንጾኪያ ቤተ ክርስቲያን አልፈው ደረሱ = ቤተ ክርስቲያኑ የተሠራው ከትልልቅ የግንድ ርብ ርብ ላይ ነበር = ይማም አህመድ “አቃጥሉ” ብሎ አዘዘና ተቃጠለ = ከዚያ በታች ኛው በኩል ትንሽ ተጓዙ እስላሞ ሌሊት ሄዶ እንደሆነ አልታወቀም ፣ ወራው በፍ ጾም ጠፋ = እስላሞቹም አንድ ሚሳ ላይ ሆነው እስላሞ በየትኛው መንገድ ሄዶ ይሆን እያሉ እርስ በራሳቸው ሲነጋገሩ ባጠገባቸው ሁለት መንገድ አገኙ = እንደ ኛው ብዙ የፈረሰ ኮቴ አልፎበት ነበርና ይማም በየትኛው እንሂድ እያለ ሲያመነታ አዶሌና አብድ ኢን ናስር በዚህኛው እንሂድ ብለው ኮቴው በታየበት በቀኙ በኩል መድፋን ይዘው እንዲሄዱ አዘዘቸውና እርሱ ራሱ የኋላ ደጀን ሆኖ ጉዞው ተዠመረ = ጥቂት እንደተጓዙ አንድ እስላም “እነዚያውና ክርስቲያኖቹ ከኋላ ሊወጉን ነው” ብሎ ጮኸ ይማም ከነወታደሩ ፊቱን አዙር የክርስቲያኖቹን ሰላዮች ያባርር ዠመር = ክርስቲያኖቹም ገሥግሠው ወደ አንድ ጥቅጥቅ ያለ ጫካ ገቡ = በዚያም እስላም ነበርና “ጦርህን አዘጋጅ እስላሞቹ እነዚሁና እኋላችን” አሉት ክርስቲያ ኖቹ ሁሉ ፈረሰቻቸውን ተነሥተው ጫኑ = እስላሞቹም ገሥግሠው ጦርነቱን ዠመሩ = ውጊያውንም የዠመረ በካራ ቤን ዓሊ ይባላል = እርሱም አንዱን የክርስ ቲያን ሹም በጦር ወግቶ ጣለው = አቡበከር ቀጢንም አውራይ አቡንም አውራይ አሙር ዲንም እንደዚሁ የገጠማቸውን እየወጉ ገደሉ = ከዚያ ክርስቲያኖቹ

(1) ይህ የሐጅራ ዓመት በኢትዮጵያ አቆጣጠር ፲፩፻፳፫ ዓ. ም. ነው =

ሸሽተው በዛፍ ወደተሸፈነው ተራራ መውጣት ዠመሩ ። እስላሞቹም እየገደሉ እየግረኩ ተከታተሉዋቸው ። ባጠገባቸውም ደርሰው ብዙ ፈጂዎቸው ። ከሽምብራ ኩሬ ጦርነት ወዲህ እንደዚህ ቀን ክርስቲያን አልቆ አያውቅም ።

እስላም (ራስ እስላም ሰገድ) ከዚያ ሸሽቶ ወደ ሐድያ ሄደ ። እስላሞቹም ምሽት እስኪገላገላቸው ድረስ ሲያባርሩት ውለው ሳይሆንላቸው ቀርቶ ተመለሱ ። ይግም አህመድ በዚህ በአይፈርስ ድንኳኑን አስተክሎ ሠፈረ ። በዚህ ቀን ከክርስቲያኖቹ ላይ የተግረከው ድንኳንና በቅሉ አይቆጠርም (ተቆጥሮ አያልቅም) ። እያዳንዱ እስከ ፀያገኘ አለ ። የሬሳውና የግጥም ርኩፍው ብዛት ከልክ ያለፈ ነበር ። እያዳንዱ እስላም እስከ ፲ ድረስ ግርኮአል ። ሌሊቱንም ሁሉ እስላሞቹ በዙሪያው አገር ያለውን ክርስቲያኑን ሲያሳድዱ አደሩ ። በዚያም ሌሊት ትልቅ ብርድ ተነሥቶ ብዙ እስላሞች ሞቱ ።

ወዚህ አይሌና አብድ ኢን ናስር ግንባር ቀደም ሆነው መድፋትን ይዘው ሲጓዙ የይግምን ወደ ኋላ መመለስ ሰምተው ደንግጠው ስለነበረ አይሌ “ጓዛችንንና መድፋትን እመሬት ወርውረን ወደ ይግም በሩጫ ሄደን እንድረስ ብሎ ለአብድ ኢን ናስር ነገረው ። እርሱ ግን “አንተ ብትፈልግ ሂድ እኔ ግን መድፋት ትቼ አልሄድም ይግም እንደአዘዘው መድፋትን ይዠ መጓዝ አለብኝ” ብሎ መለሰ ። የናስር ቀርጥ አሳብ በታወቀ ጊዜ ሁሉም እውነቱን ነው ብለው ባንድነት እየተጓዙ ይግም ወዳለ በት ሥፍራ ተጠግተው ሠፈሩ ። ይግም ከደረገው ጦርነት ሸሽተው በጫካ የነበሩት ክርስቲያኖች እስላሞች በርዲቸው እሳቱን ሲሞቁ በሩቅ ሲያዩ ጓደኞቻቸው መስለዋቸው ሊሞቁ መጡ ። እስላሞቹም ወዲያው ድንገት ይዘው ጅጅውንም ፈጁ ዋቸው ። በግግስቱ ወዚህ አይሌና አብድ ኢን ናስር ጉዞአቸውን ቀጥለው በአሥር (ሰዓት) በይግም ደረሱበትና እርስ በርሳቸው ሰላምታ ሲሰጣጡ ባገኙትም ድል አምላካቸውን ሲያመስግኑ ቆዩ ።

ከዚያ ይግም ፋራቃሃም ዲንን አስጠራና ፀፊ ፈረሰኛ ሰጥቶ ክርስቲያኖችን እያባረረህ ግደል ብሎ ወደ መጅራህ ሰይደው ወዚህ አይሌንም “እኋላ ሆነህ ባለፈው ጦርነትና ምርኮ አልተካፈልህምና አገሩን ዝረፍ ከብተንም ንዳው” ብሎ ላከው እርሱም በያለበት ፈረሰኞቹን እንድል ሰገድን እንተክላይን ወደ ሻርካህ በግራና በቀኝ እየላከ አገሩን አስመታ (1) ።

በሻርካህ ከዚህ ቀደም ስሙ የተነሳው በትወደድ በድላይ ነበር ። እርሱም በመዠመሪያ እንደተጻፈው ከአዝማች ደገልሃን ጋር ወደ እንደዚያ ከመጣ በኋላ ደገልሃን ወደ ንጉሠ ተመልሶ በርሱ ፈንታ እስላም የተሾመ ጊዜ በበላዩ ለምን ተሾመ ብሎ ተቀይሞ “ንጉሡ ከኔ በላይ ሾሞሃልና እንግዲህ ለንጉሡ ክብር ተዋጋ” ብሎ ወደ ሻርካህ መጥቶ ተቀምጦ ነበርና አሁን እስላሞቹ ወደ አገሩ መግባታቸውን ስለሰማ ለጦርነት ተሰልፎ ይጠባበቃቸው ዠመር ። የመጡትም እስላሞች ግማሾቹ ተመልሰን ለወዚህ አይሌ እንንገርና ረዳት ጨምረን እንዋጋው ሲሉ የቀሩት አሁኑኑ እንዋጋው ብለው ቆረጠና ጦርነቱን ዠመሩ ። አለቃው ካለቃ

(1) ሻርካህ የግሪው ምናልባት በአሩሲ ውስጥ ያለውን የጂርካ ወረዳ ይሆናል ።

የአግረኛው ጦር ከአግረኛው ጋር በየግንባሩ ገጥሞ ይፋጅ ዠመር = ተክላይ (አባቱ አበሻ) አንዱን የክርስቲያን አለቃ : አብዣድ አንዱን የንጉሥ የልፍኝ አሽ ከር የነበረውን ፈረሰኛ እየመቱ ጣሉ = የሴፍ የሚባለውም በቤትወደድ በደላይ ላይ ተወርውሮ ሊማርከው ሲል ቤትወደዱ ነገሩ ቁርጥ መሆኑን ሲረዳ ከፈረሰ ወረደና በግሩ ሮጦ አንድ ወንዝ ተሻግሮ አመለጠ = የሴፍም ፈረሰን ብቻ ማረከ = የቀሩት ክርስቲያኖችም የአለቃቸውን ሽሽት የፈረሰን መማሪክ ሲያዩ ሽሽታቸውን ያዙ እስላሞቹም የማረኩትን እንደያዙ ጃንባህ ወሰን ላይ ከወዘር አዶሌ ጋር ተገናኙ = የማረኩቸውንም ሹማምንት አሳዩትና ታላቅ ደስታ አደረጉ = በኋላም ወደ ይማም ሄደው ተገናኙ = የተማረኩትንም ሹማምንት እይማም ፊት አቀረቡቸውና ማዕርጋቸውን ጠየቃቸው = ከእነሱም አንዱ የንጉሠ የልፍኝ አሽከሮች አለቃ “እኔ በሁለት መቶ ጥሩ የወቄት ወርቅ እገዛለሁ” አለ = ጓደኛውም “እኔም በመቶ ወቄት እገዛለሁ” ብሎ ተናገረ = ይማም ግን “የናንተ ወርቅ አያስፈልገንም” ብሎ ሁለቱንም አስገደላቸው (1) =

እስላሞቹ በገርንባህ ጁ ቀን ባደሩበት ጊዜ በሀበሻ አገር (በዚህ ጦርነት) የሞቱትን ሺክ ዛማካህ የሸዋ ተወላጅና አስማን የሚባሉትን ሁለት የተከበሩ እስላሞች ቀበሩ = ከዚያ በይማም ትእዛዝ ወዘር አዶሌና ወዘር ኑር ወደ ሻርቃህ ሄደው የከር ስቲያኖቹን ሚስቶችና ልጆች ይዘው ብዙም የምርኮ ዕቃና ልዩ ልዩ ልብስ ይልቁንም ቀጥሎ የበዛ ወርቅ እግኝተው ወሰዱ = ጦርነቱ ከተዠመረ አንስቶ ብዙ ወርቅ በምርኮ የተገኘበት ይህ ያሁኑ ጦርነት ነው =» ሲል የዓረቡ ጸሐፊ ራሱ የነበረበትን የአይፈርስን ውገያ በዚህ ዓይነት ይዘረዝራል =

የኛ ታሪክ ነገሥት በሦስት መስመር የቆረጠውን ይኸኛው ሥፍራና ጊዜ እየለየ የተዋረና የአዋረ ስም እየጠቀሰ ታሪኩን በዝርዝር ባይጽፈው ኖሮ በዚህ በአይፈርስ ላገራቸውና ለንጉሠ ነገሥታቸው ሕይወታቸውን የወዉት ታላላቅ የጦር አለቆች ስምና ይልቁንም የጦርነቱ ታሪክ እንደተቀበረ ሊቀር ይችላል ነበር = ስለዚህ ምንም ለኛ ሲል ባያደርገው ይኸን የጠላት ጸሐፊ ማመስገን የተገባ ነው =

እንደ እውነቱ እንደሆነ ምንም እንኳን በራስ እስላም ሰነድ ውስጥ በሆነ አቤት (አቤል?) ተብሎ በዓረብ ፋቂህ ጽሑፍ የተወሳው ዠግና ሹም የባሌን ጦር ይዞ በእንጾኪያ የተዋጋው ከፍተኛ ስለሆነ የአንጾኪያና የአይፈርስ ጦርነት ሊባል ይገባል = ዓረብ ፋቂህ በጽሑፉ ብዙ ጊዜ የባሌን ጦር ዠግንነት ይገልጻል = ይኸም በዚህ በአይፈርስ ጦርነት ብቻ ሳይሆን ባለፈው ግራኝ በባሌ ከነሽንቁር ጋር የተዋጋ ጊዜ « የባሌ ሕዝብ ሰይጣን ነው ምን ይሻላል» ብሎ እስኪገዢ ድረስ ከፊትና ከኋላ እያደፈጡ የወጉት ትዝ ይለናል = የባሌ ሕዝብ ሲል እንደዛሬ ከሸዋ ከበጌምድር : ከጉጃም ሄዶ እንደወርዋሪ የተተከለውን የአማራ ሕዝብ ይሁን ወይም የአገር ተወላጅን ይሁን ወይም ሁለቱም ተደባልቀው ያሉበትን ይሁን አይታወቅም = ነገር ግን ዛሬ የዚያ አገር ተወላጅ የሆኑት ጋሎች በዚያን ሰዓት በብዛት

(1) ይህ የልፍኝ አሽከሮች አለቃ አብዳናን ይሆን ? አልሻራጽ ምዕ. 107 ምዕ. 117

ባሌን ወርረው ስላልገቡበት በዚህ ጊዜ በባሌ ያለው የሸዋና የአማራ እንደዚሁም ቀደም ብሎ የገባ የጋላ ሕዝብ ጭምር ያለበት ጦር ይሆናል ።

እስላሞቹ ወደ አይፈርስ ሲጓዙ አንድ ትልቅ ወንዝ እንዳገኙ በዚያም ሁለት መሻገሪያ አግኝተው ከሁለቱም አንዱን ብዙ ሰው የሚያውቀው ሌላውን ጥቂቶች ብቻ ያውቁት እንደነበረ እስላሞቹም ብዙ ሰው በማያውቀውና ባንድ ውስጥ አዋቂ የእስላም መሪነት ባልተያዘው በላይኛው መንገድ እንደልባቸው አልፈው ሌሊቱን አድረው በማግሥቱ ጦርነቱን መገመራቸውን በአለፈው ዓረብ ፋቂህ የገለጸልን አተራረክ እውነት እንደሆነ በክርስቲያኖቹ ዘንድ አሁንም ያው የተለመደ የቸልታ ሥራ በዚህ ጦርነት ላይ ሲደርስ ይታያል ።

ያገሩን ፣ የመንገዱን ፣ የወንዙን ሁኔታ ከእስላሞቹ ይበልጥ ክርስቲያኖቹ በዝርዝር የገባ እገራቸውን ማወቃቸው የታወቀ ሲሆን የታችኛውን አስጠብቀው የላይኛውን ያለጠባቂ የተወበት ምክንያት ሊገባን አይችልም ፤ ጦርነቱን ራሳቸው ፈልገውት እንደሆነ ሁለቱንም ላይዘጉ እንዲያውም ራሳቸው ወንዙን ተሻግረው አጥቂ ሆነው ሊዋጉ ይችሉ ነበር ። ያለዚያ መከላከል እንደሆነ አሳባቸው መተላለፊያውን በር ሁሉ ማስጠበቅ ነበረባቸው ። የዚያን ጊዜ ጦርነት ደግሞ አብዛኛው በመትረፍ ስና በጥይት ላይሆን ውጊያው ተደባልቆ በጦርና በጉራዴ በሰይፍና በቀስት በትር ቢጋኝ ምክት በትንንቅ ስለሆነ ምሽግና ዲብ ይገዙ ጠላቱን ልጠብቀው የሚያስኝ አልነበረም ። ለጦርነት የዚያን ጊዜ የሚመረጠው ሥፍራ ለፈረስኛ የሚመች ሜዳና ለእግረኛ ጦር የሚመችው ነው ። ቀስተኛው ግን እንደሌሉ ተደብቆ ጠላቱን የትም ሆኖ ለመጉዳት ጫካን ይመርጣል ። ተራራማና የሸለቆ ሠፈርም ለናዳ ይመቻል ።

የሆነ ሆኖ ሁለቱንም በር በሙሉ አስጠብቀው ቢሆን ድሉ እንኳን ቢያጠራጥር የጠላታቸውን ጦር የበለጠ ሊጉዱበት በቻሉ ነበር ። ይቺን ፪ኛዋን መንገድ ግራኝና ሰዎቹ አያውቁትም በሚለው እምነት ጉን ግራኝ በግድም በውድም ምርኮኛም ቢሆን ውስጠ አወቅ መሪ አያጣም ብሎ መጠርጠር እንደምን ቀረ? ።

ከዚህ ጋር የራስ ደገልሃን በእጅ አዙር መመለስና የራስ እስላም ሰገድ በበላይ መሾም የቢትወደድ በድላይን መቀየም ስላስከተለ የዚህ ሁሉ ሁኔታ የክርስቲያኖቹን የጦር ግንባር እንደሚያላላው አይጠረጠርም ። ከንጉሠ ዘንድ ወደ አንጻኪያ ለውጊያ የመጣው ቢትወደድ (ብሕት ወደድ) በድላይ የበላዩ ደገልሃን ከተመለሰ እኔ በእርሱ እግር ተተክቼ ጠቅላይ ጦር አዝማች እሆናለሁ ሲል በንጉሠ ዘንድ ደግሞ በድላይ ለዚህ ደረጃና መሪነት የማይመጥን በመሆኑ ይሁን ወይም ስሙ እንደሚያመለክተን ካዜ ዘርጋ ያዕቆብ ጋር የተዋጋው የመሐመድ በድላይ ተወላጅ እንደሆነ የጥንት ወገኖቹን ክልብ ሊወጋ አይችልም ተብሎ በሙሉ ባለመታመን ይሁን በደገልሃን ሥፍራ በርሱ ደረጃ የሚገኘውን በስምም በማዕርግም የሚበልጠውን ራስ እስላም ሰገድን ሾመው ሲልኩ ራስ እስላም ሰገድ በደገልሃን ለሞት መለወጡ ቅር ሊያስኘው ይችላል ። የሆነ ሆኖ ራስ እስላም ሰገድ አይፈርስ ሲደርስ ቢትወደድ በድላይ ተቀይሞ “በል የበላይነት ተሾመላልና አን

ተው ተዋጋ” ብሎ ጥሎት ወደ ሻርካህ ሲሄድ ይኸን በመሳሰለው ባልተሳካና በሌላ ተቀናበረ ሁኔታ ብልሁና ጉበዙ ግራኝ አህመድ በመጠቀም የሁለቱን አለቆች የጦር ሠራዊት በየተራ ለየብቻ እየመታ አሸንፋቸው ማለት ነው።

ይኸን የመሳሰለ የአለቆች አለመስማማትና መለያየት ጠላትን ሲጠቅም የኖረ ወደፊትም የሚኖር መሆኑ ግልጽ ነው። ይሁን እንጂ ቢትወደድ በድላይ ጠቅላይ አዝማችነትን ያጣው ባለመታመን እንደሆነ እርሱ ያውም የራስ እስላም ሰገድ ጦር ከፈረሰ በኋላ ተስፋ ሳይቆርጥ በመዋጋት ታማኝነቱን አረጋግጧል። ነገር ግን ለየ ብቻ በመዋጋት ፈንታ ሁለቱ ባንድነት ተዋግተው ቢሆን የበለጠ ፍሬ ባላዩ። ምናልባት ሊያሸንፉም በቻሉ። ነገር ግን እግዚአብሔር ሲጣላ መላም ዘዴም ይጠፋል፤ መለያየትም ይከተላል። በመለያየትም ማናቸውም ቤት እንደግይቆም መጽሐፍ የተናገረው ትክክል ነው።

የሆነ ሆኖ ከዚህ ሁሉ ይበልጥ ለግራኝ አህመድ በአቤት የተመራውን የእንጾኪያን በራስ እስላም ሰገድ አዝማችነት የወደቀውን የአይፈርሰን የጦርነት ድል ያረጋገጡለት ከዓረብ አገር ገዝቶ ያመጣቸው አዳዲስ መድፎች ናቸው። በአንጾኪያ ጦርነት የባሌ ተዋጊዎች እስላሞቹን ከበው በግራና በቀኝ እያዋከሱ ብዙ ጉዳት ባደረጉባቸው ጊዜ ግራኝ በዚህ ዓይነት እየተዋጋችሁ ታልቃላችሁ ብሎ ሹማምንቱን እነገራድ ማታንን ተቆጥቶ አቁሞ የመድፍ ተኩስ የሚያውቀውን ሰይድ ቤን ሳባን መድፉን በክርስቲያኖቹ ላይ እነጣጥሮ እንዲተኩስ አዞት እስተካክሎ ሲተኩስባቸው በክርስቲያኖቹ መካከል የነበረውን ምናልባት እንደተገን ያደረጉትን ወይራ እሁለት ሲጉምደው ይኸን የመሰለው በክርስቲያኖቹ ዘንድ የሌለ ብቻ ሳይሆን ያልታወቀው አዲስ መሣሪያ አጫጫሁና አመታቱ የዠግናን ወኔ ገድሎ የወታደርን የተዋጊነት መንፈስ አብርዶ ሽሽትን ፍርሃትን እንደሚያስከትል የታወቀ ነው። በዚህ ምክንያት ራሱ የዓረቡ ጸሐፊ ግራኝ የያዘው መድፍ የወይራውን ግንድ ከሁለት ሲጉምደው ተዋጊዎቹ ተነባብረው ወደቁ ያለውን እናስታውሳለን።

ግራኝ በጦርነቱ ሰዓት አንተ መድፉን መዠመሪያ ተኩስባቸው ከዚያ ቀጥሎ እኛ እንወጋቸዋለን ማለቱ አንተ በመድፍ አስደንግጠህ ሐሞታቸውን ካፈሰሰሽው በኋላ እኛ የደንገጡትን እያባረርን በጉራዴና በጦር እንጨርሳቸዋለን ማለቱ ስለዚህ ነው። ሁኔታው ሳይኩሎዠንን የተደገፈ ታላቅ የአጥቂነት ዘዴ ነው። ይኸንንም ዘዴ ከራስ ነቢያት የተዋጋ ጊዜ ባንዲት ጥይትና ጠመንጃ በኡስማን ተኳሽነት የተጠቀመውን መልሰን በዚህ ጊዜ እናስታውሳለን።

ምናልባት የኛዎቹ ወታደሮች እስከዚህ ጊዜ ድረስ ወሬውን እንኳን ቢሰሙ ከዚያ በፊት የመድፍን በትሩንም ባይናቸው ዓይተው ድምጹንም ሰምተው እያወቁም ይሆናል። በእጃቸው የሌለው ይህ መድፍ አጠገባቸው ያለውን ወይራ ከሁለት ሲጉምደው ሲያዩ ምንም የልብ ዠግንነት ቢኖራቸው እኛን ቢያገኘን ኖሮ ይኸው ነው በሚል ግምት መሸበርና ተስፋ መቁረጥ እንደሚመጣባቸው የታወቀ ነው። በዚህ ድንጋጤና ሽብር መካከል በጥላን የታዘዘ ጦር ተንደርድሮ ሲገጥግ

ቸውም ከመሸሸና ከመሸነፍ ዘልለው መመከቱ ያዳግታቸዋል ።

በ፲፱፻፳፯-፳፻፲፱ ዓ.ም. በማይጨው የኢትዮጵያን የጦር ሠራዊት አሸንፎ የበታተነው የኢጣሊያኖች ጥብቅ ተዋጊነታቸውም ዝግገንነታቸውም የጦር መላ አዋቂነታቸውም አልነበረም ። ይህ ቢሆን ኖሮ የዓድቀውንም ድል ባላጡ ነበር ። ነገር ግን በኢትዮጵያውያን እጅ የሌለው በነርሱ ዘንድ የረከሰው የአየር ኃይልና የሰምብ በትር ከዚያ ደግሞ የበለጠ በዓለም ሕግ የተከለከለው የጋዝ መርዝ ነው ። ለብዙ ዘመን እዋጋለሁ ጠላቴንም እንዳባቶቼ አሸንፋለሁ ብሎ የተማመነው ወታደር በዚህ የአየር ኃይልና መርዝ እየተመታ ቅጥ አጥቶ መበታተን ግዴታ ሆነበት ። የግራኝ መድኅም በዚያ ከጦርና ከጉራዴ ከቀስት በቀር ለማያውቅ ጅምላ ወታደር ያው የሰምብና የጋዝ መርዝ ያህል የሚቆጠር ስለሆነ ከሽምብራ ዙሬው ጦርነት ይልቅ ይህ ያሁኑ የአይፈርሱ ጦርነት መሸነፍ ሊያስገርም አይችልም ።

በዚህም ላይ ጦርጦራው መሪ ግራኝ አህመድ በውጊያው ሰዓት ወዲያና ወዲህ እያለ የውጊያውን እርምጃ ራሱ በቅርብ እየተከታተለ ምክርና የጦር መላ ከየአለቆቹ እየተቀበለ ለየአለቆቹ የራሱን እያደለ ተዋጊውን በንግግር እያነቃቃ ሲያስፈልግም ራሱ እየተዋጋ ጦሩን በማዋጋቱ በማይመች ቦታ ሆኖ ይዋጋ የነበረውን አማቹን ግታንን በቀጣና በግልምጫ ከአጉሉ ቦታ አስነቅሎ ወደሌላ ቦታ እንዲዛወር ግድረት የጦርነትን አመራር ራሱ በእንዴት ያለ ዘዴና ብርታት እንደሚቆጣጠር በግልጽ ይታያል ።

ISIC

ስለዚህ የርሱ በየጦሩ ግንባር መገኘት ጥብቅ ተዋጊነቱ ብለህ መሪነቱ ዘዴኝነቱ፣ በእጁ ያለው አዳዲስ መሣሪያ፣ የንጉሡ በጦር ግንባር ተገኝቶ እንደርሱ አስመምራት፣ የሽማግሌቶቻቸው በአሳብ መነጣጠል መንገድ አለማስጠበቃቸው ዘመናዊ መሣሪያ ማግታቸው ተባብሮ ራሳቸውን አስጠቅቶ ጠላታቸውን ግን ሁል ጊዜ ከድል ወደ ድል እንዲራመድ ረድቶታል ማለት ነው ።

ከድሉ በኋላ የሆነውን ራሱ ዓረብ ፋቂህ በራሱ አነጋገር ስለዘረዘረው ሁለተኛ ሐተታ መስጠት የአንባቢን ጊዜ በከንቱ መውሰድ ነው ። ከአይፈርስ ድል በኋላ አሸናፊው የእስላም ጦር በየመስመሩ እየዞረ ከጦሩ ቦታ የሚሸሸውንም በባላገር ያለውንም በጦርና በሰይፍ እየመደመደ መፍጀትና የቀረውንም ማስለም ሆነ ። በዚህም ጊዜ ብዙ አብያተ ክርስቲያናት ተዘርፈው ተቃጠሉ ። ከዚህም ውስጥ ሥራው ፲፩ ዓመት የፈጀ በደዋሮ ግዛት በተለይ እንዲራህ በሚባለው ቦታ ራስ ወሰን ሰገድ ያሠራት እንደ ቤተ ክርስቲያን እንደነበረች እስላሞቹ ወደ ውስጧ ገብተው ሥራዋንና በውስጧ ያለውን ሥዕል የከበረውን ንዋዩ ቅድሳትና ከግሪክ አገር የመጡ ትንታላላቅ ሥጋጃዎች እያዩ ካደነቁ በኋላ ሀብቷን ዘርፈው እንዳቃጠሏት ዓረብ ፋቂህ በተጨማሪ ይገልጻል (1) ።

ይኸን ከመሰለው ጥቃት ዓፄ ልብነ ድንግል ሊድኑ ይችሉ የነበረው ከዚህ በፊት እንዳልነው ቀደም ብለው ዘመናዊ የጦር መሣሪያና ተዋጊ ወታደር ቢያደ

(1) ዓረብ ፋቂህ ገጽ 190 - 195

ራጁ አስዘያም ግራኝ በ፲፰፻፲፱ ዓ. ም. በመዠመሪያ ደገላሃንን ድል አድርጎ ያባረረ ጊዜ እነዚህን ሁሉ አሁን በየተራ እየመጡ የሚያልቁትን የጦር አለቆች እንዳስከተሉ በዚያው ዓመት ግራኝ እንዳሁኑ ሳይደረጅ ከነሱልጣን እቡበከር ከነሉመር ዲን በተጣለበት ጊዜ አዳል ድረስ ሄደው ዓፄ ዓምዶ ጽዮን በወሰደው እርምጃ መሠረት አገሩን ወርረው ጦሩን በታትነው እደገኛቸን የጦር አለቆች ግርክው ተመልሰው ቢሆን ምናልባት ይህ ወረራ በጊዜያዊው ደርሶ ይኸን የመሰለ ውርደትና እልቂትን ባላመጣ = ይኸንንም በሚያደርጉበት ሰዓት ጦርነት የሰለገቸው ኢግሮችና በተለይም የግራኝ ጠበኛ የነበረው ሱልጣን እቡበከርና ወንድሙ ኡመር ዲን ምናልባት ከርሱ ተለይተው ከርሳቸው ጋር በተሰጣሙ ነበር =

ነገር ግን ከዚህ በፊት እንዳስታወሰው በመዠመሪያ ላይ ገና ስሙ ላልታወቀ ይግም አህመድ ተብሎ ለተነሣ የሱልጣንነት ደረጃ እንኳ ለሌለው ንጉሠ ነገሥቱ አዝግቶ ሆነው ጦር ይዘው መሄዱ ያን ጊዜ ውርደት መስሎ ይታያል = ወደፊት ይኸን ያደርጋል ብሎ በቅድሚያ ለመገመትም ችግር መሆኑን አይጠረጠርም = የግራኝን የወደፊት ዓላማውንና አደገኛነቱንም ከጦር ድርጅቱ ጋር ሐረር ሰላይ ልኮ መረጃ መሰብሰቡና በኋላም መድኃኒቱን ለመፈለግ የቤተ መንግሥቱ የሰላላ ኃይል ደካማ መሆኑን ከዚህ በፊት አመልክተናል =

በዚህ ዓይነት ጠላትን ከመዠመሪያው ላይ የመናቅ ስሕተት ካጌ ልብን ድን ግል በፊትም በኋላም በዓለምና በኢትዮጵያ ጠፍቶ ስለግያውቅ ሁልጊዜ ተናቂ ምቹ በመናቃቸው ሲጠቀሙበት ናቂዎቻቸው በትዕቢታቸውና በንቃታቸው ሲዋረዱበት ናረዋል = ወደፊትም ይኖራሉ = እንደዚሁም ጠላት ከደጅ እስኪመጣ ድረስ በመጠበቅና በመከፋፈል በኩል ያለው የዓለም ስሕተት በታሪክ ውስጥ ሁል ጊዜ ተደጋግሞ እንደታየና ዛሬም የሚታይ ነው =

ጥንት ርማውያን በ፱፻፲፮ ዓመት ከክርስቶስ ልደት በፊት ዝምረው ካርታ ጎቦን (ተረገገ) ሲራጉዛን (ሲሊልን) ኤስፓኝን ጋልያን (ፈረንሳይን) ሲወጡ የቀሩት አገሮች ብሪታንያ ግውራታንያ (ግርክ) ግብፅ ግሪክ እንደዚያ እደጃቸው ድረስ እየመጡ የመንግሥታቸውን አቅዋም በየተራ እየመቱ ሲያፈርሱና የራሳቸው ተገዥ እስኪያደርጓቸው ድረስ ዝም ብለው ወሬውን በየአገራቸው እየሰሙ ተቀምጠው ነበር = ፋቅ ሳንሄድ በቅርቡ እ.አ.ቀጥር ፲፱፻፴፬ - ፲፱፻፵፪ ዓ.ም. ሂትለር እትረሽንጎ ፖሎኝን፣ ቼኮስሎቫኪያን ሲወር በዚያው ወረራውን በዠመረበት ወቅት እንግሊዝና ፈረንሳይ ከነዚያ በቅድሚያ ከተወጉት አገሮች ተባብረው አልመከቱም = ፈረንሳይም ሲወረር እንግሊዝ በተለይም መስኮብና አሜሪካ ወደ ጦርነቱ በተሉ ለመግባት አልቸኩሉም = መስኮብም ከገባ በኋላ እንግሊዝና አሜሪካ ጀርመን ላይ የጦር ግንባር በተሉ አልከፈቱም = ቀደም ብሎም ጀርመን ፈረንሳይን፣ ፖሎኝን ሲወር በስኩሉ ናዚስምና ካፒታሊስም ተዋግቶ እንዲዋደቅለት መስኮብም ከመጠበቅ ጋር እንዲያውም ፖሎኝ ሲወድቅ ከአሸናፊው ከጀርመን ጋር ሆኖ የመረት ምርኮ ተቀራምቷል = መቸም የመንግሥት መሪዎች ሁሉ ያገራቸውንና የራሳቸውን ቀጥተኛ ጥቅም እንጂ የሕሊና መንገድ የተባለውን እያውቁትም =

ይኸ የመከፋፈል ሁኔታ ለሂትለር በአውሮፓ ላይ ወረራውን ካቃናለት በኋላ ከፋቱ ከአሜሪካ በቀር ሁሉንም ራሱ እየወጋ ስለቀሰቀሰባቸው በመዉረሻ በግዴታ ተባብረው እንዲወጉትና እንዲጥሉት ራሱ ጭምር መጥፊያውን እንደአዘጋጀ ይታያል ። ስሕተት መልኩንና ጊዜውን ይለዋውጣል እንጂ ተሸናፊንም አሸናፊንም አይኖርም ። የስሕተትም ስሕተትነቱ የሚታወቀው በመዉረሻ በዕረፍትና በሰላም ዘመን ሁኔታው በተመዛዘነ ጊዜ ነው ።

ፈረንሳዊና እንግሊዝ ሂትለር በአትሪሽ ወረራ ይቆም እንደመሰላቸው ዓፄ ልብነ ድንግልም ግራኝ አህመድ የቀድሞዎቹ የአዳል ባላባቶች እንደሚያደርጉት እንደ ጊዜ መጥቶ ከአዛዥ ደገልሃን የተዋጋ ጊዜ ያገኘውን ዘርፎ ወዳገፋ የሚመሰሰው መስላቸው ነበር እንጂ ተመልሶ እኔን በሽምብራ ኩሬ ላይ ተዋግቶ ያሸንፈኛል ብለው በፍጹም አልጠረጠፉም ። ለዚህም ግስረጃው ወደ ሽምብራ ኩሬ ጦርነት ሲመጡ እስላሞቹ እንዳያመልጧችሁ ሁሉንም ያዟቸው የሚል ትእዛዝ ለጦር አለቆቻቸው አስተላልፈው እንደነበር ምርኮኛም የሚታወቁበት የገመድ መሣሪያ በብዙ ተይዞ እንደነበር ዓረብ ፋቲህ ያረጋገጠው ትዝ ይለናል (1) ። ነገር ግን ያልገመዱት በራሳቸው ላይ ተመልሶ ሲደርስና ሲሸሹ በሽሹበትና በተሰደዱበት ሁሉ መደንቅና መገረም ከአእምሮአቸው ሊጠፋ አይችልም ። ባለፈውም የጠፋውን ጊዜ ተመልሶ እንደግደገኝ ሲያመዛዝኑት ቁጭቱ እየተባባሰባቸው መሄድ አለበት ።

ISIC

ምዕራፍ ፵፮

የዛሬ ጦርነት - የራስ እስላም ሰገድና የትግራ መኩንን ተክለ ኢየሱስ ሞት (ሚያዝያ ፭ ቀን ፲፮፻፳፫ ዓ. ም.) — ግራኝ አህመድ ለዓፄ ልብነ ድንግል የጻፈው ደብዳቤ ።

የግራኝ አህመድ መነጣት ከርሱ ጋር ያለው ከዓረብ አገር ተገዝቶ የመጣው አዳዲስ መሣሪያና ይልቁንም መድቶ ፣ በኢትዮጵያ ንጉሠ ነገሥት ባሄ ልብነ ድንግል በጦር አለቆቻቸውና በወታደሩ ላይ መሸነፍን ስላደረሰ በዚህ ዘመን በነበረው በነጋዴው ፣ በገበሬውም ፣ በካህነትም ፣ በመነኩሴውም ፣ በትልቁም ፣ በትንሹም ላይ ትልቅ መከራና ፍጻ አውርዶበታል ። የጦር አለቆች በየጦር ግንባር እየተጋፈጡ ሲዋጉ ከነዚህ ውስጥ የሚሞተው ተግርኮ የሚገደለው እንደ ባሪያ ወደ ዓረብ አገር የሚሸጠው ለየአውራጃው ስልጣን እንደ ዕቃ ተቆጥሮ መታያ የሚቀርበው ብዙ ነው ። መኳንንተና ሹግምንቱ ተሸንፈው በሞቱ ፣ በተግርኩ ቀጥሮ የሚወዷቸው ሚስቶቻቸው በእስላሞቹ እጅ ይወድቃሉ ። የጨካኝውና ያልወደደው የእስላም አለቃ ተግራኪዎቹን የክርስቲያን ሚስቶች ለእስላሚቱ ሚስቱ ገረድና ፈጭ

(1) ዓረብ ፋቲህ ገጽ 116

አድርጎ ይሰጣቸዋል ። መልካ አምርት ደብ ያሰኘችው እንደሆነ አሰልጦ እቀብት ያደርጋታል ። ክርስቲያኒቱም ወይዘሮ በተማረከችበት ጊዜ የማትፈትደውን ሃይማኖት በግድ መያዝ የማትወደውን የእስላም ሹም ባልና ጌታ ለማድረግ ትገደዳለች ።

ይኸም በማናቸውም የጦርነት ጊዜ መሸነፍ የሚወልደው ኅዝብና መከራ ስለሆነ ምንም ማድረግ አይቻልም ። ባዎሩ በዚያን ሰዓት በምርኩ የሚገኙ ሚስት ፣ ገረድ ፣ አሽከር ልጅ እንደከብት ፣ እንደሸቀጥ ተቆጥረው እስላሞቹ የሚወዱትን ሰራሳቸው እያሰቀሩ የቀረውን ይገቡያዩበታል ። ክርስቲያኑ የጦር አለቃ በተማረከ ጊዜ ማራከው የእስላም አለቃ ወይም ራሱ ግራኝ በጢካን ይገደለዋል ። ወይም ወደ ዓረብ አገር ለመግሪያ ለውጥ አድርጎ ይልከዋል ። አለዚያ አሥር ወራ ነጋሪ መንገድ መሪ ያደርገዋል ። አንዳንድ ደግሞ እንደ በትሎና እንደ ፈረስ ዋጋ ውጣ ውረድ ተብሎ ከዘመዶቹ እየተከራከረ ብዙ ወቄት ወርቅ እየተቀበለ ይለቀዋል ። ለጊዜው ወርቅ ከፍሎ የተለተተው በሌላ ጊዜ ተማርኮ ሊታመር ወይም ሊሞት ስለሚችል በማናቸውም ረገድ ሁል ጊዜ የግራኝ ጥቅም እንደተጠበቀ ነው ። ባሁኑ ጊዜ የግራኝ አሀመድ አነሣሥ ያለፈን ሁሉ በተለ ለመመለስ ኢትዮጵያንም ለመግዛት ብቻ ሳይሆን የኢትዮጵያን ክርስቲያንነት እጥፍቶ እስልምናን ለመተካት በኢትዮጵያ ክርስቲያናዊ መንግሥት ፈንታ እስላማዊ መንግሥት ለማቆም ነው ።

ስለዚህ ተሸንፎም የተማረከውን ተስፋ ቆርጦ የገባውን ክርስቲያን ሁሉ እስላም እንዲሆን ይጠይቀዋል ። እምቢ ሲል ያስገድለዋል ። እሺ ብሎ የሰለመውን ትናንሽ ሹመት በመስጠት ምርኮኛ ሚስቱንና ልጁን በመመለስ ትንሽ እስተያየት ያደርግለታል ።

በተረፈ በግራኝና በጦር አለቆቹ ፈት የተገኘ ገዳምና ቤተ ክርስቲያን በውስጡ ያለውን የቅድሳት የቤተ ክርስቲያን ሀብት ሙሉም ብሎ በቅድሚያ ከወጣ በኋላ ፈጽሞ ይቃጠልና አመድ ይሆናል ። ይኸም ክርስቲያናቸው ተሰብስበው የሚጸልዩበት የሚገናኙበት የሚመኩበት ቤተ ክርስቲያንና ገዳም በፈታቸው ጨርሶ ሲጠፋ ሕዝቡን ወደ እስላም ሃይማኖት ለመመለስ ይቀናል ተብሎ ነው ። ነገር ግን ወደፊት በዝርዝር እንደምናየው ለቤተ ክርስቲያናቸው ቀናዕያን የሆኑት መንኩሳትና ካህናት እንኳን ሃይማኖታቸውን ሊለውጡ ገዳማቸው ሲቃጠል በነበላ ባሉ ውስጥ እየገቡ በመቃጠል የሃይማኖታቸውን ጽናት አሳይተዋል ።

እስላሞቹም በደረሰበት አውራጃና ወረዳ ቀበሌና መንደር ሁሉ እየገቡ መግሪያ የያዘውን እየገደሉ የቀረውንም ነጋዴና ገበሬ የሆነውን በክርስቲያንነቱ ብቻ ሲፈጁት ሲዘርፉት ሲያምሱት ግራኝ ያልደረሰባቸው አውራጃዎች ባለፈው ተስፋ ሳይቆጠሩ ሁል ጊዜ ለጦርነት ይዘጋጁሉ ። ከዚህ ቀደም የተዋገትም ያልተዋገትም የክርስቲያን የጦር አለቆች ከንጉሣቸው እየታዘዙ የራሳቸውም ቁጥጥርና እልህ እየያዛቸው የወገንም ጥቃትና በደል እየተሰማቸው በዚህ ምዕራፍ ራስ እስላም ሰንድና ትግራ መኩንን ተክለ አየሱስ ተዋግተው ሲሞቱ ወደፊት በሚቀጥሉት ምዕራፍት እነራስ ወሰን ሰገድ ፣ እነ ዓምደ ሚካኤል (የጸሐፊ ላም ሮቤል ልጅ) ሌሎችም ብዙ መኳንንትና የጦር አለቆች የሚያደርጉትን ውጊያና ትግል ወደፊት እንመለከታለን ።

ግራኝ ትግራ መኩንን ተክለ ኢየሱስንና ራስ ወሰን ሰገድንም ከአሸንፈ ወዲህ ሸዋን አልፎ አማራ ላይንት ፣ በጌምድር አንገት ትግራ ከዘለቀም ወዲህ ክር ስቲያናቸ የሠር አለቆችና የየአውራጃ ገዥዎች ባለፈው በክርስቲያኖች ላይ የሥራ ሰው ድል መሆን በግራኝም እጅ ያለው በእነርሱም እጅ የሌለው የመድፍ መሣሪያ ተስፋ ሳያስቆርጣቸው ያለዕረፍት እየገጠሙ ስለሀገራቸው ስለንጉሣቸው ፣ ስለሃይ ግኖታቸውና ስለክብራቸው ጠንክረው እየተዋጉ የእስላሞቹን ጦር የመለሰበት አለቆቹን የገይሉበት ወይም ማርከው ለንጉሣቸው የላኩበት ቀን አለ ። ዳሩ ግን በግ ራኝ ጥብቅ ተዋጊነትና በመሣሪያው ጥራት ጠቅላላው ድል አብዛኛ ጊዜ በመጨ ረሻ የእስላሞቹ ከመሆን አይዘልም ። እስላሞቹም አሸንፈው በገቡበት አገር አብ ያተ ክርስቲያናቱን ፣ ገዳማቱን ፣ የንጉሡን ከተማዎች የሕዝቡን መንደር እየዘረፉ በግቃጠል ክርስቲያናዊውን ወገን በመፍጀት የልባቸውን ሲሠሩ ኖሩ ።

እንደ እውነቱ የሆነ እንደሆነ በነፃህ ዓምዶ ጽዮን ፣ በንግዜ ዘርን ያዕቆብ ጊዜ ክርስቲያኖቹ ወደ አዳልና ወደ ሱማሌ አገር ባላባቱ ሸፍቶ ለዘመቻ በሐዲ ጊዜ ይኸንኑ የመሰለ ግፍ በተማራኪው እስላም በበተ ሰቡም ላይ መሥራታቸው መስ ጊዳንም ፣ መንደሩንም ማቀጣላቸው የታወቀ ነው ። ሲዋጋ በሞተው ተይዞ በተማ ረከው የእስላም መሪ ላይ ግራኝ አገዳደል እንደሚፈጽሙበት አይካድም ። ዓፄ ዘርዓ ያዕቆብ በመሐመድ በድላይ ላይ ያደረጉትንና ከሞተ በኋላ ከራሳው ላይ የአካሉን መለያልይ እየቆራረጡ ለየአድባራቱ የላኩትን ማስታወስ ይበቃል (1) ። ይሁን እንጂ ባላባቱ በዚህ ዓይነት ከሞተ ወይም ገበርሁ ብሎ ከታመነ ወዲህ ያንኑ ግበር ከመቀበል በቀር ሃይማኖቱን ጨርሶ ለማጥፋት ክርስቲያኖቹ በጊዜያቸው አሁን እስላሞቹ የሚያደርጉትን ያህል ጨክነው ለረዥም ጊዜ ባገሩ ላይ ተቀም ጠው ያሠቁዋቸው ጊዜ የለም ። የሆነ ሆኖ አሁን የዚህን ጉዳይ ትተን ወደ ዋናው የጦርነት ታሪክ እንመለስና የራስ እስላም ሰገድንና የአዝማች ተክለ ኢየሱስን ፍጻሜ እንመልከት ።

ራስ እስላም ሰገድ ከአይፈርስ ጦርነት ተሸንፎ ዛሬ እሚባል ለጦርነት ከማይ መች ፣ አባራሪ ከማይደርስበት ሥፍራ ሆኖ እስላሞቹ ሳይዘጋጅ በድንገት አደጋ ጥሰው እንደወጉትና እንዳሸነፉት ለንጉሡ ለዓፄ ልብነ ድንግል ላከ ። ንጉሡም ያንም እንኳን የግራኝን ጦር ጽናት በሽምብራ ኩሬ ጦርነት ባይዘነጉት በዚህ በአይ ፈርስ ጦርነት ራስ እስላም ሰገድ ብዙ ጦር ይዞ እንደሚገባው ሳይዋጋና ብዙ ጉዳት

(1) ወርሃዎ አርፎ በድላይ ዘንተ ከሱ ደንገጽ ወተሐውክ ልቡ ወእምዝ ነደሮ በሐዕ ጅ ብሌሲ ገዳ አረፎ በድላይ ወበእንተዝ አውደቆ እግዚአብሔር ታሕተ እደሠ ወረገዝ በረምሐ ወእምዝ ነትዕ ከሱም ተገባላት ወደገንዎመ ሕዝብ ክርስቲያን እንዝ ይቀትልዎመ በብልሐ አስይፍት ወኮያን ወበጸድፍ እለ ሞኩ ብዙኃን ጥቀ ወኢተርፈ ጅእምውስተቶመ ወእምዝ መተሩ ርአቡ ለውእኩ ዕልው ዓዲ እደሠኒ ወእገራሁኒ ወከሱ መልክዎ በበመለያልይሠ ወረኒዉ ውስተ ኩሉ አሀጉር ያፄ ዘርዓ ያዕቆብና ያፄ በዕደ ማርያም ዜና መዋዕል ፑሩሾ ያላተመው ገጽ 56-65 የኢት. ታሪክ ካዲ ይኮኖ አምላክ እስከ ዓፄ ልብነ ድንግል ምዕራፍ ፬ኛ

በጠላቱ ላይ ሳይጥል እንኳን መሸነፉ ቅር እንዳሰኛቸው በዓረብ ፋቂህ ጽሑፍ ላይ ይታያል ።

ራስ እስላም ሰንድ የቀኝ ቢትወደድነት ደረጃ የነበረው መኩንን እንደነበረ ከዚህ በፊት ያነበብነው ትዝ ይለናል ። እሁን ከርሱ በላይ ሆኖ ለግዝመት የመጣ ውሩ ከርሱ ጋር የሞተው ተክለ ኢየሱስ የቀኝም የገራም ቢትወደድ ሆኖ የግን ወቅ አይመስልም ። ነገር ግን ደረጃው ከቢትወደድ በታች ቢሆንም ትግራ መኩንንነት ራሱ ከሩ ካሉት ደረጃዎች አንዱ ነው ።

በመጽሐፈ አክሱም መዝገብ ውስጥ በትግራ መኩንንነት ከግራው አካዥ ከደ ገልገና ከቀኙ አካዥ ከደስሐቅ ቀጥሎ በሌላ ቦታ ላይ ከደገልገን በፊት ከቀኝ ብትወደድ ይስሐቅ ቀጥሎ በዚህ ግዕርግ ስሙ ተጠርቶ ይገኛል (1) ። ነገር ግን ባሁኑ ጊዜ ዓረብ ፋቂህ አዝግቶች ተክለ ኢየሱስን የእንጎት ገዥ ይለዋል (2) ።

ስለዚህ ዋናውን ጦር አዝግቶችን ለትግራ መኩንን ተክለ ኢየሱስ ሰጥተው ራስ እስላም ሰንድም በደረጃው መዋረድ ቅር ሳይለው ከትግራ መኩንን ተክለ ኢየሱስ ጋር ሆኖ በገብረት እንዲሠራ ንጉሠ በደብዳቤ አስጠንቅቀው ተክለ ኢየሱስን እያለው ከርሱ በደረጃ ለግያንሰው መታዘዙ የርሱ ወታደር ፈርሶ ገፍረት ስለሆነበትና ተክለ ኢየሱስ ስዲስ ጦር ስለያዘ ወይም ከዚህ በፊት በባዶቱ ጦርነት ከነበረው ወደድ ሠርጌ ጋር ሆኖ ጥሩ የውጊያ ስልት ስለአሳየ ይሆናል ። የሰጥብራ ኩራን ጦርነትም ከሁለት ዓመት በፊት ተካናቧል ። እነሆ በግንባራው በርሱ አዝግቶችን ክርስቲያናቶች ከግራኝ ጦር ጋር በዛሪ ተዋግተው እንደገና እንደተሸነፉ ተክለ ኢየሱስና ራስ እስላም ሰንድም እንደገና እንደሞቱ በዚህ ምዕራፍ ልንመለከት ነው ። ዛሬ የግንባራው ሥፍራ ከዚህ ከአይፈርስ ምንም ያህል የግድርት በዚህ በደግሮ የአውራጃ ገዛት ውስጥ ሳይሆን አይቀርም ። ስለዚህ ጦርነት በቀጥታ ዓረብ ፋቂህ የግራውን ቀጥለን እንመለከት ።

«ይግም አህመድ ከነጦሩ ወደ አንዱራ በደረሰ ጊዜ የሀበሻ ንጉሥ እስላሞች እስላሞን «እስላም ሰንድን» አሸንፈው እንደባረሩት ጦሩም እንደፈረሰ የወሰነ ሰንድ ቤተ ክርስቲያን እንደተቃጠላች ሰምቶ ትልቅ ገዝን ተሰግው ። የጦር አለቆቹን የቤተ መንግሥት ሹግምን ተን ቤተ ሰበን ሁሉ ሰብሰቦ «እስላሞች በደግሮ የሠሩትን ዘረፋ የጦራችንንም መሸሽ ሰግችሁን» አላቸው ። ከዚያም ወደ ትግራ ልኮ አለቆች ከነጦራቸው እንዲሰበሰቡ እደረገ ። ብዙ ጦር ከብዙ ሹግምን ት ጋር

(1) መጽሐፈ አክሱም ገጽ 37 ቀ. 46 ገጽ 38 ቀ. 42
(2) እንጎት ከሰግን ምሥራት እንደርታ ከሰግን አጋጣኝ ከምሥራት የጅራትና ደንክል ከምዕራብ ላላታና ከደቡብ ቤተ አምሐራ የግጥሰናው በጊዜው ትልቅ አውራጃ የነበረ ነው ።

ከተሰበሰቡለት በኋላ ለሁሉም የበላይ ሌሊቃ አዝማች ተክለ ኢየሱስን የአንጎቱን ገዥ ሾመ (1) ።

ይህ ሁሉ ሲሆን እስላም ይግም ከአንገዳዊ ከአባረረው ወዲህ ዛሬ በሚባል መግቢያው በሚያስቸግር ሥፍራ ሆኖ ለንጉሡ እንደዚህ የሚል ደብዳቤ ላይ ነበር ። “ጦራን በእስላም ፊት አሰልፈሁ ሳለ ድንገት ብቻዬን ያለጦር በነበር ከብት ሰዓት አድብተው በተንኮል አደጋ ጣሉብኝ ቢሆንም እስላምን የማረኩብኝ ፈረሶች ጥቂቶች ናቸው” ንጉሡም እንደዚህ ሲል መለሰ “ከአንበጣ የበረከተ ጦር ሰጥኜህ ነበር ነገር ግን አልተጠቀምህበትም አሁን ግን ይኸው አዝማች ተክለ ኢየሱስን ልክልሃለሁና ተከተለው = የሚያዝህንም ትእዛዝ ሁሉ እየሰጣህ ታዘዘው እንጂ እንዳትቃወሙ እስላምን ለማጥፋት ረዳት ሁነው ።”

ሰበሀህ ተክለ ኢየሱስ ጦሩን አሰከትሎ ጉዞ ዝመረ = በርሱ ውስጥ ፍቅር እያ ሰሰ ያኔ እስከንድር (ልጃቸውን ያገባ) አግች የትግራይ የሰሬና የወራዊ ሹማ ምንት ነበሩ = በጠቅላላው በውስጡ ብዙ ወታደር ያላቸው ህ የትግራይ ሹማ ጎት ነበሩ = ከነርሱም ጋር የአንጎት ሕዝብ አብሮ ነበር = እነርሱም ተጉዘው አዋ ሽን አልፈው በዛሬ ከእስላም ጋር ተገናኙ = ከዚያ ተክለ ኢየሱስ የበላይነት መቻ ሙን የሚያሰረዳውን የንጉሡን ደብዳቤ ለእስላምና ለጦሩ አነበበ = እስላምን እንደ ንጉሡ ቃል እታዘዛለሁ ብሎ ቃሉን አሚን ብሎ ተቀበለ = ከተክለ ኢየሱስም ጋር እንዲሁ ለሙር ሁለተኛው ሰካር የሚባሉ እስላምች ዘንገው ሲኖሩ በኋላ ወደ ክር ስትና ዞረው ከንጉሡም ተገናኝተው በሻርካህ አገር^(S) ጠጥቷቸው ያንን እያሰገበሩ በደባታ ይኖሩ ነበር = ሚስቶቻቸውም ከርስተያኖች ነበሩና እስላምቹ ሻርካህ የነ በፋ ጊዜ ግርካው ወሰደውባቸው ነበር = እነዚህ ሁለት ሰዎች ተክለ ኢየሱስ ከመጣ በኋላ የጦርነት አባቱን ሲረዱ ወደ ይግም ለህመድ መጥተው “ባለ ፊው ሁሉ ባጠፋነው በእግዚአብሔር ፊት ተጸጸተኛል” ብለው የተክለ ኢየሱስን አሳብ ገሰጸለት = ይግም ለህመድ “ግድ የላችሁም አትፍሩ” ብሎ ሚስቶቻቸውን መሰለላቸው = ተጥሎም ከርስተያኖቹ ወደኛ መምጣታችሁን ያውቃሉን አላቸው እነሱም “ምንም አያውቀም” ብለው መለሱለት = በዚያን ጊዜ ከናንተ ሁለት ነገር ጋር እዚህ ትር ዓይኛህ ለሙር ግን ወደ ክርስተያኖቹ ተመልሶ እመካከላቸው ገብቶ ነገሩን ሁሉ ስለሎ ሂደን የምንጥጋበትን ሰፊውንና የሚመቸውን ሙንገድ መር ዮር ተመልሶ ይንገረን፤ ይኸን ያደረጋችሁ እንደሆነ እግዚአብሔር ያለፈውን ስሕ ተታችሁን ይቅር ይላችኋል” አላቸው = እነሱም እሿ ብለው ሰካር ከወዘር አደሉ ዘንድ ቀረ፣ ለሙር ግን ወደ ክርስተያኖቹ ዘንድ ተመልሶ በመካከላቸው ሁለት ተገለጽሮ በሦስተኛው ቀን ወደ ወዘር አደሉ መጣ = ወዘሩም ይዞት ወደ ይግም

(1) ትግራይ ሙኩንን ተክለ ኢየሱስ ተደጥ የትግራይ ሹማ ሆኖ ቆይቶ በዚህ ጊዜ በዚያው በትግራይ አጠ ገዛ የሚገኘውን አንጎትን ተቆጥ ይሁን ወይም በዚያን ጊዜ ትግራይ ሙኩንን ተብሎ አንጎትን በገዛት መላውን የትግራይን ገዛት በቀራጭነት ጠቅሎ ይገዛ ይሆናል = የሚመስለውም ይኸው ነው ።

ወስዶ እገናኘውና ይማም የክርስቲያኖቹን ጩራ ጠየቀው ። እርሱም “ከክርስቲያኖቹ መካከል ገብቼ እየሁዋቸው መንገዳቸውንም ተረዳሁ ። ከአለፈው አሳባቸው ምንም አልለወጡም” አለ ። ቀጥረው ስንት ይሆናል ብሎ ቢጠይቀው ከአንጻ ኪያው ሸሽት ወዲህ የባሌ ፡ የደዋሮ ፡ የወናግ አምባ ፡ የወናግ ጆዶብ (ገደብ) ሰዎች ሁሉም ወደ አገራቸው ተመልሰው አሁን ያሉት አለቆቻቸው ብቻ ናቸው ብሎ መለሰ ። ቢሆንም አሁን ያለው ጦር ምን ያህል እንደሆነ ንገረኝ ቢለው የትግራ የአንጎት የፈጠጋር ሰዎች አሉ አለ ። ስንት ፈረስ አላቸው ብሎ ቢጠይቀው ጅጅ የሚሆኑ የሪፍ (1) ፈረሰኞች ሁሉም ብረት ለበስ (ጥፋር) የሆነውን እንደለበሱ አሉ ብሎ መለሰ ። ያሉበት ሥፍራ ሰፊ ነው ጠባብ ለፈረሰኛ ጦርነት ይመቻል አይመችም ብሎ ቢጠይቀው ከዚህ አሁን ካለንበት ተነሥተን ወደ እነሱ ብንሔድ እሰፈ ሥፍራ ላይ እናገኛቸዋለን ካንድ ቀልልታ ካለበት ወገን የመጣንባቸው እንደሆነ ግን እየገፋናቸው ወደ ወንዝ እንወርዳለን ፡ ክርስቲያኖቹም የያዙት የላይኛውን ሻርረት ነው ፡ እነሱ የሰፈሩት እቀልልታው ሜፍ ስለሆነ ከግርጌው ትልቅ ገደል አለ ብንወጋቸውና በአላህ ፈቃድ ድሉን ብናገኝ ከቀልልታዋ ላይ ሊሸሸ የፈለገ ሁሉ ገደል ገብቶ ይሰባበራል እንጂ መሸሻ ቦታ የለውም ብሎ አስረዳው ።

ከዚህ በኋላ ይማም ፈረሰኞቹን አስጠራና ከሰላዩ የሰማውን ገለጸላቸው ። ከእነሱም መካከል ግማሹ እዚህ እንዳለን ክርስቲያኖቹን ጠብቀን እንውጋ የቀረው አሉበት ድረስ ሔድን እንውጋቸው ሲባባሉ ይማም የናንተ አሳብ በፍጹም አይረባም ብሎ እዚሁ ቀርተን ክርስቲያኖቹ ሲመጡብን እንዋጋ ያሉትን ነቀፈና ይልቅስ የማግረብ ጸሎት (2) ካደረግን በኋላ እንንዝ አለ ። እነሱም ፈቃዳችን ነው ብለው መለሱለት ። ስለዚህ ይማም እንደ ጎርፍ የሚፈሰውን ሠራዊቱን እፈት አስቀድሞ እርሱ ከኋላ ሆኖ ከማታ ዠምሮ ጎሐ እስኪቀድ ድረስ ተገዘው ክርስቲያኖቹ ወዳሉ በት ቀበሌ ደርሰው ዕረፍት ሆነ ። በዚህ ጊዜ ይማም መንገድ መራውን ልኮ እፈቱ አስመጣና አብረን እንሂድና መንገዱን እየመረመርን ሥፍራውን እንሰልል ቢለው እኔ በጣም ደክሜአለሁ ነገር ግን አንድ አርኪያህ የሚባል ወደ እስልምና የሀረ የክርስቲያን ሹም መንገዱን የሚያውቅ አለ ብሎ መለሰ ። ይማም አርኪያህን አስመጣና እርሱን እንደያዘ ሌሊቱን ሃይ ። ክርሱም ጋር ገራድ ሻሙንና ማታን ነበሩ ። እንደ ሔዱም የውሻ ጩሽት የመሰለ ሰሙና የምን ጩሽት ነው እየተባባሉ ሲጠያ የቀ እናንተ እዚህ ቆይ እኔ መርምራ እመጣለሁ ብሎ አርኪያህ ጩሽት ወደተሰማ በት በኩል ሲሔድ ውሻ የሚጮኸበት መንደር አየ ። አርኪያህም “እናንተ የመንደር ሰዎች!” ብሎ በታላቅ ድምፅ ተጣራ እነርሱም “እረ ማንህ በጥላማ የምትጣራ!” ቢሉት እኔ ከደዋሮ የመጣሁ ሹም ነኝ ብሎ መለሰላቸው ። እኋላህ ያሉት እነማን ናቸው ቢሉት ወታደሮች ናቸው ተክለ ኢየሱስ እስላሞችን ለመውጋት እንድ

(1) ከሰሜን አፍሪካ የመጡ ይሆኑ ሪፍ ምን ግለተ እንደሆኑ አይገባኝም ፡
 (2) ማግረብ በዓረብኛ ምሽት በኛ በግዕዙ ዓርባ ጠለቀ ብሎ ዕርባት ምሽት እንደሚለው ስለሆነ እዚህ ላይ የማታ ጸሎት ግለቱ ነው ።

ትረገኝ ወታደርህን ይዘህ እንድትመጣ ብሎ ልኩብኝ ነበር ሲል መለሰ = በዚያን ጊዜ መንደረተኞቹ ወደ ጎሳህ ተመለሱና እስከ ጉብታው ድረስ ሂድና እዚያ ስትደረስ ወደ ሸለቆው ሥር ወርዶህ ወደ ቁልልታው ስትወጣ ተክለ ኢየሱስን እዚያው ሆኖ ታገኘሃለህ አሉት =

ይኸን ሁሉ ከሰማ በኋላ ወደ ይማም ተመልሶ ነገረው = ክርስቲያናቹ እዚያው የመዠመሪያው መንገድ መሪ እተናገረበት ሥፍራ ላይ መሆናቸውን ጨምሮ ገለጸ ለት = ስለዚህ እስላሞቹ በደስታ ወደ ሠፈራቸው ተመልሰው ለጓደኞቻቸው ነገሩና ጩራ እስኪነጋ እዚሁ ቆይተው ሲነጋ የጧት ጸሎታቸውን አድርሰው ሲጨርሱ ወዘር አዶሌ ግንባር ቀደም ሆኖ ከነጦሩ መንገድ መሪው እፊት እፊት እየመራ ጉዞ ውን ዝመረ = እነርሱም ከጉብታው ወርደው እሸለቆው ሲደርሱ የክርስቲያናቸውን ደንኳን አዩ = ክርስቲያናቸውም እስላሞቹ ወደ ሸለቆው ሲሸቆለቆሉ ዓይተዋቸው ፍር ኮርቻቸውን ጭነው ወደ እስላሞቹ መጡ =

ይማም ሌላው ወታደር እስኪለጥቅ ድረስ እሸለቆው ሆኖ ይጠብቅ ነበር = እነ ሰበርዲን እነ ዓሊ እነ አብደላ እነ አዶቅ ሌሎችም ጅ የሚሆኑ ይማምን ሳይጠብቁ ወንዙን ተሻግረው ነበር = ከነርሱም ጋር እነ ፈንጅ ሰበር ያሉበት ህፃ የሚሆን የእግ ረኛ ጦር ነበርና እነዚህ ከክርስቲያናቹ ጋር ጦርነቱን ዝመሩ = ወዘር አዶሌ ግን ይማም እስኪደርስለት እሸለቆው ሆኖ ሲጠብቅ በደረሰለት ጊዜ ሁሉም አፈረሰቻቸው ተጋቡና ሽቅቦቱን ወጥተው እጫና ካሉት ከክርስቲያናቹ ጋር ተጋጠሙ ጦር ነቱን የዝመረው ሰበርዲን ነው = ክርስቲያም ቀጥለው ዓለፈዋል ሞራዲና አብደላ ተከታትለው እጠላት ጦር መካከል ገቡ = አዶቅ ቤን ማሂና አሊ ጎይታም ሁለቱ ባንድ ነት ገሥግሠው ተክለ ኢየሱስን ውጊያ ገጠሙትና አዶቅ ሰይፉን መዞ ተክለ ኢየሱስን በሰይፍ በትር እንገቱን መትቶ ጭንቅላቱን ከሌላው አካሉ ለይቶ ጣለና ገደለው = ይማምና ጓደኞቹም ከሌሎቹ ክርስቲያናች ጋር ተጋጥመው በጥብቅ ሲዋጉ ክርስቲያናቹ ሽሽት ዝመሩ = እስላሞቹም እየተከታተሉ መግደልና መማረክ ዝመሩ = እስላም (ራስ እስላም ሰገድ) በገራድ ይማጅ ልጅ በእቡብኮር እጅ ተገደለ = ናስር የሚባለው የመርጋ (ጃ) ሹምና ሹተላይ የሚባለው ሹም በፋራቃሃም ዓሊ እጅ ተማረኩና ሹተላይና ናስር ወዲያው እስላም ሆነው ወደፊት እንደሚገኙ ሹ ከክርስቲያናች ጋር እየተዋጉ ሹተላይ ሞተ =

በዚሁ ጦርነት ነገደ ኢየሱስ የሚባለው የጂናህ (ጊና አገር ?) አገረ ገዥ በገራድ አህመድ-ሹ እጅ ; ዘምቤላ የሚባለው የቡሬ ሹም በእቡብኮር እጅ ; የሲሬ (ሺሬ) ሹም ሳሙኤል ባንድ እስላም እጅ ; አብርሃም የሚባለው የጸለሞት ሹም በአብሳማ እጅ እጅ የሐማሴን ሹም በሳሊህ እጅ ተገደሉ = አሰር (አሥራት ?) የሚባለውን ሹም ጣህር ; ክፍሌ የሚባለውን የቅጻ ሹም (የተክለ ኢየሱስ ልጅ) ሀሰን ; ጊዮር ጊሰ የሚባለውን የጉጃም ገዥ የፈራቃሃም አሊ ወታደር ማረኩዋቸው = ይሰሐቅ የሚባለው የቤጌምድር አገረ ገዥ አሊ ማጅራህ በሚባል ሱማሌ እጅ ሞተ = በዚህ ጥን ጦርነት የሞተት የትግሬና የአማራ መኳንንት ቀጥረው ፩፻፴ ነው = የምተው የፈረሰኛና የእግረኛ ወታደር ግን በብዙ ሺ የሚቆጠር ነው = ጅ ፈረሰኛ ብቻ

ሲያመልጥ ፩፻ ፈረሶች ድንኳኑ ባሪያው በቅሎውም ዕቃውም ሁሉ በእስላምች እጅ ወደቀ ።

ወዚህ አደሌ ከዋናው ጦር ጋር እዚሁ እክርስቲያኖቹ ሠፈር እቀልልታው ላይ ሠፈሩን አድርጎ ሲቀመጥ ይማም ፶ ፈረሶች ይዞ የሸሹትን እስከ አዋሽ ድረስ አባሮ ድል ሜዳ ላይ አደረ ። በማግስቱ አብድ ኢን ናስርን ከጓዝ ጋር ወደ ተወበት ወደ አንዱራህ ሔደና ከዚያ ከናስር ጋር ጃሚት ወደ ሚባለው ሥፍራ ሔደ ። ወዚህ አደሌም ከነበረበት ሠፈሩ ተነሥቶ በሁለተኛው ቀን ወደዚሁ ጃሚት (ሀሚት) መጣና ሁሉም ሰላምታ እየተሰጣጡ ተገናኙ ስለአገኙትም ድል በደስታ እየተነጋገሩ ሌሊቱን በዚሁ ሥፍራ አሳለፉ ።

በማግስቱ ይማም የተማረከውን ሰውና ፈረስ መሣሪያ እቅርቡልኝ ብሎ አዘዘ ። ፩፻ ፈረሶች በቀይ በተጠለፈ እንደ ብርሃን ጮራ በሚያበራ በወርቅ ዕቃ የተሜኑ ኮርቻቸው ሐር የለበሱትን አቀረቡለት ። ዳዊት ይለብሰው እንደ ነበረ ያለ (1) ብዙ የጥፋር ልብስ በራስ ላይ የሚደፋ እንደ ሳቡር (አገር) ያለ የግብጽ አገር ሥራ የሆነ ብዙ ሰይፍ ነጭ ቅርጫት የሚመሳሰል የሀበሾቹ ጋኝ ቀረበ ። ይማም ልዑል አምላኩን አመሰገነ ። ከምርኮው ሁሉ ከበቅሎም አምስተኛውን ዕጣ እያሰነሣ በቅሎውን ፈረሱን ስለሃይማኖታቸው ለሚዋጉት አደለው ። በሽምብራ ኩሬ ጦርነት የዋለው እንድ ተናጋሪ “ከይማም ጋር በሽምብራ ኩሬ ጦርነት ላይ ውያለሁ ነገር ግን እንደዚህ እንደዛሬ የሚያምሩና የሚበረክቱ በቅሎና ፈረሶች በፍጹም አላየሁም” ብሏል ።

ISiC

ከእሥረኞቹም የሹተላይና የአሰር (እሥራት) ጭንቅላት ተቆረጠ (2)፣ ክፍሌ በ፴ ወቂት ወርቅ ወገኖቹ ገዙት፣ ጊዮርጊስ የሚባለው ግን ሁለት ወር ታስሮ እንደ ቆየ እግር ብረቱን ሰብሮ ጠፋና ወደ ጉጃም ሔደ ሳለ አንድ ክርስቲያን ገደለው ። ለጊዮርጊስ ወንድም ይማም ምሕረት አድርጎለት ከዚያም ደብዳቤ አሲዞ “ዴሽን ደብዳቤ ይዘህ ሔደህ መልሱን አምጣልኝ” ብሎ ወደ ወናግ ሰገድ ወደ ሀበሻ ንጉሥ ላከው ደብዳቤውም እንደዚህ የሚል ነው ።

“በእግዚአብሔር በመሐረውና በይቅር ባይው ስም ምስጋና ለእግዚአብሔር ብቻ ደገንነትና ቡራኬ ለነቢዩ ለመሐመድ ከርሱ በኋላ ሌላ ለማይነሣው የተላከ ከይማም አህመድ የኢብራሂም ልጅ ስለ ሃይማኖቱ የሚዋጋ ይድረስ ለሀበሻ ንጉሥ ከሰላምታ በኋላ ለላይኛው ንጉሥ (እግዚአብሔር) ቀጥ ያለውን መንገድ ይዞ የሚታዘዘውን (3) ይህ ደብዳቤ እንደደረሰህ ፋኑኤል የማረካቸውን አቡበከር ቤን ሞስሊምንና ጃልቲን ላክልኝ እኔም በነርሱ ምትክ ጊዮርጊስን፣ ክፍሌን፣ ናስርን፣ የኤል ሜርጃይ ጌታ ሹተላይን አራቱን እልክልሃለሁ ። እስላም እስላምን ክርስቲ

(1) ዳዊት የጳጳስ ንጉሥ ወይም ልብነ ድንግል እንደ ስመ መንግሥታቸው ዳዊት ስለሆነ እርሳቸው የሚልብሱት ግለቱ እንደሆነ አይታወቅም ።
(2) ዓረብ ፋቲህ በፊት ሹተላይን ተለቀቀ ካለ በኋላ አሁን ደግሞ ተገደለ ይለዋል ።
(3) ፩ኛ ሳሙኤል ምዕ. 17 ቀጥር 38

ያን ክርስቲያንን ስለሚረዳው እኔ ሁለት ስጠይቅህ ላንተ የምሰጥህ እራት ናቸው እንደ ቀድሞ አንድ ጊዜ ባገር ገብተን ተመልሰን ወደ አገራችን የምንመለስ አይም ስለህ አገሪቱን በእግዚአብሔር ፈቃድ በሙሉ ድል አድርገን እስከንይዝ ድረስ እንመለስም ። እዚህ ለመሞት ቆርጠናል ስለዚህ እውነተኛው ዳኛ በመካከላችን ይፈርዳል ።”

ይቺን ደብዳቤ አጣጠፈና ወስደህ ለንጉሡ ስጥ ብሎ አሥረኛውን የጊዮርጊ ሰን ወንድም ላከውና ሄደ ። እርሱም ወደ ንጉሡ ደርሶ ደብዳቤውን አሰረከበ ። ንጉሡም ደብዳቤው የሚለውን በተመለከተ ጊዜ በኩራት እየተሳደበ ፈቱ ናም እስኪ መስል ድረስ በታላቅ ኃይል ተቆጥቶ ዘውዱን ከራሱ ላይ አንሥቶ እመሬት ወረወረው ። በንዴትም ምርኮኞቹን እስላሞች እፊቱ አስመጥቶ አስገደላቸው ለደብዳቤ ውጥ ምንም መልስ አልሰጠም» (1) ።

ባለፉት ምዕራፎች ግራኝ አህመድ በመሣሪያ ልዩነት በሥፍራ አመራረጥ ድልን ማረጋገጠን እንደተመለከትነው በእሁኑ ምዕራፍ ደግሞ ይህ ሁሉ ሳይቀር በዚህ ጊዜ ከቀድሞው የበለጠ በሰላይ በኩል ደህና አድርጎ መጠቀሙን እናያለን ። እነዚያ አመርና ሰካር የሚባሉ ሁለት ቀድሞ ከእስላምነት ወደ ክርስቲያንነት አሁን ደግሞ ከክርስቲያንነት ወደ እስላምነት የተመለሱት የክርስቲያኖቹ ወገን መስለው ብዙ ዘመን አብረው ከኖሩ በኋላ ባሁኑ ጊዜ ደግሞ እስላሞቹ ሲቀናቸው ክርስቲያኖቹ መሸነፍ ሲበዛባቸው ዓይተው በሥውጭ ግራኝ ገብተው ብዙ ምሥጢርና ወሬ ሲነግሩት ለግራኝ የጦርነት ጥላን በጣም ጠቃሚ ነው ። ለግራኝም ሁለቱ ወደ እርሱ መግባታቸው እስከዚህም ጊዜ ድረስ ያወቁትና የነገሩት ሳይ በቃው ቀርቶ ከሁለት አንዳቸውን ሰካርን እንደመያዣ አስቀርቶ አመርን መልሶ ወደ ተክለ ኢየሱስ ሠፈር ልኮ ሲያሰልል ግራኝ እስከ መጨረሻው ሰዓት ድረስ ያለውን የጠላቱን የተክለ ኢየሱስን አላብና በትክክል የሚገኝበትን ሥፍራ የጦሩን ቀጥሮ ለማወቅ እንደፈለገ ዑመርም በክርስቲያኖቹ መካከል እንደ ወገን አብሮ እየተጠጠተ ሁለት ቀን ሙሉ የጦር ጥላን ሲሰበሰብ መንገድና ለጦርነት ምቹ ሥፍራ የሆነውን ሲያጠና ሰንብቶ ወደ ሃይማኖት ወገኖቹ ተመልሶ ያየውን የሰማውን ለግራኝ ነገረው ። እንደዚህ ያለውም ስለላ በጦርነት ሰዓት አገልጋይ በመሆኑ ከቀድሞ ጥምር እስከ ዛሬ ድረስ በዓለም ያሉ መንግሥታት የየጠላታቸውን ምሥጢርና አላብ ለመረዳትና የጠላት ጦር የሠፈረበትን ለማወቅና ለነገሩ መድኃኒትና መውጫ ለመፈለግ ብዙ ደም ብዙ ገንዘብ እያፈሰሱ ይታገሉበታል ።

ወደ ክርስቲያኖቹ ተጠግተው በሚኖሩት እስላሞች ብቻ ሳይሆን ግራኝ አብ ዛኛው ጊዜ በተማረኩ ክርስቲያኖች መጠቀሙን ባለፉት ምዕራፎች ተገንዝበናል ። አሁንም በዚህ ምዕራፍ አዝማች አርኪያህ ወገኖቹን ከድቶ የተማረኩት ሚስቱን ለማግኘትና ከአሸናፊው ጋር ለመለጠፍ ሲል በእንዴት ያለ ትክክለኛ መንገድ እስላሞቹን መርቶ ወደ ክርስቲያኖቹ የጦር ሠፈር እንደ ወሰዳቸው የክርስቲያ

(1) ዓረብ ፋቂህ ገጽ 195 - 206

ኖቸን የዋሃን መንደረተኞች “እኔ የደዋር ሹም ነኝ ተክለ ኢየሱስን ልረዳ መጥቼ መንገድ ጠፋብኝ” እያለ እየሙኸ ተክለ ኢየሱስ የሠፈረበትን ቦታ በትክክል ለግ ወቅ እንዴት አድርጎ እንደአታለላቸው ተመልክተናል ።

ስለዚህ ግራኝ አህመድ ከክርስቲያኖቹ ጋር በነበሩት እስላሞች የሃይማኖት ወንድምነትን እያሳዩ ለተግረኩት ክርስቲያኖች አንዳንድ ጊዜ በማስፈራራት ሲያ ሰፈልግ ሹመትን በመስጠት የተግረኩ ሚስቶችንና ልጆችን በመመለስ መልካም ኑሮን እያመለከተ በጊዜና በአጋጣሚ ነገር መጠቀም የሚያውቅ ትጉህና የወጣለት ጠንቃቃ መሪ መሆኑን በየጊዜው እንገነዘባለን ።

እንደዚህ ያለውም ጠባይ ከጥብቅ ተዋጊነትና ከዠግንነት ጋር ተደባልቆ ያንድ ሰው ሀብቱና ስጦታው ሲሆን በመሣሪያ በዠግንነት በትጋት የሚበልጠው እስኪገኝ ወይም ራሱ የአፍላው ጊዜ አልፎ አለምሮው እስኪደገገን ድረስ ለዚህ ሰው ሁል ጊዜ የአሸናፊነት በር እንደ ተከፈተለት ነው ። ፲፩ ዓመታት ኢትዮጵያን በያለበት እያመሰ ከገዛ በኋላ በመጨረሻ አዳዲስ መሣሪያ የያዙ ፖርቲጎሎች በመጡ ጊዜ ይህ ሁሉ ትጋትና ጥንቃቄ በርዶ ያገር ጌታ በመሆንና በመቀጣጠል ሲዘነጋና ሲሸነፍ ወደፊት ይታያል ። ክርስቲያኑ ንጉሥ ባለፈው ጊዜ በነሉሚር ግሳቱዝ ላይ አግኝተውት የነበረው ድል በግራኝ ጊዜ እንዳዘነጋቸው እርሱ ደግሞ በተራው በርሳቸው ላይ ያገኘው የተደጋገመ አሸናፊነት አኩርቶት በፖርቲጎሎቹ አመጣጥና አወጋግ ጊዜ ወንጋታና ንቀት አድርጎት ዞር ዞር እርሱም በርሳቸው የዝ ንጋታና የመዝናናት ስሕተት መውደቁን በሥፍራው ስንደርስ እንመለከታለን ።

ከዚህ አልፎ ግራኝ ላይ ልብነ ድንግል የጸፈውን ደብዳቤ ስንመለከት አገሪ ቱን በሙሉ ድል አድርጎ ለመውረር ቁርጥ አሳብ አድርጎ መነሣቱን እንረዳለን ። በአራት ክርስቲያኖች ሁለት እስላሞች ለመለወጥ ማሰቡ የእስላሞቹን ሕይወት ከክርስቲያኖች ማስበለጡን ለማሳየት ብቻ ሳይሆን ዛሬ የምለቃቸው ክርስቲያኖች ነገ ተመልሰው በእጅ መውደቃቸው አይቆርምና እስከዚያ በተግረኩት በሁለት እስ ላም ሹማምንት አደጋ እንዳይደርስባቸው ላድናቸው ብሎ ይሆናል ። የሆነ ሆኖ ንጉሠ ነገሥቱ ላይ ልብነ ድንግል ምንም በብዙ የጦር ግንባር እንደቀናው ቢያውቁ ለግራኝ አሳብና ምኞት አሳባቸውን አላላሉም ። እንዲያውም ይህ የንጉሥነት ዘር የሌለው ጊዜና የጦር ግንባር ያነሣው ሰው ይኸን የመሰለ የዛቻ ደብዳቤ ደፍሮ በመ ጻፉ በጣም ተናደው ሌላ ምንም ማድረግ ስለአልቻሉ ከንዴታቸው ብዛት የተነሣ ዘውዳቸውን ከራሳቸው አንስተው ወርውረው ለዚህ ደብዳቤ ለዚህ መደረር ምክን ያት የሆኑትን እስላሞች አስገድለዋል ማለት ነው ። ለደብዳቤውም መልስ አለመስ ጠታቸው ከርሱ ጋር በመጻጻፍ ንጉሣዊ ክብራቸውን ለርሱ ዝቅ አድርገው ላለግዋ ዋረደና በጠቅላላው “አላውቅህም” በማለት ያሰቡ ይመስላል ።

ይኸም ሁኔታ ባንድ ተከብሮ ተፈርቶ በኖረ ንጉሥና ጊዜ ባነሣው ተራ ሰው ዘንድ ሲፈጸም የኖረ ነውና አያስደንቅም ። ላይ ልብነ ድንግል ከሰሎሞናዊው ዘር ከይዙኖ አምላክ የወረዱ አባቶቻቸው እነ ላይ ላይ ደገደ ጽዮን ፣ እነላይ ዘርዓ ያዕቆብ ሰፊውን የኢትዮጵያ መንግሥት በንጉሠ ነገሥትነት ሲገዙ የደፋትን የእዳልን የእ

በላም ባላባት እንደሌላው አውራጃ እንደ ደዋር እንደ ሐድያ ሲያስገብሩ የኖሩ ናቸው ። ራሳቸው ባባቶቻቸው አልጋ ከተቀመጡ ወዲህ ማኅፋዝ የሚባለውን የግራኝን ሚስት የድል ወንበራን አባት ከአሸነፉ ወዲህ ይኸው ያባቶቻቸው ሥልጣንና ክብር በርሳቸው እጅ በሆነበት ዘመን በጦር ግንባር መሸነፍን እግዚአብሔር ላይታሰብ እንደመጣት የጣለባቸው ብቻ መሆኑን ቢያምኑም ካንድ ዘሩ ካልታወቀ ይማም አህመድ ከሚባል ጋር ደብዳቤ መጻጸፉ ሊዋጥ የማይቻል መራራ ጉርሻ ሆኖባቸዋል ማለት ነው ።

ያንድ ሰው አነሣሱ የጦርነት የመሸነፍና የማሸነፍ አመጣጡ ብዙ ጊዜ አይታወቅም ። እንደዚሁ እንደ ዓፄ ልብነ ድንግል የጀርመንና የኤስፓኝ ንጉሠ ነገሥት ሻርል ጅኛ ከቱርኩ ሱልጣን ጦር ጋር በ፲፮፻፵፩ ዓ.ም. እ.አ.ው. ቀ. አልጀሪ ላይ የመርከብ ጦርነት ገምሮ የባሕር ውሽንፍር ባንድ ወገን የቱርክና የዓረቦች ውጊያ በሌላ ወገን ሆነው በሁለት ወገን አስቸግረውት ስለተሸነፈ አልገራን ለመያዝ ያለው ዓላማ ሳይሆንለት ተናዶ ወደሰፊው ግዛት ወደ አውሮፓ በመጣበት መርከብ ሲመለስ “ሂድ ከኔ ምስኪን መጫወቻ ሌላ የታደለ መስፍን አግኝቶ ይሸከምህ” ብሎ በስንት ጌጥ የተሠራውን የንጉሠ ነገሥትነት ዘውዱን ወደ ባሕር ወረወረው ይባላል (1) ።

ነገር ግን የሻርል አምስተኛ ንዴትና ያፄ ልብነ ድንግል ብስጭት መንገዱ የተለየ ነው ። ሻርል አምስተኛ በሰፊው የቄሣር ግዛት (“Saint Empire Romain”) በሚባለው በጀርመን፣ በኤስፓኝ፣ በነምሳና በኢጣሊያ አጋማሽ ሰፋፊ ግዛት ላይ የአፍሪካን ሰሜን ከቱርክ ላይ ለመቀማትና ግዛት ለማስፋፋት ነው ። የዓፄ ልብነ ድንግል ጸጸት ግን የውጭ አገር ስም ያለው ንጉሥ እንኳን ከውጭ መጥቶ ሳይወጋቸው አንድ አልባሌ የነበረ ሰው ግዛታቸው ከነበረው ከአዳልና ከሐረር ተነሥቶ ከቤተ መንግሥታቸው አባርሮ ከአውራጃ ወደ አውራጃ የሚያሳድዳቸው ስለሆነ የሁለቱ ሁኔታ በዘውድ አጣጣል ይመሳሰላል እንጂ የንዴቱ ሰበብ በፍጹም የተለያየ ነው ።

ምዕራፍ ፵፰

ከአይፈርስና ከዛሪ ጦርነት በኋላ የግራኝ ጉዞ ወደ ዝቋላ — በዝቋላና በባደቄ በእንደጥና የቤተ መንግሥትና የቤተ ክርስቲያን መዘረፍና መቃጠል ።
(ሚያዝያ - ሐምሌ ፲፮፻፳፫ ዓ. ም.)

ከአይፈርስና ከዛሪ ጦርነት በኋላ ከደብዳቤው ላይ እንደተረዳነው ግራኝ አህመድ ወደረት እየገሠገሠ ንጉሠ ነገሥቱን ለመውጋት አገሪቱን ለመውረር እንጂ እንደ አለፉት ዓመታት አንድ ከፍ ያለ የጦርነት ድል ባንድ የጦር አለቃና አውራጃ ላይ

(1) Soliman le Magnifique-Fairfax DOWNEY ገጽ 167

ባገኘ ቊጥር ወደ አገሩ ወደ ሐረር ለመመለስ አልፈለገም ። የማይመለስበትም ምክንያት እንደኛ ባሁኑ ሰዓት ለድል የሚያስተማምኑ መድፎችና ጠመንጃዎች የያዙ የዓረብና የቱርክ ሌሎችም ዘራቸው ልዩ ልዩ የሆነ የእስላም ወታደሮች ከማዶ ከሰፊው የቱርክ ግዛት ከጀዳ ፣ ከየመን ፣ ከሀቢድ ፣ ከአደን እየተነሡ የርሱን ድል አድራጊነት በኢትዮጵያ አብያተ ክርስቲያናትና ገዳማት በተለይም ከየቤተ መንግሥቱ የሚገኘው የሀብት ምርቱ ብዛት ስቧቸው እየመጡ ባጠገቡ በርክተውለታል ። ሁለተኛ በነዚህ ዙሪያ ደግሞ መሪዎች ጊሪ ሐርላህ ሀብር ማጋዲ መለሳይ እየተባሉ በየነገዳቸው የሚጠሩት የሱማሌና የአዳል ተዋጊ ሕዝብ ከወዲህም ቀድሞ ለኢትዮጵያ ንጉሠ ነገሥት እየገበሩ ይኖሩ የነበሩት የሐድያ የደዋር የይፋት የባሌ እስላሞች ከነዚያ ጋር በመተባበር የቀረውም ክርስቲያናዊ ሕዝብ ይኸን የመሰለ የተደጋገመ መሸነፍ በንጉሡና በመኳንንቶቻቸው ላይ በመድረሱ ከተዋጋም ስኋላ ሳይዋጋም ሁኔታው እያስገደደው በመስለምና ወደርሱ በመግባት በጠቅላላው የንጉሠ ነገሥቱ ጉራ በላላ መጠን የርሱ በጣም በመጠንከሩና ምንም የሚሰጋበት ኃይል ባለመኖሩ ነው ።

ጊዜ ለሰጠው ባለሥልጣን መሣሪያ መሆን ከልባቸው ደስ የሚላቸው አድር ባዮች እንደነ አርኪያህ ወደፊት እንደምናያቸው እንደነ እናንያ እንደነ አዝማች ሃይቢ ያሉት ከእንግዲህ ወዲህ አስፈሪ ኃይል አለመኖሩን ከማስረዳት ጋር ባሸናፊው በግራኝ አህመድና በጥምንቱ ፊት ሞገስ ለማግኘት የራሳቸውን የቤተ ሰባቸውን አቅዋም ለማጽናት እኔ መንገድ እመራለሁ ፤ እኔ አገሩን አውቀዋለሁ እያሉ የሚያስተናብሩ ሞልተዋል ። ከነርሱም ጋር ቀድሞውኑ እስላሞች የንጉሠ ነገሥቱ አገልጋዮች ወይም ገባሮች የነበሩት አሁን የሃይማኖት ወገናቸው አሸንፈው አገሪቱን ሲይዙ ሁሉም ባይሆኑ አብዛኞቹ ተደስተው ለግራኝ ወረራ ዋና መሣሪያ መሆናቸውን አልፎ አልፎ በዚህ በዓረብ ፋቂህ ጽሑፍ ባለፈው የተጠቀሰውን እናስታውሳለን ።

በዚህ ምክንያት በአይፈርስና በዛሪ ክፍ ያለ ጦርነት ተደርጎ አሁንም ግራኝ አሸናፊ ሆኖ እነ ራስ እስላም ሰገድ ፣ እነ ትግሬ መኩንን ተክለ ኢየሱስ ከሞቱ ወዲህ የሆነውን ዓረብ ፋቂህ በሚሰጠው ዝርዝር ውስጥ ፡-

- ሀ . ግራኝ አህመድ ከነጦሩ ገሚት ከሚባል ሥፍራ ወደ ቃንቡራ በሄደ ጊዜ በገበያ የነበረው ሰው ሁሉ በክብር ተቀብሎ እንዳስተናገደው ፡
- ለ. የሱማሌ ወታደር እንግዲህ በብዙ ምርቱ ገንዘብና ሀብት ስለከበርን ከይማም አህመድ ተደብቀን ወደ አገራችን እንመለሳለን ማለታቸውን ሰምቶ ግራኝ በመካከላቸው ሰላይ እንዳስቀመጠ ፡
- ሐ. አዝማች ሐይቢ (ሐይብ) የሚባለው የጋቱር ገዥ ንጉሠ ሽራውት የነበረው አሁን ትግሬ መኩንን ተክለ ኢየሱስ መሞቱን ሳይሰሙ ንጉሠ ተክለ ኢየሱስን እርዳ ብለው ልከውት ሳለ ዘወር ብሎ ወገኖቹን ከድቶ ለግራኝ ገብቶ መስለሙን ይኸው ሰውዬ ለግራኝ አህመድ ከማናቸውም ከዳተኛ የበለጠ በጦርነትም ወሬ በመስጠትም መንገድ በመምራትም እንደረዳው ፡-

ፌ. ግምዱ የሚባለው በግራኝ እጅ የነበረው ምርኮኛ በግራኝ አህመድና በደዋሮ ሹማምንት በአዳሉ በፋትኤል በጊዮርጊስ በድል ሰበር መካከል ገብቶ ግራኝ ግብሩን ሊቀበል እንጂ የደዋሮን አገር ላያጠፋ፣ እነሱም ሊገብሩ እንጂ ላይ ዋጉ ይኸንንም ዕርቅ የተደራደሩት ከዳሞት ሊዋጋ የመጣው ታላቁ መሪ ራስ ወሰን ሰገድ ላይሰማ መሆኑንና ከግምዱ በኋላ ይኸንን እርቅ ወደፍጻሜ ያደረ ሰው ዚን የሚባለው መሆኑን፤

ፎ. የዛሬ ጦርነት ዕለት ንጉሠ ነገሥቱ ገበርጌ ወጅ (የዛሬው ወንጂ) ሳሉ የጦራቸውን መሸነፍ ስምተው እንዳዘኑ። አሁንም እስላሞቹ ይኸን ያህል ምርኮ ስላ ገፉ ወደ አገራቸው ይመለሳሉ መሰላቸው እንደነበረ እስላሞቹ ግን ወደሐረር በመመለስ ፋንታ ከአይፈርስ ወደ ኤልማያ (ዝቋላ ዙሪያ) እንደተጓዙ። በጉ ዘም ላይ ግራኝ “የኤልማያ ሕዝብ ከከብት በቀር ምንም የለውምና በመር ዛም ቀስተ እየወጋ እንዳያስቸግረን ከብቱን አትንኩ” የሚል ትእዛዝ ለወታደሩ መስጠቱን፤ ቀጥሎ የተከተለው ጦር ሠራዊት እያንዳንዱ ብዙ (፪፻) በቅ ሎና ባሪያ የምርኮ ዕቃ የያዘውን ዓይቶ ይኸን ሁሉ ይዛችሁ እንዴት አድርጋ ችሁ ከክርስቲያኖቹ ጋር ትዋጋላችሁ ብሎ ባሪያና በቅሎ ያለው ይጫን እንጂ እንደም (ተዋጊ) ሰው በእጁ ዕቃ እንዳይሸከም አዝዣለሁ ትእዛዜን የተላለፈውን ጭንቅላቱን እቆርጣለሁ ብሎ በቀጣ ማዘዙንና ወታደሩም እየተላቀሰ የያዘውን ሁሉ ስለጣለ ሸለቆውና መንገዱ ሁሉ በፊርና በባሪያ መሙላቱን (1)

ፎ. እስላሞቹ ከአይፈርስ (ደዋሮ) አልፈው በፈጠጋር ግዛት ወደሚገኘው ወደ ግርዘር መድረሳቸውን ይኸም አገር ዛቃላህ (ዝቋላ) ከሚባለው ተራራ ሥር የሚገኝ መሆኑን በርሱም ላይ አንድ ትልቅ ቤተ ክርስቲያን ስለነበረ የእስላሞቹን መጠጋት ሲያዩ ጠባቂዎቹ በውስጡ ያለውን ዕቃና ልብስ ስብስበው ወደ ተራራው ሲሸሹ እስላሞቹ እየተከታተሉ ሰዎቹን ገድለው ዕቃውን እንደዘረፉ ሌሎቹም በቤተ ክርስቲያኑ እሳት ለቀውበት ስለነበረ ንጉሠ ግዳ ልብነ ድንግል ሁለት ቀን የሚያስኬድ እርቀት ባለው አገር ሆነው ቃጠሎውን በሩቅ ስለተመለከቱ እስላሞቹ ወደኛ ይጓዛሉና ድረስ ብለው ዳሞት ለሚገኘው ለስመ ጥሩው የጦር አለቃና መኰንን ለራስ ወሰን ሰገድና ለአውራይ ኡስማን እንደላኩ ቀጥለው እስላሞቹ ከዝቋላ ወደ ዱክም መምጣታቸው ስለታየ በባ ደቁ ከተማ ያለውን ከቤተ ክርስቲያኑ በቀር ቤተ መንግሥታቸውን እስላሞቹ እኛ አቃጠልነው ከሚሉ አቃጥሉት ብለው ማዘዛቸውን፤ የንጉሠ ሹም ቤተ መንግሥቱን አቃጥሎ ሲመለስ ወዲያው ደግሞ ግራኝ በበኩሉ ፈራቃሃም አሊን ኡስማን ግታንን ልኳቸው መጀመሪያ በውስጡና በጉልላቱ ላይ ያለውን ወርቅና ሀብት ወስደው ቤተ ክርስቲያኑን እንዳቃጠሉት፤ በ፫ ጉድጓድ የተደበቀም ልብስ አግኝተው እንደወሰዱ እያተተ፤ ከዚያ ግራኝ ከነጦሩ ከዱ

(1) ግሪብ ፋቂህ ፲፮ 206 - 213

ከም ተነሥቶ ወደ ንጉሠ ከተማ ወደ እንደጥናህ (1) ደርሶ ወታደሮቹ ወደ ቤተ መንግሥቱ ገብተው በውስጡ ያለውን በቀይ፣ በሰማያዊ፣ በብሩህ በልዩ ልዩ ቀለም የተሳለ የእንበሳና የአዕዋፍ ሥዕል እያዩ ከተደነቁ በኋላ እንዲቃጠሉት ቃጠሎውን በሩቅ ሆነው የሚመለከቱት ንጉሠ ዓፄ ልብነ ድንግል ቃጠሎውን በሚመለከቱበት ጊዜ ከባደቁው ቤተ መንግሥታቸው ይልቅ ለዚህ ኛው ቃጠሎ ከልክ ያለፈ አዝነው “እስላሞቹ እከተማዬ ገብተው መኖሪያ ቤቱን ሲያቃጥሉት ከማየት ለኔ መሞት ይሻለኝ ነበር” ብለው በልቅሶ ለሹማ ምንቶቻቸው መናገራቸውን የዓረቡ ጸሐፊ ይተርካል (2) ።

መቼም በዓረብ ፋቂህ መጽሐፍ ውስጥ ተጠቅሰው የሚገኙትን የከተማ ፣ የመንደር ፣ የቀበሌ ስሞች ዛሬ ከምናውቃቸው ስሞች ጋር አገናዝቦ በትክክል የየአንዳንዱን ሥፍራ ለእንባቢ ለማብራራት አስቸጋሪ ነው ። ችግሩንም የፈጠረው ግራኝ አህመድ ከተነሣበት ጊዜ (፲፭፻፲፱ - ፲፭፻፴፬ ዓ.ም.) ዝምሮ በጉንደር መንግሥት ዘመን ብዙ የተለዋወጠ ነገር በየአውራጃውና በተለይ በዚህ ቀበሌ ስለደረሰና የፈተኛውንና የኋለኛውን የሚያሳይ በየዘመኑ የተዘጋጀ ያገር ዝርዝር ካርታ ስለሌለ ነው ።

ለምሳሌ ከግራኝ በፊት አሩሲና በዝቋላ ተራራ ዙሪያ ያለው አገር ማያ በተራራው ሥር ያለው ማርኬር ፤ በየረር ዱክም ወንዝ አጠገብ ያለው የንጉሠ ከተማ ባደቄ (ባደቄ ?) እንጦጦ፤^{፲፱፻፲፱} መንግሥታቸው እንደጥናህ ይባሉ ነበር ማለት ነው ። ይኸንንም የለየሙት ከጋላ ሥሪት በፊት በላዩ ላይ የሚኖሩት የአማራ ክርስቲያኖች ወይም ከላዩ ላይ ከጥንት ዝምረው የሚቀመጡት የኩሽ ነገዶች ይሆናሉ ። በኋላ ደግሞ ጋሎች ከግራኝ ወዲህ ከታች ከሱማሌና ከቦረና መጥተው በአገሩ ሲሰማሩ በሁሉም ሳይሆን ጉለሌ ቢሾፍቱ አድኦ አዳማ እያሉ የአንዳንዱን ስም በቋንቋቸው ለውጠውት ከጊዜያችን ደርሷል ። በኋላ ደግሞ በሣህለ ሥላሴ ጊዜ የተወጠ ነው የአገር ማቅናት ሥራ ባዴ ምኒልክ ዘመነ መንግሥት ተስፋፍቶ በሽዋ ዙሪያ ያለውን ሁሉ እነራስ ጉብና ሲያቀኑትና አማራ ሲገባበት እንደዚሁ በጋልኛው አጠራር ላይ አማርኛ ገብቶ ትንሽ ለውጥ ሊፈጥር ችሏል ። በቅርቡ እንኳን አሁን በዘመናችን አዳማ ናዝሬት ፤ ቢሾፍቱ ደብረ ዘይት ፤ ወሊሶ ግዩን ፤ አምቦ ሐገረ ሕይወት እየተባለ መሰየሙ በጥንቃቄ አሮጌውንና አዲሱን ስም መዝግቦ የሚይዘው የጠፋ እንደሆነ ከአንድ መቶ ወይም ሁለት መቶ ዓመት በኋላ በታሪክ ፊት ሊሳከር ወይም እንዳሁኑ ለማደናገር ይችላል ።

በዓረብ ፋቂህና በሌሎችም የቀድሞ የታሪክ መጻሕፍት ስማቸው የገነነው የደዋሮ የፈጠጋር ታላላቅ አውራጃዎች ዛሬ በፈጠጋር ፈንታ ቡልጋና ምንጃር የረር በደዋሮ ፈንታ አዋሽ ከረዩ አሩሲ ተብለው ተለውጠዋል ። ደዋሮና ፈጠጋር ፈጽሞ

(1) እንደጥናህ የዛሬው እንጦጦና አዲስ አበባ ያለበት መሆኑ በብዙ ጸሐፊዎች ዘንድ የታመነና የሚመስል ነው ።
 (2) ዓረብ ፋቂህ ገጽ 213 - 215

በግቸው ባይጠፋም ከታላቅ አውራጃነት ወደ ቀበሌነት ተለውጠዋል ። እምብ
 ዛም ስሙ ያልተለወጠው ባሌ (ቀድሞ ባሊ) የዚያን ጊዜ የአውራጃ ወሰንና የዛሬው
 ጠቅላይ ግዛት ወሰን ለየብቻ ነው ። ስለዚህ ወረራ ያላጠቃው የሰሜንና የምዕራብ
 ሰሜን ኢትዮጵያ አብዛኛው ጊዜ የሰም መለዋወጥ ሳይደርስበት በዚህ የግራኝና
 ያዩ ልብነ ድንግል ጦር በመዠራሪያዎቹ ዓመቶች (፲፮፻፲፱ - ፳፫ ዓ. ም.) የተቀጣ
 ቀጠበት አውራጃና ቀበሌ መንደርና ከተማ በትክክል ለማስረዳት በየሥፍራው
 እየዙ ሽማግሌ እየጠየቁ የማጣራቱ ጉዳይ ልዩ ጥናትና ሰፊ ያለ ጊዜ ይፈልጋል ።
 ነገር ግን የባደቁውን የሽምብራ ኩሬውን ጦርነት ሲተርክ የዝቋላን ተራራ፣ የዱከ
 ምን ወንዝና ሞጆን ስለሚጠቅስ ሁለቱም የጦርነት ሥፍራዎች ከነዚህ ሠፈሮች
 አይርቁም ። ባደቁው የዛሬው የረር ወይም አጠገቡ ሳይሆን አይቀርም ብሎ ለመገ
 መት ይቻላል ። እነዚህም ሁሉ የሚገኙበት አውራጃ በጠቅላላው ያን ጊዜ የፈጠ
 ጋር አውራጃ ይባል የነበረው አሁን በየረርና በከረዶ አውራጃ ውስጥ መሆኑን እንረ
 ጫን ። ምናልባት የዛሬው ከረዶ ያን ጊዜ የደዋሮ ክፍል ይሆናል ።

የዛሬው የየረርና የከረዶ አውራጃ ግዛት ከሐረር ጠቅላይ ግዛት ጋር ስለሚገ
 ናኝ በዚያን ጊዜ ግን በሁለቱ ይኸውም ማለት በሐረር እንደዚህ በባሌ መካከል
 የደዋሮ አውራጃ መገኘቱን አለመዘንጋት ነው ።

በዚህ ምዕራፍ ላይ ዓዩ ልብነ ድንግል ከሽምብራ ኩሬ ጦርነት ወዲህ ወደ አባ
 ተቻቸው አገር ወደ ቤተ እምሐራ ሂደው ከትግራም ክፍለ-መንግስትም ከአንጎት ከጉጃ
 ም ከበጌምድርም ብዙ ጦር አስከትተው ወደዚህ ወደ ፈጠጋር እንደገና ተመል
 ሰው በራስ እስላም ሰገድና በትግራ መኩንን ተክለ ኢየሱስ አዝማችነት አይፈርስ
 (ደዋሮ) ላይ አዋግተው አሁንም የግራኝ አሸናፊነት ስለቀጠለ ወደ አማራው አገር
 ሳይመለሱ በዚያው በፈጠጋር ሆነው አሸናፊው ግራኝ ከነጦሩ ወደፊት እየተጓዘ
 በዝቋላ በባደቁ በእንዶ-ጥናህ የሚያማምር ቤተ ክርስቲያናቸውን በሥዕል ያጌጠ
 ቤተ መንግሥትና መኖሪያ ቤታቸውን ሲያቃጥል በሩቅ በሚመለከቱበት ጊዜ
 ከሁሉ የበለጠ በእንዶ-ጥናህ ያለው መኖሪያ ቤታቸው ያለበት ቤተ መንግሥታቸው
 ሲቃጠል በሩቅ አይተው “ለኔ ይኸን ከማየት መሞት ይሻለኝ ነበር” ብለው አማ
 ሬው ማልቀሳቸውን የዓረቡ ጸሐፊ የገለጸው ሐሰት ሊሆን አይችልም ።

ይኸን የመሰለ ያልታሰበ በአባትና በአያት ጊዜ ደርሶና ተሰምቶ የማይታወቅ
 የጦርነት አይጋና ጥቃት ሲደርስበት ጥቃቱን ለጊዜው የሚመልሰበት ሌላ መንገድ
 ሲያጣ የተናደደ ልብ የቆሰለ አንገት ለቅሶን ይወልዳል ። እንደዚህ ያለው የለቅ
 ሰና የጎዘን መንፈስም ዘውድ የሚነውንና በዙፋን የተቀመጠውንም ልብ ቢሆን
 አይምርም ። ብዙ ማንበብ ብዙ ማየትና ማወቅ የሰው ልብ ወደፍልስፍናና ወደ
 ገቀት ካልተለወጠ በቀር ዘውድ ቢጭንም ባይጭንም ሰው ሲባል ከሥጋ ለባሲነቱ
 ከደካማነቱ ስለማይዘል ንጉሠ ነገሥቱ በዚያን ጊዜ ያውንጉዛዊ መንፈሳቸው ተዋ
 ሮር ቢያዝኑና ቢያለቅሱ እያስደንቅም ። የዓረብ ፋቂህን መጽሐፍ ከዓረብኛ ወደ
 ግልያን የተረጉመው ማገሮር ኔራሲኒ ይህ የእንዶ-ጥናህ የዛሬው እንጦጦ ይሆን ያለ
 ወን ሙሴ ረኔ ባሌትም ይመስላል ሲሉ በቀጥር ፩ ማመልከቻ የገለጹት እውነት

ሊሆን ይችላል ። በዚያ ሥፍራ ታሪካዊ ሕንፃ እንደነበረ በንጉሥ ሣህለ ሥላሴ ዘመን ወደ ሸዋ የመጡት እነማገር ሃሪስ ገልጸዋል (1) ።

የእንደጥናህን ቤተ መንግሥት አቃጠሉ የሚለው ከዝቋላ ወደ ጳኩም ወንዝ ከዚያ ወደ ባደቱ (የረር) አልፈው ስለሆነ በእርግጥ ይህ እንደጥናህን ራሱ እንጦጦ ወይም ከእንጦጦ የማይርቅ በዛሬው አዲስ አበባ አጠገብ የነበረ ከተማ መሆን አለበት ።

በዚህ መካከል ግን ዓረብ ፋቂህ ይኸንን ሁሉ ከተረከ በኋላ ወዲያው ቀጥሎ ዓፄ ልብነድንግል የግራኝ አህመድን ጦርለመውጋት ቢመጡ የአዋሽ ወንዝ ሞልቶ አገኙት ስላለ የአዋሽ ወንዝ የሚገኘው ከዝቋላ በደቡብ በኩል እንጂ በዝቋላና በእንጦጦ መካከል ስለሌለ ታሪኩን አቃውሶታል ። ምናልባት ውለው አድረው ግራኝ ከነጦፍ እነዚህን አብያተ መንግሥት ከዘረፈ በኋላ ለጊዜው ወደ ኋላው መለስ ብሎ አዋሽን ተሻግሮ ሠፍሮ ሳለ ንጉሡ በቤተ መንግሥታቸው መዘረፍና መቃጠል ተናደው ለመዋጋት ወደርሱ ሲሄዱ በመካከሉ አዋሽ ሞልቶ ወጊያውን ለጊዜው አግዶት ይሆናል ። ወይም ግራኝ እነዚህን ቀበሌ ሲያቃጥል እርሳቸው ከአዋሽ ወደ ደቡብ ወደ ዛሬው ሶዶ ግድም ይሆናሉ ። ከዚያም ሆነው ቃጠሎውን በፋቅ አይተውት ወደፊት ገፍተው አዋሽ ደርሰው ይሆናል ።

ISIC

ምዕራፍ ፵፱

የራስ ወሰን ሰንድ ከዳሞት መምጣት - ለግራኝ አህመድ የጸፈለት ደብዳቤና የመጣ ለት መልስ (፲፭፻፳፫ ዓ. ም.)

ከሽምብራ ሰፊ ጦርነት ወዲህ ንጉሠ ነገሥቱ ጦር ከየአለበት እያስከተቱ የበላይ ይና የበታች እየሾሙ በመላክ ከማዋጋት በቀር ራሳቸው አዝማች ሆነው መዋጋታቸውን ታሪክ ነገሥቱም የዓረብ ፋቂህም መጽሐፍ አያወሰኑም ። አሁንም ወደፊት እንደምናነበው በዚሁ ዓመት በ፲፭፻፳፫ ዓ. ም. በሚያዝያ ፮ ቀን ሁለቱ ኃያላን የጦር አለቆቻቸው ራስ አስላም ሰንድና ትግራ መኩንን ተክለ ኢየሱስ ባለፈው ምዕራፍ እንዳነበብነው ከሞቱ ወዲህ ግራኝ ከደዋሮ ወደ ፈጠጋር አልፎ አብያተ ክርስቲያናቱን አብያተ መንግሥቱን ሲዘርፍ ሲያቃጥል ንጉሠ ነገሥቱ ራቅ ባለ ሥፍራ ሆነው ቃጠሎውን እያዩ ማዘናቸውን ገልጾ የዓረቡ ጸሐፊ ዳሞት ወደሚገኘው ወደ ራስ ወሰን ሰንድ ይፋት ወደሚገኘው ወደ አውራይ ኡስማን እንዲደርሱላቸው መላካቸውን ከአስገንዘብ በኋላ ራሳቸው የነዚያን መምጣት ሳይጠብቁ በእጠገባቸው ያለውን ጦር እንደያዙ ወደ ግራኝ መሄዳቸውንና በሁለቱ ባላጋራዎች መካከል የሞላው አዋሽ ወጊያውን ስለከለከላቸው የሁለቱም ወገን ተዋጊ ጦር ማዶ ለማዶ እየተያየ ይሰዳደብ እንደነበረ ይገልጻል ። ከዚሁ አያይዞ እንግዲህ ወጋው

(1) Highland of Ethiopia ደኛው ተም ገጽ 178 - 200

ጥልቅ ካላሻገረንና ካልተዋጋን ወደ በረራህ እንሂድ ብለው ከነሠራዊታቸው መገንጠል ግራኝም ስንቅ በያለበት እንዲሰበሰብ ገራድ ጁሻህ የሚባለውን ልኮት ወታደር አስከትሎ ሲሄድ በራራህ (በረህ ?) ከሚባለው አገር ላዩን ሲያልፍ ዓፄ ናዖድ ወደ አሠሩት ቤተ ክርስቲያን ሳያስበው ደርሶ ከነወታደሮቹ በውስጡ ሲገቡ ወርቅ ጥልቀበት እንደ አገኙ የነርሱም አሳብ የሥጋ ከብት ሰብሰበው ወደ ጌታ ቸው ለመመለስ እንጂ ይኸን የመሰለ ሀብት እናገኛለን ብለው ሳይጠረጥሩ በዚህ ቤተ ክርስቲያን ውስጥ የበረከተ ወርቅ በወርቅና በብር የተሠራ ሰንና ብርት በያይ ነቱ ልብስ ስላገኙ ደስ ብሏቸው ያንን ሰብሰበው ወደ ግራኝ ተመልሰው ሄደው በዚህ በበረህና በዙሪያው የሚገኘውን የወርቅና የገንዘብ ብዛት እንደነገሩት ከተረከ በኋላ ዓረብ ፋቂህ ስለግራኝ አህመድ መታመምና ስለራስ ወሰን ሰገድ ከዳ ጥት መምጣት በሰፊው ያትታል ።

ራስ ወሰን ሰገድ ከዓፄ ናዖድ ዘመን መንግሥት ዝምሮ በቤተ መንግሥቱ የተ ከበረ በሕዝብ ዘንድ የተወደደ የደሃ አባት የሚል ስያሜ የወጣለት ታላቅ ሰው ነው ። በቤተ መንግሥቱ ደረጃው ፪ኛ ምክሩና ተሰሚነቱ ከሌሎች ሊቃውንትና አፃቂዎች የበለጠ መሆኑን እንደ ንግሥት እሊኒና እንደ ንጉሠ እናት እንደ ናዖድ ጥገላ ዋና የመንግሥቱ ሁለተኛ ደረጃ ያለው ደጋፊ መሆኑን የልብነ ድንግል ዜና መዋዕል ይገልጻል (1) ።

በቤተ መንግሥቱ የሹማምንቱን ደረጃ የሚያሳይ ስርዓት በጽሑፍ ማስፈር በዚህ ዘመን ስለአልተለመደ ትክክለኛውን አናውቀውም ። ይሁን እንጂ ከዚህ በፊት እንዳልነው ከንጉሠ የሚከተለው ዓቃቤ ሰዓት ነገደ ኢየሱስ ሲሆን ከሁሉም መኳንንት ራስ ወሰን ሰገድ ቀድሞ ከነገደ ኢየሱስ ቀጥሎ በመንግሥቱ ደረጃው ፪ኛ ነው ግለት ነው ። ሁለት የግራና የቀኝ ቢት ወደደች መሾም ልማድ ስለነበረ ራስ ወሰን ሰገድ የግራ ቢት ወደድነትን በያዘበት ጊዜ የቀኙ ራስ እስላም ሰገድ ቢት ወደድ ሠርጌ የግራውን በያዘበት ጊዜ እነራስ ነቢያት የቀኙን ይዘው ስለነበረና ከቀ ኙም የግራው ስለሚበልጥ ራስ ወሰን ሰገድና ቢት ወደድ ሠርጌ የሹመት ደረጃቸው ይመጣጠናል ። ነገር ግን ባንደኛው የገበዘ አክሱም ጽሑፍ ውስጥ የራስ ዓምዱ ልጅ ሠርጌ አዛዥ በነበረበት ሰዓት ራስ ወሰን ሰገድ የግራ ቢት ወደድ ስለነበረ በዚ ህም ላይ ዕድሜውም የገፋ ስለሚመስል ከሁሉም ደረጃውና ማዕርጉ የርሱ ይበል ጣል ግለት ነው (2) ። አሁንም ከዳሞት መጥቶ ሹማምንቱን ሲወቅስ እነጋገሩና ተዋጊው ሠራዊት በእርሱ ላይ እምነት መጣሉ ሲታይ የቀረው ቢቀር በአሁኑ ሰዓት የሁሉም በላይ መሆኑ ይታወቃል ።

በፊት ጉጃምን ገዝቷል ፤ በአሁኑ ሰዓት ዋና ግዛቱ ዳሞት ነው ። ዳሞት ሲባ

(1) ወላግ ጎት-ግንብ መንግሥት በጎ-አዛዘ ወላጁ ከ ንግሥት ናዖድ ጥገላ ወበካልታ ንግሥት እሊኒ . . . ወበምክረ ከሱሙ ዓበይተ ቤተ መንግሥት ማእምራን ወጠቢባን ወፈድፋደሰ በም ክረ ጠቢብ ወለባዊ ወሰን ሰገድ በዓለ ዳግም መኅርገ መንግሥት . . . ያፄ ልብነ ድንግል ታሪክ ኮንቲ ርሲኒ ያላተመው ገጽ 6 ።

(2) መጽሐፈ አክሱም ገጽ 29 - 30

ለም የትኛው መሆኑን ባሁኑ የጦርነት ሰዓት አስከትሏቸው የመጡት አገራዎች ያስረዱናል ። እነሱም ጉራጌ፣ ጋፋት፣ ዳሞት ራሱ እናርያ ኤዝ (ዘይት?) ጅግ የሚ ባሉት ናቸው ።

የሆነ ሆኖ ግራኝ አሀመድ ከ፲፭፻፲፱ ዓ. ም. ጀምሮ እስከ ፲፭፻፳፫ ዓ. ም. ድረስ በብዙ ቦታ ሲዋጋ የራሱ ወሰን ሰገድ መዋጋት በዓረብ ፋቂህ መጽሐፍ አይገኝም ። ከአይፈርስና ከዛሪ ጦርነት በኋላ በዝቋላና በዱከም እካባቢ የሚገኘው አብያተ መንግሥትና አብያተ ክርስቲያናት የተዘረፈና የተቃጠለ ጊዜ ንጉሠ ነገሥቱ ልክ ውበት ከዳሞት ብዙ ጦር ይዞ ደረሰ ። እንደደረሰም ከናንተ በፊት አባቶቻችሁ እያ ቶቻችሁ ያሸንፏቸው የነበሩት እስላሞች እንዴት አሸንፏችሁ? በአባቶቻችሁ ጊዜ ያልደረሰው ይህ መከራና ውርደት በናንተ መድረሱ ሕዝቡን ያለፍርድ በመበደል ችሁ እነዚህን እስላሞች አስነሥቶ አሸንፏችሁ ብሎ በጋላ ንግግር መውቀስ ለዋ ቲት ጊዜም ቢሆን ከመንግሥቱ አስተዳደር ባለመስማማት ገለል ብሎ የኖረ ይመ ስላል ። የሆነ ሆኖ አሁን ሹማምንቱ ሁሉ እየተላቀሱ አዳምጠው እስካሁን የምን ጠብቀው አንተን ነበር እንግዲህ ከእስላሞቹ ጋር እፈትህ እየተዋጋን እንሞታለን ብለው ኅዘንና ጸጸት በተደባለቀበት ፋክራ ገለጹለት ።

ከዚያ ጦርነቱን ከመዝመሩ በፊት ባንድ ወገን ለጦርነት እየተዘጋጀ በሌላው ወገን ለግራኝ የማስጠንቀቂያ ደብዳቤ እንደዚህ ሲል ጻፈለት «... እናንተ እስላ ሞች እኛ ክርስቲያኖች ነን ከዚህ በፊት በአገራችሁ ላይ እየዘመኑን አገራችሁን ዘርፈን ቤታችሁን አቃጥለን ነበር ። አሁን ግን እግዚአብሔር አሸናፊነትን ሰጣችሁ ። ነገር ግን አሸናፊነት ሁልጊዜ አይገኝም ፤ እስካሁን ያደረግኸው ይበቃሃልና ወዳገ ርህ ተመለስ ። መቼም በሽምብራ ተሬ ንጉሡን አሸንፎ አባርሬአለሁ ፤ በአንጻኪያ (አይፈርስ) በዛሪ የንጉሡን ጦር ጩርሻለሁ ብለህ መመካትህ አይቀርም ። ነገር ግን አታብዛው... የንጉሡ ጦር እንደቀድሞው ተቋቁሟል ። ክርስም ጋር ከዚህ ቀደም አይተኸውም ስምተኸውም የማታውቅ የጉራጌ ፣ የጋፋት ፣ የዳሞት ፣ የእና ርያ የኤዝ ዘይት (በጉጃምና በወለጋ መካከል ያለ ?) የጅግና እነሱን የመሳሰሉት አገሮች የንጉሡ አገልጋዮች ከሆኑት ጋር አብረው አሉ ። ስለዚህ እስካሁን የሰ በሰብኸውን ምርኮና ወርቅ ይዘህ ወደ አገርህ ተመለስ ። እምቢ ካልህ ቅዳሜ እንገ ናኛለን ። ካንተ በዕድሜ የሚበልጠውን ወንድምህን ገራድ እቡንን የእብራሃምን ልጅ የገደለሁ እኔ ነኝ ፤ ጦሩን ብዙ ጊዜ በታትኜ ያባረርሁ እኔ ነኝ ፤ እስካሁን እንደ ተዋጋላቸው ያሉ ሹማምንት እንዳልመሰሉህ እኔ ወሰን ሰገድ ነኝ ።»

ስለዚህ ጉዳይ ዓረብ ፋቂህ እንደዚህ ሲል ይተርካል «ይኸን ጽፎ ሰጥቶ የላ ኸው መላክተኛ እወዘር አይሌ ዘንድ መጣ ። በዚህ ጊዜ ይማም ታሞ ተኝቶ ነበር ወዘር አይሌ ወደርሱ ሄዶ ነገሩን ሁሉ ነገረውና «እንዴት ማድረግ ይሻላል መላክ ተኛው እንደዚህ ታመህ መተኛትህን ያየ እንደሆነ ለንደኞቹ ተመልሶ ነግሮ ልባቸ ውን መልሶ ያጠነክረዋል» አለ ፤ በዚያ ከነበሩት አንዱ «የጉትህ ልጅ ዘሀርቡይ መሐመድ ባንተ ፈንታ ይቀመጥና መላክተኛው ሲመጣ ይማም ይኸውልህ እንለ ዋለን» ብሎ ቢናገር የቀሩት «ይኸ ጥሩ ምክር አይደለም ከክርስቲያኖቹ አብዛኞቹ

ግምገማው ቁታል ። መላክተኛውም ወደነሱ ተመልሶ ይማምን አግኝቼ አነጋገር ትሰላቸው ምን መሳይ ነው ማለታቸው አይቀርም ። እርሱም ይኸን ይመስላል ለሱ የዘሀርቡይን መልክ የገለጸላቸው እንደሆነ የሁለታችሁን የመልክ ልዩነት ግምገማው ተገምግሞ ስለሞተ በርሱ ፈንታ የሚመስለውን ሰው አስቀምጠው አነጋገር ፋይልና ይኸኛው ደገና ምክር አይደለም ። ይልቅስ ይማም ልብሱን ይልበስና በርትቶ ይቀመጥ ፤ መላክተኛውም ገብቶ ያነጋግረው ብለው ይማምም የተሻለው ምክር የናንተ ነው አላቸው ።

በግምገማቱ የእስላሞቹ ጦር ፈረሱን ጭኖ የጦር መሣሪያውንና ጋሻውን ይዞ ተሰልፎ እንደቆመ መላክተኛው ገባና ደብዳቤውን ለይማም አቀረበለት ። ይማም በደብዳቤው ላይ ያለውን ከተገንዘበ በኋላ ነገሩን ለጓደኞቹ አስረዳቸው ። በዚያን ጊዜ ከእስላሞቹ ሹማምንት አንዱ በለው አብዱ የሚባለው ለመላክተኛው “ሂድና ለጌታህ እንደዚህ በለው እነዚህ ይዋጋሉ ያልካቸውን የዳሞትና የጉራጌ ሰዎች ችሎታቸውን እናውቀዋለን ፤ እነሱም ሥራቸው እርሻ ከዚያ ደግሞ ዛፍ እየፈጠ ወደኛ አገር ከማመላለስ በቀር ጦርነት ምን መሆኑን በፍጹም አይተው እያውቁምና በምናውቃቸው ባሮች በፍጹም አታስፈራራን አንተ ግን እንደምትለው ጉበዝ ከሆንህ በመሬትህና ባገርህ ላይ ነገና ተዋጋን ብለህ ንገረው” አለው ። እርሱም ሲጨርስ አሚር ሱሴን የሚባለው ተነስቶ “ቅዳሜ እገጥማችኋለሁ ያልሽውን በዚህ ቀን በእግዚአብሔር ፈቃድ አንተ እንደምትገኝ ሼቸቻችን አረጋግጠው ጭፍል በለው” አለ ።

ከዚህ በኋላ ደግሞ ግራኝ አሀመድ ከዚህ ቀጥሎ ያለውን የመጨረሻ ቃል ነገር መላክተኛውን አሰናበተው “እስከመጨረሻው ድረስ አለበት ድረስ እንደምናባርጠው ለጌታህ ንገረው ። ወደ አገራችሁ ተመለሱ ያለውንም አንስማማበትም ። ጦርነቱን ለማድረግ ፈቃዳችንና ፍላጎታችን ነው ። ነገር ግን የሚዋጋን ሰው አላንኘንም ። እስካሁንም የያዝነውን አገር በመልቀቅ ፈንታ በእግዚአብሔር ፈቃድ ነቢዩ መሬት ለጌ ተጠቀለለች ፤ ምሥራቅና ምዕራብንም አየሁ ወገኔ ዓይኔ ያየውን ሁሉ ይገዛል ብሎ ተስፋ እንደሰጠን ሀበሻን በሙሉ እንገዛለን ።”

መላክተኛው ይኸን ሁሉ ቃል ከሰማ በኋላ ከግራኝ አሀመድ ዘንድ ተመልሶ መልክቱን ለራስ ወሰን ሰገድ ነገረው። (1) ።

በዚህ ምዕራፍ ላይ በተመለከተው ውስጥ የአንድ ግብጻዊ ጳጳስ ቤተ ክርስቲያን አግኝተው እስላሞቹ ዘርፈው እንዳቃጠሏት ከገለጸ በኋላ ራስ ወሰን ሰገድ ለመጻፍ እንገብ ያለው ፈቃድ ሲሰጠው ። አባታችሁን ፓትሪያርኩን (ጳጳሱን) ከነቤተ ክርስቲያን እስላሞቹ አቃጠሏቸው ማለቱን አንብበናል ። በዚህ ጊዜ የነበሩት ግብጻዊው ጳጳስ ባለፈው የጠቀሰናቸው እቡን ማርቆስ ናቸው ። የዓረብ ጸሐፊ ፓትሪያርክ የሚላቸው ከእስክንድርያው ፓትሪያርክ ጋር እየተማታ በት ነው እንጂ እርሳቸው የኢትዮጵያ ጳጳስ ስለሆኑ የፓትሪያርክነት ማዕርግ የላቸው

(1) ዓረብ ፋቲህ ገጽ 216 - 231

ውም ። አልቫሬኦ ከደም ርድሪግ ጋር እ እ ቁ። በ፲፭፻፳፭ ዓ ም መጥቶ በ፲፭፻፳፯ ዓ. ም. እስኪመለስ ድረስ ስድስት ዓመት በኢትዮጵያ በነበረ ጊዜ ብዙ ጊዜ ጳጳሱን እንዳነጋገራቸውና ዕድሜያቸው በዚያ ሰዓት ከመቶ ሃያ በላይ እንደነበረ ፣ የመካነ ሥላሴ ቤተ ክርስቲያን ሥራው አልቆ በተመረቀ ጊዜ ያዩ ናዎድ አጽም ወደዚህ ወዳዲሱ ቤተ ክርስቲያን ሲገባ ጳጳሱ በጣም ከመድከማቸው የተነሣ ሁለት ሰዎች ግራና ቀኝ ደግፈዋቸው በዓሉን እንደተካፈሉ አረጋግጧል (1) ።

አሁን እኝሁ ጳጳስ እቡነ ማርቆስ በ፲፭፻፳፩ ዓ. ም. የሽምብራ ኩሬ ጦርነት በተደረገ ሰሙቱ በ፲፭፻፳፪ ዓ. ም. ምሕረት ሞተዋል (2) ። የተቀበሩትም በዚህ ባሠሩት ቤተ ክርስቲያን ኖሮ አሁን በሞቱ በሁለተኛው ዓመት በ፲፭፻፳፫ ዓ. ም. እስላሞቹ ከነአጽማቸው ቤተ ክርስቲያንን አቃጥለውታል ማለት ነው ።

ራስ ወሰን ሰገድ እምቢ ካልህ ቅዳሜ እንገናኛለን ብሎ የጻፈውን ምናልባት ወሰን ሰገድ ይኸን ቀን የመረጠበት ምክንያት መነኩሴዎች በዚህ ቀን ታሸንፋለህ ብለው ነግረውት ይሆናል ። ለዚህም በበኩላቸው የተዋጊውን መንፈስ ተስፋ ለማ ስቆረጥእስላሞቹ በዚህ ቀን በኛ እጅ እንደምትሞት የኛ ሽኾች አረጋግጠውልናል ፣ እንደዚህም ይዘኻቸው የመጣኸው ወታደሮች (ጉራጌ ጋፋት) ከርሻና ከእንጨት ቆረጣ በቀር ጦርነት አያውቁምና በከንቱ አታስፈራራን ያሉት በአጠገባቸው ካሉት ውስጥ እንደነበረው እንደ በለው አብዱ ያሉት ውስጥ አወቅ ናቸው ማለት ነው ። ያለነው በመሬት ህብረት ነውና ይልቅስ ናና ተዋጋን ማለታቸውም ሁሉ በፍ ጼም ጉበልታቸውን እንደተማመኑት ያስረዳል ።

በተረፈ ራስ ወሰን ሰገድና ግራኝ አህመድ የተመላለሱትን ቃላት ስናመዛገን ግራኝ በሙሉ ልብ ኢትዮጵያን ለመውረርና ለመግዛት በያዘው አዳዲስ መሣሪያ በተከተለው ወታደር ከዚያም ከሁሉ የበለጠ በራሱ ተማምኖ የተነሣ መሆኑን ስንገ ነዘብ “የሚዋጋን አጣን” በሚል የአብሪት ቃል ጨምሮ መልክተኛውን መልሶ ሲልክ በእርግጥ ጊዜውም የጦርነቱም ዕድል ለርሱ እንዳይላለት አውቆታል ማለት ነው ።

ራስ ወሰን ሰገድ በበኩሉ ድል ሁል ጊዜ አይገኝምና እንግዲህ እስካሁን የዘረ ፍኸው ይበቃሃልና ምርኮህንና ወርቅህን ይዘህ ወዳገርህ ግባ እምቢ ካልህ ቅዳሜ እንገናኛለን ማለቱ በእርግጥ ጊዜው ያደላው ለግራኝ መሆኑን ከመገንዘብ ጋር በራ ሱና በተከተለው ጦር በሙሉ እንዳልተማመነ ያስረዳል ። ያለዚያ ወዳገርህ በሰላም ግባ ብሎ የዛቻ ስንብት በመላክ ፈንታ መጣሁ ጠብቀኝ ብሎ ግራኝ ጦርነቱ ከተዠ መረ አንሥቶ በአራት ዓመት ውስጥ በደዋሮ ፣ በሽምብራ ኩሬ ፣ በአይፈርስ በአገ ሬቱ ላይ ያደረገውን እልቂትና ጥፋት ብድሩን መመለስ በተገባው ። በዚህ ፈንታ ወደ አገርህ ግባ ብሎ ይኸን ሁሉ ጥፋት ባገር ላይ ያመጣውን ባላጋራ በምክር ለማ ሰናበት መሞከር ስለድሉ ያለው እምነት ያነሰ መሆኑን ያሳያል ። ከደብዳቤውም

(1) Verdadeira አልቫሬኦ ምዕ. 100
 (2) Liber Axum-Conti-Rossini “ዘታሪክ ወፍትሕ” ገጽ 68

መለዋወጥ በኋላ የተደረገው ጦርነት በዚያው በተለመደው የግራኝ ድል አድራጊ ነት ላይ ሌላ ድል አድራጊነት በመጨመር ቀጠለ እንጂ የደብዳቤው ዛቻ ምንም ረብ አላመጣም ።

ምዕራፍ ፶

የራስ ወሰን ሰገድ ፕላን - የዝሆንዱር ጦርነት - የዓምዶ ሚካኤል አሟሟት (፲፭፻፳፫ ዓ.ም.) ።

ራስ ወሰን ሰገድና ግራኝ አህመድ የዛቻቸውን መልእክት ከተለዋወጡ በኋላ ግራኝ ከሕመሙ መዳኑን ዓረብ ፋቂህ ይገልጽልናል ። የዳኑበትን ጊዜ በእስላሞቹ አቁጣጠር ጽፎ ራማዳን ሸፂሳጂ ያደረገውን ሙሴ ረኔ ባሴት የውስቲንሬልድን (Wastenfeld) አቁጣጠር መሠረት አድርገው እ.አው.አ. ግንቦት ፲፩ ቀን ፲፭፻፴፩ ዓ. ም. ያደረጉት በኛ ያው ፲፭፻፳፫ ዓ. ም. ግንቦት ፫ ቀን ይሆናል ።

የሆነ ሆኖ ግራኝ ድኖ ከተነሣና የለመደውንና የሚወደውን ጦርነት መከታተሉን ከመጀመሩ በፊት ንጉሠ ነገሥቱ ዓፄ ልብነ ድንግልና ራስ ወሰን ሰገድ ቀደም ብለው ተገናኝተው ሲመካከሩ ሰንብተው እንደነበሩ አሁን የግራኝ ጦር ከበረሀ (1) መንቀሳቀሱን ሲሰሙ ወሰን ሰገድ አንድ የጦርነት አሳብ (ፕላን) በመፍጠር ለንጉሠ ነገሥቱ እንደዚህ እንደ አላቸው የዓረቡ ጸሐፊ ያመለክታል ። «አሁን እስላሞቹ ያሉት በኋላችን ነው ። ሁላችንም ወደ ዳሞት የሄድን እንደሆነ አገሩ ጠባብ ስለሆነ ተከታትለው ሊያስቸግሩን ይችላሉ ። ስለዚህ እርስዎ ወደ ዳሞት ይሂዱ ። እኔ ግን በእስላሞቹ ኋላ አድርጌ ወደ አገራቸው (ወደ ሐረር) እንዳለሁ ። ይኸንንም ሲያውቁ ተመልሰው ወደ አገራቸው ይሂዳሉ ። እስከ ደዋሮ ድረስ ከአስጓዝሁዎቸው በኋላ ከዚያ ወዲያ ተበታትነው ወደየ ክፍለ አገራቸው መግባታቸው አይቀርምና እኔም ተመልሼ ወደርስዎ አመጣለሁ»

ከዚሁ አያይዞ ዓረብ ፋቂህ ንጉሠ ነገሥቱ በዚሁ አሳብ ተሰማምተው ወደ ዳሞት ሲሂዱ ራስ ወሰን ሰገድም እንዳለው ወደ ደዋሮ አቅጣጫ መምራት ሲዝገግ ምር የግራኝ አህመድ ሰላዎች መጥተው የራስ ወሰን ሰገድን የጦርነት ብልሃት እንደገለጡለት ያረጋግጣል ። በዚህ ምክንያት ግራኝ የራስ ወሰን ሰገድን የጦርነት ዘዴ ለማግኘትና የሀበሻን አገር መንገድ በሙሉ አውቃለሁ የወረባንም የዳሞትንም የጉጃምንም መንገድ እስከ አከሱም ድረስ ወደፈቀዳችሁበት ሥፍራ ልመራችሁ እችላለሁ ብሎ በፎክረላትና በዚሁ በሸለመው ባንድ በቅርብ ቀን ሰልሞ ከርሱ ጋር በነበረ ከዳተኛ እየተመራ ወደ ዳሞት የንጉሡን ዱካ እየተከታተለ ገሠገሠ ። የራስ ወሰን ሰገድ አሳብ ወደ ሐረር በመጓዝ ግራኝን ከነጠሩ ለመሳብ ሲሆን የግራኝ አሳብ

(1) ዓረብ ፋቂህ ይኸን ሥፍራ ፩ ጊዜ በረረሀ (በርረሀ ?) ለላ ጊዜ በረሀ ስለሚለው እውነተኛ ስሙ ይህ የመጨረሻው ሳይሆን አይቀርም ። እርሱም ከአዲስ አበባ ሄዶ ሰንዳፋ ሲደርሱ ወደግራ ያለው ተራራ ሥፍራ ይሆን?

ደግሞ ገሥግሦ ሂደት ገጥሞን አጣጥፎ በመውጋት ወሰን ሰገድ ሳይርቅ ይኸንጉ ሰምቶ ገጥሞን ለመርዳት እንዲመለስ ነው ።

በሰዚህ ግራኝ አህመድና ሠራዊቱ ከወበራ ወደ ጉዳዝ ፣ ከጉዳዝ ወደ ቆብ ፣ ከቆብ ወደ ምስር ምሽግ ወደሚባለው ደረሰ ። ሥፍራው ጠባብና ጫካ ከመሆኑ የተነሣ በግራኝ አህመድ ትእዛዝ ወታደሩ ድንጋዩን እየሰባበረ ጫካውን እየመነ ጠረ አልፎ ሌሊቱን ሱቅ ወይዘሮ ወደሚባለው ሠፈር ደረሰ ። ንጉሠ ነገሥቱ የእስ ላሞቹን ዳሞት መግባት ሲሰሙ ጠራቸውን ዝሆን ዱር በሚባለው በተራራው ጉን አሰልፈው አስቀመጡና እርሳቸው ወደ ከፍተኛው ተራራ ወጥተው ተቀመጡ ። ወደዚያም የሚያስሄደው ጆርጂ (ጎራጌ ?) የሚባለው ዋነኛ በር እንድ ብቻ ነበር ።

ዓረብ ፋቲህ ግራኝ ከነጦሩ ወደዚህ ወደ ተራራው ከተጠጋ በኋላ በእንዴት ያለ አኳኑን የንጉሡ ጦር ወዳለበት ወደ ዝሆን ዱር ደርሶ እንደምን እንደተዋጋ በቀ ጥታ በራሱ አነጋገር የሚለውን እንመልከት ።

«እስላሞቹ ከሱቅ ወይዘሮ ተነሥተው ወደ ጆርጂ ሰፈሩና ከክርስቲያኖቹ ጋር ይሰላሉ ዝመር ። ክርስቲያኖቹ በላይ በኩል መሥፈራቸውን ባወቁ ጊዜ እስ ላሞቹ ምክር ያዙ ። አዶሌና በለው አብድ ከንደኞቻቸው ጋር ከፈታችን በሩ ተይዞ ብናል ከዚህም በቀር ሌላ መሄጃ መንገድ የለም እዚህ ሌሊቱን እናሳልፍና በመ ድፍ እየተኩስን መትተን ነገ ጧት ውጊያውን እንዠምር አሉ ። አሚር ዘሀርቡይ መሐመድ ፣ አብድ ኢጅሳርና ጎራድ አህመድ ግን እዚህ ሌሊቱን ያደርጉ እንደ ሆነ ከኋላችን (ወሰን ሰገድ) መጥቶ የምስር ምሽግን በር ይይዝብናል ይኸም ሲሆን ወደ ተራራ መውጣት ወይም መመለስ ሳንችል በሁለት ተራራ መካከል እንቀራ ለን ።

በሰዚህ ድሉን እግዚአብሔር አይነሣንምና ውጊያውን አሁኑኑ እንዠምር ብለው መለሱ ። ይማም አህመድም አሁን መልካም ምክር አመጣችሁ ብሎ ጦሩን ለውጊያ አሰለፈና አውራይ ኡስግን ወደሚጠብቀው በር ተጠጋ ከዚያ በበሩ በኩል ጦሩን ይዞ እንዲጠባበቅ ወዘር አዶሌን ተወና ይማም የራሱን ጦር ይዞ ወደ ዝሆን ዱር ሄደ ። ንጉሡ በዚህ በጠባብና ግንም በማያውቀው መንገድ እስላሞቹ ይመጣሉ ብሎ አልጠረጠረም ነበር ፣ ሁሉም ሰው ወደ ዝሆን ዱር ግንም ሊወጣ አይችልም እያለ አረጋግጦለት ነበር ።

ይማም ከነሰጧ ወደ ዝሆን ዱር ሲደርስ በዛፍና በእጅህ የተዘጋ ፫ በር አገኘ ። በዚያን ጊዜ ሻምሱ ለሚያዛቸው ለእግረኛ ወታደሮች ጋሻችሁን እሾሁ ላይ እያስቀ መጣችሁ እርሱን እየረገጣችሁ ግቡ ብሎ እዘዘና እርሱ እንዳለው ጋሻቸውን እየረ ገጠ አልፈው ሲተነፍሱ ወደ ቻሉበት ሥፍራ ገብተው አጥሩን እነሡና ይማም ከነጦሩ አብሮ ገባ ፣ ንጉሡም እስላሞቹ ሳይቀድሟችሁ ሂዱና በሩን ያዙ ብሎ ለትግራ ጦር አዝዞ ነበርና ቢመጡ እስላሞቹ ቀድመው ይዘውት ደረሱ ። ቢሆ ንም እዚያው አጠገብ አጠባብ ሥፍራ እንዳሉ እስላሞቹ አዩዋቸውና ሼክ ሚካኤል ሱማሌው ግታን ፣ ሲዲ ሞሐመድ ፣ አብድ ኢን ናስር ፣ አውራይ አቡን ፣ አሚር አቡበከር ፣ አውራይ ኡስግን ቤን ዓለ ፣ ከቢር ሞሐመድ ሌሎቹም በድምሩ እርባ

የሚሆኑ ፈረሰኞች በፊታቸው ያለችውን ትንሽ ሽለቆ አልፈው ከክርስቲያኖቹ ጋር ጋይለኛውን ውጊያ ዠመሩ = ተክሉ የሚባለው የሠራዊቱ ሹም (ክርስቲያን) ገሥ ግሦ መጣና ሼክ ሚካኤልን በጦሩ ቢመታው የጦሩ ጫፍ አጥንቱን ሰብሮ እግሩን ቀደት ወጣና ይታይ ዠመር ቁስለኛውም ከሁለት ቀን በኋላ ሞተ = አባቱ ሮቤል በሽምብራ ኩሬ ጦርነት የሞተው ፃምዶ ሚካኤል (ፃምዶ) እንደዚሁ አቡባ ከር ቀጠንን ገጥሞ በጦር ሲደባደቡ ፃምዶ በጦሩ አቡባከር የተቀመጠበትን የፈረ ሰግ አንገት ቢወጋው የጦሩ ጫፍ ባንድ ወገን ብቅ አለ = ከዚያ ላይ ጦሩን ነቅሎ የአ ቡባከርን ቀኝ ቅልጥም መታው = አቡባከር ቀጠንም በጦሩ ፃምዶን ልቡን ቢለው የጦሩ ጫፍ በዠርባው ታየና ከፈረሱ ላይ ወደቀ = ቢሆንም የጦሩ በትር ቢያመ ውም ከአቡባከር ጋር ተጨባብጠው ሲደባደቡ የፃምዶ ዘመድ ረገውና አቡባከርን ዠርባውን ሲመታ አብድ ኢን ናስር ደግሞ ክርስቲያኑን (ረዳቱን) መታና ከፈረሱ ጥሎ ገደለው = ፃምዶም አቡባከር በወጋው ጦር ሞተ = ኃይኞቻቸው በዚህ ፃይነት ሲሞቱ የቀሩት ክርስቲያኖች ሸሽት ዠመሩ = እስላሞቹም እየተከታተሉ ገደሏቸው = ሼክ ሚካኤልን የገደለውን ተክላይን የሠራዊቱን ሹም አውራይ አቡን ግረከው = የሾጃራህን ሹም የገራድ ሲዲቅ ጋሻ ዠግራ ማረከው = ከእስላሞቹ አንድ ብቻ ሲሞት የትግራ ሹማምንት ስምንት ሞቱ = ጅ ፈረሰኞችም ተማረኩ የኖው አዝማች የናሌል የተረፈውን ጦር ይዞ ወደ ንጉሡ ሂዶ እስላሞቹ በሩን አል ፈው ያደረጉትን ሁሉ ነገረው = ንጉሡም በሰማ ጊጢያዎዶ ሚካኤል የሮቤል ልጅ ሞተ ? ብሎ ጮሽ = ምክንያቱም ፃምዶ ሚካኤል ያባቱን የሮቤልን ማዕርግና ደረጃ ይዞ ትልቅ ሰው ዠግና ተዋጊነቱም በክርስቲያኖች ዘንድ የታወቀ ስለነበረ ነው = አባቱ ሮቤል እፊቱ የሚዋጉለት ፩፻፶ የሚሆኑ የኑብያ የፈረሰኛ ባሮች ነበ ሩት =

ከዚህ በኋላ ንጉሡ የዳሞትን ግዛት ለቀው ወደ ወጅ ሃዱ = አውራይ ኡስማ ንም የንጉሡን መሃድ ሲሰማ የጀራጂን በር መጠበቁን ትቶ ወደ ንጉሡ ሂዶ = እሱን ይጠባበቅ የነበረው ወዘር አዶሉም ወደ ዝሆን ዱር መጥቶ ከይማም ጋር ተገናኙና ባንድነት ሆነው ንጉሡን ይከታተሉ ዠመር =

ይህ ጊዜ የበልግ ወራት ነው = በዚህም ወራት ሀበሾች አራት ወር ከረምት በቤታቸው መቀመጥ ልማድ ነበራቸው = ነገር ግን አሁን ብርድና ዝናም በበረከተ በት ጊዜ እስላሞቹ ንጉሡን ሲያባርሩ የዝናቡ ብዛት መሬቱን ሁሉ ጭቃ አደረ ገው = መድፎቹንም መጣል አስፈለገ = እስላሞቹ ለባት ነበራቸው ከክርስቲያኖቹ ላይ የማረኩት አሥር ነበርና ከድካም የተነሣ አሥራ ሰባቱን መድፍና የተማረከ ውን ድገኳን ሁሉ ከድካምና ከችግር ከመንገዱም መጥፎነት የተነሣ ተጣል = ከዚያ እስላሞቹ ንጉሡን እያባረሩ ኡአህ - ያህር እምትባል ከተማ አደረሱት = ክርስቲያ ኖቹ በዚች ከተማ በደረሱ ጊዜ የዝናምና የብርድ ብዛት ከመካከላቸው ፫፻ ሰው ገደለ =

ክርስቲያኖቹ በብርድ መሞታቸውን ሲሰማ ይማም ወደዚች አገር መሄዱን አቆመ = ንጉሡ ግን በዚች ከተማ ሳያድር ወደፊት ገሥግሦ ወደ ገበርጌ ምድር

ደረሰ = ወሰን ሰገድም ወጅ ነበረና ከዚያ ወደ ገበርጌ መጥቶ ከገንጠላ ተገናኘ = ገንጠላም በዝሆን ዱር የተደረገውን ጦርነትና መሸነፍ አሜወተው ወሰን ሰገድም በገንጠላ ፊት የጦር ሹማምንቲን እንደዚህ ሲል ወቀሰ =

“እንዴት ብታደርጉ ይህ ደረሰ? በውነት ሰንፋችኋል = የዳምት ግዛት ተራራ የሞላበት መንገዱ ጠባብ ሳለ በፋን ይዛችሁ በመከላከል ፈንታ እስላሞቹ እያባረሯችሁ አገሩን ትታችሁ ሸሻችሁ፣ ሞትን ትፈራላችሁ አባቶቻችሁ እያቶቻችሁ ስለሃይማኖታቸው ከመሞት በቀር ይኸን የመሰለ ውርደት ደርሶባቸው እያውቅም = አሁን እናንተ ደግ መሰሎ የታያችሁን አድርጉ፣ እኔ ግን ስለሃይማኖቴ ተዋግቼ እሞታለሁ” (1) =

ይኸን ተናግሮ ሲጨርስ የጦር አለቆቹ “እንተ ከሞትህ ሃይማኖታችንም መሞቱ ነውና ሞት አያድርስብህ አንተም መሪያችን ነህና እሞታለሁ አትበል” ሲሉ መለሱለት =

በዚህ ምዕራፍ የምንመለከተው ብዙ ነው =

፩ኛ ራስ ወሰን ሰገድ ለገንጠላ ያቀረበውን የጦርነት አሳብ መስማት እስኪችሉ ድረስ የግራኝ ሰላዮች በገንጠላና በየጦር አለቆቹ መካከል መገኘታቸውን ከነርሱ ባገኘው የወሬ ምንጭ ግራኝ ከዚህ በፊት እንዳልነው ገንጠላን በጥድ ፊያ አባሮ በመውጋት ጥላኑን እንዳፈረሰባቸው = በዚህም ላይ አገሩ ስጥ ብሎ ሊገዛ የሚችለው አውራውን ገንጦ በመግደል ወይም በመግረክ መሆኑን ስለሚያውቅ የወሰን ሰገድን ጥላን ለማፍረስ ብቻ ሳይሆን ገንጠላን የማባረሩ ጉዳይ ዓይነተኛ ዓላማው እንደነበር የታወቀ ነው =

፪ኛ. በገንጠላም በራስ ወሰን ሰገድም አሳብ ለገንጠላ መሸሻ ዳምት መመረጡን ዓይተናል = ይህ ዳምት የሚባለው አውራጃ ከጉጃም በደቡብ ምዕራብ በኩል የሚገኝ ትልቅ አውራጃ ነው = አሁን በመጨረሻ ስሙ በጉጃም ጠቅላይ ግዛት ውስጥ ይመደብ እንጂ ቀድሞ ራሱን የቻለ ታላቅ አውራጃ ነበር = በራስ ወሰን ሰገድ ውስጥ ሆነው ሊዋጉ የመጡትን የጋፋትን፣ የጉራጌን፣ የእናርያን፣ የጅማን ሕዝብ ዓረብ ፋቂህ ስለጠቀሰ ከዚህ ከታችኛው ዳምት በስተ ደቡብ ያለው የዛሬ የወለጋ የጉራ የከፋ ጠቅላይ ግዛት ሁሉ ጋፋትና ጉራጌ ጭምር በዳምት ነጋሽ ውስጥ ተጠቅለው የሚገዙ ይመስላል = የግዛቱም ስፋት እስከ ዛሬው ወሊሶና እስከ አምቦ የሚደርስ ሳይሆን አይቀርም =

፫ኛ ገንጠላ ከነጠራቸው ወደ ዳምት እንዲሄዱ የተፈለገበት ዋናው ምክንያት የዳምት አገር ተራራማ ሥፍራና ጫካ ስለሞላበት ወደ ተራራው ሥፍራ የሚወስደው መንገድ ጠባብ ከመሆኑ የተነሣ አስቀድሞ ሥፍራውን ለያዘ ለመከላከል ይመቻል፣ ለእንግዳ ጠላት ግን አስቸጋሪ ነው በማለት መሆኑ ጥርጥር የለውም = የጫካነቱንም ብዛት ራሱ ስሙ የዝሆን ዱር መባሉ ይገልጻል = በዛሬ አጠራር ይህ ሥፍራ የጅባት ጫካ ይመስላል =

(1) ዓረብ ፋቂህ ገጽ 234 - 246

ዳረ ግን ግራኝ አህመድና የጦር ሹማምንቱ ለዳግትም ለማናቸውም አውራጃ በፍጹም እንግዳ አልሆኑም ። ወደ ዳግትም ወደሌላውም ወረዳ እፈለጋች ሁት አውራጃ እስከ አከሱም ድረስ ልመራችሁ እችላለሁ ያለውን ያንድ በቅ ርብ የሰለመ ክርስቲያን ንግግር እንደገና እናስታውስ ። እሸናፊውን ግራኝን ለመምራት እርሱ ብቻም አይደለ ከሽምብራ ኩሬ ከአይፈርስና ከዛሪ ጦርነት ወዲህ ከልብ ክርስቲያን ከነበረው ውስጥ ብዙው ተስፋ በመቁረጥ ወደ ግራኝ መግባት ግዴታ ሲሆንበት ክርስቲያንነታቸው ወይም እስላምነታቸው የለየውም ያልለየውም የደዋር ፣ የባሌ ፣ የይፋት ፣ የሐድያ ፣ የወጅ ፣ የጋቲር ባላባቶች ውስጥ እንዳንዶቹ ባለፈው የክርስቲያን ሹማምንቶች አስተዳደር እንደመጨቆን ቆጥረው በእስላሞቹ መነሣትና ማየል ደስታ እየተሰማቸው በግራኝና በሹማምንቱ ዙሪያ ሆነው ባሸናፊውና ባዲሱ ገዥ ፊት ሞገስና ሹመት ለማግኘት በክርስቲያናዊው ሠራዊት ላይ ወሬ እንደነገሩ መንገድ እንደመሩ ፣ ስንቅ እንዳቀበሉ ናቸው ። ሁሉም ባሁኑ ሰዓት ደህና ምክር ለግቅረብ አቋራጭ መንገድ ለመምራትና በግራኝ ለመመስገን አገልግሎታቸውን ለማበላለጥ ይሻማሉ ። ምን ጊዜም ቢሆን በዚህ ዓለም ጊዜ ሰጥተት በሥልጣን ላይ ለተቀመጠ ሰው አገልጋዩ ፣ አማካሪው ፣ አስተናባሪው ብዙ ነው ።

ከክርስቲያንነት ወደ እስላምነት የተለወጡትን አዝማች ሃይቢ የተባለው የጋቲር ገዥ (እንዳንድ ጊዜ ዓረብ ፋቂህ ሃያቢል የሚለው) ንጉሠ ከዳሞት ወደ ወጅ (ጉራጌና አሩሲ መካከል) ሸሽተው የመጡ ጊዜ ግራኝ ከሹማምንቱ ጋር ሆኖ ምን ማድረግ እንደሚገባ ሲመከከሩና የቀሩት ሹማምንት ብዙ የንጉሠ ሀብት ወደ ተቀመጠበት ወደሸዋ እንሂድ ሲሉ ሃይቢ የለም ንጉሠ ወደ ወጅ ከገባ መውጫ የለውምና ለኛ መልካም ሆነልን ከወጅ ወደ ጉራጌ አገር ቢሸሽ የዚያ አገር ሕዝብ አይወደውምና አይቀበለውም ወደ ደዋር ቢሂድም እንከታተለዋን እያለ ውትወታ ስላበዛ ግራኝ አንተ ዝም በል የነዚህ ምክር ነው የሚሻለው ብሎ አሳፍሮት ወደ ሸዋ መጓዛቸውን ወደፊት እናነባለን ።

እነዚህንም ከመሳሰሉት ጋር ከሽምብራ ኩሬ ፣ ከአይፈርስ ጦርነት ከሞት የተረፉት ግራኝ ለመሣሪያነት የሚፈልጋቸው ነገር ግን ገና እምነቱን ያልጣለባቸው የክርስቲያን ሹማምንት እንደታሠሩ በዘበኛ እየተጠበቁ በግድም በውድም ሲጠየቁ የሚያውቁትን መናገር ግዴታቸው ነው ፣ የሚያውቁትን እናውቅም ቢሉ እንደ ሃይቢ ያለው ወገኑን ከሐዲና ከሳሽ አይገድም ።

ስለዚህ በዚህ ጊዜ ኃይለኛውና ጨካኝ ግራኝ አህመድ የራሱ የጥላን እቅድ ወይም የስንቅ ጉዳይ ካልገታው በቀር ንጉሠ ከደረሱበት ለመድረስ በፍጹም የሚያስችግረው ነገር ስለሌለ ማንም የውጭ ጠላት ተላልፎ ሲገባበት ለይችልም የተባለውን በዳሞት የዝሆን ዱርን ጦርነት የሾሁን አጥር የቆዳ ጋሻ እያሰነጠፈ ቋጥኙን ደንጊያ እያስፈለጠ ጫካውን በሰይፍና በመጥረቢያ እያስመነጠ ገንጠል ወደአሉበት በድንገት ተጠግቶ ተዋግቶ ለማሸነፍ ቻለ ።

፩ኛ. በዚህ በዝሆን ዱር ጦርነት ከሞቱት ውስጥ ዓፄ ልብነ ድንግል ዓምደ ሚካኤል ሞተን? ብለው ጮኸው ያዘነለት አባቱ በሽምብራ ኩራ ጦርነት የሞተው የዠግናው የርቤል ልጅ መሆኑን እርሱም ያባቱን ሹመትና ደረጃ ይዞ በዠግንነት ከአቡበከር ጋር ሲዋጋ ከአቡበከር የተወረወረው ጦር በልቡ ገብቶ በዠግናው ከወጣ በኋላ የቀሰሉን ጽናት ችሎ ከጠላቱ ከአቡበከር ጋር ድብደባውን መቀጠሉን የዓረቡ ጸሐፊ ሳይደብቅ ስለገለጠልን ዓምደ ሚካኤል በርግጥ የዠግና ልጅ ዠግና መሆኑን እንመለከታለን ። ከርሱም ጋር በመገናኛው ገሥግሥ መጥቶ ሸክ ሚካኤል የሚባለውን በጦር ወግቶ ከሞት ያደረሰውና ጦርነቱን የከፈተው ተክሉ (አንዳንድ ጊዜ ዓረብ ፋቂህ ተክላይ የሚለው) እዚህ ላይ በድጋሚ ሲታወስ ይገባል ። ተክላይ የሠራዩ ሹም መሆኑን በሌላ ቦታ ይገልጻል ። እነዚህም ሁሉ በዳሞት ከተማ የመን ገድ ወይም የተማሪ ቤት ስያሜ ሊያገኙ የሚገባቸው መሆናቸውን በዚህ እግረ መንገዳችንን እናስታውሳለን ።

፪ኛ. ዓረብ ፋቂህ ከዝሆን ዱር ጦርነት መልስ ላይ ታላቅ ዝናምና ብርድ ተነሥቶ በኡኢህ ያህር ቀድመው ከሚጓዙት የክርስቲያን ወታደሮች ውስጥ ፫፻ ሰው መሞቱን ግራኝ ስለሰማ ወደዚያ መሄዱን አቁሞ ወደ ገበርጌ ሄደ ይልና ከዚያ ወደ በረራህ (በረሀ) በሠፈሩ ጊዜ ታላቅ ውሽንፍር ያለበት ዝናም ተነሥቶ ሰጣጩ ጨልሞ ከነፋሱ ጋይለኛነት የተነሣ ድንኳናቹ ምንቅርቅራቸው ወጥቶ አንዳንዱ ድንኳን በአየር ላይ ያንገጥብብ እንደነበር ግራኝ አህመድና ሚስቱ ሐጃራህ (የተክለ ሃይማኖት ሚስት የነበረችው) እንግዲህ ማለቃችን ነው ብለው ድንኳናቸውን አንቀው ይዘው በጭንቅ ወደ እግዚአብሔር ይጮሁ እንደነበረ ይገልጻልና በኋላ ነፋሱና ዝናሙ ቆሞ ይኸስ ማየት ለይህ ነው እያሉ መወያየታቸውን ያስረዳል (1) ።

ስለዚህ ከዳሞት (ዝሆን ዱር) በጉድፋና በግንደበረት አድርገው እንደገብጠን ወዳለበት ወደዛሬው የአዲስ ዓለምና የበጎ ግዛት ሲያመሩ ባንድ በከፍተኛ ቦታ ሠፍረው ሳለ ዋናው ክረምት ከመግባቱ በፊት ያለው የሚያዝያና የግንቦት ወይም የሰኔ ተግባር ተነስቶ አስቸግሯቸዋል ማለት ነው ። ነገር ግን ዝናሙ ከቆመላቸው በኋላ ግራኝ አብድ ኢን ናስርን ወደ እንደገብጠን ኡሚር ሱሴንን ደራድባኝ ወደሚባል ወረዳ ለዘረፋ መላኩን እነዚህም ሁለት አለቆች በየበኩላቸው ሄደው አገር ሲዘርፉ አንዳንድ ጊዜ ለኔ በተመደበው ወረዳ ለምን መጣህ እየተባባሉ መጣላቸውን ይገልጻል ። በዚህ ወረዳና በእንደገብጠን ከተቃጠሉት አብያተ ክርስቲያናት ውስጥ አንዱ በሰማዕቱ በቅዱስ ፊቅጦር ስም ንጉሠ ነገሥቱ አሠርተው በዚህ ሰማዕት ስም ለተሠየመው ለልጃቸው ለፊቅጦር የሰጡት ቤተ ክርስቲያን መሆኑን ዓረብ ፋቂህ ያረጋግጣል ። ባዩ በዕደ ማርያም ዘመነ መንግሥት (፲፩፻፳ - ፲፩፻፸ ዓ. ም.) የዚህ

(1) ዓረብ ፋቂህ ገጽ 246

የእንደገብጣን መምህር አቡቲር ይባሉ እንደነበረ ዜና መዋዕሉ ያመለክታል (1)።

፳፮. ከዝሆን ዱር ጦርነት በኋላ የግራቡ ጸሐፊ ከብርዱና ከነፋሱ፣ ከመንገዱ ጭቃ ነት የተነሣ የእስላሞቹ ወታደሮች የነበራቸውን መድፍና ከክርስቲያኖቹ የማረኩትን አሥር መድፍ በድምሩ ፲፮ መድፎች በመንገድ እንደጣሉት በሌጁ ጳጳስ ልብነ ድንግል ሠራዊትም እጅ የመድፍ መሣሪያ መኖሩን ለመዝገብ መሪያ ጊዜ ይገልጻል። እንዲያውም ቀጥሎን የእስላሞቹን ፮ ሲያደርግ የክርስቲያኖቹን ፲ አድርጎታል። ይሁን እንጂ በነዚህ መድፎች ክርስቲያኖቹ አንድም ጊዜ እስላሞቹን በተራራቸው ላይ ሆነው አጠቁበት ማለት ቀርቶ አንድ ጥይት መተኮሱን በዚህም በሌላም ቦታ አመልክቶ አያውቅም። ምናልባት ይህ መድፍ በጥድፊያ በምጥዋ በኩል የትግራዎቹ ሹማም ንት እንደምንም ብለው በቶሎ ገዝተው ንጉሣቸውን ለመርዳት ሲመጡ ይዘውት የመጡትና ነገር ግን የመሣሪያውን አሠራርና አተኳኮስ የሚያውቅ ደህና መድፈኛ የላቸውም ይሆናል። ወይም ቀድሞ የነበረ አርጌ ምንም የማይሠራ እንደሆነ አይታወቅም።

፳፯. ራስ ወሰን ሰገድ ከዳምት መጥቶ ተስፋ ለመቀረጥ በተረቡት ሹማምንትና መኳንንት መካከል ተገኝቶ በአዲስ ጉልበት ግራኝን የመቋቋም መንፈስ መፍጠሩ፣ በሕይወት ላሉት አለቆች ዋና ተስፋ፣ የንጉሡን ሕይወት ለመከባከብ ወደ ዳምት ንጉሡን ልኮ እርሱ የግራኝ ወገኖች ወደሚገኙበት ወደ ደዋር ወደ ሐረር አመራሉ ማለቱ ሲያስመሰግነው ግራኝ የርሱን አሳብ በቅድሚያ አውቆ ወደ ንጉሡ እንጂ ወደርሱ አለመጓዙን ሲያውቅ በምን ምክንያት ወደ ግራኝ ተመልሶ በዚያ በጠባብ መንገድ ከንጉሡ የጦር ሹማምንት ከነፃምዶ ሚካኤል ጋር በፈረስ ጋላቤና በሯጭ በኩል ተላልኮ ግራኝን በፊትና በኋላው እንዲወጋ አላደረገም።

ይህ ዕድሜው የገፋ ታላቅ የጦር አለቃ ባንድ ወገን ንጉሠ ነገሥቱ ሹማምንትና ሕዝቡ በርሱ ላይ የጣሉት እምነት የአገሩንና የሃይማኖቱን ጠላት ግራኝን ለመውጋት ከልብ ሲገፋፋው በሌላው ወገን የገፋው ዕድሜው ከግራኝ ጨካኝነትና ተዋጊነት ጋር ተባብሮ መንፈሱን ሰቅጠጥ በማድረግ ጊዜ እንዲያራዝም ያስገደደው ይመስላል። ብዙ ዕድሜ በፊቱ አለኝ ከሚል ወጣት ለመሞት የቀረኝ ዕድሜዬ ጥቂት ነው የሚል ሽማግሌ ለሕይወቱ እንደሚሳሳ የታወቀ ነው።

(1) ገጽ 107 - 133 - 134

የደብረ ሊባኖስ ገጻም መቃጠል - የመነኮሳቱ ከነበልባሉ ውስጥ መግባት
(፲፮፻፳፪ ዓ. ም. ሐምሌ ፳፬ ቀን)

ታሪክ ነገሥቱ ከአይፈርስ ጦርነት በኋላ በዛሪ የተደረገውን ጦርነት ራስ ወሰን ሰን ድና ግራኝ አህመድ የተላላኩትን የዛቻ መልእክት በገዛምን ዱር ላይ የተደረገውን ውጊያ ሁሉ ዘሎ ከአይፈርስ ጦርነት በቀጥታ ወደ ደብረ ሊባኖስ ቃጠሎ ተሻግሮ ባጭሩ ከዚህ በፊት እንዳነበብነው እንዲህ ሲል ይናገራል «ግራኝ በአይፈርስ ተዋጋ - በሚያዝያ ፳ ቀን ራስ እስላም ሰንድና ተክለ ኢየሱስ ሌሎችም መኳንንት ሞቱ፤ ሸዋንም ገዛት ። ከዚያ በሐምሌ ፳፬ ቀን ደብረ ሊባኖስን አቃጠለ። በነሐሴ ፳ ቀን ራስ ወሰን ሰንድ ሞተ» (1) ።

የደብረ ሊባኖስን ቃጠሎ ከዓረብኛ አቁጣጠር ጋር በማስተያየት ሙሴ ረኔ ባሴት እ.ኤ.አ. ሐምሌ ፲፯ (በኛ ሐምሌ ፱ ቀን) አድርገውታል ። ነገር ግን በዚህ ረገድ የታሪክ ነገሥቱን ቀን መሠረት ማድረግ የሚሻል ይመስለኛል ። እርሱም ከላይ እንደተመለከትነው ቃጠሎውን ሐምሌ ፳፬ ቀን የተክለ ሃይማኖት በዓል በዋለበት ቀን አድርጎታል ። ምናልባትም በዕለተ ቀናቸው አቃጠላቸው ለማሰኘትና ለማጥፋት ተስፋ ለማስቆረጥ ታስቦ የተደረገ ይሆን? ።

የደብረ ሊባኖስ ገጻም ታሪኩን ቢቀር ስመ ጥሩነቱን የማያውቅ ኢትዮጵያዊ አይገኝም ። ትክለ በ፲፫ኛው መቶ ዓ. ም. መጨረሻ ወይም በ፲፬ኛው መቶ ዓ. ም. መገመሪያ ላይ ሳይሆን አይቀርም ። ከዚያ ወዲህ የተነሡ የቤተ ክህነት አባቶች የተክለ ሃይማኖትን አጽም ከአሳረፉበት ወዲህ ገጻሙ ይበልጥ እየገነነ ሄደ ። ከዚህ ቀደም ባዩ ይኩኖ አምላክና ባዩ ዘርዓ ያዕቆብ ዘመነ መንግሥት ላይ እንዳመለከትነው የቀድሞ ስሙ ደብረ እስቦ ነበር ። በኋላ ግን ዓዲ ዘርዓ ያዕቆብ በዘመናቸው ደብረ ሊባኖስ የሚል አዲስ ስያሜ አወጡለት ። ይህም ገጻም የአቡነ ተክለ ሃይማኖት ዓጽም ካረፈበት ወዲህ በነገሥታቱም በሕዝቡም ዘንድ እየከበረ ሄደ ። በገጻሙ አጠገብ ድውይ ይፈውሳል የሚባለውን ጠበል ለመነከር፣ ገጻሙን ለመላለም ከየአውራጃው የሚሰበሰበው የኢትዮጵያ ሕዝብ ብዙ ነው ። ሕዝቡና መኳንንቱም በዚህ ገጻም ለበዓል አብዛኛው ጊዜ የሚሰበሰቡት ባመጡ ፣ ጊዜ ነው ።

፩ኛው ታኅሣሥ ፳፬ ቀን አቡነ ተክለ ሃይማኖት የተወለዱበት ፡

፪ኛው ግንቦት ፲፪ ቀን አጽማቸው የፈለሰበት (ከደብረ እስቦ ገጻም ወደ ታላቁ ሕንፃ ወደ ደብረ ሊባኖስ የተዛወረበት)

፫ኛው ነሐሴ ፳፬ ቀን ያረፉበት ነው ።

እስከ አሁን ድረስ እንደሚደረገው በነዚህ ቀኖች በደብረ ሊባኖስ ገጻም የሚ

(1) ወገብረ ፀብዓ በአይፈርስ እመ ጽ ለሚያዝያ ወምቱ ራስ እስላም ሰንድ ውተክለ ኢየሱስ ጠብቁንን መኳንንት መመለካ ለሸዋ ። ወአመ ፳፬ ለሐምሌ አውዓያ ለደብረ ሊባኖስ ። ወአመ ፳ ለነሐሴ ሞተ ራስ ወሰን ሰንድ ። ታሪክ ነገሥት ፲ጸ፡ 92 ። ባሌት ረኔ ያሳተሙ ፲ጸ፡ 328 ።

ደረገው ክብረ በዓል ታላቅ ነው ። ጠበሉን የሚጠመቀው ሥለት የሚያገባው እዚያ ብቀበር እጅድቃለሁ ብሎ ተስፋ የሚያደርገው ብዙ ነው ። ስለዚህ ይህ ገዳም የመንግሥቱ መደብ ሸዋ በነበረበት ወደ ጉንደርም በዞረበት ጊዜ በመላው ኢትዮጵያ በተለይ በሸዋ የተከበረ ገዳም ነበርና አሁን ግራኝ የንጉሡን ጦር አሸንፎ ፈጠራ ጋርን ደዋርን ባሌን ይልቁንም ሸዋን ከወረረ በየአውራጃው በፈጠራ ስንጊዜ ባደቁ (ዛሬ ዱከምና ቢሾፍቱ) እንደጥናህ (ዛሬ አዲስ አበባ) አካባቢው ሁሉ እየተዘረፈ ከተቃጠለ በኋላ ንጉሡና ራስ ወሰን ሰገድ ከዝሆን ዳር (ጅባት) ታች ታቸን በዛሬው ሰዶ ቡታ ጅራ ዝቋላ አድርገው ወደሸዋ በሚጓዙበት ጊዜ ያንድ ክፍል ጦር እንደያዘ በብዙ የጦርነት ቦታ የዋለው ቀጭኑ አቡበከር ያን ጊዜ ግራርያ በኋላ ሰላሌ ወደተባለው ወረዳ አመራ ።

አቡበከር ወደዚህ ወረዳ ደርሶ የማሳመን ሥራውን በሚያከናውንበት ሰዓት ሀብቱን በሙሉ ወስዶ ከመንኮሳቱና ከዙሪያው ሕዝብ ግብር ተቀብሎ በመንኮሳቱ ልመና ገዳሙን ከቃጠሎ ለማዳን ከጅሎ ነበር ። ዳሩ ግን ከዚህ በሬት እንዳመለከትነው ከበለው ዘር ተቆርጦ ወደ ሱማሌ አገር ከወረደው በለው አብደላ ከሚባለው ወገን የሆነ አንድ ሰው ከአለቃው ተደብቆ ገዳሙን እሳት ለኩሶ አቃጠለው ገዳማቸውን አጥብቀው የሚያፈቅሩ መንኮሳት በፈቃዳቸው እሳቱ ውስጥ እየገቡ አብረው ተቃጥለው በሰማዕትነት አረፉ ።

ዝርዝር ታሪኩን ከዚህ ከዓረብ ፋቂህ ጽሑፍ ላይ እንሆ እንመልከት ። ጭሰላዎቹ በበራራህ ፤ ቀን በሰንበቱበት ጊዜ ያገሩ ሰዎች አጠገብህ ታላቅ ቤተ ክርስቲያን (ገዳም) አለች ብሎ ለይማም ነገሩት እርሱም ወዴት አገር ቤል ግራርያ በሚባል አገር አውርማህ በሚባል ወንዝ ዳር ነው ። ስሙም ደብረ ሊባናስ ይባላል ። ክርስቲያናቸው ሁሉ ወደዚያ እየሄዱ ተሰብስበው ያከብሩታል ። በያይነቱ ልብስ የወርቅና የብር ጥዋ እንደ ዛፍ ግንድ የወፈረ ጧፍ ይሰጡታል ። በአበሻ አገር ከተሠሩት አብያተ ክርስቲያናት እርሱ አንደኛ ነው ። ከአክሱምና ከላሊበላው ቤተ ክርስቲያን በቀር የሚተካከለው የለም ብለው መለሱለት ከዚህ ስንት ቀን ያስሂዳል ብሎ ቢጠይቃቸው ፤ ቀን ያስሂዳል አሉት ።

ሰለዚህ ኤሚር አቡበከር ቀጠንን አስጠርቶ እንኤሚር ሙጋሂድ ፣ እንአብሳማ ኑር ፣ እንድል ሰገድ ያሉበትን ፫፻ የፈረሰኛ ጦር ሰጥቶ እንዲዘምት ላከው ። እርሱም ከነጦሩ ወደዚያው (ወደ ደብረ ሊባናስ) ሄዶ በአቅራቢያው ሠፈረ ። ይኸን ሲሰሙ መንኮሳቱ ሰው ወደማይደርስበት ተራራ ሸሽተው ሄዱ ። በኋላ ግን ግማሾቹ ገዳማችን ሲቃጠል ከመሸሸ አብረን ብንቃጠል ይሻላል ብለው ተመልሰው ወደ ገዳማቸው መጡና እሳቱ እስኪለኮስ ድረስ እገዳሙ ውስጥ ገብተው ተቀመጡ ። የቀሩት መንኮሳት ይኸን ገዳም በማቃጠል የምትጠቀሙበት ነገር የለም ይልቅስ እኛም እንደምትፈልጉት ያህል ወርቀን ፣ ብሩን ፣ ልብሱን እናስረክብ በገዳሙ ዙሪያ የሚገኘውም ሕዝብ ግብር ያግባና ገዳሙን ከቃጠሎ አድንልን ብለው ወደ ኤሚር አቡበከር ቀጠን (ቀጭኑ አቡበከር) ላኩ ።

ከዚህ በኋላ አቡበከር ከጓደኞቹ ጋር ሰለዚህ ጉዳይ ምክር ያዘ ። ግማሹ ሀብ

ቱን ወስደን ገዳሙን እንተው ፣ የቀሩት ደግሞ ይህ ገዳም በክርስቲያኖቹ ዘንድ በጣም የከበረ ስለሆነ ገዳሙ ይቃጠልና ገንዘቡ ይቅርብን አሉ ። አቡበከር ግን ሀብቱን ወስደን ገዳሙን አናቃጥል ያሉትን ሰዎች አሳብ ደግሮ መላክተኛውን ጠራና መልካም ነው ሀብቱን ካስረከባችሁ ገዳሙን ትተናል ። ስለዚህ ጓደኞችህ ይምጡና የምንፈልገውን ሀብት እናስታውቃችኋለን ከሰጡንም በኋላ ገዳሙን ከማቃጠል እንተዋለን ብሎ ነገረው ። መላክተኛው ተመልሶ ሂዶ ለጓደኞቹ በነገራቸው ጊዜ ደስ አላቸው ወደ አቡበከርም መጥተው ተገናኙና ይኸን የደስታ ወሬ ስለአሰማቸው በላዩ ላይ የፃ ወቄት ወርቅ ክብ ጌጥ (ፕላክ) ያለበት ሁለት ልብስ እንደዚህም የፃ ወቄት ጌራኤ ወርቅና ብርም አቀረቡለትና ይህ ያሁኑ ስጦታችን አላቃጥልም ብለህ ለነገርኸን የደስታ መግለጫ የሚሆን ብቻ ነው ። ነገር ግን ሕዝቡ በሰላም ወርቅም ብርም ሊገብርህ የሚገባውን ቁረጥና ንገረን ብለውት የዚህኑ ጉዳይ ከአቡ በከር ጋር ሲነጋገሩ እንደ አውራይ አቡበከር የሚባል ነገዳ በለው (ማሐዌራህ) የሆነ ከአገሩ ከትግሬ ወደ ሰዓድ ዲን አገር (አዳል) ወርዶ ልጁን ያገባው የበለው አብደላ ዘር የሆነ በድብቅ የችቦ እሳት ይዞ ሂዶ ገዳሙን ለኩሶ አቃጠ ለው ። በዚህ ጊዜ መነኩሳቱ ከአቡበከር ቀጠን ጋር ሲነጋገሩ ዘወር ቢሉ ቃጠሉ ውን እዩ ። ነበልባሉም እስከ ሰማይ ወጥቶ ነበር ። መነኩሳቱ ይኸን ሲያዩ የሰላም ድርድራቸውን እቋርጠው እሳቱ ላይ ለመውደቅ አምሯቸው እየደጡ ሂደው ጥቂ ቶቹ ብቻ ሲቀሩ የቀሩት ሁሉም እንደ እሳት እራት እነበልባሉ ውስጥ ተወረወሩ ።

ኤሚር አቡበከር ቀጠን አውራይ አቡበከርን አስጠርቶ አስመጣውና እኔ የሰ ላም ነገር ስደራደር በምን ምክንያት አቃጠልህ ብሎ ጠየቀው ። እርሱም እኔ ነኝ ያቃ ጠልሁት የፈቀድኸውን አድርገኝ ይማም እንድናቃጥል እንጂ በገንዘብ የሰላም ውለታ እንድናደርግ አልላክንም ብሎ መለሰለት ። ኤሚር አቡበከርም እርሱንና የተገኘውን ምርኮ ይዞ ወደ ይማም ዘንድ ተመለሰ ። ፲፪ ቀን ያህል እንደተጓዙ እዩ ማም ዘንድ ደረሱና ኤሚር አቡበከር አውራይ ገዳሙን ማቃጠሉን ነገረው ። እር ሱም ደግ እደረገ እኔም የላክኋችሁ እንድታቃጥሉ ነው ፣ ለእናንተም ከዚህ (ከማቃ ጠል) የሚበልጥ ቁም ነገር ያለው ነገር የለም ። አሁንም ሂደህ እሠፈርህ እደርና የምነግርህ ጉዳይ አሰኝና ነገ ተመለሰ” አለው። ሲል ዓረብ ፋቂህ ይተርካል (1) ።

ወደ ደብረ ሊባኖስ ሊዘምት የመጣው ይህ አቡበከር ቀጠን ባለፈው ምዕራፍ እንደተጻፈው በዚህ በግራኝ ጦርነት ጊዜ በብዙ ቦታ ላይ ራሱ አዝማች እየሆነ ለብ ቻው ብዙም ጊዜ በግራኝ ውስጥ ሆኖ በብዙ የጦር ግንባር ተዋግቷል ። ታሪክ ነገ ሥቱ እንደሚተርክልን ከአራት ዓመት በፊት በ፲፰፻፲፱ ዓ. ም. ራስ ደገልሃን አዳ ልን ወርሮ ብዙ ሕዝብ የማረከ ጊዜ የአቡበከር ቀጠን እናት ፋጥ የምትባለው አብራ ተማርካ ሳለ ከግራጥ ጋር በድንገት መጥተው በራስ ደገልሃን ላይ አደጋ ጥለው አሸንፈው አቡበከር እናቱን እንዴት እንዳስመለሰ ከተገጠመለት ግጥም ጋር አንብበናል ። ከዚያ ወዲህ ከዚህ በፊት እንዳመለከትነው በሽምብራ ኩሬ ጦር

(1) ዓረብ ፋቂህ ገጽ 246 - 256

ነት እዝግች አርገን፤ በአይፈርስ ጦርነት ዘምቢልን በዝሆን ዱር (ዳሞት) ጦርነት ስመ ጥሩውን ዠግና ዓምዶ ሚካኤልን (የርቤልን ልጅ) የገደለ እርሱ ነው ። ከቃ ግግግራኝ አህመድ በጥብቅ የሚፈልገውን ተክለ ሃይማኖትን በጠቋሚና በደፈጣ ሄዶ እዘንግቶ ተዋግቶ ከነሕይወቱ ማርኮ ከሚስቱ ጋር ለግራኝ ያቀረበ እርሱ ነው። ወደፊትም ይኸንን የመሰለ አገልግሎቱን ሲቀጥል እንመለከታለን ።

ግዕዝኛው ታሪክ ስሙን ቀጭን አቦከር ይለዋል ። ዓረብኛውና ግዕዙ አማርኛውም ተስማምተው ቀጭን የሚሉት ስውነቱ ረዥም ቀጭን ስለነበረ ነው ።

ባሁኑ ጊዜ ወደ ደብረ ሊባኖስ ለዘመተው ጦር የበላይ አለቃ በሆነበት ጊዜ መነኩሳቱ የገዳሙን ሀብት ካስረከቡን በዙሪያው ያለው ሕዝብ የጠየቅነውን የሚገባር ከሆነ ገዳሙን ከማቃጠል መተዉ ይሻላል ብሎ ከመነኩሳቱ ጋር የሰላም ውል መደራደሩ ያስተዋይነት ሥራ ነበር ።

ዳሩ ግን አውራይ አቡበከር ተደብቆ ስለአቃጠለው ምንም ማድረግ አልቻለም ። ሊቀጣውም ፈልጎ ግራኝን በመፍራት የተወዉ ይመስላል ። በግራኝ መንፈስ ውስጥ ያለውን የክርስትና ምልክት የሆነውን የመደምሰስና የማጥፋት ዓላማ ከዚያኛው ይበልጥ ቀጭን አቡበከር ያውቃል ። አውራይ አቡበከር አለቃው አቡበከር ቀጧን ለእርቅ በሚደራደርበት ጊዜ ደፍሮ ማቃጠሉ በዋናው ጠቅላይ ጦሪ በግራኝ ፈቃድና መንፈስ ውስጥ ያለውን በመተማመን ነው ።

አቡበከር ገዳሙን ለመተው ሲፈልግ ያኛው ለማቃጠል የቸከለበት ምክንያት ከትግሬ ወደ አዳል ተዛውሮ የባላባቱን ልጅ አግብቶ የተቀመጠው የበለው ዘር ከፍ ያለ ቂምና ጥላቻ ከትግሬ ካማራ ክርስቲያኖች ጋር ስለነበረውና የቂሙ ሐረግ እስከዚህ እስከ አውራይ አቡበከር ደርሶ ያንን ቂም ለመወጣት ያደረገው ይመስላል ። የቦንስ የአገው (የቦጅያ) የቢለን ዘር ከሴማዊው ዘር ከነገደ ዮቅጣን ከወረደው ከአማራና ይልቁንም ከትግሬ ዘር ከቀድሞ ከአክሱም መንግሥት ዠምሮ እስከ ዛሬ ድረስ በቋንቋ፣ በልማድ፣ በሃይማኖት የተለያዩ ስለሆነ የዘወትር ግጭታቸውና ጦርነታቸው የበረታ ነው ። በዛጉዬ ጊዜ እረፍት ያገኙ ቢመስልም ከዚያ ወዲህ በክርስቲያኖቹ መጠቃታቸው የቀረ አይመስልም ። ከዚህ በፊት እንዳ መለከትነው በለው አብድ አላ የዚህ ያቃጣዩ ዘር በ፲፫ኛው መቶ ዓመት መጨረሻ ላይ ከትግሬ ወደ አዳል ከነቤተ ሰቡ ዞሮ መቀመጡ ጥቃትና ጠብ ስልጅቶት ይሆናል (1) ።

አሁን የዚህን ጉዳይ አልፈን ከገዳሙ ጋር አብረው ወደተቃጠሉት መነኩሳት ጉዳይ እንተላለፍ ።

የዓረብ ፋቂህ መጽሐፍ ባለፈው እንዳንበብነው ከዝርዝር ታሪክ ጋር የመነኩሳቱን ተቃጥለው በሰማዕትነት መሞታቸውን ሲነግረን የራሳችን ታሪክ ነገሥት ወእመቆወ፬ ለሐምሌ (ግራኝ) አውዳዖ ለደብረ ሊባኖስ ብሎ ከማለፍ በቀር የመነኩሳቱን አስደናቂ ሰማዕትነት አያነሳውም ። ባዪ ሠርዔ ድንግል ወይም ባዪ ሱስን

(1) የሪቴ ባሌት ግስታወሻ ጥጥር ፣ በዓረብ ፋቂህ መጽሐፍ ገጽ 255

የሰዘመን የተጻፈ የሚመስል አጭር ያይ ልብነ ድንግል ታሪክ ኮንቲ ሮሲኒ ወደ ኢጣልያን ተርጉሞ ከግዕዙ ጋር ያሳተመው «ይቺ ዓመት (፲፭፻፳፫ ዓ. ም.) ከግ ለፏ በፊት በሐምሌ ፳፬ ቀን አንዲቷን የሐዋርያት መስብሰቢያ የሆነችውን የተ ክለ ሃይማኖት መቃብር ያለባትን ደብረ ሊባኖስን አቃጠላት» ብሎ ወደ ሌላ ጉዳይ ስለሚያልፍ ከፊተኛው የተሻለ ዝርዝር ሊሰጠን አልቻለም (1) ።

ስለዚህ ለሃይማኖታቸውና ለገዳማቸው ጥብቅ ፍቅርና ቅናት ያላቸው እነዚህ መነኩሳት የዚህን ዓለም ኑሮ ንቀው ማንም ሳያስገድዳቸው በፈቃዳቸው እሚቃጠ ለው ነበልባል ውስጥ ገብተው ሲሞቱ ስማቸውን ከነዝናቸው በዚህ መጽሐፍ ላይ ለመዘርዘር ባለመቻሉ አዝናለሁ ። እንዲያውም ይኸን የመሰለ ተጋድሎ የፈጸሙ መነኩሳት አሁን በሚገኘው በደብረ ሊባኖስ ገዳም እዋናው መግቢያ በራፍ ላይ ለያንዳንዳቸው እንኳ ባይቻል በሁሉም ስም አንድ ትልቅ ነዋሪ ሐውልት ሊሠራላ ችው ይገባል ። ስማቸው በገዳሙ ጽሑፍ ውስጥ ምናልባት ቢገኝ ለዘርዘር ቢጠፋ ባጭሩ “ግራኝ አሀመድ ኢትዮጵያን የወረረ ጊዜ በ፲፭፻፳፫ ዓ. ም. ሐምሌ ፳፬ ቀን የደብረ ሊባኖስ ገዳም ሲቃጠል በፈቃዳቸው አብረው የተቃጠሉ መነኩሳት መታሰ ቢያ” ተብሎ ሊቀረጽላቸው ይገባል ።

በገዛ ፈቃድ መሞት መጽሐፍ ስለሚከለክል ያስኩንናል ለሃይማኖታቸው ነውና ያደረጉት ያጸድቃል የሚል አከራካሪ ጉዳይ ቢኖርበትም አሟሟታቸው ካገ ርና ከወገን ፍቅር ጋር በተያያዘ ሁኔታ ስለሃይማኖታቸውና ስለሚወዱትም ገዳም ነውና ራሳቸውን የወደቡ በፈቃዳቸው በመሞታቸው ቢጸድቁም ቢኩነትም በዚህ ገዳምና ታሪክ ውስጥ ስማቸውና ዝናቸው ሊታወስ ይገባል ።

ምዕራፍ ፶፪

ግራኝ ንጉሡን ከማባረር ሀብት ማባረርን እንደመረጠ — የራስ ወሰን ሰገድ ጦርነ ትና ሞት ። (ነሐሴ ፳ ቀን ፲፭፻፳፫ ዓ. ም.)

ራስ ወሰን ሰገድ የዓረብ ፋቲህ መጽሐፍና ከዚህ በፊት ያነበብነው ታሪክ ነገሥት እንዳመለከተን በዓይ ልብነ ድንግል ዘመነ መንግሥት ከነበሩት ታላላቅ ሰዎች የበ ለጠ ትልቅ ሰው ነው ። ትልቅነቱን ከሚያስረዱት ዋነኞች ምክንያቶች ገና ባይ ናያድ ዘመነ መንግሥት ከዳተኛው ወንድሙ ወናግ ዣን በከዳተኝነቱ ሊታሰር ወይም ሊገደል ይገባው የነበረውን በአማላጅነቱ አስምሮ ማሾሙ (2)፣ ባሁኑ በግ ራኝ ወረራ ጊዜ ከአይፈርስ ውድቀት በኋላ በንጉሡ ጥሪ ከዳሞት የመጣ ጊዜ በአያ ቶቻችሁና በአባቶቻችሁ ጊዜ አድርገውት የማያውቁትን እነዚህ እስላሞች አሸነ

(1) ወእመ ቅድመ ገልፈተ ያለቲ ዓመት (፲፭፻፳፫ ዓ. ም.) አውዳያ ለደብረ ሊባኖስ መቃብረ ተክለ ሃይማኖት አሐቲ ጉባሌ እንተ ሐዋርያት አሙ ጽወዳ ለሐምሌ ፲፮ 13-23
• (2) ዓረብ ፋቲህ 164 - 165

ፏችሁ = ይኸ ሁሉ መከራ የደረሰው በሕዝብ ላይ በፈጸማችሁት ግፍ እግዚአብሔር ተቆጥቶ ነው ብሎ ሹማምንቱን በንጉሡ ፊት ለመውቀስ መቻሉ ፣ ሹማምንቱ በወ ቀላው በመቀየም ፈንታ እንግዲህ እንተ ከመጣህልን በፊትህ እየተዋጋን እንሞታ ለን ማለታቸው ሹማምንቱ በርሱ ላይ ከፍ ያለ እምነት እንዳላቸው ያስረዳል ። በኋላ ደግሞ ከዝሆን ዱር ውጊያ ወዲህ እዋሽ ዱር ሊዋጋ ሲዘጋጅ እዚህ ተዋግተህ ብትሞት የሃይማኖታችን ፍጻሜ ይሆናል ስለዚህ ወደቦሰት ተራራ ሄደን እዚያ መከላከሉ ይሻላል ሲሉ በዚህ ተስፋ በሚያስቆርጥ የጦርነት ሰዓት ለሁሉ አለኝታና ተስፋ ሆኖ የተገኘው ራስ ወሰን ሰገድ ስለሆነ ሁሉም ስለርሱ ሕይወት እየሳሳ ይከ ባከበዋል ማለት ነው ።

ይኸን የመሰለው እምነት በነጠላዥ ደገልሃንም በሌሎቹም ይልቁንም እንደ ርሱው የግራ ቤትወደድነት ማዕርግ ባለው በቤትወደድ ሠርዔ ላይ ሲጣል አልታ የም = በሰሙ ከግራኝ አህመድ ጋር መጸጸፉ ራሱ አንድ ታላቅነቱን የሚመሰ ክር ነው ። ይህ ታላቅ ሰው በአይፈርስ ፣ በሽምብራ ኩሬ ፣ በዝሆን ዱር አባቶቻችሁ ተሸንፈው የማያውቁትን እንዴት አሸነፏችሁ እያለ በመገረም ሹማምንቱን የወቀ ሰበትን ውጊያ ራሱ ገጥሞ የጦርነቱን መራራ ሐሞት ራሱ ሊያጣጥም ነው ። ግራ ኝንም መጣሁ ጠብቀኝ ያለበት ጦርነትም በሚያሳዝን አኳኝን ለራሱ መሞቻ ሆነ ።

በዚህ በታላቅ ሰው ደረሰው ስሜት ምክንያት ንጉሡ ዓፄ ልብነ ድንግል በዝሆን ዱር በሩን ይዘው በመከላከል እነ ዓምደ ሚካኤል ከግራኝ ወዲህ ወደሰሜን ወደ ቤተ አምሐራ በመሸሽ ፈንታ ግራኝ እርሳቸውን ሲያባርር አልፎበትና ዘርፎበት ወደ ነበረው ወደ ምሥራቅ ወደ ወጅ (ወንጂ) መጡ ። ከዚያም ወደ ገበርኔ መጥተው ከራስ ወሰን ሰገድ ጋር ተገናኝተው ምክር ያዙ ።

ይህ ታላቅ ሰው እንደዚህ የተከበረ የተፈራ ሹማምንት እምነታቸውን የጣሉ በት ሲሆን እስካሁን እንደምን ጦርነቱን ላይካፈል እንደቆዩ በትክክል ለማወቅ አይቻልም ። በአሁኑ ሰዓት ይነስ ይብዛ ታላላቆቹ ሰዎች ጦርነቱን እየተካፈሉ ግማ ሾቹ መሞታቸውን ባለፈው አንብበናል ። የገበዘ አክሱም መጽሐፍ ግራ ቤትወደድ ወሰን ሰገድ ፣ ቀኝ ቤትወደድ እስላም ሰገድ እያለ ከርሱ ጋር ብዙ ጊዜ የሚያቀና ጃቸው ራስ እስላም ሰገድ ከትግራ መኩንን ተክለ ኢየሱስ ጋር ሆኖ በአይፈርስ ጦር ነት ተዋግቶ በዛሪ ሞቷል ። በደዋሮ የተዋጋው ከአይፈርስ አዝማችነት በብል ጠት የተዛወረው አዛዥ ደገልሃን በባደቄ የተዋጋው ቤትወደድ ሠርዔ በደዋሮ የተ ዋጋው ራስ ነቢያት እነዚህን የመሳሰሉ ከሽምብራ ኩሬ ከሌላውም ጦርነት እየተ ረፉ የንጉሠ ነገሥቱን ሕይወት እየጠበቁ ወደፊት ለመዋጋት በንጉሡ ዙሪያ ይገ ኛሉ ።

በአልቫሬጽ መጽሐፍ ላይ ስማቸው ተጠቅሶ የምናገኘው ባሕር ነጋሽ ዶሪ የን ጉሡ አጎት (1) ራስ አደራው ፣ ራስ ተክሌ ፣ ራስ ያዕቆብ (2) ፣ ቄስ ዓፄ የነበረው

(1) አልቫሬጽ ዶሪና አርገን የሌቴኔ ናዶሮ ሞገሳ ወንድሞች ያደርጋቸዋል ።
 (2) አልቫሬጽ ምዕ. 24 ገጽ 53

ያዲ ልብን ድንግልን እገት የሚያገባው የተከበረው አቡሄር ፣ የዓቃቤ ሰዓት ነገደ ኢየሱስ ልጅ (1) የእልፍኝ አሽከሮች አለቃ አብዲናን (2) ፣ እነዚህን ሁሉ ዓረብ ፋቂህ ስለማያነገሩት ወይም በሹመት ስማቸው ብቻ ስለሚያነገሩ በዚህ ጊዜ ምን እንደሚሠሩ አይታወቅም ፣ ግማሾቹ ሞተው ግማሾቹ በንጉሡ ዙሪያ ግማሾቹ በግ ዛታቸው ይገኙ ይሆናል ።

የሆነ ሆኖ ጦርነቱ ከተዘመረ ፤ ዓመት አልፎት ሳለ ይህ ታላቅ ያገርና የጦር መሪ ራስ ወሰን ሰገድ ጦርነቱን ሳይካፈል እስካሁን እንደምን ቆየ የሚል ጥያቄ ይመጣብናል ። ለዚህ መልስ በራሱ አነጋገር ይህ መከራ የደረሰው ሕዝብን በመጨ ቆናችሁ እግዚአብሔር ተቆጥቶ ነው ስላለ ምናልባት ወደ መጨረሻ ጊዜ በመንግ ሥቱ አስተዳደር ቅያሚ ገብተው በንጉሡ ትእዛዝና በራሱም ፈቃድ በዳሞት ግዛቱ ግማሽ ግዛተኛ ሆኖ ተቀምጦ ይሆናል ። በዚህም ላይ ሽምግልና ስለተጫነው ይሁን ደዋሮን ሲገዛ ሳለ ከግራኝ መምጣት ቀደም ብሎ የገዛ ልጁን ባሕር ሰገድን ለደዋሮ ግዛት ትቶ እርሱ ወደ ዳሞት ሄደ ሲል ዓረብ ፋቂህ ስለሚያረጋግጥ ለሹመት ልጁን ተክቶ እርሱ ወደ ዳሞት ወደ ጉልቱ ሄዶ ይሆናል (3) ። በእንደዚህ ያለ ጦርነትና የመከራ ሰዓት እንደዚህ ያሉ ሕዝብ የሚወዳቸው ታላላቅ ሰዎች በግድም በውድም መፈለጋቸው ስለማይቀር በዚሁ ዓይነት ወሰን ሰገድ በንጉሡ ባዲ ልብን ድንግል ጥሪ ያን ሁሉ ሕዝብ ሰብስቦ መጥቶ እነዚያ ከግራኝ አህመድ ጦር ጋር ተሰልፏል ። እንግዲህ ወደ ጦርነቱ እንገባለን ።

ግራኝ አህመድ ባለፈው ሁሉ እንደተገነዘብነው ወረራውንና ውጊያውን የሚ ፈጽመው የራሱ ነባር ሹማምንትና አዲስ የገቡለት አለቆች የሚያቀርቡለትን አሳ ብና መላ አዳምጦ የሚሻለውን ከመረጠ በኋላ ነው ። የርሱ አሳብ በየመስመሩ ከቀ ረበለት አሳብ የተሻለ መሆኑን ሲያምን በራሱ አሳብ ይመራል ። እንዳንድ ጊዜ የተ ሻለ በመሰለው በሌሎቹ ይመራል እንጂ አዛዥ ናዛዥ እኔ ነኝ በማለት የራሱን ፈቃድ ብቻ በማስፈጸም ሹማምንቱን ተጭኖ አያስቸግርም ። እርሱ በጥብቅ የሚ ከተለው ከግሉ ፈቃድና ከግል ጥቅሙ ከግል ሥልጣኑ ይልቅ የጠቅላላውን የአገ ዛዝ ዓላማ ብቻ ነው ። ይኸን የመሰለውም ነፃ አሳብ የመስጠትና የመቀበል ዕድል በዓለም የከፍተኛ መሪዎች ሀብትና ስጦታ ነው ። በዚህ ዓይነት አመራር ሁሉም በየቦኩሉ ጋላፊነት ስለሚሰማውና ልባዊ ጎብረት ስለሚያሳይ ዞር ዞር ጥቅሙ የበ ላዩ መሪ ነው ።

በዚህ ምክንያት ንጉሡን ዓዲ ልብን ድንግልን ማባረር ዓይነተኛ ዓላማው ሆኖ ሳለ ከዝሆን ዱር ሸሽተው ወደ ወጅ (ወንጂ) የገቡ ጊዜ ምን ማድረግ እንደሚገባ ምክር ሲደረግ ከዳተኛው አዝማች ሐይቤ ንጉሡ ወጅ ከገባ ለኛ ሆነልን በግሥጋሴ ሄደን ለንደዘው እንችላለን ብሎ ሲመክርና ወገኖቹ እነገራድ አህመድ ለእነሌሚር ሐሴን ንጉሡን ለመከታተል ወደ ወጅ የሄድን እንደሆነ ወጅ ለደዋሮ ደዋሮም ለሐ

(1) ለልካራ ምዕ. 21 ገጽ 46
 (2) ለልካራ ምዕ. 108 ገጽ 270
 (3) ዓረብ ፋቂዘ ገጽ 175

ረርሰላሚቀርብ ወደዚያ ስንሄድ አገሩ ለመመለስ የናፈቀው ወታደር እየከፋ ተበታትኖ ወደ አገሩ ይገባል ። ስለዚህ ወጅን ትተን ክረምቱ እስኪወጣ ድረስ የቤተ መንግሥት ሀብት ወደሞላበት ወደሸዋ ሄደን እንዝረፍ ያሉትን አሳብ ግራኝ ተቀበለ ። ሃይቢም የራሱን አሳብ ለማጽደቅ ቢወተውት ዝም በል ብሎ ገሠጸውና ከዝሆን ዱር (ጅባት) በጉድፍና በእንደገብጣን (ዛሬ አዲስ ዓለም ያለበት) በኩል አድርገው ወደሸዋ መጡ ።

የዘረፉ ሀብት እያንገደው ወታደሩ ወደ አገሩ እንዳይመለስ ለማድረግ ከታለመው ጥላን ሌላ ወደሸዋ ለመጓዝ ግራኝን ያመራው ዋነኛው ምክንያት የሀብቱ ነገር ነው ። ኢትዮጵያን በሙሉ ይገዛ እንዳለሁ የሚለው ምኞቱ በፊቱ ተደቅኖ ስለሚጠብቀው ይኸን የመሰለውን ምኞት ወደ ፍጻሜ ለማድረስ የሚያስችለው ገንዘብና ሀብት መሆኑን ተረድቶታል ። የፈረንሳዊ ንጉሠ ነገሥት ናፖሌዎን ጦርነት ለማድረግ ሦስት ነገሮች ያስፈልጋሉ ፤ አንደኛው ገንዘብ ፤ ሁለተኛው ገንዘብ ፤ ሦስተኛው ገንዘብ ነው ያለው ያን ጊዜ ከግራኝ አህመድ አእምሮ የተሰወረ አይደለም ።

እንደ እውነቱ እስከ ተጠንቅቆ መሥራቱ ነው እንጂ የሚቸግረው ጉዳዩ ለማንም ምሥጦርነት የለውም ። ወታደርና አለቃን አጣምሮ ማኖር የሚቻለው በገንዘብ ነው ። ልዩ ልዩ አዳዲስ መሣሪያ ከነተዋጊው ከቀይ ባሕር ማዶ ማስመጣት የሚቻለው በገንዘብ ነው ። ዘዴና እስተዳደር ፅዕናት ከተጨመረበት እንደ ገንዘብ የልብን የሚያሠራ የለም ። በወጣቱ በግራኝ ሰውነት ውስጥ ሁሉም ዕውቀትና ችሎታ ፤ ተንኩልና ዘዴ ፤ ጭካኔና ትጋት ለመሪ የሚያስፈልገው ስጦታ ሁሉ በያይነቱ እንደቅመም ተቀይሮ ስለሚገኝ የኢትዮጵያ ነገሥታት አድልበው ባስቀመጡት የወርቅና የልብስ ሀብት በደንብ ለመጠቀም ሲል ንጉሡን ከማባረር መዠመሪያ ሀብትን ማባረር መረጠ ። ሀብቱንም ካገኘ በኋላ የንጉሡ ማባረር ጉዳይ ለጊዜው በሁለተኛ ደረጃ እንዲከተል ስለአደረገ አድራጎቱና አፈጻጸሙ ሁሉ ከጥናት ጋር የተያያዘ ሆኖ ይገኛል ።

በዚህ ምክንያት በጥላታ መሠረት ከዝሆን ዱር መልስ የጦር አለቆቹ ጭፍራ ጭፍራቸውን እየያዙ በየተመደበላቸው ወረዳ ተበታትነው በግድም በውድም የገንዘብ ሀብት ያለበትን እናውቃለን እንመራለን በሚሉት ምርኮኞች ወይም አዲስ ገብ ደጅ ጠገኞች እየተመሩ አብያተ ክርስቲያናቱን እያቃጠሉ በደብረ ሊባኖስ በበረሀ ፤ በባደቄ በእንደገናህ (የዛሬ እንጦጦ) በቀወት የሚገኘውን የመንግሥትና የቤተ ክህነት ሀብት ዘረፉ ። ዘራፊዎቹ ወደ ግራኝ ተመልሰው በየበኩላቸው ያገኙትን ከአስረከበና ለራሳቸው የተመረቀላቸውን ከወሰዱ በኋላ ንጉሡንና ራስ ወሰን ሰገደን የማባረር ጉዳይ ተተክቶ ሁለቱ ያሉበትን በጥብቅ ያሰልሉ ዝምር ።

የዓረብ ፋቂህ መጽሐፍ እንደሚያስረዳን ንጉሡ በበኩላቸው ዋጅ ከራስ ወሰን ሰገደ ጋር ሳሉ በያለበት ያለው የቤተ መንግሥት ሀብት መዘረፉን ግራኝ አህመድ ያሰበ መሰሏቸው ሳይሄድ አዋሽን ተሻግረው ለመዋጋት ሲሉ ባጠገባቸው ያሉትን

ቀጥራቸው እስከ አርባ የሚደርሰውን ፈረንጆች ባገራችሁ እንደምትሠሩት ያለ ጀልባ ሥሩልኝ ብለው አሠሩ። ባላገሩንም በሙሉ አገዘው ጅገ የሚሆን ለጋ የሚባለው መሻገሪያ ተሠርቶ ሲያልቅ ንጉሡ ከነሠራዊታቸው አዋሽን ለመሻገርና ለመዋጋት ተዘጋጁ።

ንጉሡ ራሳቸው የበላይ መሪ ሆነው ወደጦር ግንባር ሄደው እንዲዋጉ የታሰበውን ራሰ ወሰን ሰገድ አልተሰግግጠውም። ስለዚህ በንጉሡና በሹማምንቱ ራት በእንደዚህ ያለ የጦርነት ጊዜ ንጉሥ ወደ ጦር ግንባር ሄዶ አይዋጋም። የነገሥታቱም ደንብ አይፈቅድም፤ እኔው ራሴ አዝማች ሆኜ በርሰም ፈንታ ከእስላሞቹ ጋር እዋጋ ለሁ ብሎ አመለከተ። በዚህ አነጋገሩና አሳቡ ንጉሡም ሹማምንቱም አመሰገኑት። ስለዚህ በርሳቸው ውስጥ ሆኖ ሊዘምት የተዘጋጀውን የደዋርን፣ የጉጃምን፣ የፈጠጋርን፣ የዳምትን፣ የጉራጌን፣ የጋፋትን ጦር ሰብሰቦ በተለይ ቃርቃራህ በር ወደ ሚባለው ቦታ መጥቶ ሠፈረ።

የራሰ ወሰን ሰገድ የጦር ዝግጅቱና ውጊያ ከነአሚጊቱ በታሪክ ነገሥቱ ባንድ መስመር የታለፈው በዓረብ ፋቂህ መጽሐፍ ውስጥ ስለተዘረዘረ ዋና ዋናውን ፍሬ ነገር ከዚያው ከዋናው የጽሑፍ ምንጭ ከዚህ እንደሚከተለው እንመልከት።

«ወዚህ አይሌ ከባደቁ ወደ በራራህ (በረሀ) ሲመለስ ንጉሡና ወሰን ሰገድ ያደረጉትን ወሰን ሰገድ ጦር ይኸው አዋሽን ተሻግሮ ቃርቃራህ መስፈሩን ለይግም ነገረው ከዚህ በኋላ ይግም ከጦር አለቆቹ ጋር ምክር ያዘ። ሁሉም አሁን የዝናም ወራት (ክረምት) ስለሆነ ገዛ የዠመርን እንደሆነ በከንቱ እንደክማላንና ክረምቱ ሲያልቅ እንዋጋለን አሉትና በየሠፈራቸው ተለያዩ ተጥሎም ሐቀኛ ምክር የሚሰጠውን ገራድ አህሙሹን ለብቻው ጠራና ምን ይሻላል አለው። እርሱም እስላሞቹ ሁሉ የክረምቱን መውጣት ይጠብቃሉ ሲወጣ ሄደን እንዋጋ ይሉሃል፤ ወደ ጦርነቱ ብቻ ሄደው ጠላትን ያገኙ እንደሆነ ይዋጋሉ ያጡ እንደሆነ ወደ አገራቸው መሄድ ይፈልጋሉና ፍቀድልን ይሉሃል፤ እሺ ብትል አገራቸው ይመለሳሉ ባትፈቅድም በፈቃዳቸው በየአገራቸው መግባታቸው አይቀርምና አንተ ብቻህን መቅረትህ ነው አለው። እኮ ታዲያስ ምን ይሻላል ብሎ ቢጠይቀው አቡበከር ቀጠን እስኪመለስ እዚህ እንቆይ በመጣ ጊዜ ጦሩን ይዞ ሠፈራችንን ይጠብቃል። ከዚያ እኛ ሄደን እንዋጋለንና በእግዚአብሔር ፈቃድ ንጉሡን የገደል ነው እንደሆነ ሕዝቡ በሙሉ እስላም ይሆናል። የአዋሽ ወንዝም ከዚያ ወዲያ ይሞላልና እስላሞቹ አገራቸው ለመግባት አይችሉም ዝም ብለው እዚህ ቀርተው ስለዘረፉ ብቻ ያስባሉ። ሳንዋጋ በመካከል በጋ የመጣ እንደሆነ ግን ከዚያ ወዲያ እስላሞቹን ግንድ በፍጹም አይቻልም ምክንያቱም ኤሚሮቹም፣ ትንሹም፣ ትልቁም ወዳገሩ መመለስ ማቆቻል ብሎ ምክሩን ገለጸለት። ይግምም አመሰገነውና እንግዲህ አቡበከር እስኪመጣ ይኸን ምሥጢራዊ ምክር ለግንም አታውጣ አለው። ከዚያ ቀጥሎ ኤሚር ሑሴንን ጦርቶ ከገራድ አህሙሹ የተነጋገረበትን ገለጸለት ኤሚር ሑሴንም “ጥሩ ምክር ነው ውለህ ሳታድር ነገውኑ ሄደህ ከወ

ሰን ሰንድ የተዋጋህ እንደሆነ ትገድለዋለህ፤ ከዚያም ወዲያ ሀበሻን ትገዛለህ ሁለት ሦስት ቀን ያደርህ እንደሆነ ግን ገራድ አህመ-ሹ ያለው ይፈጸማል ። የሁሉም እስላም አሳብ ያዘነበለው ወደየአገሩ ለመመለስ ነው” አለው ።

ይኸን ሁሉ ከሰማ በኋላ ይማም ሄዶ ለመዋጋት ቆረጠ ። ለሚሮቹንም ሁሉ ጠርቶ የሰማሁት ወሬ አለኝና ነን የፈረሰኛ፣ የእግረኛ ጠራችሁን ሁሉ ይዛችሁ ወደፊት እንድትመጡ ብሎ አዘዘ ። በማግሥቱ መለከት እያሰነፋ ነጋሪት እያሰመቃ ሹማንጌቱ በመጡ ጊዜ ወሰን ሰንድን ለመውጋት አሰቤአለሁና ምን ይመስላችኋል ብሎ ጠየቃቸው እነሱም የኛ አሳብ ክረምት ሲወጣ ለመዋጋት ነበር፤ አሁን ይህን አዲስ የጦርነት አሳብ ምንው አመጣህብን አሉት እርሱም ዝም በሉ እናንተ አታውቁም እኔ የማደርገውን አውቃለሁ ጠላታችንን የምንወጋው በዚሁ በክረምቱ ነው አላቸው ።

ሀብትና ጓዛችንን እንይዛለን ወይስ እንተዋለን ቢሉት ይኸ ጉዳዮችን አይደለም ብሎ መለሰና ወዲያው ወደ እቡበከር ቀጠን ዘወር ብሎ ይህ ያመጣኸው ልብ ስና ዕቃ ያንተ ነው፤ በዚህ ሠፈር ሆነህ ሴቶቻችንንና ሀብታችንን ጠብቅ ብሎ የ፫ የፈረሰኛ ወታደር ሰጥቶ ከዚህ አትሂድ ንጉሠ ቢመጣብህ ተዋጋው ታሸንፈውማ ለህ ብሎ አስጠነቀቀውና ይማም የፋቲሃን ድግምት እየደገመ ጉዞውን ዝመረ (1) ። ለሚሮቹም በየፈረሰኛቸው ወጥተው ተከተሉት ። መንገድ መሪው ከሁሉ ፊት ቀደመ፤ ዝናም ይወርድ ነበር፤ መንገዱም ሁሉ ጭቃ በመሆኑ ለሚሮቹ ከፈረስ ግማሹ ከበቅ ሎው ይወድቅ ነበር፤ ሹማንጌቱም አንድ ጊዜ ከፈረሰና ከበቅሎአቸው እየወረዱ እንዳንድ ጊዜ እየወጡ በፈረሰና በበቅሎአቸው ፫ ቀን ተጉዘው ሌሊቱን እክርስቲያናቹ ሠፈር ተጠግተው አይደሉ ።

የወሰን ሰንድም ሰዎች መጥተው ይኸው ይማም ከነጦሩ መጥቶ አጠገብህ ሠፍሯል ብለው ነገሩት እርሱም ሐሰት ነው እስላሞቹ በዚህ በዝናምና በጭቃ በአረፋ በዓላቸው ጊዜ ጉዞ አይጓዙም ማለትን ሰምቻለሁ አለና ወዲያው ባጠገቡ ያለውን ከሐዲ አውራይ ኡስማንን እስላሞች በአረፋ በዓላቸው ጊዜ መንገድ ይሄዳሉን በዚህ ከብት በሚያደክም በጭቃስ ይጓዛሉን ብሎ ቢጠይቀው እኔ ቀድሞ በመካከላቸው ባገራቸው የነበርሁ ጊዜ በክረምትና ይኸን በመሰለ በዓል ጊዜ አይጓዙም፤ አሁን ግን የሚያደርጉትን አላውቅም ብሎ መለሰ ። ከዚያ በኋላ ሚካኤልና ሮቤል የሚባሉትን ሁለት የደዋሮ አገር ፈረሰኞች አስጠራና ያገሩ ሰዎች ይማም ከነጦሩ መጥቶ እዚህ አጠገብ ሠፍሯል ብለው ነግረውኛልና እስኪ እናንተ ፈረሰኛችሁን ጭናችሁ ሂዱና እስላሞቹ ያለብትን ሰልጣችሁ ንገሩኝ ብሎ ላካቸው ። እነሱም ለመመርመር በሚጓዙበት ጊዜ ከእስላሞቹ ወገን ያላን የሚባለው ከአራት ጓደኞቹ ጋር ሆኖ እንጨት ፍለጋ ሲሂዱ ሚካኤል አገኘውና እንተ ሰው እስላም

(1) የፋቲሃ ድግምት የሚለው እንደኛ ግናቸውንም ለማድረግ በሰመ አብ ብሎ ጸልዮ እንደመዘመር ያለ ነው፤ የፋራንን የመዝመሪያውን ምዕራፍ እንደ መቅድም ሆኖ የያዘው እርሱ መሆኑን ከዚህ በፊት አውስተናል ።

ቼን አይተሃልን ብሎ ጠየቀው እርሱም የምን እስላሞች ቢለው የሚሞገጉት ብሎ መለሰ በዚያን ጊዜ ሚካኤል ዘላይ ሆኖ ወደታች ቢመለከት የእስላሞችን ሠፈር አየ = ዳላንንም እስላም መሆኑን ተገንዝቦ ሊሸሽ ሲል ዳላን የበርኖሱን ሜፍ ይዞ ከፈረስ አውርዶት በሰይፍ መታና ማረከው = ንደኛው ግን ሸሽቶ ወደ ሠፈሩ ተመለሰ = ዳላንም ምርኮኛውን ይዞ ወደ ይማም ወሰዶ አቀረበውና አሰገደለው =

ወሰን ሰገድ ሸሽቶ ከመጣው ሰውዬ ላይ የእስላሞቹን በቅርብ መኖር ሲሰማ ጦሩን ሰብሰቦ ይኸው እስላሞቹ በኛ ዙሪያ ነውና ያደሩት እንግዲህ ሊጎበኝኝሁ መምጣታቸው ነውና ለውጊያ ተዘጋጁ አላቸውና እነርሱ በእንደዚህ ያለ ጊዜ ተዋጉ ብለህ አትዘዘን ብለው ቢለምኑት ታዲያስ ታልተዋጋችሁ ምን ልታደርጉ ነው አላቸው = እነሱም አንተ የሃይማኖት መሪያችን ነህ አንተ የሞትህ እንደሆነ ሃይማኖታችን ጠፋች ማለት ነው ፡ ስለዚህ ወደ ቦሰት (1) ተራራ እንሂድና በዚያ አንተ እየመራኸን እኛም እየተከተልንህ እስከ መጨረሻችን ድረስ የተዋጋን እንደሆነ የሃይማኖታችን ፍጻሜ አይሆንም ፡ አንተ ግን ከሞትህ ሃይማኖታችንም ይጠፋል አገራችንም ይበዘበዛል ፡ እያሉ አጥብቀው ከፊቱ ቆመው ለመኑትና እሺ አሰኙት = ከዚያ በኋላ የጦሩን አጋማሽ ለአውራይ ኡስማን ከፍሎ ሰጠውና አንተ ደጀን ሆነህ ጠብቅ ብሎት እርሱ የቀረውን ጦር ይዞ ወደ ተራራው ሲሄድ እስላሞቹ ወደ ክርስቲያኖቹ ሠፈር መጥተው ድንኳኑን ሲያሰነቅል በአውራይ ኡስማን ደረሱበት = እርሱም ጦሩን ይዞ ሳይዋጋ ሲያሰነቅል ሠፈሩን ትቶ ሸሽ = በዚያን ጊዜ እስላሞቹ ወሰን ሰገድ ሠፈሩን ከነሀብቱ ትቶ የሸሸው እኛ ሀብቱን ለመካፈል ስንዘነጋ ድንገት በተገኘል አደጋ ጥሎ ሊዋጋን ነው አሉ = አንዳንዶቹ የለም በርግጥ ሸሽቷል ሲባባሉ ገራድ ሻሙን ወሰን ሰገድ እሠፈሩ ቢገኝ ግደሎኝ እርሱ በፍጹም ሸሽቶ ወደ አዋሽ ሄደል ቢል የነዚያን ትቶ የርሱን አመነና ጦሩ ተከፋፍሎ አንደኛው የአውራይ ኡስማንን ሁለተኛው የወሰን ሰገድን ፍልጋ እየተከታተሉ ሄዱ = ሦስተኛውን ጦር ይማም ይዞ በሌላ መንገድ ሄደ =

ወሰን ሰገድ እስላሞቹ እንደተጠጉት ባወቀ ጊዜ የብረት አልጋዩን ወንበር ዘርጉልኝ ብሎ እዚያ ላይ ተቀመጠና ነጋሪት እያስመታ ወገኖቹን ለጦርነት ቀሰቀላቸው = የደረሱበት እስላሞች ብዙ አልነበሩም ቢሆንም ጦርነቱን ዝምረው አንድ ሰዓት ሙሉ ተዋጉ = በዚህ ውጊያ ላይ ዋናው ዝግና የፈረሰኛ ተዋጊ ትግራ አብያላ ሞተ = ገዳዩም የጉጃም ነጋሽ ልጅ ነው = እንደዚህ ሲሆን እስላሞቹ ወደኋላ አፈገፈጉ = ከኋላ የነበሩት ፈረሰኞች ደረሱና ወዴት ነው የምትሸሹት ደርሰንላኝኋልና ወደ ጦርነቱ ተመለሱ አሏቸውና እንደገና ዝምረው እነዚህም አንድ ጊዜ ሲገፉ አንድ ጊዜ ሲሸሹ በመካከል ታላላቆቹ ስመ ጥር የፈረሰኛ ዝግኖች እነገራድ ሻሙን እነ አሊ ኤል ዋራዲ እነ አውራይ ኡመር ዲን ፡ እነ ገራድ አቢድ ሌሎችም ሁሉ ደረሱና የሚሸሹትን እስላሞች ማንው እንደዚህ ያባረራችሁ አሏቸው = እነሱም አለቅዬው (ወሰን ሰገድ) ጦሩን አሰልፎ ገጥሞን አሸነፈን ትግራውን

(1) ውልጋዊ፣ አጠገብ ያለው ።

አብይላንም ገደለብን እንደገና አራት አምስት ጊዜ ብንመለስም አልሆነልንም ብለው መለሱ ።

በዚያን ጊዜ ገራድ ሻሙንና አውራይ ኡመር ዲን እንግዲህ ይኸው አሁን ዶር ሰንላችኋል ከዚህ ቀደም እንደደረሱላችሁ ዓይነት ያለን አይምሰላችሁ ። ስለዚህ እኛ ከፊት ሆነን እንዋጋለን እናንተ ከኋላችን ተከተሉን ብለው በመዝሙሪያ ገራድ ሻሙን የጠላትን ጦር አቋርጦ ገባና ከአዝማቼ (ከወሰን ሰገድ) ወንድም ከገሪማ (ገርማ?) ጋር ተጋጠመና ክርስቲያኑ በጦር ሲወጋው ሲል ሻሙን በሰይፍ እጁን ከነጦፋ ሰብሮ ከፈረሰ ላይ ገለበጠው ። አውራይ ኡመር ዲንም (የሱልጣን መሐመድ ልጅ) ካንድ በወሰን ሰገድ አጠገብ ከቆመ ሹም ጋር ተጋጥሞ በጦር ወግቶ ገደለው ። አል ኤል ዋራዲም ባንድ የክርስቲያን ሹም ላይ ገሥግሶ ተጋጠመና በሰይፍ በትር ጭንቅላቱን ከእንገቱ ቆርጦ ወረወረው ። በዚህ ጊዜ ክርስቲያኖቹ ማፈግፈግ ዝረዘሩ ። ወሰን ሰገድም ወዴት ነው የምትሸኹት ብሎ ሲጮ ህፃኛው ገራድ አቢድ ወሰን ሰገድን እየሰደበ ቀረበው ወሰን ሰገድም የፈረሱን ፊት ወደ ገራድ መለሰና ተጋጠመው ክርስቲያኑ ጦር እስላሙ ሰይፍ ነበር የያዙት ። ወሰን ሰገድ ለመዝሙሪያ ጊዜ አቢድን መትቶ የግራ እጁን አቆሰለው ። እስላሙም ጥሩ ለብሶ ነበርና የጦሩ ጫፍ ከብረቱ ውስጥ ገብቶ ለማውጣት ሲሰብ ተሰበረ ከዚያ በኋላ ጦሩን ትቶ ሰይፍን ከአፎቱ ለማውጣት ሲተናነቅ ገራድ አቢድ በሰይፍ ከማቅረቱ ትንሽ ወደ ላይ ከፍ አድርጎ መታው ። ወሰን ሰገድም ከፈረሰ ላይ ወደ ምድር ወድቆ “እኔ ወሰን ሰገድ ነኝ አትግደለኝ አትግደለኝ” አለ ። ክርስቲያኖቹ ሙደቁን ሲያዩ ገራድ አቢድም የወደቀው ወሰን ሰገድ መሆኑን ሲረዳ አዝማቻ ሹው ወሰን ሰገድ መሞቱን ለክርስቲያኖቹ ንገሩ ብሎ ለጓደኞቹ ጮኸ ። እነሱም ወሰን ሰገድ ሞተ እያሉ ጮሁ ። እርሱም እንደቆሰለ ተኝቶ ሕያው ነኝ ጦርነቱ ይቀጥላል (1) ብሎ ተናገረ ። ክርስቲያኖቹ የአለቃቸውን የወሰን ሰገድን ሞት ሲሰሙ ተዘበራርቀው በየበኩላቸው ሸሹ እስላሞቹም እየተከታተሉ ግማሾቹን እየገደሉ ግማሾቹን ማረኩ ።

ይማም በበኩሉ ከዚህ በፊት እንደተባለው በዘቋላ (ዝቋላ) በኩል አድርጎ ሲጓዝ ከወዘር አዶሌ ጋር ተገናኘ ። ከዚያ ይማምና ጓደኞቹ ባንድ ቦታ ተሸ ያው ሸሸተው ይመጣሉና ከፊታቸው ቀድመን እንዋጋቸው አሉ ። ይማም ግን እኛ አራት እነሱ ብዙ ስለሆኑ ትንሽ መሆናችንን ሲያውቁ ተዋግተው ሊገደሉን ይችላሉ ። ነገር ግን አላልፈን ከኋላቸው የገጠምናቸው እንደሆነ ያው ያሸነፋቸው ጦር ደርሶ የሚዋጋቸው ይመሰላቸዋልና ለኛ መልካም ነው ብሎ ቢመልስ በምክሩ መልካምነት አመሰግኑት ስለዚህ የሚሸሸው ጦር ካለፈ በኋላ ይማም የክርስቲያኖቹን አለቃ ገጠመው ፣ ገራድ አሀሙሹና አሉሽም እንደዚህ ሌሎቹን አለቆች እየ

(1) ጸሐፊ አላከን በላ አላከ በላ ሲል (በዛሬው ለግርኛ አለሁ በላ አለሁ በላ) ሕያው ነኝ ጦርነቱ ይቀጥላል ግለሰብ ነው ሲል ራሱ ዓረብ ፋቲህ ተርጉሞታል ። ገጽ 262 ።

ተዋጉ ገደሏቸው ። አንድ ተክለ ሐዋርያት የሚባል የገዥነት ስሙ ጉጃም ነጋሽ ንጉሠና ወሰን ሰገድ የሚያከብሩት ነበር ። ክርስቶም ጋር ኤሚር ሑሴን ተጋጠመና ሁለቱም ተናንቀው ኤሚሩ ተክለ ሐዋርያትን ከኮርቻው ላይ ጣለው ፈረሱም ሸሸ ። ኤሚሩም ጦሩን ይዞ ተከታተለና ፈረሱን ይዞ ወደ ክርስቲያኑ ተመለሰ እርሱ ግን እሜካ ውስጥ ገብቶ ቆመ ። ይግም ይኸውልህ አንተ ፈረሱን ስታባርር አለቅ ዩው እሜካ ገባ ብሎ ለሑሴን ነገረው ሑሴንም ይግምም በየተራ ጦራቸውን ቢወረውሩ የዛፋን ግንድ ከመምታት በቀር እርሱን አላገኝ አለው ።

ከዚህ በኋላ ሑሴን ከፈረሱ ወርጂ በእግራ ሄጄ ልግጠመው ቢል ይግም ተው ቆይ ብሎት ሳለ በዚህ መካከል ሁለት ሰዎች መጡ ያንዱ ስም አቡበከር ይባላል ። እርሱንም ከፈረሱ ውረድና በጦርህ ይኸን ክርስቲያን ውጋው ብሎ ይግም አዘ ዘው ከፈረሱም ወርዶ ተጠግቶት ሁለት ጊዜ በጦር ቢመታው ምንም ሊያደርገው አልቻለም ክርስቲያኑ ግን እጁ ላይ ጅራፍ (ትልቅ አለንጋ?) ነበርና ወደፊት ተራ ምዶ አቡበከርን በጅራፉ መትቶ ክርሱ በኋላ አርቆ ወረወረው ። ደግሞ ለሁለተኛው ሰበርዲን ለሚባለው ውረድና ይኸን ክርስቲያን ግደል ብሎ ይግም አዘዘው ሰበርዲንም ዋና የተፈራ ስመ ጥር የሆነ ባለስይፍ ወታደር ነበርና ከበቅሎው ወርዶ ባንድ ጊዜ በትር ጣለውና ከዛፋ ውስጥ ጉትቶ እውጥቶ ገደለውና ገፈፈው ።

ከዚያ የቀረውንም የክርስቲያን ጦር ገድለው ምርኮውን ሁሉ ከግረኩ በኋላ ሁሉም ወደ ግታ ተገናኙና ስላገኙት ድል አምላካቸውን አመሰገኑ ። በዚህ ጊዜ ለምን ወሰን ሰገድን እንዳላየው ገደልኸው ብሎ ይግም ገራድ አቢድን ጠየቀው ። እርሱም ምን ያደርግልሃል ፤ የተግረከ ጊዜ ወደ ጌታዩ እወስድሃ ለሁ ብለው አንድ ዛፍ ሥር ተኝቶ አደራህን እዚህ ጨርሰኝ ብሎ ተግጥኖ ፣ ቢለም ነኝ ገደልሁት ብሎ መለሰለት ።

ከዚህ በኋላ ይግም ምርኮኞቹን አቅርቦልኝ ብሎ አዘዘ ፣ ከምርኮኞቹም ውስጥ አዶሌ የግረከው ዣን ነሃድ የአዳል አንባጅ ገዥ ቃሲም የጥን አሞራ ገዥ ነበሩ ። ቃሲም እሰላም ሆኖ ሲኖር በኋላ ዘድቶ ለንጉሡ የገባና በትግራና በአንጎት መካከል የነበረውን ግዛት ተቀብሎ ብዙ ጊዜ በጦርነት እሰላሞቹን ያስጨነቀ ሰው ነው ። ከነዚህም ጋር ሐና የላሊበላ ገዥ በጠቅላላው ፱ ሹ ግምንት ነበሩና ሁሉንም ይግም አስገደላቸው ።

እንደዚህም ወሰን ሰገድ ድል የሆነ ጊዜ ገብረ እንድርያስ የሚባለው ተግርኮ ነበር ። እርሱም በሀበሻ አገር ከአድማስ (1) ዠምሮ እስከ ወናግ ሰገድ (ልብነ ድን ግል) ድረስ ያልገዛሁት አገር ያልተሾምሁት አውራጃ የለም እያለ ይመካ ነበርና ተገደለ ። በዚህም ጊዜ ዕድሜው ፯ ዓመት ነበር ።

ከወሰን ሰገድ ሞት በኋላ አገሩ ተገዛ የጦር ሠራዊቱም ተዋረደ ፣ ወደፊትም

(1) አድማስ የሚለው ምንም እንኳን በእደ ግርያምን ነው ። እርሳቸውም ያዩ ልብነ ድን ግል እያት ስመ መንግሥታቸው ዳዊት ነው ፣ ደግሞ አንዳንድ ጊዜ አድማስ ሰገድ ስለሚባሉ ማረጋገጫ ፋቲህ የተከተለው ይኸ ነገ ነው ።

ህይወትና ሕይወት ከሕዝቡም አብዛኛው ክፍል እስልምናን ተቀበለ» ሲል ዓረብ ፋቂህ የራስ ወሰን ሰገድን ፍጻሜ በዚህ ዓይነት ያሳየናል (1) ።

ይህ ታላቅ ሰው የሞተበትን ወርና ቀን ዓረብ ፋቂህ አልጻፈውም ነገር ግን ቃሪክ ነገሥቱ የደብረ ሊባኖስን ቃጠሎ በሐምሌ ፳፬ ቀን ካደረገ በኋላ የወሰን ሰገድን ሞት በነሐሴ ፮ ቀን ያደረገው ትክክለኛ ነው ። ጦርነቱ የተደረገበትን ወራት የክረምት ወራት (ሐምሌና ነሐሴ) መሆኑን ዓረብ ፋቂህ ያረጋገጠው ከዚህ ከታሪክ ነገሥቱ ወርና ቀን ጋር ገጥሟል ። የተሞገሰበት ሥፍራ ዓረብ ፋቂህ ወደ ቦሰት ተራራ ለመጓጓዣ ቃርቃራ ሳለ ብሎ የጠቀሰውን እነኮንቲ ሮሲኒ ቆርቆራ ብለው ታል ። ይህ ሥፍራ ዛሬ ካዲስ አበባ ሄዶ ቢሾፍቱ ሊደረስ ትንሽ ሲቀር (፫ ኪ. ሜ.) በቀን በኩል የሚታየው ቁርቁራ መሆን አለበት (2) ።

ምዕራፍ ፶፫

የራስ ወሰን ሰገድ የአሟሟት ዓይነት - የሕዝቡ በጅምላ መስለም ፡

እነሆ የመጨረሻው ትልቅ ተስፋ የተጣለበት የራስ ወሰን ሰገድ ጦርነቱና ሕይወቱ በዚህ ዓይነት ተፈጻሚ ። ራስ ወሰን ሰገድ የሞተ ዕለት ስመ ጥሩው ዠግና ከ፲፭ ዓመት በፊት ማጎፋዝን የገደለው የዘጠና ዓመቱ ሽግግር አባ ገብረ እንድርያስ ተግርኮ ሞተ ። ከሁሉ የሚያሳዝነው አሟሟት እንደ ዓረብ ፋቂህ አጻጻፍ በንጉሡ በራስ ወሰን ሰገድ ዘንድ የተከበረው የጉጃም ነጋሽ ተክለ ሃይማኖት አሟሟት ነው ። ዋናው አዝማች ራስ ወሰን ሰገድ ተመትቶ ወድቆ ጦሩ ፈራርሶ በያለ በት ሲሸሽ ይህ የተከበረው ሰውዬ ያለጭፍራ ብቻውን ሲሸሽ ጊዜ የሰጠው ኤሚር ሐሴን ተናንቆ ክፈረሱ ላይ ጣለው ወደ ጫካም ገብቶ ለመደበቅ ቢሞክር ግራኝና ሐሴን እነሱ በቀጥታ ከርሱ ጋር መግጠም ስለፈሩ የበረታ ወታደር እየላኩ እዚያው እተደበቀበት ጫካ በገዛ አገሩ እንደ አውራ አስደብድበው አስገደሉት ። የሆነ ሆኖ ተክለ ሐዋርያትም ምንም እንኳን የጦር መሣሪያው በጦርነቱ ሰዓት ከእጁ ቢጠፋበት ወይም ቢወሰድበት በእጁ ላይ በቀረው ረዥም አለንጋ በጫካው ውስጥ እንዳለ ሊይዙት የቀረቡትን ሁሉ እየመታ ጠላቱን በመጉዳት የቻለውን ያህል ተክለኳል ። ዳሩ ግን ጊዜ ባጋደለበት ሰዓት ማናቸውም ዓይነት መከላከል ከንቱ ነው ። ጦሩ ከፖስት ላይ ተከፍሎ ፳ኛው ከራስ ወሰን ጋር ተጋጥሞ ተሞግቶ ሊሸነፍ ሲል ሁለተኛው ክፍል ደርሶ ባዲስ ጋይል የራስ ወሰን ሰገድን ጦር ሲያሸንፍ ግራኝ በሌላ አቅጣጫ ሄዶ ስለ ነበር ጦርነቱን አልተካፈለም ። በዚህ ምክንያት ከውጊያው በኋላ ይኸን ስመ ጥር የክርስቲያን መሪ ራስ ወሰን ሰገድን ከነሕይወቱ ለማየት ማቆቅ እንደነበረው ጽሑፉ ይገልጻል ።

(1) ዓረብ ፋቂህ ገጽ 256 - 267
(2) ዓረብ ፋቂህ ገጽ 252 የልብን ድንግል ታሪክ ስ. ሮሲኒ ገጽ 16 ግብታ. ቀ. 1 ።

ዓረብ ፋቂህ ባንድ ቦታ ላይ መነኩሳት ባንተ እጅ እንደምወድቅ ነግረውኛ ልና ስትማርከኝ እንድትራራልኝ ብሎ ልኮ ነበር ሲል ከዚህ በፊት ጽፏል ። ምናል ባት በዚህ አመካኝቶ የጠላቱን ጦር ለማሰለል ሰው ልኮ ይሆናል እንጂ ራስ ወሰን ሰንድን የመሰለ ትልቅ ሰው የግራኝንም ጨካኝነት የሚያውቅ ክብሩንና ዠግንነ ቱን ዝቅ አድርጎ የሚያሰገምትበትን ይኸን የመሰለ መልእክት ሊዋጋው ለሚዘጋ ጀው ጠላቱ የሚልክ አይመስልም ። ደግሞ የዚህ የፍርሃትና የመላላት መንፈስ ቢኖ ረው ኖሮ እንደዚህ አድርጎ ራሱ እየተዋጋ ጦሩንም ሊሸሸ ሲል ወዴት ነው የምት ሸሹት እያለ እየተቆጣ ባላዋጋ ነበር ። ለሕይወቱ ቢላሳ ኖሮ ጦሩ ሳያልቅበት ከሚ ሸሸው ወታደር ጋር አብሮ ሸሸቶ ወደ ንጉሠ ዘንድ ለመሄድ በቻለ ነበር ። በዝሆን ዱር ጦርነት ተመልሶ ንጉሡን ሳይረዳ በቀረ ጊዜ ለሕይወቱ የላሳ ያስመሰለውን በዚህ ቀን ግን በርትቶ መዋጋቱን በደንብ እንመለከታለን ።

ነገር ግን ግራኝና ጦሩ ከአራት ዓመት ዝምሮ በሰምብራ ኩሬ በአይፈርስ አሁን በቅርቡ በዝሆን ዱር እያከታተለ ያገኘውን ድል ስለሚያውቅ በወሰን ሰንድ ልብ ውስጥ ሰዋጋ እሸነፋለሁ ፣ እማረካለሁ ፣ እቆስላለሁ ፣ እሞታለሁ የሚል ሥጋ ትና በዚህ ጉን ደግሞ በርትቹ ብዋጋ እስካሁን ድረስ እሸናፊ የሆነውን ግራኝን በእግዚአብሔር ፈቃድ አሸንፈ ያገራን ጠላት በመበቀል ሕዝቡ በኔ ላይ የጣለውን እምነት እፈጽም ይሆናል የሚል የድል ተስፋ ጣልቃ እየገባ መንፈሱን ሊያጽና ናው እንደሚችል የታወቀው ነው ። ወደ ጦርነት የሚሄድ የየትም አገር የጦር አለቃ እነዚህ ሁለት ጉዳዮች በአሳቡ ውስጥ እየተመላለሱ ሁከት መፍጠራቸው የታወቀ ብቻ ሳይሆን የባሕርይ ነው ።

ዱር ግን ከነዓሄ ዓምደ ጽዮን ከነዓሄ ዘርዓ ያዕቆብ ጋር የነበረ የድል እምላክ በዚህ ጊዜ ከግራኝ አሀመድ ጋር ስለሆነ ምንም ማድረግ አልተቻለውም ። እነ ራስ እስላም ሰንድ እነአዝማች ተክለ ኢየሱስ እነጻሕፈ ላም ሮቤል በሄዱበት የዠግን ነት ጉዳናና ሞት ወሰን ሰንድም ሄደበት ። እንደ ዠግና የጦር አለቃ በፈረሱ ላይ ሆኖ ራሱ በጦር ሰይፍ ይዞ ጥሩ ለብዕ ከገጠመው ባላጋራው ጋር ተደባድሶ ደን በኛ አሟሟት ሞተ ። ከመሞቱ በፊት ቆስሎ በወደቀ ጊዜ ገዳዩ ገራድ አቢድ የተዋ ጊውን ሞራል ለመጣል ጌታችሁ ወሰን ሰንድ ሞቷል እያለ ቢልፍ ወይም ቢያስለ ፍፍ “አለሁ በል ውጊያውን ቀጥሉ” ሲል በሞትና በሕይወት መካከል ባለበት ሰዓት መሸነፍን ተቃውሟል ። ይህ ሁሉ በወገኖቹ ብዕር ተብራርቶ ሳይጸፍ በመቅ ረቀ ያሳዝናል ። ያለዚያ ብዙ ዓይነት የተሠራ ጀብዱ ባንቡብን ነበር ።

ምንም እንኳን ዝርዝር ታሪክ በመስጠቱ ብናመሰግነው ዓረብ ፋቂህ ከጠላት ወገን የሆነ ጸሐፊ መሆኑን አንዘነጋውም ። ይህ ጸሐፊ አሁንም የራስ ወሰን ሰን ድን የሕይወት ፍጻሜ ተጸራሪ በሆኑ በሁለት ዓይነት መንገዶች ይገልጻል ። እን ደኛው ተመትቶ ከፈረሱ ላይ ሲወድቅ እኔ ወሰን ሰንድ ነኝ አትግደላኝ አለ ይላል ። ከዚያ እልፍ ብሎ ደግሞ እንደቆሰለ ባላጋራው በምርኮኛነት ለመውሰድ ሲጉት ተው እባክህ እዚህ ጨርሰኝ ብሎ ባላጋራውን ገራድ አቢድን አጥብቆ እንደለመ ነውና ተለግኖ ጨርሶ እንደገደለው ይገልጻል ። የዚህም የልዩነቱ ምንጭ ከዓረብ

ፋቀህ ወይም ከነጋራው ስሕተት ይሁን ወይም በእርግጥ የመገናኛሪያው ቁስል ሳይጸናበት አትግደሉኝ ካለው በኋላ ባላጋራው ግን በድጋሚ ክፉኛ አቁስሎት የቁ ስሉን ጽናት በመገንዘብ ወይም ከነሕይወቱ እግረኛ ፊት ቀርቦ በምርኮኛነት የመ ታየቱ ውርደት አስቅቆት እዚሁ ጨርሰኝ ብሎት እንደሆነ በትክክል አይታወ ቅም =

ወደ ጦርነቱ ጥላን የተራመድን እንደሆነ አሁንም በክርስቲያኖቹ ዘንድ ባን ድነት ተሰብስቦ ከልብ ቆርጦ ይኸን ጨካኝ ጠላት በመውጋት ፈንታ ኃይልን በየ ምክንያቱ የመበታተንና ለጠላት የመመቸት መንገድ በሰፊው ይታያል =

ባለፈው እንዳነበብነው ለንጉሠ ሕይወት በመሳሳት ራስ ወሰን ሰገድ ንጉሥ ወደ ጦር ግንባር ሄዶ ማዋጋት የለበትም ስላለ በዚሁ ተመስግኖበት ለራስ ወሰን ሰገድ ግግሹ ጦር ሲሰጠው የቀረው ከንጉሠ ጋር ተከፍሎ በወጅ ወደ ኋላ የቀረ አለ = ደግሞ የቀሩት ሹማምንት ለራስ ወሰን ሰገድ ሕይወት ስለሳሱ ከዚህ ሥፍራ ወደ ቦሰት ተራራ ሄደን ብንዋጋ ይሻላል እዚህ ስንዋጋ ብትሞት የሃይማኖታችን ፍጻሜ ይሆናል ስላለ አውራይ ኡስማን የሚያዘዘው ጦር ተከፍሎ ወደኋላ ከቀረ በኋላ የራስ ወሰን ሰገድ ቀድሞ ሲንዝ በዚህ መካከል እስላሞቹ በግሥጋሜ ደርሰው ራስ ወሰን ሰገድን ሲወጉት ጦርነቱን የአውራይ ኡስማን ጦር አልተካፈለም ማለት ነው = ስለዚህ ምናልባት ንጉሠ በደጅን ሆነው እየጠበቁና እያበራቁ ቢያዋጉ ራስ ወሰን ሰገድና አውራይ ኡስማንም በመለያየት ጆሮ ግራኝን አለበት ድረስ ሄደው ቢወጉት ወይም እርሱ ሲመጣባቸው ጸንተው ቢመክቱ ኖሮ ሊያሸንፉት ይችሉ እንደነበረ ግን ያውቃል = ወደሌላ ሃደን እንዋጋ ብለው ራስ ወሰን ሰገድን የለመነት ሹማምንት የተናገሩት በተዋጊው ወታደር ፊት እንደሆነ ይኸው ራሱ በቅድሚያ የዠግንነትን መንፈስ ይቀንሳል =

አባርሮ በአጥቂነት ባላጋራን በመውጋትና የባላጋራን ውጊያ እያፈገፈጉ በመ ከላከል መካከል ከፍ ያለ የሳይኮሎጂ ልዩነት በተዋጊ መንፈስ ላይ ሲፈጥር ይች ላል = በማፈገፈግ መልክ የሚዋጋ ወታደር በአሳቡ የሽሽትና ነፍሱን የማጸን መን ፈስ በግድ ይፈጠርበታል = በአጥቂነት መስመር የተሰለፈ ወታደር ግን ደካማውን እንኳ አጥቂ ነህ በርታ በለው እያሉ በሞቀ ንግግር ካበረታቱት ፈሪው ጉልበት ሊያ ገኝ ይችላል : እልሽኛውም በእልሁ ላይ እልህ ይጨምራል = ራስ ወሰን ሰገድ አባ ቶቻችሁ ሲያሸንፏቸው የኖሩት እስላሞች እንዴት አሸንፏችሁ በሚል አነጋገር የሹማምንቱንና የወታደሩን ሞራል ለማንግት ከሞከረ በኋላ በአሰላለፍና በመከ ፋፈል መልሶ የጣለው ይመስላል =

ከሌላው ችሎታና መሪነት ጋር ግራኝ የሳይኮሎጂ ጦርነት እንደሚያደርግ ባለፈው ያነበብነውን ለትውልድ ትምህርት ይሆን ዘንድ መልሰን እናስታውሳለን = እርሱና ቀጥራቸው ያነሰ ሹሞች ባንድ ቦታ ተሸሽገው ላለ ከጦሩ ቦታ እየሸሹ የሚ ሄዱትን ክርስቲያኖች ባዩ ጊዜ ክርሱ ጋር ያሉት ጓደኞቹ እንግዲህ እንበላቸው ቢሉት እርሱ ግን ቀጥራችን ያነሰ ስለሆነ ከፊት ስንገጥማቸው ምንም ሽሽዎች በሆኑ አንሰራርተው እኛን ጥቂቶቹን ለማጥፋት ይበቃሉ እነሱን አሳልፈን ከኋላ

የገጠምናቸው እንደሆነ ግን ያው በጦሩ ሚዳ ያሸነፈን አባራሪ ይሆናል የሚል ግምት ስለሚያደርግቸው እየሸሹ ይሞታሉ እንጂ ተመልሰው ከኛ እየተዋጉ ለመሞት አይደፍሩም ያለው ራሱን ከሞት አደጋ ለመጠበቅ ከማሰብ ጋር አስተያየቱ ትክክለኛ ነው ።

ባሁኑ ጊዜ ግራኝ ጾጅ ዓመቱ ነው ። ይሁን እንጂ በዚህ በወጣትነት ዘመኑ አስተያየቱ የበሰለ ስለሆነ በውነቱ ድሉን እየደጋገመ የሚያገኘው በአዳዲስ መሣሪያና ከውጭ አገር ተሰብስበው በመጡ የዓረብ ፣ የቱርክ ፣ የፋርስ ወታደሮች ተዋጊነት ብቻ ሳይሆን በራሱ የአመራር ችሎታና በአወጋጉ ዘዴ በጦርነቱ ስልት መሆኑን ጭምር ግመን ግዴታ ይሆንብናል ።

የሆነ ሆኖ የራስ ወሰን ሰገድ ሞት በንጉሡ ፣ በጦር አለቆችና በጦር ሠራዊቱ ላይ ምን ያህል ከባድ ጎዘን እንደሚፈጠር ለመገመት ቀላል ነው ። ንጉሡ ዓፄ ልብነድን ግልም ስላንተ እኔ ሂጂ እዋጋለሁ ያላቸውን በማስታወስ ስለኔ ተሠዋ ብለው የመረረ ጎዘን እንደሚሰማቸው የታወቀ ነው ። ከራስ ወሰን ሰገድ ሞት በኋላ በፈጠረ ጋር በሸዋ በደዋር ያሉት አገራቸውን ንጉሣቸውንና ሃይማኖታቸውን ከልብ የሚወዱት ሁሉ ተስፋ ከመቀረጥና ከጭንቀት የተነሣ እየተሰለፉ ለግራኝ ገቡለት ። እርሱም አውቀው የገቡለትንም በምርኮ ያገኛቸውንም እያሰለፈ በጅምላ አሰለግቸው ። እንገላለን እንጂ ሃይማኖታችንን አንለውጥም ያሉትን በጦርና በጉራዶ በሰይፍ እያሰደበደበ ፈጃቸው የራሱን ምሳሌ በመከተል ሹማምንቱ እነወዚር አያሌ፣ እነአቡበከር ቀጢን ፣ እነኤሚር ሞጋሂድ በየአውራጃው እየተዘዋወሩ ይኸንጉ የአጥቂነት ተግባር ፈጸሙ ።

በዚህ በዓረብ ፋቂህ መጽሐፍ ውስጥ እንደተጻፈው ሌላው ሁሉ በግድም በውድም ሲሰልም አንድ አይበስ ለሐቲ (አይበስ ለሐዜ) የሚባል በእናቱ ከንጉሡ የሚዛመድ የቀወት ሹም ወታደሩና ባላገሩ ሲሰልም እርሱ ብቻ እምቢ አለ ። እግራኝ ፊት የቀረበ ጊዜ እስላም አልሆንም አባቶቼ አያቶቼ የሞተሽትን የክርስትና ሃይማኖት ለመለወጥ አልመጣሁም ብሎ ተናገረ ። ግራኝም እነዚህ ሁሉ ጭፍሮችህ ሲሰልሙ ያንተ መጽናት ለምንድን ነው ቢሆንም ከነርሱ ትሻላለህ ቢለው እነርሱ የማይረቡ እንሰሩኝ ናቸው ። የራሳቸውንም ሃይማኖት የናንተንም ሃይማኖት አያውቁም ሃይማኖታቸውን ሲለውጡ ውርደት አይሰማቸውም ። አይበስ ለሐዜ ስለመተብሎ ለኔ በንጉሡም በመነኩሳቱም ዘንድ ቢሰማብኝ ትልቅ ውርደት ነውና ሃይማኖቱን አልለውጥም ብሎ መለሰ ።

ከተክል ሃይማኖት ላይ የተማረከቸው የግራኝ ሚስት ሃጂራህ ለዚህ ለሰው ይው ስለምትዛመደው ግራኝም እርሷን ይወዳት ስለነበረ ባንተና በእኛ መካከል ዝምድና አልከክርስቲያኖችም መካከል ትልቅ ሰው ስለሆንህ ወደፊት ታገለግላለህና እምቢታህን ተው ብሎ አጥብቆ ቢጠይቀው ዘመድህ አገልጋይህ እሆናለሁ ነገር ግን ሃይማኖቱን አልለውጥም ከእስላም ወይም ከክርስቲያን ጋር ብትዋጋ ያንተ ረዳት ነኝ ብሎ መልሶ በሃይማኖቱ ጸና ። ግራኝም ዝም በል ለኔ የክርስቲያን እርዳታ አያገኝም ። ለታገለግልም ለትገዳም አትችልም ይልቅስ ረረሰህንና የጦር

መሣሪያህን እስረከብና ሃይማኖትህን ይዘህ ግብርህን እየገበርህ ተቀመጥ ብሎ በቁጣ ቃል ገላምጦ ተወው ። እንግዲህ ይህ ታላቅ ሰው በሃይማኖቱ እንደዚህ ሲሆን ግራኝ እንደሌሎቹ በሰይፍ እንገቱን ያልቆረጠው የተክለ ሃይማኖት ሚስት የነበረችውና አሁን እርሱ ያገባት ልጅም የወለደችለት ዘመዱ ስለሆነች እርሷን ባለግስቶም ትቶታል ማለት ነው ።

ክርስቲያኖች በኋላ የሰለሙት የጦር ሹማምንቶች ተሰብስበው ግራኝ ቢተውህ ሌሎቹ ሕይወትህን አይምሩትም ያውስ ሃይማኖቱን አልለውጥም የምትለው ክፍ በልጠህ ነውግ ይልቅስ ስለምና ከኛ ጋር ተቀመጥ አለዚያ አንድ ተንኮል ሠር ተን እኛው እናስገድልሃለን ብለው እንደገና ስለአስፈራሩት ሰለመና ፫ ወር ከግራኝ ጋር እንደተቀመጠ በኋላ ጊዜ ሲመቸው አምልጦ ወደ ገንጠላ ሄደ ክርስቲያንነቱን አደቀ ።

በዚህ ዓይነት ግራኝ በደብረ ብርሃን (ተጉለት) ዙሪያ ያለውንም አገር ሁሉ እንገራ ድናስርን እንገራ ድ አቢድን እየላከ አገሩን ሁሉ አሰለመ ። የቀረው ሁሉ ሲሰለም እምቢ ያሉት ሁለት ሹማምንቶች ከነጭፍራቸው ገራድ ናስር ይዟቸው ወደ ግራኝ ዘንድ አምጥቶ አቆማቸው ። ግራኝም አገሩ ሁሉ ሲሰልም የእናንተ እምቢታ ያንድን ነው ብሎ ቢጠይቃቸው ያለንበትን ሃይማኖት ልንለውጥ አልመጣንም የመጣነው ስለሃይማኖታችን አንገታችንን ለማስቆረጥ ነው ብለው መለሱለት በዚህ መልስ ግራኝ ተገረመ ። ዳሩ ግን የርሱ ምኞት ለገናን ሁሉ በሙሉ ማሰለም ስለሆነ በመንፈሳቸው ጽናት ብቻ ከመገረም በቀር ምሕረት ሊያደርግላቸው አልፎ ለገምና ደግ ነው ብሎ ወዲያው አስገደላቸው (1) ።

ISIG

ስለዚህ ይኸን በመሰለ ሁኔታ ያን ጊዜ የነገሥታቱ መቀመጫ የነበረውንና ምርጥ ተዋጊ የሞላበትን የሸዋን ፡ የፈጠጋርን ፡ የይፋትን ፡ የበረሀን ፡ የደዋርን ፡ የባሌን ፡ የወጅን ፡ የሌልማያን (አሩሲ) አገር እየሰለመ የገዥነት ሥልጣንን በነዚህ አውራጃዎች ላይ አረጋገጠ ፡ ላስተዳዳሪነትም በየአውራጃው የራሱን ሹማምንት እየደላደለ አከፋፍሎ ሾመ ። ከራስ ወሰን ሰገድ ሞት ወዲህ ተስፋ ሳይቆርጡ እንደሆነች አዳሉም በባሌ እንደገና ቢዋጉም የልባቸውን ዠግንነት እየፈጸሙ ሕይወታቸውን ላገራቸው ከመሠዋት በቀር የግራኝን ሥልጣን ከወሰን ሰገድ ሞት ወዲህ ሊያነቃነቁት አልቻሉም ።

እንግዲህ ወደፊት ባለው ጊዜ ውስጥ የምንመለከተው በሸዋና በደቡብ ኢትዮጵያ የሚገኘውን አገር ከገዛና ሀብት ከሰበሰበ በኋላ የንጉሡን ዳካ በመከተል ጨካኝ ግራኝ በወሎ ፡ በትግራይ ፡ በበጌምድርና በጉጃም ያደረገውን ጦርነት ነው ። በዚህ መካከል በሰፊዋ ኢትዮጵያ ውስጥ ካሉት ሹማምንት አልፎ አልፎ ከዳተኛና አድር ባይ ባይጠፋም አብዛኞቹ ያለፉ ድልና ስልታት ተስፋ የማያስቆርጣቸው አሉ ። እነዚህም የግራኝ ሥልጣን በቆየበት በ፲፮፣ ዓመት ውስጥ ትግላቸውን ያለ ፅረት ሲቀጥሉ በየምዕራፉ እንመለከታለን ።

(1) ግሪብ ፋቲህ ገጽ 269 - 272

በዚህ ዘመን የዓለም ሁኔታ ባጭሩ — ፖርቱጋል ለእርዳታ ፈጥሮ ያልደረሰበት ምክንያት *

ዓፄ ልብነ ድንግልን ይኸን የመሰለ ጦርነት ገጥሞ በሚያዋክባቸው ጊዜ የዓለም መልክ ከምን ላይ እንደነበረ በጨረፍታ ለመመልከት ያህል የፈለገን እንደሆነ አጭር ሁኔታው ከዚህ እንደሚከተለው ሆኖ እናገኘዋለን ። ግጥሹ ዓለም በጦርነት ሲቸገር የቀረው በመዝናናት ፣ በጋብቻ ፣ በሃይማኖት ሲጣላ ሲታረቅ የቀረው በጉኑ ያለውን እየወጋ ግዛቱን ሲያስፋፋ ይታያል ።

ሀ. በእንግሊዝ አገር ሔንሪ ስምንተኛ (HENRY VIII) ፈረንሳዮችን በ፲፮፻፲፫ ዓ. ም. እንደ አው. ቀ. በጊኒጋት ካሸነፈ በኋላ ከፈረንሳዊ ንጉሥ ከፍራንሷ ፩ኛ ባላጋራ ከሻርል ፮ኛ ጋር በመስማማቱ የቀድሞ ሚስቱን ካቱሪን ዳራንን የምትባለዋን ፈትቶ ሐና ቦሌይን ለማግባት ፈልጎ ይኸ ድጋሚ ጋብቻ በሮማ ቤተ ክርስቲያን ዘንድ ከልክል በመሆኑ በንጉሡና ጋብቻውን በከለከሉት የሮማ ሊቀ ጳጳስ በቀሌምንጦስ ዘንድ ከ፲፮፻፳፯ ዓ. ም. ጀምሮ ከፍ ያለ ጠብ ሆኖ ካቶሊካዊው የእንግሊዝ ቤተ መንግሥትና የሮማ ቤተ ክርስቲያን ግንኙነታቸውን አቋርጠው በ፲፮፻፴፰ ዓ. ም. ንጉሠ በጳጳሱ የተወገዘ ሆኗል ።

ለ. ሻርል ፮ኛ የሚባለው ከጀርመንና ከኤስፓኝ ከሁለት የነጋሥያን ዘር በመው ለዱ ግዛቱ በጀርመንና በነምሳ በኤስፓኝ በቤልጅግ በኢጣልያ ስሜን ተስፋ ፍቶ የፈረንሳዊን ንጉሥ ፍራንሷ ፩ኛን በሚላን ላይ አሸንፎ በምርኮ ወደ ማድሪድ ከላከው በኋላ ንጉሠ ነገሥት ተብሎ ለመንገሥ ስለፈለገ የሮማው ሊቀ ጳጳስ ባንድ ወገን ለፈረንሳዊው ንጉሥ በማድላት በሌላው ወገን የጀርመኑ ንጉሥ በዚህ ዘመን የሮማ ቤተ ክርስቲያንን አስተዳደርና ልማድ በዘጠና አንቀጽ ነቅፎ የተነሣውን ማርቲን ሉተርን ስለሚደግፍና በንጉሠ ነገሥትነት አልቀባህም ስላለው በዚህ ሁለቱ ተጣልተው የሻርል ወታደሮች ሮማን ወርረው ዘርፈዋታል (1) ።

ሐ. የፈረንሳዊው ንጉሥ ፍራንሷ ፩ኛ ከሻርል ፮ኛ ጋር በኢጣልያ አውራጃዎች ገዥነት ስለተጣሉና ጥሉም እየባሰ ስለሄደ የጀርመኑ ንጉሥ በሰፊው ግዛቱና ኃይሉ አጥብቆ ስለተጫነው የፈረንሳዊው ንጉሥ ባላጋራውን ሻርልን ለማጥቃት በሮማ ሊቀ ጳጳስ ፈቃድ ጭምር ከእስላሙ ከተርኩ ሱልጣን ከሶሊማን ጋር ተስማሙ ። ነገር ግን በመጨረሻ በኢጣልያ ግዛት ከሻርል ጋር ጠቡ የማይሆንለት ስለሆነ ዓፄ ልብነ ድንግል ሽምብራ ኩራ በተዋገቡት እ. አው. ቀ. በ፲፮፻፳፱ ዓ. ም. ከሻርል ጋር በካምብራይ ላይ በእርቅ ተስማምተው በውል የኢጣልያ ግዛቱን የፈረንሳዩ ንጉሥ ለጀርመኑ ለቀቀለት ። ከዚህ በኋላ ባመቱ በ፲፮፻፴ ዓ. ም. የሮማ ሊቀ ጳጳስ ሻርል ፮ኛን በንጉሠ ነገሥትነት ቀብተው አነገሡት ።

(1) Histoire des Papes - F. Hayward 1953 ገጽ 302 - 308

፡፡ በዚህ መካከል ሰሊም ጅኛ የመካከለኛውን ምሥራቅና ግብፅን በ፲፮፻፲፮ - ፲፮፻፶፯ ዓ. ም. ላይ አስገብሮ ከሞተ በኋላ ልጁ ሰሊማን በባልካን ግዛቶቹን እያሰፋፋ መጥቶ ሆንግሪንም ከዚያ በኋላ በዚሁ በ፲፮፻፳፰ - ፳፱ ዓ. ም. ላይ በ፫፻፶፯ ወታደሮች የነምላን ከተማ አስከብሮ ስላስጨነቀ የቀድሞው ጳጳስ ቀሌምን ጠስ የፈረንሳዊውን ንጉሥና የቱርኩን ሱልጣን በሻርል ላይ ለማስማማት የወጡት ፖለቲካ ተለውጦ አሁን ግን ለማናቸውም የቱርክ እስላማዊ መንግሥት የአውሮፓን ክርስቲያናዊ መንግሥት ለመገልበጥ ስላስፈራ የአሁኑ ሊቀ ጳጳስ ጳውሎስ ፫ኛ የፈረንሳዊውን ንጉሥ ፍራንሷ አንደኛንና ንጉሠ ነገሥቱን ሻርልን በሰሊማን ላይ እንዲተባበሩ አስታረቋቸው ። ሰሊማን ከፈረንሳዊ ንጉሥ ጋር ተባብሮ ሻርልን ከኢጣሊያ ምሥራቃዊ ክፍልና ከአፍሪካም ግዛት አስወጣለሁ ብሎ ሲጠባበቅ የቃል ኪዳን ጓደኛው ክርስቲያን የፈረንሳዊው ንጉሥ እርሱን ከድቶ ከባላጋራው ጋር በጳጳሱ አማካይነት ታርቆ መደረቡን ሰማ ። ቢሆንም ብቻውን ከወዲህ ወገን በሻርል ውስጥ የነበሩትን የቪኔሲያን ወታደሮች አሸንፎ የሞልዳቪን መስፍን አበረረና ግዛቱን አስፋፋ ። የክርስቲያኖች መጠገያና የመርከብ መተላለፊያ የነበረችውን የሮዶስን ደሴት በ፡፡ ይል ያዘ ። ከሆንግሪ ንጉሥ ከሉዊዝ ጋር ተዋግቶ አስገበረ (1) ።

ሠ. እነዚህን አልፈን አሳባችንን ወደ መስኮብ ብናቀና ባስልዮስ የሚባለው ንጉሠ ነገሥት ፖሎኝን ለማስገበር የሚዋጋበትን ጊዜ ወደሩቅ ምሥራቅ ብንመለ ከትቻይና ከሞንጉሎ ገዢነት ተላቆ የራሱን ገዢነት መሥርቶ በውስጡ የየአውራጃው መስፍን እንደባላጋራ እየተያየ እርስ በርሱ ስለሚዋጋ ከ፲፮፻፶፯ መቶ ዓ. ም. ጀምሮ ለምዕራባውያን መግቢያ መነገድ መክፈቱን የቀሩትም የሩቅ ምሥራቅ አገሮች እንደዛሬ ስለአልሰለጠኑ አውሮፓውያኖቹ ፡ ፖርቱጋሎች ሆላንዶች ፣ ኤስፓኖች ቀጥሎም ፈረንሳዊዎችና እንግሊዞች በየአለበት አውራጃዎቻቸውንና ወደቦቻቸውን የንግድ ጥቅማቸውንም እንደተቀራመቱት እንገነዘባለን ።

ረ. ከሁሉ የበለጠ እኛ ልንመለከት የሚገባን ስለፖርቱጋል ሁኔታ ነው ። ይህ መንግሥት በጀኛው ክፍል እንዳነበብነው በሕንድ ፣ በብራዚል ፣ በአፍሪካ ፣ በሞዛምቢክ ፣ በእንጎላ ፣ በኮንጎ እስከ ደቡብ ግዛቱን ከአስፋፋ በኋላ በቀይ ባሕር መገርመሪያ የግብጾችን ቀጥሎም የቱርክን መርከበኞች እያሸነፈ እ. አው. ቀ. በ፲፮፻፳ ዓ. ም. መልክተኞቹ ወደ ኢትዮጵያ መጥተው ከንጉሡ ከዓፄ ልብነ ድንግል ጋር ተገናኝተዋል ። እነሱም በኢትዮጵያ ፮ ዓመት ቆይተው የዓፄ ልብነ ድንግልን ደብዳቤ ለልጁ ለዮሐንስ ፫ኛና ለሮማው ሊቀ ጳጳስ ከወሰዱ በኋላ በቶሎ መልስ ለማምጣትና ንጉሡ በቃልም በደብዳቤም የተሰማሙበትንና የተመኙትን ጉዳይ ፖርቱጊዞቹ ሊፈጽሙ አልቻሉም ።

(1) Soliman le magnifique - Fair Fax Downey - trad. S.M. Cuille Min. ምዕ III-IV:

ንጉሠ ነገሥቱ ያሁኑ የጦርነት ችግር ቀደም ብሎ ስለተሰማቸው የፖርቱጋል ጦር በኢትዮጵያ ወደቦች መሸጎ ተቀማጭ እንዲሆንና ራሳቸው ስንቅና አስፈላጊ ውን ነገር ሊሰጡ ፡ ፍራንቼስኮ አልቫራጽ በዚያው ቀበሌ ባለው የእስላም አገር ችና ደሴቶች ኤዲስ ቆጶስ ሆኖ እንዲያስተምር ተሰማምተው ነበር ። ዳሩ ግን ይኸ ነን ምኞታቸውን የፖርቱጋሉም ንጉሥ በሕንድ ያለውም የንጉሠ እንደራሴ ጉዳዩን በቅርብ ተከታትለው ከፍጻሜ ለማድረስ አልቻሉም ። ሁለተኛም ከኢትዮጵያ ጉዳይ የበለጠ ሌላ የሚያባከናቸው የአውሮፓ የሕንድና የብራዚል የቅርብ ጉዳይ ስለሞላ በወዲህ ያለውን የኢትዮጵያን ጉዳይ ችላ ብለውታል ።

በአባቱ በአማኑኤል አግር የነገሠው ዮሐንስ ፫ኛ የንጉሠ ነገሥቱን የሻርልን እንት ስለሚያገባ ንጉሠ ነገሥቱ ከፈረንሳይ ንጉሥ ከፍራንሷ ፩ኛ ጋር በሚጣላበት ጊዜ ወገንነቱን ወደ ጀርመን ንጉሠ ነገሥት ማድረግ ግዴታ ነበረበት ። ከጉጉ ያለው የኤስፓኝ መንግሥት የቀሩትም የካቶሊክ ነገሥታት እንደሚያደርጉት ከሮማ ሊቀ ጳጳስ ሥልጣን እየተቀበለ የካቶሊክን ሃይማኖት በየሰፋፊው ግዛቱ ላይ ማስፋፋት በግዛቱ ያሉት ይሁዲዎችና እስላሞች ክርስትናን እንዲቀበሉ እምቢ ያሉት ከግዛቱ ከፖርቱጋል እንዲነቀሉ በማሠር በመፍታት በማሳደድ ላይ ይገኛል ።

ስለዚህ ዮሐንስ ፫ኛም ሊቀ ጳጳሱም ምንም በአባ ጸጋ ዘአብና በነአባ አልቫ ሬጽ አማካይነት ከኢትዮጵያ ንጉሥ የመጣው መልእክት ቢደርሳቸው በዚያው በቅርባቸው የራሳቸው ጭቆና በቀጥታ ለሚመለከተው ለአገራቸውና ለሥልጣናቸው ጉዳይ ያስባሉ እንጂ ለኢትዮጵያ አበክረው አያሰቡም ። አንዳንድ ጊዜ ጉዳዩ ትዝ ቢላቸውም ለጊዜው በአገሩ ርቀት በመመላለሻው ችግር በጉዳዩ ታናሽነት የተነሣ የአሳብ ፊታቸውን ወደ ኢትዮጵያ መልሰው ስለኢትዮጵያዊው ንጉሥ ውድቀት ለጊዜው ምንም ዓይነት እርዳታ ለማድረግ አይችሉም ። ቢያሰቡም በአሁኑ ሰዓት ከመቸውም ጊዜ የበለጠ የቱርክ መንግሥት በባልካንና በመካከለኛው ምሥራቅ ኃይሉና ሥልጣኑ ጠንክሮ በኢትዮጵያ ዙሪያ ያለው የግብጽና የዓረብ አገር ሁሉ በርሱ ቍጥጥር ውስጥ ስለተዘጋ የእርሱን ቍጥጥርና ኃይል ጥሶ ወደ ኢትዮጵያ ለመምጣት ገና ጊዜው አልደረሰም ። ምናልባት ያዲ ሩብን ድንግል በሽ ምብራ ኩራና በየጠሩ ግንባር በግራኝ አህመድ መሸነፋቸው ወሬው ገና እንኳን በሊሰቦን ፣ በሕንድም አልተሰማም ይሆናል ።

በዚህም ላይ አምባሳደር ሆኖ የተላከው አባ ጸጋ ዘአብ ወደፊት እንደምንረዳው የተላከበትን ጉዳይ ወትወቶ ወደፍጻሜ አድርሶ በቶሎ እንደተቻለው በመመለስ ፈንታ እዚያው ሊሰቦን ተቀምጦ ለአምባሳደርነቱ የተገባውን መስተንግዶ እያጣጣመ ያገሩን ጉዳይ ችላ ብሎ አገሩ በጦርና በመከራ ሲሰቃይ እርሱ ዝም ብሎ ደስታውን ያይ ስለነበረ በዚሁ ዓፄ ልብነ ድንግልም ጦርነቱ በበዛበት በ፲፮፻፳፩ - ፳፱ ዓ.ም. በጸጋ ዘአብ ላይ ተናደው እንደነበረ ቤርሙዴዝ ያረጋግጣል (1) ። በ፲፮፻፲፮

(1) Histoire du Christianisme d’Ethiopie... La Croze. Relation du patriarche Bermudez Livre II. ፲፮ 95 - 100

(፲፭፻፳፮) ዓ. ም. የፖርቱጋሎች መልክተኞች ወዳገራቸው ሲመለሱ የሐንስ ቤር ሙዴዝ ከጓደኛው ከዳ አብሬው ጋር በኢትዮጵያ መቅረቱ ትዝ ይለናል = ስለ ዚህ የእጋ ዘለብ በሊሰን መቆየትና ችልታው ያናደደው የኢትዮጵያ የክርስቲያን ሕዝብ መከራና ሥቃይ ያሳዘነው ከወገኖቹ ተለይቶ ቀርቶ ሁሉንም ዓይቶ የነበረው ይህ የሐንስ ቤርሙዴዝ የሚባለው የፖርቱጋል ተወላጅ ከኢትዮጵያ ሊሰን ከሊ ሰን ሮም በግሥጋሜ ሄዶ ጉዳዩን ቀስቅሶ እነዚያን ፬፻ የፖርቱጋል ወታደሮች በ፲፭፻፴፬ (፲፭፻፶፩) ዓ. ም. ይዞ ባዬ ገለውዴዎስ ጊዜ እስከመጣ ድረስ ዓዬ ልብን ድንግልና የጦር አለቆቻቸው ካህናቱና ሕዝቡ ፤ ሴቱም ወንዱም ወደቡ ሁሉ ታጥሮ በተዘጋ ቤት እየተደበደቡ ይኸን የጦርነትና የመከራ መስቀል እነሆ ብቻቸውን ለመሸከም ግዴታ ሆኖባቸዋል =

ዓዬ ልብን ድንግል ለዚሁ ለፖርቱጋል ንጉሥ ለየሐንስ ፫ኛ በጻፉት ደብዳቤ ውስጥ ከአውሮፓ የክርስቲያን ነገሥታት እስካሁን ተዋውቁ በነርሱ ልጽናና አልቻሉም = እነርሱም እየተጣሉ እርስ በርሳቸው ትልቅ ጦርነት ያደርጋሉ = ደግሞ ይበልጥ የግዝነው ከነዚህ ከአውሮፓ ነገሥታት ጋራ መራራቃችን ነው = በግዛቱ ውስጥ አንድ የክርስቲያን ንጉሥ ቢኖር ኖሮ በደስታ ክርሱ ጋር በጓደኝነትና በወንድምነት እንኖር ነበር ብለው የጻፉት ትክክለኛ ነው = እነርሱም እርስ በርሳቸው ትልቅ ጦርነት ያደርጋሉ ያሉት በወሬ የሰሙትን ከዚህ በላይ የጠቀሰውን የጀርመኑ የኤስፓኝ ንጉሠ ነገሥት ሻርል ፭ኛና የፈረንሳይ ንጉሥ ፍራንሷ በፓሺያ (አጣልያ) በ፲፭፻፳፮ - ፳፯ ዓ. ም. የተዋጉትን ሳይሆን አይቀርም = በእርግጥም እንዲሁ ሁሉ ያን ጊዜም ከኢትዮጵያ ጋር የሚዋሰን አንድም የክርስቲያን መንግሥት የለም = ይኸም እንደ ዕድል ሆኖ በጥንት ታሪክ ውስጥ ኢትዮጵያ ግብፅ ኑብያ በተዋሕዶ ሃይማኖት ተሳታፊው እንደ ወንድማማች ሊሆኑ የሚገባቸው ከ፯ኛውና ከ፰ኛው መቶ ዓመተ ምሕረት ወዲህ ከዓረቦች ወረራ በኋላ ተዋሕዶዊቱ ግብፅ በዘመን ብዛት አብዛኛው ሕዝብና መሪዎቹ ስለሰለሙ በሃይማኖት ልዩነት ብቻ የቀደሙ ዘመን ወንድም የኋላ ባላጋራ ሆኗል =

የኑብያ መንግሥትም በዘርም በተዋሕዶ ሃይማኖትም ከኢትዮጵያ ጋር ወንድምነትን አጽንቶ ሲኖር በ፲፬ኛው መቶ ዓ. ም. ላይ በግብጽ ጦር ተወርሮ ሕዝቡ ስለሰለሙ በአሁኑ ሰዓት እንደሌሎቹ አገሮች ሁሉ በተርክ ሥልጣን ውስጥ ገብቶ ቅኝ አገር ሆኗል = ብዙም ጊዜ ከተርክ ሱልጣን ግብጽን ለማስተዳደር የሚሾመው ፓሻ ኑብያም (ሱዳንንም) ደርቦ ስለሚገዛው ለኢትዮጵያ በዚህም በምዕራብ በኩል የንግድ የእርዳታ ጭላንጭል አይታይም =

ሆኖም የኢትዮጵያ መንግሥት ብቻውንም ቢሆን እስከዚህ ግራኝ እስከተነሣ በትድረስ የራሱን ሃይማኖት የራሱን ነፃነት ይዞ ተከብሮ ይኖር ነበር = የእኩምን መንግሥት ገልብጣ የነገሥታቱን ዘር አስፈጅቶ ከምትባለዋ በዘጠነኛው መቶ ዓ. ም. ከተነሣችው ከዮዲት ገምሮ እስከ ፲፭፻፳፩ ዓ. ም. ድረስ የኢትዮጵያን ንጉሠ ነገሥት ተዋግቶ ለመጣል ከውጭም ጠላት መጥቶበት አያውቅም = ከውስጥ

ጥም በየጊዜው የሚነሡትን የወላስማ ተወላጆች ነገሥታቱ ሁል ጊዜ ድል እየመ ተዋቸውና እያስገበሯቸው ይኖሩ እንደነበረ ይገመገማን አመልክተናል ። አሁን ግን በዓለም መንግሥትም የግል ሰውም ሁሉም እንዳማረበት ዘመኑን የሚፈጽም ስለሌለ ሳይታሰብ የግራኝ አህመድ ጦር የንጉሠ ነገሥቱን ጦር አሸነፈ ። ለጠላት ወረራ እንግዳ የሆነችውንም ኢትዮጵያን በያለበት ወረራ ። ወረራውም እስካሁን የደቡቡን ክፍል ይፋትን ደዋርና ፈጠጋርን ባሌን ፣ ሸዋን ካጠቃ በኋላ የኢትዮጵያን ማዕከላዊና ሰሜናዊ ምዕራባዊ አውራጃዎች አማራ ሳይንትን ቤተ አምሐራን ጉጃምን ፣ ቤገምድርን ፣ ላስታንና ትግሬን ሁሉ አልማረም ።

ዓፄ ልብነ ድንግልና ግራኝ አህመድ በሸምብራ ኩሬ ጦርነት ገጥመው ግራኝ አሸንፎ ንጉሠ ነገሥቱ ተሸንፈው ከተለያዩ በኋላ የግራኝም ማሸነፍ የንጉሡም መሸነፍ ሁለቱንም ሳይገርማቸው አይቀርም ። ግራኝም ድሉ የተገኘው በአላህ እርዳታ ነው ሲል ክርስቲያኑም ንጉሥ በአባቶቹ ያልደረሰው መሸነፍ በኔ የደረሰው እግዚአብሔር ቢጣላኝ ነው ማለታቸው የታወቀ ነው ። ቆይቶ ደግሞ ከአሥር ዓመታት በኋላ ባፄ ገላውዴዎስ የስደት መንግሥት ዘመን ከግራኝ ጦር ይልቅ የሠለጠኑ ፖርቱጋሎች መጥተው ጦርነቱን ሲካፈሉ ተሸናፊና አሸናፊ ቁጣና ምሕረት ሥፍራቸውን ሲለዋወጡ ይታያሉ ።

የሆነ ሆኖ በዚህ ጦርነት ምንም እንኳን ንጉሡ ድል ቢሆኑና ብዙ መኳንንት ቢያልቁም ሌሎች የጦር አለቆች ራስ ይገልጻሉ ፣ የሠራዊቱ ገዥ ተስፋ ልዑል ሌሎችም እነራስ ነቢያት እነቢትወደድ ሠርጌ እነአዝማች አዳሉ ወደፊት ታላላቅ የገግንነት ሞያ እየሠሩ ሲሞቱ የቀሩትም ከንጉሣቸው ጋር ካውራጃ ወዳውራጃ እየተሰደዱ መከራውን በትዕግሥት ሲሸከሙ ፣ ለግራኝም ሁሉ ሲሆንለት በሹማም ንጉሳቸው መከባከብ የተነሣ ንጉሡን መማረክ ብቻ ሲያቅተው እንመለከታለን ።

ምዕራፍ ፺፭

የአውራጃ ኡስማን ወደ ግራኝ መግባት (መስከረም ፲፮፻፳፬ ዓ. ም.) —

የራስ ወሰን ሰንድ ሞት ተስፋ እያስቆረጣቸው ወደ ግራኝ እየገቡ የቀድሞ ጌታቸውን ንጉሡን ዓፄ ልብነ ድንግልን ተመልሰው ከወጉት ውስጥ አንደኛው አውራጃ ኡስማን ነው ። ኡስማን በሚባለው ስሙ ላይ አውራጃ ስለተጨመረ ከክርስቲያኖች በመጣላት ከትግሬና ከላስታ ወደ ሐረር የሠረው የበለው ወይም የረጃ ነገድ መሆኑን በነርሱ ነገድ ወንድ ልጅ ሲሆን አውራጃ ሴት ልጅ ስትሆን ባትያ (በዓትያህ) እየተባለች እንደምትሰየም ከዚህ በፊት አመልክተናል ። ሙሴ ረኔ ባሴት በዚህ በዓረብ ፋቲህ መጽሐፍ ሲያብራራ አውራጃ (ወይም ኡራይ አውራ) ትርጓሜው በበለው ነገድ ዘንድ ነቢይ ወይም የተቀደሰ ማለት ይመስላል ። ባቲያ ወይም ባቲ ደግሞ ወጣት ሴት እንደማለት ነው ብለዋል (1) ። ስለዚህ አውራጃ የሹመት ስም ሳይሆን

(1) ዓረብ ፋቲህ ገጽ 255 ግስታወጃ ቀጥሮ 1 ።

ራሳችን የታለች ሰው ልጅ ሲሆን ልጅ እገሌ እየተባለ እንጂ በነጠላው እገሌ ብሎ እንደማይጠራ ይመስላል ። ባገራችን ለወንድ “ልጅ” የሚባለው ስያሜ ስም ላይ እየተቀጠለ ሲሰጥ ለሴት ልጅ ላገባችው “ወይዘሮ” እንደሚባለው የበው ነገድ ሴቷን ባቲያ ወይም ባቲ ይላል ማለት ነው ። በመቆየት ብዛት ግን አውይዘሮ የወንድ ባቲያ የሴት መጠሪያ ስም መስሎ ይታያል ። ምናልባት አውራጃ ባገችን አውራ (የወንድ አውራ) ከሚባለው ጋር ግንኙነት እንዳለው አይታወቅም ። በዚህ ዓይነት የግራኝ አሀመድ ባለቤት ባቲያ ድል ወንበራ የነዚህ ወገን ነች ማለት ነው ። ከግራኝ ባለሥልጣናች ውስጥም ከመጠሪያ ስማቸው በፊት “አውይዘሮ” የሚወሰድ ሌሎች እን አውራጃ አቡን የበለው ነገድ መሆናቸው ነው ።

ዓረብ ፋቲህ የአውራጃ ኡስማን ሙሉ ስሙ ከነአባቱ አውራጃ ኡስማን ሲን ዳርአሊ መሆኑን ይኸም ሰውዬ በሱልጣን መሐመድ (መሐመድ የሰዓዲን ልጅ) ጊዜ ከጦርነት ቦታ ላይ ተማርኮ ክርስቲያን ሆኖ ለንጉሠ የጦር አለቃና የይፋት አገር ገዥ መሆኑን ይገልጻል። እልፍ ብሎ ደግሞ የኤሚር ፈራቃሃም አሊ (ዋና የግራኝ የጦር አለቃ) ሚስት የአውራጃ ኡስማን እገት እንደሆነች ስለሚናገር ኡስማን በርግጥ እሰላም የነበረ ለመሆኑ ጥርጥር የለውም (1) ። በምርኮ ከመጣ ወዲህ ክርስትና ተነሥቶ በፊት ፈጠጋርን ቀጥሎ ይፋትን ተሾሞ ሲያስተዳድር ቆይቶ በባይቆ ጦርነት ጊዜ የፈጠጋር ገዥ እንደነበረ በዚያው ምዕራፍ ላይ ተመልክቷል ። የግራኝ ጦርነት ከተጀመረ አንሥቶ በዚህ በአራት ግጭት ውስጥ ለንጉሠ ታማኝ የጦር አለቃ ሆኖ ከግራኝ ጦር ጋራ ብዙ ጊዜ መዋጋቱን ባለፉት ምዕራፎች አንብቦናል ። ዋና የተዋጋባቸውም ሥፍራዎች ባይቆ ሽምብራ ኩሬ በረሀ ፣ ዝሆን ዱርናቸው ። አሁንም በመጨረሻው ራስ ወሰን ሰገድ ለውጊያ በጦር ሠራዊቱ ምክር ወደ ቦሰት ተራራ በሚጓዝበት ጊዜ ከኋላ የጦሩ ደጀን መሪ ሆኖ እንዲያዝ የተመደበው አውራጃ ኡስማን እንደነበረ አንብቦናል ።

እኛ በአጻጻፋችን ወገናቸውን ከድተው ለግራኝ የገቡትን እነወናግ ዣንን ፣ እነአዝማች ሃይቢን ፣ እነአናንያን ከሐዲዎቹ እንደምንላቸው ዓረብ ፋቲህም አውራጃ ኡስማንንና እርሱን የመሳሰሉትን በንጉሠ የጦር ግንባር ሆነው የሚዋጉትን የአሰላም ሹማምንት የሚጠራቸው በዚህ በመጥፎ ቅጽል ከሐዲዎች እያለ ነው ።

አሁን የመጨረሻው ተስፋ ራስ ወሰን ሰገድ በሞተበት ጊዜ ንጉሠ ከወጅ ወደ ቤተ አምሐራ (ወሎ) በሚጓዙበት ጊዜ እንኳን እሰላም የነበረው የሐረር ተወላጅ እርሱ ይቅርና ከክርስቲያኖቹ የጦር አለቆችም ውስጥ ተስፋ እየቆረጡ የሚገቡት ለመግባት የሚላላኩት ብዙ ስለሆኑ በርሱ ሊፈረድበት አይችልም ። በአሁኑ የግራኝ ሥልጣን በሸዋና በደቡብ አገሮች በሰፈነበት ሰዓት ሁሉም ግራ ሳይገባው አይቀርም ። ሁኔታው በ፲፱፻፳፮ ዓ. ም. በማይጨው መልስ ከነበረው አኳኋን ጋር ተመሳሳይ ነው ። ከማይጨው መልስ ግማሹ ወደ ስደት ግማሹ ወደ አርበኝነት የቀረውም ወደ ኢጣልያ መግባት እንዳመራ በዚህም ግራኝ ባሸነፈበት ሰዓት ያለው መንገድ ሦስት ብቻ ነው ። ፩ኛው ጓዝን ጠቅልሎ ንጉሠ ወደሂዱበት ወደሰሜን

(1) ዓረብ ፋቲህ ገጽ 213 - 255

አቃንቶ መሸሽገጃኛው ለግራኝ ገብቶ ሰልጦ እየገቡሩ መኖር ፣ ፫ኛው ሽሽቱንም መሰለሙንም የጠላው ከግራኝ ጦር ጋር በአርበኝነት እየተዋጉ ለሀገርና ለሃይማኖት መሠዋት ነው ። የጦር አለቆቹ እንደ ስሜታቸው ከሦስት አንዳቸውን መስመር መከተል ግዴታቸው ስለሆነ የአውራጃ ኡስማን ምርጫ ያለፈው በዚህ በጀኛው ቁጥር ባለው ላይ ነው ማለት ነው ።

አውራጃ ኡስማን ወደ ግራኝ ሲገባ አምኖ የተከተለውን የክርስቲያን ጦር በከዳቱ አሳምኖ አብሮ ይዞ ለመግባት ፣ እንደ ልጅ የሚመለከተውን አናንያን ወደሱ አሳብ ለመምራት በጉዳዩ ሲጨነቅበት ሰንብቶ ሁለቱም በመጨረሻው ተስማምተው የተከተላቸውን ጦር ይዘው ለግራኝ ገቡ ። ግራኝም በጣም ተደስቶ ከገቡ በኋላ ኡስማንና አናንያን የቀድሞ ጌታቸውን ንጉሡን እያባረሩ ከግራኝ ጦር ጋር በግብር ይወጉ ዠመር ። በተለይም ከመሠረቱ እስላም የነበረው ከአውራጃ ኡስማን የበለጠ ክርስቲያን የነበረው አናንያ ከሰለመ በኋላ መንገድ በመምራት የሚያውቀውን መላና ምሥጢር በመግለጥ የራሱንና የወገኑን አገር በሹመት ያስቀመጡትን ንጉሥ ዞሮ በመውጋት በድሏል ። አሁን ሁለቱም ወደ ግራኝ የገቡበትን ሁኔታ ከዓረብ ፋቂህ መጽሐፍ ላይ ከዚህ እንደሚከተለው እንመልከት ።

«የይፋትን ግዛት ላንተ ነውና የምሰጥህ ሂድና አገሪቱን ያዝ ብሎ ይማም ለባሕር ጦር መሪ ለሻምሱ ነገረው ። ሻምሱም ወደ ይፋት ሂደ ። አገሩ ለፈረስ አይመችም ነበርና በእግር ሂድ ከአገሪው ሕዝብ ጋር ተዋጋ ። ሕዝቡም በተራራ ላይ ሆኖ እንደተከበበ ሲዋጋ ቆይቶ መጨረሻውን ተሸነፈና ሁሉም እየገባ ሰለመ ። በዚያም እንደ የቀድሞው ንጉሥ ዓፄ እስክንድር ያሠራት ቤተ ክርስቲያን ነበረች በውስጧ ብዙ ወርቅ ነበር ። ንጉሡ ነዋየ ቅድሳቱን በወርቅና በብር አሠርቶት ነበር ። በዚያም እንደ በወርቅ ሥራ የተጠረዘ ትልቅ ወንጌል ነበር ። እርሱንም ከመሬት ለማንጣት ሁለት ጠንካራ ሰው ያስፈልግ ነበር ። ሻምሱ ወደ ውስጧ ገብቶ በውስጧ የሚገኘውን ሁሉ የሃ ወቄት ወርቅ ጌታ ያለበት ያፄ እስክንድርን በርኖስ (ካባ) ጭምር ወስዶ ከጨረሰ በኋላ ቤተ ክርስቲያኑን አቃጥሎ ወደ ይማም ተመለሰና ያገኘውን ሁሉ አስረከበው ። ይማምና ጓደኞቹም የወርቁን ወንጌልና ሥዕሉን እያዩ አደነቁ ። ከዚያ ደግሞ እኔ እከተልሃለሁና እፈት ቀድመህ የይፋትን ሕዝብ እየወጋህ ለሳምን ብሎ ገራድ አህመሽን ላከው... ከሐዲው አውራጃ ኡስማን ወሰን ሰገድ የሞተ ጊዜ ወደዚህ ወደግዛቱ ወደ ይፋት መጥቶ ተቀምጦ የጋፋትን የወናግ ጃራን ጦር ሰብስቦ ይዞ ነበር ። ይማም አቡናህ የገባ ጊዜ እስላሞቹን እወጋለሁ እንጂ በአገሪ (በይፋት) አላስገባቸውም ብሎ ለወታደሮቹ ተናገረ ። ባንድ ወገን ደግሞ ከወታደሮቹ በድብቅ አድርጎ “ጥንት ዘሬም እኔም እስላም ነን ። ነገር ግን ከባሌ ክርስቲያኖቹ ወስደው ክርስቲያን አደረጉኝ ። ልቤ ግን ሁልጊዜ ከእስላምነት አልተለየም ። አሁን ግን ወደ አላህና ወደ ነቢዩ ወዳንተም መመለስ ሰለምፈልግ ባለፈው ጥፋቴ የማትቀጣኝ እንደሆነ ወዳንተው አገባለሁ እዚህ ከኔ ጋር ያለውንም የንጉሡን ጦር አንድ ተንኮል ሠርቼ ወዳንተ ገተብተው እስላም እንዲሆኑ አደርጋለሁ” ብሎ ደብዳቤ ጽፎ በይፋት እስላሞች

እጅ ወደ ይማም ላከ = ይኸንንም ምሥጢር ለማንም ክርስቲያን እንዳትገልጹ ብሎ አስጠነቀቀ =

ይማም ከመልክተኞቹ ደብዳቤውን ተቀብሎ ነገሩን ከተረዳ ወዲህ ወሬ አግኝቻለሁና ተመለስ ብሎ ወደገራድ አህመድ ልኮ መለሰው = ይማም የአውራጃ ኡሰማንን ደብዳቤ ከተመለከተ በኋላ ከአመፅቸው ተመልሰው የክህደትን ሥራ ለማይሠሩት ያለፈ ኃጢአታቸውን ይሠርዳቸዋል የሚለውን በቁራን የተጻፈውን የእግዚአብሔርን ቃል ጠቅሶ (1) በአለፈው ይተግኛል ብለህ አትሰጋ አትኖራ ስለዚህ ጠቢቅ ላይ እንገናኝ ብሎ የሙተማመኛ ምልክት ላከለት = ደብዳቤው በምሥጢር ደረሰው = በዚያን ጊዜ ምን ይሻላል ብቻዬን ነኝ ; ብቻዬን ወደ ይማም ብገባ ባለፈው በእስላምቸላይ በሠራሁት ሥራ ያሥፈራኛል = እነዚህን ያሉኝን የክርስቲያን ወታደሮች ከኔ ጋር እስላም ሁኑ ብላቸው ይገድሉኛል ወይም አሥረው ምርኮኛ ያደርጉኛል እያለ ብቻውን ሲያወጣ ሲያወርድ ቆይቶ ሾከርና ያኪም የሚባሉ ሁለት እስላሞች እፈቱ አስመጣ = ከነዚህም ከሁለቱ ሾከር በነፍስ ግዳይ ያኪም በዕዳ ምክንያት ከይማም ከድተው ወደ ንጉሡ ገብተው በሹመት በይፋት የሚኖሩ ናቸው = እነሱንም ይማም ይኸው እቅርባችን ነው ያለው ነገ ወይም ከነገ ወዲያ ወደ አገራችን ገብቶ ይዘርፈናል = ስለዚህ ጦራችንን ይዘን ወደ ንጉሡ እንሸሽ ወይስ እዚህ ተዋግተን እንሙት የትኛው እንደሚሻል እስኪ ምክር አምጦ ብሎ ጠየቃቸው = እነሱም እኛ አገልጋዮችህ ነን እንሸሽ ወይም እንዋጋ አለዚያም እንስ ለም ብትለን እንደፈቃድህ ከመፈጸም በቀር የምንሰጥህ ምክር የለም ብለው መለሱ ለት = እሱም እኔ ካንሳሁት ከመዋጋቱም ከመሸሹም የተሻለው ይኸው ወደ ይማም መግባቱና መስለሙ ነው ; ስለዚህ ወደርሱ ሂደን ላለፈው ጥፋታችን ይቅርታ እንዲያደርግልን እንለምንዋለን = እኔም ደብዳቤ ጽፌለት ለኔም ለናንተም የሚሆነን የሙተማመኛ ምልክት መልስ ለኮልኛል = ነገር ግን ይህን የያዘነውን የክርስቲያን ጦር እንደምን እናደርገዋለን እኛንስ ተከትሎ እንደምን ወደ ይማም ይገባል እያለ ጠየቃቸው አንተ ለሕይወታችን ዋስትና ከሰጠኸን ግድ የለም ለዚህ እኛ እንበቃለን አሁንም አገልጋይህን አናንያን ጥራውና ይምጣ አሉት =

አናንያ ከአውራጃ ኡሰማን በታች ሆኖ ጦሩን የሚያዝ የክርስቲያን ሹም ነው = ስለዚህ አናንያ ይኸንን አሳባችንን ቢሰማ የሚቀበለን ይመስላችኋልን ብሎ ቢጠይቃቸው እርሱ አንተ እሳትም ልግባ ብትለው አብሮህ ይገባል አሉትና ከዚያ ወዲያ አናንያ ተፈልጎ መጣና አውራጃ እንደዚህ አለው “አንተ ልጄ ምክትሉ ነህ ይኸን ሁሉ የደረሰብንን አይተሃል ምን ማድረግ የሚሻል ይመስልሃል” ብሎ ጠየቀው = በዚያን ጊዜ አናንያ በእጅህ ውስጥ እንዳለሁ ምርኮኛ ወደምትሂድበት እሂዳለሁ = እንዋጋ ብትለኝም ወደ ንጉሡ ሸሽተን እንሂድ ብትለኝም የምታዘኝን ብቻ እፈጽማለሁ ሲል መለሰለት = አውራጃም በል በፊቱ ከቃሉ ላትወጣ ማልልኝ ቢለው ማለለት = ከዚያ ወደ ይማም ለመግባትና ወደ እስልምና ለመመለስ ማስ

(1) በቅርብ ወደ አማርኛ የተተረጉመው ቁራን ምዕራፍ (ሱራት) ፳ ቀጥር ፴፰ - ፴፱

ቡን ገለጸለት = እርሱም እኔም ከዚህ ቀደም ወደ ማርጃይ አገር ሾመህ የላከኸኝ ጊዜ ወደ ይማም ተላልኬ ለመሰለም አስቤ ነበር = ነገር ግን ሳላደርግ የተረሁት ላንተ ፍቅር ስል ነው ሲል መለሰ = በዚያን ጊዜ አውራይ ትልቅ ደስታ ተሰማው ታዲያስ ለጦር ሠራዊቱ እንዴት አድርጎ መንገር ይሻላል ቢለው የዚህን ጉዳይ ለኔ ተወው መጀመሪያ በአንተ ዙሪያ የሚያገለግሉህን እንደ ቤተ ሰብ የሚሆኑትን ነገሩን ገልጬ እነግራቸዋለሁ እሺ ቢሉ መልካም ነው እምቢ ቢሉ እንዋጋቸዋለን ብሎ መለሰና ከዚያ ወጥቶ ለሃ ፈረሰኞች ለጀቢ የእግረኛ ወታደሮች ቢገልጹላቸው እኛ ጌታችን እሳት ቢገባ እንገባለን የኛ ጉዳይ የእርሱን ትእዛዝ መከተል ብቻ ነው እያሉ መለሰላት ይኸንንም ቃል ወስዶ ለአውራይ አስታወቀ ወናግ ጃራ የሚያዛቸው ጃቢ የሚሆኑ የክርስቲያን ጦር ሠራዊት ነጭ ተራራ መሰለው ይታዩ ነበር በባሕር አምባ እንሱን የመሰለ ጦር የለም =

አውራይ ኡስማን ወደ ሚዳ ወርዶ ጦሩን ያሰለፈ ጊዜ የወናግ ጃራ ጦር ወደቅ ሃዶ ምንው አይታዩኝ ብሎ ቢጠይቅ ከተራራቸው አልወረዱም አሉት = ወደ ተራራ ቀና ብሎ ቢመለከት ለውጊያ ተሰልፈው አያቸው : ከዚያ ምን ሆናችሁ እኔስ ምን በደልኋችሁና ተለያችሁኝ ብሎ መልክተኛ ቢልከባቸው ያንተን አሳብህንና ንጉሡን መከዳትህን አውቀንብሃል እኛ ግን የእርሱ አገልጋይና በፈቱ የምንሞት ነን = ስለዚህ ወዳንተ እንመጣም ከኛ ጋር መዋጋት ፈልገህ እንደሆነ ወደ ተራራው ብቅ በል የሚል መልስ ላኩለት = ይህን ከላኩለት በኋላ እነሱ ጋሻቸውን እየራሳቸው ላይ አድርገው ወደ ቤተ አምሐራ (ንጉሡ ወደ ሃዱበት) ጉዟቸውን ያዙ = አውራይ ኡስማን ያገሩን ሰው እሰላሙን ሁሉ በሙሉ ይዞ ወደ ጦቢያ ሃዶ ይማምን ይጠባ በቅ ዝመር =

ይማም በዚህ ጊዜ የመኖሪያ ሥፍራው በአቡናህ ነበረና ከአውራይ ኡስማን ለመገናኘት ወደ ጦቢያ ሃዶ በሩቅ የአውራይን የተተከለ ድንኳን ተመልክቶ በዚያ አቅራቢያ ሠፈረ = ከዚያ በኋላ አውራይ ኡስማን ያለበትን ሥፍራ ትቶ የፈረሰኛ ወታደሩን አሰልፎ የሚያማልዱትን ሹኾችና ሊቃውንት ከፊቱ አስቀድሞ ወደ ይማም መጣ = ወደ ድንኳኑም ገብቶ እጁን ሳመው = ይማም አህመድም በመልካም ተቀብሎ ወዲያው አትፍራ አለው = ወደ ወታደሮቹም ዘወር ብሎ እንግዲህ እሰላም ሁኑ አላቸው = በዚህ ምክንያት ከእኩል ቀን ዝምሮ ፀሐይ እስከትጠልቅ ድረስ ወንዱም ሴተም ሁሉም ሰሰልሙ አመኹ = ቍጥራቸው እስከ ጃቢ ይደርሳል ይማም እግዚአብሔርን አመሰገነ አውራይንም ባረከው ወደ አገራቸው ለመመለስ የሚፈልጉትን ኤሚሮች ሁሉ ይዞ ዝቋላ በተቀመጠው በወዘር አዶሌ ውስጥ እንዲተዳደሩ አደረገና ይብረ ብርሃን ጦር ይዞ ይጠባበቅ ለነበረው ለፈራቃ ሃም አሊ የአውራይን (1) መግባት ከገለጸለት በኋላ በደብረ ብርሃን ሥራ ፈቶ እንዳ ይቀመጥ ወደ ተጉለት ወደ ወግዳ ወደሙገር እየዘመትህ እገሩ ሁሉ እስኪገብር

(1) ለፋራቃም አሊ መላኩ ከዚህ በፊት እንዳመለከትነው ኡስማን ለፋራቃም አሊ አማቹ ስለነበረ ነው ፡

ድረስ ውጋው ብሎ ላከበት = እርሱም ራሱ ወደ ደብረ ብርሃን ለመሄድ አስቦ ሳለ በአውራጃ ኡስማንና በአዝማች ሃይቢ ምክር ወደግድም ሄደ የዚህን አውራጃ ሕዝብ አሰለመ » ሲል ጸሐፊው ስለ አውራጃ ኡስማን ወደ ግራኝ መግባት ያትታል = (1) =

አውራጃ ኡስማን በርሱ ደረጃ ያሉት ከፍተኛ ባለሥልጣኖች ከግራኝ ጦር ጋር ብዙዎቹ እየተዋኑ ሲያልቁ የተረፉት ከንጉሡ ጋር ወደ ቤተ እምሐራ (የዛሬ ወሎ) ሲያመሩ እርሱ ወደ ይፋት ሄዶ ጦሩን በማግባባት አሳድሞ ወደ ግራኝ የገባበት ዋናው ምክንያት ጊዜ ካነሣው ካዲሱ ባለሥልጣን ጋር ሆኖ በሹመት እየተደሰተ ዕድሜውን ለመቀጠል መሆኑ የታወቀ ነው = ይኸንንም ለማግኘት ራሱም ወታደሩንም አሳድሞ ለግራኝ መግባቱ ብቻ አልበቃም = ነገር ግን አዲሱን ጌታ ለማስደሰት ቀድሞ በሹመት አክብሮ ያስቀመጠውን ጌታውን እያባረረ መውጋት አለበት = በማናቸውም ቢሆን በተለይ በግራኝ ዘንድ በግማሽ መታመን በግማሽ መክዳት እይፈቀድም = ስለዚህ አውራጃ ኡስማን ዓፄ ልብነ ድንግልን እስከተቻለው አገልግሎ አሁን በሙሉ ሲከዳ ለግራኝም በሙሉ ሥልጣን በሙሉ ፈቃድ በሙሉ ታማኝነት አገልግሎቱን መግለጽ አለበት = በዚያ የሰው ልጅ ነፃነት በሌለበት ሰዓት እላይ እንዳልነው የቀዘቀዘ መካከለኛ ኑሮ ማግኘቱ ችግር ነው = ስለዚህ አውራጃ ኡስማን የክረምቱን ወራት ሐምሌንና ነሐሴን ፲፭፻፳፫ ዓ. ም. በዝሆን ዱር (ዳምት) በወጅ ከንጉሡ ነገሥቱና ከራስ ወሰን ፲፮፻፳፫ ጋር ከቆየ በኋላ በነሐሴ ፭ ቀን ፲፭፻፳፫ ዓ. ም. ወሰን ሰገድ ስለሞተ በነሐሴ ወር መጨረሻ ወይም በመስከረም መገመረያ ላይ ለግራኝ ገብቶ የቀድሞ ሃይማኖቱን አቀፈ =

በ፲፭፻፳፬ ዓ. ም. በጥቅምት ወር ከግራኝ ጋር ወደ ቤተ እምሐራ ሄዶ ከንጉሡ ጦር ጋር መዋጋቱን ቀድሞ አምባ ግሼንን ለመያዝ ከነቢት ወደድ ሠርዔ ጋር በኅዳር ወር ሲዋጋ በቀድሞ ጓደኞቹና በከጻቸው በክርስቲያኖቹ እጅ ተመትቶ መሞቱን ወደፊት እናነባለን = እንግዲህ ዓፄ ልብነ ድንግልን ከከዳበት ጊዜ ገምሮ እስኪሞት ድረስ ያገኘው ሕይወት ቢበዛ የአራት ወር ዕድሜ ነው = ይኸን በቅድሚያ የማወቅ ችሎታ ቢኖረው ኖሮ ታላላቅ አውራጃ አንድ ጊዜ ፈጠጋርን አሁን ይፋትን እየሾመ ያንቀባረረውን ጌታ ባልከዳም ነበር =

ምናልባት ከዓፄ ልብነ ድንግል ሳይለይ ወደ ቤተ እምሐራ ሄዶ ቢሆን ኖሮ የበለጠ ዕድሜ ባገኘ ነበር = በሚያየው የጦርነት አያያዝ ንጉሡ ተሸናፊ ግራኝ አሸናፊነቱን በትክክል ሲመለከት የርሱን ባጭር ጊዜ መሞት በፍጹም ሊመለከተው እይችልም = ይህ ከብልሆኝ የሚደብቀው የእግዚአብሔር ምስጢራዊ ችሎታ ብቻ ነው =

(1) ዓረብ ፋቲህ ፲፮ 272 - 281

በሸዋ ከተቃጠሉት አብያተ ክርስቲያናት እንዳንዶቹ (፲፭፻፳፫ - ፳፬ ዓ. ም.)

ከራስ ወሰን ሰገድ ሞትና ከአውራጃ ኡስማን ወደግራኝ መግባት በኋላ ከቀድሞው የበለጠ ብዙ አብያተ ክርስቲያናት መቃጠላቸው የታወቀ ሲሆን ትክክለኛ ቦታቸውንና ስማቸውን የጻገቡ ጸሐፊ መግለጽ እያቃተው በደፈናው የባደቁ ቤተ ክርስቲያን ወይም ዓፄ ናዖድ ያሠራት ዓፄ እስክንድር ወይም ራስ ወሰን ሰገድ የተከላት ከማለት በቀር ትክክለኛ ቦታውንና የቤተ ክርስቲያኑን ስም ስለአልጠቀሰው የአብዛኛው አልታወቀም ። በኛም በኩል ዋናው ታሪክ ነገሥት በቤተ አምሐራ ያሉትን ወደፊት እንደምናነበው ሲዘረዝር በደዋሮ በፈጠጋር በመራቤቴ ፤ በይፋትና በመንዝ በግድም በባሌ ፤ በጉራጌ ፤ በሐድያ በጠቅላላው በሸዋ የተደረገውን የጦርነት ታሪክ ከመተረክ እንደተቆጠበው ሁሉ የተቃጠሉትንም የአብያተ ክርስቲያን ስምና ሥፍራ እየለየ አልዘረዘረም ።

ይሁን እንጂ ከራስ ወሰን ሰገድ ሞት ወዲህ በዚህ ክፍል ያለው መላው የዛሬ የክረዩና የአካባቢው ያን ጊዜ ደዋሮ የሚባለው እንደዚሁም የባሌና የአፋሲ ፤ የሐረርና የሸዋ ጠቅላይ ግዛት በእጁ ስለወደቀ በደብረ ሊባኖስ ቃጠሎ ላይ እንዳነበብነው «ዝረፍ አቃጥል ግደል» በሚል በጠቅላላ ዓላማ ግራኝና ሹማምንቱ በያለበት እየተሰራጩ በፊታችው የወደቀውን ቤተ መንግሥት ፤ ገዳምና ቤተ ክርስቲያን በውስጡ ወይም በየዕቃ ቤቱ የታጀለውን የቤተ መንግሥትና የቤተ ክህነት ዕቃ ፊት ለፊት ያገኙትን በጠቋሚ የደረሱበትን ሁሉ ሙሉም አድርገው ከዘረፉ በኋላ እሳት እየለኩሱ ማጋየት ሕዝቡን ማሰለም እምቢ ብሎ ለመመከት የሞከረውን መፍጀት ዋና መሠረታዊ አሳባቸው ስለሆነ ይኸንን ባዲስ ኃይልና በተል ፈጽመዋል ። በዚህም ላይ በአሁኑ ጊዜ የግራኝ ፍላጎት ንጉሡን ለመማረክ ወይም ለመግደል እርሳቸውም ሲሞቱ መላው አገር ይገዛል በሚሉ ምኞት እርሳቸው ወደሄዱ በት ወደ ቤተ አምሐራ ለመዝመት ስለሆነ የዛሬውን የክፋን ፤ የሲዳሞን ፤ የወለጋን ግዛት ለጊዜው ችላ ብሎታል ።

ከዚህ በፊት ያቃጠለው የቤተ መቅደስ ስሙና ያለበት ቦታ ሁሉ የአንዳንዶቹ በትክክል ባይታወቅም የተቃጠሉትን በየምዕራፉ እንብብናል ። አሁን ደግሞ አንድ ባማርኛ የተጻፈ ደራሲውን የማይጠቅስ ጽሑፍ በተጉለት የደብረ ብርሃን በመንዝ የምስሐለ ማርያም አብያተ ክርስቲያን መቃጠላቸውን ለይቶ ይጠቅስና በየካቲት ፲፬ ቀን በደፈናው ከዋያት ወንዝ በመለስ ያለው መቅደስ ሁሉ መቃጠሉን ያመለክታል ። በዛሬው አዲስ ዓለም አቅራቢያ ያን ጊዜ እንደገብጣን በሚባለው ወረዳ የቅዱስ ፊቅጦር ፤ በዛሬው አዲስ አበባ አካባቢ ያን ጊዜ እንደጉጥና በሚባለው ሌላ ገዳም እንደዚሁም በይፋት አቅራቢያ ደብረ ምሥዋዕ የሚባል ገዳም መኖሩ በሌላ ጽሑፍ ላይ ተጠቅሶ ስለሚገኝ እነዚህ ሁሉ ባሁኑ ጊዜ የእሳት ራት ከመሆን አልዘለሉም ።

ዓፄ ዘርዓ ያዕቆብ በፈጠጋር ጥልቅ በምትባለው በተወለዱበት ቦታ ሁለት

አብያተ ክርስቲያናት አሠርተው አንዱን መርጡል ሚካኤል ሁለተኛውን ዓጸደ ሚካኤል ብለው ሰይሙው ከዚያ ደግሞ ወደ እንዘርዳ (?) ወረዳ አልፈው ደብረ ስሂን የሚባለውን መትከላቸውን ቀጥሎ በግብፅ አገር ደብረ ምጥማቅ የምትባለ ዋን ገዳም እስላሞች (ግብጾች) አቃጠሏት ማለትን ሰምተው ግድለም እዚያ ቢያቃ ጥሏት እኛ እዚህ በእገራችን እንሠራላታለን ብለው በተጉለት አዲስ ቤተ ክርስቲያን አሠርተው ስሚን ደብረ ምጥማቅ እንዳሰኙዋት ከዚህ አያይዞ በተጉለት ለእ መቤታችን ምስልና ለመስቀል መስገድ አይገባም ብለው የተነሡት የእስጢፋኖስ ልጆች በተቀጡ ጊዜ (1) በተጉለት ጌታ ኢየሱስ ክርስቶስ ብርሃን ለብሶ ስለታየ ወይም ብርሃን ስለወረደ በዚያ በስሙ ያሠሩትን ቤተ ክርስቲያን ደብረ ብርሃን ብለው እንደሠየሙት በሌላ ቦታ ላይ ደግሞ በምድረ ደኅ መካካ ማርያምን በቤተ ለምሐራ ደብረ ነጉድጓድን እንዳሠሩ ዜና መዋዕላቸው በየምዕራፉ ያመለክታል ። (2) ።

በበኩላቸው ያዲ ዘርዳ ያዕቆብ ልጅ ዓፄ በዕደ ማርያም ቤተ ለምሐራ ሂደው አትሮጎስ ማርያምን ተክለው ከተመለሱ በኋላ በመንዝ በኩል ሲያልፉ ለቤተ ክርስቲያን ሥራ ተስማሚ የሆነ ቦታ ፈልገው ያማረ ቤተ ክርስቲያን ካሠሩና ከአስጨረሱ በኋላ ከመራቤቴ (መርሐ ቤቴ) ብዙ ታቦታት እስመጥተው እንዳስገቡበትና የቤተ ክርስቲያኑን ስም ምስሐለ ማርያም ብለው በእመቤታችን ስም እንደሠየ ሟት ዜና መዋዕላቸው ይገልጻል (3) ። ምስሐለ ማርያም ያለውን በሌላ ቦታ “ሥሕል ቤት” ቢለው ይገኛል ወደ ዘመናችን ቀረብ ያለ አንዳንድ ጽሑፍ ምስዓለ ማርያም ይልና ሥዕል ቤት ያደርገዋል ። በሕዝብ እነጋገር ደግሞ ምስዓለ ወይም ምስሐማር ያም ይባላል ።

እስከ ዛሬ ድረስ ነገሥታት በሌላው በየአውራጃው ከመትከላቸው በቀር በሚኖሩበት ቤተ መንግሥት አጠገብ ጧት ማታ የሚጸልዩበት ቤተ ክርስቲያን ያሠራሉ ። በዚያም ብዙ ታቦታት ያስቀምጣሉ ። እነዚህንም በዘመቻ ጊዜ ለተራዳኢነት (እንዲረዱዋቸው) ይዘዋቸው ወደ ጦርነት ይዘምታሉ ። ያዲ ምኒልክ ስዕል ቤት ኪዳነ ምሕረት ከታላቁ ግቢ እንደነበረ ለቀዳማዊ ኃይለ ሥላሴ እላይኛው ግቢ የነበሩ ጊዜ ማርቆስ አሁን ደግሞ ለኢየሱልዩ ቤተ መንግሥታቸው በቅርብ ያለው እስጢፋኖስ ወይም በግቢያቸው ውስጥ ያለው ቤተ ክርስቲያን የስዕል ቤታቸው ነው ማለት ነው ። ይኸም ሁሉ ከዚያው ከጥንቱ ተያይዞ በመጣው ልማድ ነው ።

(1) ደቀ እስጢፋኖስ (የእስጢፋኖስ ልጆች) በሐይቅ በእስጢፋኖስ ገዳም የሚኖሩ ካህናት ናቸው ።
 (2) ያዲ ዘርዳ ያዕቆብ ዜና መዋዕል ገፍል ፔሩቭ ያሳተመው ገጽ 51 - 55 - 67 - 68
 (3) ወእም ሕየ ተመይጦ አትሮጎስ ማርያም ወእም ደግረዝ ተንሥእ ንጉሥነ ወእቱ (በእደ ማርያም) ውነለሊ ምንዝህ (መንዝህ - መንዝ) እንዘ የሐሥሥ ሠናየ መካነ ከመ ካዕበ ይሕንዕ መቅደስ ፈቀዶ ወረከበ ሶቤሃ ዘከመ ሐለየ መካነ ጎሩየ ወተፈሥሐ ፈድፋደ ወወጠነ ሱራሪሃ ወገብረ ሰቀላ ወአውጽአ ብዙኃ ታቦታተ እመርሐ ቤቴ ወአብእ ውስቴታ ወሠመየ ሥሐለ ማርያም ። ያዲ ዘርዳ ያዕቆብና ያዲ በእደ ማርያም ዜና መዋዕል ገጽ 126 - 128 ።

እንግዲህ ከይዘጥ አምላክ ገምግማ እስከዚህ እስከ ግራኝ አህመድ ወረራ ድረስ ያሉት ነገሥታት ቊጥራቸው ከዓፄ ልብነ ድንግል ጋር ጽፎ ፡ ዘመኑ ከ፲፱፻፳፪ ዓ. ም. ጀምሮ ዓፄ ልብነ ድንግል እስከ ነገሡበት እስከ ፲፮፻፶ ዓ. ም. ድረስ ሁለት መቶ ሠላሳ ስምንት ዓመት ስለሚሆን የነገሡበት ጊዜ በማጠሩ ወይም ሞት እየቀደማቸው ካልቻሉት በቀር አብዛኞቹ ነገሥታት ብዙ ሀብት እያፈሰሱ በዚህ ለምሳሌ ያህል በተመለከትነው ባፄ ዘርዓ ያዕቆብና ባፄ በዕደ ማርያም ዓይነት በያ ለበት ያሠሩት ቤተ ክርስቲያን የገደሙት ገዳም የከተሙት ከተማ ብዙ ነው ። በዚ ህም ስማቸው የተጠራ ዓፄ ዓምደ ጽዮን ዓፄ ሠይፈ አርእድ ዓፄ ጻዊት ዓፄ ይስ ሐቅ ዓፄ ዘርዓ ያዕቆብ ፣ ዓፄ በዕደ ማርያም ፣ ዓፄ እስክንድር ፣ ዓፄ ናዖድና ልጃ ቸው ዓፄ ልብነ ድንግል ናቸው ። የዚያን ጊዜ የተቃጠለውን የቤተ ክርስቲያን ብዛት ለመረዳት በየአውራጃው እየተዘዋወሩ ያሁኖቹን አብያተ ክርስቲያናትና ገዳማት መመልከት ይበቃል ። ከዚያ ወዲህ ከተጨመሩት በቀር አብዛኞቹ የክርስ ቲያኑ መንግሥት ከተቋቋመ በኋላ በየነበሩበት ቦታ ተመልሰው የተሠሩ ናቸው ።

እነዚህ ሁሉ በአሁኑ ሰዓት የእሳት ራት ሲሆኑ በውስጣቸው የተገኘው የደለበ የልብስና የወርቅ ሀብት ከመሣሪያ መግዣ የተረፈው የእስላሞቹን ኪስ አትረፍ ርፍ ሞልቶታል ። የቃጠሎውና የዘረፋው ሁኔታ በዚያው የዘመቻውና የወረራው በተተረከበት በየምዕራፍ ላይ ይገኛል ።

ISIC

ምዕራፍ ፶፯

በሰው ልጅ ሕይወት ላይ የኑሮ ዕድል በየጊዜው መለዋወጥ ።

ባለፈው ዘመን በሸዋ ከነበሩት ነገሥታት ከወደ ይፋት ከአዳልና ከአካባቢው ገራድ እገሌ ሸፈተ ከተማና መንደር ዘርፎ አቃጠለ ፣ የይፋት ወላስማ የተለመደ ውን ግብር ከልክሎ እስገባሪውን ሹም አሥር አጉላላ ከንጉሠ ነገሥቱ ሸቀጥ ለማ ምጣት ወደ ዓረብ አገር የሚሄደውን ወይም ደርሶ የሚመለሰውን የያዘውን ሸቀጥ ቀምቶ አሠረው በተባለ ቊጥር ተቀማጭነታቸው ተጉለት (ደብረ ብርሃን) መንዝ ወይም የረር የሆነው ነገሥታት ነገሩ ከበድ ሲል ራሳቸው በመዝመት ቀለል ሲል የጦር መኩንን በመላክ የሸፈተውን ሲያባርሩ ሲይዙ ፣ ሲያሰሩ ፣ ሲፈቱ ፣ ከተማውን ፣ መንደሩን ፣ መስጊዱን ሲያፈራረርሱ ፣ ሲያቃጥሉ መኖራቸው የታወቀ ነው (1) ።

ሠይፈ አርእድ ዓምደ ጽዮን ዘርዓ ያዕቆብ የቀሩትም በዚህ በኩል ተላልፈው የመንግሥት ሥልጣን ባፄ ልብነ ድንግል እጅ ከሆነበት ከ፲፱፻፶፫ው ዓመት ገምግማ ሁኔታው ተገላብጦ እነሆ ግራኝ አህመድ ከሐረር እየተመለሰ በመዋጋት ንጉሠ

(1) የዓምደ ጽዮን የጦርነት ታሪክና ያፄ ዘርዓ ያዕቆብን ዘና መዋዕል በየሥፍራው መመልከት ይበ ቃል ።

ነገሥቱን ከነሠራዊታቸው በየጦሩ ግንባር አሸንፎ ወደ ቤተ እምሐራ በተለይ ዛሬ ወረደሉ ያን ጊዜ ዋሰል ወይም እንደ ግዕዙ ሐን እንደ አማርኛ አቋ ወደሚባ ሰው አገር እንዲሸሹ አደረጋቸው =

ነገሥታቱ ወይም የጦር አለቆቻቸው ባለፈው ዘመን በእስላሞቹ ዜጎቻቸው ላይ ከፈጸሙት የዘረፋና የቃጠሉ ጥፋት አሁን ግራኝ አህመድ በክርስቲያኑ ሕዝብ ላይ የፈጸመው እንደሚባል ጥምንረዳው ባለፈው ካደረገው በቀር ወደፊት በቤተ እምሐራ በላሰታ፣ በትግሬ፣ በጸለምት፣ በጸገዬ፣ በቤገምድር፣ በጉጃም የሚያደርገውን ስንመለከት ነው = ይኸን የመሰለው የአጥቂነትና የተጠቂነት የመሸነፍና የማሸነፍ ዙር የገዥነትና የተገዥነት ዕጣ ፈንታ በዓለም ካገር ወደ አገር፣ ከነገድ ወደ ነገድ እየተዘዋወረ እንደኖረ ይኸው ነዋሪ ሕግ በኢትዮጵያ ገዥዎችና ተገዥዎች ላይ መፈጸሙ ነው = በአክሱሞች ጊዜ የደረሰው የፈላሾችና የአገዎች አጥቂነትና የአክሱሞች ተጠቂነት ከዚሁ ዕድል ጋር የተያያዘ ነው = ወደኋላ ራቅ ብለን በዓይነ ሕሊናችን ታሪክ ብንመለከት የአውሮፓ የነጭ ዘር ቆዳ ለባሽ በሜካና በጉሬ ወይም በደላሳ ቤት ነዋሪ፣ ፊደልና የሥነ ጽሑፍ ሞያ የሌለው፣ የሕንፃን የስዕልን ጥበብ የማያውቅ፣ እንደ አውሬ መንጋ እየተግበሰበሰ በሚኖርበት ጊዜ የግብፅ፣ የከለዳውያን፣ የአሶራውያን፣ የፋርስ፣ የሕንድና የቻይና ሕዝቦችን ገዥዎች ከክርስትና በፊት በነበረው የሺና የሁለት ሺ ዓመት ዘመን ውስጥ በሕንፃ የሚኖሩ በብርና ባይጠ መሣሪያ የሚጠቀሙ ግብርና ልብስ የሚሸጡንም በሥነ ጽሑፍ በፍልስፍና የሚራቀቁ እንደነበሩ እንረዳለን፣ ሁለተኛው ወገኖች በዚህ አቅ ሞም እስከ መጨረሻ ሊዘልቁ አልቻሉም =

ክርስቶስ ሊወለድ አቅራቢያ በነበረው ፳፻ ዓመት ከተወለደ በኋላ ባለው የሺ ዓመት ዘመን ውስጥ ሁኔታቸው የገላቢጦሽ ሆነ = ሥልጣኖቹ ሁሉ ወደቁ፣ የእጅ ጥበብ ሥራቸው የአእምሮ ርቀታቸው የዕውቀት ቅርሳቸው አንድ ባንድ ወደቀ ተወላጆቹ በዘመን ብዛት የገዛ ዕውቀታቸውንና ሥልጣኔያቸውን ረሱት =

በግሪክ ቀደምትነት በሮማውያን ተከታይነት በፊተኛው ዘመን እንደ አውሬ ይኖሩ ነበር የተባሉት የአንግሎ ሳክሶንና የላቲን ተናጋሪ ዘሮች በየዕውቀቱ ስልት ከቀድሞዎቹ የበለጡ ሥልጣን ጋያል ሆነው የነዚያን አገር እስከ መውረር ደረሱ = እነዚያን የቀድሞ ሥልጣኖች ዝርያዎች አንደበቱ እንደ አልፏቸው እንደሚደህ ልጅ አድርገው የራሳቸውን አዳዲስ ጥበብ ከማስተማራቸው በላይ የሞተውንና የተ ቀበረውን የነዚያን የሥልጣኔ ቅርስ ሕንፃውን ሐውልተን በፍለጋ እያገኙ በላይ ላይ ያለውን የሂሮግሊፍን የኩኔይፎርሙን የአራማይኩን፣ የሲሪያኩን፣ የሳባውን ቋንቋና ፍቺ በምርምር እያገኙ ለራሳቸው ከአወቁት በኋላ ለተገዥዎቻቸውም «ያውላችሁ ዕውቀታችሁ» እያሉ እያስተማሩ ለሞተው ሥልጣኔ አዲስ የትንሣኤ ሕይወት ሰጡት = ግብጻዊና ከላዳዊ የራሱን ፊደልና ዕውቀት መልሶ የገላቢጦሽ ከገዥዎቹ ፈረንጅቶች ይግር ዝግጠር = በዚህ መሠረት ዛሬም እኛ ኢትዮጵያውያን የራሳችንን ለአክሱም ታሪካችን መሠረት የሆነውን የሳባውን የግሪኩን የግዕዙን ነባርና መሠረታዊ የታሪክ ጽሑፍ በአባቶቻችን ዘንድ የተዘነጋውን ከነሊትግን

ከነኮንቲ ሮሲኒ መጽሐፍ መግር ውዴትም ግዴታም ሆኗል ።

በአሁኑ ጊዜ ደግሞ የምንመለከተው ፈረንጆች ምሥራቅን በተለይ ከሁሉ የባለ ከ፲፮ኛው መቶ ዓ. ም. ዠምሮ አፍሪካን በሰፋቱም በወርዶም ተቀራምተው በመከፋፈል ሕዝቡን ሲገዙት ፣ ሲሸጡት በሀብት የሚከብሩበትን የወርቅና የአል ማዝ የብረት ማዕድንና የአትክልት ሥራ የለት ጉርስ ጥራጥሬ ብቻ እየሰጡ በግሠ ሬት ሲያጉላሉት እንደ እንስሳ ቆጥረው ሲንቁት የነበረው ጥቁር ሕዝብ እንደገና አዲስ የአስተዳደርና የሥልጣኔ መንፈስ ባለም ላይ ተፈጥሮ የማገበራዊና የቁጠ ባን ገንዘብ በጋርዮሻ አያያዝ የመሠረቱ የምሥራቅ አውሮፓ አገሮች የሚሠነዝ ፍት ክስና ውቅስ ተጨምሮ ከታላላቅ የዓለም ጦርነቶች በኋላ ስለሕዝብና ስለአገ ሮች ደህንነትና ሰላም የተቋቋመው የዓለም ማኅበር የደነገገው የነፃነትና የአክሲ ዓት መብት ተጫጭና በዚያውም ሰበብ የውስጥ ንቅናቄም ከተፈጠረ በኋላ ተገ ሻው ጠያይሙና የቀይ ዳማው የመካከለኛው ምሥራቅ አገር ብቻ ሳይሆን እነዚያ በመናቅና በጽኑ አገዛዝ ተይዘው የነበሩት ጥቋቁር የአፍሪካ አገሮች ሁሉ ከ፲፱፻፳ ዓ. ም. ወዲህ አንድ ባንድ ነፃነታቸውን እያቆሙ ከገዥዎቻቸው ጋር በእኩልነት እግር ቆመው በመብት ሊተካከሉ ቻሉ ።

ባንድ የጥቁር መሪ ሬት የቀድሞ ገዥዎች የነበሩት ነጮች ሁሉ አጉንብሰው እጅ የሚነሡበት የጥቁር መሪ ተጋብዞ አገራቸውን በሚጉበኝበት ጊዜ በአክብሮት በሆታና በጭብጨባ ^{ISIG} ማቆላላት ውዴታም ግዴታም ሆነ ። ዘመን ካመጣው ጋር መተ ባበርና ጊዜ ለፈጠረው ከመገዛት በቀር ሌላ መውጫ አልተገኘም ። ለጊዜው ከገንዘ ብና ከሀብት ከሥነ ጽሑፍና ከዕውቀት ተገዥነትና ሞግዚትነት በፍጹም ነፃ የመ ውጣቱና ከቀድሞዎቹ ጌቶች ካሁኑ ጓደኞች ጋር በደንብ በሀብትና በዕውቀት የመ ተካክሉ ጉዳይ ሌላ ጊዜ ቢወስድም ይኸው የተገኘው የእኩልነት መብት ራሱ ለጥ ቁር ሕዝብ እንደ አንድ ታላቅ ተአምር የሚቆጠር ከሰማይ የወረደ የነፃነት መና ነው ።

በዚህ በ፲፮ኛው መቶ ዓ. ም. ላይ ባዜ ልብን ድንግልና በግራኝ አህመድ የደረ ሰው ሁኔታ ከዚህ ጋር የተያያዘ ነው ። እኝህ ንጉሠ ነገሥት አዳልንና ሱማሌን በሽ ፈቱ ቊጥር እየመቱ እያሰገበሩ ከኖሩት አባቶቻቸው ከነዘርዓ ያዕቆብ ከነናየድ ዙፋንን ከወረሱ ወዲህ እርሳቸው በፋንታቸው በ፲፮፻፳ ዓ. ም. የአዳሉን ኤግረ ማገፋዝን ዋናውን የሐረሩን ሱልጣን መሐመድን በውጊያ አሸንፈው በደስታ ወደ መናገሻ ከተማቸው ተመለሱ ። በ፲፮፻፲፫ - ፳ ዓ.ም. በፖርቱጋሎቹ ጉብኝት ጊዜ የነበረውን የክብራቸውንና የሰሜታቸውን ሁኔታ ከአልቫሬጽ መጽሐፍ ተገንዝቦ ናል ። ከ፲፮፻፳ ዓ. ም. ዠምሮ እስከ ግራኝ መነሣት (፲፮፻፲፱ ዓ. ም.) ድረስ ይነሰ ይብዛ አሥር ዓመት ያህል በደስታና በዕረፍት ኖረዋል ።

ለፖርቱጋል ነገሥታት ለአማኑኤልና ለልጇ ለሳልሳዊ ዮሐንስ በጸፋዋቸው ደብዳቤዎች ላይ « በኔ ዘመን መንግሥት የእረፍትና የሰላም ጊዜ ሆኖአል ። በአገሬ ድንበር የሚያጋጥሙኝ እስላሞች ከቶ ቀና ብለው ሊያዩኝ አይደፍሩም ። ፊታቸውን ከቶ ወደኔ አይመልሱም ። የጦር ሹማምንቶቹ በሄዱበት ቦታ ሁሉ ድል

ይነሳሉ እኔም እንደዚሁ ድል እነሳላሁ እንደ ባሕር አሸዋ እንደሰማይ ከዋክብት የበዛ ሠራዊት ወርቅና ስንቅ አለኝ » ያሉትን እናስታውሳለን ። ይኸውም በዚያን ጊዜ የሆነና ከእውነት ያልራቀ አጻጻፍ መሆኑ የታወቀ ነው ።

በዚህ ጊዜ ከቅርቡ ከግዛታቸውና ከእካባቢው ግራኝ አህመድ የአዳልንና የሱ ማሌን ሕዝብ አስተባብሮ የውጭ እርዳታ ጨምሮ ፊት ለፊት ገጥሞ በጦርነት ያሸንፈኛል ከሸዋ አስወጥቶ እስከ ቤተ ስምሐራ ድረስ እያባረረ ቤተ መንግሥቱንና ቤተ መቅደሱን ሁሉ ዘራርፎ ያቃጥለዋል ብለው በፍጹም አልገመተም ። የርሳቸው ምኞት በዚህ ጊዜ የራሳቸውን የጦር ኃይል ከፖርቱጋል ኃይል ጋር አስተባብረው ቅዱሱን ቦታ ኢየሩሳሌምን ለማሰለቀቅ ቀይ ባሕርን ተሻግረው መካ መዲናን ለማፈራረስ እንደነበር ከደብዳቤዎቻቸው ላይ ያነበብነው ትዝ ይለናል ። የአዳሉ ጅና የሱማሌዎቹ በግብዎችና በዓረቦች መደገፍ ያሳሰባቸው አለመሠልጠናቸውንም ተረድተውት አሰልጣኝና ጥበበኞች ከፖርቱጋል ንጉሥ መጠየቃቸው ባይቀርም ይህ አሁን በዚህ ከ፲፭፻፳፩ - ፳፬ ዓ. ም. በሽምብራ ኩሬ በአይፈርስ በዝሆን ዱር የደረሰው የመሸነፍ ውርደት የስደትና የእልቂት መከራ ይደርስብኛል ብለው አልጠረጠሩም ። ዳሩ ግን እነሆ ባሁን ሰዓት ካገር አገር የሚያባርሩዎቸው ቤተ መንግሥታቸውንና ቤተ መቅደሳቸውን በያለበት የሚያጋዩት የጦር አለቆቻቸውን በየጦሩ ግንባር የፈጁት እነዚያ በፊተኛው ጊዜ «ቀና ብለው አይመለከቱኝም» ያሉዎቸው ናቸው ።

ISIC

ባለፈው እንደተመለከተው በነበራቸው አሥር ዓመት የሰላም ጊዜ ውስጥ መኳንንቶቻቸው ምናልባት አብዛኞቹ በግዛታቸው ያለውን ሕዝብ እያስገበሩ በተድላና በደስታ ተውጠው በመለሳለስና በመወፈር የጦር ልምምድን የመውጣት የመውረድን ነገር ፈጽመው ባይረሱትም ዘንግተውት የነበረ ይመስላል ። በዚህ ምክንያት ባለፉት ሁሉ የጦርነት ምዕራፎች ስናነብ አንድ የክርስቲያን የጦር መኩንን ካንድ የግራኝ የጦር መኩንን በእግር ወይም በፈረስ ላይ እንዳሉ ብቻ ለብቻ ተጋጥመው በጦርና በሰይፍ በተደባደቡ ቁጥር አብዛኛውን ጊዜ መትቶ በመጣልና በመግደል አሸናፊው እሰላሙ ተሸናፊው ክርስቲያኑ ነው ። ለዚህ ሁሉ ጦርነት ምንጭ የሆነውን የተረከው ዓረብ ፋቂህ ለወገኖቹ በአጻጻፉ በማድላት ዋሽቶ ነው እንዳይባል በጠቅላላው በየጦሩ ግንባር ክርስቲያኖቹ መሸነፋቸውን አተራረኩን ቢያሳጥርም የራሳችን ጽሑፍ ታሪክ ነገሥቱ አረጋግጧል ። የዓረቡ ጸሐፊ ባይሆን የቁራን ጥቅስ ከመጥቀስ ጋር ቃለ አጋኖ ያክላል እንጂ በመሠረታዊ ታሪክ የሚዋሽ ስላልሆነ በረዥሙ የሚተርከው ባጭር ከተመለከተው ታሪክ ነገሥት ጋር ይገጥማል ።

በአተራረኩ ውሸት መጨመር ቢፈልግ ኑሮ ወደፊት በሚደረገው በአምባ ግሼን ጦርነት የወገኖቹን የገራድ ማታንንና የአውራይ ኡስማንን በውጊያ ተሸንፈው መሞታቸውን የዋናውን አዝማች የገራድ አህመድን ተማርኮ መገደል መደበቅ ወይም ላይተርክ ለመዝለል በቻለ ነበር ።

በዚህም ላይ በዚህ ዘመን አስተዳዳሪዎቹ በአስተዳደር በሕዝብ ላይ ግፍ

ይሁኖ እንደነበሩ ፍርድም በትንሽና በትልቅ ሰው መካከል ያለው የተዛባና አድልዎ የከበበው እንደነበረ በየመጽሐፉ ውስጥ አልፎ አልፎ ይታያል ። የእልፍኝ አሽከሮች አለቃ በዚያን ዘመን አጠራር የታናናሽ ብላቴን ጌታ የሚባለው አብዲናን በመሬት የተነሣ ከሊቀ ካህኑ ከፀጋ ዘለብ ጋራ በተጣላ ጊዜ ጉዳዩን መርምረው ፍርድ እንዲሰጡ ከንጉሡ የታዘዙት ጻኞች ለአብዲናን በማድላት «ጸጋ ዘለብ የሚከራከርበት ምድር ትንሽ ስለሆነ አብዲናን ከሚገዛው ምድር ጋር መደረብ አለበት አብዲናን ትልቅ ሰው በመሆኑ ገቢው (ከመሬቱ የሚገኘው ግብር) ሊነሣው አይገባም» ብለው እንደፈረዱ በእልቫሬጽ መጽሐፍ ላይ ይገኛል (1) ። በዚህ ላይ የአብዲናን ታላቅነት የጸጋ ዘለብ ዝቅተኛነት የፍርድን ሚዛን ተዋና ወደ አድልዎ እንዲያጋድል አድርጎታል ማለት ነው ። ጻኞቹ ሁልጊዜ ለሹመትም ለስጦታም ወደ ንጉሡ የሚቀርቡት በእልፍኝ አሽከሮች አለቃ አማካይነት ስለሆነ በዚህ ዓይነት አፈራረድ አብዲናንን ደጅ የጠኑ ይመስላል ።

ከሽምብራ ኩራና ከአይፈርስ ጦርነት በኋላ የንጉሡ ጦር ተሸንፎ ሰው ሁሉ በመገረም ተሰፋ በቆረጠበት ሰዓት ከግዛቱ የመጣው ራስ ወሰን ሰገድ በተሸነፉት ንጉሥ ዙሪያ ያሉትን መኳንንት በወቀሰበት ጊዜ «በምን የተነሣ እስላሞቹ እዚህ አደረሱቸው ከናንተ በፊት አባቶቻችሁ በጀግንነት እየተዋጉ ይመልሷቸው ነበር ። ይሽ ሰውዬ (ግራኝ) በናንተ ላይ ያደረገውን እነዚያ ባባቶቻችሁ ላይ ከቶ አላደረጉባቸውም ። በጨካኝነታችሁና በሕዝብ ላይ በፈጸማችሁት ግፍ የተነሣ እግዚአብሔር እነዚህን ከአንበጣ በቀር (ለምግብ ?) የማያውቁትን አስነሥቶ አገራችሁን ደዋርን ፈጠጋርን ከተሞቻችሁን ባደቁን አቃጠሉት» ብሎ የወረወረው ወቀሳ የቀድሞውን የመኳንንቱን ግፈኛ አገዛዝና ያሁኑን የእግዚአብሔርን ቁጣ ያሳያል (2) ። ንጉሡ ነገሥቱ ምንም እንኳ ደግነታቸው መንፈሳዊነታቸው የታወቀ ቢሆን በዚህ የተነሣ መኳንንቶቻቸውን ከአጉል ፍርድና ከግፈኛ አገዛዝ ሊያግዷቸው አልቻሉም ይሆናል ። እርሳቸው ከመንግሥቱ ሥራ የተረፈውን አብዛኛውን ጊዜያቸውን ካህናትን ፣ ሊቃውንትን እየሰበሰቡ መንፈሳዊ መጻሕፍት በመመርመር ከካህናቱ ጋር በመጨዋወት እነርሱን በማብላት በማጠጣት ያሳልፉ እንደነበረ ታሪካቸው ይገልጻል (3) ።

ድልወትና መለሳለስ ያበዛ፣ አገዛዝ ያበላሸ፣ ፍርድ ያጣመመ መንግሥት ሁሉ ባጭር ወይም በረዥም ጊዜ ውስጥ ከውድቀት አይዘልም ። ምንም እዋቂ ቢሆን

(1) የእልቫሬጽ መጽሐፍ በነአቶ ግርማ ትርጉም ገጽ 311 ። Portuguese Embassy = Lord Stanly ገጽ 318
 (2) ዓረብ ፋቄህ በባሌት ረኔ ትርጉም ገጽ 221
 (3) «ወንጌሥስ መሠረዳዊ ልብነ ድንግል ረሰየ ዠሎ ሎረቶ ጋበ አንብቦ መጻሕፍት አምላካው ያጉ ወለብዎ ውሳጢያቷሆሙ ። ሰበኔ ይትፈግሕ ይጸውዕ ካህናተ ወይዛዋፀ ምስሊሆሙ በነገረ መጻሕፍት እንደ ያስተፈሥሐሙ በማሳሌት ወወይን ወያውረግምሙ በእልባሳት ቅድሳት» የልብነ ድንግል ታሪክ ኮንቲርሲያሳተመው ገጽ 8 ።

ድርጅቱ ወገና ሥርዓቱ የበዛና ዕውቀቱም የረቀቀ ቢሆንም ይኸን የመሰለውን መንግሥት ዕውቀትና የተሻለ ድርጅት የሌለው የተናቀ ሕዝብ ባንድ ባለተጠበቀ ኃይል ሊገለብጠው ይችላል ። በዚህ ጊዜ ድርጅቱም ዕውቀቱም የመጸሕፍቱ ምር ምርና ሊቃውንቱም እራሳቸውንም መንግሥቱንም ሊያድኑ አይችሉም ።

በዘመናቸው እንደ ሮማውያን አዋቂዎች ፣ ደፋሮች ፣ ተዋጊዎች በዓለም አል ነበረም ። የእጅ ጥበባቸው ፣ የሕንፃ ሥራቸው በሮማና በገዙት አውራጃ ሁሉ የተ ዉት የአብያተ መንግሥትና የጣያታት መቅደስ የሕንፃው ፍርስራሹ ዛሬ ለአገር ጉብኝ ዓይን ድንቅ ነው ። የግዛታቸው ስፋት ከእንግሊዝ አገር እስከ ፋርስ ከጀር መን አገር እንሥቶ ሰሜን አፍሪካን መካከለኛ ምሥራቅን ሁሉ ጠቅልሎ ከምዕራብ እስከ ሱዳን በምሥራቅ እስከ ዓረብ አገር እስከ የመን ደርሶ ነበር ። እኛ ከወረራ የተ ረፍነው በተራራችን ብዛት ይሁን ወይንም ተዘንግተን ይሁን ምስጢሩ በትክክል አይታወቅም ። የሆነ ሆኖ የቀረው ቢቀር አለመገዛታችን መሠልጠንን ያስቀረብ ንን ወደ ጉን አድርገን ዛሬ በትምክህት ለመጠቀም እንሞክራለን ።

በኋላ ግን የዚህ የሮማ መንግሥት መሪዎች እንዳይ ልብን ድንግል ዘመን ዘመናይነት ተድላና ደስታ ሲበዛ በነገር መራቀቅ በመብል በመጠጥ በሥጋ ፍትወት መደሰት ሲበረክት ቀድሞ ባሮች ወይም አረመኔዎች እያሉ በሚንቋቸው የጀርመን የቪዚጉት የቫንዳልና የፍራንክ ሕዝቦች ለመገልበጥ ቻሉ ። ይህ ሰፊው የሮማ ታሪክና ጠባብ ያዜ ልብን ድንግል መገልበጥ የውድቀት ታሪክ በመሠረተ ነገሩ ተመሳሳይነቱ በግልጽ ይታያል ። በመስቀል ጦርነት ጊዜ በነሳሳህ ዲን የሚ መሩት ዓረቦች ቀጥረው የበረከተውን የአውሮፓ ነገሥታት በቅድስት አገር እንደምን እንዳጠቁዋቸው ከዚያ ወዲህ የአውሮፓ ነገሥታት እንግሊዝና ፈረን ሳዊ በምን አኳኋን ዓረቦች የተባሉትን ሁሉ እንደምን እንደገዟቸው በግንም ዘንድ የታወቀ ስለሆነ ለምሳሌ መዘርዘር አስፈላጊ አይደለም ።

በዚህ ላይ የምንመለከተው ነዋሪ ገዥ ነዋሪ ተገዥ ፣ ዘለዓለም አሸናፊ ለዘለዓ ለም ተሸናፊ በምድር ላይ አለመኖሩን ራሷ ዓለም በፀሐይ ዙሪያ እንደምትዞር በላ ይዋ ላይ የሚቀመጠው ሕዝብም ኃይሉም ሥልጣኔውም እድሉም እንደቀለበት እየዞረ ሁሉም በየተራ የክብርና የኅዛርን ጽዋ እየተዳረሰ ከመቅመስ አለመዝለሉን ለሁሉ ጊዜ አለው የሚባለው ሰሎሞናዊ ፍልስፍና አነጋገሩ ቀላል ሆኖ ሳለ አረጸ ጸሙ ከባድና መሠረት ያለው መሆኑን ነው ።

ባሁኑ ጊዜ የግራኝ አህመድ የጦር አለቆች አሸናፊዎች ፣ ደስተኞች እንደመሆ ናቸው መጠን ዓይ ልብን ድንግል ከነቤተ ሰባቸው ከነሹማምንቶቻቸው በመከራና በኅዝን ተውጠዋል ። ከአሥር ዓመት በፊት ይህ አልነበረም ፣ ከአሥር ዓመት በኋላ ደግሞ ሁለቱ ወገኖች ያሉበትን ሥፍራ ሲለዋወጡ ገዳዩና ገግናው ግራኝ አህመድ በፋንታው ኩራትንና ቅምጥልነትን ከአየ በኋላ የሞትን ጽዋ ሲቀበል ይታያል ። እንዳንድ ጊዜ ይኸን የመለዋወጥ ዕድል ዕውቀትና ድርጅትም የሚመልሰው አይ መስልም ።

እስከዚያ ድረስ ግን የነዚህም ደስታ የነዚያም ኅዝን መቀጠል አለበት ። የንጉ

ሠና የቤተ ሰባቶቻቸውም ሁኔታ በሚቀጥሉት ዓመታት እየባሰበት በመርነት የሚኖሩ ተው ከመርነት ላይ እየተማረከ ወደ ዓረብ አገር የሚላከው ቀጥሮ በየጊዜው እየ ጨመረ የቤተ እምሐራ የላሰታና የኤርትራ ፣ የትግሬ አውራጃዎች በረገታቸው የግራኝ ሰይፍ ሲጉበኛቸው ነገሥታቱ በየዘመናቸው ያሠሩት ቤተ መንግሥትና ቤተ ክርስቲያን በረካገም ዘመናት ያደለቡት ሀብት እንዳለፈው ሁሉ እየተዘረፈ በእሳት ሲጋይ እንመለከታለን ።

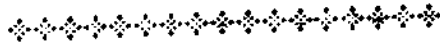

ISIC

፬ኛ ክፍል

ከሸዋ ወደ ቤተ ኦምሐራ መዛወር

ምዕራፍ ፶፮

የዓፄ ልብነ ድንግል ከወጅ ወደ ቤተ ኦምሐራ (ሐን) መዛወር
(፲፮፻፳፫ ነሐሴ ፲፮፻፳፬ መስከረም)

ባለፈው እንደምናስታውሰው ራስ ወሰን ሰገድ በሞተ ጊዜ ንጉሠ ዓፄ ልብነ ድንግል ከአዋሽ ወንዝ በስተደቡብ በወጅ ነበሩ ። የዚህም ወረዳ ገዥ የቆም ደሀር ልጅ እስላም ደሀር የሚባለው ነው ። በዚህ ወረዳ ሳሉ አሳዛኙንና አስደንጋጫን የራስ ወሰን ሰገድን ሞት ሰሙ ። እርሱ ተዋግቶ የሞተበት ሥፍራ ወደ ቦሰት ተራራ እቅ ጣጫ ሲሄድ ስለሆነ እርሳቸው ካሉበት ከወጅ (ከዛሬው ወንጂ?) ሩቅ አልነበረም ። ኮንቲ ሮሲኒ ወሰን ሰገድ ተዋግቶ የሞተበትን ሥፍራ ቆርቆራ ብለውታል ። በዚህ ዓይነት ቆርቆራ ወይም ቁርቁራ ቢሾፍቱ አጠገብ መሆኑን ከዚህ በፊት አመልክተናል (1) ። ይህ ታላቅ የጦር አለቃና የጠቅላላው ሕዝብ አባትና አለኝታ የተባለው መኩንን ሲወድቅ በዚህ ክፍል የጨካኙን ጠላታቸውን የግራኝን የጦር ኃይል ሊመክት የሚችል ምንም ኃይል እንደሌለ ንጉሠ ደንክበታል ። ከርሱ ሞት በኋላ ወደርሱ የሚገባው እየበረከተ ሄደ ። የርሱ መሞት ተስፋ እያስቆረጣቸው ወደ ግራኝ ከሆሩት ውስጥ በበኩሉ ከፍ ያለ የጦር መሪ የነበረው የይፋቱ ገዥ አውራይ ኡስማን ከነጦሩ፣ ከነሹማምንቱ ወደ ግራኝ የአገባቡን አኳኝን አንብበናል ። ከወሰን ሰገድ ሞት ቀጥሎ የአውራይ ኡስማንን ወደ ግራኝ ከነጦሩ መግባቱን ሲሰሙ በግዞን ላይ ግዞን እንደሚሰማቸው የታወቀ ነው ።

ስለዚህ ከእንግዲህ ወዲያ ወደ አልተያዘው የአማራ አገር ከመጓዝ በቀር ሌላ ምንም ለንጉሠ የቀረቸው ምርጫ የለም ። ቀድሞውንም ከራስ ወሰን ሰገድ ጋር ሆነው በቁርጠኝነት ያላደረጉትን አሁን እርሱ ከሞተ በኋላ በእልህ አዋሽን ተሻግረው ግራኝን ጦርነት ቢገጥሙት ለመከላከል ባጠገባቸው ያለውን ወታደር ከማስጨረስ የራሳቸውንም ሕይወት ለሞት ወይም ለምርኮ አደጋ አሳልፎ ከመስጠትና በጥበቅ የሚፈልጋቸውን ጠላታቸውን ከመጥቀም በቀር ሌላ ረብ የለውም ።

በዚህ ምክንያት በዚሁ በዋናው ክረምት በነሐሴ ወር ፲፮፻፳፫ ዓ. ም. ከወሰን ሰገድ ሞት በኋላ ወጅ ከሚባለው ተነሥተው የአዋሽን ወንዝ ተሻግረው ያን ጊዜ የአማራ ግዛት በተለይ እንደ ዓረብ ፋቂህ አጻጻፍ ወሲል እንደ ግዕዙ (ዋስል ምድረ ሐን) ይባል ወደነበረው ዛሬ ጋሎች ከተመጣሩበት ወዲህ ወረደሉ (ወረ ኢሉ ደሉ ካቢጭሳ ጋቲራጋ) ወደተባለው አመሩ ። ይህ ወረዳ ያን ጊዜ እንደ ዓረብ ፋቂህ

(1) Storia di Libne-Dingel ገጽ 16 ግለታወሻ ቀጥር 1 ።

ወሲል እንደ ግዕዝ ዋሰል የሚባለው ሥራው በዘመኑ አስደናቂ የነበረው በምረቃው ቀን እንደሌላ ሻሬጽ የተገኙበት የመካነ ሥላሴ ቤተ ክርስቲያን ያለበት ነው ። ከዚህ ከሸዋ ከግድምና ከመንዝ በሰላ ድንጋይ በኩል አልፎ ምችግ ወደ ተባለው የተራራ በር ያደርሳል ። በግራ በኩል ደግሞ በመራቤቴ በኩል እድርጎ ዶባን አልፎ የአሀያ ፈጅ ገደልና ተራራ ስለሚገኝ ንጉሠ እንዚህን በሮች አልፎ በሐን መቀመጣቸው በር በሩ በወታደር ከተጠበቀ ግራኝና ጦሩ ሊያልፍበት አይችልም ብለው ተስፋ እድርገው ነው ። ነገር ግን ለግራኝ አሀመድ በዚያን ጊዜ ይኸን የመሳሰለው በርና ተራራማ ሥፍራ ሁሉ ሊያግደው ስለአልቻለ አሁንም ይህ ተራራማ ሥፍራ ሳያግደው እግር በግር የሄዱበትን ፈለግ ተከትሎ ሄዶ ሲያጠቃቸው እናነባለን ። እርሳቸውም እርሱም የሄዱበት የወረዳና የቀበሌ ስም የዚያን ጊዜና የዛሬው አጠራሩ አንዳንድ መለያየቱን እንባቢ በየምዕራፉ ይገነዘበዋል ።

የራስ ወሰን ሰገድን ሞትና ያማራውን አገር ጉዞ ታሪክ ነገሥታችን እንደዚህ ሲል ጠቅሶታል «በነሐሴ ፮ ቀን ራስ ወሰን ሰገድ ሞተ ። ከዚያ በኋላ በሁለተኛው ዓመት ንጉሠ ወደ አማራ አገር ሄዶ በሐን ተቀመጠ» (1) ። በሁለተኛው ዓመት ሲል ግዕዝ ወሰን ሰገድ በሞተ ባመቱ ወደ አማራ አገር እንደሄዱ ያስመስለዋል ። ዓረብ ፋቂህ ግን ወደ አማራ አገር ያደረጉት ጉዞ ወዲያው ወሰን ሰገድ በሞተበት ዓመትና ወር ያደርገዋል ። ሁኔታውን ሲመለከቱት ያረቡ ጸሐፊ ትክክለኛ ይመስላል ። ወሰን ሰገድ ከሞተ በኋላ የግራኝ ሥልጣን በተስፋፋብ በደቡብ ክፍል አገድ ዓመት ሊቀመጡ አይችሉም ። ስለዚህ ግዕዝ ከሁለት ዓመት በኋላ ብሎ መነሻ ያደረገው ምናልባት ንጉሠ ተዋግተው የተሸነፉበትን የሽምብራ ኩሬን ጦር ነት ፲፭፻፳፮ ዓ. ምሕረትን ይሆናል ። የሆነ ሆኖ ሁኔታውን በትክክል መንገድ ከዚህኛው ባጭሩ ብቻ ከተጠቀሰው ከግዕዝ ይልቅ እንደተለመደው ዓረብ ፋቂህ ሰፊ እድርጎ ስለሚተርከው እርሱን በቀጥታ ከዚህ እንደሚከተለው ማንበቡ ይጠቅማል ።

«ይህ ሁሉ ሲሆን ንጉሠ ወናግ ሰገድ በወጅ አገር ክረምቱን ሁሉ አሳለፈ ። በዚህም አገር ሳለ የወሰን ሰገድን ሞት በሰማ ጊዜ ታላቅ ኅዘን ተሰማው ። ከዚያ የጦር ሹማምንቱን ቤተ ሰቡን የቤተ መንግሥት አገልጋዮቹን ሰበሰበና እንግዲህ ምን ማድረግ ይሻላል ። እናንተስ ምን ትመክሩኛላችሁ ፤ የትኛውስ አገር ይቀበላል ብሎ ጠየቃቸው ። የዚህኑ ነገር እያወጡ እያወረዱ ሲመካከሩ ከቆዩ በኋላ ቀጥሎ ንጉሠ ራሱ እንደዚህ አለ ። “ያባቶቻችን ያያቶቻችን የነገሥታት መደብኛ ሥፍራ ወደ ሆነው ወደ ቤተ ክርስቲያን ሄደን በዚያ እንቀመጥ ። እስላሞቹ እስካሁን ድል የመቱትን አገር እንተውላቸው እኛ ግን ቤተ ክርስቲያን ሆነን በር በሩን ይዘን ከእስላሞቹ ጋር እየተዋጋን እንመጥን” ።

ይኸን በተናገረ ጊዜ ሹማምንቱ ንጉሥ ሆይ እውነትህ ነው እዚያ ሆነን እየተ

(1) ወእመ ጅቱ ለነሐሴ ሞተ ራስ ወሰን ሰገድ ። ወእምህ በ፯ ዓመት ሐላፊ ንጉሥ ምድረ ኢየሱሱ ወነበረ በሐን ። ታሪክ ነገሥት ረኔ ባቤት ያሳተመው ገጽ 328

ዋጋን እራትህ እንሞታለን አሉት ። ከዚህ በኋላ በክረምቱ ጊዜያት ላያርፍ ፩ ወር (ነሐሴ) ተጉዞ ቤተ እምሐራ ደረሰ ። ይኸውም አገር ሰፊ ተራራማ መንገዱ ጠባብ ነው ፤ ከተማው የነገሥታት መቀመጫ ነው ። ከዓባዊ (ዓባይ) ዝምሮ እስከ አንጎት ሐይቅ ድረስ ኻያ ቀን የሚያስኬደው አገር በተራራ የተከበበ ነው ። ይኸውም አገር አንዱ በወለቃይ (ወለቃ) (1) ፤ አንዱ በአኪ አፋጂ ነው (2) ። አንዱ በመንዝ አንዱ በማያት አንዱ በግድም በኩል ፭ በር አለው ። ከነዚህም ውስጥ ተከላከል በዚህ በር ማንም መጥቶ እያውቅም ብሎ የማያትን በር ለአማቹ ለደገልሃን ሰጠው ። እርሱም የግድምን አጋማሽ የትግሬን ጦር ይዞ በመንገድና በተራራው በላይ በኩል በመንገድና በበሩ መካከል የሚያስፈራ ጉድጓድ አስቆፈረ ።

የመንዝን በር ለራስ ባንያት (ነቢያት) ሰጠው ። እርሱም በተራራው ላይ ጉድጓድ አስቆፈረ ። የአኪ አፋጂን በር ግን ለመከላከል ሰድስት ሰው ብቻ ስለሚበቃ እንደዚሁ ተወው (3) ። የወለቃይን በር ዳሀረጉት (ዳሀር ጎይታ) ለሚባለው ሰጠው» (4) ።

በዚህ ዓይነት ከራስ ወሰን ሰገድ ሞት ወዲህ ዓፄ ልብነ ድንግል የመንግሥቱ መደብ የነበረውን ሸዋን ለግራኝ ለቀው ወደ ቤተ እምሐራ ሄደው ተቀመጡ ። ግራኝ ግን እንደማናቸውም ኃይለኛ አገር ወራሪ ድልም የምርኮ ሀብትም ሰፊ ግዛትም በቃኝ የማይል ሰው ስለሆነ በዚህ በደቡብ አገር ይኸውም ማለት ከሺህ ሆጂሌ አገር ጀምሮ እስከ ይፋት ጫፍ ድረስ በወርዳም በስፋቱም በአሉት አውራጃዎች በሸዋ ፣ በፈጠጋር ፣ በደዋሮ ፣ በይፋት ፣ በባሌ ፣ በየአውራጃው ታማኞቹን በሹመት ከደለደለ ክርስቲያኑን ሕዝብ በመግደል እያስፈራራ በጅምላ ካሰለመ በኋላ በየጊዜው ድል አድራጊነቱና መስፋፋቱ እየጣመው አሁንም ንጉሠ ነገሥቱን በሄዱበት በቤተ እምሐራ እየተከታተለ ሲወጋቸው ወደፊት እንመለከታለን ። ዓላማው የመላዋ የኢትዮጵያ ጌታ ለመሆን ስለሆነ ከዚህ በፊት ማናቸውም የጦርነት ችግር ክረምቱም ጫካውም ተራራውም እንዳላገደው አሁንም የአሀያ ፈጅን ተራራና ለተከላካይ ምቹ የሆነውን በር በምን ዓይነት ዘዴ አልፎ ንጉሡ ካሉበት ደርሶ ከጠራቸው ጋር ተዋግቶ ከዚያም እንዳባረራቸው እናነባለን ።

(1) ወለቃ ከዛሬው ሰላሌ ሰሜን ከወረደሉ ደቡብ ምዕራብ የሚገኝ ወረዳ ነው ።
 (2) ዓረብ ፋቂህ አኪ አፋጂ የሚለው ዛሬ አሀያ ፈጅ የሚባለው መሆን አለበት ። ዛሬም ፋጂ አላይ ጨፌ ምችግ (ምሽግ) የሚባሉ ፫ የምክትል ወረዳ ግዛቶች በጂማ ወረዳ በወረደሉ አውራጃ ይገኛሉ ። ያገር ግዛት ሚኒስቴር ያዘጋጀውን የጠቅላይና ያውራጃ የወረዳና የምክትል ወረዳ ዝርዝር ገጽ 14 ተመልከት ።
 (3) የአኪ አፋጅን በር ለመጠበቅ ፮ ሰው ብቻ ይበቃል የተባለው በግም ጠባብ ከመሆኑ የተነሣ ነው ። ይኸን ሥፍራ እነጋገሩን ባለ ማወቅ ወይም በዚያ ዘመን እነጋገር እኪ አፋጂ ይባለው እንጂ በዚህ ሥፍራ ከጦርነቱ አሥር ዓመት በፊት ፖርተጋሎች በዚህ ቦታ ሲያልፉ በእጃችን እየሀጠጥን አለፍን ። በቅሎቻችንና በዎቻችን ሲያልፉበት ባላይ ፍር ፍየል እንኳን ያለ ሥጋት ያልፍበታል ብዬ እላምንም ነበር ። ስሙም አሀያ ፈጅ ይባላል ሲል አልቫሬድ በደንብ አብራርቶታል ። የአልቫሬድ ጽሑፍ በነአቶ ግርማ ትርጉም ምዕራፍ 66 ።
 (4) ዓረብ ፋቂህ..... ገጽ 281-282

የሆነ ሆኖ በራሱ ወሰን ሰገድ ሞት በግራኝ አሸናፊነትና መስፋፋት ይልቁንም ዐፄ ልብነ ድንግል ሸዋን ለቀው ወደ ቤተ ክርስቲያን በመሄዳቸው በኢትዮጵያ ታሪክ ውስጥ አዲስ ምዕራፍ ተከፈተ ። ከዚህ ጊዜ ገምሮ ዓፄ ልብነ ድንግል በሕይወታቸው ወደዚህ ወደሸዋና ወደ ደቡብ እንደገና በፍጹም አልተመለሱም ። ምንም እንኳን እርሳቸው ከሞቱ በኋላ ልጆቻቸው እንዲሁ ገላውዲዎስ የልጅ ልጆቻቸው እንዲሁ ሠርጸ ድንግል አገር ለማቅናትና ግዛት ለመጠበቅ ያህል መምጣታቸው ባይቀር በጠቅላላው ሸዋ የነገሥታቱ መቀመጫ መሆኑ የቀረው ወይም መቅረቱ የተወጠነው ዓፄ ልብነ ድንግል በዚህ በ፲፩፻፳፬ ዓ. ም. ወደ ቤተ ክርስቲያን ከሄዱ ጀምሮ ነው ማለት ይቻላል ።

መዝሙር የኖዲት መነሣት ለዛጉዬ መንግሥት መቆምና ለላሊበላ ከተማ መፈጠር ምክንያት ሆኖ የአክሱምን መደበኛ ከተማነት እንዳስቀረው ቀጥሎ በይዘተና አምላክ መሪነት የአማርኛ መነሣት የዛጉዬን መንግሥታዊ አቅዋምና የላሊበላን ንጉሣዊ ከተማነት እንደሸረው አሁን ደግሞ የግራኝ መነሣት የሸዋውን የነጋሚዎች መደበኛ ሥፍራነቱን እስቀርቶ ለጉንደር ከተማ መፈጠር አዲስ የታሪክ በር ከፈተ ። የጉንደር ከተማ የተቆረቆረው በኋላ በፋሲል ዘመን መንግሥት መሆኑ ቢታወቅም ለዚህ ሁሉ ምክንያት ያቀረበ የግራኝ እነሣሥና ያፄ የልብነ ድንግል በሸዋ ተሸንፈው ወደ ቤተ ክርስቲያን ከነገሩ መሃመር ነው ።

ከዚህ በላይ እንደተመለከተው ይህ አሁን ዓፄ ልብነ ድንግል የሂዱበት ቤተ ክርስቲያን የተባለው አገር የሥርወ መንግሥቱ (ዲናስቲው) መሥራች ዓፄ ይዘተና አምላክ ተወልዶ እየተማረ ያደገበት (ሐይቅ እስጢፋኖስ) አማርኛ በጥንቱ ዘመን የተተከሉበት የሥራት አገራቸው ስለሆነ ፈላሾች ወይም እሥራኤላውያን ያሉበት ቤተ እሥራኤል እንደሚባለው ሁሉ ይኸም አውራጃ ቤተ ክርስቲያን ሲባል ይኖር ነበር ። በምዕራፍ ፩ ገጽ ፲፫ ላይ እንደተመለከትነው ይዘተና አምላክ በዚህ ወረዳ ተነሥቶ እዚህ ባሉትና ሸዋ ባሉት የነገድ ወገኖቹ በአማርኛ እየተረዳ መንግሥትን ከዛጉዬዎቹ ወስዶ ከ፲፱፻፳፮ ዓ. ም. ገምሮ በሸዋ ሲመሠረት ከዚህ ጊዜ ገምሮም የአማርኛ ቋንቋ አማርኛ የመንግሥቱ ቋንቋ ሆኖ አብሮ የተመሠረተው እነሆ እስከ ጊዜያችን ድረስ ። አሁንም ዓፄ ልብነ ድንግል እንደ ዕድል ሆኖ በዘመናቸው ይህ የጦርነትና የመከራ ፍጻሜ ደርሶ ደቡቡን ሁሉ ግራኝ ሲይዘው «እንግዲህ ምን ይደረግ ወደ አያቶቻችን ወደ አባቶቻችን አገር ወደ ቤተ ክርስቲያን እንሂድ» ያሉት ሰው ዞሮ ዞሮ ይኸን በመሰለ የመከራ ጊዜ ለመከላከልም ሞቶ ለመቀበርም ቢሆን ከሥር የትውልድ አገሩን ስለሚፈልግ ነው ።

ስለ ቤተ ክርስቲያን የዓረቡ ጸሐፊ በዘመኑ የሰማውንና ባይኑ ያየውን እንደዚህ ብሎ ጽፎአል «ቤተ ክርስቲያን የሚባለው አገር በዝናምና በወንዝ ውሀ እየተጠቀመ ገብሰና ስንዴ የሚያበቅል አገር ነው ። በዚህም አገር የክርስቲያን ሊቃውንት ቀሳውስት መነኮሳት ይቀመጡበታል ። ለዘለቄታም ባይሆን ንጉሥ የሆነው ሁሉ ብዙ ጊዜ እየሂደ ይቀመጥበታል ። የቤተ ክርስቲያን ሊቃውንትና ቀሳውስት ሳያጸድቁት ንጉሥ አይባልም ። አገሩ የካህናት አገር ነው እንርሱም በንጉሡ ዘንድ የተከበሩ አን

ጸንዶቹም ዘመጸሞችና መሪዎች ናቸው» (1) ።

ይኸን የዓረቡን አጻጻፍ የመካኒ ሥላሴው ተወላጅ የዮብ ሩዶልፍ ግዕዛዊ መምህር ጉርጉርዮስ የሚባለው በ፲፱፻፶፯ ዓ. ም. ላይ ለሳክሶን መስፍን ለኤርኒስቶ ሲጽፍ በግዕዝ እንደዚህ ሲል አጽድቆታል «ትውልዱ ከቤተ አምሐራ ነው ። ይኸም ነገድ ለኢትዮጵያ ሕዝብ የበላይ ነው ። የዚህ ነገድ መኳንንቱ መሳፍንቱ ነዋሪ አማካሪዎቹ፣ ከንጉሡ በታች ሆነው የሚሾሙ፣ የሚሸፉ፣ የሚያዙ፣ የሚገዙ ናቸው» (2) ። በጠቅላላ እነጋገር ለማለት ካልሆነ በቀር በንጉሠ ነገሥቱ ምርጫ ከማናቸውም ከኢትዮጵያ ያውራጃ ነገድ እንደ ዛሬ ያንገዜም ማናቸውም ተወላጅ በታማኝነቱና በአገልግሎቱ ከፍተኛ ደረጃ በመያዝ ከአማርኛ ባለሥልጣናት ጋር ተሰባጥሮ እንደሚሠራ የታወቀ ስለሆነ ራሱን ለማክበሪያ ጭምር ያመጣው የጉርጉርዮስ አጻጻፍ ሙሉ ለሙሉ ላይታመን ይችላል ።

ይሁን እንጂ የመንግሥቱ መደበኛ ሥፍራ በሸዋ ደብረ ብርሃን (ተጉለት) በፈጠጋር (የረር ቦካን ባደቄ ሽምብራ ኩራ) ቢሆንም ካዲ ይዙኖ አምላክ እስካሁን እስከ ዓይ ልብን ድንግል ድረስ (፲፱፻፷፪ - ፲፭፻፳፱ ዓ. ም.) ዓረብ ፋቲህ እንዳለው ነገሥታቱ በየጊዜው ወደ ቤተ አምሐራ እየሄዱ ቤተ መንግሥት በዚያም ጉን ቤተ ክርስቲያን በየሰማቸው መትከልን እንደልማድ አድርገው ይዘውት ይኖሩ ነበር ። በዚህ ምክንያት ዓይ ሰይፈ አርእድ ደብረ እግዚአብሔርን ዓይ ዘርዓ ያዕቆብ ደብረ ነጉድጓድን ዓይ በዕደ ማርያም አትሮንሰ ማርያምን ዓይ እስክንድር ገነተ ጊዮርጊ ስን ሌሎቹም በየቦታው እየተከሉ በነዚህ አብያተ ክርስቲያን ላይ የሚሾሙት አለቆች የተከበሩና የተማሩ ከፍተኛ ሊቃውንት ናቸው ። ለምሳሌ አትሮንሰ ማርያምን ዓይ በዕደ ማርያም ተክለው ለዚህ ቤተ ክርስቲያን አለቃ ዓምዱ የተባለውን መርጠው “መክብብ አትሮንሰ ማርያም” ብለው የሾሙት ጊዜ የሚለብሰው በወርቅና በብር ያይጠካባ፣ በራሱ ላይ የሚደፋው የወርቅ አክሲል፣ ከራሱ በላይ የሚያዝለት ድባብ፣ መስቀል ይዘው የሚያጅቡት፣ የሚበላበት ገበታና የሚጠጣበት ብርሌ ሳይቀር ተደንግጎ ተወስኖለታል (3) ።

ከሁሉ ቤተ ክርስቲያን ሥራ ባሁኑ ጊዜ ብልጫ ያለው እላይ የጠቀሰነው ታቦቱ የገባ ለት እነአልቫሬጽ በሥፍራው ተገኝተው ያከበሩት የመካኒ ሥላሴ ቤተ ክርስቲያን ነው ። አሁን ግራኝ ንጉሡን በሚያሳድድበት ጊዜ በሚያሳዝን አኳኝን እነዚህን ሁሉ እያቃጠለ አመድ ሲያደርጋቸው እንመለከታለን ።

(1) ዓረብ ፋቲህ ገጽ 306 - 307
(2) ሙላዊ ዚአየሂ ለ ፍብርቱ ሊደምሰል)ሙ እምነ ሰብእ ገዱላን አላ እምቤተ አምሐራ ወ-ጌቱ ። ነገድ ከቡራን ዘውለቶሙ አርእስቲሆሙ ለሕዝብ ኢትዮጵያ ። መኳንንቲሁኒ ወመሳፍንቲሁ ወመናብርቲሁ ወመማክርቲሁ ለንጉሠ ነገሥት ዘኢትዮጵያ እለ ይህደሙ ወይስእሩ ይኤዘዩሂ ወይመልኮ እምታሕቲሁ ለንጉሥ Historiam Aethiopicam Commentarius- Job Rudolphe ገጽ 28
(3) ያይ ዘርዓ ያዕቆብና ያይ በእደ ማርያም ዜና መዋዕል ገፍ ፔሩሾ ያሳተመው ገጽ 119 - 122 በየሥ ፍራው ።

ምዕራፍ ፱

በግድት (ቤተ ክርስቲያን) የአዛዥ ደገልሃን ውጤት ያለው መከላከልና አዘንጊ ድል አድራጊነት (መስከረም - ጥቅምት ፲፭፻፳፬ ዓ. ም.)

ዓይ ልብና ድንግል ከሸዋ ወደ ጥንታዊው ያባቶቻቸው አገር ወደ ቤተ ክርስቲያን ደርሰው በተለይ ሐን በሚባለው ሥፍራ መቀመጣቸውን፣ ጦራቸውን በየበሩ ከሦስት ላይ ከፍለው አንዱን በግድት በኩል ወደ ቤተ ክርስቲያን የሚያስገባውን በር ለአግቻቸው ለአዛዥ ደገልሃን፣ ፪ኛውን የመንዝ በር ለራስ ነቢያት ፪ኛውን የአሀያ ፈጅን (አኪ አፋጂ?) በር ለዳህረጉት (ደሀር ጎይታ) እየደለደሉ መስጠታቸውን ባለፈው ምዕራፍ አንብበናል ።

የንጉሠ ነገሥቱም አሳብ እንግዲህ በዚህ በደቡብ ክፍል የግራኝ አሸናፊነት ስለተረጋገጠ በዚህ በዋሰልና በቤተ ክርስቲያን አገሩ ተራራማ ስለሆነ በአሀያ ፈጅና በምሽግ በሌላውም በየበሩ ወታደር አስቀምጠው እየተከላከሉ ለመኖር ነው ። ዳሩ ግን በፊት እንዳልነው በአሁኑ ሰዓት በአሸናፊው በግራኝ አጠገብ በያይነቱ የወታደሩ፣ የሹማምንቱ፣ የነፍጠኛው፣ የመድፈኛው፣ የሰይፈኛው፣ የቀስተኛው ቍጥር ከልክ እያለፈ እየበረከተ ሄዷል ። ከራሱ የዓረብና የአዳል፣ የሱማሌ ወታደር ሌላ እስላም ነክነት ካለው ከደዋር ከባሌ ከይፋት ጦር በቀር ክርስቲያኑም የንጉሡና የጦር አለቆቻቸው በያለበት መሸነፍ ተስፋ እያስቆረጠው ከልቡም ያለልቡም ገብቶ የግራኝን ጎራ በዚህ ጊዜ አደርጅቶታል ። በዚሁ ዓይነት መንገድ መሪው መላ ፈጣሪው ወራ ነጋሪው እየበረከተለት ሄዷል ።

ትግራ መኩንን ተክለ ኢየሱስ የትግራውና የአንጉቱ ገዥ በአይፈርስ ተዋግቶ የሞተ ለት የተማረኩ የቤተ ክርስቲያን ሹማምንት በነፃነት ወይም በምርኮ ስም ከግራኝ ጋር ባሁኑ ጊዜ እንደሚኖሩ እንርሱም የቤተ ክርስቲያን መውጫ መግቢያ እንደሚያውቁ አይጠረጠርም ። ግወቃቸውንም ሌላው ይጠቁማል ። የሚያውቁትንም ሲጠየቁ ለመደበኛ ቢሞክሩ ለሕይወታቸው አደጋ ነው ። በእንደዚህ ያለው ጊዜ ላስተናብር፣ ልምራ፣ ልጠቁም ባዩ አገልግሎቱንና ገጥንነቱንም ላዲሱ ጌታ ላሳይ የሚለው አድር ባይ ብዙ ስለሆነ በእንደዚህ ያለ ጊዜና ሁኔታ በዚህ ሥፍራ እየተከላከሉ ብዙ ጊዜ በመቆየት ረገድ ዓይ ልብና ድንግልና ጦራቸው ያላቸው ተስፋ የደከመ ከመሆን አይዘልም ።

ስለዚህ ከነዚህ ውስጥ እንደ አናንያ ያለው ከሐዲ ክርስቲያንና ረዳት መስሎ በጉዞ የደረሰበትን ባላገር የንጉሡን ወራ በመጠየቅ እያታለለ እንደምን አድርጎ የግራኝን ጦር ወደ ተራራው እንደመራ ወደፊት ስናነብ ይህ ሰው ምን ያህል ወገኑን ጉድቶ የወገኑን ጠላት እንደጠቀመ እንመለከታለን ። የይሁዳን አከዳድ የሚያውቀው ክርስቶስ የሰው ጠላቱ ቤተሰቡ ነው ያለው አምላካዊ ቃል በዚህ ሰው-ላይ በግልጽ ይታያል ። ይሁዳስ በሠራው ተጸጽቶ ራሱን ገድሏል ። አናንያ ግን ግራኝን አስከ መጨረሻ ያለ ጸጸት ስላገለገለ የከሐዲነቱ መጠን ከይሁዳ ይብላል ።

ከግራኝ አሀመድ ጋር የነበረው ታሪክ ጸሐፊው ዓረብ ፋቲህ የንጉሡን ወደ

ቤተ ለምሕራ መሄድ ከተረከልን በኋላ በዚያ የተደረገውን መከላከልና አጥቂነት ከዚያው ከቆመበት አካታትሎ የሚተርከውን በራሱ አጻጻፍ ትርጉሙን ከዚህ እንደ ሚከተለው እንመልከት ።

«ንጉሡ ወናግ ሰገድ ጦሩን በየቦሩ ከደለደለ ወዲህ ወደዚች (መካነ ሥላሴ) ቤተ ክርስቲያን ገብቶ ውስጧን ግራና ቀኝ ተመለካከተና “እዬ እስላሞቹ ይችን ቤተ ክርስቲያንና የነገሥታት መቀመጫ የሆነችውን (አገር) ሊያቃጥሏት ይፈልጋሉ” ብሎ ቢናገር “ንጉሥ ሆይ እስላሞች መጥተው ይቺን ቤተ ክርስቲያን ያቃጥላሉ ብለህ አትጨነቅ ስለርሷ እየተዋጋን እንሞታለን” አሉት እርሱም እንደዚህ ከቆረጣችሁ ደግ ነው በራችሁን ተጠንቅቃችሁ ጠብቁ ብሏችው እነሱም እኚ ብለው በየክፍላቸው ተለያይተው ሄዱ ። ንጉሡም ወደ ወሲል ሄዶ በሩን ይዞ ተቀመጠ ።

ይማም በዚህ ጊዜ ጎይታ ኑርን ልኮ በግድም ውስጥ (ቂሳህ) ያለችውን የጥንት ነገሥታት ያሠሯትን ቤተ ክርስቲያን አቃጠለ ። በውስጧም ሺ መነኮሳት ይኖሩ ነበር ። ቀጥሎም ይማምና አብጃድ ወደ ቂሳህ (ግድም) ሄዱ ከክርስቲያኖቹም ወገን ወሰን ገን የሚባል ፳፻ የእግረኛ ጦር ባለነጭ ጋሻ የሚባሉትን እንደ ያዘ ሁሉም ወደ ይማም ገብተው ሰለሙ ። በዚህ ጊዜ አንድ ንጉሥ አክብሮ ያስቀመጠው እስላም በአርሹናህ ነበር እርሱም እስላም ሆኜ ንጉሡን በማገልገል እንዳይቀጣኝ አፈራለሁና ከይማም ዘንድ ለሕይወቴ^{ISIG} ረጋገጫ አሰጠኝ (አማልደኝ) የሚል ቃል እሲዞ ለሕግ አዋቂው ለአቡበከር ኤል አርሹኒ ላከ ። አቡበከርም ወደ ይማም ገብቶ ተነጋግሮ ቃል ተተበለለት ። ይማምም ያገሩን ሰው ከቢር ኑርን ላከለትና ከርሱ ጋር ሆኖ ይህ ሻፋ የሚባል እስላም ወደ ይማም መጣና ለንጉሡ ይገቡ የነበሩትን የሚያማምሩ በቅሎችና ገጸ በረከት ለይማም አቀረበለት ። በዚህ ጊዜ ይማም ንጉሡ ወዴት ነው ያለው ብሎ ቢጠይቀው በቤተ ለምሕራ ነው ያለው በዚያ ጦሩን ከፋፍሎ በር በሩን ይዞ ተቀምጧል ። ንጉሡ ራሱ የወሲልን በር ይዞ የማያትን ለአማቹ ለራስ ደገልሃን ሰጥቶታል ። ደገልሃንም ወደኔ እንድትመጣ ብሎ ልኮብኝ ነበር ነገር ግን የኖንተን ወደዚህ ቂሳህ (ግድም) መምጣታችሁን ስለሰማሁ ወደዚያ መሄዴን ትቼ ወደዚህ መጣሁ ብሎ መለሰ ።

በኛና ንጉሡ ባለበት መካከል ርቀቱ ስንት ይሆናል ብሎ ቢጠይቀው ንጉሡ ያለበት ፯ ቀን ፣ ደገልሃን ያለበት ፬ ቀን ያሳሄዳል ። ራስ ባንያት ያለበት ይኸን አስፈሪ ተራራ አልፎ ባንድ ቀን ጉዞ ይደረሳል ሲል መለሰ ። ይማም ይኸን ሁሉ ሰምቶ ከተረጎሞ በኋላ አገሩን ትተህ በኖጥነት ወደኔ ና ታስፈልገኛለህ ብሎ ወደ ኤሚር አሊ ላከ ። ቀጥሎም ጦር ጨምረህ ላክልኝ ብሎ ለወዘር አዶሌ እንደዚህ ሲል ደብዳቤ ጻፈለት ።

“በመሐሪውና በይቅር ባዩ በእግዚአብሔር ስም ለዓለም ጌታ ለእግዚአብሔር ምስጋና ይሁን ፣ ሰላምና ደህንነትም ለጌታችን ለመሐመድና ለቤተ ሰቡ ይሰጠው ። የተላከ ከላህመድ ቤን ኢብራሂም የእስላሞች ይማም ስለሃይማኖቱ የሚዋጋ ይድረስ ከወዘር አዶሌ እግዚአብሔርን አመሰግናለሁ ከርሱም በተር ሌላ (አም

ላክ) የለምና ቡራኬና ሰላም ከእግዚአብሔር ለነቢዩ ለመሐመድ ይሰጠው ።
 አሁን ያለነው ግድም ውስጥ ከቂሳያህ መሆኑን ዕውቅ አዶሌ ሆይ ። ንጉሠ
 ወናግ ሰገድ ወደ ቤተ እምሐራ ሄዶ ጦሩን ከፋፍሎ በሩንና መንገዱን ዘግቶ ይጠብ
 ቀናል ። ኤሚር አሊ ወደኔ እንዲመጣ ትእዛዝ ጽፏለት ነበር ። መልስም አላ
 ከብኝ ያለበትንም ሥፍራ አላውቅም ። ከኔ ጋር ያለው ወታደር ትንሽ ነውና ኤሚር
 አቡባከርን ኤሚር ሙጃሂድን ጀይ ፈረሰ አድርገህ የእግረኛ ጦርና የባሕርን ተዋጊ
 ምች (ከዓረብ አገር የመጡትን መድረኞች) እንድትልክልኝ ይሁን ላንተና ካንተ
 ጋር ላሉት እስላሞች ሁሉ ሰላም ይሁን ።”

መልዕክተኛው ያለዕረፍት ሌትና ቀን ተጉዞ በአሥረኛው ቀን ዘቃላ (ዝጃላ)
 ደርሶ ደብዳቤውን ለወዘር አዶሌ ሰጠ ። እርሱም እስላሞችን ሁሉ ሰብስቦ ደብዳቤ
 ውን አነበበላቸው ። ከዚያ ጀይ ፈረሰኛ ጅይ እግረኛ የባሕር ወታደር ሌላም ቁጥራ
 ቸው የበረከተ ነገድ ጨምሮ አቡባከርንና ሙጃሂድን የበላይ አድርጎ ወደ
 ይማም ላካቸው ።

ይማም እነርሱን ሲጠብቅ በቂሳያህ አንድ ወር ከአሥር ቀን የተበተነውን
 ወታደሩን እየሰበሰበ ተቀመጠ ። በመገምረያ ሻምሱ ፲፮ ፈረሰኛ ሺ እግረኛ ይዞ
 ደረሰ ። ኤሚር አሊ (ፋራቃሃም) ግን በተጉለት በወግዳ በሙገር እየተዘዋወረ ቆይቶ
 በኋላ ደብረ ብርሃን ሆኖ የይማምን ወራ ለመጠየቅ ወደ ይፋት ሰዎች ላከ ። ከዚያ
 ከደብረ ብርሃን ተነሥቶ በ፲፮ኛው ቀን ደረሰ ከዚህ በኋላ ኤሚር አቡባከርና
 ጎደኛው ጦራቸውን እንደያዙ በሰልፍ ገብተው ከይማም ተገናኙ ይማምም እንደ
 እንግዳ አከብሮ በደስታ ተቀበላቸው ከዚያ የንጉሡን ነገር አንሥተው
 ሲነጋገሩ ቆይተው በመጨረሻ የቀሩትንም ሰብስቦ አሁን ይኸው ጦራችን ተሰብስ
 ቧል፤ እንግዲህ ስለቤተ እምሐራ ምክር አምሎ እኔ ግን ንጉሡን ለመውጋት ቆርጫ
 ለሁ አላቸው ። ከቢር መሐመድ ሁላችንም ወደ ቤተ እምሐራ ለመሄድ ተዘጋጅተ
 ናል ነገር ግን በኋላችን ያለው የሾገራህ (ሾጃራህ?) አገር እስላም ከሆነ ጥቂት
 ጊዜ ነው ሰው ሳንተው ሁላችንም ወደ ቤተ እምሐራ የሄድን እንደሆነ ወዲያው
 እስላምነታቸውን ይተዋሉ ። አሁንም ወይ እኔ ወይም ሻምሱ ወደዚያ አገር እንድን
 መለስ ያስፈልጋል ቢል እውነትህ ነው አሁንም በቅርብ ቀን ወደ እስልምና የዞፋ
 ትን ሰዎች ብቻ ይዘህ ወደዚህ አገር ተመልሰህ ጠብቅ ከአገራችን ከመጡት የጥ
 ንት እስላሞች አንድም ካንተ ጋር አይሂድ ብሎ መርቆ ሰደደው (1) ። ከቢር መሐ
 መድ ወደ ሾጃራህ ከተመለሰ በኋላ አንድ ሰው ወደርሱ መጥቶ ሻምሱ አቃጠለው
 ቤተ ክርስቲያን አጠገብ ንጉሥ እስክንድር አስቀምጦት የነበረ ወርቅ አለ ። መን
 ገዱንም እነዚህ ካንተ ጋር የተሰለፉት ሰዎች ያውቃሉ ብሎ በእጁ አመለከተው
 ከቢር መሐመድም እነዚህን ሰዎች ይዞ እያገላላ ፲፪ ጠፍጣፋ ወርቅ ተቀበላቸው ።
 ቀጥሎም ሌላስ ያለ የምታውቀው የለህምን ብሎ እንደገና አንዱን ቢጠይቀው

(1) ዓረብ ፋቲህ ሾገራህ ያለው የጊገግ በደብረ ብርሃን አጠገብ ነው ካለ በሸዋ ውስጥ ከይፋት የግ
 ደርተው የወገራን አገር ይሆናል ። ዳላ ጠገራ ደግሞ ሊኖር ይችላል ።

አምን ጂዩ የወርቅ ጥፍጥፍ እያንዳንዱ መቶ ወቂት የሚከብድ ሁለት ትልልቅ ጥምዝ ወርቅ አለ ብሎ ነገረው ።

ከቢር መሐመድም እነዚህ ሰዎች የቀረውንም ወርቅ አምጡ ብሎ አዘዛቸው እነርሱም እሺ ብለው ሲመካከሩ ንጉሥ እስክንድር ለቤተ ክርስቲያን የሰጡትን ይኸን ወርቅ አስረክበን በኋላ እስላሞች ወደ አገራቸው የተመለሱ ወይም እዚህ ሞተው ያለቁ እንደሆነ ንጉሡ አምጡ ብለው ይቀጡናል ስለዚህ ይኸን ሰው (ከቢሩን) ለመግደል ብልሃት እንፍጠር በዚህም ነገር ጓደኞቻችን እንዲረዱን እንላክባቸው ተባብለው ተስማሙ ከዚያ ውስጥ ውስጡን ለወገኖቻቸው ልከው በሜካ ያሉትን ክርስቲያኖች ጠቀሷቸው እነሱም ከተራራ ወርደው ሲመጡ ታዩ ከቢር መሐመድም እነዚህ ምንድናቸው ብሎ ቢጠይቅ አንተን ሲወጉ የሚመጡ ክርስቲያኖች ናቸው ብለው ወገኖቹ ነገሩት ። ከዚህ በኋላ ፈረሱን አስጭኖ ወታደሮቹን ይዞ ወደነዚያ ሄደ ሲዋጋ ሞተ ።

ይማም ግን ከቂሳሃህ ተነሥቶ ከሁለት ቀን በኋላ ጋንቡራ ደርሶ ሠፈረ (1) ። ከዚያም ተነሥቶ ከሁለት ቀን በኋላ ማያት ደርሶ ደገልሃን ወደሚጠብቀው በርተጠጋ ። ደገልሃንም እስላሞቹን ሲያይ ጦሩን በተራራ ላይ አስለፈ መለከቱንም አስነፋ ወርዳችሁ ተዋጉ ብሎ መርዝ ባለበት ቀስት የሚዋጉትን ወታደሮቹን አስቀደማቸው ። ይማም ወደተራራው ተጠግቶ አንዲት ዛፍ ሥር ቆሞ እግረኛን ብቻ ሊያሰሄድ የሚችለው መንገድ አንድ ብቻ መሆኑን እያየ ይደነቅ ነበር ። በተራራውም ላይ ያለው የእህል አዝመራ ይታይ ነበር ። በዚህ ጊዜ ይማም ሳያውቅ ያንድ ክፍል የእስላም የእግረኛ ወታደር ወደ ተራራው ወጥቶ ጦርነቱን ከክርስቲያኖቹ ጋር ዠመረ ከነርሱም ጋር በቀስት መዋጋት የሚችሉ የዓረብ ወታደሮች እነአብድ ሳሌም ነበሩ ወዲያውም እስላሞቹም ክርስቲያኖቹም ቀስት እየተወራውና የቀስት ጦርነት ተዠመረ ። ወዲያው ቀስ በቀስ እየተጠጋጉ በመጨረሻ ተደበላ ልቀው ይዋጉ ዠመር ። አብድ ሳሌምና ጓደኛው አልሐጅ ከጓደኞቻቸው ጋር ሆነው በዠግንነት ተዋጉ ከእስላሞቹ ውስጥ አቡን የሚባለውን ከላይ ክርስቲያኖቹ የለቀቁት የድንጋይ ናዳ ራሱን ፈጥፍጦ ገደለው ።

ይማም እሥር ሆኖ ወደ ተራራው ሲመለከት እስላሞቹ እጉል ቦታ ሆነው ከክርስቲያኖቹ ሲዋጉ ተመለከተና ማን ተዋጉ አላቸው ብሎ ተቆጥቶ አስመለሳቸው ። እነሱም የአቡንን ራሳ ተሸክመው ተመለሱ ።

ከዚህ በኋላ ይማም ወደ ሠፈር ተመልሶ አውራይ ኡስማንንና ሌሎቹንም መንገድ መሪዎች እናንያን ፣ ሃይቤን ፣ አይበስ ለሐዌን ሰበሰበና ምክር እንዲሰጡት ጠየቃቸው ። ከነዚህ መካከል አይበስ ለሐዌ እንደዚህ ብሎ ተናገረ ። “እንግዲህ ተራራውና አስቸጋሪው መንገድ እነሆ ይኸው በፊታችን ነው ። ፈረስ የሚያሰሄድ መንገድ የለም ። በእግራችን እንውጣ ብትሉም አይቻልም ። ወጥታችሁ በእግዚአብ

(1) ጋንቡራህ በግድም ውስጥ መሆኑ ሲታወቅ በዚህ ወረዳ በዚህ ሥያሜ ቀበሌ መኖሩን አላረጋግጥም ።

ሐር ፈቃድ አዝማቸን (ደገልሃንን) ብታሸንፉትም ከዚያ ቀጥሎ ከቤተ እምሐራ ወዲህ አስቸጋሪ መንገድና ወንዝ አለና ንጉሠ ወደአሉበት ወደቤተ እምሐራ መሄድ አትችሉም = እንደኔ አሳብ የሆነ እንደሆነ ደገልሃን የያዘውን ይኸን ተራራ መውጣት ይቅርና ንጉሠ ወደ አሉበት ወደ ዋስል በር ሂዱ = በዚያም ሂዳችሁ በእ ግዚአብሔር ፈቃድ ያሸነፋችሁ እንደሆነ ከዚያ ወዲያ የቤተ እምሐራን መንገድ የሚዘጋባችሁ የለም = ንጉሡም ከተሸነፉ ወዲያ ደገልሃን ብቻውን እዚህ ቢቀመጥ የሚጠቅመው ነገር የለም ስለዚህ ይኸን የምሰጣችሁን ምክር ብትቀበሉ ይሻ ላል =”

እርሱ ተናግሮ ሲጨርስ አናንያ አይበስ ለሐዲ ይኸን ምክር መናገሩ እውነት አለው አሁን ባለንበት ተራራ ፈረስ የሚያስሂድ ምንም መንገድ የለም = ንጉሠ ያሉበት የዋስል ተራራ ፈረስ ሊወጣበት ይችላል ብሎ ተናገረ = ይማምና የጦር አለቆቹ እውነት ነው ብለው በዚህ ተሰማሙ =

በዚህም ሌሊት ክርስቲያኖቹ እየወረዱ ሱማሌዎች ባሉበት ወገን መውጋት ዝምረው ነበር = ነገር ግን ሹሙ ግታን በፈረስ ሆኖ እየወጋ ወደተራራቸው መለ ላቸው = ክርስቲያኖቹ ወደ ተራራው ከተመለሱ በኋላ ደገልሃን ለንጉሠ እንደዚህ የሚል ደብዳቤ ጻፈ “ይማም ጦሩን ይዞ ወደኔ መጥቶ ተዋጋን ፩የደ የእግረኛ ወታደ ሩን ገደለሁበት፤ ሻ ፈረሶቹን ማረከሁ እስላሞቹ ከተራራው ላይ ተመልሰው ሲወርዱ ሌሊቱን የትግራ ^{ISIC} ቀስተኛ ወታደር ልኬ ከነርሱ ጋር ተዋግተው ብዙ ሰው ፈጁ ባቸው = ከእንግዲህ ወዲያ እስላሞቹ ወደ ፈጠጋር ይሸሻሉ እንጂ አይመከቱም =”

ይኸን መልእክት ሁለት ሰዎች በግሥጋዒ ወስደው ለንጉሠ ሰጡት = ንጉሡም የተሰጠውን መልእክት ተመልክቶ ታላቅ ደስታ ተሰማው = ዘውዱንም ደፍቶ እዙፋኑ ላይ ተቀምጦ የጦር አለቆቹን ሰብስቦ ይኸንን ገለጸላቸው = ነጋሪ ትና መለክት እየተነፋ አለቆች መስቀልና (ጌታችንና) ማርያም በጠላቶችህ ላይ ድልን ሰጠህ እያሉ አመሰግኑት = ንጉሡም አማቹ ደገልሃን የጠበቅሁትን (ድል) ፈጸመ እያለ ሁለት ቀን በደስታ ውለው አደሩ = ይሁን እንጂ ይኸ ሁሉ ውሸት ነበር = » እያለ የዓረብ ፋቂህ መጽሐፍ ይተርካል (1) =

መቼም ከአራት ዓመት ዝምሮ በተደረገው በደዋሮ፣ በባሌ፣ በፈጠጋር፣ በዳሞት ጦርነት ሁሉ ግራኝ ከነጦሩ አጥቂ አሳዳጅ አሸናፊ ማራኪ አስገባሪ እንደመሆኑ መጠን ክርስቲያኖቹ ተጠቂ ተማራኪ ተሸናፊ ሆነው ስለቆዩ ንጉሡም ሹማ ምንቱም የአንድ ቀን እንኳን የድል ጮራ እንደሚናፍቃቸው የታወቀ ነው = ደገልሃንም ወዲህ ጠቅላይ የጦር አዛዥ (መልእክኃይል) ወዲህ የንጉሡ አማች በመሆኑ ያለፈውን የመሸነፍ ሐሜት ለማይሰና አንድ ጀብዱ ሠርቶ ለንጉሡ (ለአማቹ) ለማሳየትና ለመፍከር ጉጉት እንደሚያድርበት አይጠረጠርም = ከዚህ በፊት በ፲፭፻፲፱ ዓ. ም. ከግራኝና ከአቡብከር ጋር ተጋጥሞ መሸነፉ፣ ከአይፈርሱ ጦርነት በሚስተ በኩል በብልጠት ተላልፎ መለወጡ ይኸ ሁሉ ተሰብስቦ በላዩ ላይ አንድ የነፍረት

(1) ዓረብ ፋቂህ ገጽ 281 - 295

ሰሜት ስለሚፈጥርበት ይኸን ሁሉ ለማደስ በመመኘት ግራኝ ለጦርነት ዘዴ (ለታ ከቲክ) ሲል የለወጠውን የጦር ግንባር አሸንፎ እንዳባረረ አስመስሎ ራሱ ተታሎ ንጉሡንና በሌላ በር የሚከላከሉትን የጦር አለቆች አታሎ እንዲዘነጉ አደረጋቸው።

ግራኝ አህመድ እታች ሆኖ የጦርነቱን የሥፍራውን አቀማመጥ እየመረመረ በሚመለከትበት ጊዜ የርሱ ተዋጊዎች ለማጥቂያ ከማይመች ቦታ ላይ ሆነው ከላይ በናዳና በቀስት መጠቃታቸውን ተመልክቶ ተዋጊውን ጦር በቱጣ ከዚያ ያስነሣው በሌላ በኩል በሚመች ቦታ ላይ እየተዋጋ ከሸዋ ድረስ ቁጥሩ የበረከተ ጦር ይዞ የመጣበትን የድል ምኞቱን ለማከናወን እንጂ በዚች በአጉል ቦታ ጦራ ለማጥቃት ካልተመቸው ወደመጣሁበት ወደሸዋ ልመለስ ለማለት አልነበረም። በዚህም ራሱ ደገልሃን እንደምን እንደተሳሳተ ንጉሡስ እንደምን ተታለው በዚህ ዝቅተኛ የጦር ክንውን ተማምነው ግብር እስከማብላትና በጣም እስከመደሰት እንደምን እንደደረሰ ሊገባን አይችልም።

ነገር ግን ይህ መሠረት የሌለው ደገልሃን ለመፎከሪያ ጭምር ያመጣው ደስታ ምንም ያህል ጊዜ ሳይቆይ ግራኝ ንጉሡ ባሉበት በዋበል በኩል ሄዶ በነአይበስ ስሐዜ ምክር በከሐዲዎቹ በነአናንያ እየተመራ የሚያደርገው ውጊያ ነገሩን ሁሉ ለዋውጦ ንጉሡንና ጦራቸውን ከአጭር የደስታ ጊዜ በኋላ ከዚያው ክነበሩበት ንዘ ንና ስደት ሲመልሳቸው እነሆ በሚቀጥለው ምዕራፍ እንመለከታለን።

ISIC

ምዕራፍ ፳

የዋበል ጦርነት - የንጉሡ መሸነፍና መሸሽ (፲፮፻፳፬ ዓ. ም. ጥቅምት ፳፪ ቀን)

የግራኝና ያዬ ልብነ ድንግልን የጦርነት ታሪክ በዘመኑ ጦርነቱ የተነሣበትን ምክንያት የግራኝን ጥብቅ ተዋጊነት የአመራሩን ዘዴ ከቱርክና ከዓረቦች ዘንድ የሚያገኘውን እርዳታ ጉዳዩን በየበኩሉ አጥንቶ ከጽሑፍ ላይ አሥፍሮ ለአንባቢ ሕዝብ ሊያቀርበው የቻለ ጸሐፊ ካለመኖሩ የተነሣ ይኸን ታላቅ ጦርነት የተደረገበትን ታሪክ ሕዝብ እንዳለ በዝምታ ውስጥ ሊያልፈው ስለማይችል ከቤተ ክህነትም ከሕዝብም የተውጣጣ እንደ የግራኝ ጦርነት ተረታዊ ታሪክ መፍጠር ግዴታ ሆኖ እስካሁን ሲባል የቆየውን በምዕራፍ ፳፮ አመልክተናል። የዘመኑም ጸሐፊዎች የቤተ ክህነት ሰዎች ከመሆናቸው የተነሣ በብሉይና በሐዲስ በዜማና በቅኔ የጠለቀ ዕውቀት ሲኖራቸው ወደዚህ ወደ ደንበኛው የታሪክ ዕውቀት የዘመኑንም የውጭ ፖለቲካ በቱርክና በፖርቱጋል መካከል ያለውን ባላንጣነት በዚህ ዘመን ያሉ የአውሮፓ ጸሐፊዎች ላገራቸው ሕዝብ በሚያቀርቡት ታሪካዊ የጽሑፍ ምርት የታሪክን ጽሑፍ ከሌላው በማገናዘብ የአነጋገር ወዘ እየሰጡ ለማቅረብ የተፈጥሮ ዕውቀትና ችሎታ ሳይሆን የዘመኑ ትምህርትና የአጻጻፉ ልምድ ስለሚጉድላቸው እንዲን የአነጋገር ወዘ የተጨመረበት የታሪክ ጽሑፍና ደረቅም ታሪክ በዝርዝር

የተጻፈ ከመጥፋቱ የተነሣ እነሆ የጠላት ወገን የሆነው ዓረብ ፋቂህ የጻፈውን መሠረት ለማድረግ ተገደረ ።

በዚህ ምክንያት የግራኝን ድል አድራጊነት የተከበሩትን ንጉሠ ነገሥት መሸ ነፍ ሕዝቡም ቤተ ክህነቱም ደንበኛውን ታሪክ ስላጣው እስከ ቅርብ ጊዜ ድረስ ከራሱ እያመነጨ በተረት መልክ እንደ ፈቀደው እየፈጠረ በልዩ ልዩ መንገድ ሲያወራው ኖረ ። ባለፈው እንዳነበብነው ተሸንፎ የማያውቀውን ንጉሠ ነገሥት ለማሸነፍ መቻሉ ንጉሡ ቦካን ጦር አውርድ እያሉ በመጸለይ የገዛ ግንባቸውን በጦር በመውጋት ትምባሆ እየጠጡ አምልኮ ባዕድ ስላበዙ እግዚአብሔር ተቆጥቶ ባንድ እጁ ቋጥኝ ሊወረውር የሚችል ጦሩ አርባ ክንድ የሚረዝመውን የጥይት በትር የትንኝ ያህል እንኳ የማይቀነቅነውን ግራኝን አሥነ-ግባቸው ከማለት ላይ ደረሰ ። በቤተ ክህነት ሰዎች ላይ የጨከነበትን አብያተ ክርስቲያናትን ገዳማትን እበክሮ ያቃጠለበትን ምክንያትም አባቱን የደብረ ሊባኖስ ገዳም ካህናት በመቋሚያ ደብድበው ስለገደሉበት ነው የሚሉም ልብ ወለድ ታሪክ ተፈጥሮ እንደ ደንበኛ ታሪክ ሆኖ እስከ መወራት መድረሱ ለማንም ግልጽ ነው ።

ባሁኑ ጊዜ ደግሞ የግራኝ አህመድን የድል አድራጊነት ምክንያት ባለፈው ከዘረዘርነው በቀር አንባቢ ራሱ በየምዕራፉ ላይ በሚገኘው በጦር አመራሩና በዘዴው በጭካኔውና በተንኮሉ የተነሣ ወደ ድል ጉዳዩ የተራመደበትን ምክንያት እንደሚገነዘበው የታወቀ ነው ።

አሁንም የርሱ ሰዎች እርሱ በተለመደው የጦር ስልቴ እስከ ሲያዝ ግንባር ቀደም የነበሩት ወታደሮች አጉል ቦታ ሆነው ሲዋጉ የጠላቶቹ ወታደሮች ከላይ የተመቸ ቦታ ይዘው ሲጉዱበት ወታደሮቹን በእልህ በርቱ ጠንክሩ ወደፊት ግፉ ወደኋላ ያለውን እቀጣለሁ እያለ እንደሞኝ የጦር መሪ አላዋጋም ። ነገር ግን ከዚህ ከመጥፋቱ በታች ተዋጊውን ጦር አስነሥቶ ምክር ያዘ ። ይኸን በመሰለ ጊዜ ከርሱ ጋር ከመዝመሪያ ዝምሮ ከዘመቱት ከእዳሎችና ከሱማሌዎች ይልቅ ውስጥ አወቅ የሆኑት የእገሩ የክርስቲያኖች ሹማምንት መሆናቸውን በትክክል ስለሚረዳው እነርሱን ጠይቆ አይበስ ለሐዜ የተባለው የሰጠውን መልካምና ጠቃሚ ምክር ሰምቶ እንደተቀበለው ባለፈው ምዕራፍ እንብበናል ። አሁን በዚህ ምዕራፍ የምናነበው የዋስል ጦርነት ሊከናወን የቻለው ይህ አይበስ ለሐዜ በሰጠው የጦር መላ መሠረት ነው ።

አይበስ ለሐዜ ከዚህ በፊት እንዳመለከትነው በእናቱ በኩል ካዜ ልብን ደገ ግል ይዛመዳል ። በመዝመሪያ ጊዜ እስላሞችን በጥብቅ የሚጠላ ነበር ። በብዙ ቦታ ተዋግቶ ከተሸነፈና ተሰፋ ከቆረጠ በኋላ ግን በቀወት ወታደሩን ይዞ ለግራኝ አህመድ የገባ ጊዜ ግራኝ እስላም እንዲሆን ቢያባብለው ወደፊት ታማኝ ሆኖ ከእስላምም ከክርስቲያንም ጋር ብትዋጋ ያንተ ረዳትህ ነኝ ሃይማኖቱን ግን አልለው ጥም ብሎ እንገራግሮ እንደነበረና በኋላ ግን ወገናቹ እኛ ስንሰልም አንተ ከግን በልጠህ ነው እምቢ የምትለው ብለው ስለእስፈራሩት እንደሰለሙ ባለፈው አንብቦ

ያል (1) = ይሁን እንጂ በአሁኑ ሰዓት ታማኝነቱን ለመግለጽ ጥሩ ጥሩ ምክር ለግራኝ ካቀረበና ግራኝም በርሱ ምክር ከተጠቀመ ወዲህ ወደፊት ከዋሰል ጦርነት በኋላ ከግራኝ ሠፈር አምልጦ ወደ ንጉሠ ሃይ ተደባልቋል ። በዚህ ዓይነት ውስጡን በልቡ እየተቆጨ በእንደበቱ የሚያቀርበው ምክር ትክክለኛ ነው ማለት ነው ።

ነገር ግን ይፋት ላይ ከጌታው ከአውራይ ኡስማን ጋር ከሦስት ወር በፊት ወታደሩን አሳድሞ ለግራኝ የነባው አናንያ ከከሐዲነቱ አንድም ቀን ሳያዘነብል ግራኝን እየጠቀመ ወገኑን በጥብቅ እንደጉዳ በዚህም በዋሰል ጦርነት መንገድ በመምራት ክርስቲያን መስሎ ወገኖቹን ባላገሮች በአነጋገር እያታለለ እንደምን እንደሚያገለግል ከዋናው የጦርነት ታሪክ ጋር ከዓረብ ፋቲህ መጽሐፍ ላይ እንደሚከተለው እናንብብ ።

«ይማም ጦሩን ከፋፍሎ ኤሚር ዘሀርቡይን፣ ፋራቃሃም አሊን፣ አውራይ ሺሃ ብን፣ አውራይ ኡመር ዲንን፣ ገራድ አህሙሹን ጨምሮ የበላይ መሪ ወዘር ኑርን አድርጎ እናንተ ከኋላ ሆናችሁ ደገልሃን የመጣባችሁ እንደሆነ ተዋጉት እኔ ከፊት ሆኜ እየመራሁ የሀበሻው ንጉሥ ወዳለበት እንጓዛለን ብሎ ነገራቸውና ጉዞው ተዠመረ ። አናንያ እፊት እፊት ይመራ ነበር ። አውራይ ኡስማን ግን ከይማም ጋር ሳይለይ አብሮ ይጓዝ ነበር ። በዚህ ጊዜ ደገልሃንም ያለበትን ሥፍራ ትቶ በመጥሮ መንገድ ወደ ንጉሠ ጉዞውን ዠምሮ ሳለፊኛ መካከሉ ወንድሙ ሐንታዝ (አንያስ) የእስላሞቹን ከተራራው ሥር መነሣታቸውን ሳያውቅ ወታደሮቹን ይዞ ወደ ደገልሃን ለመሄድ ሲጓዝ በድንገት ከእስላሞቹ ግንባር ቀደም ጦር ከነአናንያ ተገናኘ ። እነአናንያም ክርስቲያኖቹን ከበው ከፈረሰና ከበቅሏቸው ጋር ማረኳቸው ። ሐንታዝ ግን ከፈረሰ ወርዶ ጫካ ውስጥ ገብቶ አመለጠ ። አናንያም የማረኩትን ሁሉ አምጥቶ ለይማም ቢያቀርብ ይማም ሁሉንም ለአናንያ ጌታ ለአውራይ ኡስማን ተወለት ። እርሱ ደግሞ መልሶ ለአናንያ መርቆ አስደሰተው ።

ከዚያ በኋላ ይማም አህመድ ጎጅማህ ውስጥ አብሸሉ ዘራፍ እሚባለው አገር ላይ ሠፈረ (2) ። ይማም መሪውን አናንያን ጠራና ይህ ዛሬ ያለፍነው ጠባብ መንገድ ምነው እንደዚህ ሆነ ቢለው የነገው ከዛሬው የባለ ይሆናል ብሎ መለሰለት፤ ታዲያስምን ይሻለናል ቢለውም ጦሩን እሦስት ከፍሎ መጓዝነው ብሎ መለሰና በማግሥቱ ከጥበቱ የተነሣ ጦሩ ተቀጣጥሎ ሲጓዝ አንድ ተራራ ይማም አይቶ ይህ የማየው ተራራ ምንድነው፣ ብሎ አናንያን ቢጠይቀው “ንጉሠ አለበት የሚባለው የዋሰል ተራራ ይህ ነው” ብሎ መለሰለት ። ታዲያ አሁን ንጉሠ በዚያ ይኖር ይሆን፣ ብሎ ቢጠይቀው እኔ እንዳንተው ወሬውን አብረን ሰማሁ እንጂ በተለይ የማውቀው ነገር የለም፣ አሁን ግን በፈረስ ሄጄ ወሬ ተጠያይቄ አመጣልሃለሁ ብሎ ከአራት ፈረሰኞች ጋር እልፍ እንዳለ የክርስቲያኖቹን እረ

(1) ዓረብ ፋቲህ ገጽ 269 - 270
(2) በዓሻሎ ወገዝ እቅራቢያ የሚገኝ ዘራፍ የሚባል ሠፈር ይኖር ይሆን? ።

ኛች አገኙዋቸው ። እርሳቸውም “ከወዴት መጥታችኋል?” ብለው እንደሆነ ሲጠይቁቸው “እኛ የደገልሃን ወታደሮች ነን አለቃችን ደብዳቤ ለንጉሠ አድርሶ ብሎን እንገዛለን ንጉሠ ያሉበትን ታውቃላችሁ?” አሏቸው ። እርሳቸውም “እዎን እናውቃለን ንጉሠ ያሉት በዚህ ተራራ ላይ ሀጉዋ (ሐን) እሚባለው ሥፍራ ላይ ነው” ብለው መለሱ ።

ከዚህ በኋላ እስላሞቹ እርሳቸውን ይዘው ወደ ይማም እመጧቸው እናንድ ይኸው እነዚህ እርሳችን ንጉሠ ያለው በተራራው ላይ ነው ብለውን ይዘን ወደ እንተ አመጣናቸው ብሎ ለይማም ቢነግረው “ለክርስቲያኖቹ ሄደው ወሬ እንዳይነግሩ እነዚህን መግደል ይሻላል” ብሎ ነበር እናንድ ግን እነዚህ እኛ እስላሞች መሆናችንን በፍጹም የማያውቁ ባላገር ናቸው ይልቅስ የገደልናቸው እንደሆነ የመንደሩ ሕዝብ እዚህ መኖራችንን ያውቅና ወሬውን ለንጉሠ ያደርሳል ስላለ እውነትህ ነው ልቀቃቸው አለው ።

ከዚህ በኋላ ይማምና ጦሩ እርሳቸውን ባመለከቱበት አቅጣጫ ይጓዙ ዠመር ። በዚህም ጊዜ ክርስቲያን ሰው እመንገድ ስታገኙ በቋንቋው አነጋግሩት እንጂ እስላም መሆናችሁን ለማንም አትግለጹ ፤ ሰውም ሲጠይቃችሁ የደገልሃን ወታደሮች ነን ወደ ንጉሠ እንሄዳለን በሉት ብሎ ለሠራዊቱ አስጠነቀቀ ።

እንደዚህ ሆኖ ጥቂት እንደ ተጓዙ በተራራው ላይ የተተከለውን የንጉሠን ነጭ ድንኳን ተመለከቱ ። ከድንኳኑ ትልቅነት የተነሣ የሁለት ቀን ጉዳና ርቆ ለተመለከተው ሰው ይታያል ። ርዝማኔው ፎ ከንድ ነው ፤ ቁመቱ ከ፱ ከንድ ይበልጣል ። እስላሞቹ ይህ የሚታየው የንጉሠ ድንኳን መሆኑን በተረዱ ጊዜ እኋላ ያሉት የክርስቲያን ሰዎች እስኪጠጉ ድረስ እርምጃቸውን ቀንሰው ቀስ እያሉ ይጓዙ ዠመር ሰዎቹም የለበሱት የክርስቲያን ልብስ ነበር ። ይማም “አደራችሁን በእግ ዚአብሔር በራሳቸው ቋንቋ በኤልጅጅ (1) አነጋግሯቸው አለ ። ክርስቲያኖቹም ወደ ሥራቸው የሚጓዙ ነበሩ አጠገባቸው ያሉት እስላሞች መሆናቸውን አላወቁም ። እንዲያውም አንዲት ሴትዮ ደገልሃን መስጧት ለይማም አቤቱታ አቀረበች ። ይማም እራቱ አቅርቦ በኤልጅጅ ቋንቋ ሊያነጋግራት ፈልጎ ሳለ ዕቃዋን መልሱላት ብሎ በእስላም ቋንቋ ስለተናገረ ንግግሩ ገባትና ቀስ ብላ ወደኋላዋ ተመልሳ ተቀምጣ “እነዚህም እስላሞች ናቸው!” ትል ዠመር ። ነገር ግን እስላሞቹ የርሷን መረዳት ሳያጤኑ ዝም ብለው መንገዳቸውን ቀጠሉ ።

ከነርሱም ጋር የነበሩት ክርስቲያኖች ግማሹ ገበሬ ወደ እርሻው የሚሄድ ግማሹ ልብሱን የሚያጥብ ግማሹ ወደ ንጉሥ ወናግ ሰገድ ዱቄት ጭኖ የሚጓዝ ግማሹ ላቤቱታ የሚወጣ ነበር ። በአጠገባቸው የሚጓዘው የእስላም ጦር መሆኑን ሳይረዱ እስከ ተራራው ጥግ ድረስ አብረው ተጉዘው በመጨረሻ በቀኝ በኩል አድርገው ወደ ከተማዬቱ ወደ ዋስል ደረሱ ። በዚያም ንጉሠም ጦሩም እስላሞቹን አሸንፎ ወደ ፈጠጋር አባረርኋቸው ብሎ ደገልሃን በጻፈው እየተደሰቱ ተቀምጠው

(1) ኤልጅጅ ሲል ምን መሆኑ አይገባንም ፤ የገጁ (አግራ ሳይንት) አግርኛ ግለቱ ይሆን?

ነበር እንጂ የእስላሞቹን መጠጋት አልጠረጠሩም ።

መሪው አናንያ ወደ ይማም ሃዶ ይኸውና እሥፍራው ደረሰን ቢለው አሳብ ህን እስቲ ንገረኝ ብሎ መልሶ ጠየቀው ። አናንያም እንደኔ አሳብ የሆነ እንደሆነ የኋለኛው ጦር ጨርሶ እስኪደርስ እዚሁ ሥፍራ እንደርና ሲነጋ ያለንን መድፍ ከፈረሰኞቻችን ፊት አስቀድመን የእግረኛው ጦር ከኋላ ሆኖ ተራራውን ወጥተን እንወጋቸዋለን እግዚአብሔርም ድሉን ይሰጠናል ብሎ ቢመልስ ይማም ክርስቲያኖቹ እስላም መሆናችንን አውቀዋል ወይስ የደገልሃን ጦር ነው የመሰልናቸው ብሎ እንደገና ጠየቀው አናንያም የለም የደገልሃን ጦር ነው የመሰልናቸው ብሎ መለሰ እንግዲያውስ ካላወቁን ለምን እስከነን እንጠብቃለን አሁኑኑ ተራራውን እንወጣለል ። አናንያ የእግረኛና የፈረሰኛው ጦር አልደረሰምና ብንጠብቅ አይሻልምን ... ቢለው ተራራውን መውጣት ብንዠምር እኋላም ያለው ጦራችን ይደርሳል እዚህ ያደርን እንደሆነ ሌሊቱን ክርስቲያኖቹ ይሰሙና መውጫ መንገዳችንን ይይዙብናል ከዚያም አንድ ሰው ብቻውን ከላይ የድንጋይ ናዳ ቢለቅብን ከኛ መድፍ የበለጠ ጉዳት ሊያደርግብን ይችላል ። ስለዚህ አሁን እንወጣ ብሎ ይማም ለመውጣት መቁረጡን ሲመለከት አናንያ እንግዲህ እኔ የምሰጠው አሳብ የለም ትእዛዝ መስጠት ያንተ ፋንታ ነው ብሎ መለሰለት ።

በዚህ መካከል ኤሚር አቡባከርና በለው አብዶ ጌታ ሆይ አናንያ እውነተኛ ነው ብለው ቢናገሩ ይማም ለነሱ ምንም ሳይመሰግር ወደ አብሳማ ኑር ፊቱን አዙሮ ደገልሃን በየዘው ተራራ በኩል እንወጣ ብትለኝ አይሆንም ከርሱ የተሻለ አለብዬህ የነበረው ይኸውልህ አለው አብሳማ ኑሮም እውነትህ ነው እንወጣና ብንሞትም እንመት ብሎ መለሰለት ።

ከዚህ በኋላ ይማም እፈረሱ ላይ ወጣና “መሣሪያችሁን ያዙ እግዚአብሔር ይባርካችሁ” ብሎ ተናገረና ሁሉም የጦር ልብሱን መልበስና መሣሪያውን መያዝ ዠመረ ፡ ከነዚህም ውስጥ የነበሩት ዋነኞቹ አብሳማ ኑር ፡ ኤሚር ሙጃሃድ ፡ ኤሚር አቡባከር ቀጢን ፡ አሀመድ ጎይታ ፡ አደሙሽ ፡ አውራይ አቡባከር ፡ አሊ ጎይታ ፡ በለው አብዶ ፡ አሊ ታይ ኢጅር ፡ አውራይ ኡስማን ቤንዳር አሊ ፡ ያዘም ፡ አዝማች ሃይቤ ፡ ፈራቃሃም ሶልጣንና ኢሳ ነበሩ ። ይማም ሳክብ እሚባለው ፈረሱ ላይ እንደሆነ የእግረኛውን ጦር አሳዥ አስጠራና እግረኛው እሁለት ተከፍሎ አንዱ ክፍል በዛፋ ውስጥ በተራራው ጉን መውጣት ይዠምር ፡ እኛ የመካከለኛውን መንገድ ይዘን ስንወጣ ድንገት እመንገድ ላይ ክርስቲያኖች ተገኝተው መተላለፊያ የዘጉብን እንደሆነ ይዋጉ ብሎ ለጆኛው ክፍል በፈንጅ ላባር ለሚታዘዘው ጦር በፈረሶቻችን ፊት ለፊት ቀድሞችሁ ተጓዙ ብሎ አዘዘ ። ወታደሩም ሰይፉን መዞ በእጁ እንደያዘ ጋሻውን እንዳነገበ ጉዞው ተዠመረና ተራራውን መውጣት ዠመሩ ።

እስከዚህ ጊዜ ድረስ በተራራው ያለው የክርስቲያን ጦር የእስላሞቹን በቅርብ መኖር አላወቀም ነበር ። ይማም ከነጦሩ ግማሽ መንገድ እንደተጓዘ አንድ በጫት የሰከረ እተራራው ሥር የነበረ እስላም አጠገቡ አንዲት ቤተ ክርስቲያን አቃጠለ ።

ክርስቲያኖች ከላይ ከተራራ ቁልቁል ቃጠሎውን ተመልክተው ተሸበሩ ። እስላም ችም ወደኋላቸው ዘወር ቢሉ ቃጠሎውን አዩ ። ይማምም አብሮ አየና ይኸን ያደረገው ሰው እግዚአብሔር የረገመው ነው ብሎ ጮኸና ወዲያው ክርስቲያኖች ይኸን ቃጠሎ ዓይተው ሳይሸሹ ፈረሳችሁን ባለንጋ እየመታችሁ በችኩላ ውጡ ብሎ ፈረሰኛቸውን አዘዘ ።

ክርስቲያኖችም በበኩላቸው ግማሾች ፈረሰቻቸውን ሲጭኑ ግማሹ ጦርና ጋሻውን ሲያዘጋጅ እፈት ቀድመው የነበሩት እነ አብሳማ ኑር የፈረሰቻቸውን ልግም ለቀው እየጋለቡ “አላህ ታላቅ ነው” ብለው ጮኸው እመካከላቸው ገብተው ይዋጉ ዝምር ። ወደ ጦሩ ቀድሞ የገባው አዳሙሽ ካንድ ክርስቲያን ጋር ተጋጥሞ በጦር ገደለው ። አብሳማ ኑር ግን እተዋጊው ወታደር መካከል ሆኖ “ከእምላ ካችን ከአላህ በቀር ሌላ አምላክ የለም መሐመድም የእግዚአብሔር ሐዋርያ (መላክተኛ) ነው” እያለ እየመላለሰ ይጮህ ነበር ። ከክርስቲያኖች ግማሾች ወደ ንጉሠ ድንኳን እየሮጡ ሄደው ተሰበሰቡ ። ግማሾች ወደ አገኙበት ሥፍራ ወደ ፊታቸው ሸሹ ። ንጉሡም ከድንኳን ወጥቶ እፈረሱ ላይ ወጣ ፬፻ የሚሆኑ ፈረሰኞችም በዙፊ ያው ሆነው ወደ ርሱ ሰው እንዳይቀርብ ይከላከሉ ነበር ። እግረኛውም ጦር ብዙ ነው ።

ክርስቲያኖች በንጉሡ ዙሪያ የተሰበሰቡ ጊዜ እስላሞች ይማም አህመድ እስኪደርስ ድረስ ይጠብቁ ነበር ። ይማም ግን በንጉሡ ድንኳን ዙሪያ የተሰበሰበውን የጦር መጠን ሲመለከት ኃይለኞች ፈረሰኞች እነአብድ ኢን ናበር እነሰበር ዲን ከኋላው ደረሱለት ፣ እንደዚህ ሆነው እስላሞችም ክርስቲያኖችም በየሥፍራቸው ቆመው ሳሉ ከክርስቲያኖች መካከል አንዱ ተነጥሎ ፈረሱን አስነሥቶ እየጋለበ ወደ እስላሞች መጣ ሳብር ኤድ ዲን ጦሩን ገትሮ ሊዋጋው ወደ ርሱ ሲጋልብ ያኛው “ከእግዚአብሔር በቀር ሌላ አምላክ የለም መሐመድም የእግዚአብሔር መላክተኛ ነው” ሲል ሰማውና ነገሩ ገርሞት ሳይወጋው ተመለሰ ያኛው እይማም ፊት ቀረበና ምንድነህ? ብሎ ቢጠይቀው እኔ ጆሹ (ጎሹ) እባላለሁ የማምነው በእላህና በነቢዩ በመሐመድ ነው ፣ ልጄ በሸራህ ከናንተ ጋር አብሮ አለ ብሎ መለሰ ። ይማም እግዚአብሔር ታላቅ ነው እስላም ነውና ልቀቁት ብሎ ተለተቀ ።

ከዚያ ቀጥሎ እንግዲህ እዚህ ምን አቆየን ሄደን እንዋጋ ተባብለው እየተሸቀደሙ እክርስቲያኖች መካከል ገብተው ይዋጉ ዝምር ፣ አንድ ሰዓት ያህል እንደተዋጉ እግዚአብሔር በክርስቲያኖች ልብ ፍርሃት አስገብቶ ሽሽትን ጀመሩ ፣ እስላሞችም ሀጉዋ (ሐን) እስከሚባለው ተራራ ድረስ እየተከታተሉ መቆዋቸው እሸሹበትም ተራራ ድረስ እያባረሩ በሚዋጉበት ጊዜ አው አቡበከር ፋኪር የሚባለው አንድ የንጉሡን ባለሚል አግኝቶ መትቶ ከፈረሰ ላይ ገልብጦ ጣለውና “አንተ ንጉሡ አይደለህምን” ብሎ ይዞ ቢጠይቀው “የለም እኔ አይደለሁም ንጉሡ ያውና” ብሎ በጣቱ አመለከተ ። አቡበከር ግን የለም ስታታልለኝ ነው እያለ ከርሱ ሲነጋገር የክርስቲያኑ አሸከሮች ርጠው መጡና ግማሾች ፈረሱን ግማሾች እርሱን ደብድበው ማረኩት ። ይማም እርሱን ለማስጣል ወደነርሱ

ገሥግሥ ተዋግቶ አስጣለው ፣ በዚያን ጊዜ የሀበሻው ንጉሥ ይማምን ግራኝ ስለነበረ ጎራዴውን በግራ እጁ እንደያዘ አየውና በፈረሱ ምልክትና በግራኝነቱ አውቆት “ያውና በሰው አምሳል የተመሰለው ሰይጣን” ብሎ አጠገቡ ላሉት ጓደኞቹ ተናገረ ። ወታደሮቹም በመተትህ (በጥንቆላህ) ያዝኸን እያሉ ጮኹ ። ይኸንንም ማለታቸው ይማምን የማፍዘግ ፅንጨት (ከዛፍ) እየቆረጠ በዚያ እየተዋጋ በአስማት ያሸንፋል ማለታቸው ነው ። ነገር ግን ይዋሻሉ ።

ይማም እመካከላቸው ገብቶ በብርታት ተዋግቶ በታተናቸው እነርሱም ወደ ተራራው ለመሸሽ ከፈረሳቸው ወርደው ልባቡን እየሳቡ በግራቸው ተራራውን ለመውጣት መንገድ ሲፈልጉ ይማም ከኋላችሁ እንደርሰባችኋለንና ፈረሳችሁን ለቃችሁ ሸሹ ብሎ ጮኸባቸው እነርሱም ይኸንን ድምፅ ሰምተው በፍርሃት በጉል በታቸው ጭምር እየዳሁ በጣር ወደ ተራራው ወጡ ። እንዳንዱም እዛፍ ላይ ወጥቶ ለመደበቅ ሲሞክር ቅርንጫፉ እየተሰበረበት እስላሞቹ መካከል እየወደቀ አግኝተው ገደሉት ። ይማም የክርስቲያኖቹ ፈረሶች የሚያማምር ኮርቻና ቀያይ ግላስ እንደ ተጫኑ ወደቆሙበት ሰው ልኮ አስወሰዳቸው ቍጥራቸው ፸ ይሆናል ። ከይማም ጋር ያሉት አብላጣ ኑር ፣ ያኪም አዳሙኸ ፣ ኤሚር ሙጃሂድ ፣ ገራድ አህማዲሽ ፣ ፋራቃሃም ሳቲ ፣ አብደላ ቤን ሞሀራም የማህራው (ዓረቡ) ነበሩ እነዚህም በየበኩላቸው እየተዋጉ ሲገድሉ ሲማርኩ ነበር ።

በዚህ ጊዜ የሀበሻው ንጉሥ ከፈረሱ ወርዶ ^{ገደብ} እፊቱ አራት የተጫኑ ፈረሶችን እያሳበ ከመንገዱ መጥፎነት የተነሣ ወደፊት በእግሩ ሲጓዝ ይማም በበኩሉ እንደዚሁ በሌላ መንገድ በእግሩ ሄዶ ። ሌሎቹ እስላሞች እነገራድ ኡስማን እነአውራይ ኡስማን በመንገድ ንጉሡን ቀድመው አለፉ ። ንጉሡም እነሱን ባየ ጊዜ እነሱ ሳያዩት አጠገቡ አለው ዛፍ ውስጥ ገብቶ ተደበቀ ። ይማምና ጓደኞቹም ንጉሡ ካለበት በታች ቀደም ብለው ደረሱ እንደ የክርስቲያን ፈረሶች እየሮጠ ሲመጣባቸው አውራይ ኡስማን ገጠመውና ማረከው ይኸም ሰው በንጉሡ ዘንድ የተከበረ ትልቅ ሰው መሆኑ ሲታወቅ በይማም ትእዛዝ ተገደለ እስላሞቹ በዚሁ ቦታ (ንጉሡ ባለበት) እንዳሉ ወዲያው ዠምበር ጠለቀች ደመናም ሆነ ዝናብም ይዘንም ዠመር ኃይለኛ ብርድም ተነሣ ። በዚህ ጊዜ እስላሞቹ ወደ ጓደኞቻቸው ወደ ሠፈር ተመለሱ ። እነሱም ሲመለሱ ንጉሡ ከነበረበት ሥፍራ (ጫካ) ወጥቶ በአምባ (አምባ ግሸን) መንገድ አድርጎ ለሊቱን ሁሉ ሲጓዝ አደረገ ።

እስላሞቹ ወደ ሠፈር ሲመለሱ ጓደኞቻቸው እሳት አንድደው አገኙአቸው ከዚያ በደስታ ወደ የክርስቲያኖቹ ድንኳን ገቡ ። ድንኳኑ ሁሉ በወርቅ በብር በፈረስ በበቅሎ በቤተ መንግሥት የሐር ልብስ ተመልቶ ነበር ። ከሐሩም ልብስ ውስጥ በወርቅ የተጠለፈ ግማሹ የንጉሡ ፣ የቀረው የቤተ ሰቡ ነበር ። ከዚሁ ጋር በሺ የሚቆጠሩ ቆነገሻርት ሴቶች የሹማምንት ወንድና ሴት ልጆች አብረው ተገኙ ። የንጉሡ ድንኳን በውስጡ ዙፋኑና መሣሪያው እንዳለ እንደተተከለ ተገኘ ። ይማም ከጓደኞቹ ጋር በተገናኘ ጊዜ ስለአገኘው ድል አምላኩን አመሰገነና በንጉሡ ድንኳን የተገኘውን ምን አደረጋችሁት ብሎ ቢጠይቅ የጦር መሣሪያ የሆነውን እስላ

ሞቹ ተከፋፈሉት ዙፋኑና የሐር ልብሱ በውስጡ እንዳለ ነው ብለው መለሱለት ከዚያ ድንኳኑ እያስፈልገኝምና ቅደዱት የሐሩን ልብስና ዙፋኑን ግን እምጡልኝ ብሏቸው እነሱም ሄደው ድንኳኑን በበይፋቸው ቀዳደው ጣሉት ።

እስላሞቹ ሌሊቱን ሁሉ በደስታ እደሩ ከጥቂት ጊዜ ቀደም ብሎ በገራድ እህ ሙሽ የሚታዘዘው የመካከለኛው ያንድ ክፍል ጦር ደርሶ ተራራውን በሚወጣበት ጊዜ ይማም ድዙኤል ድኛህ ብሎ የሠየመው የእህሙሹ ፈረስ አድጦት ወድቆ ተሰ በረና እዚሁ እሠፈር ሞተ ። እህሙሹም ስለፈረሰ ቢያለቅስ ይማም ከተግረኩት ከንጉሡ ፈረሶች የሚያምረውን ፈረስ ተካው ። ደጀን የነበሩት ወታደሮች ጦርነት አልተካፈሉም ። ጦርነቱ የሆነለት እመንገድ አድረው በማግሥቱ ደረሰ ። እነሱም ሲደርሱ ከየጓደኞቻቸው ጋር ተገናኝተው ሰላምታ እየተሰጣጡ ስለተገኘውም ድል እግዚአብሔርን አመሰገኑ ። ይማም በውጊያውለት ሳትደርሱ ቀርታችሁ ምንም አላገኛችሁም ብሎ ለየእንዳንዳቸው አንዳንድ ፈረስ አደላቸው ።

የዋስል ጦርነት ዓርብ ለት በ፲፮ ረቢ ፱፻፴፰ በሂጅራ ቊጥር ተፈጸመ» ሲል ዓረብ ፋቲህ የዋስልን ጦርነት እዚህ ላይ ያቆማል (1) ።

በዚህ ምዕራፍ ላይ የግራኝ አህመድን የጦር ስልትና ተንኮል በሰፊው በምን መለከትበት ጊዜ ወንጌሉ እንዳለው ያገርና የወገን ጠላት ያው ወገን መሆኑን በአና ንያ እንመለከታለን ። በዚህ መካከል የዓረቡ ጸሐፊ የሚለው ትክክል እንደሆነ ጸሐፊውንም አንባቢው^{JSJG}ም በጣም የሚገርመው ባይ ልብነ ድንግልና በሹማምንቶቻቸው በኩል የሚታየው የቆየው ቸልተኝነትና ሥንፍና አሁንም መቀጠሉ ነው ። ለዘይ (ታከቲክ) ሲል አህመድ ያቋረጠውን የማያትን ውጊያ ተሸንፎ እንደሸሸ አስ መስሎ ደገልጎን ባወራው እንደ ትልቅ ድል አድርገው በመደሰት በጥብቅ ሊጠ በቅ የሚገባውን በር ችላ ብለው ግራኝ ከነጦሩ ካገር ተወላጅ ገበሬና ነጋይ ገበያ ተኛ ጋር ረዥም ገዛ ተገዞ አጠገባቸው እስኪደርስ እንደምን ገም አሉት ? በዚህ አስፈሪና አደገኛ ጊዜ ተንኮለኛው ግራኝ የማያትን በር የለቀቀው ምናልባት በዚህ ኛው ለመምጣት ይሆናልና በየሥፍራው ጠባቂ ይደረግበት የሚል ከዚያ ሁሉ ሹማ ምንት ከዚያ ሁሉ አዋቂ እንዴት ጠፋ ? ባለፉት ጦርነቶች ይህን የመሳሰሉ ስሕተቶች ተደርገው በነዚያም ስሕተቶች ግራኝ ተጠቅሞባቸው ሳለ ያለፉት ስሕተቶች ባሁኑ ጊዜ እንደምን ለትምህርት ሳይሆኑ ቀሩ ? ግራኝ ከነጦሩ ችላ የሚባል ነው እንዳይባል ንጉሡን በጦር አሸንፎ የደቡብ ግዛታቸውን ሁሉ እስለቅቆ እስከዚህ እስከ ዋስል ድረስ ለማባረር የቻለ ያን ሁሉ ታላላቅ መኳንንት ያስፈጅና የፈጅ መሆኑ ከታወቀ አምስት ዓመት አልፎታል ።

በያዘው ሰፊ አገር ከዚህ በፊት ባገኘው ድል ተደስቶ ይመለሳል ወይም በዚ ያው ረግቶ ይቀመጣል ተብሎ እንዳይገመት እርሱ ራሱ አስቀድሞ ለራስ ወሰን ሰገድ በጸፈው ደብዳቤ ገልጾት የነበረውን በቅርብ ጊዜ ለራሳቸው ለንጉሡ በጸፈላቸው ደብዳቤ ውስጥ “እንደ ቀድሞው አንድ ጊዜ ባገር ገብተን ወደ አገራችን ተመ

(1) ዓረብ ፋቲህ ገጽ 295 - 306

ልሰን የምንሄድ እይም ሰልህ አገራቱን በሙሉ ድል አድርገን እስክንገዛ ድረስ እን መለስም” ሲል በግልጽ አረጋግጧል ። ጊዜው ክረምት ስለሆነ በክረምቱ ወራት ወደዚህ ሊመጣ እይቸልም ተብሎም እንደሆነ ራስ ወሰን ሰገድን ተከታትሎ ከዐ ስት ተራራ ሳይደርስ ተዋግቶ ያስገደለው በዋናው የክረምት ወር መሆኑን አይስቱ ትም ።

እንደ ዓረብ ፋቂህ አጻጻፍ ያው በሜት የሰከረው እስላም እተራራው አጠገብ ያገኘውን ቤተ ክርስቲያን ባያቃጥልና በርሱ ቃጠሎ ክርስቲያኖቹ ባይነቁ ናር ከቅምጣቸው ሳይነሡ እስላሞቹ በቀላሉ ንጉሡን ጭምር ሊማርኩዋቸው ይችሉ ነበር ማለት ነው ።

ስለዚህ ንጉሡ በስንፍናቸው ራሳቸውን ከመጉዳታቸው በቀር እግዚአብሔር በወገኖቻቸው በነአናንያ ክዳት የጉዳቸውን ያህል ሳሁኑ ሽሽት በጠላታቸው በእ ቃጣዩ እስላም መልሶ ጠቅሟቸዋል ማለት ነው ። ነገር ግን እርሳቸው ሊከተሉት ይገባው የነበረውን የርሱን ንቃትና ትጋት ድፍረቱንና ዘዴውን ወደሌላ ትርጉም ለውጠው ግራኝ እርሳቸው ወዳሱበት ተጠግቶ በኃይል ሲዋጋ ባዩት ጊዜ “በሰው የተመሰለው ሰይጣን ያውና” ብለው ተናገሩ ። ሕዝቡም መኳንንቱም በእርሱና በጭፍሮቹ በነ አቡበከር ቀጠን እቅዋም በድፍረትና በዘዴ ሽንጣቸውን ገትረው ወጊያውን በውጊያ ተንኩሉን በተንኩል በመመከት ፈንታ ጉዳዩን ወደ ጥንቆላ ወደ አስማት እየወሰዱ “የማፍዘገር እንጨት እየቆረጠ በዚያ እየተማታ በአስማት አሸነፈን” እስከማለት መድረሳቸው ሁሉ አሳዛኝም እስገራሚም ነው ። ይህ ባይ ሆን ናር እኛ ዝግናቹ መቸ እንሸነፍ ኖሯል በማለት ሥንፍናን የተገተራሰ ከንቱ ሰበብ መሆኑ አይጠረጠርም ።

በግራኝ ጥብቅ ትእዛዝ ከነአናንያ በየመንገዱ ከሚያገኙት ሰው ጋር የራስ ደገልገን ጭፍራና አጃቢ መሰለው በሚጓዙበት ጊዜ በነርሱ በኤልጅጁ ቋንቋ ተን ጋገሩ እንጂ በራሳችሁ (በአዳልኛ ወይም በአዴሬኛ ወይም በዓረብኛ) ቋንቋ አትና ገሩ ብሎ ማስጠንቀቁ ከመንገደኞቹ ውስጥ አንዱ ሄዶ የነርሱን የመጠጋት ወሬ ለክ ርስቲያኖቹ እንዳያደርስ ነው ። በዚህም ላይ እነዚያን በአናንያ በኩል ንጉሡ ያሉ በትን መጥተው ለግራኝ የነገሩት ባላገሮች ግራኝ ወራያቸውን ከሰማ በኋላ ከእንግ ዲህ ወዲያ እነዚህን መግደል ብቻ ነው ማለቱ ምንም ዓይነት ርገራጌ የሌለው ጨካኝና የድል አድራጊነቱንና የጎሽጎነቱን ጥቅም ብቻ የሚከተል ነው ማለት ነው ። በውነቱ ይኸን ሰፊ የድል አድራጊነት ዓላማ ለመፈጸም የተነሣ ሁሉ ማድ ረግ ያለበት ይኸንን የጭካኔ ተግባር እንጂ ርገራጌ አይደለም ።

ግራኝ የኤልጅጁ ቋንቋ የሚለው ምን ቋንቋ መሆኑ በትክክል አይገባንም ። ዓረብ ፋቂህም ሙሴ ረኔ ባሴትም ስለአልገባቸው አልገለጹትም ። ኤልጅጁ የሚ ለው በዚያው በቤተ አምሐራ የሚገኘውን የዛሬውን የጁን ይሆን ? የየጁ ቋንቋ ማለቱም የአማርኛ ቋንቋ ማለቱ ይሆን ? አይታወቅም ።

የሆነ ሆኖ በዚህ በሚያሳዝንና በሚያስገርም ቸልተኝነት እንዳሉ ታታሪውና ጥንቁቁ ፣ ጨካኝና ተንኩለኛው ግራኝ ከነጦሩ በድንገት ሲደርስባቸው ካለማው

ቅና ካለመጠንቀቅ የተነሣ ድንገተኛ በሆነው ጦርነት መሸነፍና መሸሽ ላይበቃ ቀርቶ ዙፋናቸው ፈረሰቻቸው ፡ ልብሰና መሣሪያው የወርቁና የብሩ ሀብት እንዳለ ከብዙ ቤተሰብ ጋር በእስላሞቹ እጅ በሚያሳዝን እኳኋን ተግረከ ። በውነትም እንደ ዚህ ያለው ችላተኝነትና ግዴላሽነት የከበበው ጦርና ሹግምንት ከመሸነፍና እየተ ዝረከረከ ከመሸሽ በቀር ሌላ ምን እድል ሊኖረው ይችላል ። በዚህ በጦርነት ሰዓት በክርስቲያኖቹ በኩል የሚታየው ጉድለት ሁሉ ባለፈው በሰላሙ ጊዜ የነበረውን የአስተዳደርና የድርጅት ጉድለት በሰፊው ያሳያል ።

ከእንግዲህ ወዲያ ንጉሠ ክዋሰል የበሽሎን ወንዝ ተሻግረው ከሸሹ ወዲያ የእስላሞቹ የጦር አለቆች ጭፍራ ጭፍራቸውን እየያዙ በያለበት እየተበታተኑ ስመ ጥር የሆኑትን እነዚያን ከዚህ በፊት ያነሣናቸውን የመካነ ሥላሴን የአትሮገሰ ማርያምን የደብረ ነጉድጓድን የቤተ ሰማያትን የገነተ ጊዮርጊስን አብያተ ክርስቲያናት ሀብታቸውን በመዠመሪያ እየዘረፉ እንደሚያቃጥሏቸው ወደፊት በሚቀጥሉት ምዕራፎች በሰፊው እንመለከታለን ።

በተረፈ በዚህ ምዕራፍ ባለው ታሪክ ውስጥ የምንረዳው እስላሞቹ ይግም እህ መድ የሚሉት እኛ ግራኝ አህመድ የምንለው በርግጥ ግራኝ እንደነበረ መሣሪያውን ይጨብጥም ይዋጋም የነበረው በግራ እጁ መሆኑ እነሆ በዓረብኛው በዓረብ ፋቂህ መጽሐፍ ላይ በደንብ ተረጋግጧል ። የርሱም እነጋገር በግዕዝና በእጭር ከተጻፈው ካገራችን ታሪክ ጋር ይገጥማል ። ቃሉም እንደዚህ የሚል ነው ፡ «ይኸ ሁሉ ከሆነ በኋላ በ፳፻ ዓመት ግራኝ ተብሎ የተሰየመው የኢብራሂም ልጅ እህ መድ ከሸምብራ ኩሬ ወጣ (መጣ) ግራኝ መባሉም ግራ እጁ እንደ ቀኝ እጁ ስለሆነ ነው» (1) ።

ይህ የዋሰል ጦርነት የተደረገበት ቀን ወርና ዓመት በራሱ አጻጻፍ ውስጥ እንዳነበብነው ዓረብ ፋቂህ በ፲፮ ረቢ ፱፻፴፰ በሂጅራ ቀጥር ተፈጸመ ያለውን መጽሐፉን ከዓረብኛ ወደ ፈረንሳይ የተረጎሙት ሊቁ ሙሴ ረኔ ባሌት እንደ ኤው ቀጥ ጳጳ (OCTOBER) ፲፩፻፴፩ አድርገውታል «የኛም ታሪክ ነገሥት ዓመተ ምሕረ ቱን አልጠቀሰም እንጂ ከዚህ በፊት እንዳመለከትነው “ከዚህ በኋላ በሁለተኛው ዓመት ንጉሠ ወደ አማራ አገር ሄዶ በሐን ተቀመጠ” ካለ በኋላ ከዚያም በጥቅምት ፳፪ ቀን ተሰዶ ሄደ” ብሏልና ቀኑና ዓመተ ምሕረቱ ተጋጥሟል (2) ።

ስለዚህ የዋሰል ጦርነትና የርሳቸው ከዚያ ሽሽት የተፈጸመው እንደ ኢትዮጵያ አቁጣጠር ፲፩፻፳፬ ዓ. ም. በጥቅምት ፳፪ ቀን መሆኑ ነው ። ከፈረንጅ ቀጥር ላይ ፯ ቀን ቀንሰው ሲያመዛዝኑት ግን ጥቅምት ፳፩ ይሆናል ።

(1) ወእምድገረ ኮነ ዝንቱ ከሉ በ፪ ዓመት ወጽኦ እምሸምብራ ኩሬ ውለቱ አህመድ ወልደ አሳራ ሂም ዘተሰምዮ ግራኝ በእንተ ዘኮነት እዲ ፀጋማዊት ከመ እድ የግናዊት ። ያ፯ ልብነ ድንግል ታሪክ ኮንቲ ኮሲያሳተመው ገጽ 11
 (2) ወእምዝ በ፪ ዓመት ኃለፈ ንጉሥ ምድረ እምሐራ መነበረ በሐን፣ ወአመጽ ወደቱ ለጥቅምት ተሰደ እምሐዩ ። ታሪክ ነገሥት ረኔ ባሌት ያሳተመው ገጽ 328

እንግዲህ ግራኝ በደዋሮ በ፲፭፻፲፱ ዓ. ም. አቡበከር ቀጢንን ይዞ ከራስ ደገል ሃን ጋር በመዠመሪያ ካደረገው ጦርነት ዠምሮ እስካሁን እስከ ዋሰል ጦርነት እስከ ፲፭፻፳፬ ዓ. ም. ድረስ ያለው ጊዜ ሲታሰብ ደንበኛው የግራኝ ጦርነት ከተዠመረ ጅኛውን ዓመት ዠመረ ማለት ነው ። ከሙሉ ሥልጣን ሳይደርስ ከነፋነኤል ጋር በ፲፭፻፲፮ ዓ. ም. የተዋጋው የተቆጠረ እንደሆነ ወደ ስምንት ዓመት ይደርሳል ። የግራኝም ዕድሜ በዚህ በ፲፭፻፳፬ ዓ. ም. ፳፮ ዓመት ይሆናል ። በ፲፭፻፲፱ ዓ. ም. ዕድሜው ፳፩ ዓመት መሆኑን ከዚህ በፊት ዓረብ ፋቂህ እንዳመለከተ እናስታውሳለን ።

የ፳፮ ዓመቱ ወጣት ግራኝ አሀመድ ከሽምብራ ኩሬውና ከዝሆን ጻፋ ጦርነት ወዲህ ፫ኛ ይኸን የዋሰልን ድል አድራጊነት በንጉሠ ላይ ካገኘና ንጉሠ ወደ አምባ ግሼን አቅጣጫ ከሸሹ በኋላ እላይ እንዳልነው በዚህ መካነ ሥላሴ በሚገኝበት ወረዳ ያለውን ስመ ጥር የሆነውን መቅደስ ሁሉ በየአቅጣጫቸው አለቃና ጭፍራ በመላክ ሀብቱን በቅድሚያ እያስዘረፈ አቃጠለው ።

ስለዚህ ከሁሉ በፊት ስለ አብያተ ክርስቲያን አተካካል በሚቀጥለው ምዕራፍ ካነበብን በኋላ ከዚያ በሚከተለው ምዕራፍ ደግሞ የነዚህን አብያተ ክርስቲያን ዘረፋቸውንና ቃጠሏቸውን እናነባለን ።

ISIC

ምዕራፍ ፳፩

በቤተ እምሐራ ያሉት የአብያተ ክርስቲያናት ሕንጻዎች

በዚህ በመካከለኛው ዘመን የነበረውና አሁን በጽኑ መቶ ዓመት ያለው የባለ ሥልጣንና የሕዝብ ዝንባሌ በጣም የተለያየ ነው ። በዛሬው ጊዜ በተለይ በአውሮፓ ንጉሥም ቢሆን ፕሬዚዳንት ማናቸውም መሪ ሥልጣን ሲጨብጥ የሕዝቡን ፍላጎት ለማርካት በመንግሥቱ ሀብት እንዳንድ ጊዜም በግሉ ለሕዝብ የሚያሠራው የትምህርት ቤት ሆስፒታል መንገድና ድልድይ ነው ። በሰለጠነውና ነፃነት በተስፋፋሪት አገር የሚገኘውም ባለሥልጣን ሥልጣኑን የሚያረጋግጠው ይኸንኑ መልካም ማኅበራዊ ሥራ በፕሮግራም ለሕዝብ ከገለጠ በኋላ ነው ። ክርስትና ከተስፋፋ ዠምሮ እስከ ፲፮ኛው መቶ ዓመት ድረስ ግን እንኳን ከሥልጣኔ ራቅ ብላ የምትገኘው የኢትዮጵያ ንጉሥ የሠለጠኑት የአውሮፓ ነገሥታት እንኳን በየከተማቸው ዋና ዓላማቸው በስማቸው ቤተ ክርስቲያን ማሠራት ነበር ለዚህም የመንግሥቱንና የራሳቸውን ከፍ ያለ ሀብት ይሠጧት ነበር ።

በዚህ ምክንያት ዛሬ የአውሮፓን ከተሞች የሚገቡበኝ በሮማ የቅዱስ ጳጥር ስን ፣ በሎንዶን የቅዱስ ጳውሎስን ፣ በቪዬና የቅዱስ እስጢፋኖስን በመስኮብ የብሥራትን በጀርመን አገር የኮሎኝን በፈረንሳዊ አገር የቫርትርን የአብያተ ክርስቲያን ሕንጻ ውጭውንና ውስጡን ሲመለከት በምን አኳኋን እነዚህ ሁሉ እንደተሠሩ እየተደነቀ በዚያ ዘመን ለዚህ ሥራ ነገሥታቱ የነበራቸውን የጋለ መንፈሳዊ ዝን

ባሌ የአሠራራውንና የሠራተኛውን ድካም የመሰንደሱን የጥበብ ሙያ በትክክል ይረዳል ። የዚህም መንፈስ የመነጨው ከክርስቲና በፊት የነበሩት እረግዎቻችን ነገሥታት ለጣዖታቸው ካሠሩት ቤተ መቅደስ ነው ። የነዚያም እንደነዚህ የተደነቀ እንደነበረ የግብፁን ፒራሚድና የአቲናን አክሮፖሊስ በሩቅ ምሥራቅ በካምቦዲያ የአንኮርን ሕንፃ መመልከት በቂ ነው ።

በዚህ መንፈስ የኢትዮጵያ ነገሥታትም በእኩልም በላስታ የነበሩት ሁሉ በዘመናቸው እስደናቂ የሆኑ አብያተ ክርስቲያናት ሲያሠሩ መኖራቸው ግልጽ ነው ። አንዳንዶቹ በዘመን ርዝመት በፈላሻዬቱ ጦርነት ቢፈርሱ ከዚህ ሁሉ ድነው እየታደሱም ከመሠረት ሕንፃቸውንም ይዘው ወደ ጊዜያችን የደረሱ አሉባቸው ። ጦርነትም እሳትም ሊያፈርሳቸው የማይችሉት ከቋጥኝ የተሠሩት የላሊበላ ሕንፃዎች እነሆ ከግራኝ ቃጠሎና ብዝበዛ በደንጊያነታቸው ምክንያት ብቻ አምልጠው እስከ ጊዜያችን ድርሰው በዛሬው ጊዜ አገር ጉብኝን ከሚሰቡት የኢትዮጵያ ታሪካዊ ቅርሶች ዓይነተኞች ሆነዋል ።

ከዚህ ተያይዞ ከይኩኖ አምላክ ገምግሞ እስከዚህ እስከ ዓይ ልብነ ድንግል ዘመን ድረስ በሁለት መቶ ሰባ ዓመት መካከል በኢትዮጵያ የንጉሠ ነገሥትነት ዙፋን የተቀመጡት ነገሥታት በየአውራጃው በየተራራው በየደሴቱ ያሠሩዋቸው በጉልትና በሀብት ያደረጁዋቸው መቅደሶች አለቆቻቸውን በወግ በማዕርግ ያከበሩዋቸው ብዙ ናቸው ። እነርሱም እነሆ በአሁኑ ሰዓት የክርስቲያን ጠላት የሆነው ግራኝ እየዘረፈ ያቃጥላቸዋል ። ነገሥታቱም መሣፍንቱና መኳንንቱም መንፈሳዊ ቅናትና ፋክክር ባለበት መንፈስ ገዳም ሲገድሙ ቤተ ክርስቲያን ሲተክሉ አብዛኛውን ጊዜ ምርጫቸው የትውልድ አገራችን ነው በሚሉት አውራጃ ነው ። ብዙም ጊዜ መሣፍንትና መኳንንት ባይወለዱበትም በሹመት በቆዩበት አውራጃ ቤተ ክርስቲያን ተክለው በዙሪያው ከሚገኘው ጉልታቸው ለቤተ ክርስቲያን መተዳደሪያ ይሰጣሉ ።

ንግሥት አሌኒ ያዔ በእደ ግርያም ባለቤት ጉጃምን ብዙ ጊዜ ገዝተው የመርጡለ ግርያምን ቤተ ክርስቲያን ሲተክሉ የጉጃም ተወላጅነት ያላቸው አይመስለኝም ። ባንድ ወገን ይኖራቸውም እንደሆነ አላረጋግጥም ። አባት ግን የደዋርው ባላባት መሐመድ መሆኑ በየመጽሐፉ ተመልክቶ ይገኛል (1) ።

በዚህ ሁሉ ምክንያት እነዚህ በሸዋ የነበሩት የይኩኖ አምላክ ተከታይ ነገሥታት በሸዋና በሸዋ ዙሪያ አገር ሲያቀኑ ክርስትናን ሲያስፋፉ ክርስትናው እንዲጠበቅ ባቀኑት አገር ቤተ ክርስቲያን ይተክላሉ ። በተለይ ደግሞ የአባቶቻቸው መደብኛ አገር በሆነው በዚህ አሁን ንጉሠ ከሸዋ ሸሽተው በመጡበትና አሁን በተሸነፉበት በቤተ ክርስቲያን አገር በልዩ ልዩ ቅዱሳን ስም ብዙ አብያተ ክርስቲያን አሠሩ ። ይህ የአምሐራ አገር ብዙ ጊዜ መጽሐፍ ቤተ ክርስቲያን የሚለው ወዲት እንደሚገኝ በካርታው ሥዕል ላይ መመልከት ይበቃል ። ይኸም አገር ከጋላ ሥሪት

(1) የባሌት ርዕ ግስታወሻ ተጥር 119 (የኢት. ታሪክ ጥናት ገጽ 141)

ወዲህ እየጠበበ አማራ ሳይንት የተባለው ብቻ እስከዛሬ ሲቀጥል የቀረው የወሎ ግዛት የሚባለው ነው ። ይህ ያማራ አውራጃ በዚያን ጊዜ ስፋቱ ከቤንምድር ግዛት አንሥቶ እስከ ግድም ድረስ ሰፈና ታላቅ አውራጃ መሆኑን የባዕዳ ጸሐፊ ዓረብ ፋቂህ ሳይቀር የጻፈው ትዝ ይለናል ።

በዚህ ሰፊ ግዛት ላይ መካነ ማርያም ፣ ግሼን ማርያም ፣ ደብረ እግዚአብሔር ፣ ደብረ እስጢፋኖስ (ሐይቅ) ፣ ገነተ ጊዮርጊስ ፣ መካነ ሥላሴ ፣ አትሮንሰ ማርያም ፣ ደብረ ነጉድጓድ መካነ ሰማያትና ሌሎችም አሉ ።

ከነዚህ ውስጥ በታሪክ ውስጥ በጽሑፍ ተገኝቶ አሠሪዎቹ የታወቁት ለምሳሌ ያህል ቀጥለው ያሉት ናቸው ።

፩ኛ. የሐይቁ ደብረ እስጢፋኖስ ተካዩ የመጨረሻው የአክሱም ንጉሥ ድልነዓድ ነው ፣ የተተክለበት ጊዜ ፯፻፲፫፻፷፪ ዓመተ ዓለም ሲሆን ከዓመተ ዓለሙ ዓመተ ምሕረቱ ሲለይ ፳፻፳፪ ዓ. ም. ይሆናል ። በዚህም ዘመን የነበሩት ግብ ጸዊው ጳጳስ ዳግማዊ አባ ሰላማ ናቸው ።

ይኸን ታሪካዊ ጽሑፍ የሚሰጠን የአባ ኢየሱስ ሞዓ ገድል ነው ። ይኸም ገድል ሁኔታውን ከሥር ሲያመጣው በተለመደ ገድላዊ አነጋገር እንደዚህ ይላል « የእስጢፋኖስ ሕንፃ ከመመሥረቱ በፊት በደሴቱ ውስጥ ባሉጥ የሚባል ትልቅ ዛፍ ነበር ። ከርሱም ግርጌ ሕዝቡ የላም ሥጋና ወተት እየ ገበረ የሚሰግድለት ዘንዶ ነበር ሆኖ መሪያው ጳጳስ ከአባ ሰላማ ከሣቴ ብርሃን ወዲህ ሁለተኛው አባ ሰላማ መጥቶ ሕዝቡ ለዘንዶው እንደሚ ሰግድ ስለነገሩት መስቀሉን አውጥቶ ሠፈሩን በባረከው ጊዜ ዘንዶው ጠፋ ። ከዚህ በኋላ ተመልሶ የደሴቱን መልካምነት ላይ ድልነዓድ ነገረውና ንጉሡ መጥቶ ከደሴቱ በቀኝ በኩል የደብረ እግዚአብሔርን ቤተ ክርስቲያን ሠራ ። ቀጥሎ በደሴቷ ውስጥ በ፯፻፲፫፻፷፪ ዓመተ ዓለም (፳፻፳፪ ዓ. ም.) አንዲት ቤተ ክርስቲያን በጥሩ ሕንፃ መሥረት ዠመረ » በእግዚአብሔር ፈቃድ ሥራው ተፈጽሞ በማን ታቦት ይሠየም በመላእክት ወይም በጸድቃን ወይስ በማርያም እያሉ ሲጠያየቁ ከኢየሩሳሌም በድብቅ የመጣ በላዩ ይህ ታቦት የመዠመሪያው ሰማዕት የእስጢፋኖስ ነው የሚል ጽሑፍ ያለበት ስለተገኘ ንጉሡ ለደብረ እግዚአብሔር እንዳ ደረገው ታላቅ በዓል አድርጎ ታቦቱ ገብቶ ደሴቱን ደብረ ነጉድጓድ ብሎ ሠየመው ። ለገዳሙም ፫፻ ትክለኛ ካህናት መድቦ ለቤተ ክርስቲያኑ መተዳ ደሪያ ቤዙ አገር የከበረ ልብስም ሰጠ»

ያባ ኢየሱስ ሞዓ ገድል ስለ እስጢፋኖስ ገዳም አተካክል ይኸን ከዚህ በላይ ያለውን ካመለከተ በኋላ የዚሁ ገዳም አበ ምኒት (መምህር) ስለነበሩት ስለአባ ኢየሱስ ሞዓ ሲጽፍ በዚች አገር ዘክርስቶስ የሚባል ከሚስቱ ከእግ ዚአ ክብራ ጋር በመሃይምንነት ሲኖሩ ኢየሱስ ሞዓ ፣ ገብረ ጽዮን ፣ ስቡሐ አምላክ የሚባሉ ሦስት ልጆች እንደወለዱ ከነዚህ መካከል ኢየሱስ ሞዓ በግንቦት ፳፮ ቀን ረቡዕ ፲፻፶፮ ዓ. ም. ከተወለዱ በኋላ ፴

ዓመት በእናት በአባታቸው ቤት እየተማሩ እንዳደጉ ቀጥሎ ወደ ደብረ ዳዎ ይምጻሉ ምሕረት ከሚባለው ጋር ሄደው ከገዳሙ መምህር ከአባ ዮሐንስ ዘንድ ምንነቱና ተቀብለው ፤ ዓመት እንደኖሩ ከዚያ ወደ ደብረ ሐይቅ ተመልሰው ያገሩ ተወላጅ ጌር አምላክ ወደ ደቡብ ውስጥ መርቶ እንዳስገባቸው በዚያም ሲኖሩ ነዋሪዎቹ ትጋታቸውን ፣ ምግባራቸውንና ትሕትናቸውን ስለተመለከቱ በዘመኑ ወደነበረው ወደ ዛጉዬ ንጉሥ ልከው መምህራቸው ይሆኑ ዘንድ እንዳስፈቀዱላቸው ገደላቸው ያመለክታል (1) ።

በኢትዮጵያ ስመ ጥሩ ገዳም ሲተክል በዚያው ላይ ገዳሙን በመምህር ነት የሚመሩት በሚሠሩት የሃይማኖት ምግባር ምክንያት ታላላቅ የቤተ ክርስቲያን አባቶች በያውራጃው ይነሳሉ ።

ደብረ ዳዎን አክሱማዊው ንጉሥ ዓፄ ገብረ መስቀል ከገደሙት ወዲህ በዚህ ገዳም አቡነ አረጋዊ ስመ ጥር ሆነው እንደኖሩና የደብረ ዳዎ ገዳም በሰማቸው ደብረ አባ አረጋዊ እንደተባለ በአሁኑ ጊዜ ኢየሱስ ሞዓ በሐይቅ ተወልደው ባደጉበት ሰዓት የዚህ የደብረ ዳዎ ገዳም አበ ምኔት አባ ዮሐንስ በጣም ስመ ጥር ናቸው ። አባ ኢየሱስ ሞዓን አስተምረው አስኪማ አልብሰው ሰቅ አስታተቀው ሲያመነኩሱ ለአባ ኢየሱስ ሞዓ እንደ አባት ናቸው ። እንደዚሁም አባ ኢየሱስ ሞዓ የሐይቁ መምህር በነበሩበት ሰዓት በሸዋ የቡ ልጋው ተወላጅ አቡነ ተክለ ሃይማኖት ከአባ ኢየሱስ ሞዓ ምንነቱንና ተቀብለው ከአባ ዮሐንስም ከተገናኙና በሐይቅ ያደገውን ይኩኖ አምላክን ለንጉሥነት ስለበቁ እርሳቸው ደግሞ በበዓታቸው በደብረ ሊባኖስ ስመ ጥር ሆነዋል ።

- ስለዚህ ፦
- በደብረ ዳዎ አቡነ ዮሐንስ
- በደብረ ሐይቅ አቡነ ኢየሱስ ሞዓ
- በደብረ ሊባኖስ አቡነ ተክለ ሃይማኖት
- በደብረ ቢዘን አቡነ ፊልጶስ

ሌሎችም በያለበት ያሉት ገዳማትና አበ ምኔት ብዙዎች ስለሆኑ በዚህ ምዕራፍ ተዘርዝረው አያልቁም ።

ይህ ዛሬ በተሁለደሬ (ወሎ) የሚገኘው የደብረ ሐይቅ እስጢፋኖስ ገዳም አላይ በተመለከተው ዓይነት ከተተክለ ወዲህ በአባ ኢየሱስ ሞዓ እጅ እየተማረ ያደገው ዓፄ ይኩኖ አምላክ በአቡነ ተክለ ሃይማኖት እርዳታ በአቡነ ኢየሱስ ሞዓ ደጋፊነት በዛጉዬዎች የተያዘውን መንግሥቱን ካገኘ በኋላ እርሱና ተከታዮቹ የተክለ ሃይማኖትን ገዳም ደብረ ሊባኖስንና የአባ ኢየሱስ ሞዓን ገዳም ደብረ ሐይቅ እስጢፋኖስን አክብረው ለተክለ ሃይማኖትና ለተከታዮቻቸው የእጩጊነት ማዕርግ ከሲሶ መንግሥት ጋር ለአባ ኢየሱስ ሞዓና ለተከታዮቻቸው የዓቃቤ ሰዓትነት

(1) ገደለ ኢየሱስ ሞዓ ስታኒስላስ ኩር ያላተመውን በየሥፍራው ተመልክት ።

ደረጃ እንደሰጠቸው የየአንዳንዳቸው ገድልና ታሪክ ነገሥቱ ያረጋግጣል ።

እንደ ደብረ ዳዎ ፣ እንደ አምባ ግሼን ያሉት ተራራና አምባዎች የግዞ ተኛ ማስቀመጫ እንደነበሩ የሐይቅ ደሴትም ከገዳምነቱ በቀር ዙሪያው በሙሉ በባሕር የታጠረ ስለሆነና ግዞተኛ ከዚያ ለማምለጥ ስለማይችል ምር ኮኛና ጥፋተኛ ይጋዝበት ነበር ። በዚህ ምክንያት ባዜ ዘርዳ ያዕቆብ ዘመን ክርስቲያኖቹ ከሃይማኖታቸው ርቀው ደስክ ለሚባለው ጣዖት ሰንዱ ተብለው ከቤተ ሰባቾቻቸው ውስጥ ሳይቀር ተከሰው በሞት የተቀጡ ጊዜ የንጉሠ ወዳጅ የነበረው ዓቃቤ ሰዓት ዘርዳ ጽዮን በሐሰት መስክር ብዙ ሰው ስለሰገደለ በዚህ የተንኮል ሥራው ዘርዳ ሰይጣን ተብሎ ወደዚሁ ሐይቅ በግዞት ተልኳል (1) ።

እንደዚሁም በዚህ የግራኝ ወረራ ሰዓት በአለፈው ዓዲ ልብነ ድንግል ከኤሚር ማኅተዝ ጋር በ፲፭፻፷ ዓ. ምሕረት ተዋግተው ያሸነፉ ጊዜ አውራይ ሐርብ አራድ የሚባል የሱልጣን መሐመድ ዘመድ ተማርኮ በዚህ በሐይቅ ደሴት ተገኝቶ አሁን በግራኝ አህመድ ወረራ ነፃ መውጣቱን እንመለከታለን ። ረኔ ባሴት አውራይ ሐርብ አራድ የተማረከው ሱልጣን መሐመድ ካዜ ናዖድ ጋር በተዋጋበት ጊዜ መሆኑን በማስታወሻ የጠቀሱት ስሕተት ይመስላል ። ምክንያቱም አሁን ግራኝ ሐይቁን በሚያስበዙብዝበት ዓመት (፲፮፻፳፱ ዓ. ም.) አውራይ ከደሴቱ ከገባ ፲፮ ዓመቱ ነው ስላለ ከ፲፮ ዓመት በፊት ያለው ዘመን ፲፭፻፷ ዓ. ም. ስለሆነ ይኸውም ልብነ ድንግል ከማኅተዝና ከሱልጣን መሐመድ የተዋጉበት ዓመት ነው ። ደግሞም ናዖድ በዚህ ጊዜ ከሞቱ ሸ፬ ዓመት ሆኗቸዋል (2) ።

የሆነ ሆኖ የነዚህን ገዳማት ያተካከላቸውን ሁኔታ ለምሳሌ ያህል ከዚህ በላይ ያለውን ካመለከትን በኋላ የሁሉን መዘርዘር ስለማይቻል የቀሩትን እንደዚሁ ዝርዝራቸውንና የተካያቸውን ስም ብቻ እያመለከትን አልፈን ወደ ቃጠሎውና ወደ ብዝበዛው እንተላለፋለን ።

፪ኛ. ደብረ እግዚአብሔር ተካዩ ዓዲ ንዋዩ ክርስቶስ (ስመ መንግሥቱ ሠይፈ አር እድ) ነው ፣ ዓረብ ፋቲህ ስናቃጥላት በላይዋላይ የተሠራችበትን ጊዜ የሚናገረው በሄጅራ ፯፻፳ ዓመት ያለውን ሙሴ ረኔ ባሴት እንደ ኤው. ቀ. ፲፫፻፵፪ አድርገውታል ። በኢትዮጵያ አቋጣጠር ፲፫፻፵፬ ወይም ፲፫፻፵፭ ዓ. ም. ይሆ

(1) ለዘርዳ ጽዮን ስተሠምዩ ዘርዳ ሰይጣን በነቢዩ ሐሰት ዘአቅተለ ብዙነን መነሳተ ወደባትረ መቱሎ እደ ወአንስተ ሶበ ከሠተ ሎቱ እግዚአብሔር ብዙነን ዓመፃሁ አመንኩስም ወአገንዝም ሙስተ ሐይቅ ። የዓዲ ዘርዳ ያዕቆብ ዘና መዋዕል ። ገጽ 7 ፣ (በድጋሚ)
(2) ዓረብ ፋቲህ ገጽ 168 ማስታወሻ ቀጥር 1 ።

ናል ። ንዋዩ ክርስቶስ የነገሠው በ፲፫፻፴፯ - ፲፫፻፳፰ ዓ. ም. መካከል የገዛበት ዘመን ጳጅ ዓመት ነው (1) ። በአለፈው እንዳንበብነው የአባ ሊዮስስ ዋና ገድል የደብረ እግዚአብሔርን የመዠመሪያውን ተካይ ድል ነፃድ መሆኑን ስለሚያረጋግጥ ምናልባት የፈተኛው ቤተ ክርስቲያን አርጅቶ ዓፄ ሠይፈ አርእድ ያሁኑ ሕንፃ አሠሪ ይሆናል ።

፫ኛ. ደብረ ነጉድጓድ ተካይ ዓፄ ዘርዐ ያዕቆብ የነገሡበት ዘመን ፲፬፻፴፬ - ፲፬፻፷፰ ዓ. ም. የገዙበት ዘመን ፴፬ ዓመት ፤

፬ኛ. አትሮንስ ማርያም ተካዩ ዓፄ በእደ ማርያም ናቸው ። ከዚህ በፊት ንዋዩ ክር ቶስ (ሠይፈ አርዕድ) ለማሠራት አስቦ መራቱን ገዝቶ በመካከሉ ሞተ ። ቀጥሎ ዓፄ ዘርዐ ያዕቆብ ደብረ ብርሃን (ተጉለት) ሳሉ ስሟን ጸራቅሊጦስ ብለው ታቦት ልከው ታቦቱ ባንድ ቤት እንደተቀመጠ ሳያሠሩ ሞት ስለቀደ ማቸው ልጃቸው በእደ ማርያም አሠሩት ። በእደ ማርያም የነገሡበት ዘመን ፲፬፻፷፰ - ፲፬፻፸፰ ዓ. ም. የገዙበት ጊዜ ፲ ዓመት ነው (2) ። ዓረብ ፋቂህ ዘርዐ ያዕቆብ አሠሩት ያለው ስሕተት ነው ። አትሮንስ ማርያም የተተካለች በት ሥፍራ የቀድሞ ስሙ ክላንቶ ነበር ። በእደ ማርያም ቤተ ክርስቲያን አሠርተው ሲጨርሱ ከእንግዲህ ወዲያ ይህች ቦታ ክላንቶ መባሏ ቀርቶ አት ሮንስ ማርያም ትባል አሉ ። (ገጽ 119)

፭ኛ. ገነተ ጊዮርጊስን ዓፄ እስክንድር ነው ያሠራው ። ይኸን የሚያረጋግጠው በዘ መኑ ወራ እየጠየቀ የጻፈው የዓረቡ ጸሐፊ ነው (3) ። የዚህ ንጉሥ ዜና መዋዕል ግን “ንጉሣችን (እስክንድር) እንደገና ከሸዋ ሄዶ በአምሐራ አገር ይርሶ ሥራውን ሁሉ እየሰረተ መለከተ ። ገነተ ጊዮርጊስን ደብረ ነጉድጓድን አትሮ ንስ ማርያምን ጉበኛቸው” እያለ መጉብኘቱን እንጂ ገነተ ጊዮርጊስን ማሠራቱን አይገልጽም በሌላ ቦታ ላይ (በግድም ወይም በይፋት ?) ግን ደብረ ምሥዋዕ ብሎ የሠየማትን ቤተ ክርስቲያን በእጁ መሥራቱንና ቤተ ክርስ ቲያኒቱንና ካህናቱን እንዳከበራቸው ይገልጻል (4) ። ዜና መዋዕሉ ቁንጽል ታሪክ የያዘ በመሆኑ ክርሱ ይልቅ በዚያው በቃጠሎው ሰዓት የየእንዳንዱን ሠሪ ንጉሥ እየጠየቀ የጻፈውን የዓረቡን ጸሐፊ ማመን ስለሚቻል ገነተ ጊዮ ሮጊስንም ያሠራው ዓፄ እስክንድር ነው ማለት ነው ።

፮ኛ. መካነ ሥላሴን ዓፄ ናዖድ አስገምረውት ስለሞቱ ልጃቸው ዓፄ ልብነ ድን

(1) የረኔ ባሌት ማስታወሻ በዓረብ ፋቂህ መጽሐፍ ገጽ 326 - 329 ቀጥር ፤
(2) የዓፄ ዘርዐ ያዕቆብና የዓፄ በእደ ማርያም ዜና መዋዕል በሊት. ታሪክ ከይኩና አምላክ እስከ ልብነ ድንግል ምዕ. 44 ገጽ 230 - 234
(3) ዓረብ ፋቂህ ገጽ 314
(4) ወሃለፎ ካዕቢ ንጉሥን (እስክንድር) እመንገል ሸዋ በጽሐ ምድሪ አምሐራ ። ወዋዶን ነሱን መካ ናት ወሐወጸን ለገነተ ጊዮርጊስ ወደብረ ነጉድጓድ ወለአትሮንስ እግዚአብሔርን ማርያም ወመቅደስሰ ሐነጸ በእዲሁ እምድገራሁ እንዘ ይሰሚ ስማ ደብረ ምሥዋዕ ወረሰያ ክብርተ የእስክንድር ዜና መዋዕል Jules Perruchon ያሳተመው ገጽ 340 - 343

ግል በሚገባ አሠርተው አስጊጠው አስጨረሱት። በ፲፮፻፲፫ ዓ. ም. ሥራው አልቆ ዓፄ ልብነ ድንግል ታቦቱንና ያባታቸውን ዐጽም በጥር ወር ካርጌው ቤተ ክርስቲያን ወዳዲሱ ሕንፃ አዛውረው ሲያስገቡ በታላቅ በዓል ቅዳሌ ቤቱን ባስከበሩበት ሰዓት እንግዶቹ ፖርቱጋሎች እነአልቫሬጽ እንደነበሩ ዕድሜያቸው መቶ ዓመት ያለፈው ጸሐፊ አቡነ ማርቆስ በሁለት ሰዎች ተደግፈው ቆመው እንደተካፈሉ ያፄ በእደ ማርያም ባለቤት ንግሥት አለፈ፤ የንጉሡ እናት ንግሥት ናዖድ ሞገሳ፤ ባለቤታቸው እቴጌ ሰብለ ወንጌል እንደነበሩ በበዓሉ ላይ የነበረው አልቫሬጽ በመጽሐፉ ያረጋግጣል (1)።

ነገሥታቱ ሁል ጊዜ በዘመናቸው ቤተ ክርስቲያን ሲያሠሩ በጊዜያቸው የሚያሠሩት ቤተ ክርስቲያን አባታቸው ወይም ከነርሱ በፊት የነበረው ማናቸውም ንጉሥ ካሠራው ቤተ ክርስቲያን እንዲበልጥ ይጥራሉ፤ ለዚህ ጉዳይ ለሥራውም ሆነ ለንግድ ቅዱሳቱ ብዙ ሀብት የሚወጣበት ምክንያት ስለዚህ ነው።

ይኸው ፍሪንጅስኮ አልቫሬጽ በ፲፮፻፲፫ ዓ. ም. ላይ ንጉሡ ዓፄ ልብነ ድንግል አሠርተው የጨረሱትን ቤተ ክርስቲያን ለመመረቅ ንጉሡ ነገሥቱን አጅቦን በሄድን ጊዜ በዚያው አቅራቢያ የሚገኘውን የንጉሡ እናት (ናዖድ ሞገሳ) ያሠሩትን ቤተ ክርስቲያን እንድንጉበኝ ንጉሡ አዘውን ወይዘያው ሄድን ይልና ከዚህ አያይዞ በምንጉበኝበት ሰዓት በቤተ ክርስቲያኑ ላይ ምንም ዓይነት እንከን እንዳናወጣ ሹማምንቴ እስቀድመው አስጠነቀቁገ፤ ስክንያቱም በቤተ ክርስቲያኑ ላይ እንዳች ጉድለት አለበት በማለት ለእቴጌዬቱ ቢነግሯቸው ወይም ከልጃቸው ቤተ ክርስቲያን አይተካከልም ቢሏቸው እንግዲያውስ ይኸ ፈርሶ ሌላ ደሠራ ለማለት ስለማይመለሱ ነው ይላል (2)። ስለዚህ እንደ ዓረብ ፋቲህ አጻጻፍ ይህ ቤተ ክርስቲያን ቤተ ሰማያት ነው ያሠሩትም የንጉሡ እናት ንግሥት ናዖድ ሞገሳ ናቸው የተቀበሩበትም እዚያው ነው (3)።

እላይ እንደተመለከትነው አንዱ ንጉሥ ከሌላው አያስበለጠ በየጊዜው ያሠራው ከዚህ ዘመን ደርሶ በተለይ ዓፄ ናዖድ አዠምረውት ዓፄ ልብነ ድንግል አሠርተው ያስጨረሱት የመካከ ሥላሴ ሥራ ይበልጣል። ስለሥራው አኳኒን በዓቃቤ ሰዓቱ መሪነት የጉበኘው አልቫሬጽ እንደዚህ ይላል «ግድግዳዎቹ በጥርብ ደንጊያ ተሠርተው በሐረግ አገጠዋል። በውስጥ ላያቸው ስው ለመዠመሪያ ጊዜ ማለፊያ መሰለው ቢታዩም የማዕዘን ድንጋዩና ትንንሾቹ ድንጊያዎች በደረቅ ካብ ስለተሠሩ የጣርያው ማዋቀሪያ እንጨት በግድግዳው አያልፍም።»

እንደ ቅዱስ ጊዮርጊስ ቤተ ክርስቲያን (ገነተ ጊዮርጊስ) የዚህም ዋናው የበርመዝጊያ በወርቅና በብር ተለብዷል በወርቁ ልብድ ውስጥ እንዳንድ የከበሩ ደንጊያዎች አሉ። ጣራዎቹ በሰድስት ምስሶዎች ላይ አርፈዋል።

(1) Verdadeira: በነአቶ ግርማ ትርጉም ምዕ. 100
 (2) " " " " " " ምዕ. 95
 (3) ዓረብ ፋቲህ ገጽ 313

በውጭ ታዛውን ጅፊ ረዣዥም ምሰሶዎች ደግፈውታል በሰንነቱ ዙሪያ እያንዳንዳቸው ከ፲፮ ቅጽ በወርቀ ዘቦ ጨርቅ የተሠሩ ፲፮ ተከፋች መጋረጃዎች አሉ» (1) ።

ያገሩንና የአውሮፓን አብያተ ክርስቲያናት (ካቴድራል) ሕገ፣ የሚያውቀው ካህን አልቫሬድ ስለዚህም ስለሌሎቹም አብያተ ክርስቲያናት ሕንፃና ውስጣ ውስጥ ሥራ ከፍ ያለ አድናቆት አላደረገበትም ፣ በዚህ ምክንያት ጉብኝተን ስንመለስ ስለሥራው አስተያየታችንን ንጉሡ ቢጠይቀን “የማን መሆኑን ስለምናውቅ ውብ ነው” ብለን መለስንለት ይላል ። ይኸንንም ማለቱ በይሉኝታ ብቻ አይነቅን ማለቱ ነው ።

ነገር ግን ስለዚህ ቤተ ክርስቲያን በጣም የተደነቀ ግራኝ አህመድና ሹማም ንቱናቸው ። በነርሱ ዘንድ በሐረርና በአዳል ፣ በሱማሌ ፣ በዓረብ አገርም ቢሆን ይኸን የመሰለ ሥራ ስለሌለ በእርግጥ ሊያስደንቃቸው ይችላል ። በዚህም ላይ እነ አልቫሬድ የጉብኝት በ፲፮፻፲፫ - ፲፱ ዓ. ም. ሲሆን ግራኝ የደረሰው ግን በ፲፮፻፳፬ ዓ. ም. ስለሆነ በመካከሉ የአሥራ አንድ ዓመት ጊዜ ስላለ በዚህ ጊዜ ውስጥ ግራኝን ሊያስደንቀው የቻለ አንዳንድ በየጊዜው የተጨማሪ መረጃ የጌጣጌጥ ሥራ ይኖር ይሆናል ።

ስለዚህ ቤተ ክርስቲያን ሥራ በዚህ ጊዜ ከግራኝ ጋር የነበረው ጸሐፊው ዓረብ ፋቂህ ከዚህ ስያሜው ያለውን ዝርዝር ይሰጣል ። «በዚህ በቤተ እምሐራ በህ በሻ ምሳሌ የሌላት (ማንም የማይተካከላት) አንዲት ቤተ ክርስቲያን አለች ። እርሷን ያሠራት የወናግ ሰገድ አባት ንጉሡ ናዖድ ነው ። የርሷ ሥራና ገጥ ፲፫ ዓመት ፈጀበትና ሳይጨርስ ስለሞተ ልጁ ወናግ ሰገድ ከአባቱ አስበልጦ ጽጌ ዓመት ሙሉ አሠርቶ አስጨረሳት ። ሁለመናዋ በወርቅ የተለበደ ስለሆነ እንደ አሳት ታንጸባርቃለች ። በውስጧ ያለው ጸሕፊ ሰንና ብርት የወርቅና የብር ነው ። ስፋቷ መቶ ክንድ ቀመቷ ግን ከመቶ ሃምሳ ክንድ ይበልጣል ። ሁለመናዋ በጊጦኛ እንጨትና ደንጊያ በወርቅና በከበረ ደንጊያ የተለበደ ነው ። ስሟ በክርስቲያኖች ቋንቋ መካነ ሥላሴ ትባላለች ትርጓሜውም የጎስቱ አማልክት መቀመጫ ማለት ነው ። ነገር ግን እምላክ ከዚህ ሥፍራ ጦደላዬ ነው ያለው (በሰማይ) ራሱ አንድ ብቻ (ዋሕድ) የማይወለድ ያልተወለደ እኩያም የሌለው ነው ። በዚች ቤተ ክርስቲያን የዘርዓ ያዕ ቆብ የልጅ ልጅ የአድማስ (በእደ ማርያም) ልጅ የናዖድ መቃብር አለ . . . » (2) ።

ዓረብ ፋቂህ እዚህ ላይ ነገሥታቱ የነገሡበትን ጊዜ በሙሉ ለዚህ ለቤተ ክርስቲያን ሥራ የመደበው ይመስላል ። ዓዓ. ናዖድ ፲፫ ዓመት ፈጀበት ሲል የነገሡበትም ሙሉው ጊዜ ይኸው ነው ። ዓዔ. ልብን ድንግል ጽጌ ዓመት ሙሉ አሠራት ሲል ከነገሡ ዝምሮ እስከዚህ እስካሞቹ እስከ ደረሰበት ጊዜ ድረስ ጽጌ ወይም ጽፎ ዓመት ስለሆነ አባትና ልጁ የነገሡበትን ፴፮ ዓመት ጊዜ ለዚህ ሥራ እንዳዋሉት አስመስሎታል ።

(1) አልቫሬድ በነአቶ ግርማ በሻህ ትርጉም ምዕ 93 ገጽ 234
(2) ዓረብ ፋቂህ ገጽ 281 - 282

መካነ ሥላሴ ተብላ መሠየሟን ትርጉሙን ራሱ የሦስቱ አማልክት መቀመጫ ብሎ ተርጉሞ አምላክ የማይወለድ ያልተወለደ እኩያም የሌለው አንድ ብቻ ነው በማለት የኛዎቹን እግረ መንገዱን ለመንቀፍ በዚህ ሥያሜ ተጠቅሞበታል ። እዚህ ላይ ባይረዳው ይሆናል እንጂ የኛዎቹ ሠለስቱ አካላት አሐዱ መለኮት ይላሉ እንጂ ሦስት አማልክት በፍጹም እንደማይሉ በሃይማኖት አበውም በምሥጢረ ሥላሴም አረጋግጠዋል ። እግዚአብሔር እኩያ እንደሌለው በኢየሱስ ምዕ. ፱፮ በሕዝ ቅኤል ምዕ. ፱ በ፩ኛ ነገሥት ምዕ. ፫ የተጻፈውን ሁለቱም ወገኖች (ክርስቲያኖቹም እስላሞቹም) ያምናሉ ። ነገር ግን በጌታ (በአምላክ) ልዩት ተካክደዋል ። የዚህ ሁሉ ጦርነትና ሁከታ ቃጠሎና ረብሻ ምንጭ ከሆነው አንዱም ይኸው የእምነት ልዩነት የፈጠረው ጥላቻና ጠብ ነው ።

የሆነ ሆኖ ነገሥታቱ እቴጌዎቹ በነርሱም ዙሪያ ያሉት መሣፍንትና መኳንንት ሳይቀሩ እንደዚህ እድርገው ላሠሩት ቤተ ክርስቲያን ከሕዝብና ከነገድ ከባላ ባት ከአገረ ገዥ ከነጋዴም ይሁን ከገበሬ በቀረጥም በመታያም በውርስም የገባላቸውን ወርቅና ልብስ በየጊዜው እየሠጡ ያበሰጥጉታል ። ከዚህ የወርቅ ሀብት ወደ ሕንድ ወደ ፋርስ ወደ ዓረብ አገር እየላኩ ልዩ ልዩ አልባላትና ንዋዩ ቅድሳት ሥጋ ጃም በግዢ እያስመጡ ያከብሩታል ። ለሌላው ጉዳይ ለሕዝብ ጥቅም ፣ ለመኳንንት ስጦታ የማይሰጡትን ለዚህ ለቤተ ክርስቲያን ጉዳይ የሚውል ሲሆን ግን እንጾድ ቅበታለን ብለው የሚያምኑበት በምድር በሕይወትም ከሕይወት ወዲያም ለማቸው የሚጠራበት በመሆኑ አይሰሰቱም ። ISIC

ራሳቸው መስጠት ብቻ ሳይሆን እነርሱ ለተከሉትና ለደበሩት ቤተ ክርስቲያን ለገደሙት ገዳም ሌሎቹ መሣፍንትና መኳንንት ከሀብታቸው እየከፈሉ ሲሰጡ ላቸው ሰዎቹ በነገሥታቱ ዘንድ ሞገስና ባለሟልነትን ከዚያም በየምክንያቱ ሹመትን ሽልማትን ያገኙበታል ።

በዚህ ሁሉ ምክንያት ገጉሁ ዓፄ ልብነ ድንግል ለመካነ ሥላሴ ፱፻፶ የካህን ትክለኛ እድርገው ከሌላው ሁሉ አብልጠውታል ።

ምዕራፍ ፳፪

የአብያተ ክርስቲያናቱ አለቆች ወግና ማዕረጋቸው ።

የቤተ ክህነትና የቤተ መንግሥት የሹመትና የማዕርግ የወጋ ወግ ብዛት እንደ እገራችን እንደ ኢትዮጵያ የበዛበት አገር ቢኖር በምሥራቅ አገሮች በቻይናና በሕንድ በጃፓንና በፋርስ ይሆናል ። በተለይ በዚህ በ፲፯ኛው መቶ ዓመት ከንጉሠ ገምሮ እስከ ባሻ ፣ ከጳጳስ ገምሮ እስከ ዲያቆን ያለው የማዕርጉ ስም በራሱ ላይ የሚደፋው ራሱ ወርቅና አክፋር ፣ በውስጥና በላይ የሚደራርበው ቀሚስና ካባ ድርብ ኩታ የሚታጠቀው የሱሪው የድጉ የጉራዴው ዓይነት የሚጫመው ጫማ የሚቀመጥበት የበቅሎ ዕቃ ዓይነት በራሱ ላይ የሚያዝለት ጥላ ወይም ድባብ የሚባላበት

ገበታ ፡ ሥጋ የሚቆርጥበት ቢላዋ ፣ ጠጅ የሚጠጣበት ብርሌ እንደ ማዕርጉና እንደ ተዋረዱ ብዙ ነው ። ይኸንንም እዚህ ላይ መዘርዘር ጊዜ ስለሚፈጅ የቅርቡን ጊዜ ክቡር ብላቴን ጌታ ማንተመ ሥላሴ በዝክረ ነገር መጽሐፋቸው ያሠፈሩትን ማን በብ ያበቃል (1) ።

ይኸም ሁሉ በየዘመኑ የማዕርጉ ስም የሽልማቱም ዓይነት ብዙ ጊዜ ቢለዋ ወዋም ዞሮ ዞሮ መደቡንና አሳቡን አይለቅም ። በቤተ ክህነት ረገድ ያለውም የማዕርግ ስም እንደዚያው እንደ ቤተ መንግሥቱ ዓይነቱ የበዛ ነው ። የቤተ ክህነቱ ባለ ሥልጣናት ሥልጣናቸው የሚደክምበትና የሚገንበት ዘመን አለ ። ብዙ ጊዜም ንጉሠ መንፈሳዊነት ሲሰማው የቤተ ክህነትን ሰዎች ፣ ወታደራዊነት ሲሰማው የጦር ባለሥልጣናትን ከፍ የሚያደርግበት ጊዜ አለ ።

የሆነ ሆኖ በጠቅላላው በተለይ በዚህ በ፲፬. ፲፮. ፲፱ኛው መቶ ዓመታት ውስጥ የቤተ ክህነት ባለሥልጣናት ከቤተ መንግሥቱ ባለሥልጣናት ቅድሚያ ያላቸው ይመስላል ። ስለሚያነቡ ፣ ስለሚተረጉሙ ፣ የመንፈሳዊውንና የነፍሱን መንገድ ስለያዙ ክብራቸውን ለማዋረድ የሚነሣ እምብዛም የለም ። እነርሱንም ያዋረደ አምላክን እንዳዋረደ ይቆጠራል ። በተለይ ደግሞ ዓፄ ልብነ ድንግል ከወታደርነት ይልቅ መንፈሳዊነት ስለሚሰማቸው ከመንግሥቱ ሥራ የተረፈውን ጊዜ ያቸውን የመንፈሳዊ መጻሕፍት በመመልከት የዚህኑ ጉዳይ ከቅርብ አማካሪያቸውና ከመምህራቸው ከዓቃቤ ሰዓት ነገደ ኢየሱስ ጋር አሳብ ለአሳብ በመለዋወጥ እንደሚያሳልፉ ከዚህ በፊት አመልክተናል ።

በዚህ በቤተ እምሐራ (የዛሬው ወረይሉ) ዓፄ ልብነ ድንግል ያሠሩት የመካነ ሥላሴ ቤተ ክርስቲያን አለቃ ስሙን ሳይጠቅስ «ዓቃቤ ሰዓቱ ነው ፣ እኛንም ያሰኑ በኛን አርሱ ነው» ብሎ አልቫሬጽ ስለሚያረጋግጥ በእርግጥ ያው ከዚህ በፊት ስሙን ያነግነው ዓቃቤ ሰዓት ነገደ ኢየሱስ ነው (2) ። የዚህ የዓቃቤ ሰዓት ማዕርግ ከንጉሠ ቀጥሎ ከቢትወደዶች ፣ ከራሶች በላይ መሆኑ ሲታወቅ የሚለብሰውን የማዕርጉን ልብስ በዚያን ሰዓት ባለው አጠራር ዝርዝር ማቅረብ አንችልም ። ነገር ግን ከንጉሡ ጋር ከመመሳሰሉ የተነሣ እስላሞች ወደፊት በዓባይ ወንዝ ዳር ንጉሡን ያገኙ መስፈቻው ይዘው መግደላቸውን እናነባለን ።

ከ፲፱፻፳ አስከ ፲፬፻፸ ዓ. ም. የነገሠው ዓፄ በእደ ማርያም የአትሮንሰ ማርያምን የቤተ ክርስቲያን ሥራ በሚያምር አኳኋን አሠርቶ ጨርሶ የአመቤታችንን ታቦት አስገብቶ ቅዳሴ ቤቱን ከአክበረ በኋላ ለዚች ቤተ ክርስቲያን የበላይ አለቃ ዓምዶ የሚባለውን መርጦ ወጉንና ሥርዓቱን ለይቶ እንደሾመው የራሱ ዜና መዋዕል ይገልጻል ። በርሱም የሌሎቹን የመሰሎቹን መረዳት ይቻላል ማለት ነው ።

(1) ዝክረ ነገር ምዕ. ፲፲፮ 660 - 680
(2) አልቫሬጽ ፲፮ 269

ከዚህ ዜና መዋዕል ላይ ተውጣጥቶ በአማርኛ ተተርጉሞ የአትሮጎስ ማርያም አለቃ ወጉና ሥርዓቱ ልብሱ ከዚህ እንደሚከተለው ይቀርባል ።

- ሀ - የአለቃው የማዕርግ ስም መክብብ
- ለ - ልብሱ በብርና በወርቅ የተጌጠ ባለወርቅ ቁልፍ የሆነ ካባና ቀሚስ ፤
- ሐ - በራሱ የሚደፋው እንደ ጉፈር ያለ (ክልኤቱ አክፋር) ያሉበት በጽጌ ረጻ ቀለም ያጌጠ የወርቅ አክሊል ፤
- መ - ከራሱ በላይ የሚያዝሉት የእማረ ድባብ
- ሠ - ከፊቱ የሚቆሙለት ፲፪ መስቀል የያዙ (ቀሳውስትና ዲያቆናት)
- ረ - የሚጋርዱለት የጤጤ ሰዎች (ሰብአ ጤጤ) (1) ።
- ሰ - የሚጠጣበት ባለ ቀለም ብርሌ ፤
- ቀ - ሥጋ እየቆረጠ የሚበላበት የብር ቢላዋ ።

የአለቅየውን እንደዚህ አድርጎ ወግ ማዕርጉን የሚበላበትንና የሚጠጣበትን መሣሪያ ጨምሮ ከወሰነ በኋላ ለካህናቱና ለቀሳውስቱ መተዳደሪያ የእመቤታችን በዓል በዋለበት ቀን ለበዓሉና ለግብሩ መደገሻ የሚሆን ሰፋፊ ርስት መትከሉንና ከልጅነቱ ዠምሮ እስኪገነዘብ ከነገሠም በኋላ ያጠራቀመውን ወርቅና ብር ሀብቱን በሙሉ ለዚች ቤተ ክርስቲያን ሰጥቶ በሀብት ፣ በክብር ፣ በሥርዓት ከሌሎቹ የበለጠ ጥናት የገነነች እንድትሆን መጣጣሩን ዜና መዋዕሉ ይገልጻል (2) ።

በእደ ማርያም በዘመት ይኸን ሠርቶ ሲያልፍ በዚህ በግራኝ ወረራ ገዙ ደግሞ የነበሩት የበእደ ማርያም የልጅ ልጅ ዓፄ ልብነ ድንግል የመካነ ሥላሴን ቤተ ክርስቲያን ከአባቶቻቸው አስበልጠው አሠርተው ዕልቅናውንም ጳጳሱና እጩገው ሳይቆጠሩ ማዕርጉ ከሁሉ በላይ ለሆነው ለዓቃቤ ሰዓት ነገደ ኢየሱስ ሰጥተውታል ። በውስጡ የሚያገለግሉት የቀሳውስትና የካህናት ቊጥር ትክሉ ፪፻፶ መሆኑን ይኸም ቊጥር ከሌላው ትክል ሁሉ መብለጠን ደራሲው ያልታወቀ የሚያረጋግጥ የእማርኛ ጽሑፍ አለ ።

እንግዲህ ግራኝ አህመድ ባለፉት አራት ዓመታት ውስጥ ከቤተ አምሐራ ተያይዞ በስተደቡብ ከዋያት ወንዝ ወዲህ በመንዝ በግድም በይፋት በተጉለት በፈጠጋር በደዋሮ በእንደገብጣን ያሉትን አብያተ ክርስቲያናትና ገዳማት ስመ ጥሩውን ደብረ ሊባኖስን ምስሐለ ማርያምን ሁሉ አዘርፎ አቃጥሎ ከጨረሰና ንጉሡን በዋሰል ድንገተኛ አደጋ ጥሎ በአባረረበት ዓመት በ፲፮፻፳፬ ዓ. ም. እነዚህን ስመ ጥር አብያተ ክርስቲያናት መዠመሪያ የደለበ ሀብታቸውን ከአስዘረፈ በኋላ እንደምን እያቃጠለ አመድ እንዳደረጋቸው በሚቀጥሉት ምዕራፎች እንመልከት ።

(1) የወዴት አገር ሰዎች መሆናቸው እይታወቅም Pereira ያሳተመው ያጌ ሱስገሰ ዜና መዋዕል ብልህ ክርስቶስጊ ነበረ በአምባ ዘገባ መሆኑ ጤጤ ይላል በጉጃም ጉን ያደርገዋል ምዕራፍ ፳።

(2) የኢት. ታሪክ ከደቡብ አምላክ እስከ ልብነ ድንግል ምዕ. 45

ምዕራፍ ፳፫

መካነ ሥላሴ ፡ አትሮጋስ ማርያም ፡ ደብረ ነጉድጓድ ገዳር ፮ ቀን ፡ ቤተ ሰማያት ፡ ንጉሳ ጊዮርጊስ ገዳር ፲፪ ቀን ደብረ እግዚአብሔር ታኅሣሥ ፮ ቀን (፲፩፻፳፬ ዓ.ም.)
እየተዘረፉ እንደተቃጠሉ ።

ባለፈው ምዕራፍ በዋሰል ተራራ በተለይ ሐን በተባለው ሥፍራ ንጉሠ ሠፍረው ሳለ ግራኝ አሀመድ እያደባ ድንገት ደርሶ አደጋ ጥሎ እንደምን እንደተዋጋቸው ንጉሡም በምን አኳኋን ሸሽተው እንዳመለጡ እንብብናል ። እንግዲህ እነዚያን ለመከላከያ ምቹ የነበሩትን የአሀያ ፈጅጎና የምችግን ተራራዎች በመሪና በጠቅላላ አልፎ ንጉሡን ከአባረረ በኋላ ግራኝና ጦሩ በቤተ አምሐራ ገብቶ እነዚያን ባለ ፈው ምዕራፍ ያነበብናቸውን አብያተ ክርስቲያናት እየዘረፈ ለማቃጠል ምንም የሚያግደው ኃይል የለም ። የኢትዮጵያ ኃያላን በአይፈርስና በፈጠጋር ፡ በሸምብራ ኩራ ፡ በገዢን ዱር ፡ በደዋር ወድቀዋል ። የተረፉት የራሳቸውንም የንጉሡንም ሕይወት ለመጠበቅ በንጉሠ ዙሪያ ሆነው ወደ ጉጃም አምርተዋል ፤ ግማሹ የግራኝ ምርኮኛ ሆኖ ታስሯል ፤ የፈራውም እየገባ ታማኝ ሆኖ ሰልሞ ለአዲሱ ገዥ ታዛዥና መሣሪያ ሆኗል ።

ስለዚህ የነዚህን የታላላቅ አብያተ ክርስቲያናት ሀብታቸውን ለመዘረፍና ለማቃጠል ግራኝና የጦር አለቆቹ እገሌ በዚያ እገሌ በዚህ እየተባባሉ ተከፋፍለው እንደምን እንዳቃጠሉት ሲያስረዳን ዓረብ ፋቂህ እንደዚህ ይላል ።

«ጦርነቱ በተጀመረ በሦስተኛው ቀን ይማም (ከዋሰል) ወደቤተ አምሐራ ሄዶ ላሊበላ ከሚባል ሥፍራ ላይ አደረ ። ከብርዱ የተነሳ ውሀው ሁሉ በረዶ ስለሆነ ብዙ እስላሞች እየጠጡ ሞቱ ከላሊበላ ተነሥተው ሲሄዱ (1) የንጉሡ ቤተ ክርስቲያን ታየች ። በዚያን ጊዜ መሪው ቆም አለና የንጉሡ ቤተ ክርስቲያን ይህች ናት እንሆ ደረሰን ብሎ ለይማም ነገረው » እኋላ ያለው ጦር እስኪደርስ እየጠበቀ ይማም መሪውን በዚህ ቀበሌ ስንት አብያተ ክርስቲያናት አሉ ብሎ በጠይቀው ብዙ አብያተ ክርስቲያናት እየዘረዘረ ቆጠረለት ።

ከዚህ በኋላ ይማም ወደ አትሮጋስ ማርያም መዘር ኑር አብራሃምን ፡ ወደ ደብረ ነጉድጓድ ሲዲ መሐመድን ፡ ወደቤተ ሰማያት ባሻራህ ቤን ጉሹን ላከና እርሱ ራሱ ወደ መካነ ሥላሴ ሄዶ እቅጽሩ አጠገብ በደረሰ ጊዜ ቆም ብሎ ከጓደኞቹ ጋር እያየ አደነቀና ወደ ውስጡ ገባ ። በወርቅና በብር ያጌጠች ቤተ ክርስቲያን ናት ። የከበረ ደንጊያም እየተደባለቀ ተሠርቶበታል ። የበሩ ያንዱ መዝጊያ መጠን ቁመቱ ፲ ከንድ የጉኑ ስፋት አራት ከንድ ነው ። የቤተ ክርስቲያን ስፋት መቶ ከንድ (ወደ ጉን) መቶ ከንድ ቁመቱ (ወደላይ) ግን ከ፩፻፶ ከንድ ይበልጣል ። ውስጡና ጣራው ወርቅ ለብሷል ። በውስጡ የወርቅ ምስል መልቷል ። እስላሞቹ ሁሉ ሥራውን እየተመለከቱ በጣም ተደነቁ ። ላይገቡ እውጭ የነበሩት

(1) ላሊበላ ሲል በዚህ በቤተ አምሐራ ያለ ላሊበላ እንጂ የላሰታው ላሊበላ ሊሆን አይችልም ።

“ለኛም ከፈተልንና ገብተን እንይ” ብለው ለይማም ቢሮኑሁ ከፈተላቸውና ይግቡ ብሎ አዘዘ ሲከፈትም ግር ብለው ገቡ ። በዚያን ጊዜ “ከወርቁ ጥፍጥፍ (ገላክ) በተር እያንዳንዱ እጁ ያደረሰውን ይውሰድ” ብሎ ይማም ትእዛዝ ሰጠ ። በዚያን ጊዜ ሺ የሚሆኑ እስላሞች ሺ መጥረቢያ ይዘው ወርቁንና የከበረውን ደንገያ የተለ በደውን እየፈነቀሉ እየቆራረጡ ሲያነሡ ከጁ ለግት ዠምሮ እስከማታ ድረስ ጊዜ ወሰደባቸው ። ሰው ሁሉ እያንዳንዱ በወርቅ ደህና አድርጎ ከበረ ። የቀረው የወርቁ ሲሶ ከቤተ ክርስቲያኑ ጋር አብሮ ተቃጠለ ።

ይማም በዚያው አቅራቢያ አዳር አድርጎ ሳለ ክርስቲ ጋር የነበሩትን ግሪቦች “ይኸን የመሰለ የወርቅ ሐውልት ያለበት በወርቅ የተሠራ ቤተ ክርስቲያን በሕንድ ወይም በሮም ግዛት አይታችሁ ታውቃላችሁን” ብሎ ቢጠይቃቸው “ይኸን የመሰለ በሮምም በሕንድም ግዛትም አለ ሲባልም ሰምተን አናውቅም በዓለምም የለም” ብለው መለሱለት ።

እቤተ ክርስቲያኑ አጠገብ ንጉሡ ይቀመጥባቸው የነበሩ አስደናቂ ሥራ የመላባቸው ፫ ቤቶች አሉ ። ከነዚህ አንዱን ይማም ለራሱ ይዞ ፪ኛውን ለኤሚር አህመድ ሸና ለኤሚር አቡበከር ቀጠን ሰጣቸውና ፫ኛውን ግን መስጊድ አደረገው ።

በበኩሉ ወዘር ኑርና ጭፍሮቹ ወደ አትሮንስ ማርያም ሃይው ሥራውን እያዩ አይነቁ ። ወርቁን ግን እስቀድመው ክርስቲያኖቹ አንሥተው ወስደውት ኖሮ ሳያገኙ ቀሩ ። አራት መነኮሳት አገኙና ወዘር ኑር “የቤተ ክርስቲያኑ ሀብት ወዴት ነው” ብሎ ቢጠይቃቸው “ስለ እመቤታችንና ስለሃይማኖታችን እንሞታለን እንጂ እናሳያችሁም” ብለው መለሱና በዚህ እስላሞቹ ገደሉዋቸው ። በዚህ ጊዜ ከእስላሞቹ ወገን ፋራቃም አሊ በሩቁ አንድ በብረት የተዘጋ ቤት እየና ወደዚያ ሂዶ አንዱን ብረት ሰብሮ ጭንቅላቱን አስገብቶ ሲመለከት ከመሬት አንሥቶ እስከ ጣራው ድረስ ተጠቅጥቆ የተቆለለ ዕቃ ተመለከተና ወደ ወዘር ተመልሶ ይሕንኑ ነገረው ወዘሩም ከፋራቃም አሊ ጋር ሂዶ እቤቱ በራፍ ላይ ሲደርስ መቶ ሰው ቆጠረና “ቤግቡና በውስጡ የምታገኙትን ሀብት አውጡ” ብሎ አዘዛቸው ።

ከዚህ በኋላ ገብተው እያንዳንዳቸው በወርቅ ፣ በብር የተጠለፈ ካባና ቀሚስ እያወጡ ያግዙ ዠመር ። ነገር ግን ዕቃው ተግዞ አላልቅ ስላለና ስለደከማቸው ቢቀመጡ ወዘር ኑር ምነው ተቀመጣችሁ ከቤት ውስጥ ዕቃው አለቀን ብሎ ቢጠይቃቸው ፣ ዕቃው እንዳለ ነው እኛ ግን ደከመን ብለው መለሱለት ። እርሱም እስካሁን ያወጣችሁት የወርቅ ካባና ቀሚስ የሐር ልብስ ብቻ ነው ። ወርቅ የለምን ብሎ ጠየቃቸውና ወርቁ ያለው ባንደኛው ጓዳ ነው ባጠገቡ ያለው ልብሱ ስለሆነ እርሱን ግጋዝ ዠመርን አሉት እነሱን ተወና ሌሎቹን ገብታችሁ የከበረውን ልብስ ግጋዝ ትታችሁ ወርቅ ብቻ አውጡ ብሎ አዘዘ ። እነሱም ገብተው ወርቁንና ብሩን እንደጸና ፣ እንደ ጸሕል (ጥዋ) ያለውን ከጥሩ ወርቅ የተሠራውን ልዩ ልዩ መሣሪያ (ንዋየ ቅድሳት) አሥር ጉልበታም ሰዎች ተሸክመው አወጡና ለወዘሩ አመጡ ለት ። ከዚህ በኋላ ወዘር ኑር ቀጥረው ሺ የሚሆነውን ጓደኞቹን ጠራና ይኸ የእና የይማም ፈንታ ነው እናንተ ደግሞ ግቡና የምታገኙትን ሁሉ ለየራሳ

ችሁ ውሰዱ አላችው ። እነሱም ገብተው ወርቅም ብርም የሐር ልብስም እያገኙ ፫ም ፩ም ሸክም የሚሆን ከጂ ሰዓት ዝምረው ለየራሳቸው ሲያገዙ አመቹ ። ግታም ሲሆን ወዚህ ይኸው ወርቅና ልብስ ጠግባችኋል ። ይኸንንም ያገኛችሁትን በበቅሏችሁና በትከሻችሁ ነው እንጂ የምትሸከሙት ማጋገፍ ግመል የላችሁም ከቤተም ውስጥ ዕቃው ገና እንዳለ ነው ። ስለዚህ የቀረውን ለክርስቲያኖቹ ከመተው በቤተ እሳት ልቀቁበት ብሎ እዘዘና ቤቱም ቤተ ክርስቲያኑም እሳት ተለቀቀበትና ተቃጥሎ አመድ ሆነ ።

ከዚህ በኋላ ወደ ይማም ተመለሱና እንጉሡ ቤት ተቀምጦ አገኙት ። የራሱን ድርሻ መጠኑ የበዛ ወርቅ አቀረቡለት ። ከዚህ መካከል በነርሱ ቋንቋ ታቦት የሚሉት እንደ ጥጃ አራት እግር ያለው (1) ክብደቱ ከሺ ወቁት የሚበልጥ ። ሌላ ደግሞ የሰው ሥዕል ያለበት የወርቅ መጽሐፍ ፣ የአዕዋፍና የእንስሳ መልክ ያለበት ወርቅ አራት ሰው ሊበላባቸው የሚችል ብዙ የወርቅ ሣህናች አብረው አሉ ። ይማም ከነዚህ አንዱን ለሰድ ሸሪፍ አንዱን ለገመልዲን መሐመድ ፣ አንዱን ለሲዲ መሐመድ ሆንዱል አደላደላቸውና የቀረውን ወደ ግምጃ ቤት አስገባው ።

ሲዲ መሐመድና በሻራህ ደግሞ ወደ ቤተ ሰማያት ሄዱ ፣ ይኼን ቤተ ክርስቲያን ያሠራችው የንጉሡ የወናግ ሰገድ እናት ናት (2) እስላሞቹም ወደ ቤተ ክርስቲያኑ ውስጥ ገብተው የሚያስደንቅ ነገር ከማየት በቀር ሀብት አላገኙም ። አራት መነኮሳት አግኝተዋል። ጸጠዬቁዋቸውም “የንጉሡ እናት ሬሳቸው በሰላም ሆኖ የተቀበሩበት እቤተ ክርስቲያኑ ውስጥ ነበር የእናንተ መምጣት በተሰማ ጊዜ የንግሥቱቱንም እጽም ክርሱ ጋር የነበረውንም ወርቅ አንሥተው ወደ አምባ ወሰዱት” ብለው ነገርዋቸው ። እስላሞቹም ይኸን ከሰሙ በኋላ በቤተ ክርስቲያኑ እሳት ለቀቁበት መነኮሳቱም እያለቀሱ እነበልባሉ ውስጥ አብረው እየገቡ ተቃጠሉ ።

ከዚያ ቀጥሎ በሻራህና ሲዲ መሐመድ ወደ ደብረ ነጉድጓድ ቤተ ክርስቲያን ሄዱ ይኼም ቤተ ክርስቲያን በንጉሡ በአድማስ (በእደ ማርያም) በዘርዓ ያዕቆብ ልጅ የተሠራች ታላቅ ቤተ ክርስቲያን ናት (3) እስላሞቹም ወደ ውስጥ ገብተው ብዙ ሀብት አገኙ የንጉሡ የአድማስ (በእደ ማርያም) እጽም በውስጡ ነበር ። እስላሞቹ ከዚያው አጠገብ ብዙ የከበረ ደንጊያና ከዚህ ጋር አንድ ቁመቱ የሰው የሚያህል የወርቅ ጥጃና ሌላውንም ወርቅ ሁሉ ሰብስበው ቤተ ክርስቲያኑን አቃዋለው ሲጮርሱ ይማም በዚያው አጠገብ ነበርና ወደ ርሱ ተመለሱ ። እርሱም ሲያንዳንዳቸው ድርሻቸውን ወርቅም ልብስም አደለና የቀረውን ወደ ግምጃ ቤት አገባው ።

(1) አራት እግር ያለው የወርቅ መሠውያ ማለቱ ይሆናል እንጂ የታቦት ቅርጽ አራት እግር ያለው አይመስልም ። ወይም ታቦቱ የሚቀመጥበት መንበር ነው ።
 (2) ያዜናያድን ባለቤት አቲቴ ናዖድ ሞገሳን ማለቱ ነው ።
 (3) እዚህ ላይ ዓረብ ፋቲዛ ወይም የነገረው ሰው ተሳስቷል ። ያዜ ዘርዓ ያዕቆብ ዜና መዋዕል ፔሩጥ ያላ ተመው በገጽ 53 - 54 ዓፄ ዘርዓ ያዕቆብ ማሠራታቸውን ያረጋግጣል ። የአባታቸውንም ያላ ጸዋትን እጽም ቀብረውበታል ። ምናልባት አንድ ያልተሟላ ነገር እንዳለ በእደ ማርያም በሰማቸው አሟልተው ተጠርተውበት ይሆናል ።

አብድ ኢን ናስር በበኩሉ ዓፄ እስክንድር ወደ አሠራት ወደ ገነተ ጊዮርጊስ ሄዶ ደረሰ ። ንጉሡ (ልብነ ድንግል) ተሸንፎ የሸሸለት ሁለት ግምጃ ቤቶች ተማር ከው ነበር እነሱም አትግደሉን እንጂ የንጉሡ ወርቅ ብር ልብስ ጅፂ ሰው የማይችሉ ለው ሀብት ተሰብስቦ የተቀመጠበትን ሥፍራ እናሳያለን ብለውት ነበር እርሱም ወዴት አገር ነው ያለው ብሎ ቢጠይቃቸው ዋላቅ ከሚባለው አገር እተራራ ላይ እሚገኘው ቤተ ክርስቲያን ውስጥ ነው ብለውት ነበርና ስለዚህ አብድ ኢን ናስርን ከሁለቱ መሪዎች ጋር ወደዚያ ላከው ። እርሱም ከነጓደኞቹ ወደ ውስጥ ገብቶ ምንም ሀብት አላገኘምና ዝም ብሎ ቤተ ክርስቲያንዋን አቃጠለና ከዚያ በመሪዎቹ እየተመራ ዋላቅ (ወለቃ ?) ወደተባለው ቦታ የንጉሡን ሀብት ለመፈለግ አመራ ፡ በመንገድም ለሚገኘው ሰው ሁሉ እኛ ክርስቲያኖች ነን ንጉሣችንን ፍለጋ ወደ ጉጃም እንሄዳለን ይል ነበር ። ምክንያቱም ንጉሡ (ከዋሰል) የሸሸው ወደ ጉጃም አቅጣጫ ስለሆነ ነው ። ከዚያ መሪው አብድ ኢን ናስርን ይኸው ደረሰን ከቤተ ክርስቲያን ቦታች በምታየው በዚህ ተራራ የንጉሡም አባት ያያቶቹም ሀብት ተሰብስቦ የተቀመጠው በዚያ ነው ብሎ አመለከተው ። ሀብቱን የሚጠብቁ አምሳ ሳርች (ዘበኞች) ነበሩ ፡ በዚህ ቀን የጠባቂዎቹ አለቃ እናቱ ሞታ ከተራራው (ለቀብር) ወርደው ነበርና አብድ ኢን ናስር ከነጓደኞቹ ሰይፍንና ጋሻውን ይዞ ወደ ተራራው ወጥቶ እሥፍራው ሲደርስ ከአራት መንኮሳትና ከሦስት ስልብ በቀር ምንም ስላላገኘ መንኮሳቱን ገድሎ ስልቦቹን በሉ እውስጥ ያለውን ሀብት ወደ ውጭ አውጦ ብሎ አዘዛቸውና ጅፂ ሸክም የሚሆነውን እየተሻመ ወደ ውጭ አጋዙ በወርቅ የተጠለፈ ካባና ቀሚስ ፡ የወርቅ ሣህንና ጥዋ ያሁኑና የቀድሞዎቹ ነገሥታት የሚያደርጉት ብዙ የወርቅ ዘውድ የሚለብሱት ካባ በወርቅና በከበረ ደን ጊያ ያጌጠ ፡ የወርቅ መታጠቂያ (ቀቡቶ) ፡ የወርቅ አምባር ፡ መያገው የወርቅ የሆነ ጩቤ ፡ የወርቅ ጥፍጥፍ ፡ አራት እግሩ በልዩ ልዩ ገጥ አምር የተሠራ የወርቅ ጥጃ አንገቱ ሁለት ክንድ የሚሆን ፡ የወርቅ የበቅሎና የፈረሰ ዕቃ ፡ ሁለመናው የወርቅ የሆነ ሣህንና ስኒ ተገኘ ። የይማም ግምጃ ቤት ስለነበረ አብድ ኢን ናስር ይኸን ሁሉ ሰብስቦ በመዝገብ ጽፎ ፫ሺ ለሚሆኑት ጭፍሮቹ በያለቃቸው ደልድሎ አሸክሞ ወደ ይማም ተመለሰ ። ይማምና ጓደኞቹም አብድ ኢን ናስር ያመጣውን ይኸንን ሀብት እየተመለከቱ እንደዚህ ያለ ታይቶ አይታወቅም እያሉ አይነቁ ።

ከዚህ በኋላ ካባና ቀሚሱን ይማም እሦሶት ላይ ከፍሎ አንዱን ወደ ግምጃ ቤት አስገብቶ ሁለቱን ክፍል ለአብድ ኢን ናስር ሰጠው (አስረከበው?) ። ገጠኛና የወርቅ ዕቃ የሚሆነውን ለስጦታ እንዲሆን መደበው ። ሲመዘን የማይመቸውን ሳምባራ የሚባለውን ብዙ ወርቅ ለእስላሞቹ አከፋፈላቸው» እያለ ዓረብ ፋቂህ የቃ ጠሎውንና የዘረፋውን ታሪክ በዚህ ዓይነት ዝርዝር ያቀርብልናል (1) ።

የነዚህ አብያተ ክርስቲያናት ቃጠሎ እንደዚህ ሆኖ በዓረብ ፋቂህ መጽሐፍ

(1) ዓረብ ፋቂህ 307 - 316

ላይ ተዘርዝሮ ሲገኝ በኛ በኩል ግዕዙ ታሪክ ነገሥት በአጭሩ ተጠቅሶ ነው ያለ ፈው ። ቃሉም ከአብያተ ክርስቲያናቱ ዘረፋና ቃጠሎ ጋር ተያይዞ ባጭሩ እንደ ዚህ የሚል ነው «ከ፪ ዓመት በኋላ ንጉሡ ወደ አማራ አገር ሄዶ በሐን ተቀመጠ ከዚያም በጥቅምት ፳፪ ቀን ንጉሡ ሸሸ ። በጎዳር ፯ ቀን ግራኝ መካነ ሥላሴን፣ ደብረ ነጉድጓድን አትሮጎስ ማርያምን በጎዳር ፲፪ ቀን፣ ገነተ ጊዮርጊስን በታኅሣሥ ፯ ቀን ደብረ እግዚአብሔርን አቃጠላቸው ብሎ» ከዚያ ወደ ፊት ወይምና በው ወደ ደብረ እስጢፋኖስ (የሐይቀ) ብዝበዛ ይተላለፋል (1) ።

ባጭሩ ቢጽፈውም ወርና ቀን እየለየ የየአንዳንዱን መቃጠል ያመለከተው በሰፊው የጻፈውን የዓረቡን ጸሐፊ አተራረክ ያረጋግጣል ። ታሪክ ነገሥቱ፣ እንደ ልማድ ሆኖ ወርና ቀን ሲጽፍ ዓመተ ምሕረት አይጨምርም ቁጥሩ ስለሚርቀው ይሁን ወይም እንደ ሌላው ሁሉ ቸልታ ይሁን አይታወቅም ። ነገር ግን የዓረቡ ጸሐፊና ዓረብኛውን ወደ ፈረንሳይ የተረጉሙት ሙሴ ረኔ ባሴት የቃጠሎውን ዓመት እንደ አው. ቁጥር ፲፭፻፴፩ ዓ. ም. ላይ ስላደረጉት ከዚሁ የኛን ለማግኘት ፯ ዓመት ሲቀነስ ፲፭፻፳፬ ዓ. ም. ስለሚሆን በዚሁ ዓመት በጥቅምት ፳፪ ቀን ግራኝ ዓዓ. ልብነ ድንግልን ዋሰል ላይ አሸንፎ ከአባረረ በኋላ በዚሁ ዓመት ፡

ሀ. መካነ ሥላሴን ፣ ደብረ ነጉድጓድን ፣ አትሮጎስ ማርያምን በጎዳር ፯ ቀን ፡

ለ. ገነተ ጊዮርጊስን ጎዳር ፲፪ ቀን ፤

ሐ. ደብረ እግዚአብሔርን ታኅሣሥ ፯ ቀን አቃጠላቸዋል ማለት ነው ። በዚያው በመካነ ሥላሴ አጠገብ ያለውን ንግሥት ናዖድ ሞገሳ ያሠሩትን የቤተ ሰማያትን ቤተ ክርስቲያን ቃጠሎ ታሪክ ነገሥቱ አያወሳውም ፤ ነገር ግን በቸልታ እንጂ የቀሩት ሲቃጠሉ እርሱ እንደማይተርፍ የታወቀ ነው ። የዓረቡ ጸሐፊ ቤተ ክርስቲያኑ ሲቃጠል መነኮሳቱ እያለቀሱ እንበልባሉ ውስጥ ገብተው አብረው ተቃጠሉ ያለውን አንብበናል ።

አንድ ከብራና የተጻፈ ደራሲው የማይታወቅ የእጅ ጽሑፍ በቤተ መጻሕፍት ቁጥር ፳፯ና ፪፻ ተሰጥቶት የተቀመጠ እንደዚህ ይላል ፡ «ንጉሥ ወደ አማራ ሄደና አቋ (ሐን) ተቀመጠ ፣ በጥቅምት ፳፳ ቆረብታ (ቆርብታ) ማርያም ራስ (ወሰን ሰገድ) ፫፻ ሊቃውንት የተከሉበትን ፣ በ፳፱ ገነተ ጊዮርጊስን ፣ በጎዳር ፩ ቀን የዓመተ ጸዮንን ፣ ያቡን ገብረ ማርያምን ፣ ደብረ ሕንጻታን በ፪ ያባ አንበሳን ገዳም ደብረ ድማላን ፣ በ፫ የአጨሬን ደብር ፩፻፶ ደብተራ የነበረበትን ደብረ ገሊላን ፣ በ፮ ቀን ፪፻፶ ደብተራ የነበረበትን የንጉሡን ደብር መካነ ሥላሴን ፣ በ፰ ቀን ደብረ ነጉድጓድን ፣ በ፲ ቀን ደብረ ኪሩቤልን ፩፻ ደብተራ የነበረበትን በ፲፭ ቀን አትሮጎስ ማርያምን በ፲፯ ጉልን ያባ ጸሎተ ሚካኤልን ፣ የአጨሬን ደብር ፣ በ፲፱ ታዕካ ነገሥትን ፣ በ፳፪ ገነተ ማርያምን በ፳፰ ጋስጫን ያባ ጊዮርጊስን ደብር ፣ በታኅሣሥ ፩ ቀን ደብረ ቤቴልን በ፫ ቀን ቤተ ማርያምን አቃጠል እያለ ወደፊት የምናገኛቸውን

(1) ወአመ ፳፴፻ ለጥቅምት ተሰደ እምሆየ ፣ ወአመ ፯ቱ ለጎዳር አውዓየሙ ግራኝ በለሳት ለመካነ ሥላሴ ፣ ወደብረ ነጉድጓድ ወለአትሮጎስ ማርያም ፣ ወአመ ፲፱፻ ለጎዳር ውእየ ገነተ ጊዮርጊስ ፣ ወአመ ፯ ለታኅሣሥ ውእየ ደብረ እግዚአብሔር ። ታሪክ ነገሥት ገጽ 92 ።

ሁሉ ይዘረዘራል ። ነገር ግን ታሪክ ነገሥቱ ያላወሰነውን የሌሎች አብያተ ክርስቲያን ቃጠሎ ስለሚጨምር ጠቃሚነቱ ሲታይ ስለቃጠሎው ወርና ቀን ትክክል መሆኑ አይታወቅም ። አንዳንድ ከታሪክ ነገሥቱ ሲገጥም ሌላው ይለያያል ። ነገር ግን ታሪክ ነገሥቱ ቢያሳጥርም የበለጠ መሠረት ያለው ነው ።

የሆነ ሆኖ ከነዚህ ከተቃጠሉት ሁሉ አብያተ ክርስቲያናት በአሠራሩ ፣ በጌጡ በሀብቱ የተደነቀውን ኢትዮጵያዊው ጸሐፊ ፻፶፯ ትክለኛ ነበረው የሚለውን የመካነ ሥላሴን የሚተካክል የለም ። እርሱም ዛሬ የሚገኘው ይኸውም ማለት ከዚያ ወዲህ የተሠራው በወረደሉ አውራጃ በለን ጉመራ ወረዳ ዱኪ ካቢ በሚባለው ከተማ ነው ።

ግራኝ ከነጭፍሮቹ ወደ መካነ ሥላሴ ቤተ ክርስቲያን ገብቶ ውስጧን በወር ቅና በከበረ ደንጊያ የተሠራውን የጌጣጌጡን ፣ የሥዕሉን ፣ የሐረጉን ዓይነት እየተመለከተ ካደነቀ በኋላ ይኸን የመሰለ ሥራ በሕንድ ወይም በሮም ዓይነት ሁታውቃላችሁን ብሎ ውጊያውን ለመካፈል ከሕንድና ከቱርክ ፣ ከዓረብ አገር የመጡትን በጠየቃቸው ጊዜ “ይኸን የመሰለ የወርቅ ሥራ በሕንድም በሮምም ዓይነትንም አለ ሲባልም ሰምተን እናውቅም” ብለው እንደመለሱለት በዓረብ ፋቂህ እጻጻፍ ላይ ተገንዝበናል ።

መቼም ሮም የሚሉት ትንሹ ሮም ተብሎ ትልቁ ቆስጠንጢኖስ ስለመሠረተው በርሱ ስም ቁስጠንጥንያ ተብሎ የተሠየመውንና በኋላ ቱርኮች ስግንቡል ያሉትን ነው እንጂ በኢጣልያ አገር የሚገኘውን ሮምን አይደለም ።

እነዚህ ወታደሮች ከያለበት ተጠራቅመው አብዛኛ ጊዜ የዘረፉ ሀብት እየሳባቸው ወይም የእስላምን ሃይማኖት ለመደገፍ ሲሉ ሊዋጉ የመጡ በመርነትና በሰይፍ አመታት ወይም አመካከት የሰለጠኑ ጉብዛዝት እንጂ ከራሱ ከግራኝ ዠምሮ ቁስጠንጥንያንና በዚች ስመ ጥር ከተማ የሚገኘውን የተደነቀውን የቅድስት ሶፍያን ቤተ ክርስቲያን ያዩ አይደሉም ። እንዲያውም የሕንፃን ፣ የቅርጽን ጥበብ ለማመዛዘን የበቃ ችሎታና አእምሮ ያላቸው አይመስሉም ። ከነርሱ የበለጠ የተማረውና የአውሮፓን የአድባራት ሕንጻ የሚያውቀው አልቫሬጽ ስለዚህ ቤተ ክርስቲያን የሰጠውን ዝቅተኛ አስተያየት እናስታውሳለን ።

በቁስጠንጥንያ የስጥንያኖስ ዳግማዊ (፬፻፵፪ - ፯፻፷፮) ያሠራው የቅድስት ሶፍያ ቤተ ክርስቲያን የተመረቀለት “ሰሎሞን ሆይ በሰጥሁህ” ብሎ በመጮሀ የተመካበት ቤተ ክርስቲያን በማናቸውም ረገድ ዓፄ ልብነ ድንግል በቤተ እምሐራ ካሠሩት ከዚህ ከመካነ ሥላሴ ሥራ እንደሚበልጥ አይጠረጠርም (1) ። ነገር ግን የሶፍያ ቤተ ክርስቲያን በሕንፃው ሥራ ሲበልጥ መካነ ሥላሴ ግድግዳው ሁሉ በንጹሕ ወርቅ በብዛት የተለበደ የወርቅ ጥፍጥፍ የበዛበት በመሆኑ ብልጫ ይኖረው ይሆናል ። እስላሞቹም ያሉት ይኸንን ይመስላል ።

(1) የቁስጠንጥንያው ንጉሠ ነገሥት የሶፍያን ቤተ ክርስቲያን አሠራቶ ያስመረቀለት “ሰሎሞን ሆይ በሰጥሁህ” ያለበት ምክንያት ሰሎሞን በኢየሩሳሌም ለእግዚአብሔር ያሠራው ቤተ መቅደስ በዘመኑ የተደነቀ ስለነበረ አሁን የበለጠ ሠራሁ ለማለት ነው ።

የደብረ እግዚአብሔር መቃጠልና በሐይቅ የመካነ እስጢፋኖስ መበዝበዝ (ገጽ ፳፬ ዓ. ም. ታኅሣሥ ፲ ቀን) ከግራኝ ጋር ያሉት ዓረቦችና የውጭ ጦር ሠራዊት - የዘመኑ ጥንቆላ

ግራኝ እሀመድ በሸዋ በኩል አድርጎ ወደ አገሩ ሊመለስ በአሰበበት ጊዜ እግረ መንገዱን የደብረ እግዚአብሔርን ቤተ ክርስቲያን አቃጥሎ በሐይቅ የቅዱስ እስጢፋኖስን ገዳም እንደአዘረፈ እንመለከታለን ። የኛ ታሪክ ነገሥት ደብረ እግዚአብሔር የሚለውን ዓረብ ፋቲዛ ደብረ አዝሃር ያለዋል ። ምናልባት ባጭሩ የዘመኑ ሕዝብና ወታደር ሲጠራ የሰማውን ተከትሎ ይሆናል ። እንደዚሁም ደብረ እግዚአብሔር ይባላል ።

በቀድሞ ታሪክ ውስጥ የዲት የእኩልነትን የነጋሚ ዘርፍ በፈጀች ጊዜ ለዛሬው ሥርወ መንግሥት አባት የሆነው ድል ነአድ ወደዚች ገዳም ሸሽቶ መቀመጡ፣ ዓፄ ይዡኖ አምላክ እመምሕሩ እባ ኢየሱስ ሞዓ ዘንድ እየተማረ ማደጉን በርሳቸውና በእቡን ተክለ ሃይማኖት እርዳታ ይዡኖ አምላክ ከነገሠ ወዲህ ደብረ ሊባሰናሱ ሐይቅ እስጢፋኖስ በጣም የከበሩ ገዳማት መሆናቸውን ባለፈው አመልክተናል (1) ። ከዚያ ወዲህ የእስጢፋኖስ ገዳም ያንድ ክፍል ካህናት ደቀ እስጢፋ (ደቂቅ እስጢፋኖስ) የሚባሉት ለአመቤታችንና ለጌታችን ለመስቀሉ መስገድ አይገባም በማለታቸው ባፄ ዘርዓ ያዕቆብ ጊዜ መቀጣታቸው ተጽፏል (2) ።

የሆነ ሆኖ ይህ የቅዱስ እስጢፋኖስ ገዳም ያለበት የሐይቅ ደሴት በሚሾሙት መምህራን በዓቃቤ ሰዓቶቹ ምክንያት እውስጡ ከሊቃውንቱ በሚሰጠው ልዩ ልዩ ትምህርት የተነሣ በሥፍራው ማማርና ፍሬያማነት ስመ ጥር ነው ። በገዳሙ የሚሾሙት መምህራን ያቃቤ ሰዓት ደረጃ የነበራቸው ዓቃቤ ሰዓቱ በቤተ ክህነትም በቤተ መንግሥትም የከበረ ትልቅ ሰው እንደነበረ ባለፈው ተመልክተናል ። እንደዚሁም ከዚህ በፊት እንዳመለከትነው አምባ ግሼን የነጋሚ ልጆች ይቀመጡ በት እንደነበረ የሐይቅ ደሴት በፖለቲካ በጦርነት እየተያዙ የሚታወቁበት ቦታ ስለነበረ አሁን ግራኝ ደሴቱን በሚወርበት ጊዜ አውራይ ሐርብ አራድ የሚባል ሱልጣን መሐመድ ካፄ ልብነ ድንግል በተዋጋ ጊዜ ተማርኮ የመጣ እዚሁ እደሴቱ ውስጥ መገኘቱን እንመለከታለን ።

የደብረ እግዚአብሔርን መቃጠልና በሐይቅ የቅዱስ እስጢፋኖስን ገዳም መበዝበዝ ከዚያ የግራኝን ወዳገሩ መሄድና ዓመት ቆይቶ በሚያዝያ መመለሱን ለማስረዳት ታሪክ ነገሥቱ «ታኅሣሥ ፯ ቀን ደብረ እግዚአብሔር ተቃጠል» ካለ በኋላ «ታኅሣሥ ፲ ቀን የእስጢፋኖስ ገዳም ተበዘበዘች ። ግራኝ ደኸን ካደረገና ወደ አገሩ (ሐረር) ሄዶ ዓመት ከቆየ በኋላ ተመልሶ በሚያዝያ ወር መጣ» እያለ

(1) የኢት. ታሪክ ከዓፄ ይዡኖ አምላክ እስከ ዓፄ ልብነ ድንግል ምዕ. 1-2
(2) የኢት. ታሪክ ከዓፄ ይዡኖ አምላክ እስከ ዓፄ ልብነ ድንግል ምዕ. 36

ጠቅሶት ያልፋል (1) ።

ደብረ እግዚአብሔር ሲቃጠል የእስጢፋኖስ ገዳም በመበዝበዝ ብቻ የዳነው መምህራ ከግራኝ ጋር በመስማማታቸው ነው ። ግራኝም ሁሉን ሲያቃጥል ይኸን ገዳም ሊያተርፍ የፈቀደው በዚህ ደሴት በምርኮኝነት በኖረው በአውራይ ሐብር አራድ ምልጃ ምክንያት ሳይሆን አይቀርም ። ስለዚህ አሁን ከታሪክ ነገሥታችን አስበልጦ በዘርዘር የሚያስረዳንን የዓረብ ፋቂህን መጽሐፍ ከቆመበት ዝምረን እንመልከት ።

«አናንያ እሺ እመራሉሁ ካለ በኋላ ይማም ዕለቱን ጉዞውን ሊዝምር እስከ ነበር ነገር ግን የአጉቱ ልጅ አውራይ ሺሃብና ካሌድ ኤል ሞራዲ ስለሞቱ በዚህ ቀን ውሎ አድርጎ በማግሥቱ ጦሩ አራት ቀን ተጉዞ በአንጎት በኩል አድርጎ ወደ ሐይቅ ሄዶ ሠፈረ ። በሐይቁ ውስጥ አንዲት ደሴት ፤ በደሴቱም ውስጥ ቤተ ክርስቲያን ፣ የኮከ ፣ የሎሚ ፣ የወይን ፣ የሙዝ ፣ የዝንጅብል ሌላም ጥሩ ጥሩ የፍሬ አታክ ልት ሞልቷል ። በቤተ ክርስቲያኑም ብዙ መነኮሳት አሉ ።»

ይማም ያጉቱን ልጅ ዘሐርቡይ መሐመድን ሦስት መቶ ፈረሰኛ ልዩም መሪውን አናንያን ይዘህ ወደ ደብረ አዝሐር (እግዚአብሔር) ሂድ ተራራውንም ውጣ ጠላት ያያችሁ እንደሆነ ወደኔ ልካችሁ እኔ ሥፍራውን ለእግረኛና ለፈረሰኛ የሚመች መሆኑን መርምራ ሳልወሰን እንዳትዋጉ ብሎ አዘዘው ። ዘሐርቡይም እሺ ብሎ ተጓዘና የማታ ጸሎት በደረሰበት ሰዓት ደብረ አዝሐር ደረሰ ። በዚያም የእንጎትንና የበድል ናስርን ጦር እቤተ ክርስቲያን አጠገብ እተራራው ጫፍ መሽገው ተቀምጠው ተመለከተ ። እነሱን ሲያይ ኤሚር ዘሐርቡይ ከነውታደሩ እስኪነጋ ድረስ እቆመበት ሥፍራ አድር በማግሥቱ የጠላት ጦር መኖሩን ለይማም እንዲነግሩ ፤ የፈረሰኛ መልክተኞች ላከ ። ፀሐይ በወጣ ጊዜ የጦር አለቆቹ እዚህ ለምን ዝም ብለን እንቀመጣለን ብለው ዘሐርቡይን ጠየቁት ታዲያ ምን እናድርግ ቢላቸው ወደ ተራራው እንውጣ አሉት ። እርሱ ግን ይማም ተዋጉ ብሎ አላዘዘም የርሱ መልስ እስኪመጣልኝ ድረስ ለጦርነት ተዘጋጅታችሁ ተቀመጡ አላቸውና እየተዘጋጁ ሲጠብቁ መንገድ አመልካቹ አናንያ ወደ ተራራው ወጣ ብሎ “ውጊያ ያልዝመርናችሁ ፈርተን አይምሰላችሁ ይማም ከናንተ ያነሰ ጦር የገጠማችሁ እንደሆነ እኔ እስከመጣ ድረስ አትዋጉ” ብሎ ስላዘዘ ነው ። እደርስባችኋለሁ ብሎን እርሱን ነው የምንጠብቀው ሲመጣ ተራራውን ከነቤተ ክርስቲያኑ የሚያፈርስ መድፍ ስላለው እናንተ ሸሽታችሁ ነፍሳችሁን አድኑ ብሎ እየጮኸ ለክርስቲያኖቹ ነገራቸው ። ይማም የዘሐርቡይ መልእክት ደርሶት ወደዚህ ሥፍራ ሲደርስ አቧራው ሲላሳ ዓይተው ክርስቲያኖቹ ሸሽት ዝመሩ ፤ እስላሞቹም እየተከተሉ ይገድሏቸው ዝመር የቀሩትም ተበታተኑ ። ከዚህ በኋላ እስላሞቹ ወደ ተራራው ወጡና እቤተ ክርስቲያኑ ውስጥ ገብተው ብዙ የበረከተ ወርቅ አገኙ እያንዳንዱን አም

(1) ወእመኝ ለታገግሥ ውእየ ደብረ እግዚአብሔር፣ ወእመኝቱ ለታገግሥ ተበርቦረ መካነ እስጢፋኖስ፣ ወዘንተ ገቢር ሐረ ብሔር ወነበረ ዓመተ ወተመደጠ በጦር፣ ሚያዝያ ታሪክ ነገሥት ገጽ 328 ።

ስት ሰው ማንሳት የማይችለው እራት የወርቅ ጥጃ አገኙ (1) = ዘሐርቡዬ አራቱን የወርቅ ጥጆች አትንኩ የቀረውን ማንኛውንም በቤተ ክርስቲያን ውስጥ የምታገኙትን ሁሉ ለየራሳችሁ ውሰዱ ብሎ ተናግሮ ሲጨርስ ወታደሮቹ ሁሉ እየተገገጉ ወደ ውስጥ ገቡና ግማሾቹ በሠይፍ ፣ ግማሾቹ በጨቤ ከጣራና ከየግድግዳው ላይ እየፈነቀሉ ወርቁን እያወጡ ይወስዱ ዝምር።

ይኚን ቤተ ክርስቲያን ያሠራት ሰይጣ አርእድ የሚባል የቀድሞ ንጉሥ ነው። በተቃጠለ ጊዜ የተሠራበትን ጊዜ የሚገልጸው ፯፻፳ ዓመት (የሂጂራ) በላዩ ላይ ነበር (2) = በላዩ ላይ ያለውም (የጨረሰው) የወርቅ ክብደቱ እንደተጻፈው ከጥጆች ከጥፍጥፍ በቀር ዘጠኝ መቶ ዘጠኝ ሺ ዘጠኝ መቶ ዘጠና ዘጠኝ (909.999) ወቅት ወርቅ ነበር = ሁሉንም እስላሞቹ ወስደው ከጨረሱ በኋላ እሳት ለቀው ቤተ ክርስቲያንን አቃጠሉት። ከዚያ ተመልሰው እተራራው ሥር ወደሚጠብቃቸው ወደ ይማም መጡና የተማረከውን የወርቅ ጥጃ አስረከቡት።

ከዚህ በኋላ ይማም ወደሐይቅ ሄደና ሠፈረ። በሐይቁ ውስጥ ለሚኖሩት እስረኛውን አውራይ ሐርብ አራድ ቤን ሳብር ኤዲን ኤል ሞጋሂድ የሚባለውን እናንተ ዘንድ ያለውን ላኩልኝ የሚል መላክተኛ ላክ = ይኸም እስረኛ ሱልጣን መሐመድ ከክርስቲያኖቹ የተዋጋ ጊዜ እስላሞቹ ተሸንፈው ሲሸሹ ተማርኮ ነበር። ንጉሡ የሱልጣን ቤተሰብ መሆኑን በተረዳ ጊዜ ወንጌልን እያስተማራችሁ ክርስቲያን አድርጉት ብሎ ከመንኮሳቱ ጋር ወደ ሐይቅ ደሴት ልኮት ይኖር ነበር። የክርስቲያኖቹን መጽሐፍ በቃሉ እስከማወቅ ድርሶ ነበር። ሐይቅ ከገባም ፲፮ ዓመት ሆኖ ታል = ይሁን እንጂ ልቡ ከእስላምነት አልተለየም።

ይማም ስለርሱ መላክተኛውን ልኮት ባሕሩን እየሞኘ ሄዶ ወደ መንደሩ ሲጠጋ መንደረተኛው ደንጊያ ይወረውሩበት ዝምር። እርሱም ወደናንተ ተልኪ ነውና የምመጣው አትወርውሩብኝ አላቸው እነሱም መልክተኛ እንደሆንህ ወደ ዚህ አትጠጋ የላክኸም ያው አስማተኛው (ግራኝ) ነውና ጉዳይህን በሩቁንገረን አሉትና ይማም ያለውን ቢነግራቸው “ላንተም አንታዘዝ ግብርም አንከፍልህም እስረኛውንም እናስረክብም የሚቻልህን በኛ ላይ አድርግ። ተራራ በፈረሰ መውጣት እንደምትችል አውቀናል። ይኸ ያለህበት ግን ሐይቅ ነውና ከቻልህ ግብ ብለህ ለጌታህ ንገረው” ብለው መለሱት መልክተኛውም ተመልሶ ይኸንኑ ነገረው።

ስለዚህ ይማም ሸሪፎችን ፣ ዓረቦችን ፣ ማግረቢዎችን ፣ ማህሪትን ፣ ሰብስቦ እኛ ከመሬትና ከተራራ በቀር የባሕር ነገር አናውቅም የባሕርን ብልሃት የምታውቁ እናንተ ናችሁና ምን ይሻላል ብሎ ጠየቃቸው። እነሱም ግንድና ገመድ ይቅረብልን ብለው መለሱ = ወዲያው በይማም ትእዛዝ ግንዱም ገመዱም ቀረበላቸው። ከዚያ ቀጥለው ዓረቦቹ ይኸን ሠርተን የምንጨርስበት ያራት ቀን ጊዜ ይሰ

(1) የወርቅ ጥጃ የሚለው ጽላቱን ከነመንበሩ አስመስሎታል ፣ ነገር ግን እንደዚሁ የወርቅ ጥፍጥፍ ይሆናል።
(2) ይኸን 720 የሂጂራ ዓመት ራይ ባሴት እንደ አው ቀጥሮ ፲፫፻፵፪ ያደረጉት በኛ ፲፫፻፴፩ ዓ ይሆናል። ዓፄ ሠይፈ አርእድ የነገሠው (፲፫፻፴፮ - ፲፫፻፷፮ ዓ ዓ) የነዛበት ጊዜ ፳፰ ዓመት ነው።

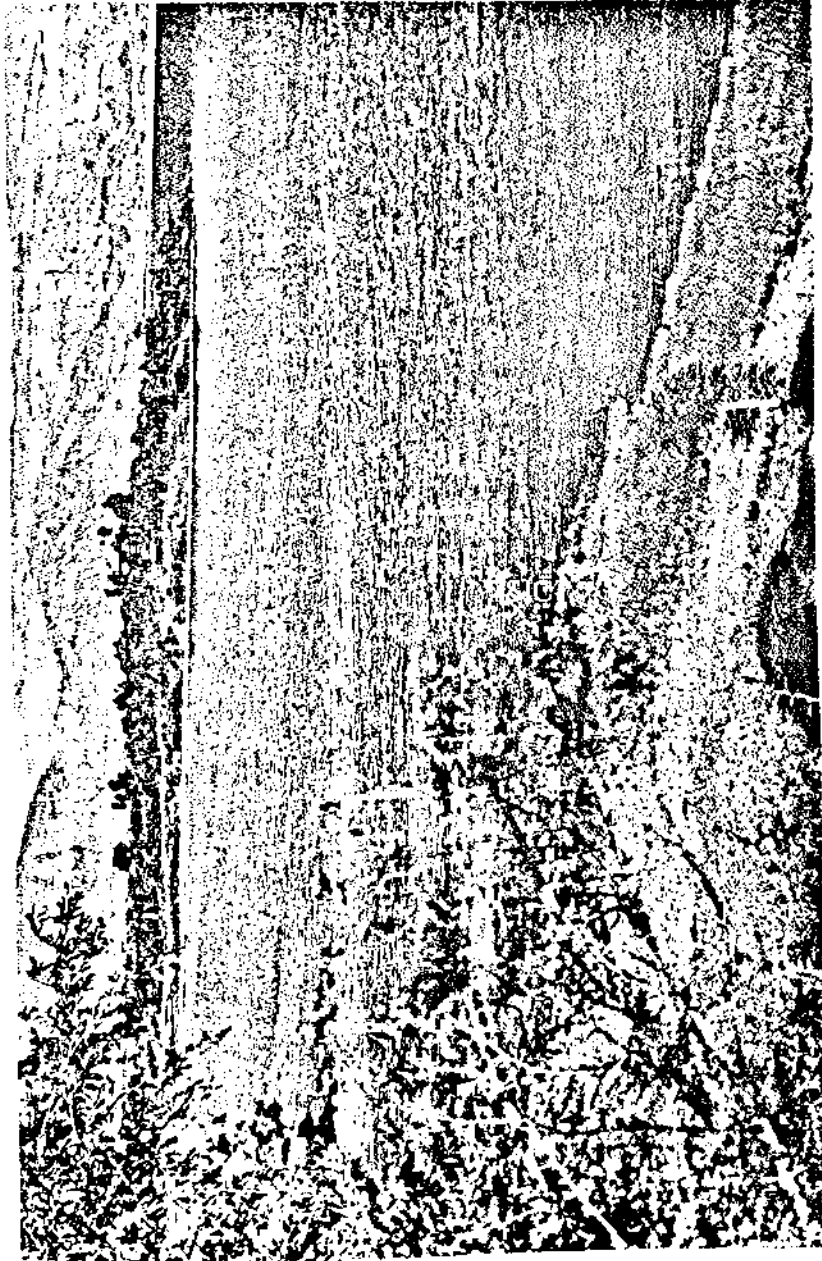

ԲՈՒՆԻ ՆՈՒՆԻ ԳՐԱԿԱՆԱԿՈՒՄ

ጠን ብለው ለይማም አመለካከትና ተሰጣቸው ። ከዚህ በኋላ ደ ትልልቅ ጀትናገሽ ባሕር መሻገሪያ (ለጋ) ሠርተው ጨረሱ ። በዚያን ጊዜ እስኪ እንደመለከተው አንድ ዱን መሻገሪያ በባሕር ላይ እድርጋችሁ ሂደብትና አሳዩኝ አላቸው ። እነሱም ትንሹን መሻገሪያ እባሕሩ ላይ እድርገው እስከ ሐይቁ መካከል ድረስ ዘልቀው ተመለሱ ። ይማም አካሄዳቸውን ተመለከተና የሠራችሁት ዝግ ብሎ ነው የሚሄደው በዚህ ላይ ሆናችሁ ወደ ክርስቲያኖቹ ስትሄዱ ገና ወደ ደሴቱ ስትጠጉ (ከማዝገም የተነሣ) ክርስቲያኖቹ በደንጊያና በቀስት ደብድበው ደፈጅዋችኋል ይልቅስ ሌላ እንዳላችሁ አሳዩን ቢላቸው ዝም አሉ በዚያን ጊዜ የበሻራህ አባት ጎ(ጆ)ኹ የሚባለው ብድግ አለና እኔ መላ አለኝ ቢል ይማም ተናገር አለው በሪ ይታረድና ቆዳው ተገፎ እንደ ስልቻ ተሰፍቶ ይነፋ በዚህም ዓይነት ብዙ ይዘጋጅና ያን ጊዜ መሻገሪያው እንደምን እንደሚሆን አሳያችኋለሁና የምለውን ብቻ አድርጎ ስላለ እንደጠየቀው ብዙ ከበራ ቆዳ እንደ ስልቻ ያለ ተዘጋጀ ። ከዚያ በኋላ ሁሉም ደህና አድርጎ እየተነፋ አፋ እየታሠረ ሲያልቅ ይኸን የተነፋውን ስልቻ እነዚያ ከሠሩት መሻገሪያ ስር ደ ከፊት ፣ ደ ከማኸል ፣ ደ ከኋላ ከታሠረበት በኋላ ሥራው ተፈጸመ ። በይማም ትእዛዝ አንዱ ይሞክር ተብሎ እባሕሩ አግብተው ሲሞክሩ ፍጥነቱ የፍላጻ ውርወራ ያህል ሆነ ይማም እኔ የፈለግሁት ይኸን ነው ብሎ ደስ አለው ይኸው ሰው የዚህን ዓይነት መሻገሪያ ያየው አበሾቹ ለጋ የሚባለውን መሻገሪያ ሲሠሩ ነው ። ከዚህ በጸጋይማም የማህሪዎቹን መሪ አሕመድ ቤን ሶለይማን ሌል ማህሪ የሚባለውን ተዘጋጁ አለና ቀጥሎ ማንው ከዓረቦቹ ጋር የሚገባ ብሎ ለአላህ በመዋት የሚገኘውን - የሃዲትን (1) ሽልማት እያሳሰበ ዓደኞቹን (አዳሎቹንና ሰማሌዎቹን) ጠየቀ ፣ አንድ ሁለት የሚሆኑ ተነሥተው እኛ ሕይወታችንን ለአላህ መንገድ ሸጠናል ብለው የይማምን እጅ እየመቱ ለመግባት መቁረጣቸውን ገለጹለትና ከዓረቦቹ ጋር ግማሹ ጦሩን ግማሹ ሰይፉን ግማሹ ቀስቱን እያሰናዳ ተዘጋጀ ። በዚህ ጊዜ አህመድ ቤን ሶለይማን አሁን እኩለ ቀን ነው ወደ ባሕሩ ገብተን ጉዞ የገመርን እንደሆነ በመካከል ይጨልምና ሳንዋጋ እንቀራለን ፣ በዚህም ላይ መር ከበኞቹ የረቡዕ ቀን አይሆንንም ገድ አናገኝም ይላሉ ነገር ግን ነገ ሐሙስ ስለሆነ እግዚአብሔርንና ነቢዩን ለማስደሰት ገብተን እንዋጋለን ብሎ ቢናገር ይማም ደግነው ነገ ይሁን ብሎ ሁሉም ወደየድንኳኑ ተመልሶ ሌሊቱን ሲጸልይ አደረ ።

ክርስቲያኖቹ በበኩላቸው እንደወፍ የሚበረውን አዲስ መሻገሪያ ሲሞክር ባዩ ጊዜ ፍርሃት አደረባቸውና እርስ በርሳቸው ምክር ይዘው እስላሞቹ እስከሃሬ ያላየነውን መሻገሪያ ሠሩ ሠሪዎቹም ዓረቦች ናቸው ። በዚህም ላይ መድፍ አላቸው የተከላከለናቸውና የተዋጋናቸው እንደሆነ በኃይል ይገቡና እኛን ገድለው ቤተ ክርስቲያናችንን ያቃጥሉታል ። ስለዚህ ስላም ከማድረግ በቀር ለኛ የተሻለ ነገር የለንም ብለው ወሰኑ ። አባታቸው ፓትርያርኩም (መምሕረ ሐይቁ) ይኸንን የሚፈልጉትን እስረኛ እንላክላቸውና እርሱ የእርቁን ነገር ይጨርሰና እነርሱም ቤተ ክርስቲ

(1) ሃዲት ከቱሪን ቀጥሎ የሐሕመድን ገድልና ገግገር የያዘ ጽሑፍ ነው ። Larousse 3 vol. 18. 439

ያናችንን እያቃጠሉ እኛም ሀብቱን በፈቃዳችን እንስጥ ብሎ ተናገረና በዚህ መሠረት እስረኛውን ጠሩትና ይኸንን ነገሩትና እሺ አለ = ከዚያ ሁለት ሰው በሌሊት እስላሞቹ ሳያዩ እጠረፍ በታንኳ አድርገኝሁት ተመለሱ ተብለው የታዘዙት ሁለት ሰዎች እጠረፍ ሌሊት አምጥተው ለቀቁትና ታንኳቸውን ይዘው ተመለሱ ።

ዉት ይማም ጸሎቱን አድርሶ ሲጨርስ ወደ ድንኳኑ ተመልሶ ምሳ አምሮት ለመብላት አብሳማ ኑርን አስጠራው = አብሳማ ኑር ወደ ይማም ለመምጣት ግማሽ መንገድ ሲቀረው ክርስቲያኖቹ የላኩትን እስረኛ እመንገድ አገኘና ማነህ እንተ ብሎ ቢጠይቀው እኔ ሐርብ አራድ ቤን አውራይ ሳብር ኤዲን ነኝ የሐይቅ መንደረተኞች ወደ ይማም ልከውኝ መምጣቴ ነው ብሎ መለሰለት ከዚያ አብሳማ ኑር ወደ ድንኳን ገብቶ ለይማም ነገሩን ቢገልጽለት ወዴት አለ ስለርሱ ነበር ከዚህ በፊት ወደ ሐይቁ ውስጥ መላክተኛ ልኬ የነበረው አለ = አብሳማ ኑርም እድጅ ነው ያለው ስላለ ይግባ ተባለና ወደ ውስጥ ገባና ይማም በዚህ በግዞት አገር ሰውነቱ ተለዋውጦ እየውና አገኛ አለቀሰለት = ሐርብ አራድም አብሮ አለቀሰ ፤ ስንት ዘመን በዚች ደሴት ኖርህ ብሎ ቢጠይቀው ፲፯ ዓመት ሆነኝ = አሁን ግን ዓረቦቹ የሠሩትን መሻገሪያ ክርስቲያኖቹ ባዩ ጊዜ ፈሩና እርሱም አይግደለን ቤተ ክርስቲያናችንንም እያቃጠል እኛም ሀብቱን እናስረክብ ብለው እንድማልዳቸው ላኩኝ ብሎ መለሰለት ። ይኸን ከሰማ በኋላ ይማም አጠገቡ ላሉት ዓደኞቹ ለነአቡብ ከር ቀጠን ፤ ለነወዚር ሞጃሂድ ምን ይሆናችኋል ይኸ ነገር ብሎ ጠየቃቸው = እነሱም ክርስቲያኖች ለማታለል ይሆናል እንጂ ሀብቱን እያስረክቡም ብለው መለሱ ። ይማም ግን እንደዚህ ያለውን ንግግራችሁን ተወኝ ለኛ የዚህ የእሥረኛው መለቀቅ ብቻ ተራራ ከሚያህል ወርቅ ይበልጥብናል እላና ወዲያው ሐርብ አራድን መልካም ነው እንዳላችሁት ይፈጸም ብለህ ተመልሰህ ነገራቸው አለውና ተመልሶ በታንኳ ወደ ደሴቱ ሄደ ። በዚያም ክርስቲያኖቹን ሰበሰበና ይኸውና እናንተም እንዳትሞቱ ቤተ ክርስቲያኑም እንዳይነካ ከይማም ቃል ተቀብያለሁ ። ይኸም የሚፈጸመው እናንተ በሰጣችሁት ተስፋ የታመናችሁ እንደሆነ ነው ። ስለዚህ ፓትርያርኩ (መምህሩ) ሂደው የሰላሙን ነገር ይጨርሱ ብሎ ነገራቸውና እርሱ ተመልሶ ወደ ይማም መጣ ። ይማም ወደ ጠረፉ መጥቶ ቆመ ፤ የዓረብ የእግረኛ ጦር ማህሪትና ማግረብ የሚባሉት ሸሪፎችም ሸሪፍ ኑር ና ሸሪፍ መሐመድ ሐንዲልም ተሰልፈው ከልኩለው ተቀመጡ ። በዚያን ጊዜ ፓትርያርኩ ከቤተ ክርስቲያኑ (ከገዳሙ) ወጥቶ በታንኳ ተሳፈረና እይማም ዘንድ ደርሶ መሬቱን ሊስም ፈለገ ይማም ግን ምስኪን እሰው ፊት አትስገድ ብሎ ከሐክለውና ይልቅ ስለመጣህበትን ተናገር አለው ሰዎቹን እንዳታጠፉ ቤተ ክርስቲያናቸውን እንዳታቃጠል ቀሳውስቱ ሁሉ ይለምኑሃል ቢል ደህና ነው እናንተም የቤተ ክርስቲያኑን ሌላውንም ሀብት ካልደበቃችሁ እኛም አንነካም ብሎ መለሰለት እርሱም እሺ ሁሉንም ወደ ደሴቱ ተመልሼ ሄጄ እመጣለሁ አለ = እስላሞቹ ግን . . . ባንተ እምነት የለንም የኛ ዓደኞች ካንተ ጋር ወደ ደሴቱ ገብተው ያምጡ አሉት = እርሱም እስላሞቹ ከኔ ጋር ወደ ደሴቱ እንዲገቡ ግዴታ ከሆነ ጉዳት እንዳያደርጉ ይታዘዙ

ልኝ ብሎ አመለከተ ይማምም እኔ ተስፋ ከሰጠሁ ማንም ቃሌን አልፎ የሚነካብህ የለም አለውና ደስ አሰኘው ። ከዚያ ይማም የግራብን አገር ወታደሮች ማህረትንና ማግራብን ሸረጮቹን ሰጠውና መሐመድ ዘሐርቡይን እንደዚህ አለው አንተው ራስህ ከፓትርያርኩ ጋር ወደ ደሴቱ ግባ ቤተ ክርስቲያኑን አታቃጥል መነኩላቱ ንም አትግደል ። ነገር ግን በደሴቱ ውስጥ ያለውን ሀብት አንድም ሳታስቀር ሁሉንም ይዘህና አለውና ዘሐርቡይ በታንኳሆኖ ወደ ደሴቱ ገባና ከቤተ ክርስቲያኑ ውስጥ ወርቅ በጉድጓድና በጓዳ ውስጥ አሥር ሰው የማያነሳው የወርቅና የብር መስቀል ቊጥሩ የበረከተ ሰንሰለቱ የወርቅ የሆነ ብዙ የሻማ ማብሪያ የወርቅ መጻሕፍት ብራናውና ጥራዙ ያማረ በወርቅ የተሠራ ዕቃ (1) ። እያንዳንዱ እስላም ፫፻ ወቅት የሚሆን ወርቅ አገኘ ፣ ሰው አጥግቦ ሊያበላ የሚችል የወርቅ ግህን (ብርት ወይስ ጸክል) ። ትልቅ ቀልል የሆነ የሐር ልብሰ በመሰብሰብ ሰብ ዘሐርቡይ ሌሊቱን እዚያው እደሴቱ አደረ ።

በማግሥቱም ፲፮ ሰው በሚይዘው መሻገሪያ ወርቅ ፣ ብር ፣ ልብስ ሞልቶ ከኋላ ፪ ፣ ከፊት ፫ ሰው ብቻ ጨምሮ ፫ መሻገሪያ ሞልቶ ለይማም ላክለትና ይኸ ሁሉ ሀብት እፈቱ ተዘረገፈ ። ይማም ባየ ጊዜ ተደንቆ ባሁኑ ሀብት ከዚህ በፊት ያየውን ሁሉ ዘነጋው ። መሻገሪያዎቹም ፫ ጊዜ ተመላልሰው የቀረውን አግዘው ጨረሱና ወደ ደሴታቸው ተመለሱ ። ዘሐርቡይ እደሴቱ በሄደ በሁለተኛው ቀን ማታ መጥቶ ከይማም ዜገናና አሠረሩ አደረ ። በማግሥቱም ይማም አስጠራውና ክፍያ ተዘመረ አንዱን ክፍል ለዘሐርቡይና ለባሕር ወታደሮች ፣ አንዱን ክፍል ለዓረቦች ሰጠና የቀረውን ለእስላም ወታደር እንዲከፋፈለው አደረገ » (2) ።

በዚህ በያዝነው ምዕራፍ ውስጥ በሁሉ ቦታ እየመራ ግራኝን የሚያገለግለው ከሐዲው አናንያ አሁንም ጌታው አውራይ ኡሰማን ከሞተ ወዲህ አገልግሎቱን ለወገኖቹ ጠላት ሳያቋርጥ እንደሚቀጥል እንረዳለን ። በደብረ እግዚአብሔር ተራራ ላይ ቤተ ክርስቲያኑን ሊከላከሉ የተዘጋጁትን ወታደሮች እስካሁን ያልወጋ ናችሁ ፈርተን እይምሰላችሁ ይማምን (ግራኝን) ስንጠብቅ ነው እርሱ ሲመጣ ቤተ ክርስቲያኑን ከነተራራው በመድፍ ሲያፈርሰው እናንተ እንዳታልቁ ብሎ በሚያውቀው ባገሩ ቋንቋ ያገሩን ሰዎች ልብ እያሸበረ የግራኝን ወረራ በዘዴ ጭምር አቃን ቶለታል ። ሽሹ ማለቱም የግራኝን ጦር ከውጊያ ለማዳን ሀብቱን እንደልብ ለማስ ዘረፍ እንጂ ለወገኖቹ ሕይወት ሳስቶ አይደለም ።

አዝማች ሃይቢም በሌላው የጦር ግንባር ደንበኛ የጠላት መሣሪያ መሪ መሆኑን ባለፈው ተገንዝበናል ። እነዚህን የመሳሰሉ ሰዎች ከታማኝ ሕዝብ መካከል አልፎ አልፎ በየዘመኑ ይገኛሉ ። በኢጣልያ ጦርነት በዓድዋም በማይጨውም ጊዜ አገራቱ በተያዘችበት የ፩ ዓመት ዘመን አናንያን ፣ ሐይቢን የመሰሉት አልጠፉም ። ይኸም በኢትዮጵያ ብቻ ሳይሆን አገርንና ወገንን በጦርነትም በሰላምም

(1) ጽላቱን ማለቱ ይሆን ፣
 (2) ዓረብ ፋቶህ ገጽ 326 - 337

ጊዜ የሚከፋ ከግናቸውም ክፍለ አገር አይጠፋምና ሊያሳዝን እንጂ ሊያሰደንቅ አይችልም።

በግራኝ ጦርነት ላይ ብዙ ጊዜ የባሕር ወታደሮች፣ ዓረቦች፣ ማግረብ፣ ማህሪ የሚል ቃል ይገኛል። እንደዚሁም ዓፄ ልብነ ድንግል የግራኝ ጦርነት እንደተዠመረ ለሮማ ሊቀ ጳጳስ ለቀሌምንጦስ ፯ኛ ደብዳቤ ሲጽፉ “በወሰኔ ላይ አንድ የእስላም ንጉሥ (ግራኝ ወይም የሐረር ሱልጣን አቡብከር) ከሕንድ፣ ከፋርስ፣ ከዓረብ፣ ከግብፅ ነገሥታት ጋር ቃል ኪዳን እያደረገ ከነርሱ በሚያገኘው እርዳታ እኔን ያላንዳች ክርስቲያን ንጉሥ እርዳታ እየወጋ በጣም የሚያናድድ ትልቅ ጦርነት አድርጎብኛል” ሲሉ የጻፉትን ወደፊት እናነባለን። እንደዚሁም ግራኝ መካከ ሥላሴን ያቃጠለ ጊዜ በሌሎች ላይ እየተደነቀ በአጠገቡ ያሉትን የውጭ አገር ወታደሮች እስቲ እንደዚህ ያለ ሥራ በሕንድ፣ በፋርስ፣ በሮም (በቁስጥንጥንያ) ዓይነቶች ሁሉ ታውቃላችሁን ብሎ የጠየቃቸው እነዚህ ከፋርስ፣ ከሕንድ፣ ከዓረብ፣ ከግብፅ፣ ከማህሪና ከማግረብ ጦርነቱን ለመካፈል የመጡትን መሆኑ ጥርጥር የለውም።

ዓረቦች ሲል ማናቸውንም የዓረብ ተወላጅ ለማለት ሳይሆን አይቀርም፣ ማህሪ ወይም ማህሪ በደቡብ ዓረብ የሚኖሩ ቋንቋቸው ከጥንቱ ሄሚያሪት የመነጨ ከአሁኑ ዓረብ ጋር የተለየ ነው። የጥንቱ የሄሚያሪት ፊደልና ቋንቋ ለኛም ለግዕዙ ቋንቋና ለፊደላችን አባት ነው። ይኸም የሆነው ነገደ የቅጣን የተባሉት ከዚሁ ከደቡብ አገር ኤርትራን ተሻግረው መጥተው ስለ ተቀመጡ ነው። ይኸንንም በአካሉ ሱም መንግሥት ታሪክ ውስጥ በሰፊው ከነፊደሉ አመልክተናልና እንመለስበትም።

ማግረብ የሚባለው ማሮክ፣ አልገር፣ ቱኒዢ፣ ሊቢያ፣ ያሉባት ስሜን አፍሪካ ነው፣ ማግረብ ማለትም ምዕራብ ማለት ነው። ስለዚህ ከዚሁ ከሰሜን አፍሪካ ተሰብስበው የመጡ ወታደሮች ጦርነቱን ተከፍለዋል ማለት ነው። ከማግረብና ከማህሪ ከፋርስና ከሕንድ ነገዶች ውስጥ ተመርጠው መጥተው ግራኝ አህመድ በተዋጋበት ሥፍራ ሁሉ አምርር አቶማን (የቱርክ የቁጣር ግዛት) የቀናበትን ጥሩ ጥሩ የጦር መሣሪያና መድፍ ይዘው መጥተው አስፈረውን አምባና በጠባዩ ምሽግ ነት ያለውን የመከላከያ ሥፍራ ሁሉ በመድፍ በማፈራረስ እየተዋጉ በብዙ ረድተው ቃል። እርሱም ከየገዳሙና ከየቤተ ክርስቲያኑ ነገሥታቱ በስጦታ፣ በሰለት አድልበውት የነበረውን የብርና የወርቅ፣ የልብስ ህብት እየሰጠ አክብሯቸዋል። ከነዚህ ከማህሪና ከማግረብ ጋር ጽሑፉ ለብቻ የባሕር ሰዎች እያለ የሚጠራቸው እሉ። እነዚህ የባሕር ሰዎች የሚላቸው ምናልባት ከሰፊው ከቱርክ ግዛት ተሰብስበው ከባሕር ማዶ የመጡ ተርኮችና ፈረንጆች ያሉበት የነጭ የጦር ሠራዊትን ይሆናል። በዚህ ጊዜ የቱርክ መንግሥት የመካከለኛው ምሥራቅንና ሰሜን አፍሪካን ከመግዛቱ በቀር ግሪኮች፣ ቡልጋሮች ሃሪ ዩንስላቪያ የሚባሉት የሴርቦ - ክሮላት ሕዝቦች እርመኛች፣ ሩማንያዎች፣ ሁንጋሪያዎች ያንጊዜ የርሱ ተገዥዎች ናቸው። በዚህ ምክንያት ከዚሁ ሰፊ ግዛት ታዘው ወይም ለሀብት ፍለጋ በገንዘብ እየተቀጠሩ በፈቃዳቸው የሚዋጉትን ፈረንጆቹን ወይም ቱርኮቹን ብቻ ይሁን በትክክል

አይታወቅም ። የግብፅና የቱርክ ሱልጣኖች የፖርቱጋልና የኢትዮጵያ መንግሥት ከ፲፭፻ 9. ም. ዝምሮ የወጡትን ዝምድና በሥጋት እንደሚመለከቱትና ይኸንኑም ለመደምሰስ እንደሚያስቡ የታወቀ ነው ። የሕንድ አገረ ገዥ ሉፒዝ ሱለሬዝ ብዙ መርከብ ይዞ እንደ አው ቊፕር ፲፭፻፳ 9. ም. ምጥዋ ድረስ መጥቶ የቱርኮቹንና የግብጾቹን ጦር አሸንፎ አገሩን ከያዘ በኋላ ሮድሪግ ደሊግን ወዳጄ ልብነ ድንግል መላኩ በግብጽና በዓረቦች አገር የታወቀ ነገር ስለሆነ ግራኝ አሀመድን ለመርዳት የዓፄ ልብነ ድንግልን መንግሥት ለመጣል ምናልባትም ከባልካን ጭምር እየተመለመለ የሚሄደውን ጦር የበላይም የበታችም ባለሥልጣኖች ስለሚደግፉት በአሁኑ ሰዓት ባለፈው እንደተባለው የዓረብ ፋቂህ መጽሐፍ የባሕር ሰዎች የሚላቸው ሃይማኖታቸው ምንም ይሁን ነገር ግን ከባሕር ግዶ ከቱርክና ከባልካን የመጡትን ይሁን ወይም ቱርኮቹን ብቻ ማለቱ ይሁን አይታወቅም ።

ስለዚህ ባጭሩ የምንመለከተው ግን የነዚህ ከውጭ ተሰብስበው የመጡት ወታደሮች የእጅ ብልሃትና የያዙት የመሣሪያ ጥራት፣ የግራኝ ጥብቅና ብልህ መሪነት፣ ቊፕር ከበረከተው ከአገሩ ተወላጅ ከሱግሌው ከአዳሉ ከሌላውም ነገድ ጋር ተባብሮ የቱርኮች የግብጾች የበላይ ጠባቂነትና ደጋፊነት እስላሙን ግራኝን አሸናፊ ክርስቲያኑን ዓፄ ልብነ ድንግልን ተሸናፊ አድርጎ አሳይቶናል ። ዓፄ ልብነ ድንግልን ለረዳ ተስፋ የሰጠውና ዝምድናውን የቀሰቀሰው በቀሰቀሰውም ዝምድና ይኸን የጦርነት እሳት ለማቀጣጠል ተጨማሪ ምክንያት የሆነው የፖርቱጋል መንግሥት ባሁኑ ሰዓት ድምፁ ስለጠፋ ልብነ ድንግል ተስፋ ቢሰና ብቸኛ ሆነው የጦርነቱ ወላፊን ከደዋሮ ዝምሮ እየቃጠለ እስከ ቤተ አምሐራ ካሳደዳቸው በኋላ ከዚያም አባርሮ እነሆ በግሼን አልፈው ወደ ደላንታ እንዲሸጩ አድርጓቸዋል ።

ይኸን ዝርዝር የፖለቲካና የወታደርነት ሁኔታ ለመመልከት ያዳገታቸው የኛዎቹ ታሪክ ነገሥቱን ያዘጋጁት አንድም ሥፍራ ላይ ይኸን ሁሉ የውጭ እርዳታ አላነሡትም ። በነርሱ ዘንድ የዚህ የግራኝ ጦር የማይደፈረውን ቊፕር የበረከተውን የኢትዮጵያ ጦር ለማሸነፍ ኃያላኑን የጦር አለቆች እነራስ እስላም ሰገድን፣ እነራስ ወሰን ሰገድን እመግደል ገናናውን ንጉሠ ነገሥት እማሳደድ የደረሰው በምን ምክንያት ነው እያሉ በአሳባቸው ከተጠበቡ በኋላ መደምደሚያውን የግራኝን ድል አድራጊነት በአስማት ላይ ላከውታል ። በዚህ ምክንያት ከዚህ በፊት እንዳልነው ግራኝ አሕመድ ብለን የምንጠራውን ያን ጊዜ አስማተኛው የሚል የቅጽል ስም ጨምረውለት እንደነበረ በዋሰል ጦርነት ላይ ከህፃናት ለየቆረጠ በሚሞጋበት በትር አስማት እየደገመ ያሸንፋል ወይም የሚሞጋበት በትር ያፍዝ ያደንግዝ አለው ማለታቸውን ባለፈው ያነበብነውን አሁንም የሐይቅ ገዳም መነኮሳት ከግራኝ ወደነርሱ የተላከው መላክተኛ እየዋኘ ወደነርሱ በቀረበ ጊዜ «የላከህ አስማተኛው መሆኑን እናውቃለንና ጉዳይህን በሩቁ ተናገር» ማለታቸው የሁሉም አስተያየት በግራኝ አስማተኛነት ላይ መሆኑን እንገነዘባለን ።

አስማተኛ ነው ለተባለው ከዚህ ቀደም እንዳልነው መቼም በዚያን ጊዜ (አሁንም ጭምር) የክርስቲያኖቹም የእስላሞቹም መሪዎች ሊዋጉ ሲሉ የትኛው ቀን

እንደሚሆናቸው እስላሞቹ ሸካቸውን፣ ክርስቲያኖቹ ጠንቋይ፣ ደብተራ ወይም የበቃ መነኩሴና ባሕታዊ እንደሚጠይቁ የታወቀ ነው። ሚቹ ራስ ወሰን ሰገድ ለውጊያ ቅዳሜን መርጦ እንደነበረ ይታወሰናል። እነዚህ ወደ ደሴቱ ወደ ቅዱስ እስጢፋኖስ ገዳም ሊገቡ ያሰቡት ዓረቦች የረቡዕ ቀን መጥፎ ሐሙስ ጥሩ ነው ማለታቸውን ታሪካዊው ጽሑፍ ሲገልጽልን እስከ ዛሬ በኛም ዘንድ ሐሙስ የቀን ቅዱስ የምንለው በሁለታችንም ዘንድ ስሜቱ ከቀድሞ ዝምር የመጣ መሆኑ ትዝሊን ይገባል። የግራኝ አሕመድ የማዕርግ ስሙ ይማም ከሱልጣን ያነሰ ነው። ነገር ግን እርሱ ባሁኑ ሰዓት ከሱልጣን የበለጠ ሥልጣንና ችሎታ ሲኖረው ዝቅተኛውን የይማምነትን ደረጃ እስከመጨረሻ ይዞ የዘለቀበት ምክንያት ገና ከሥር ከመነሻው ላይ ያገሩ ሸካቸው ይማም እንጂ ሱልጣን አይባል በማናቸውም ነገር አበሻን ሊያሸንፍ፣ ሊገዛ የሚችለው በዚህ ስም ብቻ ነው ብለው ስለአዘዙ ነው። ይኸም ከንግርትና ከጥንቆላ ጋር የተያያዘ ውሳኔ መሆኑ ነው።

ስለዚህ ራሱ አስማተኛ ጠንቋይ አለ መሆኑን ዓረብ ፋቂህ ክደል (1)፣ በሌላም እስካሁን ባየሁት ጽሑፍ ግራኝን አስማተኛ ነው የሚል አላጋጠመኝም። ነገር ግን በውስጡ ያሉት ሼኮች ከቢሮች ጥንቆላም ሚርትም እያደረጉ የውጊያ የጉዞ ቀንና ሰዓት እየመረጡ ሲነግሩት እርሱም እንደዘመኑ መሪ አላባቸውን እየተቀበለ መፈጸሙ የታወቀ ነው። ቀን በማጋደሉ ድርጅትና አስተዳደር ከመሠረቱ በመበላሸቱ አልረዳም እንጂ ይኸን በመሰለ በቀን መሪ ማና በአምልኮ ጉዳይ ልብነ ድንግልም ሳይጠቀሙ እንደማይቀሩ የታወቀ ነው።

ደብረ እግዚአብሔር ተዘርፎ የተቃጠለበት ታኅሣሥ ፯ ቀን መካኒ እስጢፋኖስ ሳይቃጠል የተበዘበዘበት ታኅሣሥ ፲ ቀን መሆኑን ታሪክ ነገሥታችን ሲነግረን ዓመተ ምሕረቱን ትቶታል። ነገር ግን ሊቁ ሙሴ ረጅ ባሴት የዓረብ ፋቂህን መጽሐፍ ከዓረብኛ ወደ ፈረንሳይ ሲተረጎሙ በገጽ ፫፻፶፫ ግራኝ ወደቤተ ክርስቲያን ሲዘዙ ምት አይሌ ሸዋ ቀርቶ አገር ሲያቀና ሁለቱ የተለያዩበትን የሰባት ወር ጊዜ እንደሌላው ቀጥሮ ሐምሌ - ነሐሴ ፲፩፻፴፩ እስከ ጥር - የካቲት ፲፩፻፴፪ አድርገውታል ስለዚህ በኛ ሲታሰብ ዓመተ ምሕረቱ ፲፩፻፳፩ ይሆንና ወሩም ያው ታሪክ ነገሥታችን የጠቀሰው የደብረ እግዚአብሔር ቃጠሎ ታኅሣሥ ፯ ቀን የመካኒ እስጢፋኖስ መበዘበዝ ታኅሣሥ ፲ ቀን መሆኑ ነው።

(1) ዓረብ ፋቂህ ገጽ 302 - 303

ምዕራፍ ፳፮

ስለ እምባ ግሼንና በላዩ ላይ ስላሉት መሣፍንት

የዛሬም የጥንትም ባለሥልጣናች ነፍስ የገደለውንም የሠረቀውንም ግናቸውንም ወንጀለኛ የቆየ ደንብና ሕግ ተከትለው በብዙ ዓይነት ደረጃውን እየለያዩ ይቀጣሉ። ጥርስ በጥርስ የሚለው አራታዊው ሕግም ከሌላው ዝርዝር ሕግ ጋር በክርስቲያንና በእስላም አገሮች ተወርሶ እስከ ብዙ ዘመን ሲሠራበት ፍርድል = በኢትዮጵያም የፖለቲካ እስረኛ፣ ከጦርነት ላይ የተያዘ ምርኮኛ፣ አስተዳደርን የተቃወመ፣ ንጉሥን ያማ፣ ከደንበኛው የተዋሕዶ ሃይማኖት የወጣውን መናፍቅ፣ በየአገሩ ያሉ ደሴቶችና ሰውን እንደልብ የማያስወጡት ተራራዎች የነዚህ ሁሉ መጥፎ አስተናጋጆች ሆነው ፍረዋል። ከነዚህ የበለጠ ደግሞ የሚያሳዝኑት ምንም ወንጀልና ጥፋት ሳይገኝባቸው ያለ ፈቃዳቸው ካንድ ንጉሥ ወይም ካንድ መስፍን በመወለዳቸው ብቻ ይኸው ራሱ እንደ ጥፋት ተቆጥሮባቸው በየደሴቱ፣ በየተራራው የግዞት ቦታ ዕድሜያቸውን የሚፈጁት ናቸው። አደገኛም ነው የሚሉ ጥርጣሬ እንዳለ እግረ ሙቅ በግሩ ሰንሰለት በከንዱ መሸከም አለበት። ዙፋን ሊቀናቀን የሚችል አንዱ መስፍን መጠነኛ ጥፋት የተገኘበት እንደሆነ አካሉ የጉደለ መንገሥ አይችልም ስለሚባል እጁ ወይም እግሩ ተቆርጦ ዓይነት ፈሶ አካለ ጉደሉ ሆኖ ይቀመጣል።

አንድ ንጉሥ በተለይ በመካከለኛው ዘመን ለፖለቲካው ወይም ለሥጋው ፍትወት ሲል እስላም እንደሆነ በሚሰትነት ክርስቲያንም እንደሆነ አንዲን አግ ብቶ የቀሩትን በዕቅዳትነት ስም ያስቀምጣቸዋል። ከነዚህ ብዙ ልጆች ሲወለዱ ከመካከላቸው አንዱ አባቱ የመረጠው ወይም መኳንንት የፈቀዱለት ሲነግሥ ነጋ ሢው ያልነገሡትን ይጠላል፤ ያስራል። ካላሠራቸውም እነዚያ የርሱም ደም የኛም ደም ካንድ ግንድ የመነጨ ስለሆነ ለመንገሥ ምን የሚከለክለን ነገር አለ በማለት ወገን ይዘው ሊነሡ ይችላሉ። አንዳንድ በሹመት ያልተደሰተም ቀንደኛ እነሱን መሣሪያ አድርጎ በመንግሥት ላይ ይነሣል። በዚህ መካከል ከሁለቱም ወገን ያው መክረኛ ተከታይ ሕዝብ ያልቃል።

ይኸን ሁኔታ ለማስቀረት እንደምንም ብሎ መንገሥ የቻለው ንጉሥ የጨከነው የሚፈራቸውን ወንድሞቹን ይዞ ይገድላል፤ የራራው ያስራል። እንደዚህ ያለውም መጥፎ ልማድ በኢትዮጵያ ብቻ አይደለም። ዳግማዊ መሐመድ የሚባለው ቁስጥንጥንያን እንደ አው. ቀ. በ፲፱፻፶፫ ዓ. ም. ድል አድርጎ የያዘው የቱርክ ሱልጣን ከልጆቹ ከልጅ ልጆቹ አንዱ ሥልጣን ሲይዝ ዓለም ሁሉ እረፍት ያገኝ ዘንድ ወንድሞቹን እንዲገድል ኡላማዎቹ (የቤተ ክህነት ባለሥልጣናት) ፈቅደውለታል የሚል ትእዛዝ (ካንን) አውጆ ነበር (1)።

በኛም በኢትዮጵያ ዘንድ በዙፋን የተቀመጠው ንጉሥ በመስፍን ወንድሙ ላይ የንቅናቄ መንፈስ ሲያይ ወይም በጥርጣሪ መግደሉ ማስገደሉ የማይቀር ነው።

(1) Soliman le magnifique F. DOWNEY..... 78 187 - 188

ግን ግድያው እንኳን እንደ ብርቅ ቢሆን አሥር ማስቀመጡ ከጥንት ዝምር የተለ መደ ነው ። በአከሱሞች ዘመን ደብረ ዳሞ በዚህ በመካከለኛው ዘመን አምባ ግሼን (ቤተ ክርስቲያን) አምባ ሠነይት (ተምቤን) ከዚያም ወዲህ መቅደላ ፣ እፍ ቀራ ፣ አንጎብር ፣ ዝቋላ እነዚህን የመሳሰሉት ሁሉ የነጋሢና የተጠርጣሪ የግዛት ቦታዎች ናቸው ።

በዚህ በመካከለኛው ዘመን ግን ከሁሉ የበለጠ የነገሥታት ልጆች የግዛት ሥፍራ በመሆን ስመ ጥር የሆነው በዚህ በቤተ ክርስቲያን የሚገኘው የግሼን አምባ ነው ።

ከዚህ በፊት እንዳመለከትነው ባንድ ሚስት መወሰንን የዠመሩት እኝህ መከረኛው ንጉሥ ዓፄ ልብነ ድንግል ናቸው (1) ። ከርሳቸው በፊት የነበሩት ነገሥታት ብዙ ሚስቶች ያገቡ እንደነበረ ራሱ ዜና መዋዕላቸው በየቦታው ያስረዳል ። ዝግናው ንጉሠ ነገሥታችን ዓምደ ጽዮን ታላቂቱ ንግሥት (ጽዮን መንግሥት) ታና ሽቱ ንግሥት የሚባሉ ሚስቶች ነበሩት ። እንደ ዛሬ ከአዳሎቹ ጋር ሲዋጋ እኋላ ሆነው ሁለቱም ስለሕይወቱ ይላቀሱለት ነበር (2) ። በዚህም ላይ ያልወለደችን ያባቴን ሚስት አገባለሁ ብሎ ከእጩ ፈልጶቿ የነበረው ጠብ የታወቀ ነው ። ከርሱ ወዲህ ያሉት እነዘርዳ ያዕቆብ ፣ እነበዕደ ማርያም ከሌሎቹ ዕቅባቶች በቀር የታወቁ የግራ ባለቤት ፣ የቀኝ ባለቤት የሚባሉ ሁለት ሚስቶች ነበሩዋቸው (3) ። በ፲፭፻፳ - ፳፮ ዓ. ም. እንደ አው. ቀጥር ባፄ ልብነ ድንግል ቤተ መንግሥት የነበረው አልቫ ሪጽ ያፄ ልብነ ድንግል አባት ዓፄ ናዖድ አምስት ሚስቶች እንደነበሩዋቸው በወሬ የሰማውን በመጽሐፉ ጽፎታል (4) ።

መልክና የደም ግባታቸው ያቋቋማቸው ቅርጽ የተለያዩውን ሴቶች በብዛት በያለበት በሚስትና በዕቅባት ስም ማስቀመጥ የሥጋ ፈቃድን ለማስደሰት መሆኑ አይጠረጠርም ። በዚህ ጉን የምንመለከተው በዘመኑ የነበረውን የፖለቲካ ጥቅም ነው ። ነጋሢው ከብዙ የነገድ ባላባቶች ጋር ሲጋባ ምንም ከብዙ ሴቶች የተወለዱት ልጆች በኋላ ዙፋን ለኔ ይገባል እያሉ ባገር ላይ ሁከት መፍጠራቸው ባይካድ ለጊዜው ግን በሥልጣን ላይ ላለው ንጉሥ አገዛዙን ያጸናለታል ።

በዚህም ከንያት ከልብነ ድንግል በፊት የነበሩት ነገሥታት ከሐድያ ፣ ከደዋር የባላባት ልጆች ጋር መጋባታቸው ለመንግሥታቸው ጸጥታና ሰላም በመሻት መሆኑ ጥርጥር የለውም ። ነገር ግን ከብዙ ሴቶች ከተወለዱት ወንዶች ልጆች ውስጥ ሲያድጉ እንዳንዶቹ እንደ አቤሴሎም ዙፋንን ካባታቸው ለመቀማት አንዳንዶቹም ነጋሢው አባት በሞተ ጊዜ እኔ ልንገሥ ፣ እኔ ልግዛ እየተባባሉ በየወገናቸው ተነሥተው ሲዋጉ ያገር ጸጥታ እየደፈረሰ ብዙ ሰው ማለቁ ንጉሡም የቤተ ክርስቲያን የቤተ መንግሥቱ ባለሥልጣኖች ስለተሰማቸው አንዱ የተመረጠው ከነ

(1) ታሪክ ነገሥት 78 96 = አልቫሬጽ ምዕ. 49 78 110
(2) Hist. de guerre d'Amde Syon... 78 388 - 389
(3) የኢት. ታሪክ ክፍተት እምላክ እስከ ልብነ ድንግል ምዕ. 29
(4) አልቫሬጽ ምዕ. 113 78 299

ገሠ በኋላ የቀሩትን ሰብሰቦ ባንድ በተለየ ሥፍራ ማስቀመጥ የተሻለ ዘዴ መሆኑን ተገንዝበው ገና በፊት የዚህ ዓይነት ልማድ ከዠመረ መቆየቱን ካዩ ይኸኖ አዎ ላክ እስከ ዓፄ ልብነ ድንግል በሚባለው መጽሐፍ በምዕራፍ ፶፬ በዓፄ ናዖድ ዘመነ መንግሥት ላይ ተመልክተናል ።

ስለዚህ አቅመ አዳም የደረሰ ነጋሢ ወጣት ሁሉ ምናልባት ፲፪ ወይም ፲፮ ዓመት ሲሞላው ወደዚህ ተራራ እየወጣ ይቀመጣል ። ስለዚህ ይህ ተራራ እንዳንድ ጊዜ ግሼን አምባ ተብሎ ባገሩ በግሼን ስም ሲጠራ እንዳንድ ጊዜ ደግሞ እላዩ ላይ በሚቀመጡት ነጋሢዎች ስም አምባ ነገሥት ይባላል (1) ። ላስተዳደርና ለጥበቃ አምባ ግሼንን የሚሾመው ለንጉሡና ለአገሩ የታመነ ትልቅ ሰው ነው ። በአሁኑ በዓፄ ልብነ ድንግል ዘመነ መንግሥት የአምባ ግሼን ሹም የነበረው በሽምብራ ኩራ ጦርነት በዠግንነት ሲዋጋ የሞተው ጸሕፊ ላም ሮቤል ነበር (2) ። ጸሕፊ ላም ሮቤል በዝሆን ዱር ጦርነት እንዳባቱ ወይም ካባቱ በበለጠ አስደናቂ ዠግንነት ሲዋጋ የሞተው የአዝማች ዓምደ ሚካኤል አባት ነው ። እርሱም በቤተ መንግሥቱ የታመነና የተከበረ ነበር ። በአምባ ግሼን ነጋሢዎቹን የሚጠብቅ በመሆኑ ከነዚያ ውስጥ እንዱን በሕዝብ ዘንድ የታወቀውን ይዞ ቢሸፍት አገር ለማንቃነቅ ስለሚችል ይኸን ከፍ ያለ እምነት ያለበትን ሹመት የሚሾመው የሚከበር ፣ የሚፈራ መሆን አለበት ።

ንጉሡ በበሽታ፣ በወይም እርጅቶ በሞተ ጊዜ የቀኝና የግራ ቢትወደድነት ፣ የሊቀ ዓቢያን ብላቴን ጌታነት ፣ የጸሕፊ ላምነት ፣ የዓቃቤ ሰዓትነት ፣ የጽራግ ማሠ ሬነት ፣ የቄስ ሐጼነት ማዕርግ የያዙት የቤተ ክህነትና የቤተ መንግሥት ባለሥልጣናት እገሌ ከአምባ ግሼን ወርዶ ይንገሥና ይግዛን ብለው መክረው በስ ምምነት ከጨረሱ በኋላ ያንድ ክፍል ጦር ይዞ እንዲ መኩንን ወይም የዚያው የአ ምባ ነገሥት ሹም ከጓደኞቹ ውስጥ የተመረጠውን ነጥለው የንጉሥ ልብስ አልብ ሰው ያወርዱትና እከተማው ሲደርስ ደንበኛ ሥርዓተ ንግሥ አድርሰው ያነግሡ ታል ። እርሱ በዚህ ዓይነት ሲነግሥ የእሥር ቤት ጓደኞቹና የሥጋ ወንድሞቹ እዚ ያው ቀርተው በዕድል የገጠማቸውን የግዞት ኑሮ ይቀጥላሉ ።

ቢሆንም የአምባ ግሼን ኑሮ ለነጋሢዎቹ ወጣቶች የከፋና ሥቃይ ያለበት አንድ እስር ቤት የሚቆጠር አይደለም ። በላዩ ላይ ሰፋፊ እርሻ ፣ ወንዝ ፣ ጫካ ያለ በት ስለሆነ በዘበኛ እየተጠበቁ በዚያው ባሉበት ተራራ እንደልባቸው ወዲያና ወዲህ ማለት መጫወት ይችላሉ ። እንዲያውም አምባ ግሼን ባዩ ናዖድ ዘመነ መን ግሥት ላይ እንደገለጽነው ለነጋሢዎቹ ልጆች የትምህርት ቤት ነው ማለት ይቻ ላል (3) ። ከፊደል ዠምሮ የቅኔ ፣ የዜማ ፣ የመጻሕፍት ትምህርት ስለሚሰጥ የትም ህርት ጣም ያለው ወጣት ሁሉ ለመንገሥ ሲወርድ ሊቅ ሆኖ ይወርዳል ። ዓፄ ናዖድ

(1) ታሪክ ነገሥት ገጽ 97
(2) ዓረብ ፋቂህ ገጽ 103
(3) የኢት. ታሪክ ካዲ ይዘኛ አምላክ እስከ ዓፄ ልብነ ድንግል ምዕ. 59 - 60 ።

የተቀኙት ቅኔ ለእመቤታችን የደረሱት መልክ መገናኛ መሪያ በዚህ በእምባ ግሼን (እምባ ነገሥት) ተምረው ነው (1) ። ያዲ ዘርዳ ያዕቆብ ሊቅነትና ደራሲነት ከዚህ የግዛትና የትምህርት ቤት የመነጨ ነው ።

ደግሞ ከነጋሢዎቹ መካከል ወንድሞቼን ፣ ልጆቼን አሥራ ከማን ጋር ልደ ስት ነው በማለት “ልጅህ እንደ ወንድምህ በረታ አምባ ግሼን ሄዶ ይታወር” እያሉ የሚያማክሩትን እያለፈ ለዘመዶቹና ለልጆቹ እየራራ ባጠገቡ አስቀምጦ ሹመትና ደረጃ እየሰጠ የሚያኖር ይገኛል ። የአቤቶሁን ፋሲለደስ ልጅ አቤቶሁን ሱስንዮስ ባዲ ሠርዐ ድንግል ቤተ መንግሥት በነበረበት ሰዓት መካሮች ወደ ንጉሠ ገብተው “ይህ ያቤቶሁን ፋሲለደስ ልጅ (ሱስንዮስ) እነሆ አደገ በረታ ስለዚህ ባገር ላይ ሁከት እንዳይነሣ አሥር ወደ አምባ ግሼን መላክ ይሻላል” ብለው ቢመክሩዋቸው ንጉሠ “እንደዚህ ያለው አስጠሊ ምክር ከአንደበታችሁ ዳግመኛ አይውጣ” ብለው እንደመለሱላቸው በዓዲ ሱስንዮስ ዜና መዋዕል ይገኛል (2) ። እንደዚሁም በሸዋ «ወንድሞችዎ አቤቶ ሰይፍና አቤቶ ዳርጌ አያስገዙዎትምና ይታወሩ» ብለው አማካሪዎች አሳብ ቢያቀርቡላቸው ንጉሥ ኃይለ መለኮት «አላደርገውም ወንድሞቼን አሥራ ከማን ጋር ልኖር ነው ፣ ማናቸውም ያለ እግዚአብሔር ፈቃድ አይሆንምና ከፈቀደላቸው ይግዙ» ብለው መለሱ ይባላል (3) ።

በዚህ መካከል ልንመለከት የሚገባው እንደማናቸውም ሰው ሁሉ የነገሥታት ጠባይ አንድ አለመሆኑን ፣ አንዱ በክፍት ሲጠቀም ሌላው በደግነቱ መጉዳቱን ነው ። አንዱ ንጉሥ እንደ ዓዲ ሠርዐ ድንግል ያለው በራሱ የሚተማመን በጥር ጣሬ ባሕር ውስጥ እየዋኘ ሰውን ለማጥፋት ማሠር መግደል የማይወድ ሌላው ደግሞ ነገ ሊደርስ የሚችለውን ዛሬ በማውጠንጠን ተቀናቃኙን ሲያገስ ካላሠረ ሲበዛ በማስገደል ካላጠፋ ለቤት ዕረፍት የማያገኝ አለ ። ያንዱ አስጠሊ የሌላው ተወዳጅ ቢሆንም ሁሉም የሚመራው በፍጥረቱ እንዳገኘው ዝንባሌ ነው ።

በታሪክ ውስጥ ለገዥዎች ርገራጌያቸው ሲያስጠቃቸው ጭካኔያቸው ደግሞ የገዥነት ሥልጣናቸውን ሲያጸናላቸው ብዙ ጊዜ ይታያል ። አሁን በዚህ አላይ በተጠቀሰው የርገራጌና የደግነት መንፈስ ዓዲ ሠርዐ ድንግል ለአቤቶሁን ፋሲለደስ ልጅ ለሱስንዮስ ራርተው ከአሥራት አድነው በነፃነት በተዉበት ምክንያት ንጉሠ ከሞቱና ልጆቸው ያዕቆብ በነገሡበት ሰዓት ሱስንዮስ ያዲ ያዕቆብ የዙፋን በደፋ ተፋላሚ ሆነው በመጨረሻም በጦርነት ከገደሉዋቸው በኋላ ለመንገሥታቸው ፣ ሱስንዮስም በዚህ ዓይነት ያዕቆብን ገድለው ከነገሡ በኋላ የጉንደርን መንግሥት ለልጅ

(1) ካዲ ይዘኛ አምላክ እስከ ዓዲ ልብና ድንግል ምዕ. ፳
(2) “ዝንቱ ወልዱ ለአቤቶ ሁን ፋሲለደስ ናሁ ልህቀ ወኮነ ጽኑዓ ይሄይስ ይእስርዎ ወያንብርዎ ንብ አምባ ዘግሸን በከመ ሥርዓቶሙ ለደቲቀ ነገሥት ፣ ከመ አይቲኑን ሀከከ ውስጥ ብሐር ወመንሱት ውስተ ሀገር ። ወሰሚእ ንጉሥ ዘንተ ምክር እከይ ተቆጥዓ ወሚጠ ሱሙ ቃለ ሰጣዌ እንዘ ይብል በከመዝ ነገር ሊይገእ እምአፋከሙ ወኢትድግሙ እም ይእዜ የዓዲ ሱስንዮስ ዜና መዋዕል ፔሬዶራ ያሳተመው ምዕ. ፫ ፲ጽ ፮ - ፳
(3) ላይጠርገና ሳይታተም የቀረው የብ. ጌ. ገሩይ ጽሑፍ ፲ጽ 60

ቸው ለፋሲልና ለተወላጆቻቸው መሥርተው አለፉ ። በየጊዜው ያዩ ያዕቆብ ተወላጆች ቢነሡም “ወሬኛ” እየተባሉ ከመታወርና ከመገደል እጅና እግር ከመቆረጥ በቀር ከዓፄ ልብነ ድንግል በልጃቸው ባዩ ሚናስና በልጅ ልጃቸው ባዩ ሠርዐ ድንግል በኩል በቀጥታ ከነጋሢ አባታቸው የወረሱትን መንግሥት ሊያረጋግጥላቸው አልቻለም ። ስለዚህ የጉንደር የነጋሢነት ሥርወ መንግሥት ከያዕቆብ ቤት ወጥቶ ወደ ሱስንዮስ ቤት ተዛወሮ ኖረ ።

የጉንደር መንግሥት ካሄደ ሱስንዮስ እስከ ዓፄ ቴዎድሮስ ድረስ (፲፰፻፶፬ - ፲፰፻፵፮ ዓ. ም.) በቆየበት ዘመን ሁሉ በየጊዜው ያዩ ያዕቆብ ተወላጆች በቀጥታ ባዩ ሠርዐ ድንግል የወረደው የነጋሢነት ዘርፍ በሱስንዮስ አነሳሥ በጋሎቹ ደጋፊነት የተነሣ ለነሱስንዮስ ከዚያም ለነፋሲል ፣ ለነዮሐንስ ፣ ለነኢያሱ በመተላለፍ እየቆላቸው በየጊዜው ዙፋን ፍለጋ እየተነሡ እላይ እንዳልነው ሲታወቁ ፣ ሲፈቱ እንደ አምባ ግሼን ጉንደር አጠገብ የሚገኘው ወሀኒ አምባ ለነርሱ የግዞት አጽመር ስታቸው ሆኖ ይኖር ነበር (1) ።

መካሪዎቹ እንዳቀረቡት ዓፄ ሠርጸ ድንግል አቤቶ ሱስንዮስን ለማስገደል እንኳን ርገሩን ልባቸው ቢያግዳቸው ለልጃቸው ባላንግ ነፃነት በመስጠት ፈንታ በአምባ ግሼን ማጋዘን ቢቀበሉ ኑሮ ልጃቸውና ተወላጆቻቸው ዙፋናቸውን ለመነጠቅ ባልቻሉ ። እዚህ ላይ ለመግዛት መግደልና ማናቸውንም ወንጀላዊ ተግባርም ቢሆን መፈጸም እንጂ ርገራን አይገባም የሚለው የኒኮላ ማኪያቪሊ ፍልስፍና ሥፍራ አለው ። የዓለም ገዥነት ሕይወቱ በጭካኔና በክፋት ላይ የተመሠረተ መሆኑን ያገራችን ሊቃውንት “ዓለም ስትቀውም በእዚት ፣ ዓለም ቆሞ የሚሄደው በተንኮል ነው” ያሉት ሐቀኛ አስተያየት መሆኑን እንገነዘባለን ።

አሁን የዚህን ጉዳይ ትተን በዚህ ዓመት የግራኝ የጦር አለቆች የዚህኑ የአምባ ግሼንን ተራራ ለመያዝ ፈትነው ሳይሳካላቸው ቀርቶ እንዲያውም ለመገናኛ መሪዎች ጊዜ ክርስቲያኖቹ በውጊያ ቀንቷቸው ታላላቆቹን የግራኝን የጦር አለቆች አንዱን በመማረክ ለላውን ሲገድሉ በሚቀጥለው ምዕራፍ እናነባለን ።

ምዕራፍ ፳፯

ገራድ አህመድ ጉንዳን ፍለጋ ሂደት አጥቶ ሲመለስ አምባ ግሼንን እንደወጋ በአምባ ግሼን ጦርነት የግራኝ ጦር መሸነፍ — የአህመድ መማረክ ፣ የገራድ ማታንና የአውራይ ኡስማን ሞት (፲፰፻፳፬ ዓ. ም. ገዳር)

ከግራኝ አህመድ በፊት ዓፄ ዓምደ ጸዮን ዘመን በነገሠ በ፲፰፻፶፬ ዓ. ም. የአ.መር ወላስማ አራተኛው ትውልድ ሳብር አዲን መሐመድ (2) እንዳሁኑ

(1) የዮሐንስ የኢያሱ የበካፋ ዜና መዋዕል ጉይዲ ያሳተመው (Corpusco) ገጽ 288-289 ያዩ ኢያሱ ብርሃን ሰገድና ያዩ ኢዮአስ ዜና መዋዕል ገጽ 55 - 74
 (2) ገዕዙ ሰብረዲን የሚለው

እንደ ግራኝ አህመድ ተነሥቶ በመላዋ ኢትዮጵያ ላይ እንግሣለሁ፣ አብያተ ክርስቲያናትን እናርቤ ሕዝቡን በኔ ሕግ አስተዳድራቸዋለሁ ብሎ በኩራት መነሣቱን ለመግለጽ ግዕዛዊው ታሪክ እንደዚህ ይላል ። “አዕባዩ ርእሶ ንጉሠ ዕልዋን ዘሰሙ ሰብረዲን ወተመክሐ ላዕለ እግዚኡ ዓምደ ጽዮን ወይቤ እከውን ንጉሠ ላዕለ ኩሉ ምድረ ኢትዮጵያ ወአምለኮሙ (ወአመልኮሙ) ለክርስቲያን በከመ ሕግዩ ወአመዘብር አብያተ ክርስቲያን” (1) ።

ሰብረዲን በዚህ ምኞት የአዳልን፣ የሱማሌን ሕዝብ ሰብስቦ ከተነሣ በኋላ እንደ ግራኝ አህመድ ወጣትነት፣ ዠግንነት የተዋሐደው ዓፄ ዓምደ ጽዮን ተዋግቶ መለሰው (2) ። ከ፪ መቶ ዓመት በኋላ እነሆ ግራኝ አህመድ ለሰብረዲን ያልሆነልትን ተነሥቶ ሲፈጽም እንመለከታለን ። ሲፈጽም የቻለውም ለግራኝ አህመድ የራሱ ዠግንነትና ዘዴኛ መሪነቱ በጠላቱ ግንባር ካለው ካልተሟላ ድርጅት ጋር በመጋጠሙ መሆኑን ያለፉት ሁሉ ምዕራፎች ያለ አድልዎ አመልክተውናል ። ስለዚህ ግራኝ ባለፈው ሁሉ እንዳየነው አብያተ ክርስቲያናቱን ከማቃጠል ሕዝቡን ከማሰለም ጋር በአሳቡ ያለው ዋናው የአሁኑ ሰዓት ምኞቱ ንጉሡን ለመማረክ ነው ። እንደግናቸውም ወራሪ የንጉሡ መማረክና በእጁ መግባት ወይም በጦርነት መሞታቸው በመላው ኢትዮጵያ ገገርነቱን ያረጋግጥልኛል ብሎ ያምናል ።

ዓፄ ልብነ ድንግልን ግራኝን በጊዜያቸው አሥነስቶ እግዚአብሔር የጉዳቸው ቢሆንም ሁል ጊዜ ከእጁ ለጥቂት ስለሚያመልጡት በባላጋራቸው እጅ እንዲወድቁና እንዲዋረዱ ስለ አላደረጋቸው ባለውለታው ናቸው ። ከሸምብራ ኩራው ጦርነት ወዲህ እርሱ እንዳባረረ እርሳቸውም እንደሸሹ እርሱ ጋብቻ እንደጠየቀ እርሳቸው ኮርተው እምቢ እንዳሉ ድንገት እዘንግቶ ሊይዛቸው ሲል ለጥቂት እንዳመለጡ በመጨረሻ ሲይክሙ እግዚአብሔር በትግራ ግዛታቸው በፈጠረላቸው ከላይ ገመድ ካልተላከ በቀር ግንም ሰው ሊወጣበት ወደ ማይቸለው ወደ ደብረ ዳዋ ተራራ ወጥተው ከአገር አገር በሰደት ከመዞር የመሸነፍን መራራ ወራ በየቀኑ ከመስማት የልጆቻቸውን፣ የወገናቸውን ሥቃይ ከማየት በእግዚአብሔር እጅ አረፉ ። ይኸንንም የምናነበው ወደ መጨረሻ ነው ።

ያረፉት በ፲፭፻፴፪ ዓ. ም. ሲሆን አሁን ያለነው በ፲፭፻፳፬ ዓ. ም. ላይ ስለሆነ የመከራው ጽዋ ገና እንደሞላ ነው ። ስለዚህ ኃይለኛው ግራኝ በዋሰል አሸንፎ ከባረራቸውና እነዚያን ስመ ጥር አብያተ ክርስቲያናት በዝብዝ ካቃጠለ በኋላ እርሳቸውን ከመከታተል አላረፈም ። የሄዱበትን ለመሰለል እንደነ አናንያ፣ እንደነ ሐይቢ ያሉ የወገን ጠላት ሞልተዋል ። ከነዚህም በቀር በአሁኑ ሰዓት ያሉበትን ብመራምን ታደርጉልኛላችሁ የሚል ከባላገርም “መጥፎ ባላገር” በጠባይ ከነአናንያ የሚዛመድ አልጠፋም ።

ስለዚህ አሁን በዚህ ምዕራፍ እርሳቸውን ለመከታተል ገራድ አህመሹ የበ

(1) guerre d'Amde Syon page 279-280.....
(2) የኢት. ታሪክ ከዓፄ ይኩኖ አምላክ እስከ ዓፄ ልብነ ድንግል ም. 10-16

ላይ መሪ ሆኖ በርሱ ውስጥ የቀድሞ ሹማቸውና በኋላ የከዳቸው የይፋቱ ገዥ አውራጃ ኡስማን የሱማሌው ባላባትና የገራኝ አማች ገራድ ማታን ብዙ ጦር ይዘው ሄደው ንጉሡን ተከታትለው ማግኘት አቅቷቸው ሲመለሱ አሸናፊነትና ዘረፋ ያለ ከረው ዋናው መሪ ገራድ አህሙሹ ተራራውም የማይደፈር ነው መሪያችንም ይማም አህመድ አምባ ግሽንን ውጉ ብሎ አላዘዘንም ይቅርብን እያሉ የመከፋትን የነሸሪፋ ኑርን ምክር እምቢ ብሎ አምባ ግሽንን ወጋ። በዚያም እላይ ካሉትና ለእርዳታ ከመጡት ከነቢት ወደድ ሠርጺ ጋር ሲዋጋ እንደምን እንደተማረከ ገራድ ማታንና አውራጃ ኡስማንም በምን አኳኋን እንደሞቱ ከዚያው ከምንጨ ከዓረብ ፋቂህ መጽሐፍ ላይ ከዚህ እንደሚከተለው እናንብብ።

«በዓባዊ (ዓባይ) ና በእምሐራ መካከል በዋላህ ወዳሉት የጥንት ነገሥታት ወደ ሠሩዋቸው አብያተ ክርስቲያናት፣ ክርስቲያናቱ ተሰብስበው ተደብቀዋል የሚሉ ወሬ ስለሰማ ይማም ዘሐርቡይ መሐመድን አቡበከር ቀጢንን ጨምሮ አውራጃ አቡንን የበላይ አድርጎ ነጭ ባንዲራ አሲዞ ወደዚህ አገር ላከው። የጦሩ ልክ ፪፻ ፈረሰኛ ፩፻፳፻ እግረኛ ነው። የያዙት መሪም አዝማች ሐይቢ ነው። ተገዘውም ዋላህ በደረሱ ጊዜ አራት አብያተ ክርስቲያናት አገኙ (1)። ከነዚህ ሁለቱ በወርቅ የተጌጡ ሁለቱ ግን አምራው የተሠሩ እንጂ የወርቅ ሥራ የለባቸውም እስላሞቹ ወደ ውስጥ ገብተው ወርቁን በመጥረቢያ እየመቱ ከየግድግዳው ላይ ማንነት ገመሩ። ሁሉንም አንሥተው ከጨረሱ በኋላ በእንጨት ወደ ተሠሩት አብያተ ክርስቲያናት ገብተው ብዙ የወርቅ ጥጃ የሚመስል (ጽላት) በአራት እግር ባለው ላይ (መንበር) የተቀመጡ አገኙ፤ የነርሱም ሚዛን ያንዱ ፩፻ ወቄት የሌላው ፩፻፳፻ ወቄት ይሆናል። ሹማምንቱ እንዲጋጠማቸው ይኸን ሁሉ አንሥተው የሐር ልብሱን ሁሉ አውጥተው ሲጨርሱ አራቱንም አቃጠልዋቸው።

አውራጃ አቡን ወደዚህ አገር በተላከ በ፪ኛው ቀን አንድ ክርስቲያን ወደ ወዘር ኑር መጣና “ንጉሡ ፲፭ ፈረሰኞች ብቻ ይዞ ተደብቆ የተቀመጠበትን ሥፍራ አውቃለሁ ባላያችሁ ምን ትሰጡኛላችሁ” ብሎ ጠየቀው ወዘሩም የፈተድኸውን ያህል ገንዘብ እንስጥላን ከግብርም ነፃ ትሆናለህ ቢለው እሺ እንግዲያው ተከተሉኝ ልምራችሁ አለ። ከዚህ በኋላ ወዘር ኑር ለገራድ አህሙሹ ነገረውና ሁለቱም ተያይዘው ወደ ይማም ገብተው ይኸንኑ ነገሩት። ቀጥሎም ወዘሩ እኔ ወይስ አህሙሹ ይሂድ ብሎ ቢጠይቀው ይማም ገራድ አህሙሹ ይሂድ ብሎ መለሰ።

ከዚህ በኋላ አህሙሹ የበላይ አዝማች ሆኖ በውስጡ አውራጃ ኡስማንን፣ ፋራቃሃም ሳጡንን፣ ሻምሱን የባሕር ወታደሮች አለቃን፣ አባሰን የይማምን የወገድም ልጅ ጨምሮ መሪውን እሬት እሬቱ አድርጎ ሄደና ንጉሡ አለ ወደ ተባለ በት ቦታ ደረሰ። ነገር ግን ንጉሡን አላገኘም። መሪውን ወዴት አለ ንጉሡ ብለው ቢጠይቁት እዚህ ነበር ይኸውና የነደደው እሳት ያስታውቃል ብሎ መለሰ በዚያን ጊዜ አህሙሹ ፈረሰኞቹን ወደ ባላገር ላከ። እነሱም ሁለት የባላገር ሰዎች ይዘው

(1) በዓረብ ፋቂህ ጽሑፍ ዋላህ የሚለው የዋድላን አገር መሆኑ ነው።

ቢጠይቋቸው ንጉሡ እዚህ ነበረ ነገር ግን እናንተ ያላችሁበትን ሠፈር እሳቱን ሌሊት ቢያይ ከዚህ ተነሥቶ የባሽሎን ወንዝ ተሻግሮ ወደ ቢገምድር ግዛት ሄዶ ብለው ነገሩዋቸው = ከዚህ በኋላ አሁሙሹ ጦሩን እንዳስከተለ ጀቀን ሙሉ ንጉሡን ሲከታተል እስከ ባሽሎ ወንዝ ደረሰ = በዚያ ሆነው ንጉሡን ልናገኘው አንችል ምና ወደ ይማም ብንመለስ ይሻላል ተብለው ሁለት ቀን ተጉዘው ባንድ ሥፍራ ላይ በደረሱ ጊዜ ገራድ አሁሙሹ ወታደሩን ሁሉ ሰበሰበና አምባው (አምባ ግሼን) ይኸውና ስለዚህ ወደርሱ ሄደን ከበን እንያዘው ብሎ ተናገረ : በዚያን ጊዜ ጄሪፍ ኑር ከጎደኞቹ ጋር ተስማምቶ ብድግ አለና አምባው በጣም አስቸጋሪ ነው = ተራራው በጣም ከፍ ያለ ዙሪያውም ተመሽጎ የሚጠበቅ ነው = በመሰላል ካል ሆነ በቀር ወደዚያ ማንም አይወጣም ይማምም አምባውን ውጉ ብሎ አላዘዘምና ዝም ብለን ወደርሱ ብንመለስ ይሻላል ብሎ ቢናገር የጦሩ አለቃ እኔ ነኝ ወይስ አንተ ብሎ ጠየቀው = ሸሪፉም እንተ ነህ ብሎ መለሰለት : አሁሙሹም እንግዲያው አለቃው እኔ ከሆንሁ እዚህ ንግግር የለም ዝም ብላችሁ ታዘዙኝ አለና ጉሙው ተዠመረ = ሽቅበትና ቁልቁለት ወንዛወንዝ የሞላበትን አስቸጋሪውን መንገድ አልፈው ወደዚህ ወደ ተባለው አምባ ደረሱ : በደረሱም ጊዜ ትልቅ ገደል መሆኑን ያለ መሰላልም የማይወጣ መሆኑን ተገንዘቡ = እተራራው (አምባው) ላይ የነገሥታቱ ልጆች የሚቀመጡበት ከሺ የሚበልጡ ቤቶች አሉ = ወንዝም እርሻም አለበት =

እንደ ንጉሥ ወንዶች ልጆች በኖሩት ጊዜ በመንግሥቱ ላይ ሁከት እንዳይፈጥሩበት ወደዚህ ተራራ ልኮ ያስቀምጣቸዋል = ንጉሡ በሞተ ጊዜ ከነዚህ አንዱን ከአምባ አውርደው ያነግሡታል = ይህ ከአባት ከእያት ከቅድም አያት የወረደ ልማዳቸው ነው = አምባው ላይ ፪፻፲፱ የሚሆኑ ልዑላንና ልዑላት ነበሩበት = ለነዚህም ንጉሡ ምግባቸውንና ልብሳቸውን በየገዜው ይሰጥ ነበር = አሁሙሹ አምባው ጥግ በደረሰ ጊዜ እበሩ ላይ ሌሊቱን ሁሉ ተዋጉ = እስላሞቹ መሰላል ይዘው ለመውጣት ዙሪያውን ይዞሩ ዠመር = ነገር ግን ክርስቲያኖቹ መብራት በእጃቸው ይዘው ዙሪያውን አፋፍ ላፋፍ እየዘሩ መተላለፊያውን ይቆጣጠሩ ነበር = እስላሞቹ ከታች መስላቸውን እገደሉ ላይ ለጥፈው ለመውጣት ሲሞክሩ እነዚያ ከላይ የናዳ ድንገያ እየለቀቁ ወደኋላ ሲመልሱዋቸው ብዙ ጊዜ አለፈ =

ከዚህ በኋላ አብደላ ቤን ናስር : ናስር ቤን ዳላን : ሸሪፍ ኑር : አዲቅ ተክለ ኢየሱስን የገደለው : ሰይድ : አናስ : አብደላ ሱማሌው : እነዚህ ሰባት ጉብዛዝት ተመርጠው በዚች ሌሊት እዚህ አምባ ላይ ሳንወጣ አናድርም ብለው ተማግሱ = ከዚያ በድብቅ በእጃቸውና በእግራቸው እየዳሁ መውጣት ገመሩ = ከላይኛው ተራራ በታች እበሩ ላይ ሆኖ የሚጠብቀውን ዘበኛ ተቀምጦ ሲጠብቅ አዩት የሚያስወጣው ሦስተም በር በዘበኛ ይጠበቃል = ዘበኞቹ እበራፋቸው ሆነው እሳት እያንደዱ ሲጠብቁ ያንደኛው በር ጠባቂ ተቀምጦ አዩትና ወደዚህ ወደ ተቀመጠው እንሄድና እሳቱ ሲጠፋ እንቅልፍ እንደወሰደው እናውቃለን እሳቱ እስኪጠፋ እዚህ አለንበት ሆነን ዝም ብለን እንጠብቅ ተባባሉ : እንቅልፍ ወስዶት እሳቱ እስኪጠፋ ታግሠው እንደቆዩ እሳቱ ጠፋ በዚያን ጊዜ ናስር ቤን ዳላን ጓደኞቹን ከኋላ

አስከትሎ በእጃቸውና በግራቸው እየዳሁ ወጥተው እበሩ ላይ ደረሱ ። እራት ያለው ናስር ዘበኛውን ለማረድ ጩቤውን ከወገቡ አውጥቶ በእጁ ያዘው ደክሞት ነበርና ። ሦስት ጊዜ እየተንገደገደ እንደተራመደ ክርስቲያኑ ነቃና ከጓደኞቹ ጋራ “ሌባ ሌባ” እያሉ ጮኹ በናዳና በድንጋይም እየወረወሩ መለሱዋቸው እስላሞቹም ደገ ግጠው አንዱ ባንዱ ላይ እንደተደራረቡ ቁልቁል ሸሹ ። ሸሪፍ ኑር ግን ጓደኞቹ ቁል ቁል እየተንከባለሉ መውረዳቸውንና ሊደርስባቸውም እንደማይችል ተገንዝቦ እዚ ያው አጠገቡ አንድ ቋጥኝ ሥር ተቀምጦ ሲነጋ ቀስ ብሎ ወርዶ ከጓደኞቹ ተደባለ ቀና እንኳን እግዚአብሔር አወጣን ተባባሉ ።

አውራይ ኡስማን ጦሩን ይዞ ባንደኛው በር አህሙሹ በሁለተኛው በር ሆነው ይዋጉ ነበር ። አውራይ ኡስማን ሌሊቱን ሁሉ ከክርስቲያኖቹ ጋር የጠበቀና የከፋ ጦርነት ሲያደርግ አደረ ። ቢሆንም ክርስቲያኖቹ ወደ ጳላ ሸሹ ። ከእስላሞቹም ምርጥ ጉብዝ የሆኑት እነፈንጅ ሰበር ፣ እነባል ሱር ኢብራሂም ክርስቲያኖቹን እየ ተከታተሉ ካንደኛው በር እስከ ሁለተኛው በር አድርሰዋቸው ነበር ። ጀኛው በር በብረት ዘንግ ተጠምጥሞ ተዘግቶ ነበር ። እስላሞቹም እርሱን ለማፍረስ ሲያበ ድቡ ክርስቲያኖቹ ማሰር የሚያካክል ድንጋይ ከበላያቸው ሆነው እየወረወሩ መል ሰው ወደታች አወረዱዋቸው ።

ከዚህ በኋላ ገራድ አህሙሹ አምባውን ከብቢያሌሁና ድረስልኝ ብሎ መልክ ተኛ ወደ ይማም ላከ ። ይማም ደብዳቤውን ከመልክተኛው ተቀብሎ አነበበና ወደ ዚያ ሂዱ ብሎ ማን እዘዛችሁ ብሎ ቢጠይቀው ንጉሡን ፍለጋ ሂደን አጥተን ስንመ ለስ ገራድ አህሙሹ አምባውን እይዛለሁ ቢል እስላሞቹ አሳቡን አልተቀበሉም ነበር ። ነገር ግን አለቃችሁ ነኝና ታዘዙ ብሎን ወደዚያው ሂደን ሌሊቱን ተዋጋን ብሎ መለሰለት ። ሥፍራው ለፈረሰኛ ይመቻል እይመችም ብሎ ቢጠይቀውም ለፈረ ሰኛም ለእግረኛም እይመችም የሚወጣው በመሰላል ነው ብሎ መለሰለት ። በዚ ያን ጊዜ ይማም ቅደምና ቆየኝ እኔም እከተልሃለሁ ለእህሙሹም አሁን ያላችሁበ ትን ሥፍራ ትታችሁ እኔ እስከመጣ ድረስ ሰፋ ያለ ቦታ ላይ ሠፍራችሁ ቆዩኝ ብለህ ንገረው ብሎ መላክተኛውን መልሶ ላከውና ሂደ ፣ መልክቱንም ለእህሙሹ አደረሰ ይማም ወደ አምባው ፫ ቀን ተጉዞ ያንድ ቀን መንገድ ሲቀረው ሰፈረ ።

ከዚህ ጊዜ ቀደም ብለው በአምባው ላይ ያሉት የክርስቲያን መሣፍንት በእስላሞቹ በጥብቅ መከበባቸውን ባዩ ጊዜ ጠላት በጥብቅ ከተማችንን ከቧል ተሸንፈን ሳንሰጥ ጦር በቶሎ ድድረስልን ጦሩ የቆየ እንደሆነ በግድ ሳንወድ ተሸን ፈን ማሰረከባችን እይቀርም ብለው ወደ ንጉሡ ልከው ነበር ። ንጉሡም የነሱን መልእክት ከሰማ በኋላ ቢትወደድ ሠርጌን ፣ የራስ ጎምዱን ልጅ ፣ አዝማች ዮናኤ ልን ፣ አዝማች ይስሐቅን ላካቸውና አውራይ ኡስማን አምባውን በለበረበት በዚ ያው ሌሊት በአንጎት በኩል ደርሰው ጧቱን ወደ እስላሞቹ ተጠጉና ጦርነት ዝም ፋዋቸው ። እስላሞቹም የክርስቲያኖቹን መምጣት አልጠረጠሩም ነበርና ዝም ብለው ወደፊታቸው ያለውን አምባውን ብቻ ይወጉ ነበር ። ክርስቲያኖቹም የደረ

ሱት አውራይ ኡስማን በሩን ይዞ እምባውን በሚወጋበት በኩል ነበር ። አውራይ ኡስማን ፈረሶቹን አህሙሹ ዘንድ ትቶ በእግሩ ነበር ። ስለዚህ ክርስቲያኖቹ እንደ ተጠጉት ሲያውቅ ጦሩን በንግግር እነቃቅቶ ሰይፉን ይዞ ጋሻውን ደግኖ ሥፍራው ለፈረስ ጦርነት የማይመች ስለነበረ ክርስቲያኖቹም ከፈረሶቻቸው ወር ደው ጋሻና ጦራቸውን ይዘው ጦርነት ተጋጥመው ኃይለኛ ውጊያ አደረጉ ። ከክርስቲያኖቹ ውስጥ የአጋሜና ሲምት የሚባሉ የትግራይ የቀስተኛ ጦር ኡብሮ ነበር ከእስላሞችም ውስጥ ፈረሶቻው አሊ ኤል ዋራዲ ፣ ፈንጂ ሳብር ሰንበታይ ከባሕር (ከዓረብ) የመጣው ኃይለኛ ተዋጊ ነበሩ ፤ እነዚህ ሁሉ አውራይ ኡስማን ፊት አስደናቂና አደገኛ ውጊያ እያደረጉ አራት ጊዜም ክርስቲያኖቹን እያሸነፉ መለሰዋቸው ። ክርስቲያኖቹም ህጊ ጊዜ እያፈገፈጉ በ፩ኛው ጊዜ ተመልሰው መጥተው እንደገና ጽኑ ውጊያ አደረጉ ፤ ወታደር ለወታደርም ተደባልቆ ይማታ ዠመር “አሊ ኤል ዋራዲም እክርስቲያኖቹ መካከል ገብቶ ሲዋጋ ደረተን አንድ ትግራ በጦር መትቶት ወደቀ ፤ እንደወደቀም “በካዓባህ በጌታው እኔ መንግሥተ ሰማያትን አግኝቻለሁና እኔ ምንም አልሆንም ይልቅስ ሳትፈሩ ጠላትን ውጉ” ብሎ ተናገረ ኤሚር ጃፋት አሊን መትቶ የጣለውን ሰውዬ ተመልክቶ በላዩ ላይ ወደቀበትና መትቶ ገደለው ።

ክርስቲያኖቹ እያደር ስለበረከቱና በመርዘኛ ቀስታቸው ክፍኛ ስለተዋጉ ከፈንጅ ሰበር በቀር እስላሞቹ ሸሹ ። ፈንጅ ሰበር ግጭድ አበደ ግመል ሆኖ ኃደኞቹ ሲሸሹ እርሱ ብቻውን ሰይፉንና ጋሻውን እንደያዘ እየተዋጋ አንዱን ክርስቲያን በሰይፉ ፊት መትቶ ጣለው ። ጋሻውም መጨበጫው ብቻ እጁ ላይ ሲቀር የቀረው በሰይፍና በጦር ተደብድቦ ወደቀ ። እንደዚህ አድርጎ ከተዋጋ በኋላ ወደሚሸሹት ኃደኞቹ ሄዶ ተደባለቀ ። በዚህ ጦርነት ግንባር አውራይ ኡስማን ሞተ ። አሊ ዋራዲ እወደቀበት ላይ ሞተ ። የቀሩትም ከተራራው መካከል ሸሸተው ወር ደው እጫካ ገብተው ተቀመጡ ።

ገራድ አህሙሹና ወታደሩ የአውራይ ኡስማን ጦር ተሸንፎ ከተራራው እየሸሸ ሲወርድ አይተው ወደነዚያ ሄደው ደጀን ከነበረው ጦር ጋር ሆነው የሸሸውንም አበረታትተው ውጊያውን እስከ መጨረሻ ትንፋሻቸው ድረስ ቀጠሉ ። በዚህ ጦርነት አስደናቂ ጉብዝናቸውን ያሳዩ የባሕር ወታደሮች አለቃ ፣ ሻምሱ ፣ ሱተ ላይ ወሰን ገጥናቸው ። ቢሆንም ጦሩ ተሸንፎ ሸሸ ፣ ገራድ አህሙሹም ተማረከ ። ሱማሌው ገራድ ማታን ፣ አብደላ ቤን ናስር ሳሊህ ፣ አሙር ፣ ሰይድ ፣ ሱማሌው አሊ ዱቃይ ሞቱ ። ክርስቲያኖቹ ፲፩ ፈረሶች ማረኩ ይኸም የሆነው በ፲፱ ረቢ ፱፻፵፮ የሂጅራ ዓመት ረቡዕ ቀን ነው (1) ።

አሸናፊዎቹ ክርስቲያኖች የሞቱትን የእስላሞች ጭንቅላት ቆርጠው ከተማረኩት ፈረሶች ጋር ለንጉሡ አቀረቡዋቸው ። መግናንቱና ክርስቲያኖቹ በዚህ ቀን ታላቅ ደስታ አደረጉ ። ገራድ አህሙሹም እንደታሰረ ቀርቦ ጥቂት ቀን በወሀኒ እንደ

(1) በገጽ ወር በ፲፱፻፶፮ ዓ. ም.

ሰነበተ ተገደለ። ክርስቲያን የዘመተው ጦር በሽሽት ወደ ይህም ደረሰ። እርሱም ወደ አምባው ይጓዝ ነበረና የሆነውን ሁሉ ነገር ሽሽተው ከመጡት እስላሞች እንደበት በሰማ ጊዜ ታላቅ ኅዘን አደረገ ስለእማቹ ስለማታንም አለቀሰ።

ከዚህ በኋላ በዚህ ጦርነት የነበረው ሹምና ወታደር ሁሉ ይሰብሰብ ብሎ እዞ ዘና በተሰበሰቡ ጊዜ ተቀማጭ ብሎ “አውራጃ ኢስማንና ጓደኞቹ ብቻ ተዋግተው አውራጃና አሊ ዋራዲ መዋታቸውን ሰማን፤ እናንተ ግን ከገራድ አህመድ ጋር የነበራችሁት መዋገድ መሣሪያና ፈረስ እያላችሁ አለቃችሁን አጋልጣችሁ ሳትዋሹ ሽሽታችሁ መዋታችሁ” አላቸው። እነሱም መሬት መሬት ብቻ እያዩ ምንም ሳይመልሱ ቀሩ ከዚህ በኋላ ዋና ዋናቸን ፋራቃሃም አሉን ገራድ አህማዳሽን፣ መቶ የሚሆኑትን ፈረሰኞች አሊዞ አሳውራቸው ። ሊገድላቸውም ቆርጦ ነበር። ነገር ግን ሸኮቹ (ቀሳውስቲ)ና ኤሚሮቹ (መኳንንቲ) በመካከል ገብተው አማል ደው አስፈቷቸው ። ሲፈቱም ይማም እንደዚህ አላቸው፡ እንደዚህ አልተዋችሁም ነገር ግን እናንተን ወደ አምባው ይገጩ ሂጆ ትዋጋላችሁ መኳንንቱም በዚህ ተራራና አስጨናቂ ሥፍራ ላይ ሁላችን እንድናልቅ ከፈቀደህ ውሰደን ያለዚያ እግዚአብሔር ድሉን እንኳን በሰጥህ ከመሳፍንቱ ልጆች በቀር በዚህ አምባ ላይ የምታገኘው ነገር የለም። ወታደርም፣ ፈረስም በዚያ አይገኝም። ለሀብት እንደሆነ እግዚአብሔር ይመስገን ይኸው እንዳፈረ ሆኖ ሰው ሁሉ ሀብቱን መሸከም አቅቶት ይከግዳል። ሀበሻ በሙሉ ገና አልተያዘም ደዋር፣ ባሊ፣ ሻርካህ፣ ሃድያ፣ ዋጅ፣ ዳሞት ገና ጨርሰው አልገበሩም። በእነዚህ አገሮች በያንዳንዱ አውራጃ የእግረኛውም የፈረሰኛውም ክርስቲያን ወታደር ከነአለቃው እንዳለነው ስለዚህ ወደኋላችን ተመልሰን ፈጠጋር ካለው ጦራችንንና ከወዘር አዶሌ ጋር እንደባለቅ ብለው መለሱ ለት፡ ይማም ይኸን ንግግር አዳምጦ ከእስላሳል በኋላ እውነታችሁን ነው ብሎ መለሰ። ከዚህ በኋላ አምባውን ትተን እነዚህን አገሮች እንድንሳካላችሁ በል አንተ አናንያም እንደዚህ ካልህ ወደነዚህ አገሮች ምራን አለው እርሱም እሽ ጌታዩ መንገዱንም አገሩንም ደህና አድርጌ አውቃለሁ አለ» (1)።

ዓረብ ፋቲህ በዚህ ምዕራፍ የወገኖቹን የነገራድ አህመድን መጥፎ ፍጻሜ በዚህ ዓይነት ዘርዘር ባመለከተበት ላይ ገራድ አህመድ ንጉሠን ተከታትሎ ለመግረክ ወይም ለመግደል እንጂ አምባ ግሼንን ለመውጋት አለመላኩን ገልጾልናል። ነገር ግን በዚህ ዘመን የእስላሞቹ አለቆች ሁሉ ጊዜ ሰጥቷቸው በየጊዜው በያለበት ድል በድል እየተከታተለ ስለእጋጠማቸው አባቶቻቸው ደርሰውበት በማይውቁት ታላላቅ የኢትዮጵያ አውራጃ ደርሰው ብዙ የወርቅ፣ የብር፣ የሐር ልብስ ሀብት ስለአገኙ በዚህም ላይ ግራጃ ተዋጉ ብሎ ባያዝም ቅሱ ዘማች የጦር አለቃ ወዳንድ የጦር ግንባር ሲሂድ ይሁን ወይም ሲመለስ በፊቱ ያገኘውን ቤተ ክርስቲያን ቢያቃጥል፣ ሀብት ቢዘርፍ ግራጃ እንደሚደሰት እንጂ እንደማይቆጣ ስለሚያውቅ በዚህ ሁሉ ምክንያት ገራድ አህመድ አምባ ግሼንን በተላሉ ይዞ ሀብቱን ለመዝ

(1) ዓረብ ፋቲህ ገጽ 316 - 326

ረፍ እንደሚችል ተማምኖ ነበር ። ባለፈው የተገኘው ድልና ሀብት ስላሰከረውና በክርስቲያኖቹም ላይ ንቀትን ስለአሳደረበት “አይቻልም” ብሎ የመከረውን ሸሪፍ ኑርን አለቃው እኔ ነኝ ወይስ አንተ ብሎ ገሥጸ ሊዋጋ ሄደ ። ነገር ግን ጠላትን መናቅ በቀድሞው ጊዜ ለክርስቲያኖቹ እንዳልጠቀመ አሁንም አህሙሹ ወገኖቹን አስጨርሶ እርሱም በነቢት ወይድ ሠርጺ እጅ ተማርኮ ወደ ንጉሠ ሄደ ። ታሥር በሚሄድበት ጊዜ የሸሪፍ ኑር ምክሩና የርሱ እምቢታ ትዝ እያለው ሳይገርመው አይቀርም ። የተዋጋው በእልህ ስለሆነ ይኸን የመሰለ የእልህ ስሕተት ግራኝን አይገጥመውም ። አሁንም በእልህ የወገኖቹን ደም ልበቀል ብሎ ወደ ግሼን አምባ አልሄደም ።

የርሱ መሚረክ የነገራድ ማታን ሞት ግራኝን እስከማስለቀስ ሲያደርሰው በዚያው መጠን እንደዚህ ያለ ድል አጋጥሟቸው የማያውቁት ድል አድራጊነት የናፈቃቸው ንጉሠና ወገኖቻቸው እንደሚደሰቱ የታወቀ ነው ። አህሙሹም ገራድ ማታንም ባለፉት በባደቄ ፣ በሸምብራ ኩሬ በዝሆን ዱር በዋሰል ጦርነት እየተዋጉ በንጉሠ ጦር ላይ ከፍ ያለ ጉዳት ያደረጉ ስለሆኑ የነዚህ የሰመ ጥር ጠላቶቻቸው መውደቅ ንጉሡን በዚያን ዕለት እንደሚያስደስታቸው ግልጽ ነው ። ይልቁንም አውራይ ሉስማንን አከብረው ፈጠራገርን ይፋትን የሚያካክሉ ታላላቅ አውራጃዎች ሰጥተው በግዛት አስቀምጠውት ሳለ በታማኝነት ሊዋጋ ከንጉሡ የተቀበለውን ጦር ይዞ ከከሐዲው ምክትሉ ከአናንያ ጋር ለግራኝ ጋብቶ ከዚህ ወዲህ ባሁኑ ጊዜ ምክር እየሰጠ ምስጢር እየገለጸ መንገድ እየመራ እየተከታተለ ይወጋቸው ስለነበረ የርሱን ሞት ሲሰሙ የበለጠ ደስታ ይሰማቸዋል ።

ከዚህ ጋር ልንመለከት የሚገባው የግራኝን የዲሞክራሲነት መንፈስና የአህሙሹን የዲክታቲርነት ጠባይ ነው ። አህሙሹ ጓደኛው ሸሪፍ ኑር ምክንያትን አስረድቶ አምባውን መውጋት ይቅርብን ቢል በእልቅናው ተመክቶ አይሆንም ብሎ ጠፋን አስጨርሶ እርሱ ራሱ ተማርኮ እስከ መገደል ድረስ ። ከዚህ በላይ እንዳመለከትነው ግራኝ አህመድ ግን ሄደን አምባውን እንውጋ ብሎ በእልህና በንዴት ቢነሣ የጦር አለቆቹ ሄደን ብናልቅ ጥቅም የለውም ድል ብናደርግም በተራራው ላይ ከመሳናት ልጆች በቀር የምናተርፈው የለንምና ይልቅስ ጨርሶ ወደ አልተገዛው አገር እንሂድ ቢሉት ንዴቱን ውጠ። እልሁን አቀዝቀዞ ማዘዝ ሲቻለው ይሁን እሸ እውነታችሁን ነው ብሎ ወደኋላው ተመለሰ ። ግራኝ አህመድ ባለፈው ሁሉ እንደተገነዘብነው መረዳትን የሚፈልግ ምክር ሰሚ መላንና ዘዴን የሚያመዘዝን ደን በኛ መሪ እንጂ በበላይነቱና በሥልጣኑ ማናቸውም ሥራ እንዲፈጸም የሚያስገድድ አለቃ አልነበረም ። ድልን አከታትሎ የሰጠው የዚህ ዓይነት የመሪነትና የትዕግሥት ጠባይ ነው ። በእልሁ የማይገዛ እልሁን የሚገዛ ሲመቸው የሚያጠቃ ሳይመቸው የሚሸሸ በመሆኑ ምክርን ሁሉ መስማት ከዚያም ውስጥ የተሻለውን የመምረጥ ችሎታና ስጦታ ስለነበረው አሁንም የነገሩን አዝማሚያ በማመዛዘን ወደፊት ሲመቸውና አዲስ ዝግጅት አድርጎ በሚቀጥለው ጊዜ መመለሱ ላይቀር አሁን ለጊዜው የአምባ ግሼንን ውጊያ ትቶ ወደ ሐይቅ ደሴት ከዚያም ወደ ሸዋ መመለሱን እንመለከታለን ።

የግራኝ ወደሸዋ መመለስና ሞተ ተብሎ ስለመወራቱ — በደብረ ብርሃን የግራኝና የወዘር አዶሌ በታላቅ ሰልፍ መገናኘት — በዚያን ዘመን ወርቅ ስለመርከቅ (፲፭፻፳፱ - ፲፭፻፳፮ ዓ. ም.)

ባለፈው ሁሉ ያነበብነው የሚያስታውሰን በዋሰል (የዛሬ ወረይሉ) ላይ ከተሸነፉ በኋላ ባሁን ጊዜ ግዜ ልብነ ድንግል እምባ ግሼን ላይ የጦር አለቆቻቸው እንበትወ ደድ ሠርዔ ባስገኙላቸው ድል ተጽናንተው በቢገምድር ግዛት ውስጥ መገኘታቸውን ነው ። ግራኝ አህመድ ግን በእምባ ግሼን ጦርነት በኅዳር ወር ከዋነኞቹ ጦር መሪዎቹ ውስጥ አማቹ ማታን ከሞተበትና ገራድ አህመድ ከተማረከበት ወዲህ እምባ ግሼንን ላይበቀል ንጉሠንም የመከታተሉ ጉዳይ ለጊዜው እንዳልተቻለው ተመልክቶ ራሱ ወደ ሐይቅ በታኅሣሥ ወር መጥቶ በሐይቅ የሚገኘውን ህብት ከመምህሩ ተሰማምቶ በሙሉ እንደ ወሰደ ገዳሙን ግን በውሉ መሠረት ሳያቃጥል እንደተወው አንብበናል ።

ጦርነት ከገጠመረ እንሥቶ በረቃዱ ሳያቃጥል የቀረው ይህን መካነ እስጢፋኖስ የሚባለውን ገዳም ብቻ ነው ። ይህም ገዳም ከመቃጠል የተረፈው ያገሩ ሰው ሐርብ አራድ ስለአማለደ ለእርሱና በእርሱ አማካይነት ለመምህሩ የሰጠውን ቃል ለማክበር ይሁን ወይም በእምባ ግሼን ጦሩ ከተመታበት ወዲህ ገዳሙን በማቃጠል ያገር ተወላጅ ስቅያት ተቀስቅሶ ጦሩን እንዳይገደብት ይሁን አይታወቅም። ወይም ሁለቱን በማመዛዘንና ሀብቱን ካገኘሁ ለጊዜው ይበቃል ብሎ ይሆናል ።

የሆነ ሆኖ ሐይቅን ከበዘበዘ ወዲህ ወደ ዋሰል ተመልሶ ከዋሰል ወደ ግድም ከግድም ወደ ደብረ ብርሃን (ሸዋ) መጥቶ ለደቡቡ ክፍል ዋና የበላይ አስተዳዳሪና ጠባቂ አድርጎ ከተወው ከወዘር አዶሌ ጋር በሰልፍ መገናኘታቸውን በዚህ ምዕራፍ እንመለከታለን ። ግራኝ እንደ ከፍ ያለ ድል ካገኘ በኋላ በዚያው በመቀጠል ፈንታ ሁል ጊዜ ወደኋላው ተመልሶ አዲስ ዝግጅት ማድረግ ልማዱ ነው ። ባለፈው ጊዜ ከአይፈርስ ጦርነት ከሽምብራ ኩሬ ድል በኋላ ወደ ሐረር ሃዶ እንደገና ተዘጋጅቶ መመለሱን እናስታውሳለን ። አሁንም የአማራን ግዛት ከወረረና ከዘረፈ በኋላ ሀብቱን አስጭኖ ሠራዊቱን እንዳስከተለ የላስታንና የትግሬን ወረራ ለሌላ ጊዜ መድቦ ወደኋላው ወደ ሸዋ ተመለሰ ።

ነገር ግን ይኸ ሁሉ ሆኖም ሥልጣኔን አስፋፍቻለሁ ሕዝቡን አስገብረ አስል ሚያለሁ በሚለው በዚህ በደቡቡ አገር ለጠላት አንገዛም፣ ተዋሕዶ ሃይማኖታችንን አንተውም ብለው እስከመጨረሻ ሊዋጉ የቆረጡ የጦር አርበኞች ገና አሉ ። ከነዚህም ዋነኞቹ የደብረ ብርሃን (ተጉለት) አሃዥ ጊዮርጊስ (ተክል ጊዮርጊስ) የባሌው አዝማች አዳሉ፣ የወጁ እስላም ደሀር ዮናዳብና ፋኑኤል ናቸው ።

ዓረብ ፋቂህ በዚህ መጽሐፍ ላይ ግራኝ አህመድ ስመ ጥሩውን የእስጢፋኖስን ገዳም ከበዘበዘ በኋላ ፈጠጋር ላይ ከተወው ከወዘር አዶሌ ጋር ለመገናኘት ከሐይቅ ተንሥቶ ዋሰል ላይ መሰፈሩን እዚህም በሠፈረበት ሰዓት በዘረፋ ከከበ

ሩት ሹማምንቲ እምስተኛውን እጣ እምጡ ብሎ ተቀብሎ ከዋስል ወደ ጉጅማ ህዚያ ወደ አብሽሎ ዘራፍ መድረሱን በዚያም ሳለ መካነ ማርያምና ደብተራ ማርያም የሚባሉ (1) አብያተ ክርስቲያናት ከዘረፋ የተረፉ አሉ ማለትን ሰምቶ ወደ ጳላው ተመልሶ እነዚህን አቃጥሎ ወደ ሠረፍ ከተመለሰ በጳላ ከዚህ በፊት በግድ ስልም የነበረው አይበስ ለሐይ ካንድ እስላም ከሚባል ጋር ከሠፈር አምልጠው ወደ ንጉሣቸው መሄዳቸውን ከዚያም ግራኝ ወደ ጋንቡራ (ግድም) በመጣ ጊዜ ዋርጃይ አቡን የሚባል የዘይላ ባላባት ገጸ በረከት ይዞ መጥቶ የሐረርጌንና የአዳልን አገር ወሬና ደህንነት አይሌም የሚገኘው በፈጠጋር መሆኑን እንዳሜወተው ቀጥሎ ገራድ ኡስማንን ጭፍራ ጨምሮ ደብረ ብርሃን ላይ እንገናኝ ብሎ ለአይሌ እንዲነግረው መላኩንና ራሱ ግራኝ ግን ከግድም ወደ መንዝ አልፎ መስፈሩን ይጽፋል (2) ።

ከዚህ አያይዞ የዓረቡ ጸሐፊ ግራኝ አህመድ ቤተ ክርስቲያን አብያተ ክርስቲያናት ለማቃጠል ሄዶ በከረመበት ሰዓት አዝማች ፋኑኤልና አርኪዮህ የሚባሉ የክርስቲያን ሹማምንት ከአውራይ ኑር አዋስ ጋር ተዋግተው ከእስላምቸም ብዙ ሰው ከሞተ በጳላ ክርስቲያናቱ መሸነፋቸውን = ቀጥሎም ከአዝማች አዳሎ ጦር ውስጥ አንዱን ክፍል በሩቲ አይተው እስላምቸ ሲያባርሩ ጨለማ ገላግሏቸው መመለሳቸውን ከዚያም የናዳብ ከሚባል ከወጅ ሹም ጋር ተዋግተው በዚህ ጦር ነት ዘሐርቡይ ኡስማንና የናዳብ ብቻ ለብሽሪያው ሲሞቱ እስላም በጦር ክርስቲያንን ወግቶ እንደገደለው ፣ እንደዚህ አድርጎ ዘሐርቡይ ኡስማን ከክርስቲያናቱ የዘረፈውን ዕቃ አዋሽ ወንዝ ዳር ቆሞ ሲያሻግር አንድ የማያ (አሩሲ ውስጥ) ሰው በዛፍ ውስጥ ተደብቆ በቀስት እንደገደለው በዚያን ጊዜ አለቃቸው ሲሞት የቀሩት እስላምቸ በሽሽት ወደ አይሌ መሄዳቸውን ጨምሮ ይጽፋል ።

ስለዚህ ከወሰን ሰገድ ሞት ወዲህ ንጉሠም ወደ ቤተ ክርስቲያን ከሄዱ በጳላ በተወረረው በደቡብ ግዛት ግማሹ በፍርሃት እየተገደደ ቢገዛም በስልምም ግማሹ እንገዛም እያለ ብዙ ጊዜ የግራኝን ጦር በያለበት እየተዋጋ ትግሉን ከመቀጠል አላረፈም ። ብዙ ጊዜ ተዋጎ የሚላቸው የኤል ማያን ሰዎች ነው ። ሹማቸውንም በአሁኑ ሰዓት የናዳብ የወጅ ሹም ይለዋል (3) ። የዓረብ ፋቲህ መጽሐፍ ሌላውም ሰነድ ሁሉ ከአዋሽ ወደ ሰሜን ያለውን የዛሬውን የየረር የቡልጋን የምንጃርን ግዛት ፈጠጋር ይልና ከአዋሽ ወደ ደቡብ ያለውን የዛሬውን ማረቆን የዚያን ዙሪያ ሁሉ በዚያን ጊዜ አጠራር ወጅ ይለዋል ። የዛሬው የሱኪር ፋብሪካ ያለበት ወንጅ ከዚያ የመጣ ስም መሆን አለበት ። ሕዝቡንም እንደዛሬ አሩሲ ፣ ማረቆ ሳይል የኤል

(1) መካነ ማርያምን 98 ዘርዓ ያዕቆብ ፣ ደብተራ ማርያምን ለጃቸው በእድ ማርያም የአሁኑዋቸው ናቸው ። የዘርዓ ያዕቆብ ዜና መዋዕል ገጽ 132
 (2) ዓረብ ፋቲህ ገጽ 338-339
 (3) የናዳብ የንጉሠን የወንድም ልጅ የዮሐንስን ልጅ ያገዛ ያደርገዋል ። በዚህ ላይ የወጅ ሹም ሲለው በሌላ ዐቃ ላይ በጠቅላላው የወጅ ሹም የሚለው እስላም ደዘር የሚባለውን ነው ። ምናልባት የበላይና የበቃቸ ይሆናሉ ።

ማያ ሕዝብ እያለ በቀስት ውጊያ በዝቋላ ዙሪያ ያደረጉትን ጦርነት ከዚህ ቀደም ያደነቀውን እናስታውሳለን ።

የሆነ ሆኖ በዚህ ጊዜ ክርስቲያኖቹ ከመሣሪያው ጦርነት ጋር የገቡትም ያልገቡትም ክርስቲያኖች በግራኝ ላይ የሞት ወሬ እያወሩ የግራኝ ጦር እንዲሸበርና ወዳገሩ እንዲሸሽ በያለበት የሰብከት ጦርነት ያደርጉ እንደነበረ በዚህም ስብከት ለተያዘው ለደቡብ ክፍል ጠቅላይ ገዥ ያደረገው አዶሌና እስላሞች ሁሉ በታላቅ ሥጋት ላይ ወድቀው ሳሉ በኋላ ግን ወሬው አስት ሆኖ ግራኝና አዶሌ በታላቅ ሰልፍ ደብረ ብርሃን ላይ በደስታ መገናኘታቸውን ከደስታ ብዛት የተነሣ ግራኝ ግልቀሱን ዓረብ ፋቂህ እንደዚህ እያለ ይተርካል ።

«ወዚህ አዶሌ በዚህ ሰዓት የነበረው ሞጁ (ሞጆ) ነው ። በዚህ ጊዜ ይማም አሀመድ ከአበሻ ጉሥ ጋር ጦርነት ገጥሞ እስላሞቹ አለቁ የሚሉ አሰተኛ ወሬ ለወዚህ አዶሌ መጣለት ። ይኸም ሲሰማ በእስላሞቹ ሁሉ ዘንድ ታላቅ ነዘን ሆነ ። በፍርሃትና በግዴታ እስላም እየሆነ ከነርሱ ጋር ያለው ክርስቲያን ግን ደስታ ተሰማው ። ወሬውንም ያመጡት እነሱው ናቸው ። ወዚህ አዶሌ ሲጠይቃቸው “ጦሩ ተሸንፎ አልቆበት ይማም ጥቂት ወታደሮቹን ይህ አመለጠ” ብለው ክርስቲያኖቹ ነገሩን ይሉታል ። ክርስቲያኖች ይማም ከነጦሩ አለቀ እያሉ ሁለት የሐሰት ወሬ አስወሩ ብዙው አብሮት ያለው እንዳይሞት ለነፍሱ ሲል በቅርብ ቀን የሰለሙ ሕዝብ ብቻ ነው ። ከወዚህ አዶሌ ጋር ከአዳልና ከሱማሌ አገር የመጣው እውነተኛው እስላም ጥቂት ነው ።

ስለዚህ የዚህን ወሬ ከሰማ በኋላ ወዚህ አዶሌ ኤሚር ሁሴንን ፣ ገራድ ፋንጃናትን ፣ ኤሚር ዲንን ፣ ገራድ አሀመድን ፣ ኤሚር ሻሙን ፣ የጦር ሠራዊቱን ሱማሌውንም ሁሉ ሰበሰበና “ይማም እውነት ሞቶ እንደሆነ አንድ ሰው ጉዳይ ማለት ነው ። ጥንቱን ከአገራችን የወጣነው ቅዱስ ጦርነት ለማድረግ ነው ። በመካከላችን የክርስቲያኖች ሰላይ ወይም ግብዝ ሰው እንዳለ ይናገር ወይም ወደ ንጉሠ ይሂድ ። ምንም ቢሆን ይማም ሳይመጣ ጦርነቱን ሳንፈጽም ወደ አገራችን አንመለስም ። እርሱ ሞቶም እንደሆነ አንድ ሰው ነውና ጦርነቱን ለመቀጠል እኛው እንበቃለን” ብሎ (ዲስኩር) ተናገረ ።

ከዚያ በኋላ ወዚህ ይማም የሚገኝበትን አገር ስልል ብሎ ኤሚር ሁሴንን ወደ ኩዌዝ ወደ ዋራባህ ላከውና ኤሚር ከዋራባህ ሁለት የክርስቲያን ባላገሮችንና አንድ ረዥም ወታደር ማርኮ ወደ ወዚህ ተመለሰና አቀረባቸው ። ወዚህ አዶሌም ይማም የሚገኝበትን ሥፍራና ስለንጉሡም የሚያውቁትን እንዲናገሩ ቢጠይቃቸው ይማም ወደ ዋሳል ሄዶ ከደገልሃን ተጋጥሞ ነበር ። ከዚያ ደግሞ በድንገት ወደ ንጉሠ ገሥግሥ ሄዶ ጦርነት ገጠመና ንጉሡን አባረራቸው ብዙ ክርስቲያኖችም ሞቱ ብለው መለሱለት ይኸን ሲሰሙ እስላሞቹ ሁሉ ደስታ አደረጉ ።

ከዚህ በኋላ ወዚህ አዶሌ እናንተ ጌዝ ጠብቁ እኔ እስከ ደብረ ብርሃን ድረስ ሄጄ ስለይማም እውነተኛውን ወሬ አጣራለሁ ብሎ ለኤሚር ሁሴንና ለገራድ ፋንጃናት ነገረና ወደ ደብረ ብርሃን ጉዞውን ጀመረ ። በሚጓዝበትም ጊዜ ክርስቲያን የነ

በረውን ገራድ ሻሙንን አንተ በታችኛው በኩል አድርገህ ሄደህ ደብረ ብርሃን ላይ እንገናኝ ብሎ ታቸን ላከውና እርሱ ቀድሞ ደብረ ብርሃን ገባ = እስላሞቹ በቀኝና በግራ እየተከፋፈሉ አገር እየፈተሹ ክርስቲያንም ሲያገኙ ይዋጉ ነበርና በዚህ ጊዜ ያንድ ክፍል የእስላም ጦር ከደገላሃን በታች ሆኖ ባሉን ይገዛ የነበረውን እብርሃም የሚባለውን አግኝተው ተዋጉት = አብርሃም የዋሰል ጦርነት ለት ክርስቲያኖቹ ተበትነው ሲሸሹ እርሱ ወደባሌ መጥቶ ነበር = አሁንም ከእስላሞቹ ጋር እንደ ግጭት ከተገናኘ ወዲህ እርሱ ስለአመለጠ ክርስቲያን የነበሩት አሸከሮቹ ተያዙና ለምርመራ ወደ ወዘር አዶሌ አቀረቡዋቸው = በተጠየቁም ጊዜ ይማም ንጉሡን አሸንፎ አባሯል = ብዙም ክርስቲያኖች ገድሎ ፈረሶቻቸውን ቀምቷል ! እስላሞቹ ግን ምንም አልሆኑም ብለው ስለመለሱለት በእስላሞቹ ሠፈር ደስታ ሆኖ አደረ =

ከዚህ ጊዜ ቀደም ብሎ ንጉሡ በደዋርና በባሌ ያለውን ጦርን አንድነት ሆኖ ችሎ ወዘር አዶሌን ውጥ ብሎ ትእዛዝ አስተላልፎላቸው ነበር : አሁን ግን አዶሌ ስለይማም ይኸን እርግጠኛ ወሬ ከሰማ በኋላ ወደ ፈጠጋር ወደ ሠፈሩ ተመለሰ = ገራድ ሻሙን ንጉሡን ታቸን ቀጥሎ ደብረ ብርሃን ቢደርስ ወዘር አዶሌን ሳያገኘው ቀረ = ነገር ግን በርሱ ፈንታ ጊዮርጊስ የሚባለውን የክርስቲያኖች የጦር አለቃ ከብዙ ወታደር ጋር አገኘው = ስለዚህ የሁለቱም ወገን ወታደር ለውጊያ ተሰለፈና ጦርነቱን ገጠመረ ትልቅ ውጊያም ከሆነ በኋላ አበሾቹ ሸሹ = እስላሞቹም ተመልሰው ወደ ወዘር አዶሌ ሄዱ በዚህም ጊዜ ከይማም ዘንድ ወደ ወዘር አዶሌ የተላኩት ገራድ ኡስማንና ድል ሰገድ እመንገድ ደክመው ቆይተው በኋላ ወዘር ዘንድ ደረሰና ይማም የሀበሻ መንግሥት ጌታ ነው = ንጉሡን ከነመኳንንቱ አሸንፎ አባረራቸው ንጉሡም ያመለጠው በሰንት ችግር ራሱ ብቻ ነው = እስላሞቹ ከጠላት ጋር የነበሩትን ሴቶች ሁሉ ማረኩ ሥፍር ቀጥር የሌለውን ወርቅ : ብር : የሐር ልብስ ወሰዱ = ይማምም አንተን ደብረ ብርሃን ድረስ እንገናኝ ብሎሃል ብለው ስለነገሩት ነጋሪት እየተመታ መለከት እየተነፋ ታላቅ ደስታ ተደረገ =

ከዚህ በኋላ እየተጓዘ ደብረ ብርሃን ደርሶ ይማምን ይጠብቅ ዠመር = ይማም በዚህ ሰዓት መንዝ ነበርና ይኸን ወሬ ከሰማ በኋላ ከመንዝ ወደ ተጉለት መጥቶ ቅዱስጌ አደረ (1) = ከዚያ ይኸው ባንተው አቅራቢያ ሠፍረናል ብሎ ለወዘር ቢልክበት የፈረሰኛውንም የአግረኛውንም ጦር ነገዱንም ሁሉ በደንብ አሠልፎ ወዳንተ እንድመጣ ትእዛዝህ ይድረሰኝ ይኸንንም ማለቱ በመካከላችን የክርስቲያኖች ሰላይ አለና ያለንበትም የክርስቲያኖች አገር ስለሆነ ኃይላችንን እንዲያዩ ብዬ ነው ብሎ መልስ ወደ ይማም ላከ = ይማምም ጥሩ አሳብ ነው ብሎ አዶሌን አደነ ቀው = እርሱም በበኩሉ አዶሌ ሊመጣ ነው ተዘጋጁ ብሎ ክርስቲያን ያሉትን ሸማ ምንቶችና ወታደሮች ፈረሰኛውንም ሁሉ ከክርስቲያኖቹ ላይ በተማረከውና በተዘረፈው ዘውድ ወርቅና ብር የሐር ልብስ የወርቅና የብር ካባና ቀሚስ የራሱን

(1) ቅዱስጌ ያለው በቡልጋ ውስጥ ነው = ወደስ በተጉለት ሌላ ቅዱስጌ ይኖር ? ወደስ ቡልጋ በዚያን ጊዜ የተጉለት ክፍል ይሆን ?

ዘበኞቹንም ከባሕርና ከዓረብ አገር የመጡትን ከአለቃቸው ከሻምሱ ጋር አሳምር አልብሶ አስጊጦ ሲጓዝ ፣ ወዘሩ በጦሩ ማህል ሆኖ ብቅ አለ ። ጦሩ ህ ላይ ተከፍሎ እያንዳንዱ ክፍል ባንድ አንድ ገራድ ወይም ኤሚር ይመራ ነበር ። እነዚህንም ሁሉ በ፫ ረድፍ አሰልፏቸው ሲመጣ ከሰው ብዛት የተነሣ የሠልፈኛው ጫፍ አይ ታይም ነበር ።

በዚህ ቀን ወዘር አዶሌ ያሰለፈው የፈረሰኛ ጦር ፫ሺ ጥሩር የለበሰ ፣ ፫ሺ ጥሩር የሌለው ፣ ፳ሺ ባለነጭ ጋሻና ጦር እግረኛው ይኸንኑ ያህል የቀስተኛውም ጦር እንደዚሁ ነበር ። ከይማም ጋር የነበረው የፈረሰኛ ጦር ፭ሺ ነው ። እነሱም በወርቅ ያጌጠ ልብስ ለብሰው ጥሩራቸው ካይናቸው በቀር ሌላውን መልካቸውን ሸፍኖት አይታይም ነበር ። በራሳቸው ላይ የያፋትም እንደመስተዋት ያበራ ነበር ።

የወዘር አዶሌ የጦር ሠራዊት ከአለቆቻቸው ጋር ሆነው ሱማሌን ያዘው ፈረ ሰኞቻቸው እይማም ፊት ሲደርሱ ሰላምታ ሰጥተው አለፉና ወደጉን ዞረው ቆሙ ። ሁለተኛው ክፍል የፈጠጋር የማያ የሸዋና በቅርብ የሰለመው ነገድ ተሰልፎ በግራኝ ፊት ቀርቦ ሰላምታ ሰጥቶ አለፈና በመዝመሪያው መስመር ጉን ቆሙ ። በ፫ኛው ክፍል ውስጥ ወዘር አዶሌ ፣ ኤሚር ሁሴን ፣ ኤሚር ሻሙን ፣ አውራይ ጉር ፣ ኤሚር ዲን በጠቅላላው ህ የሚሆኑ የጦር አለቆች ብዙ ጦር ይዘው ከወታደሩ ብዛት የተነሣ የሰልፋቸውን መስመር ሳይለቁ እይማም ፊት ያረሱ ። ሥፍራውም ጠቦ ነበር እነሱንም በየተራ ሰላምታ ሰጥቶ ሲአነጋግራቸው ይማም የደስታ ለቅሶ አለቀሰ ። ከነርሱም ከተለያዩ ሰባት ወር ሆኖት ነበር ከድዙ ኤል ሃጂጃህ ህጃወጂ - ህጃወጅ - የጁማዳ (1) ።

ይማም ከግምጃ ቤቱ እያስመጣ ወርቁን ብሩን የሐሩን ልብስ ከአዶሌ ጋር ለነ በሩት የእስላም የጦር ሠራዊት ለህ የጦር አለቆቹ ለያንዳንዱ ጥፍጥፍ ወርቅ ሰጠና ለቀረው ወታደር እንደየድርሻው ወርቁንም ብሩንም የሐሩንም ልብስ አከፋፈ ለው ። በእስላምቹ ዘንድ ወርቅ በጣም ተትረፈረፈ ። ሰው ሁሉ የሚገበያየው በወርቅ ሆነ ። ከእስላምቹ ዘንድ አንዱ አንድ ነገር ሲያስፈልገው ወርቅ በእጁ ይዘግንና ወደ ገበያ ሄዶ በወርቅ ገዝቶ ሸቀጡን ይዞ ይመለሳል ። ከብዛተና ከመበርከቱም የተነሣ ወርቅ መመዘን ቀረ ። ያንድ በቅሎ ዋጋ አርባ ወቄት ወርቅ ያረሰ ። እንዲ ወዳንድ ወዳጁ ዘንድ ሊገቡኝው ሲሄድ ተገብኝው አለቃ እንደሆነ ብር ሲያቀርብ ስት ይኸን የምትሰጠኝ ፩፻ ወይም ፪፻ ወቄት ወርቅ አጣህና ነውን ብሎ አልቀበ ለም ይላል ህ ወቄትም ወርቅ ሲሰጠው አንሰኝ እያለ ይቆጣል ይኸን ሁሉ ሀብት የተገኘው ከቤተ ኦምሐራ ነው ። የወርቅና የብር ብዛት እንደቤተ ኦምሐራ በአበሻ ሀገር በየትም የለም» ሲል ዓረብ ፋቂህ አሳቡን ይደመድማል (2) ።

ዓረብ ፋቂህ በጽሑፉ ውስጥ እንደዘመኑ ጸሐፊ ሁሉ በአተራረክ የወገኖቹን

(1) ሪኔ ባሴት እንደ አው. ቀጥር 1531 - 1532 ያደረጉት በኛ ቀጥር ፲፩፻፳፩ ነሐሴ ፲፩፻፳፩ የካቲት ይሆናል ።

(2) ዓረብ ፋቂህ 338 - 354

የእስላምቱን ገንጠል የክርስቲያኖቹን ኩሰስ እያደረገ የክርስቲያኖቹ ጸሐፊዎች እንደሚሰማሩት መጻፍ አልቀረም ። አንዳንድ ጊዜም ፤ እስላም ከፀኑ ክርስቲያኖች ተጋጥመው እሸነፉ ይላል ። ባንዳንድ ሥፍራ ላይ ትልቅ ጦርነት ተደርጎ ከክርስቲያኖቹ የፀኑ ሰው ሲሆኑ ከእስላምቱ ፤ ሰዎች ሞቱ እንዳንድ ጊዜም ምንም አልሞተም እያለ ያልፋል ። ደግሞ አንድ ክርስቲያን ሹም ከአንድ የእስላም ሹም ጋር በፈረስ ወይም በእግር ብቻ ለብቻ በሰይፍና በጦር በትር ተማትተው እስላሙ ያሽነደ እንደሆነ “የኛ ገጣግናው እስላም ጣዖት አምላኪውን ክርስቲያን በሚያስደንቅ አኳኑን መትቶ ከፈረሱ ገልብጦ ገደለው የሚቸም ነፍስ ወደ አላዛኙ አገር ወደ ሲያል ትውረድ” ይላል ። ክርስቲያኑ እስላሙን ሲገደለው በሰማዕትነት ሞተ ነፍሱ ወደ ገነት ትውጣ ይላል ። ይህን በመሳሰለ ነገር ከመለያየቱ በቀር በተረፈ የዓረብ ፋቂህ ጽሑፍ እውነተኛ ነው ። በተቻለው ሐቅም ለመከተል ሲረዳ ለእስላምቱ ላይ የደረሰውን መሸነፍ አይደብቅም ። ከክርስቲያኖቹ አለቆች ውስጥ የነጻነት ላም ሮቤልን ይልቁንም የልጁን የአዝማች አምዱን (ዓምደ ሚካኤል) የአዝማች ተክለ ገደርገሰን ገጠብዳ አጋንኖ ገልጿል ። ወደፊት ደግሞ በባሌ የገጣግና ውን የአዝማች አዳሉን አርበኝነትና ገጣግነት በደንብ ይተርክልናል ።

እንደዚሁም ስለወርቅ መርከብ የጸፈው ከእውነት አይዘልም ። በኛም በኩል ያለው ታሪክ ነገሥት በዚህ ዘመን ወደፊት ከምናነበው ከላስታና ከትግሬ ጦርነት ከግሼን አምባ ዘረፋ በኋላ ያለውን የወርቅና የጳጳር መርከብ ሲያስረዳ «በዚያን ጊዜ ወርቅ እንደ ደንገያ የሐር ልብስ እንደቅጠል ረከቦ ያንድ ወቅት ወርቅ ዋጋ ፱ አሞሌ ጩው ያንድ ወቅት ወርቅ ዋጋ አንድ በሬ ሆነ» ያለውን በሥፍራው ስንደርስ እንገነዘባለን ። ወርቅና ብር የሐር ልብስ እንደዚህ መርከብን በአድናቆት ዓረብ ፋቂህም ታሪክ ነገሥቱም ሲተርኩልን ሁለቱም ካሁኑ ሁኔታ ጋር ለማመዛዘን እንዲመቸን የቀድሞውን የገበያ ዋጋ በሙሉ ሳይሆን ለምሳሌ ያህል እንኳን አልጠቀሱልንም ።

የሆነ ሆኖ እስከዚህ ወርቅና የሐር ልብስ ከመርከብ የደረሰበት ምክንያት ለማንም ሥውር ሊሆን አይችልም ። ከላስታ መንግሥት ወደሸዋ ከሠረበት ከ፲፱፻፳፱ ዓ. ም. ገምግሞ እስከ አሁን እስከ ፲፭፻፳፱ ዓ. ም. ድረስ ያለው ጊዜ ሲታሰብ ፱፻፳፱ ዓመት መሆኑ ነው ። ከይዘኖ አምላክ እስከ ልብነ ድንግል ድረስ በድምሩ ፳፱ ነገሥታት አልፏል ። ጥቃቅኖቹን እነ ባሕር አሰግድን እንጽንፈ አሰግድን ወደ ጉን ብንተዋቸው የቀሩት እንደ ዓፄ ዓምደ ጽዮን ፣ እንደ ሠይፈ አርዕድ ፣ ዓፄ ዳዊት ፣ ዓፄ ይስሐቅ ፣ ዓፄ ዘርዓ ያዕቆብ ፣ ዓፄ በዕደ ማርያም ፣ እንደ ዓፄ እስከንድር ፣ እንደ ዓፄ ናዖድ ያሉት አብያተ ክርስቲያናት በመትከል ገዳም በመገደም ገዳማቱንና አብያተ ክርስቲያናቱን በስጦታ በስለት ለማክበር የሚጣጣሩ ፣ እኔ ልብላላ ወይም የኔ ይብላጥ በማለት የሚፎካከሩ መሆናቸውን ከዚህ በፊት አመልክተናል ።

እነዚህ ከነርሱ በፊት በላስታቱ ላይቀር በተለይ ደግሞ በነዚህ ነገሥታት ጊዜ በወርቅና ብር ፣ በሐር ልብስ የደለቡት የቤተ ክርስቲያን ገዳማትና አብያተ ክርስቲያናት አሁን በግራኝ አህመድ ጊዜ እየተበዘበዘ የተዘረፈውን መጠነኛ ሁኔታውን

ለመገመትና ለማስታወስ ያህል ወዳለፉት ምዕራፎች አሳባችንን አንድ ጊዜ እንቃለስ ።

፩ኛ. ስለመካነ ሥላሴ አዘራረፍ ዓረብ ፋቲህ እንደዚህ ብሏል “..... ግራኝ እመካነ ሥላሴ ቅጽር አጠገብ በደረሰ ጊዜ ቆም ብሎ ከጓደኞቹ ጋር ቤተ ክርስቲያንን እያየ አደነቀና ወደ ውስጥ ገባ ። በወርቅና በብሬ ያጌጠች ቤተ ክርስቲያን ናት..... በዚያን ጊዜ ሺ የሚሆኑ እስላሞች ሺ መጥረቢያ ይዘው ወርቅንና የከበረውን ደንጊያ እየፈነቀሉ ሲያነሡ ከ፩ ሰዓት ገምሮ እስከ ማታ ድረስ ጊዜ ወሰደባቸው.....”

፪ኛ. አትሮንሰ ማርያም ወዘር ኑር የአስዘረፈው ለት መቶ ሰዎች ወደ ዕቃ ቤቱ ገብተው እያወጡ ቢደክማቸው ቁጭ ማለታቸውን ዓይቶ አለቃቸው ምነው ቁጭ አላችሁ አለቀ እንዴ ቢላቸው ዕቃው እንዳለ ነው እኛ ግን ደከመን አሉት..... ከዚያ ቢቸግረው “የከበረውን ልብስ ማጋዝ ተወና ወርቅ ብቻ አግዙ ብሎ አዘዘ..... ማጋዙ እስከ ማታ አላልቅ ስላለ ለማጋዣም ከብት ስላነሰ ለክርስቲያኖቹ እንዳይተርፍ ተብሎ የወርቁን ዕቃና ልብስ ከነ ቤተ ክርስቲያኑ አቃጥሉት” አለ..... ።

፫ኛ. አብድ ኢንናስር የሚባለው ገነተ ጊዮርጊስን ካቃጠለ በኋላ “ሁለት የንጉሠ ግምጃ ቤቶች የነበሩትን አግኝቶ አትግደለን እንጂ የንጉሠ ወርቅ ብር ልብስ ፩፻ ሰው ለሽክም የማይችለውን መርተን እናሳያለን ካሉት በኋላ በነርሱ መሪ ነት ዋላቅ ወደ ተባለው ሥፍራ ሄዶ በወርቅ የተጠለፈ ካባና ተሚስ የወርቅ ግህንና ጥዋ ያሁኑና የቀድሞ ነገሥታት ብዙ የወርቅ ዘውድ ፣ በወርቅና በከበረ ደንጊያ ያጌጠ የነገሥታቱ ልብስ ፣ የወርቅ መታጠቂያ አንባፋ ጩቤው ከወርቅ የተሠራው የበቅሎና የፈረሰ ዕቃው ፣ ሁለመናው ወርቅ የሆነ ግህንና ስኒ ይኸን ሁሉ ዘርፎ ከመዘገበ በኋላ ለሦስት ሺ ሰው አሸክሞ ወደ ጌታው ወደ ግራኝ ሄደ.....” ።

፬ኛ. ሠይፈ አርዕድ ያሠራት የደብረ እግዚአብሔር ገዳም የተዘረፈች ለት በላዩ ላይ ያለው (የጨረሰው) ወርቅ ክብደቱ እንደተጻፈው ከጥፍጥፍ ከጥጆቹ በቀር 909.990 ወቁት ወርቅ ነው..... ።

፭ኛ. በሐይቅ መካነ እስጢፋኖስ መምህሩ በውለታ የመነኮሳቱን ሕይወትና ገዳሙን ከቃጠሉው ለማዳን ሀብቱን በፈቃዳቸው ለማስረከብ ቃል ከገቡ በኋላ በግራኝ ትእዛዝ መሐመድ ዘሐርቡይ ወደ ደሴቱ ገብቶ ለማስጋዝ ሄቶን እንደፈጀበት በጉድጓድና በጓዳ የተገኘውን የወርቅ መስቀል የወርቅ ሰንሰለት ከልክ ያለፈ የወርቅ ዕቃና ልብስ እግራኝ ፈት አምጥተው ሲዘረግፉለት ግራኝ ከሐይቅ ገዳም በወጣው ሀብት ተደንቆ በፊተኛው ጊዜ ያገኘውን ሁሉ እንደዘነጋው አንብባለሁ ።

ስለዚህ በዚህ ዓይነት ብዙ ዘመናት ደልቦ የኖረው ወርቅና ብር ራሱ ፣ ከወርቅና ከብር የተሠራው የቤተ መንግሥት ዕቃና የቤተ ክህነት ንዋይ ቅድሳት ባንድ ጊዜ ተጉልጉሎ ወጥቶ ከዚህ በፊት ይኸን የመሰለ የወርቅ ሀብት ከማያውቁ ከግ

ራኝ መኳንንትና ሕዝብ እጅ ሲገባ ወርቁ ሆነ የሐሩ ልብስ እንደደንጊያና እንደ ቅጠል ረከሰ ቢባል አያስደንቅም = የሚያስደንቀው በዚህ ሁሉ ሀብት የሀብቱ ባላ ቤቶች መሳፍንቱና መኳንንቱ፣ ደሀና ባላገሩ፣ ወታደሩና ነጋዴው፣ በባለቤትነት ሳይገቡበትና በምንም ዓይነት ሳይጠቀሙበት ብዙ ዘመን አልፎ በጠላት እጅ እንዳለ መውደቁ ክርስቲያኖቹ ራሳቸው ባከማቹት ሀብት ግራኝና ሠራዊቱ በግማሹ ተጠቅመው በቀረው መሣሪያ እየገዙ እነርሱን ስለወጉበት ራሳቸው በዝ ሀብታቸው ተመልሰው መጉዳታቸው ነው ።

በዚህ ላይ ያዕቆብ ሐዋርያ ለተባበሩ ለ፲፪ ወገኖች በጻፈው መልእክቱ ላይ «አሁንም እናንተ ባለጠጎች ስለሚደርስባችሁ ሥቃይ ዋይ ዋይ እያላችሁ አልቅሱ ሀብታችሁ ተበላሽቷል ፡ ልብሳችሁም ቡብል ተበልቷል ፡ ወርቃችሁም ብራችሁም ዝንል ፡ ዝገቱም ምስክር ይሆንባችኋል ሥጋችሁንም እንደ አሳት ይበላል» ያለው በዚህ ዘመን በትክክል እንደደረሰ የሚቆጠር ነው (1) = የሐዋርያው ተግሣፅ በዚህ ዘመን የደረሰው በሀብት ራስን አለመጥቀም የጉዳቱ ትምህርት በማናቸውም ጊዜ ለማናቸውም ባለሥልጣን መምህር ነው ። ነገር ግን በምድር ያልተነገረ ፡ ያልተጻፈ አይገኝም ። በተጻፈውና በተነገረው መማሩ ችግር ነው ። «ይሰበስባሉ ለማን እንደሚሰበሰቡ አያውቁትም» ብሎ ዳዊት የተናገረው ማንን አስተምሮ ያውቃል ? ። በሰው ልጅ ሕይወት ላይ ትምህርቱም ፡ ዝንጋታውም ፡ መሰበስቡም ፡ መዘረፉም እንደዚሁ በየፈራረቃ ሲቀጥል መኖር **፪፻፲፱** ት ። ሁኔታው ይገርማል ።

በተረፈ በዚህ ምዕራፍ ላይ ክርስቲያኖቹ ወደ እስላሞቹ ሠፈር ሰላይ እየላኩ ማስመርመራቸውን የእስላሙ ጦር እንዲፈታግራኝ ተሸንፈ ወይም ሞተ ንጉሠ እሸነፉ እያሉ ማስወራታቸውን የወዘር አዶሌ ዲስኩር አስገንዘዐናል ። እኔ እንደሚመስለኝ ግራኝ ሞተ ተብሎ ከመወራት የደረሰው በእምባ ግሼን እንቢትወደድ ሠርጌ በግራኝ የጦር አለቆች በገራድ አህምሹና በገራድ ማታን ላይ ስለአገኙት ድልና ከዚሁ ተያይዞ ግራኝም ጦርነቱን ሳይቀጥል ፡ የወገኖቹንም ደም ሳይበቀል ወደፊት ገፍቶ ከዘለቀበት ከቤተ እምሐራ መዝሙሪያ ወደ ሐይቅ ከዚያ ወደኋላው ወደሸዋ በመመለሱ ይሆናል ። ይኸም በክርስቲያኖቹ ዘንድ አውቀውም ሳያውቁትም ተሸንፎ ወደመጣበት ተመለሰ ወይም ሸሸ ብሎ ለሰብከት ያህል ወራው ተነዘቶ ይሆናል ።

የሆነ ሆኖ ግራኝ አህመድ ከቤተ እምሐራ ተመልሶ በሸዋና በሸዋ ዙሪያ በደቡብ ኢትዮጵያ ያለውን ግዛት ከአደላደላ በኋላ ፡ ራሱም ባለፈው ባገኘው ድልና ሀብት እየተደሰተ ከሚሰቆቹና ከቤተ ሰቡ ጋር አንድ ዓመት ያህል በሐድያ በወጅ በጉራጌ በፈጠጋር እየተዘዋወረ እረፍት ካደረገ በኋላ ባዲስ ኃይል ባዲስ ድርጅት ባሙቱ በ፲፭፻፳፮ ዓ. ም. በሚያዝያ እንደገና ወደ ሰሜን ተመልሶ ለነአህሙሹ ያቃተውን እምባ ግሼንን ላስታንም ወርሮ ንጉሡን ልብነ ድንግልን ለመማረክ በግድ

(1) የያዕቆብ መልእክት ም. 5 ቀ. 1-4

ምና በቤተ አምሐራ በትግራይና በጸለምት በኩል አድርጎ ወደ ጉጃም መገምገሙን ወደፊት እናነባለን ።

ምዕራፍ ፳፮

የጀግናው የተክለ ጊዮርጊስና የራስ ነቢያት መከላከል (፲፭፻፳፬ ዓ. ም.)

ግራኝ አህመድ ፲፭፻፳፬ ዓ. ም. ጥቅምት ወር ዝምሮ እስከ የካቲት እነዚያን የቤተ አምሐራ አብያተ ክርስቲያናት ዘርፎ አቃጥሎ ወደ ደብረ ብርሃን መመለሱን አንብቦናል ። ደብረ ብርሃንም በተጉለት ዓፄ ዘርዓ ያዕቆብ በዘመን መንግሥታቸው (፲፬፻፳፯ - ፲፬፻፳፰ ዓ. ም.) ያሠሩት በዚያን ዘመን የታወቀ ከተማ ነው (1) ። ግራኝ በቤተ አምሐራ እንደራሴው አዶሌ በደቡብ ክፍል በፈጠጋር በነበሩበት ሰዓት እነዚህ በአርእስቱ የተጻፉት የጦር አለቆች ሌሎችም (የወሰን ሰገድ ልጅ) የደዋሮው አዳሉ ፣ የባሌው ዮናዳብ ፣ የንጉሠ እማች የወጅ ሹም ፍቅር ኢየሱስና ራስ ነቢያት ፣ ተክለ ጊዮርጊስ የተጉለቱ እነዚህ ሁሉ ለጠላት እንገሳም ብለው በያለበት ከግራኝ ጦር ጋር ትግላቸውን እንደቀጠሉ ናቸው ። እነዚህም ሁሉ የጦር አለቆች ስማቸውንና ዝግገንነታቸውን በዚህ በዓረብ ፋቂህ መጽሐፍ ውስጥ የጨረፍታ ያህል ከማወቅ በቀር ሞላ ከጉደል የሕይወት ታሪካቸው በዚህ ጊዜ የሠሩትም ዝግገንነት በዝርዝር ስለሌለ የበለጠ ልናውቃቸው ባለመቻላችን ያላዘናል ።

ዓረብ ፋቂህ ተክለ ጊዮርጊስ የተጉለት ሹም (በተለይ የሾጀራሁ) ሲለው ከሌላ አውራጃ በሹመት ምክንያት ይምጣ ወይም የዚህ ወረዳ ተወላጅ መሆኑን አይገልጽም ። ነገር ግን በውጊያው ላይ ከዚህ በፊት በእስላምቹ ዘንድ የከበረውን ከቢር መሐመድን ስለገደለ በዚህ የግራኝን ንዴት ዝግገንነቱን እየጨማመረ እንደዚህ ሲል ይጠቅሳል ። «ይማም ሲሙን (ስምዖን) ወግቶ ከተመለሰ በኋላ አብሳማ ኑርንና ኤሚር ሻሙንን ወደ ሾጀራህ (ወገራ ይሆን) ጅሺ የእግረኛ ጦር አሲህ ላካቸው የእግረኛ ጦር መስጠቱም አገሩ ለፈረስ የማይመች (ገደልማ) ስለሆነ ነው ። እነሱንም ወደዚህ አገር ሲልካቸው የሾጀራህን አገር ሰጥቻችኋለሁ ነገር ግን የከቢር መሐመድን ገዳይ (የተክለ ጊዮርጊስን) ጭንቅላት ቆርጣችሁ ካላመጣችሁልኝ ከጀግና አልቆጥራችሁም አላቸው ። እነርሱም እንዲቀናን እግዚአብሔርን ለምንልን ብለው ሄዱ ። ተክለ ጊዮርጊስ ከክርስቲያናቹ ዝግግኖች አንዱ ነው ። ጥሩ ፈረሰኛም ነው ። ብቻውን ከአሥር ፈረሰኛ ጋር ለመዋጋት የሚችል ሰው ነው ። እርሱንም ሻምሱ እንደኛውን በር አብሳማ ኑርና ገራድ (ኤሚር) ሻሙን ላይኛውን በር ይዘው ውጊያው ተዝምሮ ሲዋጉ ተክለ ጊዮርጊስ ወደ እንደኛው በር ሸሽቶ ለማምለጥ ቢደርስ ላያስበው ከሻምሱ ጋር ተገናኘና

(1) የኢት. ታሪክ ክይብና አምላክ እስከ ዓፄ ልብነ ድንገል ምዕ. 33

ሻምሱ ገድሎ ራሱን ቆርጦ ለአህመድ (ግራኝ) አመጣለት = ይማም ባየው ጊዜ ትልቅ ደስታ ተሰማው = ጭንቅላቱንም ላመጣለት ለሻምሱ የወርቅ እምባር የሽል ማት ልብሰ ሰጠው» (1) =

ከቢር መሐመድ ከዚህ በፊት እንደምናስታውሰው ግራኝ አህመድ በሸዋ ዙሪያ ያለውን አገር ወርሮ ሲጫርስ ራስ ወሰን ሰገድም ከሞተ በኋላ ወደቤተ እም ሐራ ሲጓዝ ይህ በኋላችን ያለውን የክርስቲያን አገር ከገበረኛ ከሰለመ ቅርብ ጊዜ ነው፤ አሁን ትተነው ስንሄድ ወደቀድሞ ሃይማኖቱ ይመለሳልና እኔ ወይም ሻምሱ መቅረት አለብን ብሎ ለግራኝ ያማከረና ግራኝ እውነትህ ነው አንተው ቅር ብሎ መርቆ አሰናብቶ ያስቀረው ነው = ከዚያም ወደ ወረባ ሄዶ ዓፄ እስክንድር ባሠራት ቤተ ክርስቲያን ውስጥ የተከማቸውን ወርቅ ለመዝረፍ ሲል ከአገር ተወላጁ ጋር ሲዋጋ መሞቱን ከዚህ በፊት እንደአነበብነው ያገር ተወላጁ መሪና ገዳዩ በዚያ ላይ ስሙ ያልተገለጸው የተገለጹ ተክለ ጊዮርጊስ ኖሮአል =

እንግዲህ ግራኝ ቤተ እምሐራ በነበረበት ሰዓት ተክለ ጊዮርጊስ በተገለጹና በዙሪያው በገዳላገደሉ አገር (ምናልባት በመራቤቴ፣ በጉላ፣ በአንኮበር ዙሪያ) እየ ተከላከለ የግራኝን ሹማምንት ግማሹን ሲገድል ቆይቶ ሳለ አሁን ግራኝ ደብረ ብር ሃን ተመልሶ ከአዶሌ ከተገናኘ በኋላ እርሱ በሌለበት ሰዓት ጦሩን ያስቸገሩበትን ወዳጁን ከቢር መሐመድን የገደሉበትን ክርስቲያኖች በአዲስ ኃይል አዳዲስ የጦር ሠራዊት እየላከ ያሰወጋል ማለት ነው =

ISIC

ደብረ ብርሃን የገባለት ከአዶሌ ጋር ተሠልፎ በግራኝ ራት ሰላምታ እየሰጠ ያለፈውን የጦር ብዛት ዓረብ ፋቂህ ገልጸታል = በዚያም ውስጥ ከአዳሉ፣ ከሰማ ሌው ከዓረቡ ይልቅ በቅርብ ጊዜ የገባለት የይፋቱ የደዋሮው የፊጠጋሩ የሸዋው የአማራው ሕዝብ እንደሚበዛ የታወቀ ነው =

በኢጣልያ የወረራ ጊዜ ቍጥራቸው ያነሰ የኢጣልያ ተወላጆች ቍጥሩ የበረ ከተውን ያገር ተወላጅ ባንዳ በሚል ስያሜ አደራጅተው እየመሩ ስላገሩ የሚከላከ ለውን እርበኛ ይወጉ እንደነበረው ያን ጊዜም የግራኝ የጦር አለቆች ይኸንኑ ሠር ተዋል = ተክለ ጊዮርጊስ በአንዱ በር ተዋግቶ ወደሌላው በር ለመሸሽ ሲሄድ ድን ገት ከሻምሱ ጋር ተገናኝቶ ተዋግቶ የሞተው ይህ የእስላም የጦር አለቃ በውስጥ አወቅ ያገር ተወላጅ እየተመራ አልፎ ሁለተኛውን በር ይዞ ስለተጠባበቀው ነው =

ከዚህ ከተክለ ጊዮርጊስ ውጊያና ሞት በኋላ ዓረብ ፋቂህ ስለራስ ነቢያትና ስለፍቅረ ኢየሱስ ውጊያ እንደዚህ ሲል ያነሣል = «ይማም ከቤተ እምሐራ ወደ ደብረ ብርሃን የመጣ ጊዜ የሀበሻው ንጉሥ ወናግ ሰገድ ሂረን ወደሚባል ወደ ባሕር ዳባ ሄደ = ባሕር ዳባም ጥሩ የሚጣፍጥ የባሕር ሐይቅ ነው ንጉሡ በአበሾቹና በክርስቲያኖቹ ዘንድ የተከበረውን ጉብዜን ራስ ባንያትን እስላሞቹ ሁሉ ያሉት ደብረ ብርሃን ነው፤ እውራይ አቡን በይፋት ወደኋላ ቀርቷልና ሄደህ እጅን ይዘህ እምጣው» ብለው እንደላኩትና ሲልኩትም ግራኝ ቀደም አድርጎ

(1) ዓረብ ፋቂህ ገጽ 354 - 357

ለዚህ ለአውራጃ አቡን ብዙ የጦር እርዳታ መላኩን አለግጠዎታቸውን ይገልጻል (1) ።

ከዚህ አያይዞ « ራስ ባንያት በክርስቲያናቱ ዘንድ የከበረ ነው» እያለ ለሙንም ነቢያት በግለት ፈንታ በሰሐተት ባንያት ቢለውም የተከበረ ነው ሲል ያነግው እውነቱ ነው ። በኛም ዘንድ የግዕዙ ጽሑፍ ራስ ወሰን ሰገድገና ራስ እስላም ሰገድን እያቀናጀ የግራና የቀኝ ቢትወደድ እያለ እንደሚያወሳቸው ራስ ነቢያትንና ከዚህ በፊት ስሙን የጠራውን ቢትወደድ ሠርዜን ግራና ቀኝ እያደረገ ይጠራቸዋልና የራስ ነቢያት ደረጃ ከነዚህ ጋር ተመሳሳይ ነው ግለት ነው (2) ።

እንደዚሁም አልቫራጽ በመጽሐፉ «ወደቤተ መንግሥቱ በደረሰን ጊዜ ከባል ደረባችን አንዱ ግራጌታ የሚያሰኝ ግዕርግ ያለው ራስ ነቢያት ነው፤ እርሱም በፊት ባሕር ነጋሽነት ቀጥሎ ቢትወደድነት ተሾሞ ነበር» ሲል ገልጿል (3) ።

ራስ ነቢያት እንባቢ እንደሚያስታውሰው ከዚህ በፊት በደዋሮ ተዋግቷል ። ንጉሡም ዋሰል የነበሩ ጊዜ በመንዝ በኩል ያለውን ሦስተኛውን በር ይዞ ግራኝን እንዲከላከል የተመደበው እርሱ እንደነበረ እናስታውሳለን ።

አሁን ንጉሡ ወደ ይፋት ከአውራጃ አቡን ጋር እንዲዋጋ ሲልኩት ለአውራጃ አቡን የተላከውን የጦር እርዳታ ሳይገነዘቡ «እጁን ይዘህ አምጣልኝ» እንዳሉት ጸሐፊው ይገልጻል፤ ጸሐፊውም ባሁኑ ድል በሆኑበትና የግራኝ ጦር ባየለበት ሰግት ምንም እንኳ በግሮኝ ከምባ እነቢትወደድ ሠርዜ ያገኙት ድል የተስፋ ሮራ ቢፈነጥቅ «እጁን ይዘህ አምጣልኝ» የሚል የኩራት ትእዛዝ የሚሰጡ አይመስልም ። ጸሐፊውም ከንጉሡ አንደበት መውጣቱን ወሬ ሰምቶ ነው እንጂ በአጠገባቸው ሆኖ እንዳልሰማ የታወቀ ነው ።

የሆነ ሆኖ ዓረብ ፋቂህ የአሁኑን የራስ ነቢያትንና የፍቅረ ኢየሱስን ጦርነት እንደዚህ ብሎ ይወስናል ። «ራስ ባንያትና አዝማች ፍቅረ ኢየሱስ ወታደሮቻቸውን ይዘው መጥተው እስላሞቹ ወደ አሉበት ወደ ቂሳህ (ይፋት ውስጥ) መጡ እስላሞቹም በሩቅ ባዩዋቸው ጊዜ ለጦርነት ተሰለፉ ሁለቱ ወገኖች ከተቀራረቡ በኋላ ከእስላሞቹ ውስጥ ሳብር አድ. ዲን. የሚባለው ፈረሰኛ ቀድሞ ጦርነቱን ሲከፍተው እስላሞቹም ተከትለውት ገቡና ወታደር ለወታደር ተደባለልቆ ይዋጋ ዠመር ። በዚያን ጊዜ አባስ (4) ወደራስ ባንያት ገሥግሶ ሄደና በሰይፍ ቢመታው የራሱ ቆብ ሲሰው ከፈረሰ ገሮ ጋር ተቆርጦ ከመሬት ወደቀ ። በዚያን ጊዜ ባንያት ፊቱን መልሶ ሸሸ ። ክርስቲያናቱም ተዘበራርቀው ሸሽት ዠመሩ ። እስላሞቹም ከእኩል ቀን ዠምረው እስከ ማታ ድረስ እየተከታተሉ ሲፈጁዋቸው ዋሉ ። ከዚያ ወደ ማታ የማረኩትን ፈረሰና በቅሎ ይዘው ወደ ሠፈር ተመ

(1) ዓረብ ፋቂህ ገጽ 357 - 358
(2) Liber Axum-Conti-Rossini ገጽ 31 - 33
(3) አልቫራጽ ምዕ. 180 ገጽ 276
(4) የግራኝ የወንድም ልጅ ዓረብ ፋቂህ 317

ለሱና ያገኙትን ድል ለይማም ላኩበት ። መላክተኛውም ደብረ ብርሃን ደርሶ በነገ ረው ጊዜ ይማም አህመድ ታላቅ ደስታ ተሰማው» (1) ።

የሆነ ሆኖ አሁንም ራስ ነቢያት ከዚህ ጦርነት ተመልሶ ወደ ንጉሠ መሃዲንና እንደገና በወረባ ያኪም ከሚባል የጦር አለቃ ጋር መዋጋቱን ወደፊት እንመለከታለን ።

ምዕራፍ ፳፱

የተጉለት ፣ የይፋት ፣ የደዋዎና የወጅ ፣ የዝቋላ ዙሪያ አገሮች ለግራኝ እየገቡ መስለም (፲፭፻፳፱ - ፳፭ ዓ. ም.)

ግራኝ አህመድ ከቤተ እምሐራ ተመልሶ ከወዘር አዶሌ ጋር በደብረ ብርሃን ከተገኘኛና በተጉለት ዠግናው ተክለ ጊዮርጊስ ከሞተ በይፋትም ራስ ነቢያትና ፍቅረ ኢየሱስ ተሸንፈው ከሸሹ በኋላ ለተጉለትና ለይፋቱ ግዛት የወንድሙን ልጅ አባስ ንና አውራይ አቡንን ትቶ እርሱ ራሱ ከዚህ በፊት አገራዊና ያለፈውን የደዋዎን ግዛት በትክክል እያጣራ ለማሳመን ጉዞ ሲገምር አውራይ አቡንና አባስ እኛ እዚህ እክርስቲያን አገር ቀርተን እንተ ወደ ደዋዎ ስትዘምት በመካከሉ ከረምት ገብቶ አዋሽ ቢሞላ ካንተ ጋር ተቋርጠን እንቀርና በዚያን ጊዜ ንጉሠ በመካከል መጥቶ ቢወጋን እንቸገራለን ቢሉት ምንም ቢሆን ሕዝቡን አስገብረን ግብ ፍን ከበላችሁ በኋላ እንደዚሁ ትታችሁት ከኔ ጋር ልትሄዱ አይገባም ብሎ የአቡ በከርን ጦር ጨምሮላቸው እርሱ ወደደዋዎ ሲጓዝ አውራይ አቡን አባስንና አቡበከርን ትቶ እርሱ ወደ ግራኝ መጥቶ አብሮ ወደ ደዋዎ ጉዞ ተገምረ ።

በዚሁ ጊዜ የግራኝ አንድ ክፍል ጦር በፈራቃሃም ዲን እየተመራ ሲጓዝ በሌላ በኩል ደግሞ በዝቋላ አቅራቢያ ጥቅጥቅ ባለ ጫካ ውስጥ ጦርነት ሲገመር ራሱን መግታት የማይችለው በሻራህ የሚባለው የፈራቃሃም ዲንን ምክር ጥሶ ሲያልፍ በቀስት አመታት ስመ ጥር የሆኑት የማያ ሰዎች ጦርነት ገጥመውት ሲዋጉ አንዱ የማያ ጦረኛ አነጣጥሮ በቀስት የበሻራህን ፊት መትቶ ገደለው ።

ነገር ግን በሻራህ ከሞተ በኋላ መዝሙሪያ ገራድ ሻሙንና ገራድ ኡሰማን ቀጥሎ ራሱ ፈራቃሃም ዲን ወደ ማያዎቹ ሄደው ተዋግተው አሸነፉዋቸው ። ከዚህ በኋላ እስላሞቹ በያለበት እየተበታተኑ የማያን ሕዝብ ሲፈጁ ሰንብተው የቀረውን በማሳመን እየሰበሰቡ አሰለሙት ፣ አለቃቸው ዘርጄር (ዘርጊ ?) ብቻ እኔ የምሰልመው ከይማም አህመድ ፊት ነው እንጂ እሹማምንት ፊት መሰለም ውርደቴ ነው ስላለ ውሎ አድሮ እንደተመኘው ግራኝ አህመድ (ይማም) ወጅ የነበረ ጊዜ ቀርቦ ስለመ ።

የወጅ ሹም እስላም ደሀር ፣ የዝቋላ ዙሪያ ሹም ተስፋ ፣ የናዳብ የሚባል የን

(1) ዓረብ ፋቂህ ገጽ 357 - 359

ወንበፊ: ቤተ: ጠፋ	ወንጊል: በሰተከ
ጳጳስ: ዘልፈ: ጸንበ: ይ	ጸፆ: ጠፆ: ታሰፎ
ሌብሐኛ: ወይዘር	፳፻፳፻፳፻፳፻፳፻፳፻
ክዳ: ለጸግዘ: ሌብ	የክ: በጊደ: ስፍ: ስ
ሐር: ለሃለጠ: ሃለ	ጋ: በጠልከና: ጸፆ
ወ: ለጣን: ለጣን:	በቆጋ: ስፍ: ለበግፊ
ወላጣን	ጠልከና: ቴፕ: ስግ
፳፻፳፻፳፻፳፻፳፻፳፻	ወበጊህ: ስፍ: በገገሬ
፳፻፳፻፳፻፳፻፳፻፳፻	ወጠልከና: ጠልከና
ዝፍድር: ዘተገፊት:	ወሰፆ: ስፍ: ስግ
ጊደ: በጠፆሰ: ገን	ተገገሬ: ስፍ: ስግ
ሰን: ስገደ: ጣርያፆ:	ፆ: ስገሬ: ስፍ: ስግ
በጸጋ: ገግዚ: ስገሐ	ፆ: ስገሬ: ስፍ: ስግ
ፎ: ስገሬ: ስፍ: ስግ	ፆ: ስገሬ: ስፍ: ስግ
ገ: ስገሬ: ስፍ: ስግ	ፆ: ስገሬ: ስፍ: ስግ
ዘወጊ: ቀጸገገ: ወ	ፆ: ስገሬ: ስፍ: ስግ
ጠልከና: ገገደ: ክር	ፆ: ስገሬ: ስፍ: ስግ
ስገሬ: ስፍ: ስግ	ፆ: ስገሬ: ስፍ: ስግ
ግፊ: ስፍ: ስግ	ፆ: ስገሬ: ስፍ: ስግ
ስገሬ: ስፍ: ስግ	ፆ: ስገሬ: ስፍ: ስግ
ለተገገ: ገገገ: ገገገ	ፆ: ስገሬ: ስፍ: ስግ
በሌገገ: ገገገ: ገገገ	ፆ: ስገሬ: ስፍ: ስግ
ጸገ: ስፍ: ስግ	ፆ: ስገሬ: ስፍ: ስግ
ፆ: ስገሬ: ስፍ: ስግ	ፆ: ስገሬ: ስፍ: ስግ

በዚህ ሰነድ የእስያም ደሀር አባት ቀም ደሀር ባሄ ልብን ደንግል አያት ባሄ በእደ ግርያም ዘመን የጠገ ያጸነት (የወጅ ስመት) ይህ እንደነበረ ከሌሎች ስማምንት ጋር ተጠቅሶ ይታያል ። ዝቅ ብሎ በደኛው ምድ ባሄ ልብን ደንግል ዘመን ከእጅሱ ከእብን ግርቆስ ቀጥሎ ከጸራግ ግግራ አሥራት በራት ስሙ ተጠቅሶ ይገኛል ። ስለዚህ የወጅ ግዛት ለእስያም ደሀር ካባት የወረደ ነው ማለት ነው ። ሰነዱ በፎቶ የተነገሠው በብር ብር ግርያም (ገመገላ) ከሚገኝ ካንድ የብራና ወንጌል ጸር ነው ። ያገኙትና ያነሡት ግጸም ስፔንሰር ናቸው ።

ጉሡ አማች ባንድነት ሆነው ለመከላከል ካሰቡ በኋላ የገደባው ተስፋ መከላከሉ ምንም ረብ እንደማይሰጠው ስለተገነዘበው ከነጭፍራው ወደግራኝ ገብቶ ሰለመ = የናዳብ በበኩሉ ለግራኝ ገብቶ መሰለሙ የማይዋጥ መራራ ጉርሻ ስለሆነበት ከእስላም ደሀር ጋር ወደ ጉራጌ አገር ከሄዱ በኋላ ከዚያ መሄድ ካልፈለገው ከእስላም ደሀር ተለይቶ ሚስቱንና ጓዙን ይዞ መቶ ሃምሳ ፈረሰኛ እንዳስከተለ ንጉሡን ፍለጋ ወደ አንገራት ሄደ = እስላም ደሀር ደግሞ ከጓደኞቹ ከዮናዳብና ከተስፋ የተለየ ሌላ መካከለኛ የመውጫ ዘዴ በመፈለግ “ሃይማኖቱን መለወጤ በንጉሡ ዘንድ የተሰማ እንደሆነ ታላቅ ውርደቱ ስለሆነ እየገበርሁህ ሃይማኖቱን ይገዛ ልቀመጥ አገሬም አይዘረፍ ቤተ ክርስቲያኔም አይቃጠል” የሚል የልመና ቃል ጨምሮ መላኩን ጸሐፊው ግራብ ፋቂህ እንደዚህ ሲል በራሱ አነጋገር ባጭሩ ያብራራል =

«አገሩ እንዳይዘረፍበት ፡ አብያተ ክርስቲያን እንዳይቃጠሉበት ስለፈራ እስላም ደሀር ልጁን ከህገ ፈረሰኞች ጋር አስቦ የሚባል ሹም ጨምሮ ወደ ይማም ላክ = መላክተኞቹም በደረሱ ጊዜ ዋናው ሹም (እስላም ደሀር) ለምን አልመጣም ብሎ ጠየቃቸው = እርሱ ወዳንተ የመጣ እንደሆነ በንጉሡ ዘንድ ውርደት ይሆንበታል = ነገር ግን ስለርሱ ይኸው ልጁን ልኳል ብትፈልግም አስልመው ብሎ አባትየው ፈቅዷል አባቱም ግብር ይገብራል ብሎ አስቦ መልስ ሰጠ =

በዚህ ጊዜ ይማም ከጓደኞቹ ጋር ተማከረ ጓደኞቹ አባትዬውን አንፈልገውም ሃይማኖቱን ይዞ ይቀመጥ ልጁ ግን ይሰለምና ከኛ ጋር ይሁን ስለአሉ ይማም አላባቸውን ተቀበለ = ስለዚህ ክርስቲያኖቹን ሰበሰቡና “እግዚአብሔር አምላክ ነው መሐመድም ሐዋርያው (መላክተኛው) መሆኑን እንመሰክራለን ብሎ” አሉዋቸው = አስቦ ይኸንኑ ቃል መልሶ ተናገረና ሰለመ = የእስላም ደሀር ልጅ ደግሞ ልጅ ልታደርገኝ ማልልኝና ነው የምሰልመው ብሎ እምቢ አለ = ይማም ሳቀና ግዴላህም የፈለግኸውን ሁሉ ታገኛለህ ብቻ ከእግዚአብሔር በቀር ሌላ እግዚአብሔር የለም ሐዋርያው መሐመድ ነው ለርሱም እግዚአብሔር በረከትንና ደሀንን ትን ይሰጠው በልና ስለም አለው ልጁም እሺ ብሎ ይኸንኑ ቃል ተናግሮ ሰለመ ፡ ክርሱም ጋር የመጡት ህገ ፈረሰኞች ይኸንኑ ፈጽመው ሰለመ = ይማም ልብስ ሰጣቸው አይዟችሁ አትፍሩ ብሎ አጽናናቸውና ክርሱ ጋር አስቀመጣቸው = ከዚያ ቀጥሎ ተስፋም የገደባው ገዥ በፋራቃሃም ዲን እጅ ስልሚያለሁና አገራ አይዘረፍ ወታደራን ይገዛ ወዳንተ እመጣለሁና ሰው ላክልኝ ብሎ ወደ ይማም ላክ ይማምም ያኪምን ልኮልት ክርሱ ጋር መጥቶ ከይማም ተገናኝና እንግዲህ በያኪም ውስጥ ሆነህ አገልግል አለው =

ከዚያ በኋላ ፋራቃሃም ዲን በርሱ እጅ የሰለሙ የ፪ አገሮች ሕዝብ ከፈረሰኛው ከየአለቃው ጋር ሆኖ ወደ ይማም መጣ = ይማም ብዛታቸውን አይቶ አምላክን አመሰገነ አብድ አ.ን ናስር ጋንዝ አጠገብ ያሉትን የከምባታ ሰዎች ሊወጋ ሄደ ከምባቶችም ከጋፋት ሰዎች ጋር ተደባልቀው ውጊያ ገምረው ነበር በኋላ ግን ተሸንፈው ገበሩ = ከዚያ ወደ ሀድያ መጣና ተዋጋ ነገር ግን ከእስላሞቹ ውስጥ ሁለት የታወቁ ሰዎች ሲሞቱ የቀሩት ሸሹ አብድ አ.ን ናስርም ከ፲፪ ጓደኞቹ

ጋር መንከሮ ሲዋጋ የሸሹት ተመለሱ ከዚያ በኋላ ክርስቲያኖቹ ሸሹ የቀሩትም በጦርነቱ ላይ ሞቱ አብድ ኢን ናስርም በዚሁ አገር ላይ ተቀመጠ ። በዚሁ ጊዜ ይግም አህመድ የራማዳንን ጾም በወጅ ጾም በጉራጌ አገር ጾምን ፈታ» (1) ።

ይህ በአለፈው የተመለከትነው ግራኝ አህመድ ንጉሡን አባርሮ ለመያዝ ወደ ቤተ እምሐራ ሄዶ ሳይሆንለት በዚያ አውራጃ የሚገኙትን ታላቅ ገዳማትና አባያተ ክርስቲያናት አቃጥሎ ከተመለሰ በኋላ የሠራው ነው ። ንጉሡም በሽምብራ ኩራ ላይ በ፲፭፻፳፩ ዓ. ም. በመጋቢት ፳፩ ቀን ተዋግተው ተሸንፈው ወደቤተ እምሐራ ከዚያም ወደ በጌምድር ከገቡ ወዲህ የቀድሞዎቹ መኳንንት እነራስ እስላም ሰገድ እነራስ ወሰን ሰገድ ከሞቱ አሁንም በቅርብ መጥቶ የነበረው ራስ ነቢያት ተሸንፎ ከተመለሰ በኋላ ለግራኝ በዚሁ በደቡብና በደቡብ ምሥራቅ የኢትዮጵያ ክፍል ከባድና አስጊ ጦር እንዳልነበረበት እንመለከታለን ።

ስለዚህ ግራኝና የጦር አለቆቹ ቀድሞ ራስ ደገልንን ካሸነፉበት ከ፲፭፻፲፱ ዓ. ም. ገምግሞ ንጉሡን እስከአሸነፉበት እስከ ፲፭፻፳፩ ዓ. ም. ድረስ እየተዋጉ በወረራ ያለፉበትንና ያላለፉበትን አውራጃና ወረዳ በአሁኑ ሰዓት ግራኝ ብዙ የወርቅ ሀብትና የሀር ልብስ ይዞ ከቤተ እምሐራ ከተመለሰና ከእንደራሴው ከወዘር አዶሌ ጋር በታላቅ ስልፍና በደስታ ደብረ ብርሃን ከተገናኙ በኋላ እርሱና የጦር አለቆቹ ባሁኑ ጊዜ (፲፭፻፳፩ ዓ. ም.) በረጋ መንፈስ በተረጋገጠ ልብ በይፋት በተገለጸ በፈጠጋር (ቡልጋና ምጃር) በጉራጌ ፣ በዝቋላ ዙሪያ ፣ በከምባታ ፣ በሐድያ ፣ በጋንዝ (ግንጭ ?) በጉራጌ እንደልባቸው እየተዘዋወሩ ሲዋጉ ፣ ሲዘርፉ እንደልባቸው ሲያዙ ፣ ሕዝቡን ሲያሰልሙ ፣ ሲያሰገብሩ እንመለከታለን ።

ከታላላቆቹ መኳንንት ከነራስ ወሰን ሰገድ ውድቀት በኋላ ከአይፈርስና ከሽምብራ ኩራ ጦርነት ወዲህ ንጉሡም ወደ ቤጌምድር ከዘለቁ በኋላ በአሁኑ ሰዓት እነዚህ ሁሉ የደቡብ አገሮች በበላይ አለሁላችሁ የሚል ሁሉን ባንድነት ሰብስቦ የሚያዋጋ የበላይ መሪና አለቃ እንዳላገኙ ይታያል ። በጀግንነት ስመጥር የነበረው ራስ ነቢያትም ባለፈው እንደተመለከተው ከንጉሡ ታዞ በመንዝ አልፎ ወደ ይፋት መጥቶ ከአባስ ጋር ብቻ ለብቻ ገጥመው ዓረብ ፋቂህ የሚለው እውነት እንደሆነ የፈረሱ ገሮና የራሱ ቆብ ስሰይፍ ተቆርጦ ከወደቀበት ወዲህ ነፍሱን ለማዳን ሸሽቶ ወደመጣበት ተመልሷል ። የተመለሰውም ንጉሡ ነገሥቱ ወደሚገኙበት ወደ ቤጌምድር ወይም ወደ ጉጃም መሆን አለበት ። እንደዚሁም ሳፋ (ሳፍ ሰገድ) የሚባለው የሚቹ የራስ ወሰን ሰገድ ልጅ በደዋርና በሌላውም ክፍል ሲከላከል ከቆየ በኋላ ተስፋ በመቁረጥ ከጓደኞቹ ከእምሃና ከፋኑኤል ተለዩቶ ንጉሡ ወደሚገኙበት ወደ እንጉት (ላስታ ጉን) መሄዱ ተመልክቷል (2) ።

(1) ዓረብ ፈቀህ ገጽ 359 - 366
(2) " " " 367 - 370

በእስላሞቹ በተወረረው አገር የግራኝ ሥልጣን በተዘረጋበት ጊዜ በሌላው ባልተያዘው አገር ንጉሠ ዓፄ ልብነ ድንግል ሹም ሽር እንደሚያደርጉበት ላገለገለም ጉልት እንደሚተክሉ ይህ ሰነድ ያሰረዳል ። ከሰነዱ ላይ እንደሚታየው በቀኝ ዓረብ ኛው ዓፄ ዳዊት (ሸ፫፻፳፭ - ሸ፬፻፱ ዓ. ም.) ድል መንግሥ ላሠራችው ለቤተ ልሔም ቤተ ክርስቲያን የጸሃንና የቅውይስን . . . መሬት የጉለቲበት ፣ በግራ በግ ብጢ ቋንቋ በኝሁ ባፄ ዳዊት ዘመን በርተሎሜዎስ የሚባሉት ጳጳስ ቅዱሱን ቦታ (ላሊበላን) ለመጉብኘታቸው የተጻፈ ሲሆን በግርኔ ያለው ግዕዛዊው ጽሑፍ ዓፄ ልብነ ድንግል የዝብጋዝን ምድር ለሳፍ ሰገድ ለራሱና ከግራኝ ጋር ሲዋጋ ለሞተው ላባቱ ለራስ ወሰን ሰገድ ተዝካሮ ማውጫ (ወይም መታሰቢያ) በጉልትነት የተከሉ በትነው ። በዚህ ሰነድ ትክሉ እንዳይፈርስ ያወገዙበትና በአተካክሎ እንደምሰክር የቆጠሩዋቸው የባለሥልጣኖች ስም በማይነበብ አኳኝን ይገኛል ። ተተካዩ ሳፍ ሰገድ ባጭሩ ሳፍ ይባላል ። አባቱ ራስ ወሰን ሰገድ በሸ፫፻፳፫ ዓ.ም. ከግራኝ ጦር ጋር ሲዋጋ ከሞተ ወዲህ እርሱ ከጓደኞቹ ከፋኑኤልና ከአምሐ ጋር በደዋሮ ከተከላ ከለ በኋላ በመጨረሻ በዚህ ክፍል መቆየት ስላልቻለ ከጓደኞቹ ተለይቶ ንጉሠ ወደ ሄዱበት ወደ አንጉት (ላስታ) ሄዶ ተገናኝቷል ። (ዓረብ ፋቂህ በረኔ ባሌት ትርጉም ገጽ 367 - 370) ። ጉልቱን ያገኘው በዚያን ጊዜ ፣ መሬቱም የሚገኘው በዚያ አካባቢ ይመስላል ። ሰነዱ የተገኘው ከቅዱስ ላሊበላ መድኃኔ ዓለም ቤተ ክርስቲያን ወንጌል ላይ ነው ። በዘመን ብዛት ጽሑፉ የተደበዘበዘ ቢሆንም ቃሉ በግዕዝ ከወደ መዝሙርያው ላይ «በአኩቲተ አብ ወወልድ ወመንፈስ ቅዱስ አጉለትኩ አነ ወናግ ሰገድ ወስመ መንግሥትየ ልብነ ድንግል ለምድረ ዝብጋዝ ከመ ይኩኖ ርስተ ለሳፍ ሰገድ ወተዝካረ አቡሁ ወሰን ሰገድ በእንተ (ከዊነ ሞቱ ?) ከመ ቴዎድሮስ ወገላዎዴዎስ (ሰማዕታት) በእደ ግራኝ አላዌ ሃይማኖት . . . » ሲል ይነበባል ።

ምዕራፍ ፫

የማያ ሕዝብ ከነመሪው ወደ ግራኝ መግባትና መስለም ።

የማያን ሕዝብ ዓረብ ፋቲህ ብዙ ጊዜ በጽሑፉ ኤልማያ (ማያዎቹ) ይላቸዋል ። እነርሱም የግራኝ ጦርነት ከተዠመረ አንሥቶ በቀስት አመታት ጦሩን ምን ያህል እንደጉዳቡት አንብበናል ። ለማስታወስ ያህል በባደቄ ጦርነት ሰውነት የሚያቃጥል መርዝ በተቀባው ቀስታቸው ሲዋጉ እስላሞቹ እንደገና አግኝተው እንዳይጠቃሙ በት በግራኝ ትእዛዝ ተሰብስቦ ሳለ ወደ ማታ እንጨት በማይገኝበት ቦታ ከብት አርደው ማብሰያ ባጡ ጊዜ በርሱ አብስለው እንደበሉ ፣ ፫፲ የሚሆኑ የማያ ጦረኞች ከሸምብራ ኩሬ ጦርነት በፊት ንጉሡን ለመርዳት ሲመጡ በድንገት የወገናቸው የክርስቲያን ጦር መስፈቻቸው ከግራኝ ጦር ሠፈር ገብተው በእስላሞቹ እጅ እንደተፈጁ አለቅዬው ተይዞ ከግራኝ ፊት በቀረበ ጊዜ “በጀጃ ወቄት እበጃለሁና ከፍቆ ልለቀቅ” ቢል ግራኝ “ያንተ ወርቅ አያስፈልገንምና ይኸን ውሻ ግደሉት” ብሎ እንዳስገደለው አንብበናል ።

በዝቋላ አካባቢ ግራኝ ራሱ ወይም ጦሩ በተላለፈ ቍጥር ፊት ለፊትም በደፊ ጣም በቀስት ውርወራ ብዙ እንደፈጁበትና እንዳስጨነቁት በመጨረሻ በዚህ ዓመት ፈራቃሃም ዲን እገራቸውን ተሾሞ ሳለ በርሱ ጦር ውስጥ የዘመተው በሻራህ የአለቃውን የፈራቃሃም ዲንን ምክር እምቢ ብሎ ሄዶ ከማያዎቹ ጋር እየፎከረ ሲዋጋ እንደ የማያ ጦረኛ አነጣጥሮ በተመረዘ ቀስት ፊቱን መትቶ ገድሎታል ። ከበሻራህ ሞት በኋላ ዋናው መሪ ፈራቃሃም ዲን ቍጥሩ የበረከተ ጦር ይዞ ሄዶ በመግሪያና በጦር ሠራዊት ብዛት ከደመሰሳቸው በኋላ እነሆ ባለፈው እንደተመለከትነው በጅምላ እየገቡ ከነአለቃቸው ሰልመዋል ።

የአለቃቸውን ስም ዓረብ ፋቲህ ባንድ ቦታ ላይ ዘርጊህ ይልና እርሱም “ከይግም አህመድ ፊት እንጂ ከሹም ፊት አልሰልምም” ብሎ በኋላ መስለሙን ከገለጠ በኋላ በሌላ ላይ ደግሞ ተስፋ የሚባለውን የዝቋላ ሹም ስለሚያደርገው ዘርጊ የተባለው ያው ተስፋ ሳይሆን እይቀርም ወይም ዘርጊ የማያዎቹ ባላባት ሆኖ ተስፋ ደግሞ በበላይ ከንጉሠ ነገሥቱ የተሾመ የጦር መኩንንና ገዥ እንደሆነ በትክክል አይታወቅም ።

የሆነ ሆኖ የማያ ሕዝቦች ባሁኑ በግራኝ አህመድ ጦርነት ጊዜ መኖሪያ ሥፍራቸውን በዝቋላ አቅራቢያ ሲያደርገው ቀደም ብሎ ባለው በነዓሄ እስክንድር ዘመን ዋል ። ዓሄ እስክንድር (፲፱፻፹፰ - ፲፱፻ ፺፮ ዓ. ም.) ከአዳሉ ንጉሥ ከሻምስ አድ ዲን ጋር በተዋጋበት ጊዜ ዘሥሎስ የሚባለው የጦር አለቃው እስክንድርን አጋልጦ እንደተመለሰ በኋላም ከማያ (እርፍ) ተወላጆች ጋር ዶልቶ እንዳስገደለው እስክንድርንም በቀስት በትር የገደሉት በእፋርና በትግራ መካከል የሚገኙ ከእስባ ጨው እያመላለሱ የሚነግዱ መሆናቸውን ጀምስ ብሩስ ያረጋግጣል (1) ።

(1) የእስኛና የኑብያ ገዛ - ጀኖ ቫሊም የካስትራ ትርጉም ገጽ 125

ያዲ እስከንድር ዜና መዋዕልም ዓዲ እስከንድር በቤተ መንግሥቱ ሳለ ወዳጅ ህን ተክላይን ማያ የሚባሉት የአርኖ (አረሆ ?) ሰዎች ገደሉት ማለትን ስለሰግ ከመሸ በኋላ ተነሥቶ ወደ እነሱ ሲሄድ በጭለማ ንጉሥ መሆኑን ሳያውቁ ነድሬው እንደገደሉት ይገልጻል (1) ።

አሁንም አርኖ የሚባሉ ጩው በሚወጣበት በአሰብ እንደሚኖሩ የታወቀ ሲሆን እነዚህ ማያዎቹ በቀን ብዛት ከዚህ ቀበሌ ወደ ደቡብ ክፍል ወደለምለሙ አገር ወደ ዝቋላ መጥተው ክርስትናን ተቀብለው ሲኖሩ አሁን በግራኝ ጊዜ ደግሞ ከክርስቲያኑ ወገናቸው ጋር ተዋግተው ከተሸነፉና ለግራኝ ከገቡ በኋላ ለርሱ መሃ ሪያ ሆነው ያልገበረውን ለመውጋት ውዴታም ግዴታም ሆኖባቸዋል ።

እነዚህ በቀስት አመታት ስመ ጥር የሆኑት የማያ ተወላጆች ግራኝ ከሞተ በኋላ በጋሎች ወረራ ጊዜ ከጋሎች ጋር ሲዋጉ መሸነፋቸውን የጋሎችን ታሪክ የጻፉት አባ ባሕርይ ዜና ጋላ በሚባለው በግዕዝኛ መጽሐፋቸው ላይ እንደዚህ ሲሉ ጠቅሰውት ይገኛል ። “ ከስምንተኛው ዓመት በኋላ የኪሎሌ ልጅ ቢርመ ጅነት ተሾመ ። እርሱም ደዋርን ያጠፋው ነው ። ይኸው ቢርመጅ የቦረኑ በበሬ ቆዳ በሰው ቁመት ልክ ጋሻ አሠርቶ ቀስተኞች ከሆኑት ከማያ ሰዎች ተዋግቶ እሸነ ፋቸው ። ያሸነፈበት ምክንያትም በሙሉ ሰውነቱን በደረቀ የቆዳ ጋሻ ሸፍኖት ስለ ነበረ ማያዎቹ በቀስት የሚመቱበት ቦታ ስላጡ ነው” (2) ።

በጉንደር ዘመን መንግሥት ማያዎች ልላ ጊዜ ከጋሎች ጋር እየተደረሱ ሲሸፍቱም ሲታመኑም ቆይተዋል ። የሱስንዮስ ዜና መዋዕል በብዙ ቦታ ላይ በዚህ ምክንያት ስማቸውን አልፎ አልፎ ይጠቅሳል ። በዓፄ ሱስንዮስ ጊዜ ሹማቸው ቦሻላ ይባላል (3) ። የነዚህም የሰዎች ኑሮ በየሥፍራው ሲነበብ ባንድ አውራጃ ትክለኛ ሳይሆኑ በብዛት ከብት እያረቡ ካገር ወዳገር እየተዘዋወሩ በወደ ዘማችነት ጭምር የሚኖሩ ይመስላል ።

ግራኝ አሀመድ ከነጦሩ ከገበርጌ (ወጅ) ወደነርሱ አገር (ወደ ዝቋላ አካባቢ) የመጣ ጊዜ «የማያዎች አገራቸው በጫካ የተሸፈነ መንገዱ ጠባብ ነው ። ከዚህም ጋር ከቀንድ ከብት በቀር ምንም ስለሌላቸው በተመረከቡ ቀስታቸው እየነደፉ እንዳይ ጉዱን ከብታቸውን አትንኩ» ያለው ቤትና ንብረት የሌላቸው ያስመስለዋል (4) ።

(1) ወእምክ በአሐቲ ዕለት እንዘ ህሎ ውስተ ጽርሑ ነገርም እንዘ ይብሉ ቀተልም ለተክላይ ገብርክ ዘታረቅሮ ሰብአ አርኖ ወበእንተዝ ተንሥእ በጊዜ ምሴት ወበጽሐጋቢሆሙ ወእያለመሩ ከመ ንጉሥ ውእቱ ወነደፍም እሉ ሰብአ አርኖ ዘይሰመዩ ግይ (ማያ) ገሩሽ ያሳተ መው የእስከንድር ዜና መዋ : ገጽ 343 ።
(2) ወእምድገረ ጌቱ ዓመት ተወይመ ቢርመጅ ወልደ ኪሎሌ ዘአጥፍላ ለደዋሮ ። ወዝንቱ ቢርመጅ ዘቦረን ገብረ ወልታ ዘእነዳ ላህም መጠነ ቆሙ ወፀብም ለማያ ሰብአ ቀስት ወዋያሙ ለበ ጋጥኡ ዘይነድፍም እስመ ተወልተው እነዳ ላህም ይቡስ” ዜና ጋላ ጉይዲ ያሳተመው (LOUVAIN) ገጽ 226-227
(3) ፔሬራ ያሳተመው የሱስንዮስ ዜና መዋዕል ገጽ 142 . 147 . 232 . 288
(4) ዓረብ ፋቲዋ ገጽ 212 ።

ከመገመሪያው ላይ በደንክል በዋግ ከዚያ ወደ ዝቋላ ቀጥሎ ወደ ዳምት ወደጋፋት እየተበተኑም እየተሰበሰቡም ኖረዋል ። በሐረርጌ ጠቅላይ ግዛት በሐረርና በድሬ ዳዋ መካከል ከአቡበክር በታች ያለው የአማራሳ ወንዝ ወደሚደባለቅበት ወደ ጉብሌ ወንዝ የሚገባ የማያ ወንዝ የሚባል ስለ አለ በዚያም አቅራቢያ ሠፍረው ነበር ለማለት ይቻላል ።

በዛሬ ጊዜ ማያ እየተባለ የሚጠራ ሕዝብ በአሞ ወንዝ አካባቢ በሐድያ ባደኝ በተባለው ጉሣ ውስጥ በምዕራብ በኩል መገኘታቸውን በሐድያ ቋንቋ ማያ ማለት "ምን ብሎ ወይም ምን አለ" ማለት መሆኑን አቶ ኃይሌ ቡባም ያረጋግጣሉ ።

ምዕራፍ ፸፩

የሐድያው ባላባት ለግራኝ አህመድ መግባትና መጋባት

በዚህ በግራኝ ጦርነት ጊዜ በደቡብ ክፍል ከክርስቲያኑ እስላሙ የበዛበት ወረዳ እንደደዋሮ እንደ ሐድያ ያለው ከእስላሙ ክርስቲያኑ እንደሚበረክትበት እንደ ሸዋ እንደ ይፋት እንደወጅ ፣ እንደ ጋንዝ አበክሮ የግራኝን ወረራ አልተቋቋመም ። ምክንያቱም ለማንም የተሠወረ አይደለም ። ስለደዋሮው ሕዝብ አገባበር አንድ የልብና ድንግልን ታሪክ በግዕዝኛ የጻፈው እንደዚህ ሲል አብራርቶታል «ግራኝ ደዋሮን የወረረ ጊዜ ከሕዝቡ አጋማሹ የሰይፉን በትር በመፍራት የቀረውም አብዛኛው ሕዝብ ሃይማኖቱ ከግራኝ ሃይማኖት ጋር ስምም ስለሆነ ሁሉም ተገብለት» (i) ። ብዙ ጊዜ በደዋሮ ጦርነት መደረጉን ዓረብ ፋቂህና ታሪክ ነገሥቱ ቢያወሱም አብዛኛ ጊዜ የተዋጋው ከወዲህ ታዞ የሄደ ወይም እዚያው በአገዛዝ የተቀመጠ የክርስቲያን ጦር ነው ።

በዚህ ሁሉ የተነሣ የሐድያ ሕዝብ ከነዋሪው ሕዝብ አብዛኛው ከነባላባቱ እስላም ስለሆነ የግራኝን ወረራ ጉረቤቱ የማያ ሕዝብ የቀረውም ያማራና የትግሬ ተወላጅ ባደረገው ተጋድሎ ዓይነት አልተቋቋመም ።

የዚህን ዘመን የኢትዮጵያን ካርታ ካዘጋጁት ውስጥ እነክራፕስ እነቦረሊ (Krapa, Borelli) የሐድያ ወረዳ የሚገኝበትን ሥፍራ በምዕራብ ከጃንጆሮ በሰሜን ከጉራጌ በደቡብ ከከምባታ በምሥራቅ ከዚያ ደሴት እንደሚዋሰን ያመለክቱትን ዛሬም እንደክተር ቢንደር (M.L. Bender) ነዋሪ የኢትዮጵያ ቋንቋ (Language Survey of Ethiopia) ብለው ባወጡት ካርታ ላይ ያመለከቱት ከነዚህ የቀድሞ ካርታ ሠሪዎች ምንም ያህል አልራቁም ። እርሳቸውም በካርታ ላይ በዝርዝር ሲያመለክቱ ከሐድያ ሰሜን እንደጋኝ ፣ እንቆረርና ጉመር (ጉራጌ) ከምሥራቅ በኩል

(i) ወለባ በጽሐ ደዋሮ ገረፉ ሎቲ ኩሎሙ ለብአ ሀገር መንፈቆሙ በፍርሃት ሰይፉ ፣ ሠመንፈቆሙ በአፍቅሮት ሃይማኖቱ ፣ እስሙ መብዝንቶሙ ለሰብአ ደዋሮ ዝግጋን ምስሌሁ በሃይማኖት የዓፄ ልብና ድንግል ታሪክ ህ. ሮሲኒ ያሳተመው ገጽ 12 ።

ማረቆ ከማረቆ ወደ ደቡብ አላባ በአላባና በሐድያ መካከል ከምባታ ከሐድያና ከከምባታ በስተደቡብ ወላሞና ኩሎ ከሐድያ ምሥራቅ ጃንጅርና የቦሻ ጉሣ እንደሚገኝ አድርገውታል ።

የዘርና የቋንቋቸው የሃይማኖት እገማመራቸው ልዩ ጥናት ይፈልጋል ፤ ሲታወንቱ የሐድያ ሕዝብ የኩሽ ዘር ሆኖ ቋንቋቸው ሲጻግ መሆኑን ያመለክታሉ ።

በነርሱና በጎረቤቶቻቸው በጋሎች ወይም በሲዳሞና በወላሞ በከፋዎች መካከል የዘርና የቋንቋ መቀላቀልና መሰባጠር በብዛት ስላለ ብዙ ጊዜ አንዱ በሌላው ስም ይጠራል ። ዛሬ ጉዴላ የሚባሉት እነርሱ ናቸው ፤ ይኸን ሥያሜ ግን አይወዱትም ይባላል ።

በውነትም ጉዴላዎች ከሐድያዎች ሊለዩ ይችላሉ ። ለዓፄ ዓምደ ጽዮን በተደጠው አማርኛ የተደረሰው ግጥም ፡

“ሐርበኛ ዓምደ ጽዮን

መላላሽ የወሰን

ዓምደ ጽዮን ስም የዘራ

በ(ከ) ወጅ እስከ በጠር አሞራ (ቦተር አሞራ) ካለ በኋላ ከዚህ አያይዞ በ(ከ) ሐድያ እስከ ጉዴላ

በባሕር እስከ አርትራ

ዓምደ ጽዮን ስም የዘራ

ስለሚል ሐድያና ጉዴላ ጉን ለጉን የሚገኙ ሁለት ጉሣዎች እንጂ አንድ ጉሣ አያደርጋቸውም (1) ። አቶ ኃይሌ ቡባም በዛሬ ጊዜ የሐድያ ሕዝብ ሲቢዶ ፣ ሻሾጎ ፣ ሌሞ ሶርና ባደቾ በሚባሉ ጉሣዎች የተከፋፈለ ሆኖ ግማሹም በከምባታ በወላሞ በአላባ መገኘታቸውን ይገልጻሉ ።

በ፲፬ኛው ዓ. ም. የነበረው አል. ማክሪዚ የሚባለው የዓረብ ጸሐፊ በአበሻ ያሉ የእስላም መሳፍንት ብሎ ከዘረዘራቸው ውስጥ የይፋቱን የደዋርውን የሐድያ ውንድ ሌሎችንም ይጠቅሰና የሐድያ ሕዝብ ንጉሥ ብዙ ሠራዊት እንዳለው ወደ ግብፅ ሳይቀር የሚላኩ በግብፆች ዘንድ ተዋሲያ የሚባሉ ብዙ ስልቦች በደንብ እየተሰለቡ የሚሸጡት ከሐድያ መሆኑን ያመለክታል (2) ።

ከቀድሞ ጀምሮ የሐድያ ባላባት ሃይማኖቱ እስላም ከመሆኑ የተነሣ የይፋት ወላስማ ባላባቶች ከዓፄ ይኩኖ አምላክ እስከ ልብነ ድንግል ድረስ በአሉት የኢትዮጵያ ነገሥታት ላይ በሸፈቱ ቍጥር አንድ አንድ ጊዜ ከነዚያ ጋር እየተደረበ ግወኑ በየዜና መዋዕሉ ተጠቅሶ ይገኛል ። ሳብር እድ ዲን የወላስማው ባላባት እንዳሁኑ እንደ ግራኝ ጊዜ የቅርብ ጎረቤቶቹን እሳድሞ ባፄ ዓምደ ጽዮን ላይ በተነሣና ጓደኞቹን ሰብስቦ ምክር በጠየቀ ጊዜ አመኖ የሚባለው የሐድያ ባላባት «ለን ጉሡ ላምደ ጽዮን አትገብር ፤ ቢመጣብህም ተዋጋው አትፍራው ከሠራዊቱ ጋር

(1) የኢት. ታሪክ ከዓፄ ይኩኖ አምላክ እስከ ዓፄ ልብነ ድንግል ገጽ 101
(2) ማክሪዚ ሂስቶሪያ ረጉም ኢስላሚቲኩሩም የላቲን ትርጉም - ሪገክ ገጽ 14 - 15



የሐዲያ አውራጃ ሴት (VIAGENS-COVILHAO)

ISIC

ጨርሰህ ታስገብረዋለህ» ብሎ ለሳብር አድ ዲን (ሰበርዲን) መምከሩን በግዕዝ የተ
ጻፈው ያዜ ዓምደ ጽዮን የጦርነት ታሪክ ያስረዳል (1) ።

የሐድያውን ባላባት ያምዶ ጽዮን የጦርነት ታሪክ የሐድያ ንጉሥ ሲለው የቀ
ረው ሁሉ ዜና መዋዕል የሐድያ ገራድ ነው የሚለው ። እርሱንም በጋብቻ ዝምድና
ለመያዝ ሲሉ ነገሥታቱ ሴት ልጆቹን ወስደው በክርስትና ካስጠመቁ በኋላ ስማቸ
ውን ዕሌኒ እያሰኙ ያገቡዋቸዋል ።

ነገር ግን ወጣቲቱ ሃይማኖቷን ለውጣ ክርስቲያን ሆና የነገሠ ነገሥቱ
ሚስት መሆኗ አብዛኛ ጊዜ ሁኔታውን ሳይለውጠው እየቀረ የደዋርና የሐድያ ባላ
ባቶች ብዙ ጊዜ እየገበሩ በሰላም ሲኖሩ በእስላምነታቸው ብቻ እየተሳቡ አንዳንድ
ጊዜ ከሚሸፍቱት ከወላስማ ባላባቶች ጋር ከማይም አልተመለሱም ። ምክንያቱም
አገዛሉ ብሎ ላንድ ዓላማ የተነሣ ሰው በፊቱ እንኳን የጋብቻ ገመድ የሥጋ ልደ
ትና የደም ጥልቀትም በፍጹም ሊያግደው ስለማይችል በዚሁ አባትና ልጅ ወንድ
ማግኝትም ሲጋደሉ ኖረዋል ።

በዚህ መሠረት ዓፄ ዘርዓ ያዕቆብ በዘመናቸው የሐድያውን የገራድ መሐመ
ድን ልጅ አግብተው ዕሌኒ ቀኝዕ በዓልቴሐት (የቀኝ ባለቤት) አሠኝተው አግብተ
ዋቸው ነበር ። ነገር ግን የሰበርዲን ተወላጅ የሆነው መሐመድ በድላይ የሸፈተባ
ቸው ጊዜ የሐድያው ገራድ የሚስታቸው ወንድም ልቡን ከመሐመድ በድላይ (አርዌ
በድላይ) ጋር አድርጎ ባንድ ወገን ካንተ ጋር ነኝ እያለ ለርሱ ውስጡን እየላከ በሌላ
ወገን ላፉ መጥቼ ልርዳም ብሎ ላፄ ዘርዓ ያዕቆብ መላክተኛ ስለላከ ንጉሠ ነገሥቱ
አላላኩ የሽንገላ መሆኑን በመረዳት “አይፈርስ ላይ ተዘጋጅተህ ጠብቅ ወደኔ
መምጣት አያስፈልግም” ብለው እንደላኩበት ዜና መዋዕላቸው ያመለክታል (2) ።
ልጆቹው ዓፄ በእደ ማርያምም የደዋርውን ባላባት የመሐመድን ልጅ አግብተው
እንዳባታቸው እሌኒ ቀኝዕ ባልቴሐት አሰኝተው አግብተው እንደነበረ እኚህም
ታላቅ ንግሥት ባፄ ልብነ ድንግል የወጣትነት ዘመን ለመንግሥቱ የሞግዚት እን
ደራሴ ሆነው የሠሩትን በምዕራፋቸው አንብበንዋል ።

በዚህ ዓይነት የሐድያ ገራዶች ከጋብቻው ዝምድና ይልቅ ለሃይማኖት ዋጋ
ይሰጣሉ ማለት ነው ። ዓፄ ልብነ ድንግል ከዚህ በፊት እንዳመለከትነው ባንድ
ሚስት በሰብላ ወንጌል ከመወሰናቸው በፊት የቀድሞው ልማድ አስገደዷቸው
የሐድያውን ገራድ ሴት ልጅ ለማግባት ካገሯ ካስመጧት በኋላ በገጣጣነቷ የተ

(1) ለንጉሠ ሐድያ ዘስሙ እመኖ ወደቤሎ ኢትሐር ኃበ ንጉሠ ጽዮን (ዓምደ ጽዮን) ወሊተሀቦ ጋዳ
ወሰበ ይመጽእ ኃበክ ኢትፍርዮ እስሙ ይገብእ ውስተ እዲክ ወእንተ ተሐልቆ ምስሉ ሠራዊቱ
ያፄ ዓምደ ጽዮን የጦርነት ታሪክ ገጽ 286 ። የኢትዮጵያ ነገሥታት አንዳንድ ጊዜ ንጉሠ
ጽዮን (በእኩቡም) ይባላሉ ።

(2) የሐድያ ገራድሰ ለአከ ኃበ ንጉሥ እንደ ይብል ለእመ እመጽእ ከመ እትራድእክ ፈት ቃላስ ኃበየ
ወንበ ውእተኒ አርዌ በድላይ ለአከ እንደ ይብል “እነኒ ሐበርኩ ምስሌክ እመጽእ ለተራድእ
ትክ ። ውውእተ ጊዜ ለአከ ኃበው ንጉሥን ዘርዓ ያዕቆብ እንደ ይብል ዝየሰ ኢትምእኒ
ባሕቱ ንበር ሀገረ አይፈርስ በተደልዎ ያፄ ዘርዓ ያዕቆብ ዜና መዋዕል ፔሩሾ ያሳተመው
ገጽ 58 - 59

ነፃ እርሳቸው ከርሷ መጋባትን ትተው ላንዱ ቢት ወደዳቸው እንደዳረጉ አልቫ ሬጽ የጠቀሰውን ደግመን እናስታውሳለን ። ከዚያ አያይዞ ለጋብቻ የመጣችው ሴት እገቷ የሐድያ ንጉሥ ሚስት የነበረች የባልዋ ወንድም የነበረ ሰው ግዛቷን ለመውሰድ ስለ እስፈራራት ለአቤቱታ ወደ ንጉሠ ነገሥቱ ወዳጄ ልብን ደንግል መምጣቷን ፣ ሴት ወይዘሮዋም ላቤቱታ በመጣችበት ጊዜ ያ በበቅሎ የተቀመጠና ያ እግረኞች እጅበዋት እንደነበረ በመጣች በፆኛው ቀን ንጉሠ ነገሥቱ ተቀብለው ጉዳይዋ እንደሚፈጸምላት እንደነገሩዋት ይገልጻል (1) ።

በዚህ ሁሉ ምክንያት ግራኝ በ፲፭፻፳፩ ዓ. ም. ንጉሠ ነገሥቱን በሽምብራ ኩራ ባሸነፈበት ወቅት ከዚያ ወደ ቤተ ክርስቲያን ሄደ ከተመለሰና ደብረ ብርሃን ከነአዶሌ ተገናኝቶ ብዙ ቀን የተቀመጠ ጊዜ የሐድያው ገራድ ገሥግሶ ወደ ግራኝ መጥቶ በመግባት ታማኝነቱን አልገለጸም ። በችሎም ይኸን ያላደረገበት ምክንያት ባያት በቅድም አያቶቹ ዘመን እንደተለመደው ግራኝ ዘርፎ አቃጥሎ ወደ አገሩ የተመለሰ እንደሆነ ወይም ተመልሶ በክርስቲያኖቹ የተሸነፈ እንደሆነ በክርስቲያኖቹ በኩል ከዳተኛ ተብሎ መጉላላት እንዳይደርስበት ለጥንቃቄ ያደረገው መሆን አለበት ። ነገር ግን በገሀድ ይሁን በሰውር ቀደም አድርጎ በመልክተኛ አማካይነት ሳይሰማማ የቀረ አይመስልም ። የሆነ ሆኖ አሁን የግራኝ የጦር አለቆች በሐድያ ግራና ቀኝ ያለውን የደዋሮን፣ የፈጠጋርን፣ የክምባታን፣ የገንዘን (ግንጭ) የወጅን፣ የጉራጊን አውራጃዎች እየያዙ ሲያስገብሩ ሕዝቡን ሲያሰልሙ ራሱ ዋናው ገዥ ግራኝ አሁመድ ከጉራጌ አገር ወደ ዛይ መሄዱን ትቶ ወደርሱ አገር ስለሄደ ተሰልፎ መጥቶ በደስታ ተቀበለው የአቀባበሉን ዝርዝር ከዓረብ ፋቂህ መጽሐፍ ከዚህ እንደሚከተለው ማንበቡ ይጠቅማል ።

«ይማም አህመድ በበኩሉ ከነበረበት ከጉራጌ ተነሥቶ ከዛይ ሐይቅ በላይ በኩል ሠፈረ ። የዚህ የሐይቅ ወሀ በጣም ጥሩ ነው ። በታንኳ ሦስት ቀን ያስሄዳል ። በውስጡ ሦስት ደሴቶች አሉ ። በያንዳንዱ ደሴት ፫ አብያተ ክርስቲያናት አሉበት ይማም ታንኳ አሠርቶ ሲገባ አስቦ ነበር ። ነገር ግን እስላሞቹ በቂ ስንቅ የለንምና ሐይቁ ይቅርብን ይልቅስ ወደ ሐድያ እንሂድ ፣ የሐድያ ሰዎችም የሐይቁን ክርስቲያኖች ለማሸነፍ ይበቃሉ ብለው ስለመከሩት ዛይን ተወና ወደ ሐድያ ደረሰ ። የሐድያ ሹም ወደ ይማም መጣ ። እርሱም ላበሻው ንጉሥ የሚገብር እስላም ነው ። ለያመቱ እንደ ልማድ አንዲት ወጣት ልጅ ለንጉሡ እየገበረ ወጣቲቱ በክርስትና ትጠመቃለች ። ይህ የሐድያ ባላባት ጦሩን ይዞ ወደ ይማም መጣና እኔም እንደናንተ እስላም ነኝ ለፈቃዳችሁ እታዘዛለሁ ብሎ ተናገረ ። አህመድም በደህና ተቀበለው ።

እርሱም እስላሞቹን በደንብ አስተናገዳቸው ። ይማም ለርሱ የሚያምር ሽልማት ሽልም ከርሱ ጋር ለመጡትም ላገር ሹማምንቶች ልብስ አደላቸው ። ወዲያ ውም እናንተ እስላሞች ሆናችሁ ላበሻው ንጉሥ ቆንገሮ ልጃገረዳችሁን የምትገብሩት እንደምን ነው ብሎ ቢጠይቃቸው ከኛ ይበልጥ ንጉሡ ኃይል ስለነበረው ይኸን

(1) አልቫሬድ በነሐተ ገርግ በሻህ ትርጉም ምዕ. 118

እንድናደርግ አባቶቻችንን አስገደደ ፣ መከላከያ ሰይፍም እንዳንይዝ ሌጣውን እንጂ እተጫነ ለረሰም ላይ እንዳንወጣ ተከልክለን እንኖራለን = በዚህም ላይ በያ መቱአንዲት ወጣት ልጅ እንድንገብር አስገድዶን ፣ እኛንም እንዳይገድለንና መስጊዳችንን እንዳያፈርስ በመፍራት እንገብራለን ። የግብሩን ገንዘብና ወጣቲቱን የሚረከበው ሰው ሲመጣ ወደ ውጭ እውጥተን አካሏን እጥበን በጨርቅ ገንዘን በቃራዛ አድርገን እንደሞተች ቆጥረን ስለርሷ ጸልየን እናስረክበዋለን ። በዚህ ዓይነት አባቶቻችንም አያቶቻችንም ሁሉ ያደርጉ ነበር ። አሁን ግን ለዑል እግዚአብሔር እስላሞቹን አመጣልን ፣ ጌታችን የነበረውን (ንጉሡን) አባረራችሁ ፣ ወታደሩንም ጨረሳችሁ ከእንግዲህ ወዲያ ከእናንተው ጋር ሆነን እንወጋችዋለንና ሊያሠቃዩን አይችሉም ብለው መለሱለት ይማምም አይዟችሁ ኃይላችሁን ከኛው ጋር ደርቡት አላቸውና እነሱም እሺ ብለውት በነርሱ አገር ጅቀን ከተቀመጠ በኋላ የሐድያውን ባላባት እንደያዘ ከሐድያ ወደ አይፈርስ ሄዶ ተቀመጠ» (1) ።

በዚህ አነጋገር የሐድያዎቹ ሹማምንት ለግራኝ አህመድ ሰይፍም እንዳንይዝ በፈረሳችንም ሌጣውን እንድንቀመጥ እንጂ ኮርቻ እንዳንጭን ተከልክለን ያለውምናልባት እውነት ሊሆን ይችላል = ምክንያቱም የሐድያው ገራድ ወዲህ ላማቹ ወዲህ ለገዥው ንጉሠ ነገሥት በመታመን ፈንታ ባለፈው እንዳመለከትነው በፊት ይፋት በኋላ ሐረር የተቀመጠው የአዳል ሱልጣን በሸፈተ ቀጥሮ ወደዚያ እየተደረሰ መሸፈት ስለአስለመደ ባገሩ ላይ ሰይፍ ጨብጦ ኮርቻ በፈረሰ ጭኖ ሊዋጋ የሚችል ወታደር እንዳይመለምል በማለት መንግሥቱ ይኸንን እርምጃ ወስዶ ይሆናል ።

በተረፈ ሌላው ንግግር ሁል ጊዜ አንድ ሕዝብና ባላባት በፈተኛው ገዥ ዘመን ባይጠቃም ነዋሪውን የመንግሥት መሪዎች አሸንፎ አገር ላይ አዲስ ገዥ በገባ ጊዜ እርሱን ለማስደሰት ጭምር እየተባዛ የሚነገር ንግግር ነው ።

ኢጣልያ በ፲፱፻፳፰ ዓ. ም. ኢትዮጵያን ወርሮ በገባበት ጊዜ አንዳንድ ባለሥልጣን ከጃንሆይ ጋር ያልነበረውንም የነበረውንም ጠብ አጋኖ በማሳየት ከኢጣልያ ባለሥልጣኖች ጋር ለመወዳጀት ይጥር ነበር = ንጉሡ እኔን ስለማይወዱኝ አግዘውኝ ፣ ሽረውኝ ይኖሩ ነበር ወይም ሽረው ሊያግዙኝ ሲሉ ኃያሉ የኢጣልያ መንግሥት ደረሰልኝ የሚለው ኢትዮጵያዊ መኰንን አልፎ አልፎ ይታይ ነበር ። በዚህ አንጻር በእንግሊዝ ጦር እርዳታ ጃንሆይ ባሸናፊነት አዲስ አበባ ገብተው በዙፋና ችው በተቀመጡበት ሰዓት ሁሉም የኢጣልያንና የፋሽስት ጠበኛና ባላጋራ ሁሉም አገር ወዳድና ነፃነት አፍቃሪ ሆነ ። አገር የበደለውም ባንዳውም ሁሉም ስለነፃነትና ስለጃንሆይ መመለስ የሚጸልይና የሚሳል ሁሉም ፋሽስትንና የጣልያንን መንግሥት ረጋሚና ወንጃሊ ሆነ ። አንዱ በኢጣልያ አገዛዝ ሥር አብሮ እየሠራ የቆየ ኢትዮጵያዊ ለትምክህት የሚበቃ የሰደት ፣ የእሥራት ፣ የእርባኝነት ምክንያት ስላጣ ጃንሆይ ከገቡ በኋላ የሕይወት ታሪክህን ሙሉ ተብሎ ሲሞል «ያገራ ነፃ

(1) ዓረብ ፋቲዛ ገጽ 371 - 373

ነት እንዲመለስ በልቤ እየጸለይሁ ላዩን አብራ በምሠራበት ጊዜ ኢጣልያኖቹ በከፋ
ዓይኖቻቸው ይመለከቱኝ ነበር» ብሎ ሞላ ይባላል ።

እንኳን ኢትዮጵያውያን ራሳቸው ኢጣልያኖቹ በአምስተ ዓመታት በኢጣል
ያንነታቸው፣ በፋሽስትነታቸው እየተመኩ በእጃቸው የወደቀውን አርበኛ ሲገድሱ፣
ሰላማዊውን ሕዝብ በማሸበር፣ በማሰር፣ በመፍታት ዓይኖቻቸውን እያቀሉ ጠረጴዛ
በቡጢ እየመቱ እንደግሥላ እየተቆጡ የሚያገላሉት ሁሉ ጃንሆይ ከተመለሰና
ሥልጣን በኢትዮጵያውያን እጅ ከገባ በኋላ ሁሉም ሰላማውያንና ትሁታን ሆኑ፣
ሁሉም የሙሶሊኒና የፋሽስት ጠበኛ ሁሉም የዘመተው እየተገደደ እንጂ በፈቃድ
አለመሆኑን ይገልጽ ነበር ። በሰው ልጅ ሕይወት ላይ ያለው የመኖር ጣጣ ብዙውን
ጊዜ ይኸን በመሰለ አኳኋን አሳቡንና አንደበቱን እየለወጠ አብር የመኖር ዘዴ እን
ዲፈልግ ሲያስገድድው ይታያል ። የሐድያ ገራድም በሰላሙ ጊዜ ባዬ ልብነ ድንግ
ልና በጦር አለቆቻቸው ፊት ምናልባት ከወደ መዠራሪያ ጊዜ ላይ የሃይማኖት ወገ
ኖቹን የሐረሩን ሰልጣን ኡመር ዲንንና አህመድ ግራኝን ሳያማ በአነሳሥም ሳያ
ወግዝ አይቀርም ።

አሁን ወጣቲቱን አጥበን ገንዘን እንደሞተች ቆጥረን ወደ ንጉሠ እንልካታ
ለን ያለው ንጉሠ ነገሥቱ በከብራቸው በነበሩበት ሰዓት መታጠቧ ለንጽሕና የር
ዕም ምርጫ እንደ ዕድል ተቆጥሮ ሳይከራበት አይቀርም ። ባሁን ጊዜ የአነጋገሩ
አቅጣጫ መስመሩ ሲሸጠው ገንዘብ ሳይሆን የሃይማኖት በሌላ ወገን ያድር ባይነት
ጠባይ የሚፈጥረው ምክንያት ስለሆነ አይፈረረሰትም ። ክርስቲያኖቹ እነሃይቤ
እነአናንያ እነወናግ ገን እነስምያን (ሲሙ) የክርስትና ሃይማኖታቸውን ለው
ጠው ከርሱ የበለጠ ወገናቸውን እንደበደሉ አንብበናል ።

የሆነ ሆኖ የሐድያ ገራድ በዚህ በእስላምነቱ ምክንያት ለግራኝ እንደገባ
ምንም ያህል ጊዜ ሳይቆይ ሴት ልጁን ሙሪያስ የምትባለውን ለአሸናፊው ለግራኝ
አህመድ እሁቱን ለታማኙ ለአብድ ኢን ናስር ድር በመዛመድ ተሰማማ ። ከዚህ
በኋላ ለግራኝ ፈጽሞ ታማኝ አገልጋይ በመሆን ከእሁቱ ባል ከአማኛ ከአብድ ኢን
ናስር ጋር ሆኖ የባለውን ዠግና አዝማች አዳሉን ለወጋ ሄደ (1) ።

ምዕራፍ ፸፪

የዘላህ (ባሌ) ጦርነት (፲፮፻፳፬ ዓ. ም. ነሐሴ)
የዠግናው የአዝማች አዳሉ ውጊያና አግጋት

ኢትዮጵያ በዚህ በመከራና በጦርነት ሰዓት ካፈራቻቸው ከዋነኞቹ ዠግናች መካ
ከል ሆኖ የሚቆጠረው አዝማች አዳሉ ነው ። ይኸንንም ዠግና የጦር መኩንን ያገ
ራቻን ጽሑፍ በፍጹም ስለማያነሳው እንኳን አስደናቂ ጀብዱውን ትክክለኛውን

(1) ዓረብ ፋቲህ ገጽ 376 - 377

ስሙንና የማዕርግ ስሙን ስለማናውቅ ይኸው የዓረቡ ጸሐፊ አንድ ጊዜ አዳሊ አንድ ጊዜ አዳሉ ስለሚለው የመጨረሻው አባባል ለኢትዮጵያ ለዚህ ዘመን የጦር አለቆች አጠራር የቀረበ ስለሆነ አዝማች አዳሉ እያልን ጽፈንዋል ። በዚያን ዘመን አጠራር እስላም ሰገድ ይልና ባጭሩ እስላም ይላል በአይፈርስ እየተዋጋ የምተውን ራስ እስላም ሰገድን እናስታውሳለን ። የከፋተኛው የወናግ ጥን ልጅ እርሱም ከፋ ተኛ የሆነው ሙሉ ስሙ ስምዖን ሲሆን ባጭሩ ሲሙ ይባላል ። በዛሬም ዘመን ሠርፀ ድንግል የሚባል ሰው ባጭሩ ሠርፀ ይባላል ።

አዝማች አዳሉም ምናልባት በአዳል አገር ብዙ ጊዜ ጦርነት እየተደረገ በአዳሉ ሎች ላይ ለሠራው ጀብዱ ሕዝብ ወይም የርሱ ጭፍሮች “አዳል ሰገድ” ያሉትን ሕዝብ አሳጥሮ አዳሉ ይለዋል ማለት ነው ። ይኸም ለገጥንነቱ የወጣለት የቅጽል ስም ስለሆነ ሌላ የመጠሪያ ስም አያጣም ። የትውልድ አገሩም በትክክል አይታወቅም ። ዓረብ ፋቂህ የባሉው ይለዋል ። ነገር ግን በተወላጅነት ወይም በሹመት የነበረበት መሆኑን አይገልጽም ። ነገር ግን ዘመንክር የሚባል ልጅ ስላለው አዳሉም ዘሩ አማራ ሆኖ በሹመት ባሌን የገዛ ወይም የባሌን ጦር የመራ ይመስላል ።

ይህ የጦር መኩንን አሁን ሲዋጋ የምናየው ምንም የማሸነፍ ተስፋ በሌለበት ሰዓት ነው ። የንጉሠ ነገሥቱ ኃያላኑ የጦር አለቆች ግማሾቹ በጦር ሚዳ ወድቀዋል ግማሹ በንጉሠ ዙሪያ በጉጃም ወይም በቤጌምድር ይገኛል ። የቀረውም ለግራኝ እየገባ ሰልጦ ተቀምጧል ። ነገር ግን በዚህ ተስፋ አስቆራጭ ሰዓት ነገሥ በሌለበት የጠላት ጦር በያለበት በሰፈነበት ሰዓት እንደ ግራኝ ያለውን የኃይለኞች ኃይለኛ አሸንፎ ለመመለስ ያለው ተስፋ በመንመነበት ሰዓት እርሱ በግራኝ ዋና የጦር አለቃ በወዚህ አይሌ የሚመራውን ጦር ሊወጋ ይዘጋጃል ።

የኢትዮጵያ የጦር ሠራዊት በ፲፱፻፳፮ ዓ. ም. ማይጨው ተሸንፎ ንጉሠ ነገሥቱ ወደ ሎንዶን ከሄዱ ጣልያን አዲስ አበባንና ብዙ አውራጃዎችን ከወረረ በኋላ ቀደም ብሎ እንደጃች ባልቻ ከዚያ እንደጃች ፍቅረ ማርያም ከዚያ በሸዋ እን ራስ አበበ አረጋይ በቤጌምድር እንራስ ውብነህ (አሞራው) በጋላ አገር እንደጃች ገረሠ በሶዶ እንደጃች በቀለ ወያ ለእርቦኝነት ከተሰማሩት ጋር የዚህ ሰውዬና እርሱን የመሰሉት ባሁኑ ሰዓት የሚዋጉት በእርቦኝነት መስመር ይመላሰሳሉ ። ሁኔታው ሲመዘዘን ግን ከኢጣልያው ጊዜ እርቦኝነት ይልቅ የዚህ የግራኝ ጊዜ እርቦኝነት የበለጠ አስቸጋሪነት አለው ። የኢጣልያ ወታደሮችና ሹማምንቶች ምንም እንኳን የባንዳ ወታደር ቢኖር ከባሕር ማዶ የመጡ ለአገሩ እንግዳ ለሰው ባዳ ሲሆኑ የግራኝ አህመድና የተከተለው ሕዝብና ሹማምንት ከቅርቡ የመጣ ከገባለት የክርስቲያን ሕዝብ በቀር ያገሩን መውጫና መግቢያ የሚያውቅ የቅርቡ የአዳልና የሱ ማሌ ሕዝብ በወዲህ ከነዋረው ከደዋሮ ከይፋት ከባሌ ሕዝብ ጋር በሃይማኖት የተሳሰረ ስለሆነ ይኸው ራሱ የግራኝን ድል አቃንቶለታል ። አንድ ግዕዝኛ ጽሑፍ ግራኝ ደዋሮን የወረረ ጊዜ ሕዝቡ ግማሹ የሰይፋን በትር በመፍራት የቀረውም አብዛኛው ሕዝብ በሃይማኖት ስምም ስለሆነ የርሱን ሃይማኖት የሚያፈቅረው እንደተቀበለው ባለፈው ያነበብነው ትዝ ይለናል ።

የሆነ ሆኖ እውነተኛ አርበኛና ዠግና የሚባለው ከበላይ መሪ ሥር ሆኖ በደ ረጀ ጦር በሰንቅ አቀባይ መካከል ሆኖ የሚዋጋው አይደለም፤ በዚህም ውስጥ ሆኖ የተሠራው ጀብዱ ያው የጀብዱነት ዋጋውን አይለውጥም ። ነገር ግን ይኸ ሁሉ ከጠፋና ከተደመሰሰ ነዋሪ ጦር ከፈረሰ ጠላት አገርን ከወረረ በኋላ የፈረሰ ጦር አቋ ቁም ለእልሁና ለወኔው ብቻ ሲል እምቢ ለጠላት አልገዛም ሃይማኖቱን አልለው ጥም ብሎ የሚዋጋ ንጹሕና ነቅ የሌለበት አርበኛ ነው ።

ገጣሚው ማን መሆኑን የማላውቀው ኢጣልያ ከወጣ በኋላ ለነዚህ ሰዎች ሲገ ጠም የሰማሁት ግጥም ትክክለኛና ግልጽ ነው ።

“ሰው ማለት ሰው ማለት

ሰው የሚሆን ነው ሰው የጠፋ ለት”

አዝማች አዳሉ ባለፉት ዓመቶች የዋለባቸውን የጦር ጉራዎች እናውቅም ከዚህ በፊት በነገሡ ትእዛዝ በደዋሮ እስላሞቹ የሚተላለፉበት መንገድ ይቆፈር የተባለ ጊዜ ከራስ ወሰን ሰገድ ልጅ ከባሕር ሰገድ ጋር ሆኖ አስቆፍሯል፤ ወሰን ሰገድ ከሞተ በኋላ በደዋሮ ተሾሟል ። እንደ ዓረብ ፋቂህ አነጋገር ከዚህ በፊት በባሌ አንድ ጊዜ የተዋጋ ይመስላል (1) ።

አሁን ግን በዚህ በባሌ ዙሪያ የግራኝ ጦር አጥለቅልቆ አውራጃውን ሁሉ በወ ረረበት ሁሉም ተስፋ እየቆረጠ ሰልጦ በገባበት ሰዓት እርሱ ከጥቂት ጓደኞቹ ጋር ሆኖ ሊዋጋ ትልቅ ዝግጅት አድርጓል፤ በተጉለት የነተክለ ጊዮርጊስ ሞት በይ ፋት የነራስ ነቢያት ሽሽት በዝቋላ የነተስፋ በወጅ የነእስላም ደሀር መገበር የነአዝ ማች የናዳብ በአንጉት አድርገው ወደ ንጉሡ የመሸሽ ሁኔታ ሕዝቡ ሁሉ ከነሹማ ምንቱ ግማሹ ወደ ዋንዩው ወደ ግራኝ የቀረውም ወደነአቡበከር ወደነአሜር ሁሴን እየገባ መሰለሙ በቀርጥ ለውጊያ የተነሳበትን መንፈስ አላላውም ።

የዚህን የሰውዬና የጓደኞቹን ውጊያና ዠግንነት ወገኖቹ አባቶቻችን ያለፉ ትን የጠላት ጸሐፊ አልዘነጋውምና በቀጥታ ከተለመደው ከዓረብ ፋቂህ አጸጸፍ በሚቀጥለው እንመልከት ።

«ይማም ኅይታ አላህ መጀን የሚባለውን የሐድያ ባላባት መግባቱን ለአሜር ሐሴንና ለወዚር አዶሌ ይነግራቸው ዘንድ ወደ ጀደራ (ገደራ) ላከው ። እርሱም ወደነርሱ ለመሄድ መንገድ ዠምሮ ጋንቡራ ላይ ሲደርስ አዝማች አዳሉ ጋቱር ሄዶ ከአምሐና ከፋኑኤል ጋር ተገናኘና የእስላሞች ምን ወሬ አለ፤ ያሉበትስ ወዴት ነው፤ እናንተስ በከንቱ ለምን እዚህ ተቀመጣችሁ ብሎ ቢጠይቃቸው አሜር ሁሴ ንና ወዚር አዶሌ ጀደራ ናቸው አሜር አቡበከር ቀጠን ወደ ጂራውራሪ ሄደል ይማም አልመጣም፤ እርሱም ያለው በሐድያ ነው ይባላል ብለው መለሱለት ። እን ግዲያውስ ይህ የምትሉት እውነት ከሆነ ሌሊቱን ተጉዘን በላሪ በር እንለፍና ሲነጋ ኤሚር ሐሴንን ጦርነት እንግጠመው ። በኋላ ግን ይማም መጥቶ ከነርሱ የተደባ ለቀ እንደሆነ ለመዋጋት ይቸግረናልና አሁኑን በተለያዩበት ሰዓት ሄደን ብንዋጋ ይሻላል አላቸውና የፂ ፈረሰኛ ጂቪ የእግረኛ ጦር ይዘው ጉዞ ዠመሩ ።

(1) ዓረብ ፋቂህ ገጽ 175 - 178 - 343 - 342 - 344 ።

አላህ መጀን መልክቱን ለማድረስ በሳሪ በር አድርጎ ሌሊት ሲሄድ የርሱ ሰዎች አምሐ በተኝ ፋንኤል በግራ ፣ አዝማች አዳሉ በመካከል ሆነው ብዙ ጦር ይዘው ሲጓዙ አዩዋቸውና ወደኋላ ለነበረው ላለቃቸው ለአላህ መጀን ይኸውና የጠላት ጦር ከኋላችን መጣ ያለን ጽ ፈረሰኛ ብቻ ስለሆነ ይኸን ጦር መመለስ እንችልም ። ስለዚህ ወደ መጣንበት አገር ወደ ይማም ዘንድ እንመለስና ነገሩን እንንገረው አሉት ። እርሱ ግን አገራን ትቼ እዚህ የመጣሁት ለዚህ ለተቀደሰ ጦርነት ሰማዕት ለመሆን ነው ። በዚህም ላይ ይማም የሰጠኝን ሰንደቅ ዓላማ ይገዢ ሳልዋጋ እሸሻለሁ ፣ እናንተ ግን መሸሽ ከፈለጋችሁ ሽሹ ። መንግሥተ ሰማያትን ፣ ዓይኖቸው የጠቋቆረውን የሰማይ ቆንገሮችን ፈልጋችሁ እንደሆነ ተከተሎኝ ጦርነቱንም የምገምረው ራሴ ነኝ አላቸውና ጥሩሩን (የብረት ልብሰትን) ለብሶ ሰይፍን ታጠቀና እፈረሱ ላይ ወጣ የፈረሱም ስም ለዛዝ ይባላል ። ጓደኞቹን ዘሐርቡይ አሊን ፣ አቡበከር ቤን አርሳን ፣ ካሌድ ቤን አድሩህን በርቱ እያለ እያጽናና ወደ ጠላቶቹ ሄደ ። የቀረው ጦሩ ከአውራይ ኑር ጋር ባንድ ወገን ተጓዘ እስላሞቹ ክርስቲያኖቹን ባዩ ጊዜ አላህ መጀን እኔ የአህመድ ልጅ ነኝ ይኸን ነው የምፈልገው ብሎ ለጊዜ ጮኸ (1) ና በአለንጋ እየመታ ባንድ ጊዜ ፈረሱን ጽ ከንድ እያዘለለ አስጋልቦ እክርስቲያኖቹ መካከል ገባ እየተማታ ጿ ክርስቲያኖች ከገደለ በኋላ እመካከል ከነበረው ከአዳሉ ጋር ተገናኝተው ተጋጠሙ ሁለተም በጦር ሲደባደቡ አላህ መጀን አዳሉን ልባቸው ወጋው ነገር ግን አዳሉ የለበሰው ኃይለኛ ጥሩር ስለነበረ ጦሩ እጥሩሩ ውስጥ ገብቶ ተሸነቀረና ለመምዘዝም ቢሞክር ጦሩ ተሰበረ ፣ ከዚያ ሰይፍን ከአፍቱ አውጥቶ ወደ አዳሉ ቢመለስ አዳሉ ከጦሩ ጋር ተደባለቋል ። ቢሆንም የቀሩትን ክርስቲያኖች እያለፈ ከፊቱ ሲፈጅ ጋሻና ጦር የያዙ የእግረኛ ወታደሮች ከኋላው በጦር ወርውረው ፈረሱን በመቱት ጦሩ ሆዱን ቀዶ ወጣና ፈረሱና አላህ መጀን ተያይዘው ወደቁ ፣ ከዚያ አላህ መጀን ሰይፍን በእጁ እንደ ጨበጠ ከወደቀበት እመነሣት ሲሞክር አዳሉ ጠጥቶ በኃይል በጦር ወጋውና ገደለው ። ካሌድ ቤን አድሩህ ከፋንኤል ጋር ተጋጥመው በሰይፍ ሲሞኑ ክርስቲያኖቹ ተሰብስበው ገደሉት አቡበከር ቤን አርሳንም እንደዚህ ሞተ ። ዘሐርቡይ አሊን ግን ክርስቲያኖቹ የፈረሱን ቋንቁ መትተው ጥለው እርሱንም በጦር ወጋግተው ሞተ ብለው ጥለውት ከሄዱ በኋላ ድኖ ተነሥቶ በኋላም በትግራይ ጦርነት ለመካፈል ችሏል ።

አውራይ ኑርና ጓደኞቹ ግን የአላህ መጀንን እክርስቲያኖቹ መካከል መግባት (ገብቶ መምት) ሲያዩ ሸሽተው ወደኋላ ሲመለሱ ክርስቲያኖቹ እየተከታተሉ ። ፈረሰኛ ጿ እግረኛ ገድለውባቸው ፈረሰኞቻቸውንም ማረኩባቸው ።

ኤሚር ሐሴንና ወዘር አዶሌ የዚህን ወሬ በሰሙ ጊዜ ብዙ የፈረሰኛ ጦርነት ወደተደረገበት ሥፍራ ልከው የአላህ መጀንን ራሳ አስቀበሩ ።

በበኩሉ ይማም አህመድ ከነበረበት ከአይፈርስ ወደ ሳዱቃህ መጣና ሠፈረ

(1) ምናልባት እኔ የአህመድ ልጅ ይችን ይወዳል ያለውን አሳቡ ለሙሴ ባሉት ረኔ በግልጽ አልገባቸው ይሆናል ።

በዚያም ገበሬዎች ተይዘው እፊት ቀረቡና በሌ ክርስቲያኖች ወሬ ታውቃላችሁን ተብለው ቢጠየቁ አዎን እናውቃለን ጋቱር የነበሩት ክርስቲያኖች ወደ ኤግረ ሑሴን ሲመጡ እንተ የላካሃቸውን እንዳላህ መጀንን በሳሪ ላይ አግኝተው ተዋጉዋቸውና ገደሉዋቸው = ከዚያ በኋላ ክርስቲያኖቹ ተመልሰው ወደ ጋቱር ሄዱ ብለው መለሱ ይማም ስለአላህ መጀን ሞት እያዘነ ካሳዱቃህ ወደ ዳንቅ ሄደ = ሰዎች ይማም ራሱ ጦሩን ይዞ ሊወጋችሁ መጣ እንደጦር አለቆቹ እንደ ኤግረኞቹ አይምሰላችሁ ብለው ለክርስቲያኖቹ ነገሩዋቸው = ስለዚህ ክርስቲያኖቹም ስለፈሩ ከጋቱር ወደ ሌላ አገር ሄዱ =

ይማም ደግሞ ከዳንቅ ወደ ጋቱር ጠረፍ መጣ ከዚያ ቀጥሎ ሰበሩ ወደ ይማም ዘንድ መጣና የአዳሉን ወሬ አወራለት ወዳንተም የመጣሁት ከአዳሉ ተደብቄ ነው ብሎ ገለጸለትና በይማም አማካይነት ሰለመ = ሲሰልምም ከእግዚአብሔር በቀር ሌላ አምላክ የለም መሐመድም የእግዚአብሔር ነቢይ ነው ለርሱም ከእግዚአብሔር በረከትና ደህንነት ይውረድለት የሚለውን ቃል ተናገረ =

ከዚህ በኋላ ይማም የባሌን ግዛት ላንተ ሰጥቻለሁ ብሎ ለወዘር አዶሌ ስለላ ከበት ወዘሩ ስመ ጥሩ ወታደሮቹን እንደብላግ ኑርን ፣ ወዘር አባሰን ፣ ገራድ አህ መድ ጎይታን አውራይ ቃት ዑመርን ፣ ገራድ አህመዱሽን ፣ ፋራቃሃም ሳቱን ፣ አውራህ አህመድን ፣ ሐመድ ሱሃህን ይዞ ወደ ባሌ ጉዞ ገመረ = ቀጥሎ የባሌው ገዥ (አዳሉ) ብዙ ጦር እጅግ ማለትን ስለሰማ አብድ ኢን ናስርንና አማቸን (የሐድያውን ባላባት) ሂዳችሁ ወዘር አዶሌን እርዱት ብሎ ለከባቸው ተደባለቁና ሁሉም ባንድነት ሆነው በሐድያ በኩል ዋቤን ተሻግረው ወደ ባሌ ሄዱ = መሪያቸውም በቅርብ ጊዜ የሰለመው ሰበፋ ነበር = ጓደኛው የወናግ ጎን ልጅ ሲሙም (ስምዖን) መጥቶ ተደባለቀና ሰለመ = ከዚያ ወዘር አዶሌ እዝማች አዳሉ ወዴት አገር ይገኛል ብሎ ቢጠይቀው በዛላህ አገር ይገኛል ብሎ መለሰለት = ከዚህ በኋላ ሰበሩና ሲሙ የሚባሉት ሹማምንት እፈት እፈት እየመሩ ተጉዘው የእስላሞቹ ጦር ዘላህ አጠገብ ሠፈረ = በዚህ ጊዜ ሲሙ ወደ ወዘር አዶሌ ሄደና «ከእስላሞቹ ጋር ልትዋጋ አትችልም ፣ እስላሞች የብዙ አውራጃ ጌቶች መሆናቸውን ስምተሃል ሰው ሁሉ እየገበረ በጸጥታ ተቀምጧል የሀበሻም ሕዝብ አጋማሹ ሰልጧል ፣ ንጉሡ ከነ ጦሩ ሸሽቷል = አሁንም እንተ እስላም ሁን ፣ ሃይማኖቱን አልለውጥም ያልህ እንደሆነ ለፈረሱም ለጦሩም ስንቅ እየሰጠህ ግብርም እየከፈልህ ተቀመጥ ይኸን ሁለቱን ውል (ከፄ አንዳቸውን) እምቢ ያልህ እንደሆነ ለጦርነት ተዘጋጅ» ብዬ ለአዝማች አዳሉ ልላክበት ብሎ አስፈቅዶ ይኸንኑ ላክበት = አዳሉም ከመልክተኛው አፍ ይኸንኑ በሰማ ጊዜ ስንት ይሆናሉ እስላሞቹ ብሎ ቢጠይቀው ደንበኛው የእስላም ጦር ፪፻ ፈረሰኛ ነው በተረፈ በቅርብ ጊዜ እየሰለመ ተከትሎ ሊወጋህ የመጣው የኢጅጃ ፣ የደዋሮ ፣ የወጅ ሕዝብ ቀጥሮ የለውም እጅግ የበረከተ ነው ብሎ መለሰለት = ከዚህ በኋላ የእስላሞችን ብዛትና ኃይል ብትነግረኝ ከምንም አልቆጥረውም ፣ ግብርም አልገብርም እስላም ሁን የምትሰኝም አይታሰብም ፣ ከመሰለም ስለአገራ እየተዋጋሁ መሞትን አመርጣለሁ ብሏል ብለህ ለጌታህ ለሲሙ ንገረው

ብሎ መላክተኛውን መለሰው ። መላክተኛውም መጥቶ ለሲሙ መልሱን ስለነገረው ሲሙ መላክተኛውን እወዘር አዶሌ ዘንድ አሰገብቶ አነጋገረው ።

በማግሥቱ ጧት እስላሞቹ ጸሎታቸውን ከአደረሱ በኋላ ለጦርነት ተዘጋጅተው ሰንደቅ ዓላማቸውን እያውለበለቡ ጉዟቸውን ወደፊት ቀጠሉ ። የባሌው አዝማች አዳሉም በበኩሉ ሴቶቻችሁን ፣ ልጆቻችሁን ከየሥፍራው አስመጥታችሁ ይዛችሁ እስላሞቹን ለመውጋት ተጓዙ የሚል ቃል በየሠፈሩ አስለፈፈ ። ሹማምን ቱም ተሰብስበው ወደርሱ መጡና ምንው ሴቶቻችሁንና ልጆቻችሁን ይዛችሁ ተዋጉ ብለህ አዘዝኸን አሁንም ሴትና ልጆቻችን በየተራራው እናስቀምጥና እኛ ከፊትህ እንዋጋ ብለው ቢለምኑት አይሆንም ሴቶችና ልጆቻችሁን አስመጡ እኔም የራሴን አስመጣለሁ እያንዳንዱም ሲዋጋ ቤተ ሰቡን ከኋላው ያስቀምጥ ወደኋላውም ሲሸሽ ሚስቱን ሲያይ እያፈረ ጠንክሮ ይዋጋል እንጂ አይሸሽም ። ሚስቶቻችሁን እሌላ ዘንድ አስቀምጣችሁ ከተዋጋችሁ በኋላ ብትሸሹ የምታገኙት አንዳት ይህንነት የለም ። ይልቅስ ላገራችሁ ፣ ለሚስቶቻችሁ ለልጆቻችሁ ሙቱ ብሎ መለሰ ።

ሹማምንቱም ይኸን የሚያበረታታ ቃል ከሰሙ በኋላ ሚስትና ልጆቻቸውን አስመጥተው ለጦርነት ተሰለፉ ። እስላሞቹም እንደነርሱ ተዘጋጅተው ወደነርሱ ይጓዙ ዝምር የሁለቱ ወገን ጦር ዘላህ ላይ ፊት ለፊት በተያየ ጊዜ በየሥፍራው ሆና በተኝ በግራ በማህል የሚዋጋው ወታደር እንደተደራጀ ተሰለፈ ። ወዘር አዶሌ ጓደኞቹን አውራይ አህመድ ዲንን ፣ አህመድ ጉይታን ፣ ፋራቃሃም አሊን ፣ ፋራቃሃም ሳቲን ይዞ በማህል የጋንዝ ገዥ አብድ አሊን ናስር ከነሰጧ በግራ ፣ አባስ (ወደ ፊት ወዘር የተባለው) ና ከራድ ኡስማን በቀኝ አብላማ ኑርና ሰብርዲን ፣ ኤሚር አቡ በከር ግንባር ቀደም ሆነው ተሰለፉ ። የእስላሞቹም የጦር አለቆች ስለቅዱስ ጦርነት መሞት ጥሩ አሟሟት መሆኑን ከዚህ ዓለም ተለይቶ ወደ ሰማይ መሄድና መንግሥተ ሰማያት ማግኘት ዋና ዕድል መሆኑን የዚህንም ዓለም ኑሮ የሚያስንቀውን እያነሡ እርስ በርሳቸው ንግግር አደረጉና ለሞት ወይም ለአሸናፊነት ተዘጋጁ ።

እስላሞቹ እንደዚህ ተሰልፈው ወደርሱ ሲራመዱ አዝማች አዳሉ የባሌ ጌታ የእግረኛውን ጋሻና ጦር የያዘውን ወታደሩን ከፈረሰኛው ፊት አስቀድሞ አሰለፈና እፈረሱ ላይ ወጥቶ እንደብረት ሕንፃ ቆሞ የመካከለኛውን ሥፍራ ያዘ ። ሴቶቹንና ልጆቹንም ልኮ አስመጣና «ሃራ እስከ ዕለተ ምጽአት ድረስ የሚነገር ሥራ የምንሠራበት ታላቅ የተከበረ ቀን ነውና የክት ልብሶቻችሁን ልበሱ ፣ ገጣችሁንም አገጡ» ብሎ አዘዛቸውና እኋላው አደረጋቸው ። ሌሎቹም ሹማምንት እርሱ እንዳዘዘው የርሱን ምላሌ እየተከተሉ ሚስቶቻቸውንና ልጆቻቸውን እኋላቸው አድርገው ተሰለፉ ።

የሁለቱ ወገን ጦር በዚህ ዓይነት ከተቀራረበ በኋላ ከእስላሞቹ ውስጥ አደቅ የተባለው ፋሜ ዝምሮ ጦርነቱን ሲዝምር እስላሞቹ ሁሉ በቆረጠ የእስላም መንፈስ ተከታትለው ሲሮጡ ከክርስቲያናቸው ወገን እንደዚሁ ሆነና ትልቅ የበረታ

ውጊያ ተዠመረ፤ ዠግና ከዠግና ጋር ተጋጥሞ ይባባል ዠመር = እዝማች እዳሉ ተወርወር እስላሞቹ መካከል ገባ = ይኸን የመሰለ ጽኑ እስፈረ ጦርነት ከቶ እልተደረገም = የሁለቱም ጦር ተደበላለቀ ፡ እስላሞቹ የእግዚአብሔርን እንደነትና ታላቅነት እያነሡ ይራሁ ዠመር = በዚያን ጊዜ ፋራቃም አሊ ወደ እዝማች እዳሉ ሃዶ መታና ሁለቱም ከፈረሳቸው ላይ ወድቀው ሲተናነቁ እስላሙ ጨቢውን አውጥቶ የጠላቱን አንገት ቆረጠው = እርሱ ሲወድቅ ክርስቲያኖቹ ፊታቸውን አዙረው መሸሽ ዠመሩ = እስላሞቹም እየተከታተሉ ይፈጁዋቸው ዠመር = እንኳን ወንዶቹ ሴቶቹም ሳይቀር በዚህ በባሌ ጦርነት እስላሞቹ በፈረሰ ጠላትን ሲያባርሩ የእስላሞቹ ሴቶች በበቅሎ እየተከታተሉ እኔ ፩ የክርስቲያን ሴት እኔ ፩ ማረከሁ እየተባባሉ ተመለሱ ።

በዚህ ቀን ጦርነት በሽ የሚቆጠሩ የክርስቲያን እለቆች ሞቱ ። ከነዚህ ውስጥ በጣም የታወቁት ፡-

- ፩ኛ. ይስሐቅ አብሣማ ኑር የገደለው ።
- ፪ኛ. አቤብ የጋቱር (ቀጡራ?) ገዥ ሰይጣን ዠግና የወናግ ገና ልጅ ሲሙ የገደለው ።
- ፫ኛ. ሊሙ የሻርቃህ ገዥ ገራድ አህመዱሽ የገደለው ።
- ፬ኛ. ጋፋኒ በቅርብ ከሰለሙት ውስጥ የገደለው ።
- ፭ኛ. ዘመንክር የእዝማች እዳሉ ልጅ ታማክ አቡን የገደለው ።
- ፮ኛ. መጀን ከሲሙ ጋር በቅርብ ቀን የሰለሙው ሰበሩ የገደለው ። በድምሩ የሞተት ታላላቅ ሹማምንት ቍጥራቸው ፩፻ ይደርሳል ።
- ፯ኛ. አዛዥ ዛኪራህ (ዘኪርስ?) ከንጉሡ ቤተሰብን ያለው ።
- ፰ኛ. ከሐዲው ናክድያህ (ጥንት እስላም የነበረ ማለት ነው) ።
- ፱ኛ. ጊዮርጊስ የዳህረጉት ልጅ ፈራቃም አዳል የማረከው ።
- ፲ኛ. ዛረጅ ማንሱር የማረከው = የምርኮኞቹ ቍጥር እስከ ፪፻ ይደርሳል = የሞተው የእግረኛና የፈረሰኛ ቍጥር እስከ ሦስት ሺ ይደርሳል = የጦርነቱ ሥፍራ በሰው ሬሣ ተሸፍኖ ነበር ። ይምም እንደ ወንዝ ውኃ ፈሰሰ ። ፈረሶች ሴቶች ልጆች ድንኳንና ሀብት ሁሉ በእስላሞቹ እጅ ወደቁ ። ከእስላሞቹ ወገን ለሰማዕትነት የተመደቡት ባሊ ኑርና አህ አዋሚህ ብቻ ሞቱ (1) ።

ምዕራፍ ፸፫
ስለ እዝማች እዳሉ (አዳል ሰገድ)

በ፲፱፻፳፰ ዓ.ም. ከማይጨው ጦርነት በኋላ ከታወቁት ታላላቅ መኳንንት ውስጥ እንደነበሩት ወደድ መኩንን ደምሰው ያሉት በጦር ሚዳ ሲወድቁ እንደነ ደጃዝማች

(1) ዓረብ ፋቲህ ገጽ 367 - 386

ይገዙ በሀብቱ ያሉት ወደ ጠላት ገብቶ መሣሪያ ከመሆን ስደትን ሲመርጡ ከነዚያም ውስጥ አብዛኞቹ በጥንቃቄ ራስን ከመጠበቅ የተነሣ ወይም በዕድል በጦር ሜዳ ከመሞት የዳኑት አርበኝነትም መሰደድም በየምክንያቱ ያልሆነላቸው ብዙ መኳንንት ወደ ኢጣልያ ገብተው መኖርን ወደ መምረጥ እንዳዘነበሉ የታወቀ ነው ። የኢጣልያና የግራኝ ወረራ ይኸን በመሳሰለ ረገድ በብዙ ይመሳሰላል ። ጠባይ ተግባርን ሲመራ በየቀኑ በየዘመኑ በሰው ልጅ የሐሣርና የመከራ ዘመን ሲገለጥ ይኖራል ።

በማይጨው ጦርነት ዋዜማ ኃይል ማርያም ማሞ ፣ በላይ ዘለቀ ፣ አሞራው ውበነህ ገረሱ ፣ ዱቄ በቀለ ወያ እነዚህን የመሳሰሉት ሁሉ በሕዝብ ዘንድ አይታወቁም ነበር ። ባላምባራስ አበበ አረጋይ የፖሊስ ሹም ብላታ ታክል የማዘጋጃ ቤት ዋና ዲሬክተር በመሆናቸው በአዲስ አበባ ከተማ ክልል ውስጥ ካልሆነ በቀር ከዚያ ውጭ በጠቅላላው የኢትዮጵያ ሕዝብ ዘንድ እምብዛም አይታወቁም ነበር ። ሌሎች የሚታወቁ ራሶችና ደጃዝማች ጠቆሞች ነበሩ ። አገሪቱ ከተወረረች በኋላ በአርበኝነት እነዚህ ቀድሞ ታናሽ የነበሩት ሁሉ ራሳቸውን ምን ያህል ድረስ እንዳሳወቁ የምናውቀው ስለሆነ እነሆ ከነዚያ ከትልልቆቹ የበለጠ የታሪክ ሥፍራ ይዘዋል ።

እንደ ሌው. ቊጥር ፲፱፻፴፰ - ፵ ዓ. ም. በሁለተኛው የዓለም ጦርነት ዋዜማ በፈረንሳይ ሕዝብና የጦር ሠራዊት መካከል የታወቁት የጦር አለቆች ማሬሻል ፔተ ገጅራል ዌጋን ገጅራል ጋሚለና እነዚህን የመሳሰሉ ነበሩ ። በዚህ ጊዜ ኮሎኔል በመጨረሻ ብሪጋዲዩር ገጅራል የተባለው ሻርል ደጉል የነዚያን ያህል ቀርቶ የነርሱን ሩቡን ያህል አይታወቅም ነበር ። ከነዚያ ውስጥ ግማሹ ሲሞት አብዛኛው ወደ አሸናፊው ወደ ጀርመን መንግሥት እየገባ አብሮ በመሥራት መሣሪያ ሲሆን ደጉል እምቢ ብሎ “ፈረንሳይ ባንድ የጦር ግንባር ተሸንፋለች እንጂ ፈጽማ ድል አልተመታችም ስለዚህ ትግላችንን እንቀጥላለን” የሚል ድምጽ እ. አው. ቊ ሰኔ ፲፰ ቀን ፲፱፻፵ ዓ. ም. ከሉንዶን የራዲዮ ጣቢያ ባሰማ ጊዜ ሰላገሩ መከላከል ያማረው ሁሉ በርሱ ዙሪያ ተሰብስቦ በመጨረሻ ያገሩን ነፃነት ለማቋቋም ቻለ ። ስለዚህ የእንዳ የርሱ ስም ዝናው የበላዮቹ የነበሩትን ስም ሁሉ በሕይወቱም በሞቱም ዘመን እንደሸፈነው ቀረ ።

በዚሁ ዓይነት በ፲፰፻፶፱ - ፳፬ ዓ. ም. ወይም በዋዜማው ባለፈው ምዕራፍ ተዋግቶ ሕይወቱን ላገሩ ሲሠዋ ያነበብነው አዝማች አዳሉ በሕዝብና በጦር አለቆች ዘንድ የታወቀ አይመስልም ። የታወቁትን ታላላቆቹን ራስ ወሰን ሰገድን ፣ ራስ እስላም ሰገድን ራስ ነቢያትን ፣ ራስ ደጋልሃንን ቤትወደድ ሠርጌንና በነርሱ ደረጃ ያሉትን በየምዕራፉ ተዋግተው የሞቱትንም ከንጉሡ ጋር ወደ ቤጌምድር የሄዱትን ወይም ወደ ግራኝ እየገቡ የሰለሙትን አንብበናል ። እርሱ ግን ካለመታወቁ የተነሣ ያገራችን አጭሩ የግዕዙ ታሪክ የሌሎቹን የታላላቆቹን ስም ሲያወሳ እርሱን በፍጹም ዘሎታል ።

የዠግንነቱ ሁኔታ በዝርዝር ተጽፎ ቢሆን በመጨረሻ ባደረገው ጦርነት አደ

ሌን ቀጥሎ ግራኝን በማሸነፍ ቀንቶት ቢሆን ዝናው በኢትዮጵያ ታሪክ ውስጥ ከፍ ተኛውን ሥፍራ በያዘ ነበር ። እንደ እውነቱ ተሸንፎ መሞቱም የበለጠ ሊያገኘው እንጂ ያነሰ ሊሆን አይገባም ።

በ፲፭፻፳፫ ዓ. ም. ላይ ራስ ወሰን ሰገድ ለክርስቲያኑ ጦር አለኝታና ተስፋ እን ደነበረ ከርሱ ሞት በኋላ ግን ግራኝ አሁመድ ለደቡቡ ክፍል አዶሌን ጠባቂ አድርጎ ንጉሡን ለማባረር ወደ ዋሰል ለመሄድ እንደደረገ ፣ የራስ ወሰን ሰገድ ሞት ለክርስ ቲያኖቹ ተስፋ አስቆራጭ ለእስላሞቹ ታላቅ ደስታ እንደፈጠረ ፣ ወሰን ሰገድ የሞተ ጊዜ የምሥራቹን ለሱልጣን ኡመር ዲን ንጉሥ ብሎ ግራኝ ወደ ሐረር መልክ ተኛ ልኮ እንደነበረ አንብበናል ።

አሁን ደግሞ ባመቱ ባለፈው ስሙን የጠቀስነው ዠግናው አዳሉ በባሌ እንደ ርሱ ለሞት የቆረጡትን ሹማምንት ሰብስቦ በቀጥርም በድርጅትም በመሣሪያ ጥራ ትም ከርሱ የሚበልጡትን በወዘር አዶሌ የሚመሩትን ሠራዊት እንደምን ገጥሞ ከንደኞቹና ዘመንክር ከሚባለው ከገዛ ልጁ ጋር ሕይወቱን ከሠዋ በኋላ እስላሞቹ በፊት ያላደረጉትን ባገራቱ ላይ ለመቀመጥ ተዝናንተው ቤተሰብና ሚስቶቻቸውን ከየአገራቸው ከሐረርጌ ከአዳል ሲያስመጡ እናያለን ። ቀድሞ ከወሰን ሰገድ ሞት በኋላ እንዳደረገው አሁን ደግሞ ከአዳሉ ሞት በኋላ የደቡቡ አገዛዝ እንደተከናወነ በመቁጠር ግራኝ አምና የገመረውን የወረራና ንጉሡን የማሳደድ ሥራውን ለመ ቀጠል ፪ኛ ወደ ሰሜን ይሄዳል ።

ዠግንነቱ ያስደንቃል እንጂ የአዝማች አዳሉ ያሁኑ መሸነፍና መሞት ለማንም ሊገርም አይችልም ። የዘመኑን የጦር መሣሪያ የያዙ ዓረቦችና ተርኮች ያሉበት በሰይፍ አመታትና አመካከት የሰለጠኑት የጦር አለቆቹ እነ አቡበከር እነ አብላጣ ኑር ያሉበትን የደረጃና ትጥቁ ያማረውን ሠራዊት እንደምን ሊያሸነፍ ይችላል ። በዚህ ላይ ከራሱ ጦር ከዳተኛው ሰብሩ አሳቡን መላውን እንደያዘ ከጦ ሩም ከፍሎ ከጠላቶቹ ጋር ተሰልፎበታል ። በዚህ ዓመት ለግራኝ የገባው የወጀና የዝጃላ ዙሪያ ሕዝብ በቅርብ የገባው የሐድያ ሕዝብ በግድም በውድም ዘምቶበ ታል ።

ስለዚህ አዳሉ “ሣሬ እስከ ዕለተ ምጽአት የሚነገር ሥራ የምን ሠራበት ታላቅ የተከበረ ቀን ነውና የክት ልብሳችሁን ለብሳችሁ ተዋጉ” ብሎ ካዘዘ በኋላ ጀብዱ ውን ሊደብቅበት ያልቻለው የዓረቡ ጸሐፊ “እፈረሱ ላይ ወጥቶ እንደ ሕንፃ ቆሞ የመካከለኛውን ሥፍራ ያዘ” እልፍ ብሎ ደግሞ “አዝማች አዳሉ ተወርውሮ እስላ ሞቹ መካከል ገባ” ብሎ እያገነነ መዠመሪያ አላህ መጀን ከሚባለው ጋር ብቻ ለብቻ ተጋጥሞ ገድሎ ቀጥሎ በተደረገው ጦርነት ከፈራቃሃም አሊ ጋር ተጋጥሞ በትንንቅ በሚዋጋበት ጊዜ ሁለቱም ውድቀው ፈራቃሃም ጨቤውን መዞ የአዳሉን አንገት ቆርጦ መግደሉን ጽፎታል ።

ይኸን የመሰለ ጀብዱ የሞላበትን የአዳሉንና የልጁን የዘመንክርን የንደኞቹን የደስሐቅን የአቢብን አሟሟት በጠቅላላው ፩፻ ሹማምንት የሞተበትን ፪፻ የተማ ረኩበትን ሦስት ሺ ወታደር ያለቀበትን የጦርነት ታሪክ የኛ ታሪክ ነገሥት ሳያን

ሣው ማለፉ ይገርማል ። እንኳን ዝርዝሩን ታሪክ ለነራሰ ወሰን ሰገድ ፣ ለነራሰ እስላም ሰገድ እንዳደረገው ባንድ ወይም በ፪ መስመር ስሙን እንደተለመደ በጨረፍታ እንኳን ጠቅሶት አላለፈም ።

የዘመኑ ታሪክ ጸሐፊ “ጸሐፊ ትእዛዝ ወይም በዓለ መጽሐፍ” የሚባለው ይኸ ሁሉ ውጊያ ሲደረግ እርሱ የግራኝ ጦር ባልደረሰበት በቤጊምድር ወይም በላስታ አገር ባንድ ገዳም ተቀምጦ ይሆናል ። ወይም ከንጉሡ ጋር እየተጓዘ አዳሉ በዚህ በዓለ ያደረገውን ውጊያ ፈጽሞ አልተገነዘበው ይሆናል ። ወይስ የዘመኑ ጸሐፊ ለማዕርጉም ለኑርውም የንጉሡን እጅ አይቶ አዳሪ ስለሆነ ንጉሡ ከሸሹ በኋላ ሌላው የጦር መኩንን ከኋላ ቀርቶ የፈጸመውን አስደናቂ ተጋድሎ በታሪክ ጽሑፍ አስፍሮ ማቆየት የንጉሡንና ከርሳቸው ጋር ያሉትን የታላላቅ መኳንንት የተዋጊ ነት ከብር ይቀንጣል ወደፊትም የሚነግሠውን ቅር ያስኛል ብሎ በአገልጋይነቱ አስቦ ትቶት ይሆን ? ያለዚያ የጦርነቱ ሁኔታ በቸልታ የሚታለፍ ነው እንዳይባል ዓረብ ፋቂህ ይኸን የመሰለ ጽኑ ጦርነት ከቶ አልተደረገም ሲል በራሱ አስተያየት ከዚህ በፊት ከተደረገው ሁሉ ውጊያ አብልጦታል ማለት ነው ።

መቼም በአሁኑ ሰዓት በቅርብም በሩቅም ያለው ጸሐፊ ባገሪቱ ላይ ሳይታሰብ የወረደውን ይኸን የጦርነትና የእልቂት የቃጠሎ የዘረፋ መዓት በልቡ እያሰላሰለ ነፍሱን የሚያድንበትን ያስባል እንጂ ተግባራ ነው ወይም ለኋላ ትውልድ ይጠቅማል ብሎ በዚያን ሰዓት ታሪኩን በጽሑፍ ላይ ሳስፍረው የሚል ጸሐፊ የሚገኝ አይመስለኝም ። ያም ባሚጭሩ በግዕዝ ተጽፎ ያገኘበት የጦርነቱ ጊዜ አልፎ በነሠርዐ ድንግል ወይም በነሱሰንዮስ ጊዜ ወሬ እየተጠየቀ የተጻፈ ነው ። የእይፈርሱን ጦርነት ከተረከበት ላይ ባሚጭሩ ታሪኩን በግዕዝ የጻፈው “የዚህ አገር ሰዎች እንደነገሩን ግራኝ በየካቲት ፲፪ ቀን ደርሶ በእይፈርስ ተዋጋ” ስለአለ የጻፈው በኋላ በወሬ ጥየቃ እንጂ በሥፍራው እንዳልነበረ ያስረዳል (1) ።

ከእዝማች አዳሉ ጋር ተዋግቶ በአብላጫ ኑር እጅ የሞተውን ይስሐቅን ታሪኩ እንዳነሣው እንብበናል ። ይህ ይስሐቅ ከዚህ በፊት ከነቢትወደድ ሠርጌ ጋር ሆኖ የአምባ ግሼንን ጦርነት የተካፈለው ይሆን ። የኛ ጽሑፍ ደገልገን የግራ አዛዥ በነበረበት ሰዓት የቀኝ አዛዥ ይስሐቅ ነበር የሚለው አለ (2) ። እርሱ ይሆን ወይስ ቀኝ አዛዥ ይስሐቅ በእይፈርስ ጦርነት ሞቶ አሁን ከአዳሉ ጋር የሞተው ሌላ ይስሐቅ ይሆን አይታወቅም ።

ዓረብ ፋቂህ በተደም ጓደኛውና በከዳተኛው ወገኑ በሲሙ (ስምያን) እጅ የሞተውን አቢብ የሚባለውን የጋቲር (ቀጡራ?) ገዥ ነገሩን ሳይዘረዝር ሰይጣን ዝግና ይለዋል ። ምናልባት አድብቶ ሲመቸው እያጠቃ ሳይመቸው እየሸሸ ለጠላት የማይመች የጦር ዘዴ አዋቂ የጦር አለቃ ይሆናል ።

እዝማች አዳሉ ከዚህ በፊት እንዳመለከትነው የግራኝ ጦር በደቡብ በምዕራ

(1) ወበጽሐ እመ፲ወ፪ ለየካቲት በከመ ነገሩን ሰብአ ውሉቱ ብሔር ወገብረ ጸብአ በእይፈርስ
(2) Liber Axum Conti-Rossini 37.

ብና በምሥራቅ እየተከፋፈለ አውራጃውን ሁሉ ይዞ ሕዝቡን እያሰለመ በሚያስገባ ብርቦት ጊዜ እርዳታ ከዚህ በታ ይደርስልኛል ብሎ ተስፋ በማያደርግበት ወቅት ለውጊያ ተዘጋጅቶ መቅረቡ በአጠገቡ ያሉትን ስለአገርና ስለ ሃይማኖት መሞት እንደሚገባ ባገር ፍቅር ልባቸውን ቀስቅሶ እርሱ እንደ ሕንፃ ቍጥፋ ከበረከተ የጠላት ሠራዊት ፊት ተደቅኖ ከዚያም ተወርውሮ ከጠላት መካከል ገብቶ አላህ መገንገድ ለውጊያው በተራው በፈራቃሃም እጅ ሲሞት የነበረው ተስፋ አንድ ብቻ ነው ይኸውም በዚህ ዓይነት ዠግንነት ተሞግቼና አሞግቼ ብሞት ወገኔ የኢትዮጵያ ሕዝብ እስከ ዕለተ ምጽአት ድረስ ስሜን በታሪክ እያነበበ ያነሣዋል ነው ። የአሁንም የወገኑ ደፊትም ትውልድ ምኞቱን በመፈጸም ይኸን ዠግና ማወቅና ማድነቅ አለበት ። ለዚህ ዠግንነቱ መታሰቢያ ይሆነው ዘንድ ሐውልት ማቆሙ እንኳን ቢቀር በባሉ ከተማ ማህል የሚገኘው አውራ ጉዳና የአዝማች አዳል ሰገድ አውራ ጉዳና ተብሎ መሰየም የሰማዕትነት ዋጋውን እንደ መክፈል ይቆጠራል ።

የገገግንነቱን ታሪክ ወገኖቹ በዝንጋታ አልፈውት ፬፻ ዓመት ሙሉ በኢትዮጵያ ሕዝብ ዘንድ ተደብቆ ሲኖር ከጠላቱ ወገን የሆነው ዓረብ ፋቂህ በዓረብኛ ጽፎት ሲኖር ዓረብኛውን ደግሞ ስለ ኢትዮጵያ ታሪክ ብዙ ድካም ያደረጉት ረኔ ባሴት ወደ ፈረንሳይ ስለተረጉሙት ከዚያም ዛሬ እኛ ወደ አማርኛ ልንተረጉመው ስለቻልን ከኛ የበለጠ ሁለቱ የውጭ አገር ሰዎች ከሁለቱም የታሪኩ መሥራች ዓረብ ፋቂህ ሊመሰገን ይገባዋል ።

ምዕራፍ ፸፱

አዝማች አዳሉ የተዋጋ ለት በተማረኩት ክርስቲያኖች ላይ የተፈጸመው ፍርድ የአዝማች አዳሉ ባለቤት መጥፎ ዕድል ።

አሸናፊው ወዚህ አዳሉ ከድሉ በኋላ በሚያምረው በአዝማች አዳሉ ድንኳን ውስጥ ተቀምጦ የተማረከውን ሴቱንም ወንዱንም ሰብስቦ በባሌ ሳይዋጋ ተርፎ የተቀመጠ የክርስቲያን ጦር እንዳለ ጠይቆ አዎን የቃግግው (ቃጅማ ?) አይዳበስ የደዋሮ ሹም በድሉ ሌሎች አምስት የሚሆኑ ሹማምንት አሉ እነሱም ተሰብስበው የሚገኙት በቃግማ በአይዳበስ ቤት መሆኑን ያው ከዳተኛው ሲሙ እንደመለሰ በዚያን ጊዜ አዳሉ ፵ ምርጥ ፈረሰኛ ሰጥቶ አገርህ ስለሆነ በል አንተው ራስህ ሂደህ የሸሹትንም እያባረርህ ውጋ ብሎ እንዳዘዘው ዓረብ ፋቂህ ያረጋግጣል ። ከዚህም አያይዞ ሲሙ ወታደሮቹን ይዞ ወደ ቃግማ ሂደ የክርስቲያኖቹን ሹማምንት በጫካ እንደትደበቁ አግኝቶ አታሎ በተንኮል እንደያዛቸው ፡ የፋኑኤልን ወንድም ድል ሰበር የሚባለውን እንደገደለውና ከዚያም ምርኮውን ይዞ ወደ አዳሉ መመለሱን ባንድ ወገን ደግሞ በግራኝ አህመድ ፈቃድ ደዋሮን የተሸመው ገራድ ጎሹ ወዚህ አዳሉ ወደ ባሌ ከአዝማች አዳሉ ጋር ሊዋጋ ሲሂድ ከደዋሮ ወደ ባሌ ዘልቀህ የደራን በር ይዘህ እየተጠባበቅህ ከባሌ የክርስቲያን ጦር ሲሸሸ ጠብቅ ተብሎ አንድ እከ

ፍተኛ ጾታ ላይ ሆኖ ሲጠባበቅ ሐጋ የሚባለው የክርስቲያን መኩንን ከነሰምቹ በርሱ በኩል ሲመጣ አይቶት ወደርሱ እስኪጠጋ ድረስ ዝም ብሎ በኋላ በድንገት ደርሶ አደጋ እንደጣለባቸው እንርሱም ደክመው ኖሮ አትውጉን ብለው ቢጮሁ በሉ ደግ ነው መሣሪያችሁን ጣሉ ብሎ አስጥሎ ከማረካቸው በኋላ ሁሉንም አንገታቸውን እያስቆረጠ እንዳሳረዳቸው በነዚህም ውስጥ የአዝማች አዳሉ ልጅ እንደነበረ ከታረዱት ውስጥ ፋሬስ የሚባለው ብቻ ክርስቲያን አልሃማይ ሶልጣን የሚባለው እንዳሰረው ሊያርደው ጠጋ ሲል ጨቤውን አውጥቶ ጉሮሮውን ወግቶ ገድሎ ሌሎች እስላሞች ሳያዩት እንደአመለጠ ዓረብ ፋቲህ ይገልጻል (1) ።

ሐጋ የሚባለው የክርስቲያን ሹም ከዚህ በፊት እስልምላው ብሎ ከግራኝ ዘንድ የተላከለትን ሰው ገድሎ ያናደደ ሰው ስለነበረ ገራድ ጎሹ ግራኝን ደስ ለማሰኘት ብሎ የሐጋን ጭንቅላት ቆርጦ በእንጨት ሰክቶ ልኮለት ስለነበረ ግራኝ አህመድ በዚህ በሰውዬ አማካይነት የአዝማች አዳሉን ሞትና የጦሩን መሸነፍ ስለሰማ ወደ ውጭ ወጥቶ ነጋሪት እያስመታ ከተሰበሰበው ሕዝብ ጋር ደስታውን ተካፈለ ። የዚህንም ወሬና የሐጋን ጭንቅላት ላመጡት ሰዎች የወርቅ አምባርና የልብስ ሽልማት ሰጣቸው (2) ።

በበኩሉ ወዘር አዶሌ የባሌን አገር አደላድሎ ከያዘ በኋላ የአዝማች አዳሉን ሞት በደብዳቤ ጽፎ የላከው የጎሹ መላክተኛ ኢብራሂም በደረሰ በሁለተኛው ቀን ደዋሮ ወደ ግራኝ አህመድ ዘንድ ደርሶ ደብዳቤውን አስረከበ ። ምንው እስካሁን ቆየህ ብሎ ቢጠይቀው የዋቢ ወንዝ ሞልቶብኝ ነው አለ ። በደብዳቤው ላይ አዶሌ የተማረኩትን እስረኞች ሴቶቹንና ልጆቹን ፈረሶቹን ምን ላድርጋቸው ብሎ ጠይቆ ነበርና ስለ ሁሉም ጠቅላላ ትእዛዝ ግራኝ እንደዚህ ሲል መልሶ ላከበት ፡

«፩ኛ. ከምርኮው ሀብት እምስተኛውን ፅጣ (1/2) አውጥተህ የቀረውን ለተዋጋው ወታደር አከፋፍለው ፤

፪ኛ. የአዝማች አዳሉን ሚስት ለራስህ ዕቁባት አድርጋት ፤
፫ኛ. የተማረኩትን ሹማምንት እሺ ብለው የሚሰልሙትን እዚያው ካንተ ጋር አስቀምጣቸው እምቢ ያሉትን ግደላቸው ።

፬ኛ. ከሐዲውን ናክዲያህን (3) በዘላህ በር ላይ አላንቀህ ስቀለው ፤

፭ኛ. ካርጅን ፣ ዞኪራህን እጆ ቆራጣውን ፣ ጊዮርጊስን የዳረጉትን (ደኅር ጉይታ) ልጅ አራት ፈረሰ ጨምረህ (ባራት ፈረሰኛ አላጅበህ ?) ወደኔ ላካቸው ፤

፮ኛ. ለአብድ ኢን ናስርና ለሐድያው ባላባት ከምርኮው ከፈረሶችም ከሹማምንት ሚስትም ድርሻቸውን እየሰጠህ በየአገራቸው አሰናብታቸው ፤

፯ኛ. እስላሞችን ሳይከዳ በታማኝነት ለተዋጋው ለሲሙ መጨበጫው በጁ ወቄት ጥሩ ወርቅ የተለበደውን ሰይፍ ላክለት» ።

(1) ዓረብ ፋቲህ ፲፮ 385 - 387
 (2) ዓረብ ፋቲህ ፲፮ 388
 (3) ከግራኝ ወደ ክርስቲያኖች ዞር ሲዋጋ የኖረ ነው ዓረብ ፋቲህ ፲፮ 50

አዶሌ እንደታዘዘው አድርጎ የተጠየቁትን የክርስቲያን ሹማንት ወደ ግራኝ ልኮ በደረሱ ጊዜ ግራኝ ሀብታቸውን ከወሰደ በኋላ ሁሉንም አንገታቸውን እያስቆረጠ እስገደላቸው ጋርጅ የሚባለው ቀድሞ እስላም የነበረ ሊገደል ሲል ባጠገቡ ያሉት ሹማንት ከሕፃንነቱ ዝምሮ አንተ ቤት ነውና ያደገው ግራው ብለው ለምነው አስማሩት (1) ።

በጠቅላላው ሲዋጋ በተማረከውና ሲዋጋ በሞተው ቤተሰብ ላይ የግራኝ ፍርድ ይኸን የመሰለ ነው ። ሴቱንም እንደ ዕቃና እንደ ከብት እሸናፊዎቹ ይከፋፈሏቸዋል ። መከረኛዬቱ የዠግናው የአዳሉ ባለቤት በጦር ሚዳ ባሉዋንና ልጅዋን ያጣችው ቋንቋውን ለማታውቀው ሃይማኖቱ ለማይመስላት ለወዘር አዶሌ ዕቅዳት ስትሆን ምን ይሰማት ይሆን? ጠባይዋ ተናዳጅ ይሁን ግዴላሽ ትሁን አናውቅም ። ይሁን እንጂ ከዚህ ሁሉ አደጋ መካከል ነዋሪ ሃይማኖቷን ለውጣ የባሏ ጠላት ዕቁ ባት ሲያደርጋት ያስደስታታል ተብሎ አይታሰብም ። የልቧን ሽብርና ንዴት መጠኑን በፍጹም አናውቀውም የምትወደውን ባሏን አጥታ የማትወደውን ለማግባት ከተገደደችው ሚስቱ በጦር ሚዳ በጀግንነት የሞተው የባሏ የአዝማች አዳሉ ዕድል በጣም የተሻለ ሳይሆን አይቀርም ።

የኢትዮጵያን ክርስቲያኖች ግራኝ በዚህ ዓይነት ሲያምስ የርሱ የሩቅ ደጋ ፊው ታላቁ የቱርክ ሱልጣን ሶሊማን በዚህ ጊዜ በአውሮፓ ግንባር ነምሳዎችን ሰርቢያኖችን ሐንጋሪያኖችን እየወጋ የሚያስገብርበት ዘመን ነው ። ከዚያ በፊት ትንሽ ቀደም ብሎ በ፲፪፻፳፪ ዓ. ም. ሁሉ ሲገባር ደሴትነቷና ምሽን ተመችቷት ለሱልጣኑ ሥልጣን ሳትገባበቅቅ የቆየችው የሮዶስ ደሴት በውስጧ መሸገው የተቀመጡት የግሪክ የማልት የቬኒዚያ የፈረንሳይ ፣ የጀርመን ፣ የእንግሊዝ ክርስቲያኖች ከፍ ያለ የክርስቲያን ጉራ አበጅተው አውከው ይኖሩ ነበር ። የሱልጣኑ ጦር እያለፈ ብዙ አገር ሲያስገብር ይቺ ደሴት በኃይሏ እስከዚህ ጊዜ ድረስ ተከላክላ መቆየቷ ስለነደደው እራሱ ሱልጣን ሶሊማን አዝማች ሆኖ ወደዚች ደሴት በመርከብ ብዙ ጦር አስመጥቶ ከበባት ። ከባቢዎቹም ወደ ውስጥ ድረስ እየዘለቁ በሁለቱም መካከል ከፍ ያለ እልቂት ሲደረግ በውስጥ ያሉት ሴቱም መነኮሳቱም ቀሳው ስቱም ከተዋጊው ወታደር ጋር ተደባልቀው እየተዋጉ ብዙዎቹ አለቁ ። በዚህ ጊዜ አንድ የግሪክ ክርስቲያን ሴት አብርኣት የሚኖረው ወዳጇዋ የእንግሊዝ ካርቲን እፊቷ ተመትቶ ሲወድቅ እየችው ወዲያው ወደቤቷ ሮጣ ሂዳ ልጇቿን ስማ የመስቀል ምልክት በላያቸው አማትባ ጠላት በዚህም በሚመጣውም ዓለም በናንተ ላይ ሥልጣን አይነረው ብላ በጨቤ ገድላ በደም የተበከለውን የወዳጇዋን ኮት ለብሳ ሰይፉን እያውሰበለበች ወደ ጦርነቱ ውስጥ ሂዳ ለመማታት ስትሞክር አንድ የቱርክ ወታደር በጦር ወግቶ ገደላት (2) ።

በዚህ በግራኝ ዘመን ወንዱ ይኸን ያህል ሲተላለቅ ከሴቶች በኩል የተፈጸመ

(1) ዓረብ ፋቲህ ገጽ 387 - 391
 (2) Soliman le magnifique ገጽ 57

ውን መከላከል እናውቅም = የአዳሉ ሚስትም የአሸናፊ ዕቁባት እንድትሆን ከተፈረደባት በኋላ ፍጻሜዋ አይታወቅም = ሁሉ በየመልኩ ተጽፎ ቢሆን ኖሮ የዚህ ዘመን የጦርነት ታሪክ ብዙ አድራጎች የተሸከመ መሆኑ አይጠረጠርም = ጻፋ ግን እንኳን የሴቱ የወንድም የተጻፈለት በልክ መሆኑ የታወቀ ነው =

ከእዝማች አዳሉ ውድቀት በኋላ የተማረኩትን ሹማምንትና ሴቶች ምን ላድርጋቸው ብሎ የበላዩን አዛዥ ግራኝን መጠየቁ ወዘ.ር አዶሌ ምርኮኞቹን እንደማረከ አለመግደሉን ያስረዳል = በፖለቲካው አመራርና በሕይወት ላይ ሥልጣን ያለው የበላዩ ግራኝ ሳያዝ ምርኮኛ መግደል አይቻልም ማለት ነው = ግራኝም እሺ ብለው የሚሰልሙትን ካንተው ጋር አስቀምጣቸው እምቢ እንሰልምም ያሉትን ግደላቸው ሲል አገዳደሉ ውለታ አለው ማለት ነው = ገራድ ጎሹ ግን ከጦርነቱ በታሸተው በድካም የሚሂዱትን በደፈጣ አግኝቶ ውጊያ ስልችቷቸው ወይም አቅም አንሷቸው ማርከን አትግደለን ሲሉት በሉ መሣሪያችሁን ጣሉ ብሎ ከአስጣለ በኋላ ማሳረዱ የመንፈሱን ወራዳነት ያሳያል =

ይህ ጎሹ የተባለው እስካለፈው ዓመት ድረስ ካይ ልብን ደንግል ጋር ነበር = በዋሰል ጦርነት ፲፮፻፳፬ ዓ. ም. በጥቅምት ወር ግራኝ ድንገት ደርሶ አደጋ ጥሎ የተዋጋ ለት ከርሳቸው ሠፈር ሮጦ መጥቶ «እኔ እንደናንተው እስላም ነኝ ልጄ በሻ ራህ ከናንተ ጋር ነው» ብሎ ወደ ግራኝ መዞሩን አንባቢ ያስታውሰዋል =

ስለዚህ አንዳንድ ጊዜ ከእንግዶቹ ይልቅ በጦርነቱ ያያቸው ጋር አብረው የነበሩት እስላሞች ይጨክሩ ማለት ነው =

የዚህን የባሌን ጦርነትና እዝማች አዳሉ የሞተበትን ዓመት ዓረብ ፋቲህ ዓርብ በ፱፻፴፰ የሂጅራ ዓመትና ያመቱ ወር መጨረሻ ያለውን ሙሴ ረይ ባሴት እንደ አው. ቀ. ፲፮፻፴፱ ዓ. ም. ሐምሌና ነሐሴ ወር መካከል አድርገውታል (1) = በኛ ፲፮፻፳፬ ዓ. ም. ነው፤ ወሩ ግን አንደኛው ያመት የመጨረሻው ወር ነሐሴ ይሆናል = ወዘ.ር አዶሌ የምሥራች ለመንገር የላከውን መላክተኛ ለምን እስካሁን ቆየህ ብሎ ግራኝ ሲጠይቀው የዋቢ ሸበሌ ወንዝ ሞልቶብኝ ነው ስላለ ክረምትነቱ የታወቀ ነው = በዚህ ዓይነት እዝማች አዳሉ ተዋግቶ የሞተው ራስ ወሰን ሰገድ ተዋግቶ በሞተ ልክ ባመቱ መሆኑ ነው =

ምዕራፍ ፸፮

የጋንዝና የወረባ ለግራኝ አህመድ መገዛት (፲፮፻፳፭ ዓ. ም.)

ከአዳሉ ሞት በኋላ በዚህ በደቡብ ክፍል ያለውን የክርስቲያን ጦር በያለበት ተበታትኖ የተራረፈውን ለመልቀም ለግራኝ አህመድ በዚህ ጊዜ ፈጽሞ ቀላል ሆነ = ይኸም የተረፈ ጦር ሹማምንቱ በወጅ እስላም ደሀር፤ በወረባ አክሊል የሚባል

(1) ዓረብ ፋቲህ ገጽ 390

ከዓይ ልብነ ድንግል ሹመት ሳያገኝ እንደዚሁ ሸፍቶ የተቀመጠ ፣ በጋንዝ አይከር የሚባሉ ናቸው ።

እስላም ደሀር ያዩ እስክንድር አማች የከም ደሀር ልጅ የወጅ ሹም መሆኑ ከዚህ በፊት አገሩ እንዳይዘረፍበት እርሱ ራሱን ወደኋላ አስተርፎ ልጁን ወደ ግራኝ ከጭፍራ ጋር ልኮ እስልሞ በአገሩ በሰላም ለመቆየት ምኞት የነበረው መሆኑን በዚያም ጊዜ ግራኝ በተሉ ጦር ሲልክበት እስከ ሳለ በአጠገቡ ያሉት ልጁን ከላከል ንና ከገበረ ይበቃል እዚያው ይቀመጥ ብለው መክረው ለጊዜው ግራኝን እሺ እንዳ ሰጉት አንብበናል ። ግራኝም ለጊዜው እሺ ያለበት «የት ያመልጣል» በሚል ውስጠ ዛቻ ወደፊት የሚያደርገውን ሙሉ አገዛዝና አሁን ያገኘውን ግማሽ አገዛዝ በማመዘዝ መሆን አለበት ። አሁን ግን አስፈሪው አዳሉ ከምተ በኋላ በግማሽ ታማኝነትና በአጠራጣሪ ሁኔታ የተቀመጠው የእስላም ደሀር ሁኔታ ለአሸናፊው ለግራኝ አሀመድ ስለአላሰደሰተው ወጅን በፍጹም ያምስሶ ለማስገበር ሲል አው ራይ አሱንን ጦር አሲዞ ላከው ። እስላም ደሀርም ተራራ ይዞ ለመከላከል ሲዘጋጅ ከላይም ከታችም ሆነው ስለወጉት ወታደሩ መሸሽ ዝመረ = እስላሞችም እየተከታ ተሉ ፈጁዋቸው ። እርሱም መጨረሻውን ተይዞ ተገደለ ። በዚህ ዓይነት የልጁም በቅድሚያ መስለም ፣ የርሱም በሩቁ እየገበረ መቀመጥ አላዳነውም ማለት ነው ። ከዚህ በኋላ ወጅ በሙሉ ከዳር እስከ ዳር ገበረ (1) ።

በዕኩሉ ከዚህ በጀታ ጋንዝን የተሾመው ከሐድያው ባላባት ጋር የተጋባው አብድ ኢን ናስር ከአዝማች አዳሉ ጦርነት በኋላ ከባሌ ከሐድያው ባላባት ጋር ሆነው ወደ ሐድያ ተመልሰው እንደደረሱ አይከር የሚባለውን ንጉሥ ዓይ ልብነ ድንግል ጦር አሲዘው ወደ ጋንዝ ልከውታል ማለትን ስለሰማ አብድ ኢን ናስር በቶሎ ወደርሱ ዘንድ ሄዶ ጦርነቱ እንደተዘመረ አይከር ብቻ በፈረሱ ላይ ወጥቶ ሲያመልጥ የቀረው የጋንዝ ሕዝብ አሜን ብሎ ተገዝቶ እንደሰለመ ዓረብ ፋቂህ ያረጋግጣል ።

ስለዚህ አሁን የቀረው ሀብታሙና ለምለሙ የወረባ አገር ነው ። እንደ ዓረብ ፋቂህ አንጋገር የወረባ አገር በዚህ በወጅና በሐድያ በጉራጌ አጠገብ ነው ገበርጌና ሻጋራህ የሚባሉ ወረዳዎች በአጠገቡ ይገኛሉ ። የአገሩ ሀብታምነትና ፍሬያማ ነት የተደነቀ ነው ። በዚህ ምክንያት የዚህኑ የወረባን ወረዳ መያዝ ንጉሠ ነገሥቱ ዓይ ልብነ ድንግል በሰሙበት ቀን ጸጸታቸውን የገለጹ ጊዜ ሀብታምነቱን ገልጸዋል ። ይኸን ወረዳ የሱስንዮስ ዜና መዋዕል በብዙ ቦታ “ወረብ” እያለ ይጠቅሰዋል ። ባንድ ቦታ ላይ «ንጉሥ ከሲዲ ጋር ለመዋጋት ወደ ሐድያ ሲሄድ ጉደርን ሞልቶ አገኘው ። ከዚያ እንደገብጣን (የዛሬው አዲስ ዓለም አካባቢ) ደርሶ ቀጥሎ ወረብ በደረሰ ጊዜ ጥቂት የጉራጌ ተወላጆች ተቀበሉት» ይልና በሌላ ላይ ደግሞ ባይ ያዕቆብና ባይ ሱስንዮስ ዘመን የጉንደር መንግሥት እንደራሴ የነበሩት ራስ ዘሥላሴ (ዘሰ በእጁ ነግሦ) የተባሉት አገራቸው በዚህ በወረብ መሆኑን ያመለኩ

(1) ዓረብ ፋቂህ ገጽ 391 - 392

ከታል ። ይህም አነጋገር ከዓረብ ፋቂህ አጻጻፍ አልራቀም ። በብዙ ቦታ የወረብ ወሰኑ እስከ ዓባይ ወንዝ እንደሚደርስ ያረጋግጣል (1) ። በዛሬ ጊዜ በሐድያና በጉራጌ በወጅ አጠገብ ያለው ለምለሙ ሻሸመኔ ሲመሰል በአነጋገሩ እስከ ዓባይ ወንዝ ይደርሳል ስላለ ይኸን ያህል መርዘሙ ስለሚያጠራጥር በጠቅላላው የዛሬው በሾና ሜታ መሆን አለበት ። ምናልባትም ያን ጊዜ ወረባ ታላቅ ወረዳ በመሆኑ ስፋቱ ወይም ቁመቱ ከጉራጌ አገር እስከ ዓባይ ወንዝ ይደርስ ይሆናል ። መቼም ከግራኝ ወረራ በፊት ተተክሎ የነበረውን ያገርና የወረዳ ስም ሁሉ ከጋሎች ወረራና ሥሪት በኋላ በጋልኛ ሥያሜ እየተለወጠ ስለተተካ በትክክል የቀድሞውንና ባዲስ በጋልኛ ሥያሜ በሙሉ የተተካውን ለማወቅ የረጅም ጊዜ ጥልቅ ጥናት ያስፈልጋል ። በዛሬው ጊዜ በሰልጢ ወረዳ አንድ ውርብራ የሚባለው ምክትል ወረዳ ከተማው ወራቢ ስለሚባል ግዕዝኛው ወረብ ዓረብኛው ወረባ ሲል የቆየው በጋሎቹ አጠራር ዛሬ ቅሪቱ ውርባራ ወይም ወራቢ ተብሎ እንደሆነ አይታወቅም ።

ዓረብ ፋቂህ በዚህ በወረባ ቀድሞ ዓፄ እስክንድር (፲፱፻፸ - ፲፱፻፹፯ ዓ. ም.) ጥሩ ቤተ ክርስቲያን አሠርተው ለዚህ ቤተ ክርስቲያን የሰሎትን የበረከተ ወርቅ አምና ከቢር መሐመድ የሚባል የግራኝ ሹም ሲዘርፍ በተጉለቱ በተክሰ ጊዮርጊስ የሚታዘዙት ክርስቲያኖች እንደገደሉት አመልክቷል ።

ከዚህ አያይዞ በአሁኑ ሰዓት ባንድ ወገን ግራኝ አሀመድ ያኪም የሚባለውን ወረባን ሄደህ አሳምን ብሎ ጦር ሰጥቶ እንደሚባል በዚህ በወረባ እንደ አክሊል የሚባል ከንጉሡ ያልተሾመ ሽፍታ ስለነበረ ያኪም ሲሄድ በዚያ የሚገኙት ክርስቲያኖች ተሰብስበው አክሊልን መሪ አድርገው አንድ ሰዓት ያህል እንደተዋጉ በሺ የሚቆጠር ሰው ስለሞተባቸው አክሊል ብቻውን በፈረሱ ሸሽቶ ካመለጠና የእስላም ሹም ያኪም በለምለሚ አገር በወረባ ተደላድሎ ከተቀመጠ በኋላ ያገሩ ሕዝብ ግብር ቁረጥልን ብሎ መጠየቁን ለግራኝ ስለ አስታወቀ ግራኝ ባመት ፲፮ሺ ጭንት (ዳውላ ?) ስንዴ ፣ ፩ሺ ወቄት ወርቅ ፣ ፩ሺ ጉንዶ ማርና ቅቤ እንዲከፍሉ ስለወሰነ ባላገሩ ይኸንንጉ ግብር እሺ ብሎ እንደተቀበለ ያወሳል (2) ።

በዚህ ሰዓት በአንጎት የሚገኙት ዓፄ ልብነ ድንግል የወረባን በእስላሞቹ መያዝ ሲሰሙ በጣም አዝናው ይቼ አገር ገንት ስለሆነች ያጣናት እንደሆነ ዘውዳችንም ኃይላችንም መጥፋቱ ነው ። ስለዚህ ሄደህ ተከላክል ብለው በፊት የዚህ ወረዳ ሹም ለነበረው ለራስ ነቢያት ነግረውት ነቢያት ጦር ይዞ ከአንጎት ወደ ወረባ መምጣቱን እንደመጣም እስላሞቹን ካገራችሁ ለማባረር ከንጉሡ ተልኮ መጥቻለሁና እርዳኝ ብሎ መላክተኛ ለየባላገሩ ቢያስለፍፍ ባላገሩ መላክተኛውን ሰድቦ አሳፍሮ እንደመለሰውና መላክተኛው ለራስ ነቢያት ይኸንንጉ ቢነግረው የባላገሩ ከእስላሞቹ ጋር መስማማት ገርሞት እንደተደነቀ ቀጥሎም ያኪም ጦር ይዞ ቢሄድበት

(1) የሱስንጉስ ዜና መዋዕል ምዕ. 15 ቀ. 10 ምዕ. 22 ቀ. 203 ምዕ. 34 ቀ. 5
 (2) ዓረብ ፋቂህ በሪኔ ባሲት ማስታወሻ ገጽ 239

ላይመክት ወደመጣበት እንደተመለሰ የዓረቡ ጸሐፊ ይገልጻል (1) ።

ስለዚህ በዚህ ዓይነት ግራኝ አሀመድ በዚህ በደቡብ ክፍል ከዚህ በፊት ወደ ቤተ ክርስቲያን ከመሄዱ በፊት ግራኝ ቀጥሎ በጥቅም ላይ የወረረ ያለፈባቸውን አሁን ከቤተ ክርስቲያን ከተመለሰ ወዲህ በመዝናናት የእስላም ነክነት ባላቸው አውራጃዎች አንድ ጊዜ በጉራጌ አንድ ጊዜም በደዋር ተቀምጦ ግራኝ ቀኝ ጦሩን ብቻ እየላከ እንዲህን ሀብት የሞላባቸውን ወረዳዎች በጸጥታ አስገበረ ። ከመደላደልና ካለመስጋቱም የተነሣ ለአስፈሪው ለአዝማች አዳሉ ጦርነት እንዲን እንደራሴውን አደሉን ላክ እንጂ ራሱ አልዘመተም ።

ከዚህ በኋላ አገራቱን ለመግዛት እርግጠኝነት ስለተሰማው ከዚህ በፊት አንድ ማያደርገው ወደ ሐረርጌ ሄዶ ተዘጋጅቶ ለወደፊት ጦርነት በመዘጋጀት ፈንታ ከዚህ ከደቡብ ክፍል በነበረው ላይ አዳዲስ የሚገባው ጦር በየጊዜው ስለበረከተ ለት የርሱንም የጓደኞቹንም ጓዝና ቤተሰብ ከሐረርጌ ለማስመጣት ወሰነ ።

ቤተሰቡንም ከአስመጣ በኋላ በፊት ያለው ምኞት ጦር ይዞ ከዚህ በፊት ሄዶ ወደተመለሰበት ወደ ሰሜን ጀተኛ ዘምቶ ንጉሠን እየተከታተለ ለመውጋትና ያልደረሰባቸውን የላሰታና የትግራይን የቤጌምድርንና የጉጃምን አውራጃዎች ለማስገበር ነው ። ይኸን አሳቡን ከዚያው ከታሪኩ ምንጭ ከዓረብ ፋቂህ ጽሑፍ ላይ እናን ብብ ።

«የወጅ የወረባ የፈጠጋር የይፋት አገሮችና በዙሪያውም የሚገኙት ሁሉ እንደ ገበሩለትና የሀበሻ አገር ሩቡ ወይም ሲሶው ከሥልጣኑ በታች መሆኑን ሲያውቅ ኤሚሮቹን የጦር ሹማምንቱን ወታደሩን ሁሉ እፈቱ ሰበሰበና እንደዚህ አላቸው ፡ “የሀበሻን ሀገር ድል ለማድረግ የፈቀደልኝ እግዚአብሔር ይመስገን ፤ ይኸን አገር ድል አድርገን ከያዝን በኋላ ለቀን ወደ አገራችን መመለስ አይሆንምና እንግዲህ ወደ ሰዓዲን አገር (ሐረርጌ) እየላከን ሴቶቻችንንና ልጆቻችንን እያስመጣን እዚህ አገር እንቀመጥ ። ለዚህ ጉዳይ እናንተስ ምን ምክር ትሰጣላችሁ ቢላቸው እስላሞቹ የማዘዙ ፈንታ ያንተ ነው እኛ ግን የመሰለህን ብታደርግ እንታዘዝሃለን ብለው መለሱለት ።

ስለዚህ ወዳገሩ ለሱልጣን ኡመር ዲንና ለወንድሙ ለመሐመድ ቤን አብራሃም “ይህ መላክተኛ ደብዳቤዬን ይዞ ወደ ናንተ ዘንድ እንደደረሰ ሴቶቻችንና ልጆቻችንን ላኩልን” የሚል ደብዳቤ ጽፎ ላከ ። በዚህ ጊዜ ከሀበሻ አገር ያገኘውን የከበረ ዕቃ ገጸ በረከት ወደ አዳል አገር ለሱልጣን ኡመር ዲንና ለሹማምንቱ ሁሉ ላከላቸው ። እያንዳንዱ እስላም እንደአቅሙ ለየቤተ ሰቡ ጅም ሽም ወቄት ወርቅና በቅሎ እየጨመረ ጓዙና ሚስቱ እንዲመጡለት መላክተኛውን ላከ ።

የይማም መላክተኛ አዳል አገር (ሐረርጌ) ደርሶ ደብዳቤውን ለሱልጣኑ አስረከበ ። ሱልጣኑም ወደ ባሎቻቸው ለሚሄዱት ሴቶች ሁሉ የይለፍ ወረቀት ሰጣቸው ። የይማም ሚስት ባቲያ ድል ወምበራና ግማሹ ሴት ወደ ሀበሻ አገር ለመም

(1) ዓረብ ፋቂህ በረኔ ባሴት ግስታወሻ ገጽ 393-394

ጣት መዘጋጀት ሲዠምር ግማሹ አልሄድም ብሎ እምቢ ብሎ ነበር በኋላ ግን እስከ
አይፈርስ ድረስ እየመጡ ከይማም ተገናኙ ።

ከዚህ ቀጥሎ ይማም ወደ ትግራ ለመዝመት የጦር አለቆቹን ሁሉ ሰበሰበ ። ባሌ
የነበረውንም ወዘር አዶሌን ልኮ አስመጣው ። ከዚህ በኋላ ለደዋሮ ኤሚር ሑሴ
ንን ፣ ለሻርቃህ ገራድ ሴዲቅን ፣ ለደዋሮ ገራድ ጆሹን (ከኤሚር ሑሴን በታች ይሆ
ናል) ። ለባሌ የወዘር አዶሌን ወንድም ኡመርን ትቶ ከአይፈርስ ወደ ወጅ ሃዶ
መዝገቢያ እምትባል ከተማ ላይ ሰፈረ» (1) ።

ምዕራፍ ፸፯

ግራኝ ወደ ሰሜን ፪ኛ ከመዝመቱ በፊት የዶቡብ ግዛቱን እያስፋፋ እንደያዘ ፤

ግራኝ አህመድ ወደ ሰሜን ሁለተኛ ከመዝመቱ በፊት የራሱን የጦር አለቆቹን ቤተ
ሰቦች ካስመጣ ፣ ሹማምንቱን ሁሉ በተያዙት አውራጃዎች በደዋሮ ፣ በፈጠጋር ፣
በይፋት ፣ በባሌ ፣ በወጅ ፣ በጉራጌ ፣ በጋንዝ እየደለደለ ከሾመ በኋላ የኢትዮጵያ
ግዛት ሰፊ ከመሆኑ የተነሣ ራሱ የዶቡቡ ክፍል በሙሉ ስለአልተያዘ ከነዚህም ጋር
ቤተሰብ የራስ ወሰን ሰገድ የመጨረሻ ግዛት የነበረው ዳምት ስለአልተያዘ ጉዞውን
ወደ ሰሜን ከመዠመሩ በፊት እነዚህን ያልተያዙትን አውራጃዎች ለመያዝና ግዛ
ቱን ከክርስቲያኖቹ አገዛዝ አጣርቶ እጅ ለማድረግ አሰበ ።

በዚህ ምክንያት እንደ ዓረብ ፋቲህ አጻጻፍ በግራኝ አህመድ ትእዛዝ ወዘር
ሙጋሂድ ሱፍ ጋሞ ባሕር ጋሞ ወደሚባሉ አገሮች ሄደ ። እነዚህም አውራጃዎች
የወላምና የሲዳሞ አውራጃዎች ናቸው ። የሆነ ሆኖ ሙጋሂድ በነዚህ አገሮች ላይ
ያገኘውን እየተዋጋ ሲገዝ አገራው ምስሌኔህን ላክልንና ግብር እንሰጠው ብለው
ላኩበት ። እርሱም ይኸን ሲሰማ እሺ ብሎ በጉብዝና በድፍረት የታወቀውን ሳሊህን
ጦር ሰጥቶ ከመላክተኞቹ ጋር ላከው ፣ እነዚያም ወላም ከረግረጋማውና ከሰንጥቁ
በታ ሲደርሱ “እንግዲህ እኛ ግብሩን እስክንሰበስብ ድረስ እናንተ እዚህ ጠብቁን”
ብለው ሄዱና ቆይተው ባላገሩን ይዘው መጥተው በመገበር ፈንታ ይወጉዋቸው
ዠመር ። በዚህ ጊዜ እስላሞቹ ከፈረሶቻቸው ላይ ወጥተው እንዳይዋጉ የፈረሶቹ
እግር ከማጡ ውስጥ እየገባ አላሰሄድ ብሎ ባላገሮቹ እስላሞቹን ከአለቃቸው ከሳ
ሊህ ጋር በሙሉ ፈጁዋቸው ።

ዋናው አለቃ ወዘር ሙጋሂድ የዚህን ወራ ስምቶ እነዚህን ባላገሮች ወግቼ
የሳሊህን ደም ሳልበቀል ከዚህ አልሄድም ቢል በአጠገቡ ያሉት “ይህ አገር ለፈ
ረስ የማይመች ስለሆነ በመካከሉም ክርስቲያኖቹ መመለሻ መንገዳችንን የዘጉብን
እንደሆነ ተቆርጠን እንቀራለን” ብለው ሲለምኑት እምቢ ብሎ ፩ ወር እንደተጠ

(1) ዓረብ ፋቲህ 18 394 - 396

ባበተ በመካከሉ ስንቅም አልቆ መንገዱንም ክርስቲያኖቹ ዘግተውበት ሳለ እብድ ኢን ናስር የሚባለው የጋንዝ (ሚጫና የዛሬው አምቦ ዙሪያ ይመስላል) ገዥ የዚህን ወሬ ሰምቶ ሌትና ቀን ገሥግሦ በጅ ቀን ውስጥ ደርሶ ከክርስቲያኖቹ ጋር ተዋግቶ በፋን አሰለቅቆ ከነዋጋሂድ ለመገናኘት በደስታ ወደኋላቸው እንደተመለሱ የዓረቡ ጸሐፊ ያመለክታል (1) ።

በዚህ ጊዜ ግራኝ አህመድ በበኩሉ ፈጠጋር ሳለ የወዘር ሞጋሂድና የአብድ ኢን ናስር ወሬ ስለጠፋበት ሰግቶ ኖሮ ኤሚር ሻሙንና አብሳማኑርን ከአለብት ተፈላልጋችሁ አምጡልኝ ብሎ አዟቸው እነዚህ ወደነዚያ እነዚያ ወደነዚህ ሲመጡ ከመንገድ ላይ ተገናኝተው ወደ ግራኝ መጥተው የደረሰውን ሁሉ ተረኩለት ።

ከዚህ በኋላ ከላይ የጠቀስነውን የዳምትን ግዛት አስገብሮ ብሎ አብድኢን ናስርን እነሲጂ መሐመድንና ሌላም ብዙ ጦር ጨምሮ ወዘር አዶሌን ልኮት ሳለ በዳምት የነበረው የክርስቲያኖቹ ሹም ደሀርጉት (ደሀር ጉይታ) የእስላሞቹን መምጣት ሲሰማ የዳምት ግዛት ወደሆነው ወደ ጋፋት እንደሄደ የጋፋት ሕዝብ ሃይማኖት የሌለው አረመኔ መሆኑን ፣ ደሀርጉት ሕዝቡ “ወደ አገራችን አትግባብን” እያለ ሲያወግዘው እምቢ ብሎ መግባቱንና ባላገሩ በሜካና በረግረጉ ሥፍራ ተደብቆ እንደወጋውና እርሱ ከጥቂት ሰዎቹ ጋር ብቻ ሲያመልጥ የቀረው ሕዝቡና ፫ ልጆቹ በጋፋት ባላገር ተገድለው ማለቃቸውን ይጽፋል ። እንደዚሁም እስላሞቹ ዳምት ሲገቡ በለው ሰገድ የሚባለው ፴ ፈረሰኛ ይዞ የዚቤን (ጊቤን) ወንዝ ተሻግሮ እናርያ ደርሶ አንዱን ዘሩ ባርያ የሆነ የዳምት ተወላጅ እንዲያድነው ለምኖት እጂ ካለው በኋላ እዘንግቶ ከሠፈረበት በለው ሰገድን ከነጭፍራው ይዞ ወስዶ ለወዘር አዶሌ እንዳስረከበው እናሪያም የወርቅ አገር በመሆኑ በለው ሰገድን ባስረከበበት ቀን የእናሪያ ሕዝብ ከሌላው ገጸ በረከት በቀር ፩፻፲ ወቅት ወርቅ መገበፋን ያስረዳል (2) ።

ስለዚህ ወዘር አዶሌ የዳምትን ፣ የጋፋትን አገሮች ካስገበረ በኋላ በግራኝ አህመድ ትእዛዝ ከዳምት ወደ ደብረ ብርሃን መጥቶ እስረኛውን በለው ሰገድን አቀረበውና በግራኝ ትእዛዝ አንገቱን ተቆርጦ ሞተ ። ይኸም በለው ሰገድ ከሁለት ዓመት በፊት በአይፈርስ (ዛሪ) ሲዋጋ የሞተው የራስ እስላም ሰገድ ወንድም ነው (3) ።

የጋፋትና የዳምት ሕዝብ በተላሉ ለወዘር አዶሌ መገበፋት የሚያስደንቅ አይደለም ። ከሁለት ዓመት በፊት ከአይፈርስና ከዝሆን ዱር ጦርነት በኋላ የዳምት ፣ የጋፋት ፣ የጉራጌ ሕዝብ በራስ ወሰን ሰገድ ውስጥ ተሰብስቦ መጥቶ ከግራኝ ጋር በ፲፮፻፳፫ ዓ. ም. በነሐሴ ፳ ቀን በተደረገው ጦርነት ተካፍሎ የታላቁንና የስመጥሩውን ገዥውን የራስ ወሰን ሰገድንና የሌሎቹንም ውጊያና አሟሟት አይቶታል ። ከመካከላቸው በዚህ ጦርነት ብዙዎች እንደሚሞቱ የታወቀ ነው ። የተረ

(1) ዓረብ ፋቂህ ገጽ 397 - 398
(2) ዓረብ ፋቂህ ገጽ 398 - 399
(3) ዓረብ ፋቂህ ገጽ 399 - 400

ፋት ወይም የአገራቸው ገብተው የእስላሞቹን አወጋግና አሸናፊነታቸውን ለየወገናቸው ማወራታቸው የማይጠረጠር ነው ። ከራስ ወሰን ሰገድ ሞት ወዲህ ግራኝ ወደ ቤተ አምሐራ ሄዶ በዋሰል በሐይቅ በንጉሡና በአብያተ ክርስቲያናቸው ላይ የፈጸመው በባሉው ጦርና በአዝማች አዳሉ ላይ የደረሰው ሁሉ ሊሠወራቸው አይችልም ።

ስለዚህ ባሁኑ ሰዓት ደሀር ጉይታን አንቀበልም ብለው ቢዋጉ አምና የመጣባቸውን በለው ሰገድን አዘንግተው አሥረው ለባለ ጊዜው ሽም ለወዘር አዶሌ ቢሰጡ አያስደንቅም ። ዓረብ ፋቲህ የጋፋት ሕዝብ ትምህርትም ሃይማኖትም የሌለው አረመኔ ነው እንዳለው ለነርሱ ክርስቲያኑም እስላሙም ቢገዛ ግደላቸውም ይሆናልና ቀድሞ በሥልጣን ላይ ለነበረው ለክርስቲያኑ መንግሥት የሚገብሩትን አሁን አዲሱን ድል አድራጊ እስላሙን አንቀበልም ብለው በመዋጋት ፈንታ እሽብለው ገብረዋል ማለት ነው ።

የወላሞ ሕዝብ ግን እንኳን ለውጭ ባዕድ ለቅርቡ ላይ ምኒልክ እንኳን አስቸግሮ በግድ የገበረ አገር ስለሆነ እርሱና ክርሱ ወደ ደቡብ ያለውን አገር ግራኝና ጦር በርቀቱም በማጡም ምክንያት ለጊዜው ችላ ብለው አሁን ከሁሉ የበለጠ የታሰበበት ንጉሠ ነገሥቱ ያሉበት የሰሜኑ ጦርነት ስለሆነ ግራኝ ከነጦሩ ወደዚያ ሲያመራ እንመለከታለን ።

ISIC

ምዕራፍ ፳፮

በግድም ተክለ ሃይማኖት ያደረገው መከላከል ።

የኛ ታሪክ ነገሥት ከዚህ በፊት እንዳመለከትነው ግራኝ በ፲፮፻፳፩ ዓ. ም. በጥቅምት ወደ ቤተ አምሐራ ዘምቶ ንጉሡን በዋሰል በድንገት ወግቶ ከዋሰል አባርሮ እንዲያን ስመ ጥሩ የነመካነ ሥላሴን አብያተ ክርስቲያናት ዘርፎ ካቃጠለ በሐይቅ የመካነ እስጢፋኖስን ገዳም ከበዘበዘ በኋላ አሁን እንደገና ባመቱ ወደቤተ አምሐራ እስኪመለስ ድረስ ከዓመት በላይ (ከጥር ፲፮፻፳፩ እስከ ሚያዝያ ፲፮፻፳፮ ዓ. ም.) በደቡብ ክፍል ግራኝ ያደረገውን የግዛት መስፋፋት ፣ አዝማች አዳሉ በባሌ ፣ አዝማች እስላም ደሀር በወጅ ፣ እንደአዘለል በወረባ ፣ እንደፍዳብ እንሰይፋ በዝቋላ ዙሪያ አሁንም በግድም እንተክለ ሃይማኖት ያደረጉትን ተጋድሎ በሙሉ ዘሎታል ። የቀረው ቢቀር ሁኔታውን አንባቢ እንደተመለከተው የአዝማች አዳሉ ውጊያና ዠብዱ ሊዘለል አይገባውም ነበር ።

ያመቱን ታሪክ ዘሎ በቀጥታ ከሐይቅ እስጢፋኖስ ብዝበዛ ወደ ወርወር ብርባሪ በመሻገር ባጭሩ እንደዚህ ብሎ ጠቅሶ አልፎታል “ይኸን ካደረገ በኋላ (ግራኝ አህመድ ማለቱ ነው) (1) ወደ አገሩ ተመልሶ ሄደ ። በዚያም ዓመት ከተቀመጠ

(1) ሐይቅ እስጢፋኖስን ከበዘበዘ በኋላ ማለቱ ነው ።

በኋላ በሚያዝያ ወር ተመልሶ ወርወርን በዘበዘ (1) ። በዚያን ጊዜ ልብነ ድንግል ከነገሡ ሐያ እምስተኛ ዓመታቸው ነው” (2) ።

በሚያዝያ ወር ተመልሶ መጣ ያለውና በዚህ ጊዜ ዓፄ ልብነ ድንግል ከነገሡ ፳፭ ዓመት ይሆናቸዋል ያለው ትክክል ሲሆን “ወደ አገሩ፣ ተመልሶ ሂደ” ያለው ስሕተት ነው ። እንባቢ ባለፉት ምዕራፎች የተጻፉትን እንደሚያስታውሰው በ፲፮፻፳፩ ዓ. ም. በጥቅምት ወር በዋሰል ዓፄ ልብነ ድንግልን አሸንፎ ከጥቅምት እስከ ጥር ወር ባለው ጊዜ ውስጥ እነዚያን ስመጥር አብያተ ክርስቲያናት (መካነ ሥላሴ ደብረ ነጉድጓድ) እየዘረፈ ካቃጠለ በሐይቅ የእስጢፋኖስን ገዳም ከእስከበዘበ በኋላ በየካቲት ወር በታላቅ ሰልፍ በደብረ ብርሃን ከእንደራሴው ከወዘር እድሌ ጋር እንደተገናኘ አንብበናል ። ቀጥሎም ከደብረ ብርሃን ወደ ወጅ ሂዶ በሚያዝያ የራማዳንን ጸም ካሳለፈና ወደ ጉራጌ አገር ሂዶ ጸሙን ከወገኖቹ ጋር ከገደፈ በኋላ እርሱ እንደ አንድ ንጉሥ በፈጠጋር በጉራጌ በሐይቅ በወጅ እየተዘዋወረ ተዝናንቶ በመቀመጥ በዚህ ጊዜ ፈራቃሃም ዲንን ጦር እየጨመረ በመላክ የዝቋላን የወጅን ዙሪያ በማስገበር ከቆየ በኋላ በነሐሴ ወር ደግሞ ወዘር አድሌን ወደባሌ ልኮ ከአዝ ማች አዳሉ ጋር አዋግቶ ባሌን ካስገበረ ወዲህ በዚህ በደቡብ ኢትዮጵያ ከመቆየት በቀር ወደ ሀገሩ ወደ ሐረርጌ ወይም ወደማናቸውም ወደ አዳል ክፍል አልሂደም ።

ስለዚህ አሁን ደግሞ ዳሞትን እናርያን በአድሌ ጋንዝን በአብድ ኢን ናበር እጅ የወላሞን እካባቢውን በሙጃሂድ ጦር ካስገበረ በኋላ ወላሞም ለጊዜው በማጠና በሕዝቡ ተከላካይነት የተነሣ ቢዘገይም ለጊዜው ግራኝ አህመድ በዚህ መስመር ያለው የማስገበር ጉዳይ ምንም ያህል የሚያስጋ ወይም ብዙ ጊዜ የሚወስድ አለመሆኑን ስለሚረዳ ግራና ቀኙ ሐይቅ ጉራጌ ዳሞት እናርያ ከገበረ የወላሞ እም ቢተኝነት ምንም አስጊነት እንደሌለው በመገመት በሙሉ ለገበረው አገር የራሱን ሹማምንት በማሰባጠር የገበረውን አገር ባላባት እየደለደለ ከሾመ በኋላ እርሱ ባለ ፈው ዓመት በ፲፮፻፳፩ ዓ. ም. ዘምቶበት ወደነበረው ወደ አግራ አገር ጉዞውን ዝመረ ።

ከያለበት የተሰበሰበው ጦር ሠራዊት ደብረ ብርሃን ላይ ከከተተ በኋላ በመንዝና በግድም አድርጎ እንደምን እንደተጓዘ በመንገዱም የደገልሃን ልጅ ተክለ ሃይማኖት በምን አኳኋን ተቋቁሞ እንደተሸነፈ ዝርዝሩን ታሪክ ከዓረብ ፋቂህ እንደተለመደ እናንብብ ።

«ከዚህ በኋላ የእስላሞች ጦር ከነአለቃው ደብረ ብርሃን በተሰበሰበ ጊዜ ይማም አህመድ “እግዚአብሔር ይመስገን አበጃ ድል ሆነች፣ ከትግራ፣ ከቤገም ድር፣ ከጉጃም በቀር ያልተገዛ የለም” ። አሁን ግን ወደነዚህ ወደቀሩት አገሮች ሄደን

(1) ጦርወር የሚለው በሥፍራው ስንደርስ እንደምናመለከተው በላስታ ላሊባላ ያሳነጻቸውን መቅደሶች ነው ።
(2) ወዘንተ ገበር ሐረ ወተመደጠ ብሔረ ወነበረ ዓመተ፣ ወተመደጠ በወርን ሚያዝያ ወር በረብረ ለወርወር ወከረመ በእያ = ወከነ አሚሃ ጃወጅ ዓመተ መንግሥቱ ለልብነ ድንግል = ታሪክ ነገሥት ረጌ ባሲት ያሳተመው ገጽ 328 ።

እንዋጋ ወይስ እዚህ እያገነኘው አገር አንድ ዓመት ተቀምጠን ሥራችንን እናደላ ድል የትኛው ይሻላል እስቲ ምክሩን” ብሎ ሹማምንቱን ጠየቀ = ግማሾቹ እዚህ አንድ ዓመት ወይም የበለጠ ቆይተን አደላድለን ስንጨርስ ከዚያ በኋላ ወደ አዘገዝ ሽን እንሄዳለን አሉት ፡ ሌሎቹ ደግሞ እንዘሐርቡ ይመሰገናሉ ፡ እነወዚህ አደላ ፡ እነወዚህ ሙጋሂድ ፡ እነ አብድ ኢን ናስር “ይልቅስ አሁን ብዙ ወታደርና ኃይል እያለን ወደ ትግራ ዘምተን ንጉሡን አለበት ድረስ እየተከታተልን ለመያዝ እንሞክር” ብለው መለሱ ይማም አህመድም “እውነታችሁን ነው” ብሎ የነዚህን የመጨረሻዎቹን አባብ ተቀበለ = ከዚህ በኋላ ፍሥሐ የሚባለውን የይፋት ተወላጅ በቅርብ ጊዜ የሰለመውን እንደርሰብሃለንና ወደ ይፋት ሄደህ ቀድመህ ቆየን ብሎ ላከው = አባስ ቤን አቡንን ሄደህ በግድምጌ (የግድም አገር) (1) ተቀመጥ ብሎ ላከው = ኤሚር ሑሴንንም ወደ መንዝ አስቀድሞ ከነያኪም ጋር በቤተ አምሐራ መንገድ ወደ መንዝ ላካቸውና ቢሄዱ ምንም የጠላት ጦር አላገኙም = እነዚህም ሁሉ በየክፍላቸው ከሄዱ በኋላ ይማም አህመድ ራሱ ወደ መንዝ ሄዶ ከኤሚር ሑሴን ጋር ተገናኘ ።

ገራድ አባስ ግን ግድምጌ ከገባ በኋላ ክርስቲያኖቹ ጓዝና ሀብታቸውን ልጅና ሚስቶቻቸውን ፈረስና ስንቃቸውን እንደያዙ ተራራ ይዘው ጧትና ግታ እየወጉ በጦርነት አደከሙት = እርዳታም እንዳይደርሱት ይማም አህመድና እርሱ ባለበት በኩል ያለውን መንገድ ዘግተው አስጨገፉ = ይማም አህመድም በዚህ ሰዓት ከዋሰል በላይ በአንጎት ጫፍ ወደሚገኘው ወደ ሐይቅ ሄዶ ነበርና በዚያ ሳለ አባስ እንደዚህ የሚል መልእክት ላከበት “ክርስቲያኖቹ ተንኮል ሠርተው ባንተና በኔ መካከል ያለውን መንገድ ዘግተውታል = በኔም ጦር ላይ ብዙ ጉዳት አድርገዋል = እኔ ወደነሱ ሄጄ እንዳለውጋቸው ልደርስባቸው አልቻልሁም ፤ ስለዚህ ይህ ደብዳቤ እንደደረሰህ አንተ ባለሀበት በኩል ተመልሰህ ውጋቸው እኔም በዚህ በኩል ዘምቼ ለሁለት እንውጋቸው ።”

የአባስ መላክተኛ ይኸን ደብዳቤ ይህ ወደ ሐይቅ ሄዶ ለይማም ሰጠው ይማም “ክርስቲያኖቹ የትኛው ተራራ ላይ ነው ያሉት” ብሎ ቢጠይቀው “አንተ ከንጉሠ ነገሥቱ ጋር ዋሰል ላይ የተዋጋህ ጊዜ ራስ ደገልሃን መሽጎ ተቀምጦበት የነበረው እዚያው እግድም አገር ተራራ ነው እነዚህም ያሉት” ብሎ መለሰ = “ዋና አለቃቸው ስ ግን ይባላል” ቢለውም “በድምሩ አምስት አለቆች አሉ ፤ ባንደኛው ተራራ ሁለቱ ለብቻ ከነርሱም ጋር ያው ሹም ተክለ ሃይማኖት የሚባለው የራስ ደገል ሃን ልጅ ነው” ብሎ መለሰ = ከዚህ በኋላ ይማም ዛሬ እዚህ እንቆይ ነገ አንጎትን አስገብረን ከነገ ወዲያ ተደራጅተን ወደ ግድም እንሄዳለን አለና አብድ ኢን ናስርን ጨምሮ በኋላ የዚህ አገር ግዛትን የተሾመውን ፋራቃም አሊን ወደ አንጎት ወደ በድል ናስር አገር ሄደህ የጦር አለቆች ከነጭፍራቸው አሉ ሲሉ ሰምቻለሁና ተዋጋ

(1) ግድምጌ የሚለው የግድም አገር ለግለት ነው ይኸውም ሐረር ሐረርጌ ፣ ጉርጌ ጉራጌ (ጉራግጌ) እንደግለት ነው ።

ብሎ አዘዘው ። ከዚያ ቀጥሎ ይማም “በለዚህ ሹም (በሌ ተክለ ሃይማኖት) ምን ማድረግ የሚችል ይመስላችኋል” ብሎ ቢጠይቅ አይሌ እኔ ሄጄ ልዋጋው አለ “የለም አንተ እዚህ ቅር እኔ ነኝ ሄጄ የምወጋው” ቢል ኤሚር ሐቤን ደግሞ ጋይ ልም ብዙ ጦርም የላቸውም እና ለነርሱ ያንተን መሐድ አያስፈልግም እኔ እሄዳለሁ ብሎ ለይማም ቢመልስ የለም የዚህን ተራራ መንገድ የማውቀው እኔ ነኝ እና ንተ ብትሄዱ አይሆንላችሁም በለዚህ ነገ ጉዞዬን እገምራለሁ አይሌ እዚሁ (በዚ ፈንታ) ቅር አለው ።

በማግስቱ በተከበረው በራማዳን ወር በ፱፻፵፱ የሂጂር ዓመት (1) ይማም አሁ መድ ፈጥኖ ተነሣና ጉዞውን ቀጥሎ ከዋሰል በታች ሠፍሮ አዳመሽን ይኸው በዚህኛው መንገድ ልንዋጋ መጥተናልና አንተም ባለሀበት ወደፊት ግፋ ብሎ ወደ አባስ ላከበት ፣ ኤሚር ሐቤንን ደግሞ ወደቤተ ክርስቲያን ሄደህ ላይኛውን መንገድ ይዘህ ጠላትን ተጠባብቅ እኛም ታችኛውን መንገድ ሄደን ወግተን ድል እስክናደርጋቸው ድረስ ለመሸሽም ቢፈልጉ መንገድ አያገኙም ብሎ ላከው ። ከዚህ በኋላ ይማም ጉዞውን ቀጠለና እንጅማህ ምድር በሽሎ እዛፍ (በሽሎ አፋፍ አብሽሎ ዘራፍ ?) እሚባለው ሥፍራ ላይ ሠፈረ ። በማግሥተም የራማዳንን ጸም አቋርጦ (ተውት ለዛሬ) ብሎ ለወታደሮቹ አዘዘና ወታደሮቹ ክርስቲያኖቹ ወደአሉበት ተራራ ሄደው በውት ደረሱ ። የክርስቲያኖቹ አለቃ የእስላሞቹን ጦር ባየ ጊዜ ከተራራው ወርዶ ከበሩ በታች ወታደሩን ለውገያ አሰለፈ ። በሩ ሁለት ስለነበረ ይማም ጦሩን አሁለት ላይ ከፍሎ አንዱን በግራ በኩል ያለውን በር ይዘህ ጠላትን ውጋ ብሎ ለሻሙን (ስምዖን) ሰጠውና እርሱ ራሱ የቀረውን ይዞ በቀኝ በኩል ወደ አለው በር ሄዶ መድፋትን ከፈረሰኛው በፊት አስጠመደ ። አንድ ሰዓት ያህል እንደተዋጉ ክርስቲያኖቹ ከሁለተም በር እየሸሹ ወደ ተራራው ጫፍ ድረስ ተመልሰው ወጡ ። እስላሞቹም እየተከታተሉ ሲወጡ ባንደኛው መንገድ በኩል ወርደው ለማምለጥ አሰበው ነበር ። ነገር ግን ከነርሱ ቀድሞ ኤሚር ሐቤን መንገዱን ይዞ ስለጠበቃቸው ማለፍ አልቻሉምና ከዚያ ተዘብራርቀው ይማም በያዘው በር በኩል ሲመጡ ከወታደሩ ጋር ሆኖ ሁሉንም ማረካቸው ። ቀጥራቸው አራት ሺህ የእግረኛ ጦር ይሆናል አለቃቸውም የደገልንን ልጅ ነው ። አሁመድም እንዲሰልም ቢጠይቀው እሺ ብሎ ሰለመና ከነጭፍራው ከይማም ጋር አራት ወር ያህል እንደቆየ ሆኗል አገር ቅዳ ከሚባለው በታ ሸሽቶ ጠፋ» (2) ።

በዚህ ምዕራፍ ያንበብነው ግራኝ አሁመድ የደቡብ ኢትዮጵያን ግዛት ከአይላ ደሌ በኋላ ወደ ሰሜን ሲዘምት እግረ መንገዱን በመገገመሪያ የፈጸመውን የግድምን ጦርነት ነው ። መቼም በደቡብ በኩል የግራኝ ኃይሉም ሥልጣኑም ደህና አድርጎ ስለተሰማና ስለታወቀ በእናረያ በለው ሰገድን ፣ በጋፋት ደቡርጎትን (ደቡር ጎይታን ?) የወጋቸው የገዛ ያገራቸው ሕዝብ ነው ማለት ይቻላል ። የግራኝን እሸናፊ

(1) እንደ አው. ቀ. ሚያዝያ ወር ፲፭፻፵፱ እንደ አ.ት. ቀ. ፲፱፻፳፭ ሚያዝያ ፣
 (2) ዓረብ ፋቲዋ ገጽ 400-404

ነት ስለአውቁ እርሱን ደስ ለማሰኘት ሲሉ የእናራያው ባላባት በሰው ሰገድ ወገን ነው ብሎ አምኖ ቢሄድበት መዠመሪያ አስተናግዶ በኋላም አዘንግቶ ይዞ ለአዶሌ እንደ ሰጠው ፣ አዶሌም ለጥሬኝ አስረከቦ እንዳስገደለው ፣ ደሀርነትም ዳሞት ከአዶሌ ጋር መዋጋት ሳይሆንለት ቀርቶ ወደጋፋት ቢሄድ ወገኖቹ የማይቀበሉት ሆኖ እንዲያውም ያገራው ሕዝብ ስለወጋው ከዚያ ሸሽቶ ንጉሡ ወደአሉበት ወደ ሰሜን ኢትዮጵያ መሄዱን ባለፈው አንብበናል ።

ስለዚህ ጥሬኝ ወደ ሰሜን ዳግመኛ በሚጓዝበት ጊዜ ደንበኛ ጦርነት ከወዘር አባስና ቀጥሎም ከራሱ ከግሬኝ ጋር የተዋጋው የአሃዥ ደገልሃን ልጅ ተከለ ሃይማኖት ነው ። ግድም እንደ እናርያ ፣ እንደጋፋት የሚቆጠር አገር ሳይሆን በፍጹም ያግራና የክርስቲያን አገር ስለሆነ ሕዝቡ ከአለቃው ከተከለ ሃይማኖት ጋር አብሮ ግሬኝን ተዋግቷል ማለት ነው ። ዳሩ ግን ግሬኝና አባስ ግንኙነት አድርገው እየተላላኩ ፣ የጦር መላኛ ምቹ መንገድ እያማረጡ (በታክቲክ) በጎብረትና በመተላለብ ሲዋገት በተከለ ሃይማኖትና በንጉሡ ባይ ልብነ ድንግል ጦር መካከል ግንኙነቱ የተቋረጠ ይመስላል ። ያም ቢቀር ከአባቱ ከአሃዥ ደገልሃን ጋር እንኳን ግንኙነት አድርጎ የመሸሻ መንገድ እንኳን ሊከፍትለት የቻለ እርዳታ አላገኘም ። ምናልባት አባትየው አሃዥ ደገልሃንም ባሁኑ ጊዜ የንጉሤን ሕይወት እጠብቃለሁ በማለት ከንጉሡ አልተለየም ይሆናል ። ስለዚህ ተከለ ሃይማኖት ግሬኝ ባደረገው የጦር ዘዴ ዓይነት ግራና ቀኝ ረዳት ሳያገኝ ብቻውን በግድም ተራራ በየመስመሩ ተከቦ እስከ ተቻለው ብቻ ተዋግቶ በመጨረሻ ተማረከ ። ከጥሬኝ ግሬኝ እንዲሰልም ጠየቀው እንጂ እንደሌሎቹ ከጦርነት ቦታ እንደተማረኩት የክርስቲያን አለቆች አልገደለውም ። አንዳንድ ጊዜ ለመስለም ፈቃደኛ የሆነው አይገደልም አንዳንድ ጊዜም ምንም ሳይጠየቅ የሚገደል አለ ። ተከለ ሃይማኖትን ያልገደለበት ምክንያት ተከለ ሃይማኖት የወጣት ዠግና ስለሆነ ወደፊት ከኔ ጋር አብሮ ለጦርነት ይረዳኛል ብሎ ይሁን ወይም በርሱ ለማካይነት የንጉሡን ታላቅ የጦር አለቃ አሃዥ ደገልሃንን (አባቱን) አስከድቶ ለማስገባት ይጠቅመኛል ብሎ ይሁን አይታወቅም ። የሆነ ሆኖ ተከለ ሃይማኖት ለሁለቱም ለጥሬኝ ዓላማ መሣሪያ ሳይሆን ጊዜና ሥፍራ አማርጦ ዞብል የነበረ ጊዜ አምላጦ ወደ ወገኖቹ ሄደ ። በዚህ ደንበኛ ኢትዮጵያዊ ክርስቲያን ፣ የንጉሡና የወገኖቹ ታማኝና የማያገደቡል ጠባይ ያለው ሰው መሆኑን አስረዳ ።

ምዕራፍ ፩፻

የአምባ ግዥን ተራራ ፪ኛ መከብብና የክርስቲያኖች መመከት (፲፩፻፳፩ ዓ. ም. ግንቦት - ሰኔ)

ስለ አምባ ግዥን ከዚህ በፊት ጽፏል ። በዚያም ግሬኝ ወደ ቤተ አምሐራ ሄዶ እንመክን ሥላሴን አቃጥሎ ሲጨርስ አንድ ባላገር ንጉሡ ከጥቂት ሰዎች ጋር

ያሉበትን እመራሉሁ ብሎ ከሠፈር መጥቶ ስለተናገረ ገራድ አሁሙሹ ጦር ይዞ ንጉሡን ተከታትሎ አጥቷቸው ሲመለስ መንገድ አሳብሮ አምባ ግሼንን ከሶ ሲወጋ ከኋላው እነቢትወደድ ሠርጌ ደርሰው የሠሩትን አንብበናል ።

ስለዚህ ከዚህ በፊት ተሞክሮ ሳይቻል የቀረውን አሁን ግራኝ ራሱ ከደብረ ብርሃን ወደ ዋሰል ከዋሰል ወደ ገድም ሄዶ በተክለ ሃይማኖት ጦር ተከሶ የነበረውን የወንድሙን ልጅ ገራድ አባሰን ነፃ አውጥቶ ተክለ ሃይማኖትን ከግሪክ በኋላ ፊትን ወደ ቤተ ክርስቲያን መልሶ ወደ አምባ ግሼን ጉዞውን ቀጠለ ። ከቀድሞው የበለጠ በአሁኑ ጊዜ ለወረራው የሚያገለግለው ጦርና የጦር መሣሪያ አዘጋጅቷል። በተለይ እንደ አምባ ግሼን የመሰለው የእግረኛና የፈረሰኛ ጦር እንደሌሎች ወጥቶ ሊዋጋበት የግይታል መሆኑን በመረዳት ቀደም አድርጎ ውርጂ አቡን የሚባለውን ወደ ዘይላ ወደብ ልኮ አንድ ትልቅ ከመዳብ የተሠራ ሁለት ትናንሽ ክብረት የተሠሩ መድፎች አስገዝቶ ከሁለት የሕንድ መድፈኞች ጋር አስመጥቷል ።

መድፎቹም ከዘይላ እስከ ግንደቦሎ (ይፋት) በግመል ከመጡ በኋላ በግድም በኩል ሲመጡ አገሩ ከገደላ ገደልነቱ የተነሣ በግመል እንኳን መጫን ሳይቻል ተርቶ አብዛኛው ጊዜ በሰው ትከሻ አልፈው ከዚያ በአባስ መሪነት መድፎቹ ከመድፈኞቻቸው ጋር በደህና ይግም ከሠፈረበት ከአምባ ግሼን አጠገብ መድረሳቸውን ግሪብ ፋቂህ ይገልጻል ።

በዚህም ጊዜ አምና በተደረገው ጦርነት እነገራድ አሁሙሹ ፣ እነሉሰግን አላይ ከአሉት ጋር ሲዋጉ ከኋላ የንጉሡ ጦር መጥቶ ሲያጠቃቸው የቻለ መሆኑን ስለሚያውቅ የመጣው ጦሩ ከተራራው ካሉት ሰዎች ጋር ሲዋጉ ግራኝ ባንድ ከፍተኛ ቦታ ላይ ሆኖ ከውጭ የሚመጣ የጠላት ጦር እየተመለከተ ይቆጣጠር እንደነበረ በበኩላቸው ንጉሡ ነገሥቱ ይኸን አምባ ለመከላከል ወደ ትግራ መኳንንትና ፈረሰኛ ልክው እንደነበረ ከነርሱም ውስጥ አዝማች ኤሚርና የባሕር አምባ (ሰጫን) ገዥ ተስፋ ኢየሱስ እንደዚሁም ጠበንጃና መድፍ ይዘው የሚዋጉ ሁለት የግሪብ ተወላጆች አንዱ ሐሰን ኤል ባስሪ ሁለተኛው አብድ አስፋር ተርኪ የሚባሉ እንደነበሩ ፣ እነዚህም ቀደም ብለው ተራራውን ይዘው ሲጠባበቁ እነዚህ ከላይ እነዚያ ከታች ሆነው ሲዋጉ የሁለት ወር ጊዜ ግለፉን በመጨረሻም ግራኝና ጦሩ የናዳ በረዶ እየወረደባቸው ወደ ተራራው መውጣት ችለው የታችኛውን ክፍል ሲይዙ በተደረገው ጦርነት አዝማች አሚር ሲሸሽ ግደኑን በመድፍ እንደተመታ ተስፋ ኢየሱስም ሲሸሽ ሆዱን ተመትቶ እንደሞተ ይገልጻል (1) ።

በዚህ ጊዜ እየሸሹ ወደላይኛው ክፍል የወጡትን ክርስቲያኖች ደህና አድርገው በመድፍ እንዲመቱዋቸው ለእነዚህ ለሁለቱ የሕንድ መድፈኞች ፩፻ ወቅት ወርቅ ፣ የተራራ ጦርነት ለሚያውቁ የእግረኛ ወታደሮች ለየአንዳንዳቸው የወርቅ አምባር በጉርሻ ስም አድሎ በበላያቸው ዘሐርቡ ይመሰረቱ ግንደኛው በር ሾሞ ለሌላው በር ደግሞ ገራድ ሻሙንን ካደረገ በኋላ መድፈኞቹን “እነዚህ መንገድ

(1) ግሪብ ፋቂህ ገጽ 407 - 408

ይዘው እንዳናልፍ በሚከላከሉን ላይ ተኩሱባቸውና ወደላይ እንድንወጣ ብሎ ለቀሩትም ለሁለቱ የጦር አለቆች በሉ እንግዲህ ይኸን አምባ ከባችሁ ውጥ የሚል ትእዛዝ ሰጠ =

ከዚህ በኋላ እላይና እታች ያሉት በመድፍም በናዳም እየተዋጉ ከባት የገፍ ረው ጦርነት እስከ ማታ ድረስ ከቀጠለ በኋላ ግራኝ በመጨረሻ ይኸን አምባ ከቦ መውጋት ለኛ ምንም ረብ የለውም እንግዲህ በቃችሁ ብሎ ለሚዋጉት ትእዛዝ ሰጥቶ ወደ ሠፈር መልስ መሆኑን ግራኝ ፋቂህ ያመለክታል =

ግራኝ በዚህ ግደነት በመገፍመሪያ ላይ ተዋግቶ ዝቅተኛውን ክፍል በመያዝ እነዚያን ሰማቸውን የጠቀሰውን የትግራይ ሹማምንት ቢገድልም መደምደሚያውን የላይኛውን ክፍል የነገሥታት ልጆች ያሉበትን መያዝ እቅቶት እንደተመለሰ ይታያል = የግራኝ አሀመድ ከችሎታዎቹ አንዱ እልሁን ለመግታት መቻሉ ነው = እርሱም እንደ መልካም የጦር መሪ ምቹውን ሥፍራ መርምሮ የተዋገን መንፈስ በስጦታም በንግግርም ከሞላ በኋላ በኃይልና በድፍረት ይዋጋል = በሩቅ መሪ ትእዛዝ ሰጭ ብቻ ሳይሆን በቅርብ በጥናት ተከታትሎ ሁሉንም እየተቆጣጠረ አዋጊም ተዋጊም ስለሆነ የውጊያው አዝማሚያ ወደ ድል ጉዳና የማያመራ መሆኑን ሲገነዘበው ደግሞ በእልህ በርታ በለው እያለ ወታደር በማስጨረስ ፈንታ የለም በቃ የሚል ትእዛዝ በመሰጠት በጥንቃቄ የወታደርን ሕይወት ከማትረፍ ጋር የመሣሪያ ቁጠባ ያደርጋል = ግላማው ሩቅ ነው = ትግራና እንጎት ጉጃምና ቢገምድር በፊቱ እንዳሉ ያውቃል = የንጉሠ እስካሁን በሕይወት መኖር ለግላማው መሰናክል እንደሚሆን በትእርሳቸውም ለአልተያዙት አገሮች አለኝታና ተስፋ እንደሆኑ በርሳቸውም ዙሪያ ብዙ ጦር እንዳለ ያውቃል =

ስለዚህ በዚህ ተራራ የወታደርን ኃይል ከማድከምና የጦር መሣሪያን ከማባከን ይልቅ ይኸን እንዳለ ወደኋላ ትቶ ወደፊት ቀድሞ እነዚያን ሲያሸንፍ የእዚህ ኛው ውድቀት አውቆ የሚከተል መሆኑን ሳያመዛዝን የሚቀር አይመስልም = በዚህ ምክንያት ከደረሰበት ተራራ ላይ ፊቱን ወደኋላ መልሶ ወደታች ወርዶ ከሠፈሩ አርፎ በማግሥቱ ጉዞውን ወደ አንጎት ቀጠለ = አንጎት ግራኝ አሀመድ በወረረበት ሰዓት ከዛሬው የጁ ወደ ሰሜን ከዋጅራትና ከአምባ አላጌ በደቡብ ከላስታ ወደ ምሥራቅ ደቡብ ሲል ያለ ቀድሞ ታላላቅ ሰዎች የሚሾሙበት ታላቅ አውራጃ ነው = የዛሬን የወሎን ሰሜን የላስታንም ክፍል የደረሰበት ጊዜ አለ = በአይፈርስ ጦርነት ጠቅላይ አዝማች ሆኖ ራስ እስላም ሰገድን በውስጡ አድርጎ ተዋግቶ የሞተው ትግራ መኰንን ተክለ ኢየሱስ የአንጎት ገዥ እንደነበረ በአይፈርስ ጦርነት ያነበብነውን እናስታውሳለን =

ግራኝ ፋቂህ በዚህ ተራራ ላይ ከተዋጉት ሹማምንት አንዱን አዝማች ኤሚር ሲለው ሁለቱን ደግሞ መድፍና ጠበንጃ ተኳሾች ግራኞች አድርጓቸዋል = እነዚህም ከሐረር ከሱልጣናቸው ጋር እየተጣሉ ወዲህ መጥተው ለንጉሠ ነገሥቱ ያደሩ ይሆኑ ወይም በምጥዋና በደባርዋ የሚኖሩ የንጉሠ ነገሥቱ ዜጎች ይሁኑ በትክክል አይታወቅም = በነርሱ እጅ ያለው መድፍና ጠበንጃ ምናልባት ከብዙ ግመት በፊት

በዘይላ ይሁን ወይም በምጥዋ በኩል ተገዝቶ የመጣ እርጌ መድፍና ጠበንጃ ይህ ናል እንጂ ደህና እድርጎ የሚያገለግል አዲስ መድፍ ሊሆን አይችልም ። ፃረብ ፋቂህ መተኩሱን ሲናገር ጉዳት ማድረሱን በፍጹም አይናገርም ።

በኢትዮጵያና በፖርቱጋል መካከል በተወጠነው ወዳጅነት በተርከና በፖር ቱጋል ጠብ በተርከ ማየልና ወደቦቹን መቆጣጠር የተነሳ እነአልቫሬድ ከተመለ ሱና ጦርነቱ ከተዘመረ እንሥቶ በተለይ ባሁኑ ጊዜ የመሣሪያ ማግኛው በርና ወደብ ሁሉ ለግራኝ የተከፈተው ላይ ልብን ድንግል መንግሥት ደህና እድርጎ ተዘ ግቷል ። ስለዚህ አሁን ዓይ ልብን ድንግል ከደዋሮ ገምሮ እያባረረ እስከ አለበት እስከ እግራውና እስከ ትግሬው አገር ድረስ መጥቶ ከሚወጋቸው ከግራኝ አህ መድ ጋር የሚያደርጉት ጦርነት መውጫና መግቢያ በሌለው በተዘጋ ቤት ነው ማለት ይቻላል ። መግቢያና መውጫው በኋላ በፖርቱጋሎች እስኪከፈት ድረስ ተስፋ በሚያስቆርጥ አኳኝ ሲመች መከላከሉን ሳይመች ካገር ወዳገር መሰደዱን ከመቀበል ሌላ ተስፋ የላቸውም ።

ምዕራፍ ፸፱

በላሲታ የላሊበላ ቤተ ክርስቲያን መበዘበዘ
ISI(፲፪፻፳፮ 9. ም. ሰኔ - ሐምሌ) ።

ግራኝ አህመድ በግሼን እምባ አጠገብ በዚሁ በ፲፪፻፳፮ 9. ም. በሚያዝያ ወር የራ ማዳንን ጸዋ ከፈታ በኋላ ወደ እምባው ሄዶ ሁለቱን የግንቦትንና የሰኔን ወራት እምባውን ከቦ መደምሰስ ሳይሆንለት ቀርቶ ክቢውንና ውጊያውን ትቶ ወደ ላሲታ አቀና ፤ በዚያም ላሊበላ ያሠራቸውን አብያተ ክርስቲያናት ሲዘርፍ እናያለን ። የግ ዕዙ ታሪክ ነገሥት አሁንም የእምባ ግሼንን የክቢ ጦርነት በመዝለል ፤ በላሊበላ ዘረፋም ጊዜ የሆነውን ዝርዝር አድራጎት በመተው ፤ ባለፈው በሚያዝያ ወር ከሸዋ ተመለሰ በማለት ፈንታ አገሩ ዓመት ከርሞ ተመለሰ ካለው ቀጥሎ “ወር ወርን በዘበዘ” ብሎ ረዥሙን የታሪክ ምዕራፍ ቀንጠብ አድርጎት አልፏል (1) ። በእነጋገሩም በዘበዘው ይላል እንጂ በላሲታ የላሊበላን አብያተ ክርስቲያን አቃጠለ አይልም ። “አውአያ - አቃጠላት” በማለት ፈንታ “በርበራ - በዘበዛት” ማለቱ የላሊበላ ሕንፃዎች ሥራ ጣራውም ግድግዳውም ሁሉ በሙሉ ከደንጊያ ቋጥኝ ተፈ ልፍሎ የተሠራ ፈጽሞ የደንጊያ ሕንፃ ስለሆነ እንደሌሎቹ ሁሉ ለማቃጠል ሳይ ቻል መቅረቱን ሲያመለክት ነው ።

ይህ ግዕዙ የወርወር ቤተ ክርስቲያን የሚለው የዛጉቱው ንጉሥ ዓይ ላሊበላ

(1) ታሪክ ነገሥቱ ወተመይጦ በወርጋ ሚያዝያ ወበርበራ ለወርወር ሲል ከደብረ ብርሃን የተመለሰበ ትን ሚያዝያን ማለቱ ነው እንጂ የበዘበዘው ግን በሰኔ ወይም በሐምሌ ይመስላል ።

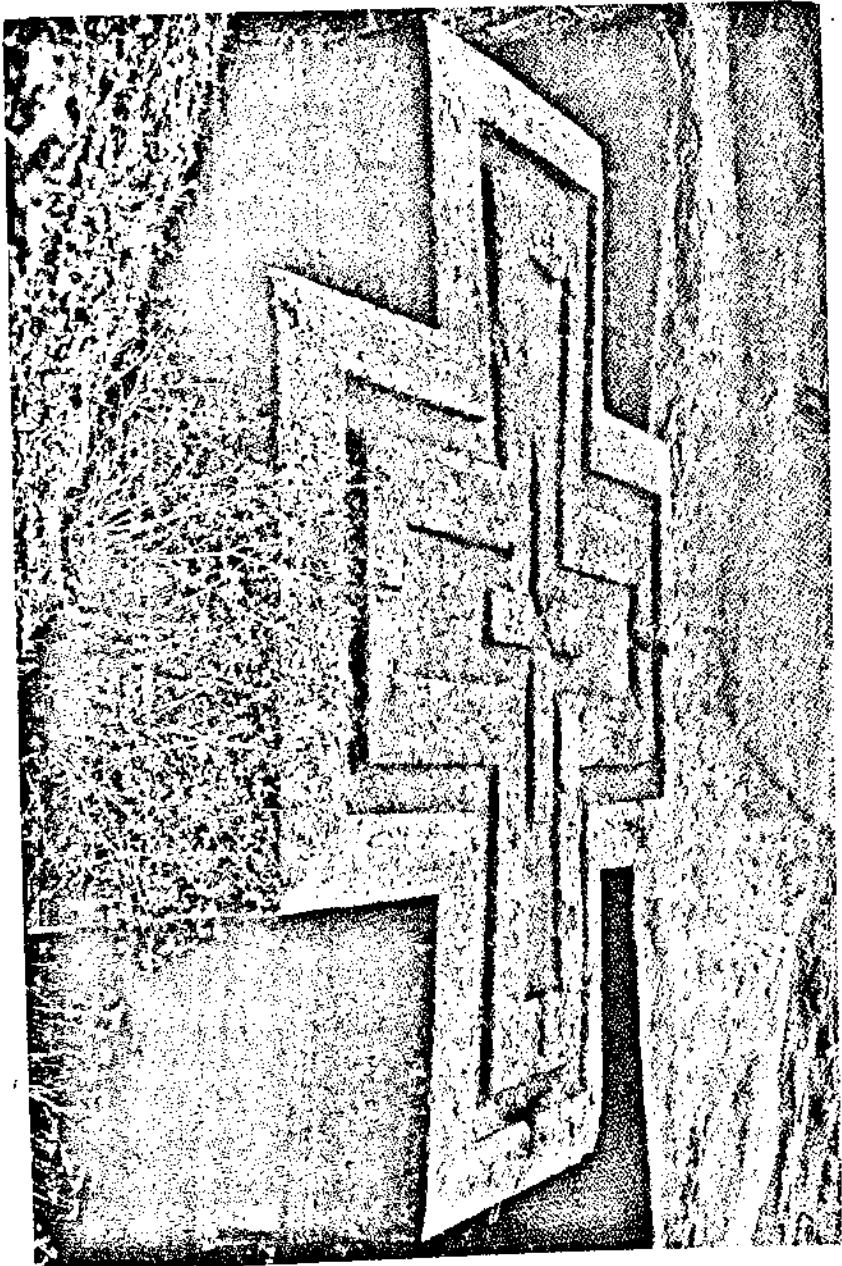

ይህ ሕንፃ የገንጽ ከላይ ቢታይ የሌሎችን ሁሉ ለብያተ ክርስቲያናት የሕንፃ ዓይነት ያመለክታል ።

ያሠራቸው አብያተ ክርስቲያናት በሕዝብ ዘንድ የተከበሩ የጥፋተኛ መግጠኝ ሆነው ኖረዋል ።

የናኤል የሚባለው ሹም ባዩ ሱስንዮስ (፲፭፻፺፱ - ፲፯፻፳፱ ዓ. ም.) ላይ የሸ ፈተ ጊዜ ንጉሠ ነገሥቱ እርሱን ሊወጉ ወደ እንጎት በሄዱበት ሰዓት የየናኤል ጭፍ ሮች በምሥጢር ከንጉሠ ነገሥቱ ተላልከው ጌታቸውን ከድተው በገቡ ጊዜ “ከርሱ እንደምን ተለይታችሁ መምጣት ቻላችሁ” ብለው ንጉሡ ቢጠይቁዋቸው መዠ መሪያ እባክህ በወርወር ቤተ ክርስቲያን ተግጠንና ከጌታህ ታረቅ ብለን ብንለም ነው እምቢ ስላለ ትተነው መጣን ብለው እንደ መለሱ አዛዥ ተክለ ሥላሴ (ጤኖ) ያዘጋጀውና የፖርቱጋል ተወላጅ ፔሬይራ ያሳተመው ያዩ ሱስንዮስ ዜና መዋዕል ያረጋግጣል (1) ።

በዚህ ምዕራፍ ላይ ዓፄ ሱስንዮስ ወደ እንጎት የመጡ ጊዜ በመንገድ ሳሉ ዓፄ ይኩኖ አምላክ ከሣርም ከእንጨትም ከግንብም ሳይሆን ቀደን የደንጊያ ቋጥኝ አስ ጠርበው ያሠሩትን ቤተ ክርስቲያን ወናሆኖ አግኝተውት ተሣለሙ ይላል (2) ።

ይህ ታሪካዊ ሕንፃ እንደ ላሊበላ አብያተ ክርስቲያናት የታሪክ ቅርስ ሆነው ዛሬ በዚህ ቦታ መኖራቸውን አላረጋግጥም ። በአገር ተወላጅም በውጭም አገር ሰው ስሙና ዝናው ሲጠራ እምብዛም አይሰማም ።

ስለዚህ ታሪክ ነገሥቱን ያዘጋጀው ካህን “ወበርበራ ለወርወር” ሲል ዓፄ ላሊበላ በላስታ የሠራውን ሕንፃ እንጂ ይኩኖ አምላክ በእንጎት ያሠራውን ይኸን ሕንፃ አይደለም ። እነዚህ የላሊበላ ሕንፃዎች ያሉበት ወረዳ ከቀድሞ ሠፍሮ በጉንደር መንግሥት ጊዜ ሁሉ ወርወር መባሉን ለማስረዳት ስለዓፄ ተክለ ጊዮር ጊስ (ፍቅር ሰገድ) የተጻፈው ታሪክ ነገሥት “ንጉሡ ወርወር ወደምትባለው ወደ ላሊበላ ገባ” ይላል (3) ። በጉንደር ዘመን መንግሥት ላስታን ደርቦ የሚገኘው የቤ ገምድር ገዥ የግዕርግ ስሙ በግዕዝኛ “ቤገምድር አዝማች ሊቀ ካህናት ዘወር ወር” ይባላል ። ይኸውም ግለት ቤገምድርን እየገዛ በሥጋዊ አስተዳደሩ ላይ ላስታ በቤገምድር ውስጥ በሚቆጠርበት ጊዜ የወርወር ሊቀ ካህናት እየተባለ የቤተ ካህናቱን ወይም መንፈሳዊውን ተግባር ደርቦ ይይዛል ። በዚህ ዓይነት የአማራው ገዥ በትረያሬክ እየተባለ የተደባበ ማርያምን ዕልቅና ደርቦ ይይዛል (4) ። ነገር ግን እነዚህ አገር ገዥዎች ሥያሜውን ይያዙ እንጂ በቅርብ ሆኖ ተግባሩን የሚፈ ጽም ካህን በየእንዳንዳቸው አናት ላይ እንደሚኖር የታወቀ ነው ። በቀድሞ ጊዜ ወርወር እንደወረዳ ሆኖ ከተማው ሮህ ነበር ።

ላሊበላ በዘመኑ ስላሠራቸው ዛሬ ወደ ኢትዮጵያ የሚመጣ የውጭ አገር

(1) Chronica de Susenyose Pereira ምዕ. 62 ገጽ 246 - 248
(2) ወረከበ በፍናት ቤተ ክርስቲያን ብድውተ ዘለሕነፃ ንጉሥ ይኩኖ አምላክ አኩ በዕዕ ወብሳዕር ወአኮ በንድቅ አለ ውቅርት ይእቲ እምዕብን ቀይሕ ብዙን ለዕማኋሃ ወብዙን ገዋገዊሃ ወባፃ ንጉሥ ወተአምን ወወሀበ ሀብተ በረከት ይላል ።
(3) ታሪክ ነገሥት ገጽ 344 ፻፮ አምድ ወቦለ ላሊበላ ዘትሰመይ ወርወር ።
(4) የባካፋና የኢያሱ ዜና መዋዕል ጉይጲ ያሳተመው ክፍል 3 ገጽ 293 ።

ጉብኝ እየተመለከተ ስለሚያደንቃቸው አብያተ ክርስቲያናት ብዙ የውጭ አገር ሰዎች ስለሥራቸው ማግርና አስደናቂነት ጽፈዋል ። ከነዚህም ዋነኞቹ ፍራንቼ ስኮ አልቫራጽ (Francesco Alvarez) ገራራ ሮልፍስ (Gerhard Rolphs) አቪል ራፍቤ (Achile Raffray) ገብርኤል ስምዖን (Gebriel Simon) ናቸው (1) ።

ስለዚህ አሁን ግራኝ አህመድ የንጉሠ ጦር አለ ወደሚባልበት ወደ ትግራ ሲዘ ምት እግረ መንገዱን ላሰታ ደርሶ እነዚህን አብያተ ክርስቲያናት በምን አኳኝን እንደበዘበዘ ከታሪክ ነገሥቱ በተሻለ አኳኝን ዓረብ ፋቂህ እንደዚህ ሲል ጽፎታል። «በዚህ በቅዳ ጓዙን ከወዚህ አድራጅ ጋር ተወና እርሱ ወደ ትግራ ሄደ ። በመንገድም ሳለ ክርስቲያኖቹ ላሊበላ እሚባለው ቤተ ክርስቲያን አጠገብ ተሰብስበዋል ማለትን ስለሰማ በተራራና በአስቸጋሪ መንገድ አልፎ ወደ ላሊበላ ጉዞ ዝምረ ዝናምም ይዘንም ነበር ሌሊቱን ሁሉ ሲጓዙ ከብርዶ የተነሣ ብዙ ሰው ሞተ ።

ላሊበላ በደረሰ ጊዜ ስለቤተ ክርስቲያኑ (ስለሃይማኖታቸው) ለመሞት እቤተ ክርስቲያን አጠገብ ብዙ መነኮሳት ተሰብስበው ነበር ። ይማም ከዚህ ቀደም በየ ትም አገር ዓይቶ የማያውቀውን ቤተ ክርስቲያን ተመለከተ ። ቤተ ክርስቲያኗ የተ ቀረጸችው እተራራ ውስጥ ነው ። ዓምዶቿም (ከደንጊያ) የተቀረጸ ነበር ። በውስጡ ከታደቃቸው በቀር የእንጨት ሥራ የለበትም ።

ይማም ቀሳውስቱን ከሰበሰበ በኋላ እንጨት አስቆልሎ እሳት አስነደደ ። እሳቱ በጣም ተያይዞ ሲንበገበግ “በሉ እንግዲህ ከናንተ አንድ ሰው ምረጡና ከኛም አንድ ሰው መርጠን ሁለቱ ከዚህ ከእሳቱ ውስጥ ይገቡ” ብሎ ቀሳውስቱ የሚያደርጉትን ለማወቅና ለመፈተን ሲል ሲጠይቃቸው የቀሳውስቱ እለቃ “መልካም ነው እኔ እገባለሁ” አለ ። በዚያን ጊዜ እንዲት በሃይማኖት ሥራ የምትኖር (መነኮሳት) ሴት “የወንጌል መምህራኝን ተቃጥሎ ሲሞት አላይም” ብላ ተወርውራ ወደ ነበልባሉ ገባች ። በዚያን ጊዜ ይማም “ጉትታችሁ አውጧት” ብሎ አዘዘና አወጧት ። ስትወጣ ግማሽ ፊቷ ተቃጥሎ ነበር ።

ከዚህ በኋላ ታደቃቱ ተቃጥሎ እንደ ጣዖት የሚያመልኩበት የደንጊያ ሥራ ተሰባበረ ። የተገኘው የወርቅ ሥራና የሐር ልብስ ሥጋጃ ተወሰደ። ሲል ዓረብ ፋቂህ የላሊበላን ቤተ ክርስቲያን ብዝበዛ እዚህ ላይ ያቆምና ወደ ትግራው የዘመቻ ጉዞ ይተላለፋል (2) ።

ዓረብ ፋቂህ በዚህም በሌላም ቦታ በመጽሐፉ ላይ ታደቃቱን ሥዕሎቹን መልክ ያላቸውን ቅርጾች ሁሉ ጣዖታት ይላቸዋል ። በክብረ በዓል ቀን ቀሳውስቱ ተሸክመው በወጡበት ቀን ሕዝብ ክርስቲያኑ በታደቀ ፊት መስገዱን ሥዕለ ማርያም ፣ ሥዕለ ጊዮርጊስም ሲያይ እጅ መንሳቱን ስለሚያውቅ በራሱ አጠራር ይኸን የሚያደርጉትን ክርስቲያኖቹን ጣዖት አምላኪዎች ይላቸዋል ።

(1) የኢትዮጵያ ታሪክ ኮብያ አክሱም ዛጉዬ ምዕ. 79
(2) ዓረብ ፋቂህ ገጽ 410 - 413

ይኸንንም ከግለት የሚያደርሰው አይሁዶችም ክርስቲያኖችም እስላሞችም በሚያምኑበት በአረት ውስጥ በተለይ በዘፀዐት፣ በዘሌዋውያን ላይ ሌሎች አግል ክት አይሁኑልህ በፊቱ ሥዕልንም ምሳሌንም ላንተ አታድርግ የሚለውን መሠረት በማድረግ ነው (1) = በተለይ ደግሞ መሐመድ በዓረብ አገር የእግዚአብሔርን አምላክነት የመሠረተው ክርስቲ በፊት ሕዝቡ ያመልክባቸው የነበረውን የፀሐይ፣ የጨረቃ፣ የከዋክብት የጣዖት አማልክት በብዙ ውጊያ አጥፍቶ ስለሆነ በዚህም አምልኮን በሱራት ፶፭ ቀ. ፭ በሱራት ፶፫ ቀ. ፳፪ በሱራት ፵፩ ቀ. ፵፯ ስግደት ለእግዚአብሔር ብቻ መሆኑን ስለሚያዝ (2) ዓረብ ፋቂህ በመካነ ሥላሴ ቃጠሎ ጊዜ የእግዚአብሔርን ሦስትነት መቃወሙን እንዳመለከተ የደብረ ሐይቅ እስጢፋኖስ ገዳም መምህር የተገናኙትለት አጉንብሰው እጅ ቢነሡት “ምስኪን ለሰው አትሰገድ” ብሎ ግራኝ የተቆጣው ከዚህ አሳብ ጋር የተያያዘ ነው = ነገር ግን በኛ በኩል ሁሉም መልስ አለው = ለሰው እጅ መንግት አክብሮት ነው፤ ሥላሴም በአካላት ሦስት ይሁኑ እንጂ በመለኮት አንድ ናቸው =

በተረፈ ዓፄ ላሊበላ በ፲፱፻ኛው መቶ 9. ም. መጨረሻ (ወይም በ፲፱፻ኛው መቶ 9. ም. መገመሪያ) ላይ ከግብፅ አገር የእስላሞቹ አጥቂነት አስመርገው ወደ ኢትዮጵያ ተሰደው በመጡት የግብፅ ክርስቲያኖች እርዳታ በላስታ ያሠራቸው አብያተ ክርስቲያናት ቀጥራቸው ፲፩ ስማቸውም ቤተ ደናግል፣ ቤተ ማርያም፣ ቤተ መድኃኔ ዓለም፣ ቤተ መስቀል፣ ቤተ ኃልንታ፣ ቤተ ቅዱስ ሚካኤል፣ ቤተ ገብርኤል፣ ቤተ አባ ሊባኖስ (አባ መጣዕ ባለቤቱ መስቀል ክብራ ስልባሏ ክብር ያሠራቸው)፣ ቤተ መርቆራዎስ፣ ቤተ አማኑኤል፣ ቤተ ጊዮርጊስ ሲሆኑ ዓረብ ፋቂህ በአጻጻፉ ላይ የሚያሳዩው በብዛት ሳይሆን ባንድ በነጠላ ቤተ ክርስቲያን አስመስሎ ነው =

የዚህ ምክንያት ምናልባት ዘረፋውን ሁሉም አብያተ ክርስቲያን ተዘርፈው ካሆናቱና ቀሳውስቱ ለሞታቸው ቆርጠው የተሰበሰቡት ግን ላሊበላ በተቀበረበት ባንዱ በቤተ ኃልንታ ቤተ ክርስቲያን በራፍ ላይ ይሆናል = ለመፈተን ሲል አሸናፊ ወና በዚህ ሰዓት ዘመናይነት የሚሰማው ግራኝ አህመድ እንጨት አስረብርቦ እሳት አስነድዶ ማነው ከመካከላችሁ ከኛ ሰው ጋር ገብቶ ሊቃጠል የቆረጠ ብሎ የጠየቀው በሁሉ ሥፍራ ላይ ስለማይችል በዚህ በኃልንታ ላይ ብቻ ይሆናል =

ግራኝ የደብረ ሊባኖስ ገዳም የአትሮጊስ ማርያም፣ የቤተ ስማያት አብያተ ክርስቲያናት ሲቃጠሉ ብዙ መነኮሳት እነበልባሉ ውስጥ እየገቡ መሞታቸውን በወራ ስማ እንጂ በዓይኑ ያየ አይመስልም = የላሊበላ ቤተ ክርስቲያን ግን ራሱ በሥፍራው የነበረው ዓረብ ፋቂህ እንዳለው ከታሰታቱ በቀር ጣራውም ግድግዳ ውም የደንጊያ ሕንፃ ሆኖ በፍጹም እንጨት ስለሌለበት እስላሞችና መሪው አህመድ እንደቀሩት የአውራጃዎች አብያተ ክርስቲያናት ሀብቱን ዘርፈው ሲጨርሱ

(1) ዘፀዓት ምዕ. 20 ቀ. 3-5 ዘሌዋውያን ምዕ. 26 ቀ. 1
 (2) ከዓረብኛ ወደ ፈረንሳይ መሪ ረጅስ ብላንጅር የተረጉትን የቀራን መጽሐፍ ተመልከት =

እሳት ለኩሰው ቤተ ክርስቲያን ተያይዞ ነበልባሉ በሚንቀሳቀሱበት ጊዜ መነኮሳቱ በውስጡ ገብተው ለመቃጠል መቁረጥ አለመቁረጣቸውን ሊመለከቱ አልቻሉም ።

ስለዚህ ግራኝ እንጨት አሰብሰቦ ባንድ ሥፍራ አስቆልሎ ካስነደደ በኋላ ለመፈተን “ከናንተ አንድ ክርስቲያን ከኛም አንድ እስላም ሁለቱ ገብተው ይቃጠሉ” ቢል የቤተ ክርስቲያን አለቃ ሳያወላውሉ እሺ መልካም ነው እኔ አለሁ ብለው ለመቃጠል ሲዘጋጁ ባጠገባቸው ያሉ አንዲት መነኮሳት መምህራችን ሲቃጠሉ አላይም ብለው ዘለው ሲገቡ በእስላሞቹ ፊት የክርስትና ሃይማኖታቸውን ጽናት ለሰማዕትነት ያላቸውን ቁርጠኛ ፈቃድ ገለጹ ማለት ነው ። ይህ ከሆነ በኋላ ሴቷን መነኮሳት አስወጥቶ መምህሩን ያቃጥላቸው ወይም ይማራቸው ጽሕፈቱ በትክክል አይገልጽም ። ነገሩን ያመጣው እንደ ምሥራቅ ሃይማኖት ልማድ ለመፈተን ነውና ተጠይቀው ለመቃጠል በፍጹም መቁረጣቸውን በተረዳው ጊዜ እርሳቸውን ትቶ ታቦታቱን ብቻ ያቃጠል ይመስላል ።

የምሥራቅ ልማድ ያልነውም ኤልያስ የአክላብን ሚስት ኤልሳቤጥን የአንቺም የጣዖት ካህናት በሬ ይረዱ እኔም ለአምላኬ የምሠዋው በሬ አርጂ የሁለታችንን መሥዋዕት በተረበረበ እንጨት ላይ አድርገን እናቃጥልና እግዚአብሔር የማናችንን መስዋዕት እንደሚቀበል እናስመስክር እንዳለው ሁሉ (1) በፋርስ በዓረብ አገር በሃይማኖት የሚከራከር ሁሉ እሳት አንድደን ከየወገናችን ሰው እንጨምርና ሳይቃጠል የዳነው እውነተኛ ባለ ሃይማኖት ሆኖው እየተባባሉ ግማሾቹ ተቃጠሉ ግማሾቹ ዳኑ እየተባለ በየመጽሐፋቸው ጽፈዋል ።

ግራኝ ግን የላሊበላ መነኮሳት ፈርተው እምቢ ቢሉ ኖሮ ለመሳቅና ለመሳለቅ ወይም ከፈራችሁ ብሎ ለመግደል ይሆናል እንጂ ከራሱ ወገን አንድም እስላም መርጦ ሲያቃጥል እንደማይፈልግ የታወቀ ነው ። ነገሩንም ያመጣው ለፈተና ብቻ መሆኑን የዓረቡ ጸሐፊ ገልጸልናል ።

ምዕራፍ ፹

የግራኝ አህመድ ጉዞ ወደ ትግራይ ፣ የክሐርቡይ መሐመድ ሞት (፲፭፻፳፮ ዓ. ም. መስከረም)

ታሪክ ነገሥቱ ከዚህ በፊት ካመለከትነው በማያያዝ ባመቱ ተመልሶ ወርወርን (የላሊበላን ቤተ ክርስቲያን) በዝብዞ በዚያው ክረምትን ማሳለፉን በዚህም ጊዜ ዓፄ ልብነ ድንግል ከነገሡ ጳጳሩ ዓመት መሆኑን ከአመለከተው አያይዞ ባመቱ ገጉሁ በነገሡ በጳጳኛው ዓመት በጥቅምት ወር ግራኝ ወደ ትግራይ ሄዶ የሸሬና የወራዬ አገር እንደተቀበለው ። ገጉሁ ግን በደምቢያ ክረምትን አግልፈው ከዚያ በጥቅምት ወር ወደ ወገራ ሄደው ከዚያም በታኅሣሥ ወር በጸለምት በኩል አልፈው በ፲፩

(1) መጽሐፈ ነገሥት ቀዳማዊ ምዕ. 18

ቀን የጥምቀትን በዓል አክሱም ላይ ማክበራቸውን ያመለክታል (1) ።

ታሪክ ነገሥቱ በጣም በማሳጠር የዓረብ ፋቂህ መጽሐፍ በሰፊ በመዘርዘር ከመለያየታቸው ወይም ካንጻንድ ጥቃቅን ሁኔታ በቀር በጠቅላላው በታሪኩም በወሩና ባመቱም የሁለቱ ጽሑፍ መስማማት ለጸሐፊው ለእንባቢው ደስ ያሰኛል ። ታሪክ ነገሥት እንዳንበብነው ግራኝን የሺሬና የሠራዬ ሰው ተቀበለው ያለው በትሮውና በትዳሩ ምክንያት ሊሸሽ ያልቻለውን ባላገሩንና ነጋዴውን ወይም ከላተኛውን ቴዎድሮስን እንደሆነ ነው እንጂ የትግራ ሹማምንት ባለፉት ዓመታት ወደ ሸዋ መጥተው በባደቄ በሽምብራ ኩሬ ከተላለቁት በቀር አሁን ደግሞ በተለይ የሠራዬው ሹም (ግዕዙ አቃጽን ሠራዌ የሚለው) ተስፋ ልዑል በግራኝ ጦር ላይ የሠራውን ዠብዱ ወደፊት እንመለከታለን ።

መቼም ግራኝ አህመድ ከሽምብራ ኩሬ ጦርነት ዠምሮ በንጉሠ ነገሥቱና በጦር ሠራዊታቸው ላይ የሠራውን የማያውቅ አይኖርም ። እዚህ አሁን ከደጃቸው ድረስ ከመምጣቱ በፊት የትግራዎቹ ሹማምንት እነ ጸሕፊ ላም ሮቤል በሽምብራ ኩሬ ጦርነት ፣ የእንጎቱ ሹም ትግራ መኩንን ተክለ ኢየሱስ በአይፈርስ ፣ የጸሕፊ ላም ሮቤል ልጅ ዓምዶ ሚካኤል በዝሆን ዱር ጦርነት በአማርኛና በሸዎቹ ጉን እየተዋጉ መውደቃቸውን ያልሰማና የማያውቅ የትግራ ተወላጅ አይገኝም ።

ስለዚህ አሁን ያን ሁሉ ያደረገው ግራኝ አህመድ በላስታና በእንጎት በኩል አድርጎ ወደ ሠራዬና ወደሺሬ ሲደርስ ልቡ የወከነው መሣሪያውን እየያዘ ወደ ሜካ ወደ ተራራ ሲሰማራ የፈራው የቤተ ሰብ አባት ቤቱን ንብረቱን እርሻውን ላገሩ ለሃይማኖቱ ሲል ትቶ መሰደድ ወይም መሸሽ ያልፈለገው አሸናፊውን ተቀብሎ ግብሩን እየገበረ አሸናፊው የሚለውን እየፈጸመ መተመጣ የታወቀ ስለሆነ በደፈናው “ወረደ ግራኝ እስከ ትግራ ወተመጠው ሲሬ ወሠራዌ” ያለው ትክክለኛ አይደለም ። እንኳን በዚያ በሩቁ ዘመን በቅርቡ በኢጣልያ ወረራ ጊዜ ሁሉ አርበኛ ሁሉ ስደተኛ መሆን ስለማይችል ከሕዝቡ ያውም አብዛኛው ተቸግሮ የኢጣልያ ተገዥ ነበር ። ግማሹም በባንዳንት እየተቀጠረ ወገኑን አርበኛ እስከ መውጋት ድርሷል ።

ግራኝ አህመድ ከላሊበላ ብዝበዛ በኋላ በዚህ ዓመት ፲፪፻፳፮ ዓ. ም. ሐምሌ ፳፭ ነሐሴን እስከ መስከረም ድረስ የክረምቱን ወራት ወደ ትግራ እያመራ በላስታና በእንጎት ግዛት በየመንገዱ ሠፈሩን እያደረገ ንጉሡ ወይም ለንጉሡና ላገሩ ሊከላከል ጦር ይዞ የሚጠባበቅ ሹም ያለበትን በያለበት ሰላይ እየላከ ሲያሰልልና ሲያስመረምር ከረመ ።

በዚህ መሠረት በግራኝ ትእዛዝ የመድፈኞቹ ሹም ሻምሱ ለዋናው ግራኝ ላለ

(1) ወካዕበ በጽወኛ ዓመተ መንግሥቱ ወረደ ግራኝ ውስተ ትግራ በወርጋ ጥቅምት ወተመጠው ሲሬ ወሠራዌ ። ንጉሥጊ ከረመ በደንቢያ ወተንሥእ እምሆየ በወርጋ ጥቅምት ወበጽሐ ወገራ ወጋ ለፈ እምሆየ በወርጋ ታጎሣሥ ወገብረ ፍናተ እንተ ጸለምት ወበጽሐ አክሱም ወገብረ በሆየ በዓለ ጥምቀት ። ፲፮ 92 ።

በት ጦር ግምባር ቀደም ሆኖ ጦር ይዞ እየሰለለ ሲገዝ ሐረር (1) ከሚባል ወንዝ አጠገብ የንጉሠ ያህ ልብነ ድንግል የአባት ልጅ ያለችበት የክርስቲያኖችን ሠፈር እስላሞቹ አግኝተው ሁሉንም ማርከው ከነሴትየዋ ወደ ግራኝ እንዳመጧቸው ግራኝም እርሷን በዕቁባትነት አስቀምጦ እንደወለደላት ፣ ሻምሱም ወደፊት ገፍቶ ቊጥራቸው የበዛ የክርስቲያን ጦር ሠራዊት አግኝቶ ተዋግቶ እንዳሸነፈና ከመካከላቸው ደሺ የአግረኛ ጦር ከፈጀ በኋላ ግማሾቹ ተማርከው የተረፉት እንደሸሹ የተማረኩትንም ክርስቲያኖቹ እስላሞቹን ማርከው ለማሠሪያ በያዙት ገመድ መልሶ እነሱን አሥርበት ወደ ግራኝ እንዳመጧቸው ከመጡ በኋላ ግራኝ የምርኮኞቹን ጭንቅላት እንዳስቆረጠው የዓረቡ ጸሐፊ ያመለክታል (2) ።

ከዚሁ አያይዞ ግራኝ አሁመድ ከላሊበላ ተጉዞ በቅዳ በኩል አልፎ ማህቁአ (3) በሠፈረበት ሰዓት ወዚህ አደሌ ከነጦሩ እንደደረሰሉት ይገልጽና በዚሁ ጊዜ ንጉሠ ነገሥቱ ዓፄ ልብነ ድንግል “እስላሞቹ ወደ ትግራይ ይጓዛሉ” የሚሉ ወሬ ስለሰሙ በአጠገባቸው ያለውን የትግራይን ጦር ለጦር አለቃቸው ለአዛዥ ደገልሃን ሰጥተው “ሂድና የማቱአህን መንገድ አንድም እስላም ወደ ትግራይ እንዳያልፍ ጠብቅ በህ በሻ አገር ከትግራይ ከቤገምድር በቀር የቀረን የለምና ይህ አገር የተያዘ እንደሆነ ከዚያ ወዲያ የምንሸሸበት ሥፍራ የለም” ብለውት ደገልሃን ጦር ይዞ የትግራይ መተላለፊያ የሆነውን የተራራ በር ለመጠበቅ መምጣቱን ይገልጻል ።

ንጉሠ ነገሥቱ በአሁኑ ሰዓት የሚገኙት እንደ ታሪክ ነገሥቱ በደንቢያ ነው ። ከዋሰል ጦርነት በኋላ ወደ ዐባይ መሸሻቸው የታወቀ ነውና ምናልባት ይኸን ትእዛዝ ለአዛዥ ደገልሃን ሲሰጡት ያሉት በጉጃም ግዛት ይሆናል ወይም በዚያን ጊዜ የግዛት ድልድል ደንቢያ ወደ ጉጃም እንደሆነ አይታወቅም ። “ከቤገምድርና ከትግራይ በቀር የቀረን የለም” ያሉት ያሉበትን የጉጃም ግዛት ሳይቆጥሩ መሆኑ ነው ።

የሆነ ሆኖ አዛዥ ደገልሃን ጦር ይዞ ከመጣ በኋላ ግራኝም የአጉጉቱን ልጅ ዘሐር ቡይ መሐመድን ጨምሮ በተራራው ሥር ተደብቀው የሚጠብቁትን ክርስቲያኖች ሳያይ ለውጊያ የሚመቸውን ሥፍራ ሲመረምር በጫካ ያሉት ክርስቲያኖች ውጊያ ዠመሩት ። እርሱና ጓደኞቹም ተዋግተው እነዚህን ክርስቲያኖቹን ወደ ተራራው መለሱዋቸው ፣ ቢሆንም ክርስቲያኖቹ በእስላሞቹ ላይ ከፍተኛ ጉዳት አድርሰዋል ሲል ዓረብ ፋቲህ ያረጋግጣል ።

መቼም ግራኝን እግዚአብሔር በዚህ ዘመን የኢትዮጵያን ሕዝብ ለመቅጫ ስለመደበው አዳኑው እንጂ በዚህ ቀን በተደረገው ውጊያ ሊሞት ይችላል ነበር ። ነገር ግን በውጊያው ጊዜ አጠገቡ የነበረው ያጉቱ የመሐመድ ልጅ ዘሐርቡይ በመ

(1) እሪ እሪሪ ወይም ሐሮ እንደሆነ ነው እንጂ በዚህ ክፍል ሐረር የሚባል ወንዝ መጥፋት አላውቅም ። ኮንቲርሲጊ በዋግ ውስጥ አራሪ የሚባል ሥፍራ መጥፋትን ጽፏል ።
 (2) ዓረብ ፋቲህ ገጽ 413 - 414
 (3) ግብት ወይስ መቶ በዋግና በዋጅራት መካከል የሚገኝ የዛሬው ኮረም ወይም የላላጌ በር ሳይሆን አይቀርም ። ነገር ግን ይህ ሥፍራ ገረገራ ከሚባለው ከዋድላ ግዛት መሆን አለበት ገራገሪን የሰጡ ሰንደብ ዜና መዋዕል ዋድላና መቆት ከሚዋሰኑበት ላይ ያደርገዋል ምዕ. 62 ።

ርዛም ቀስት ሽንጡን በቀኝ በኩል ተመትቶ ሲሞት እርሱ ዳነ ።

በዚህ ቀን በቀስት ሽንጡን ተመትቶ የሞተው ዘሐርቡይ መሐመድ በሽምብራ ኩራ ጦርነት ጀውሂር ይባል የነበረውን ስልብ ከሁለቱ የንጉሥ አሳሳቾች (ሊቃነ መኳሶች) አንዱን መግደሉን እምባ ግሼን ጀኖ የተከበበ ጊዜ ባንዱ በር በኩል ጦር ይዞ ሲዋጋ የዋለ ከዋነኞቹ የግራኝ የጦር አለቆች አንዱ መሆኑን እንባቢ ያስታውሳል ።

በዚህ ምክንያት በቀብሩ ጊዜ ከሁሉ ይበልጥ ያዘነው ግራኝ ስለ ዘሐርቡይ አሟሟት በማልቀስ ሰፊ ዲስኩር እንደ አደረገ የቀሩትም እንደዚሁ በየበኩላቸው ሲያዘኑ ሰምቶ ኤሚር ሐሴን “ከአገራችን ከወጣን ቀን ዝምሮ ሁል ጊዜ እንገድላለን የክርስቲያኖቹን አውራጃዎች ስንት ጊዜ ዘረፍን ስንት ክርስቲያን ነው እኛ የገደልነው፣ በኛ ግን በዚህ ሰው ላይ በእድሉ የደረሰበትና የሞተብን ዛሬ ብቻ ነው ። የሚመሰገነውና የከበረው እግዚአብሔር የሚወደውንና የሚረዳውን (ሞትን ለዘሐርቡይ) ሰጠውና በሰማዕትነት ሞተ” ብሎ ያዘኑትን በማጽናናት እንደ ተናገረ ይገልጻልና የዓረቡ ጸሐፊ በማግስቱ ግራኝ አህመድ የአጉቱን ልጅ ሞት ተዋግቶ ለመበቀል የጦር ሠራዊቱን ይዞ ወደ ተራራው ሲወጣ ክርስቲያኖቹ ከላይ የደንጊያ በትር ሲያወርዱባቸው እስላሞቹም በትሩን በጋሻቸው እየመከቱ ወደ ተራራው መድረሳቸውን ክርስቲያኖቹ እስላሞቹ እንደደረሱባቸው ባዩ ጊዜ ያሉበትን ለቀው ወደ ላይኛው ተራራ ተዛውረው እንደተቀመጡ ይጽፋል (1) ።

ክርስቲያኖቹ አሉበት ድረስ የግራኝን ደርሶ መዋጋት ወይም የማይመቸው ሆኖ ውጊያውን መተዉን ሳይገልጽ በዚህ ቦታ ላይ እንዳለ ሚስቱ ድል ወንበራ ወንድ ልጅ ወልዳለት ስሙ አህመድ ኢን - ነጋሺ መባሉንና በኋላ ግን ይኸው ልጁ በሠራዩ መሞቱን ይገልጻል (2) ።

የዚህን የተራራ ላይ ውጊያ ያውም ግራኝ በዘሐርቡይ ሞት ተናዶ ሊበቀል በሄደበት ሰዓት ዓረብ ፋቂህ ያልጻፈው ምናልባት ክርስቲያኖቹ ያሉበት በፍጹም ለፈረሰኛም ለእግረኛም ጦርነት የማይመች ስለሆነ ወይም በሚያውቁት መንገድ ክርስቲያኖቹ ወደኋላ ተመልሰው አምልጠውት ይሆናል ።

(1) ዓረብ ፋቂህ ገጽ 415 - 416

(2) አህመድ ኢን ነጋሺ ብሎ መሠየሙ በጂኖው መቶ ዓመት በነቢዩ በመሐመድ ጊዜ ወደ ኢትዮጵያ በስደት መጥተው የነበሩትን ዓረቦች ተቀብሎ አስተናግዷል ብለው በሚያምኑበት በኢትዮጵያ ንጉሥ ስም መሠየሙ ነው ። ነገር ግን በዚህ ያረብኛ ስም የሚጠራ የኢትዮጵያ ንጉሥ በኛ ጽሑፍ አይገኝም ።

ምዕራፍ ፹፩

የአንድርታ የተምቤንና የአጋሚ ጦርነት (፲፩፻፳፮ ዓ. ም. መስከረም - ጥቅምት) አሀመድ አገ - ነጋሽ ወደ ኢትዮጵያ የመጣበት ምክንያትና መቃብሩ ።

ግራኝ አሀመድ የላሊበላን መቅደሶች ከዘረፈ በኋላ ወደ ትግሬ ጉዞውን ሲቀጥል በዚህ በላስታ ስሜን በመቆት ላይ በተለይ ዘሐርቡይ መሐመድ በመርዛም ቀስት ተመትቶ የሞተበትን ቀበሌ ዓረብ ፋቂህ ማህቁአሀ ብሎታል ። ሥፍራውም በላስታና በትግሬ መገናኛ ተራራማና በሩ ለመከላከያ የሚመች መሆኑን ያወሳል ። መቆት ዛሬም ከላስታ የአውራጃ ግዛቶች አንዱ መሆኑ የታወቀ ነው ። ማህቁአሀ ያለው በዚህ ሥያሜ የሚጠራ መኖሩን አላውቅም ።

የሆነ ሆኖ የዓረቡ ጸሐፊ ዘሐርቡይ በሞተ ማግሥት የሚኾን ደም ለመበቀል ወደ ተራራው ሄዶ ይልና የተራራውን ስም አይጠቅስም ። ነገር ግን በተራራው ሥር ጦርነት ተደርጎ ክርስቲያኖቹ የማርያም ቤተ ክርስቲያን ወዳለበት ወጥተው እንደሠፈሩ ይገልጻሉና በዚህ ጦርነት ጊዜ እስላሞቹ ሁሉ ተርበው የነበረውን ከዚያ አልፈው ቀርቀራ ሲደርሱ አገሩ ስንዴና ማር የመላበት ስለነበረ ረገጣቸውን በዚያ እንደተወጡ ያመለክታል ።

ዓፄ በእደ ማርያም (፲፬፻፷ - ፲፬፻፸ ዓ. ም.) ከሸዋ ወደ ሐይቅ እስጢፋኖስ ከዚያም ያን ጊዜ በአንጉት ስም ወደ ተጠቀለለው ወደላስታ የመጣ ጊዜ የአንጉት ሕዝብ ሴቱም ወንዱም በደስታ በእልልታ እንደተቀበለው በዚያም አንድ ከፍተኛ ሥፍራ ዓይቶ ደስ እንዳለውና በዚያ ላይ መቅደስ አሠርቶ መንበረ ማርያም እንዳለ ገኘው ከዚያ ወደ ዋዛንጌ አልፎ በቋርቋራ አደረ ብሎ ዜና መዋዕሉ ስለሚያረጋግጥ ለሁን እንደ ዓረብ ፋቂህ አጻጻፍ ክርስቲያኖቹ በተራራው ግርጌ ተዋግተው ቀጥሎ የማርያም ቤተ ክርስቲያን ወደሚገኝበት ወደ ተራራው ወጥተው ተቀመጡ ያለው ይኸንን ነው (1) ። ስለዚህ በአሁኑ ጊዜ በላስታ አውራጃ ግዛት በመቆት የወረዳ ግዛት ውስጥ መኳት ማርያም ስለሚገኝ ዓረቡ ማህቁአሀ ያለው በጊዜ ብዛት ዛሬ መኳት ተብሎ ይሆናል ። እንደዚሁም ቁራቁራ ማርያም የሚባል መኖሩ ቤተ ክህነት ባወጣው የአብያተ ክርስቲያን ዝርዝር ላይ በ፳፻፵፯ኛው ቍጥር ላይ የሚገኘው ስሙ ተመሳሳይ ነው ።

ግዕዙ ቋርቋራ ዓረብ ፋቂህ ቃርቃራ (ወይም ቀርቀራ) ያሁኑ ደግሞ ቁራቁራ ያለው በሌላ ጽሑፍ ላይ ገራገራ ተብሎ ይገኛል ። ዓረብ ፋቂህ ይኸንን ሥፍራ የት ግሬ የግዛት ክፍል ሲያደርገው የርሱን መጽሐፍ የተረጉሙት ሙሴ ረጌ ባሴት በማ ስታወሻ ከጨለቆት ደቡብ ሥሥራቅ ከሰሐርት አጠገብ እንደሚገኝ ገልጸዋል (2) ከዚያ ወዲህ የተነሳው ያፄ ሱስንዮስ ጸሐፊ ትእዛዝ አዛዥ ተክለ ሥላሴ (ጢኖ) የን ጉሁን ጉዞ በተረከበት ላይ ከነፋስ መውጫ ጨጨሆ ከጨጨሆ ቀጥሎ ገረገራ እን

(1) ያፄ ዘርገ ያዕቆብና ያፄ በእደ ማርያም ዜና መዋዕል ፔፋሾ ያሳተመው ገጽ 135 - 136
(2) ዓረብ ፋቂህ ገጽ 416 የረጌ ባሴት ግስታወሻ ቍጥር 2 ።

ደሚገኝ ገረገራም የመቆትና (የላሰታ) የዋድላ ሕዝብ የሚዋሰኑበት ቀበሌ መሆኑን ይገልጻል (1) ።

እንግዲህ ግራኝ በወረረበት ሰዓት ገረገራ በሰህርትና በጨለቆት አጠገብ የግ ገኘው ሁሉ የዛሬው የወሎ ሰሜንና የአላጌ የግደጨው የዋጅራት የእንደርታ የሰ ለዋ አካባቢ ሁሉ በአንጉት ስም እየተጠራ ጠቅላይ ገዥውም በአይፈርስ ጦርነት የሞተው የአዝማች ተክለ ኢየሱስ ግዛት ነበር = እርሱንም አንዱ ጽሑፍ የአንጉት ሹም ሲለው ሌላው ትግሬ መኩንን ተክለ ኢየሱስ እንደሚለው ተገንዝበናል ። በሱ ስንዮስ ጊዜ ደግሞ ይኸ ሁሉ ቀበሌ በተለይ የላሰታው መቂትና ገረገራ ሁሉ በጠቅ ላላው የአግራዎቹ ገዥዎች የነራስ የግን ክርስቶስ ግዛት ይሆናል = ባላባትና አገረ ገዥዎች በሚያስደስቱበት መጠን በድልድልና በሹመት ነገሥታቱ ወደፈቀዳቸው ይመድቡታል ። ነዋሪውም ከሦስቱ ወሰን ላይ ስለሚገኝ አገውኛ አግርኛና ትግ ርኛ ይናገር ይሆናል ።

የሆነ ሆኖ ግራኝ አህመድ ከላሊበላ በማቁአህ በኩል አድርጎ የአሸንጌን ሐይ ቅና የአላጌን በር ወደ ቀኝ ትቶ ከጦር አለቆቹ ውስጥ ወዚር ሙጋሂድን ወደ ለሀርት (ወደቀኝ) ወዚር አዶሌን ወደ አበርጋሌ (ወደ ግራ) ልኮ እርሱ በመካከል በቀጥታ ወደ እንደርታ ሄዷል ግለት ነው ።

ዓረብ ፋቂህ ከዚህ ከታሪኩ በማያያዝ ወደ አበርጋሌ አቅጣጫ የላከው ወዚር አዶሌ ከተመለሰ በጊዜ ሠፈሩን እንዲጠብቅ ለርሱ ትቶ የዘሐርቡይን ደም ለመበ ቀል ወደ እንደርታ ደርሶህብቱን ዘርፎ ያለ ርገራጌ ብዙ ሰው መፍቻቱ ከእንደርታ ደግሞ ወደ ተምቤን ሂዶ ከተምቤኑ ሹም ጋር ተጋጥሞ የሺ ተዋጊ ወታደር እንደ ፈጀ ቀጥሎ በአጋሜ ራካት የሚባል ሹም የአግረኛና የፈረሰኛ ወታደር አዘጋጅቶ አገሩን ሊከላከል እስቧል ግለትን ቢሰማ በግሥጋሜ ወደ አጋሜ ሂዶ ሳለ ከዚህ በፊት ስሙን የጠቀሰው በነቢዩ መሐመድ ጊዜ በሸሽት የመጡትን ተቀብሎ ያስ ተናገደውን ንጉሥ በነርሱ አላብና አጠራር ስልም ስሙ አህመድ (አሻማት) ኤን ነጋሺ የሚባለው (የኢትዮጵያ ንጉሥ) የተቀበረበትን ቦታ መኖሩን እስላሞች ሰም ተው ሄደን መቃብሩን እንጉብኝ ብለው ቢለምኑት የዘሐርቡይን ደም ባልገደሉት ሁሉ ላይ ለመበቀል የቸኩለው ግራኝ “ዛሬ የምንሠራውን የቁም ነገር ሥራ ጨር ስን መቃብሩ ነገ ይጉበኛል” ብሎ ጉዞውን በመቀጠል ሹም አጋሜ ተሰልፎ ከሚ ጠባበቅበት ከተራራማ ሥፍራ መድረሱን ያመለክታል ።

ዓረብ ፋቂህ ስለ እንደርታውም ስለተምቤኑም ጦርነት ብዙ ዝርዝር ሐተታ እንዳልጻፈ በዚህም በአጋሜ ስለሆነው ጦርነት የሚሰጠን ማስረጃ በጣም በአጭሩ ነው ። ቃሉም እንደዚህ የሚል ነው ። «አግረኛው የእስላም ጦር እፊት ቀደመና የቀሰትና የደንጊያ በትር በየጋሻው ላይ እንደ ዝናም እየወረደበት እጠላት መካከል

(1) ወእምነቱስ መውጫ ጋበ ጨጨሆ ዘቀዲሙ ተገብአ (ሱስንዮስ) ምስለ ንጉሥ ያዕቆብ ወዋያ ። ወእም ጨጨሆኒ ጋበ ገረገራ ውስተ ምድር ዘይትዋሰኑ ባቲ ሰብአ መቆት ወዋድላ ። የሱስንዮስ ዜና መዋዕል ገጽ 246 ።

ገብቶ ተዋግቶ በማሸነፍ ያባርር ጀመር ። የሚሸሹትንም ክርስቲያኖች የፈረሰኛ ጦር እስከ ተራራው አፋፍ ድረስ አባረራቸው ። ከዚያም ወዲያ እስከ ታች ድረስ ያለው ገደል ነበር ። ስለዚህ ሹም አጋሚ የእስላም የፈረሰኛ ወታደር እንደደረሰበት ባወቀ ጊዜ ወደ ገደሉ ተወርውሮ ከንዱን ከተሰበረ በኋላ አመለጠ» (1) ።

የዚህን የተምቤኑንም የእንደርታውንና የአጋሚውን ጦርነት ዓረብ ፋቂህ ባለ ፉት ዓመታት በአይፈርስ ፣ በባደቄ ፣ በዋስል ፣ በባሌ እንደተደረጉት ውጊያዎች የተዋጊን ወታደር ቊጥር የሚቼንና የገዳይን ስም እንደፈተኛው እየለየ የጦርነቱን ሁኔታ በማሟሟቅ አልጸፈውም ። ምክንያቱም ከውጊያው ዝቅተኝነት ይመስላል ። መቼም በአሁኑ ጊዜ የግራኝ የዘወትር አሸናፊነቱ ጭካኔው በያለበት ተስፋፍቶ ስለሚወራ ምንም እንኳን ትግራዎቹ በሰላም ተቀብሎ አስተናግዶ መገበሩ የማይዋጥ መራራ ጉርሻ ሆኖባቸው ለውጊያው ቢዘጋጁ ግራኝ መጣ ሲባል ያው ለውጊያ የተሰለፈው አብዛኛው የክርስቲያን ባላገር እንደገና መበርገገና መፍራቱ ስለማይቀር ጥቂት እንደተቆራቁሰ የጦርነቱን ከባድነት የራሱን የግራኝን አዝማች ነት እያየ ተዋጊው በእርግጥ ዓረብ ፋቂህ እንደሚለው ብዙ ሳይመክት ሸሽቶ ይሆናል ። ደግሞም ዋናዋናዎቹ የትግራ አዝማች ግማሾቹ ባለፉት ዓመታት በሸዋና በፈጠጋር በባደቄ ፣ በአይፈርስ ፣ በሽምብራ ኩራ ጦርነት እየተዋጉ ሞተው የቀሩትም ከንጉሠ ነገሥቱ ጋር ሆነው ባሁኑ ጊዜ የሚከላከለው ባላገርና የባላገር ቀንደኛ ይሆናል ። እነርሱም ጠቅሎ ሰብስቦ እየመራ^{ISIC} ባንድነት የሚያዋጋቸው በማጣት አብዛኛ ጊዜ ትንሽ እየተከላከሉ የሚሸሹት እነዚያው የክርስቲያን ባላገሮች ይሆናሉ ።

በአንድነትም ሆነው ቢገጥሙት ንጉሠ ነገሥቱ እነራስ እስላም ሰገድ ፣ እነራስ ወሰን ሰገድ ያልቻሉት የእስላም ጦር በአሁኑ ሰዓት አብዛኛው ነዋሪና ባላገር ለሆነው ጦር እንደማይበገር የታወቀ ነው ። እንዲያውም ባንድነት ሆነው ቢመክቱ ቊጥሩ በበርከተውና የጠራ መሣሪያ በያዘው ወታደሩ በቀላሉ ብዙውን ሕዝብ ለመፍጀት ይመቸው ነበር ። ስለዚህ ግራኝን ተቀብሎ ከመሰለም በየአገራችን በተራራና በጫካ ሆነን እየተበታተንን በመከላከል እንሙት ብለው ራሳቸው የመከሩ በትና የወሰኑት ይመስላል ።

በዚህ ምዕራፍ ላይ ግራኝና ጦሩ ወደ አጋሚ ሲጓዙ በመንገድ አህመድ ኤን - ነጋሽ የሚባለውን በነቢዩ በመሐመድ ጊዜ የኢትዮጵያ ንጉሥ ሆኖ ሲኖር የሞተውን መቃብሩን እንጉብኝ ማለታቸውን አንብበናል ። ነቢዩ መሐመድ በ፯ኛው መቶ ዓ. ም. ላይ ጣዖት ያመልኩ ከነበሩት ከጫካ ባላባቶች ጋር በተጣለና በተዋጋ ተሸንፎም ወደ መዲና ለመሸሽ በሚሰናዳበት ጊዜ (፮፻፳፪ ዓ. ም. እ. አው. ቍ.) ተከታዮቹን ሁሉ ከርሱ ጋር ይዞ ለመሄድ ስለቸገረው ያጉቱን ልጅ ጀፋርንና ወገኖቹን ወደ አበሻ አገር ሸሹ ፣ በዚያ አል ነጋሽ የሚባል ንጉሥ ፍርዶ የቀና በሰላም ሕዝቡን የሚገዛ አለና ወደርሱ ሂዱ ብሏቸው ፸፯ ወንዶች ፲፫ ሴቶች

(1) ዓረብ ፋቂህ ገጽ 417 - 420

ሆነው መምጣታቸው በየመጽሐፉ ተጽፏል (1) ።

እነዚህ የመሐመድ ወገኖች በመጡበት ጊዜ የነበረውን የኢትዮጵያውያን ንጉሥ ዓረብኛው ጽሑፍ አል ነጋሽ ይለዋል ። ነገር ግን የመጠሪያ ስሙን ባለመጪ በጥምናልባት ንጉሥ የሚጠራበትን የነጋሚነት ስም “ነጋሽ” ብለውት ይሆናል እንጂ የመጠሪያው ስም ሊሆን አይችልም ። በዚህም በማናቸውም ዘመን አል ነጋሽ ወይም አል ነጋሚ የሚባል በኢትዮጵያ የንጉሠ ነገሥትነት ዙፋን የተቀመጠ እስካሁን በታወቀው በየነገሥታት ዝርዝራችን ውስጥ የለም (2) ። ስለዚህ እነዚህ የመሐመድ ዘመዶች በመጡበት ጊዜ የነበረው አርማህ፣ ወይም እለ ጸሐም አለዚያም እለ ገበዝ ስለሆነ እርሱን ወይም ከነዚህ አንዱን አል ነጋሺ ብለውታል ግለት ነው ።

ግራኝ አህመድ በትግራይ ግዛት ከገባ በኋላ ኃይለኛይቱ ሚሲቱ ድል ወንበራ የወለደችለትን ወንድ ልጅ በአህመድ ኢን ነጋሽ መሠየሙን ባለፈው ስላነበብን በዚህ በትግራይ አገር በተወለደው ልጁ ከዘጠኝ መቶ ዓመት በፊት የመሐመድን ወገኖች በመልካም ተቀብሎ አስተናግዷል፤ እስልምናንም ተቀብሎ ነበር ብሎ ያመነ በትን ንጉሥ ስያሜ ለወለደው ልጁ ለመስጠት እንደፈለገ ይታያል ። ነገር ግን እላይ እንዳመለከትነው በኢትዮጵያ ታሪክ ውስጥ የእስልምናን ስደተኞች የተቀበለ ንጉሥ መኖሩ ምልክቱ ሲገኝ በዚህ ስም ያውም እስልምናን የተቀበለ ንጉሥ በፍጹም የለም ።

ምዕራፍ ፱፻፪

የአክሱም ከተማና ሐውልት - የቦሌው ነገድ ከግራኝ ሙተባበር — በአምባ ሠነይት አጠገብ በአርአዳ ግራኝ የፈጀው ሕዝብ (፲፪፻፳፮ ዓ.ም. ገዳር - ታኅሣሥ)

ግራኝ አህመድ እንደርታን፣ ተምቤንን፣ አጋሜን ከመታ በኋላ ወደ አክሱም መጓዙን ለመግለጽ ዓረብ ፋቂህ ባጭሩ እንደዚህ ይላል “ከአጋሜ ተመልሶ ይማም ወደ አክሱም ለመሄድ አሰበ ። ይኼም ከተማ ጥንታዊ ናት ይባላል ። ያሠራት አይታወቅም እንዳንደቼ ድዙ ኤል ቃርናይን ነው ይላሉ፤ እውነተኛውን እግዚአብሔር ነው የሚያውቀው ። በዚያም ቀመታቸው ፹ ክንድ ስፋታቸው ፲ ክንድ የሚሆን የደንገያ ዓምዶች (ሐውልቶች) አሉበት ። አሁንም እንደቆሙ ይታያሉ” (3) ።

ዓረብ ፋቂህ አክሱምን የሠራት ድዙ ኤል ቃርናይን ነው ይላሉ ያለው ይኸን የመሰለ ስም በነገሥታት ዝርዝራችን የለም ። ብዙ ጊዜ በኛ ዝርዝር አብርሃ የሚለውን ሐውልቱ ኢዛና እንደሚለው በኛ ካሌብ የምንለውን ዓረቦች አለ አጽባሐ ስለ

(1) የኢት. ታሪክ ኑብያ አክሱም ምዕ. 65 የሪይ ባሴት ግስታወሻ በዓረብ ፋቂህ መጽሐፍ ገጽ 419 ተግር 2 ።
(2) የኢት. ታሪክ ኑብያ አክሱም ምዕ 33 ገጽ 210 ተመልከት ።
(3) ዓረብ ፋቂህ ገጽ 420

ሚሉት ይኸ ከላይ በዓረብኛ የተጠቀሰው ንጉሥ ስሙ በኛ ሌላ ይሆናል ።

አክሱም ብዙ ነገሥታት በየዘመኑ ብዙ ሕንፃና ሐውልት እየጨማመሩባት በየጊዜው ታንፃ ደመቀች እንጂ አንድ ንጉሥ ብቻውን ቆርቆሮ ያስፋፋት አይደለችም ። በየትም አገር ቢሆን አንድ ከተማ እየተሠራ የሚደምቀው በየጊዜው በሚነግሡ ነገሥታት ዘመን ነው ። አዲስ አበባን ዓፄ ምኒልክ ቆረቆሩ ፣ በልጅ ኢያሱና በንግሥት ዘውዲቱ ጊዜ ብዙ ቤቶች ተሠሩበት ከዚያ በመጨረሻ ባዜ ኃይለ ሥላሴ ዘመን እነሆ በጣም ከመድመቅ ላይ ይገኛል ።

ዓረብ ፋቂህ በዚህ ስሙ በማይገባንና በአመለክተው ንጉሥ አሠሪነት እርግጠኛ ስለአልነበረ “እውነተኛ ሠሪውን እግዚአብሔር ያውቃል” የሚል አወላዋይ ቃል መጨመሩ እውነት አለው ። እንደ ደንቡ ቆርቆሪውን ፣ ጀግራውን አዳምቆ ሠሪውን ሊያውቅና ሊያመለክት የሚገባው የአገር ተወላጅ ጸሐፊ የተወው የጽሑፍ ቅርስ መሆን አለበት ። እርሱም ከወደ መዝሙሪያው ደበበበሰ ባለ አኳኋን እንደዚህ ሲል በግዕዝ ያመጣዋል “ከመዝላ ጥንተ ሠራሪሃ ለእምነ ጸዮን ገበዝ አክሱም ቀዳሙ ተሳረረት በመዝብር ኅዝ ሀሎ መቃብሪህ ለኢትዮጵያ ወልደ ኩሳ ወልደ ካም” ይላል ። በዚህ በመዝብር ያለውን እንዳንዱ ጽሑፍ በመዝሙር ብሎት ይገኛል (1) ። ይህ ሥፍራ በዚህ ስም በትግራይ ይኖር ይሆን ወይስ በፈረ-ረሰ ሥፍራ ተቆረቆረ ወይስ ሥራው በመዝሙር ተወሰነ ማለቱ ይሆን አይታወቅም ፣ በዚህም ሥፍራ የካም የልጅ ልጅ የኩሳ (ኩሰ) ልጅ የኢትዮጵያ መቃብር በአለበት ላይ መሆኑን ያመለክታል ። ይኸም ሴማውያን ላይሆኑ የመዝሙሪያዎቹ ቆርቆሪዎች የካም ወገኖች (ነገደ ካም) መሆናቸው ነው ። ሊሆንም ይችላል ። ከሴማውያን (ነገደ የቅጣን) በፊት ያገሩ ጌቶች የካም ነገዶች እንደነበሩ ታሪኩ ሁሉ ያመለክታል ።

ነገር ግን በአክሱምና በአክሱም ዙሪያ በመጠራ (ሠናፊ) በየሃ ባሉት ጥንታውያን ከተማዎች በሕንፃና በሐውልት ላይ የሚገኙት ጽሑፎች ራቅ ያሉት በሳባ ፊደልና ቋንቋ ቀረብ ያሉት በግዕዝ ነው የተጻፉት ። የግሪክ ሥልጣኔ በመካከለኛው ምሥራቅና በግብፅ በነጥቶሎሚ ገዥነት የተነሣ እስከ አክሱም መንግሥት ድረስ በመሰማቱ በሳባውና በግዕዙ ጉን ጽርዕም (ግሪክኛ) እየተሰባጠረ ጣልቃ ገብቶ ይገኛል ። የካም ወገን የሆነው የኢትዮጵያ ወይም የርሱ ነገድ የተወው የሥልጣኔ ቅርስ በአክሱም ጉልቶ አለመታየቱ በማንም ዘንድ ታውቋል ። ይሁን እንጂ የሴምና የካም ዘር እንደሚደባለቅ ሥልጣኔና ቋንቋው ልማዱም መደባለቁ የማይቀር ነው ።

ሆኖም የአክሱም ሕዝብ በተለይ መሪ የሆነው ክፍል ከደቡብ ዓረብ ከሀበሳት ከሳባ ከሂሜያሪት እንደገባ የአክሱም ሥልጣኔ የነጋሢዎቹ ቋንቋና ጽሑፍ ሃይማኖታቸው ከደቡብ ዓረብ የመጣው የሳባውያን (የነገደ የቅጣን) መሆኑን መርማሪው ሁሉ ከተስማማበት ብዙ ዘመን አልፎታል ። ስለዚህ ጉዳይ ብዙ ሐተታ ማድ

(1) Liber Axum-Conti Rossini ፲፮ 3

ረግ አስራላጊ አይደለምና ግዕዙ ወደሚለው የአክሱም አመሠራረት እንመለስ ።
 ከዚያው ከላይኛው ቃል አያይዞ ሁለተኛ ጊዜ በንግሥተ ሳባ ዘመን ይኛው
 ንግሥት ያንን (የኢትዮጵያን) ከተማ ለውጣ ዓስባ በሚባል ሥፍራ መሥራቷን
 ሦስተኛ ጊዜ በአብርሃና በአጽብሐ ዘመን መሠራቱን ለማመልከት እንደዚህ ብሎ
 ይጨርሳል “ወድጎሬሁ (ከኢትዮጵያ በኋላ ማለቱ ነው) ወለጠት ማክዳ (ንግ
 ሥተ ሳባ) ወሐንጸት በምድረ ዓስባ ውሃልስ ተሐንጸት በአብርሃ ወአጽብሐ
” (1) ።

ስለዚህ እንደ ግዕዙ ቃል አክሱም በነገደ ካም በኢትዮጵያ ተቆርቋሮ ሳለ
 ከዚያ ደግሞ ንግሥተ ሳባ ከዚያ ራቅ ብላ የቆረቆረችውን በ፬ኛው መቶ ዓ. ም. ክር
 ስትናን የተቀበለው ብዙ ታሪካዊ ሥራ የሠራው ብዙ ሐውልት ያሳነጸው አብርሃ
 (ዲዛና) ከነወንድሙ አክሱምን አድምቆ በመሥራት ገናና ከተማ አድርጎት ይሆ
 ናል ። የመጀመሪያዎቹ ኢትዮጵያ አባላት ለሕዝብ ኢትዮጵያ የሚባለው ንግሥተ
 ሳባ ምኒልክን ከሰሎሞን የወለደችው የሁለተኛው አክሱምን መሥራታቸው ባገር
 ውስጥ ሲያያዝ የመጣ ጽሑፍ ሲተርከው ደንበኛ የደንጊያ ጽሑፍ ማስረጃ ይጉድለ
 ዋል እንጂ የነ አብርሃማ ሠሪነት ብዙ ሠነድና ማስረጃ በገንዘብና በሐውልቱ ላይ
 መልቷል ።

ዓረብ ፋቂህ በዚች ከተማ ቆመው የሚገኙት ሐውልቶች ቁመታቸው ፹
 ከንድ ጉናቸው ፲ ከንድ ብሎ በዓይን ግምት የሰጠው መጠን ያንደኛው በሚትር
 በትክክል እየለኩ ከቆጠሩት ከነሊትማን ፣ ከነኮንቲ ርሲኒ ምንም ያህል አልራ
 ቀም (2) ።

እነሱም እንደኛው ሐውልት ሥራው እስደናቂ በቁመቱም የየትም አገር ሀው
 ልት የማይተካከለው ነው ፣ ካሉ በኋላ ቁመቱን ወደላይ 33 ሜትር ከ50 ስፋቱ ከግ
 ሮጌ ባንዱ ማዕዘን 3 ሜትር ከዚህ 4 በሌላው ማዕዘን 2.54 (3.04 — 2.54) አድር
 ገው ከወደ ሜፋ እየጠበበ ከሂደበት ደግሞ ባንድ ወገን 2.35 በሌላው ወገን 1.68
 (2.35 — 1.68) ስለሆነ ዓረብ ፋቂህ ከፍ ብሎ ከወደ ወገቡ ተመልክቶ ፲ ከንድ
 (ኩሪያውን 5 ሜትር) ያለው ከነዚያ ጋር የሚቀርብ ነው ። ቁመቱን 80 ከንድ (40
 ሜትር) አድርጎ ከነዚያ ጋር (33 ከ50) የተለያየው በአሥር ሜትር ግድም ቢሆ
 ንም በዚህ በጦርነት ሰዓት በረጋ መንፈስ የረዥም ቀን ጥናት ሳያደርግ እንደ ጊዜ
 ባየው ያይን ግምት ይህን ከውነት ያልራቀ መጠን በታሪኩ ጽሑፍ ላይ መስጠቱ
 እለምሮው የበሰለ ዓዋቂ መሆኑን ያስረዳል ። በትምህርት ረገድ በየመን በቤተ አል
 ፋቂህ ትምህርት ቤት ሕግና ፍርድ እየተማረ ያደገ በመሆኑ ስሙ ራሱ ዓረብ ፋቂህ
 ማለት “ሕግ አዋቂው ዓረብ” ማለት ነው (3) ።

(1) Liber-Axum ገጽ 3
 (2) Storia d’Ethiopia-Conti-Rossini ገጽ 240 ። Deutsche Axum Expedition Inno
 Littmann D. Krencker BAND II.
 (3) La litteratura etiopica-Enrico Cerulli ገጽ 120

ዓረብ ፋቲህ ባየው ጊዜ ይኸ ሐውልት እንደሌሎቹ ቆሞ እንደተመለከተው በጽሑፍ ያረጋግጣል ። ሙሴ ኮንቲ ሮሲኒና ኢኖ ሊትማን በ፲፱፻፶ ዓ. ም. ላይ ይኸን ሐውልት ከባሻ የሐንስ ግቢ ወድቆ በሚያላዝን አካጳን ተሰባብሮ ነው ዓይተው የለኩትና የመረመሩት ። ምናልባት ግራኝ አህመድ ግናቸውንም የክርስቲያናቸውን መኮሪያ የሆነውን ሁሉ ሊፈርስ ሊቃጠል የሚችለውን ሁሉ ስለማይምር በርሱ ዘመን ፈርሶ እንደሆነ አይታወቅም ።

የዓረብ ጸሐፊ ወደ ጦርነቱ ጉዳይ ተመልሶ የግራኝን ከአጋሚ ወደ አክሱም መጓዙን ከተረከበት ላይ ከአክሱም ሐውልት ጉዳይ ለጥቆ እንደዚህ ይላል “ይማም አር አዳህ (አርዳዳ ወይስ አራዳ) ላይ ሠፈረ ። አንዳንድ ያገሩ ነዋሪ ሕዝብ እየመጣ ተገናኘው ። መጥተው የተገናኙት በትግራይ የሚኖሩ የበለው ነገዶች ናቸው፤ እነሱም እስላሞች ናቸው ። ወደ አህመድ መጥተውም ክርስቲያናቸውን ሚስትና ልጆቻቸውን ሀብታቸውን ይዘው ተሰብስበው በዚህ ተራራ (አር አዳ) ላይ ይገኛሉ ። ወደነርሱም ለመድረስ ተንኮል ካልሠራህ በቀር አትችልም ብለው መከሩት ።”

እነዚህ የበለው ነገድ ስለሚላቸው ከዚህ በፊት በነአውራይ ኡስማንና በደብረ ሊባኖስ ቃጠሎ ምክንያት ጽፈናል ። የበለው ነገዶች ከግብጽ ደቡብ ጥንት ከአክሱም መንግሥት በፊት ዝምር መጥተው በትግራይ በሐማሴን በአክለ ጉዛይ በሠራዩ ገብተው የተቀመጡ ናቸው ። የመጡት የግራኝ ጭምር ከወረረው ከበጅያ ሕዝብ ጋር ነው ። መጽሐፉ አንድ አንድ ጊዜ በለው ከለው ይላቸዋል ። የበለው ነገድ የሚባለው ከምጋራህ እስከ ዳርታይ ያለውን አገር ሲይዙ የከለው ደግሞ የሾተልን ወረዳ እንደያዙ ከከለው በፊት በዚህ ወረዳ የርም ወገኖች እንደነበሩ ኮንቲ ሮሲኒ ያረጋግጣል (1) ።

እስልምና የተቀበሉበት ጊዜ በትክክል አይታወቅም ምናልባት በ፲ኛና በ፲፫ኛው መቶ ዓ. ም. መካከል ወይም ከዚያ በፊት መሆኑን አላረጋገጥም ። ነገር ግን ባገር ላይ ካሉት የክርስቲያን ትግራዎች ጋር በዘርም በሃይማኖትም ልዩነት ስላለ መቀመጥ እያቃታቸው ከነዚህ በለው አብደላ የሚባለው በ፲፱ኛው መቶ ዓ. ም. ላይ ከትግራይ ወደ አዳል ሄዶ የሱልጣን ሰዓዲንን (መሐመድ አቡል በረከት ሰዓድ ዲን) ሴት ልጅ አግብቶ የርሱ ተወላጅ ሁሉ ወንዱ አውራይ (ዑራይ) ሴቷ ባቲ (ባቲያ) እንደሚባሉ በዚህ በዓፄ ልብነ ድንግል ዘመን ባለው ጦርነት ከራስ ወሰን ሰገድ ሞት በፊት ታማኝ ሆኖ ከግራኝ ጋር ይዋጋ የነበረው አውራይ ኡስማን የዚህ ነገድ ተወላጅ መሆኑን በተረፈ የማገፋዝ ልጅ የግራኝ ባለቤት ባቲያ ድል ወንበራ ፤ ኤሚር አቡበከር ቀጭኑ ሀብት ተቀብሎ ሊተወው የፈለገውን ደብረ ሊባኖ ስን ያቃጠለው አውራይ አቡበከር የበለው ነገድ መሆናቸውን ገልጸናል (2) ።

በዚህ ምክንያት ከሚስቱ ከባቲያ ድል ወንበራ ዝምር አሁንም ግራኝን አጅቦ ከአጋሚ ወደ አክሱም ከሚጓዘው ከሹማምንተም ከወታደሩም ውስጥ ከአ

(1) Storia d’Etiopia Conti Rossini 18 278
(2) ዓረብ ፋቲህ 18 254 - 255

ዳል አገር የመጡ አሉባቸው ። በዚህ ጊዜ በአክሱም ዙሪያ በትግራ ክርስቲያኖች እየፈሩ ሚስትና ልጆቻቸውን ሀብታቸውን ይዘው በየተራራው በየጫካው ሲደበቁ ያገር ተወላጅ የሆኑት ትግርኛም ደሀና አድርገው የሚናገሩት የበለው ነገዶች ግራኝንና ጦሩን እንደወገናቸው በመቁጠር ከነዚያ እየተለዩ ወደ ግራኝ እየመጡ በሚ ያውቁት አገር መንገድ እየመሩ ከማስተናገድና ከመምከር ጋር ክርስቲያኖቹን አስ ወግተዋቸዋል ። ማለት ነው ።

ግራኝ የነርሱን ምክር በጽሞና ከአዳመጠ በኋላ ስለውጊያው ያደረገውን የፃ ረቡ ጸሐፊ እንደዚህ ይላል «ይማም በዚያው በሠፈረበት አድር ሲነጋ ጦሩን ከሁለት ላይ ከፈለፍ አንዱን ክፍል ለአብድ ኢን ናሰር ሰጠውና በቀኝ በኩል አድርገህ ወደ ተራራ ውጣ ብሎ አዘዘውና የቀረውን ርሱ ራሱ እየመራ በግራ በኩል ተጉዞ ገና ፀሐይ ሳትወጣ እተራራው ግርጌ ደርሰው ሁለቱም ወደተራራው መውጣት ዠመሩ ። ክርስቲያኖቹ ሁሉ እተራራው ሜፍ እጫካው ውስጥ ነበሩና እስላሞቹ ደርሰው ተዋግተው ያዙዋቸው ። የተግረኩትንም ይማም ጭንቅላታቸውን እያስቆ ረጠ ገደላቸው ። የቀሩትም የሚሸሹበት መንገድ አልነበራቸውም ነበርና እስላ ሞቹ ክርስቲያኖቹን በየጫካው በየሸለቆው በየጉድጓዱ እያገኙ ፈጁዋቸውና መሬቱ ሁሉ ራሳ ለበሰ ። ራሳ ከመብዛቱም የተነሳ መሄድ አልተቻለም ነበር ። እላይ እክርስቲያኖቹ ዘንድ የነበሩት እንደቆጠሩት ከነበሩት 10.550 ውስጥ አንድም ከሞት አላመለጠም ። እስላሞቹ የማረኩት የከብት መንጋና በግ ቀጥሮ የለውም ።

ከዚህ በኋላ ይማም ወደ አምባ ሰነት (አምባ ሠነይት ?) መጣና ምርኮውን ሁሉ ወደ ሠፈር ለወዘር አዶሌ ልኮ በአምባ ሰነት እንዳለ አምሐ የሚባል የጦር አለቃ እዝማች ፋኒል (ፋኑኤል ?) ከተምቤን አገረ ገዥ ጋር በተምቤን ተሰብስበ ዋል ግለትን ስለሰማ ሌሊቱን በግሥጋሜ ሲሄድ አድሮ ሲነጋ ሁሉም እየጋለቡ ሀዛና (ሀሰር ወይም ሀሳርዋ ?) ከሚባል ከተማ ደረሱ» ይልና ዓረብ ፋቲህ ግራኝ ከተምቤኖቹ ጋር ሳይዋጋ ንጉሠን ፍለጋ ወደ አክሱም ተመልሶ መሄዱን ይገል ጻል ።

ይማም በትግራና በላስታ መካከል በመተላለፊያው በር ላይ ከአዛዥ ደገልሃን ጦር ጋር የተዋጋ ለት የአጉቱ ልጅ ዘሐርቡይ መሐመድ ስለሞተ በቀድሞው ጭካኔ ላይ አዲስ የጭካኔ መንፈስ ጨምሮ በዚህ ጊዜ በሬቱ ያገኘውን ሁሉ መከላከያ መሣሪያም ጠባቂም የሌለውን ሕዝብ ሴቱንም ሕፃኑንም ጭምር ያርዳል ማለት ነው ። ወደ ተራራም የወጣው ሕዝብ አብዛኛው ለሸሽት እንጂ ለመዋጋት አለመ ሆኑ የታወቀ ነው ። ግራኝ በዚያ ላይ ያገኘውን በመደዳው የተግረከውንም የተደበ ቀውንም ሁሉ በሙሉ ቀጥሮ 10.550 የሚሆን ሕዝብ በዚህ ቀን ብቻ አስፈጅቷል ማለት ነው ።

በዚህም ሥራው በመቆት (በላስታ) የሞተውን የዘሐርቡይን ደም ለመበቀል ብቻ ሳይሆን በዚህ ዓይነት ምክንያት እያደረገ ክርስቲያኖቹውን ሕዝብ በመፍጀት ባገራቱ ላይ ለርሱ ታማኝ የሆነው የአዳልና የሱማሌ የዓረብ ዘር ከሚሰቱ ከድል ወንበራ ወገኖች ከበለው ነገድ ጋር ሆነው ባገራቱ እንዲበረከቱ ፤ በዚህም የርሱና

የዘሩ እስላማዊ የገዥነት ሥልጣን እንዲጠነክር እስከ ያደረገው ይሆናል ። ይኸን ንም የርሱን ፖለቲካ ከአራት መቶ ዓመት በኋላ የሙሶሊኒ አጣልፈኛች ለመከተል ፈትነው በተለይ ከለምለሙ አገር ኢትዮጵያውያንን አጥፍተው የበረከተውን የነር ሱን ዘር ለመተካት ያለሙት ዓላማ ከግቡ ሳይደርስ ሁለተኛው የዓለም ጦርነት እነ ርሱን አስወግዶ እኛን እነበረ ሥፍራችን መለሰን ።

የ፲፮ኛው ዓመት የግራኝ አህመድ የጽኑው የሙሶሊኒ ወረራ ሙሶሊኒ እንደ ግራኝ ወደ ኢትዮጵያ ባለመምጣቱ በወረራው ዘመን ማጠርና መርዘም ያኛው ከሩቅ ይኸኛው ከቅርብ መሆኑ ይለያያል እንጂ በተረፈ የወራሪነት ዓላማቸው እንደ ወራሪው ሁሉ ተመሳሳይ ነው ። ግራኝ ባንድ በዘሐርቡዬ ሞት በሰብስብ በአስ ባብ ቊጥሩ የበረከተ ሰው ሲፈጅ አጣልፈኛች የካቲት ፲፪ ቀን ፲፱፻፳፱ ዓ. ም. ባንድ በግራሲያኒ ቁስለት ከዓርብ እስከ እሑድ ባሉት በ፫ ቀናት ውስጥ እስከ ፴፯ ሰላማዊ ሰው ፈጅተዋል ። በግራኝ ጊዜ የነበረውና በአጣልፈኛ ወረራ ዘመን የከፋተኛው ዝንባሌ ሃይማኖትንና ጉሣን በመለየት አንዱን ባንዱ ላይ ያመነውን ባላመ ነው ላይ እያሰነሁ መሣሪያ እየሰጡ የማዋጋቱ ጠባይ ተመሳሳይ ነው ። የዘመን መራራቅ የመሣሪያ ዓይነት የሰውነት ቀለም ቢለያይም የሁለቱም ወረራ በተወረ ረው አገር ተመሥርቶ የመቀመጥ አንድ ዓይነት ምኞት ስለሆነ የሚለያይበት ምክንያት የለም ።

ISIC

ምዕራፍ ፹፫

የአክሱም ጸዮን ጸላተ ሙሴ - መከትር የመዘጋ ባላባት ከግራኝ ጋር ስለመደረቡ (፲፭፻፳፮ ዓ. ም. ጥር - የካቲት)

ግራኝ በእንደርታና በእጋሚ ፣ በተምቤን ፣ በአክሱም ዙሪያ ባለፈው እንደተመለከ ትነው አገር ላገር እየዞረ በነዚህ ወረዳዎች እየሸሹ በሜካና በተራራ የተቀመጡትን ክርስቲያኖች ትግራ በሚኖሩት በበለው ዘርች እየተመራ ሰውን ሲፈጅ እንደ ታሪክ ነገሥቱ እነጋገር ንጉሠ የ፲፭፻፳፮ ዓ. ም. ሕረትን ክሪምት በደምቢያ (በጎምድር) አሳ ልፈው ከዚያ በጥቅምት ወር ተነሥተው በወገራ በኩል አልፈው በጸለምት አድር ገው አክሱም ደርሰው የጥምቀትን በዓል እንዳከበሩ ከአክሱም ተመልሰው ወደ ጸገዴ ሲሄዱ ግራኝ እግር በእግር እርሳቸውን ሲከታተል እግረ መንገዱን የአባ ሳሙ ኤልን ገዳም አግኝቶ እንዳቃጠለውና በጥር ጽፎ ቀን (፲፭፻፳፮ ዓ. ም.) ወደ መዘጋ ሂዶ ከባላባቱ ከመከትር ጋር ተገናኝቶ በመከትር መሪነት ንጉሡን ለማሳደድ ወደ ደምቢያ መጓዙን ንጉሡም ወደ ደራ ማምራታቸውን ይገልጻል (1) ።

(1) ንጉሥ ከረመ በደንቢያ ወተገሥአ እምሆ በወርጋ ጥቅምት ወበጽሐ ወገራ ወሐሊ እምሆ በወርጋ ታላሣሥ ወገብረ ፍኖተ እንተ ጸለምት ። ወበጽሐ አክሱም ወገብረ በሆየ በዓለ ጥምቀት ወተመደጠ እምሆ ወገብረ ፍኖተ እንተ ጸገዴ ፣ ወግራኝኒ ተለምድገራው ወአውአያ ለመትደሰ ለባ ሳሙኤል ለመጽወፍ ለጥር ፣ ወገብረ እምሆ ወበጽሐ መዘጋ ፣ ወተራከበ ምስለ መከትር ወተ መጠውዎ ወመርሀም እስከ ደምቢያ ። ንጉሥኒ ገብረ እንተ ደራ ፣ ታ. ነገ. ገጽ 92 = ባሌት ሪኔ ያሳ ተመው ገጽ 328 ፤

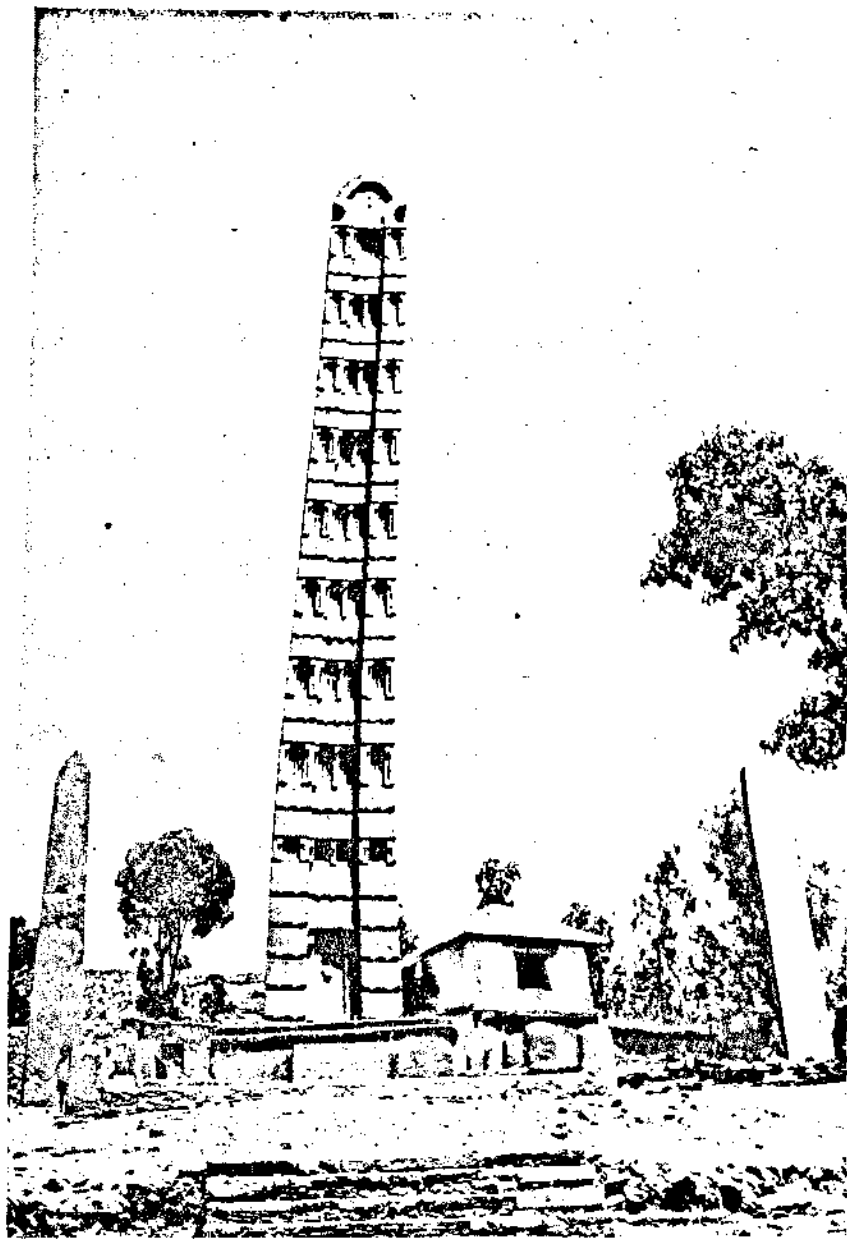

ከአካሉ ለውሳኔ ስርዓት የሚታዩት

ታሪክ ነገሥቱ የረዥሙን ጉዞ የብዙውን ወራት ታሪክ እንደዚህ እየጠቃቀሰ ያለፈውን ያው የዓረቡ ጸሐፊ ከዚህ ሰፋ እያደረገ ያመጣዋል ። በእርሱም እጻጻፍ ግራኝ አህመድ አምባ ወንድት በሠፈረበት ሰዓት አምሐና ፋትኤል በተምቤን ጦር ይዘው ተሰብስበዋል ማለትን ሰምቶ ወደነሱ ለመድረስ ሌሊት ሲገሠግሥ ቀደም ብሎ እስላሞቹ ትግራን ገብተው ዘረፉት የሚሉ ወሬ ቤጌምድር ውስጥ ለሚገኙት ንጉሥ ስለደረሰቸው ወደ አክሱም መሄዳቸውን በራሱ እነጋገር እንደዚህ ሲል ያመጣዋል ።

«የዚህን ወሬ (የትግራን መበዝበዝ) ሰምቶ ያበሻው ንጉሥ ታላቅ ጎዘን ተሰምቶት ቀጥሮ የበረከተውን ጦሩንና የጦር አለቆቹን ይዞ ወደ አክሱም ሄዶ የአክሱሙን ትልቁን ጣዖት (ጽላተ ሙሴን) አስወጣ ። እርሱም ነጭ ደንጊያ ሆኖ በወርቅ የተሠራ ነው ። ከትልቅነቱም የተነሣ በሩ አላስወጣ ብሎ ቤተ ክርስቲያንን ባንድ ወገን መቅደድ ግዴታ ሆነ ። ከዚያ አውጥተው አራት መቶ ሰው ተሸክሞት ሺሬ ውስጥ ታቦር ከሚባለው ምሽግ ተቀመጠ ።

ይማም በተምቤን ሆኖ ለጦርነት ምቹውን ሥፍራ (ከነአምሐ ለመዋጋት) ይዞ ሳለ አንድ አብደል ዋሀብ የሚባል አክሱም ከተማ የሚቀመጥ ዙሪያ ከበለው ነገድ የሆነ ወደ ይማም መጣና የሀበሻ ንጉሥ አክሱም መጥቷል ብሎ ነገረው ። ከዚያ በይማም ትእዛዝ ጉዞው ተገምግሞ በ፪ኛው ቀን እስላሞቹ አባ ገራማ ደረሱ ። በዚህ ጊዜ በቺክፍል መሸገው ለውጊያ ከ፪ኛው ውስጥ ሁለቱ ወርደው እንገ ብራለን ብለው ገቡ ፤ ይማምም ግብሩን ወሰነላቸው ። በሦስተኛው ቅጥር ሆነው እምቢ ብለው የመከቱትን ሄዶ ተዋግቶ አንድም ሳያስቀር ሁሉንም ፈጃቸው ።

ከዚህ በኋላ ለጦርነት ተዘጋጅተው ወደ አክሱም ጉዞው ሲቀጥል ማንም ሳይቋቋማቸው አክሱም ደረሱ ። በዚያ ሳለ በይማም ትእዛዝ ያገሩን አንዳንድ ሰዎች ወታደሮቹ አምጥተው እፈቱ ባቀረቡለት ጊዜ ንጉሡ እዚህ ነበር አሁን ወዴት ሄዶ ንገሩን ቢላቸው አንተ ከመምጣትህ ፩ ቀን በፊት መዘጋ ወደሚባለው አገር ከንጉሥ መከተር ዘንድ ሄደል አሉት» (1) ።

ስለዚህ ገና ግራኝ በእጋሚ ጦርነት በነበረበት ሰዓት ንጉሡ ደንበያ ሳለ የግራኝንና የጦሩን ከትግሬ መግባት እንደሰሙ በኢትዮጵያ ወደ ተከበረችው እርሳቸው ውም በየጊዜው ርስትና ጉልት እየሰጡ ወደ አክሱም ወደ አክሱም በግሥጋሜ በወገራና በጸለምት በኩል ሄደው ደርሰዋል ማለት ነው ። ወደዚያም የሄዱት የጥም ቀት በዓልን ለማክበር ሳይሆን ስመ ጥሩዋን ጽላተ ሙሴን ከግራኝ ፊት ለማሸሸ መሆኑ ነው ። የጽላተ ሙሴን የደንጊያውን ነጭነት በወርቅ ማጌጧን ከትልቅነቷ የተነሣ በሩ አላስወጣ ብሎ ግድግዳ መቀደዱን የዓረቡ ጸሐፊ አመልክተዋል ።

ጽላተ ሙሴ ቀዳማዊ ምኒልክ አባቱን ሰሎሞንን ለማየት ኢየሩሳሌም ሄዶ ሲመለስ ሊቀ ካህኑ ሳዶቅ እውነተኛዋን ጽላተ ሙሴን ሠርቆ ወደ አክሱም ይዞ መጥቶ በአክሱም ቤተ ክርስቲያን ተቀምጧለች የሚለውን ያገራችንን የክብረ ነገ

(1) ዓረብ ፋቲህ ገጽ 423 - 426

ሥነ-ምግባር ታሪክ ያልሰማ ወይም ያላነበበ የሚገኝ አይመስለኝም ። አሁን ዓረብ ፋቂህ ንጉሠ መጥተው ወደ ሺሬ ወሰደው ሸሽጉት ብሎ በርሱ አጻጻፍ ትልቅ ጣዖት የሚለው በክርስቲያኖቹ ዘንድ የተከበረችውን ጸላተ-ሙሴን መሆኑ ጥርጥር የለውም ። ግራኝ ሞቶ ዓፄ ገላውዴዎስ በነገሡ ጊዜ ይህ ጸላት ከሺሬ ተመልሶ አክሱም ጸዮን መመለሱን ታሪክ ነገሥቱም ዓረብ ፋቂህም አይናገሩም ፤ ዓረብ ፋቂህ ጽሑፉን ከጣና ብዝበዛ በኋላ ሞቶ ይሁን ወይም ጽሑፉ ተቃጥሎ ይሁን ታሪኩን ስለ አቆመ ስለ ጸላተ-ሙሴ በገላውዴዎስ ጊዜ የሆነውን ሊያውቅ አይችልም ።

ምናልባት ዓፄ ልብነ ድንግልን ከአክሱም እያሳደደ ወደ መዘጋ ከዚያም ወደ ደንቢያ ግራኝ ከሄደ በኋላ ፯ ዓመታት ያህል ባገራቱ ላይ እስኪሞት ድረስ በግዛት ስለቆየ በነዚህ በበለው ነገዶች ጠቋሚነት ደርሶበት ለኢትዮጵያውያን መክሪያና አለኝታ የሆነችውን ጸላተ-ሰባብሯት እንደሆነ አይታወቅም ።

ይኸንንም የምናምንበት ምክንያት በ፲፮፻፳ ዓ. ም. እንግሊዞችና ዓፄ ቴዎድሮስ ጦርነት ሊገጥሙ ሲሉ እናስታርቃለን ብለው ከኢየሩሳሌም የመጡት ኤጲስ ቆጶስ ይስሐቅና ቄሱ ጢሞቴዎስ ባፄ ዮሐንስ (ያን ጊዜ ደጃች ካሳ) ፈቃድ ጸላተ-ሙሴን ለማየት ገብተው ቀሳውስቱ ያቀረቡላቸው መጠኑ ከዚህ በጣም ያነሰ በወር ቅም ያላጌጠ መሆኑን ፲ቱ ቃላት ካለበት ከሙሴ ጸላት ጋር በፍጹም የማይመሳሰል መሆኑን በጽሑፍ ዘርዘር ሥዕሉንም እንሥቶ ወዳገሩ ሲመለስ ጢሞቴዎስ በአሳተ መው መጽሐፍ ላይ ጸሐፊው (1) ።

በተረፈ ግራኝ አህመድ አክሱም በሠፈረበት ሰዓት የከተማ ነዋሪዎቹ ከመድረስህ ከ፩ ቀን በፊት ንጉሠ ወደ መዘጋ ሂደል ብለው እንደነገሩት ወዲያው ተከታትሎ ከዚህ ከመዘጋ ባላባት ከመከትር ዘንድ ክርስቲያኖቹ ወደኔ ይጓዛሉና ሳይገድሉኝ ድረስልኝ የሚል ደብዳቤ የያዘ መልእክተኛ ወደ ግራኝ ደርሶት ሁሉንም ትቶ መከትርን ለመርዳት ከአክሱም በሺሬ በኩል አድርጎ ወደ መዘጋ መገሥገሡን የዓረብ ጸሐፊ ያረጋግጣል ። ከዚህ አያይዞ ሲጓዝ ውሎ ማታ ደብረ ዓባይ ከሚባለው ከአባ ሳሙኤል ገዳም ደርሶ በዚያ መስፈሩን ፤ ገዳሙ በብዙ ቀለም (ሥዕል) ያጌጠና እስደናቂ መሆኑን ፤ በገዳሙ ውስጥ መነኮሳቱ ተሰብስበው እንዳሉ እንደ በግታርደው ደማቸው በቤተ ክርስቲያኑ ደጃፍ ላይ መፍሰሱን የሚሾቹ መነኮሳት ቍጥር ፳፻ መሆኑን ያስረዳል (2) ።

ይህ የአባ ሳሙኤል ገዳም የሚገኘው በዛሬው የአገዛዝ ድልድል በትግሬ ጠቅ ላይ ግዛት በሺሬ አውራጃ በቆራሮው የወረዳ ግዛት ውስጥ ነው ። ቤተ ክርስቲያን በወጣው የቤተ ክርስቲያን ዝርዝር ውሳኔ ፯፻፸፩ኛ ቍጥር ተሰጥቶት የተተከለበት ዘመን ፲፻፲፮ ዓ. ም. መሆኑ ተመልክቷል ። ተከዩ አልተመለከተም ። ነገር ግን ባመተ ምሕረቱ ሲታሰብ ዘመኑ ያፄ ዳዊት ቀዳማዊ ይሆናል ። እርሳቸውም የገዙ በት ዘመን ከ፲፻፲፮ ዓ. ም. ነው ። አባ ሳሙኤል ዘቆየና አባ ሳሙ

(1) Deux ans de Séjour en Abissinie Dimotheos ምዕ. 10 ገጽ 125 - 144
 (2) ዓረብ ፋቂህ ገጽ 428

ኤል ዘደብረ ዓባይ የተተከሉበት ዘመኑ አንድ ስለሆነ፤ የሁለቱም ተካይ በእርግጥ ዓፄ ዳዊት ይሆናሉ ። ዓፄ ዳዊት ለአባ ሳሙኤል ዘቆየግ መተዳደሪያ የጉለተበት ዕጣን ዞሬ፣ ደንበላቢላ ማይ ዳማስ እያለ ገበዘ አክሱም ሲጠቅስ ለደብረ ዓባይ አባ ሳሙኤል ደግሞ ልጃቸው ዓፄ ይስሐቅ በሺሬ ጣጣ ምላጣ ደምቤ ሐክ ፈን የሚባሉትን ሌላም መሬት ጉልት አድርገው መስጠታቸው ተመልክቷል (1) ።

ግራኝ ከሺሬ በዋልድባ በወልቃኢት በረሀ ሲጓዝ ሠራዊቱ በረሀብና በጥም በጉዞም እየደከመ በብዙ ችግር ወደ መከትር ግዛት ደረሰ ። ከሠራዊቱም ብዛት የተነሣ አባራው ቆሞ በሩቅ ለባላባቱ ለመከተር ስለታየው እስኪ ምን ይሆን ሄዳችሁ መርምሩ ብሎ የላካቸው ፈረሰኞች መጥተው ከግራኝ ተገናኙ፤ ግራኝም አይዘህ ደርሰንልሃል ብላችሁ ለጌታችሁ ንገሩት ብሎ መልሶ ወደ መከተር ላካቸውና ጉዞውን ይቀጥል ዠመር ።

በዚህ መካከል የመከትር ጦር ካፄ ልብነ ድንግል ጦር ተዋግቶ ተሸንፎ ራሱ መከተርም ተከቦ ተቸግሮ ኖሮ የግራኝን መምጣት ሲሰማ ምንም አምት ቢሰነብት ተነሥቶ ትቱን ለብሶ እፈረሱ ላይ ወጥቶ በ፲፭ሺ የኑብያ ጦር ታጅቦ መጥቶ ከግራኝ ጋር በደስታ ተገናኘ ። ግራኝንም ከነጦሩ አሥር ቀን ሙሉ በአገሩ ላይ እንደሚገባ እስተናግዶ ሴት ልጁንም ዳረለት ሲል ዓረብ ፋቂህ ደገልጸል (2) ።

ይህ መከትር የሚባለው የመዘጋ ባጅቆ ሃይማኖቱ እስላም ነው ። ስሙም በአጠራር ተለዋውጦ መከትር የተባለው ከመሠረቱ ዓረብኛ ስሙ ሙከታር ላይ ሆን አይቀርም ። መዘጋ ዛሬ ጋላባት በሚባለው በኢትዮጵያና በሱዳን ወሰን መካከል የሚገኝ የአትባራና የሲናር በዚያ አካባቢ ያለው የአውራጃ ግዛት ነው ። አንዳንድ ጊዜ ራስ ኤል ፊልዳላል ። ግዛቱ በየጊዜው እየሰፋም እየጠበበም የሄደበት ጊዜ አለ ። የዛሬ ከተማው መተማ ነው ። በውስጡ የሚገኘው ሕዝብ ከቀድሞ ከኑብያ፣ ከመርዌ የወረደ እንደዚሁም ከበጅያ የመጣው የበለው ነገድ ቅልቅል ነው ። ሃይማኖቱ ጥንት እንደበጅያ እንደበለው ነገድ አረመኔ መሆን አለበት ። በኋላ ግን ኑብያ እንደ ኢትዮጵያ ተዋሕዶ ሃይማኖትን በያዘበት ጊዜ ከነዚህም ውስጥ ሁሉም ባይሆን አንዱ ክፍል ክርስትናን ይዞ የቆየ ሳይሆን አይቀርም ።

ነገር ግን የግብፅ ጦር ከሰሜን እየመጣ ከ፲፫ኛው መቶ ዓ. ም. ገምሮ የኑብያን ክርስቲያኖች ሲያጠቃ ግብያችና ዓረቦችም እየገቡ እየሰበኩ በየጊዜው በጦርም በሰብከትም የኑብያን ክርስቲያኖች እያሰለሙ ሲያመነምኑቸው ቆይተው በመጨረሻም የግብጽ ጦር ኑብያ መጥቶ እስላሞቹን ረድቶ ሥልጣን ስለአስያዛቸው

(1) በእኩቲቱ አብ ጉለትኩ እነ ሐፄ ዳዊት ለአባየ ሳሙኤል ዘቆየግ ዕጣን ዞሬ ደንበላቢላ . . . ጉለትኩ ጉልተ እነ ንጉሥ ይስሐቅ በምድር ሲሬ ለእቡነ ሳሙኤል ዘደብረ ዓባይ ጣጣ ምላጣ ደምቤ ሐክፈን አድ ሰሙር ዓድ ቀልቀል አምባ ዕዕድ ገበዘ አክሱም ኮ. ርሲኒ ያሳተመው ገጽ 22 - 23 ።

(2) ዓረብ ፋቂህ ገጽ 426 - 431

ከ፲፫፻፳፫ ዓ. ም. ዝምር የኑብያ መንግሥትና ሕዝብ ጨርሶ የእስላም መንግሥት ሆነ (1) ።

ስለዚህ ምናልባት በዚህ በ፲፬ኛው መቶ ዓ. ም. መዝሙር ላይ የኑብያ ምሥራቃዊው ክፍል የሰናርና የጋላባት ሕዝብ የበለው ነገድ እስልምናን ሲቀበል የመዘጋ ሕዝብም አብሮ ተቀብሎ ይሆናል ። እንደ ኤው. ቀ. ፲፯፻፳፰ - ፲፯፻፸፫ ዓ. ም. መካከል በኢትዮጵያ የነበረው ጀምሶ ብሩስ ባዴ ኢያሱ ብርሃን ሰገድ ፈቃድ ባገሩ ተቀምጦ ወረዳውን በጉባኝነት ሰዓት መላው የመዘጋ ሕዝብ እስላም መሆኑን ግዛቱም ከደጃች ነጮና ከወይዘሮ አስቴር ለተወለደው ለአቤቶ ክንፋ በወጣትነቱ ሰዓት በራስ ስቴል ሚካኤል ፈቃድ ተሰጥቶት እንደነበረ ራሱ ብሩስ ከብላቴን ጌታ አሞንዮስ ጋር ዓይቶት እንደነበረ የፈተኛው ሹም አብደል ጀሊል ይባል እንደነበረ ይገልጻል (2) ።

የሆነ ሆኖ የመዘጋ ባላባት ባለፈው እንዳነበብነው እንደ ሐድያ ባላባት በውስጥ አስተዳደሩ ራሱን ችሎ ለኢትዮጵያ ነገሥታት እንርሱ ደከም ሲሉ ለግብጽ ጸጅ ወይም ለሁለቱም ባንድ ዘመን እየገበረ የተቀመጠ ሕዝብ ነው ። ባላባቱ በኛ በኩል እንደ አንድ ጊዜ ንጉሠ መዘጋ “የመዘጋ ንጉሥ” እንደ አንድ ጊዜ ሥዩመ መዘጋ “የመዘጋ ሹም” ሲባል ባረቦቹና በእስላሞቹ በኩል የመዘጋ ስልጣን ይሉታል ። ነጋሪትም እንደ ያሰመታ ተፈቅዶለታል (3) ።

ስለዚህ ባለፈው በደቡብ ኢትዮጵያ ክፍል የደዋሮ፣ የሐድያ ሕዝብና ባላባት በሰሜን በኩል በተምቤንና በአክሱም የበለው ነገዶች እንዳደረጉት አምነው ሲገብሩ ላት የነበረውን ንጉሠ ነገሥት አሁን በሃይማኖት የሚመስላቸው የግራኝ ጦር ሲመጣ እየከዱ ግራኝን በደስታ ተቀብለው እንዳስተናገዱት፣ በሰላም መንገድ በመምራትም እንዳገለገሉት ይህ የመዘጋ ባላባትና ሕዝብም ባሁኑ ጊዜ ይኸንኑ መስመር ተከትለዋል ማለት ነው ።

ታሪክ ነገሥቱ በጥር ጅፎ ቀን ግራኝ የአባ ሳሙኤልን ገዳም አቃጥሎ ከዚያ አልፎ መዘጋ ደርሶ ከመከትር መገናኘቱን መከትርም በደህና ተቀብሎ አስተናግዶ ንጉሡን ለግባረር እስከ ደንቢያ ድረስ መምራቱን ባለፈው አመልክቷል ።

እንግዲህ ዓፄ ልብነ ድንግል በጥር ፲፩ ቀን የጥምቀት በዓልን አክሱም አክብረው በቶሎ ግራኝ ሳይደርስባቸው ሺሬን አልፈው ወደ መዘጋ ሲሄዱ ግራኝ በ፲፪ ኛው ቀን በጥር ጅፎ ቀን ሺሬ ደርሶ የታወቀውን የአባ ሳሙኤልን ገዳም አቃጥሎ በዚያ የነበሩትን ጅፎ መነኮሳት እንደ በግ አሳርዶ ጉዞውን ወደ መዘጋ ቀጥሏል ። ከርሱ ቀድመው የሄዱት ዓፄ ልብነ ድንግል በመዘጋ ሲያልፉ መከትር እንደ ጥንት ልማዱ ተቀብሎ በግስተናገድ ፈንታ የግራኝን ከጂ ዓመት ዝምር አሸናፊነቱን አሁን ደግሞ ትግሬ በተለይ አክሱም መግባቱን ስለሰማ ለተሸነፉት ንጉሥ ግብ

(1) Storia della Nubia Cristiana-Ugo Mouneret devillard ምዕ. 22፣ ገጽ 220 - 223
(2) ጀምሶ ብሩስ በሙሴ ካስቴራ ትርጉም ፍሊም ፣ ገጽ 408 - 412
(3) Chronica de susenyos ገጽ 162 ። ረእ ባሲት በግሪብ ፋቲህ መጽሐፍ ገጽ 423 - 426 ግብታወሻ ተ. 1 ።

ርም አልገብር ስንቅም አልሰጥ ብሎ በዚህ የክርስቲያኑ ጦር ተናዶ ስለወጋውና ስለአስቸገረው ድረስልኝ ብሎ ወደ ግራኝ ልኮ ግራኝም ወደርሱ ሲጠጋ እንደታመመ ከደስታው ብዛት የተነሣ ከተኛበት ተነሥቶ የጦር ልብሱን ለብሶ በግራኝ ጉን ተሰልፏል ግለት ነው ።

ስለዚህ ግራኝ በፊት ከአዳል ፣ ከሱግሌ ፣ ከደቡብ ክፍል ከሰበሰበውና ከደረጀው ጦሩ ጋር በአሁኑ ሰዓት ያገር ተወላጅ የሆነውን በትግራም በመዘጋም የሚገኘውን ነዋሪውን የበለውን ነገድ ስላስከተለ ሞት እስኪገላግላቸው ድረስ ወደፊት ያለው የ፪ ዓመታት ጊዜ ላይ ልብን ድንግል ካለፈው የበለጠ ምን ያህል እንደሚከብድ ወደፊት እናነባለን ።

ከሥር ትንቢት ተንተርሶ የተነሣው የግራኝ ዋና ዓላማው የክርስቲያኑን ጦር መደም ሰስ የሚጸልይበትን ገዳምና ቤተ ክርስቲያን አመድ ማድረግ ሕዝቡን ማስለም ከመሆኑ ጋር እንደዚሁም በፖለቲካ ጋብቻ አገሪቱን ለመግዛት ዋና ምኞቱ ስለሆነ የሹማምንትን የመኳንንትን ሚስቶች ለራሱ ሹማምንት እንደ ዕቃ አያደለ ከንጉሠ ነገሥቱ ወይም እንደሐድያ እንደ መዘጋ ካሉት የባላባት ልጆች ጋር ይጋባል ወይም ትወልዳለች የተባለችውን በቶሎ የራሱ እቁባት ያደርጋል ።

ይኸም በዚያን ዘመን በተለይ በምሥራቃዊ ሕዝብ ገዥዎች ዘንድ የተለመደ ነበር ። ይኸን ፖለቲካ ከዓይ ልብን ድንግል በፊት የነበሩት የኢትዮጵያ ነገሥታት ሁሉ እንደተከተሉት አንብበናል ። በቅርቡ በሸዋ የሣህለ ሥላሴ ዘር በርክቶ አንደኛው የዘር ግንድ ሲደከም አንደኛው የሚነሣበት ምክንያት ከብዙ ዕቁባት መውለዳቸው መሆኑ ትዝ ይለናል ። በዚህም ዓይነት ከብዙ የባላባት ሴት ልጆች የተባዙ ትውልድ ለማትረፍ የታደሉት ሣህለ ሥላሴ የዛሬው ንጉሠ ነገሥት የቀዳማዊ ኃይለ ሥላሴ የዘር ግንድ የመሆናቸው ደንብ በሕገ መንግሥት ጸድቋል ።

ስለዚህ ግራኝ ጦርነቱን ከዠመረበት ከ፲፰፻፲፱ ዓ. ም. ገምጦር እስካሁን ድረስ በታወቀችው ሚስቱ በድል ወንበራ ላይ ወደ ኢትዮጵያ ገብቶ ወረራውን ከዠመረ አንሥቶ ፤

፩ኛ. ከባሌ (ቃጅማ) የተማረከችውን የተክለ ሃይማኖትን ሚስት በእይባስ ለሐይ በኩል ከንጉሠ የምትዛመደዋን ስሟን ሂጅራህ አስኝቶ ፤

፪ኛ. የሐድያውን ባላባት ልጅ ከሦስት ወር በኋላ የሞተችውን ፤

፫ኛ. በቅርብ ጊዜ ከአንጎት የተማረከችውን የንጉሡን የእህት ልጅ ፤

፬ኛ. አሁን ደግሞ የሱልጣን መከትርን ልጅ አግብቶ ሚስትም ዕቁባትም እንዲበላት ማድረጉ በርሱ ምኞትና የሩቅ ዓላማ ከነገሥታቱና ከየባላባቱ ዘር ተዋልዶ በየአውራጃው ባላባትነት ውስጥ የርሱ ዘር እንዲተካ ከነዚህ መካከል የሚመጥነውና የተመረጠው ልጅ በኢትዮጵያ እንዲነግሥ ነው ።

ነገር ግን የእግዚአብሔር ፈቃድ ካልተጨመረበት ብዙ ቢያስቡም ከብዙው አንዱም ላይከናወን ፤ ብዙ ቢወልዱም ከብዙው አንዱም ላይባረክ ይችላል ። አንዳንድ ጊዜ የየሞህ ባላገር ልጆች የዕውቀትና የማስተዳደር ጸጋ አግኝተው ከቁም ነገር ሲደርሱ የታላላቅ ኃላፊነት ነገሥታትና መሣፍንት ልጆች ገዝሕላል ሊሆኑ ይችላሉ።

ይህ እግዚአብሔር ከጋያላን ችሎት ከአዋቂዎች አእምሮ እየመዘረ የራሱን ምሥጢራዊ ሥልጣን የሚገልጽበት በሀብት ብዛት በሰው ልጅ እውቀት የማይጨበጥ ልዩ መለኮታዊ ፈቃድ ነው ።

ግራኝም እነዚህን ሁሉ ቢያገባም ከነዚህ ሁሉ ከተወለደው እንዲያም በርሱ እግር ተተክቶ ኢትዮጵያን እንደርሱ ለመግዛት ቀርቶ የተነሣ በፍጹም የለም ። ከሞተ በኋላ እንኳን በኢትዮጵያ ዙፋን በገዛ ወገኖቹ በሐረርጌ እንኳ የርሱ የቀጥታ ተወላጆች አቅም እንዲቸው በሐረርጌ የርሱን ሚስት ድል ወንበራን አግብቶ በሱ ልጣኖቹ አልጋ የተተካው ኑር የሚባለው የወዚህ ሙጃሂድ ልጅ ነው ።

ከየትኛዎ ሱት የተወለደው መሆኑን ሳይለዩ ሊቁ ኤንገሪኮ ጅሩሊ የግራኝ ወገኖች የአባታቸውን የግራኝን ሥያሜ ይማም የሚባለውን የግዕዝ ስም ይዘው ላይር ጊዜ ከሌሎች ኤሚሮች ጋር እየተሰባጠሩ እንደ አው. ቊጥር (ከ፲፭፻፸፯ እስከ ፲፱፻ ዓ. ም.) በእውሳ መግዛታቸውን ብቻ ያመለክታሉ (1) ። ይኸም እንደ ጨረፍታ ታይቶ ከ፳፫ ዓመት በኋላ የጠፋ ነው ማለት ነው ።

ምዕራፍ ፹፬

ግራኝ አህመድ ንጉሠን ለመግረክ ከመዘጋ በኋላምትና በደምቢያ አድርጎ ወደ ጉጃም እንደገሠገሠ - ንጉሠ ዓፄ ልብነ ድንግል ዓባይ ዳር ለማረከ ሲሉ ለጥቂት በፈረስ እምልጠው እንደሂዱ (፲፭፻፳፮ ዓ. ም. የካቲት ፳፪ ቀን)

ከግዕዝና ከእግርኛ የተቀየጠ የዘመኑ ቋንቋ ።

ዛሬ በሰለጠነው ዘመን በሰለጠኑት አገሮች በጦር ግምባር ነገሥታት ቢሞቱ ልጆቻቸውን፣ የጦር አለቆች ቢወድቁ ምክትሎቻቸውን መሪ አድርጎ ለውጊያ የቀረበው ወታደር ከነሹማምንቲ ጠላቱን ይመክታል ። ስመ ጥሩ ንጉሥ ወይም አለቃ ከሞተ በኋላ በሚቹ ምትክ የተተኩ መሪዎች በብዙ የጦርነት ግንባር ጦርነቱን ቀጥለው ድልን በጠላቶቻቸው ላይ እያገኙ አገራቸውን ከመገዛት ያዳኑ ወይም የሰው አገር የገዙ ሞልተዋል ። ሌሎች በተለይም በሥልጣኔ ወደኋላ የቀሩ አገሮች ወታደሮች የታወቀ ስመ ጥሩ ንጉሣቸው ወይም የጦር መሪዎቻቸው ተዋግቶ በጠላቱ እጅ ሲሞት ወይም ሲግረክ ወታደሩ ተስፋ በመቁረጥ በተተኪውም ላይ እምነት በማጣት የደረጀው ጦር እንደሚገባው ሳይሞጋ በመሪው ሞት ብቻ ተሸብሮ የሚሸሽግ፣ በመሸሽም ራሱንም አገሩንም በባርነት ለወራሪ የሚሰጥ ሞልተዋል ። የዚህም ሁኔታ ከዛሬ ዘመን ይበልጥ ከጥንት ገምሮ ባፄ ልብነ ድንግል ዘመን አልተሻሻለም ። ግራኝ ሞተ ተብሎ የተወራ ጊዜ አይሌ «ይማም ቢሞት አንድ ሰው ሞተ ማለት ነው፣ ጦርነቱን ለመቀጠል እኛው እንበቃለን» ያለው በእስላሞቹ በኩል ያለውን ግግሽ መሻሻል ከግግሽ መግደርደር ጋር ያሳያል ።

(1) Studi Etiopici-I-La Lingua e la Storia di Harar 78 38

ስለዚህ ግራኝ አህመድ የዚህን መንገድ ደሀና አድርጎ ያውቀው ስለነበረ ንጉሡን ለመግረክ አጥብቆ ይፈልግ እንደነበረ የታወቀ ነው ። ከሁሉ ይበልጥ በዚህ ባሁኑ ምዕራፍ በሰንት ድካም በእንዴት ያለ ብልሃትና ጥረት ንጉሡን ሊይዛቸው ሲሞክር በእንዴት ያለ ሁኔታ ከደረሰባቸው በኋላ እንዳመለሙ እንመለከታለን ።

በዚህ በደምቢያና በዓባይ ዳር ግራኝ ንጉሡን ለመያዝ ያደረገውን ሙከራ ስለዚህም የፈጸመውን ጦርነት ታሪክ ነገሥታችን ይጠቅሰዋል ። በፊት የመዘጋ ጉዞውን አመጽወቶ ለጥር ወጋለፈ (ግራኝ) እምሆ ወበጽሐ መዘጋ ወተራክበ ምስላ መከትር ወተመጠውም ወመርሀም እስከ ደምቢያ” ካለ በኋላ አሁን ደግሞ ረኝሮ ሙን የደራ ጉዞና የዓባይ ዳሩን ጦርነት እንደዚህ ብሎ ያልፈዋል «ንጉሡ ወደ ደራ ሄዱ ። መለሳይም ከኋላ ተከታትሎ በዓባይ ዳር በየካቲት ፳፪ ቀን ተገናኙ (ተዋጉ) ። በዚህ ቀን ዓቃቤ ሰዓት ነገደ ኢየሱስ ልጁ ብእሴ እግዚአብሔር ቀኝ ጌታ ወሰንጌና ብዙዎች ሞቱ ቍጥር የሌለው ገንዘብ ጠፋ የተማረኩም አሉ» (1) ።

ይህ ቃል ግራኝ የአባ ሳሙኤልን ገዳም ካቃጠለ በኋላ በጥር ፳፫ ቀን ከዚያ አልፎ ወደ መዘጋ መጥቶ ከዚህ በፊት እንዳልነው ከሱልጣን መከትር መገናኘቱን ፣ መከትርም ተቀብሎ ካሰተናገደው በኋላ እስከ ደምቢያ ድረስ እንደሸኘው ከጠቀሰ በኋላ አሁን ደግሞ ንጉሡ በዚህ ጊዜ ከደምቢያ ወደደራ እንደሄዱ ግራኝም በኋላቸው እየተከታተለ በየካቲት ፳፪ ቀን በዓባይ ወንዝ ላይ እንደተገናኙ (እንደተዋጉ) ፤ በዚህም ቀን በሆነው ጦርነት አቃቤ ሰዓት ነገደ ኢየሱስ ልጁቸው ብእሴ እግዚአብሔር ቀኝ ጌታ ወሰንጌና ሌሎችም ብዙዎቹ እንደሞቱ ቍጥር የሌለው ብዙ ገንዘብና ሰውም እንደተማረኩ ይገልጻልናል ።

ግራኝ አህመድ እምና በ፲፭፻፳፮ ዓ. ም. በከረምት የላሊበላን ቤተ ክርስቲያን አቃጥሎ በዚህ በ፲፭፻፳፮ ዓ. ም. ያን ጊዜ እንጉት በሚል ሥያሜ ተጠቅሎ ይጠራ በነበረው በመቆት በከረምና በሰቆጣ በኩል አልፎ በምን አኳኝን የትግሬን ታላላቅ አውራጃዎች እንደርታን ፣ አጋሜን ፣ ተምቤንን እንደበዘበዘ ከዚያ አልፎ አክሱም ደርሶ ከአክሱም በሸፈ ፣ በዋልድባና በአርማጭሆ በኩል አልፎ የሃይማኖት ወገን ከሆነው ከመዘጋው ባላባት ከመከትር ዘንድ አርፎ ያለፈውን ድካሙንና ጣመኑን ከተወጣ በኋላ አሁን ያገራውን ሕዝብና በተለይ ሐሰን የሚባለውን የመከተርን የእህት ልጅ መሪ አድርጎ ጉዞውን ወደ ደንቢያ ገኘመረ ።

ዋናው ዓላማው ንጉሡን አሳዶ ለመግረክ ነው ንጉሡም ከብዙ ቀን በፊት ቀድመው ሄደዋልና አትደርስባቸውም ቢባልም አድካሚውን ረጅም ጊዜ ያለ ዕረፍት ሌትና ቀን ለመድረስ ቆርጦ ተነሣ ። በእንዴት ያለ ብርታት ገሥግሶ እንደደረሰባቸው ሳይታወቅም አድብቶ ለመያዝ በምን አኳኝን ጭለማ ለብሶ እንዛቸው መካ

(1) «ወመርሐዎ እስከ ደምቢያ ንጉሡን ገብረ እንተ ደራ ወመለሳይን (ግራኝ) ተለምድን ፣ ወተራ ከሱ በረሊገ ዓባጥ አመ ጽወጀቱ ለየካቲት ፣ ወሞቱ ዓቃቤ ሰዓት ነገደ ኢየሱስ ወወልዱ ብእሴ እግዚአብሔር ወካልእን ብዙጋን ፣ ወጠፍአ ገዋይ ዘዓልቦ ጉልቀ ወቦ ዘተጸወዉ » ታሪክ ነገሥት ገጽ 92 ።

ከል እንደገባ ፤ እንዳይታወቅም ራሱም የክርስቲያናቸን ቋንቋ (አግርኛ) እየተናገረ ለሰዎቹም እንዲናገሩ አሁን እንደነበረ ይኸም ሁሉ ሆኖ ከደረሰባቸው በኋላ ንጉሠ ነገሥቱ በተለምዶት ለጥቂት በፈረሰ እንደምን እንዳመለሱ ይኸው በጦር ነቱ ሰዓት አብሮት ያለው ዓረብ ፋቂህ ስለሆነ ከዚህ እንደሚከተለው የሚለውን በእርሱው አነጋገር የአግርኛውን ትርጉም እናንብብ ።

«የሐበሻ ንጉሥ ይግም መዘጋ መድረሱን አያውቅም ነበር ። ነገር ግን አንድ መነኩሴ ወደርሱ ሄዶ በድንኳኑ ፊት ተደፋ (እጅ ነጣ) ። ንጉሡም ምን ወሬ አለ? ብሎ ቢጠይቀው በብዙ ሺ የሚቆጠሩ እስላሞች ደርሰው በሃልና አምልጥ ብሎ መለሰለት ። ከዚህ በኋላ ንጉሡ መነኩሴው የሚለው እውነት መሆኑን እስቲ ሄዳችሁ መርምሩ ብሎ ፈረሰኞች ላከ ። እነሱም ወደሺሬ ወደሚወስደው መንገድ በግልቢያ ሄደው እየሮን የጥላ ትልቅ አቧራ የቆመ አዩና ተመልሰው ለንጉሡ ነገሩት ። ይኸን ንም ንጉሡ በሰማ ጊዜ በፍርሃት ከአለበት ቦታ (ከመዘጋ) ተነሥቶ የጉጃምን መንገድ ይዞ ሄደ ። ንጉሡ ወደጉጃም ለመሄድ በተነሣ በማግሥቱ ይግም ወደ መዘጋ መጥቶ ሠፈረ በዚያም ሳለ የሱልጣን መከትርን ልጅ አገባ ። በመዘጋም አሥር ቀን እንደተቀመጠ አሁን ተነሥቼ ንጉሡ አለበት ድረስ እየተከታተልሁ ላባርር ብሎ ጽ ፈረሰኛ የያዘውን ሐሰን የሚባለውን የሱልጣን መከትርን የአሁኑ ልጅ ይዞ ተነሣ ። ሐሰንም ለይግም መንገዱን እየመራው ወደ ተከኔ በሚወስደው መንገድ ሄደው በመዘጋ ውስጥ በሚገኝ ባንድ ተራራ ግርጌ ሠፈሩ ። ይግም ከርሱ ዘንድ በሄደ በ፫ኛው ቀን ሱልጣን መከትር ሞተ ። እሁኑ ጋዮታህ መሞቱን ለው ታደርቼ ደብቃ ወደ ይግም አሁመድ ነገሩን ለመግለጽ መላክተኛ ላከች ።

ይግም በታከዚ (ተከኔ ነ) ተራራ ሥር እንደሰፈረ የሱልጣን መከትርን ሞት ከመልክተኛው ስለሰማ ነጋሪት ያስመታ ዝመር ፤ እስላሞቹም ሁሉ በዙሪያው ተሰበሰቡ ። ለተሰበሰቡትም የሱልጣን መከትርን ሞት ገልጾ ናሬ የሚባለው ልጅ ባባቱ አግር መንገሡን ገለጸላቸው ። ናሬ ገና ወጣት ልጅ ስለነበረ ታስተዳድር የነበረ ችው የንጉሡ የመከትር እህት ነበረች ። እርሷም ምክር አዋቂና ብልህ ጥበበኛ የነበረች ሴት ነች ። ይግም የንጉሡን የእህት ልጅ ሐሰንን ወደ መዘጋ ተመለስና ለመከትር ልጆች እንዳባት ሁናቸው ብሎ ወደ አገሩ መለሰውና እርሱ ግን ጉዞውን ወደ ፊት (ንጉሡን ለማባረር) ገሥግሦ ደምቢያ እሚባል አገር ገባ ። ይኸም አገር በማናቸውም ረገድ ሀብታም የሆነ አገር ነው ። ዘወትር ሳያቋርጡ የሚፈሱ ወንዞች ፤ የለ መለሙ አትክልቶች ሁሉ አሉት አገሩ ድርቀት አያውቅም ። መሬቱም እየሩም የሚሰማግ በተራራና በጫካ ያልተሸፈነ ሚዳማ የሆነ መልካም አገር ነው ። የዚህን (ደምቢያን) አገር ፍሬና እህል የመሰለ በሌላው በአበሻ አውራጃ አይገኝም ።

ይግም በዚህ አገር ሆኖ ስለንጉሡ ወሬ መጠየቅ ዝመረ ። የአገሩም ሕዝብ እንደዚህ ሲል መለሰለት “ከኛ ዘንድ ከሄደ ጅ ቀን አልፎታል ፤ እርሱን ለመያዝ ብትከታተል ከሁለት ወር በኋላ ዳሞት ላይ ካልሆነ በቀር ልትደርስበት አትችልም” የዚህንም ጉዳይ በሚነጋገርበት ጊዜ አንድ ሰው ወደ አብድ ኢን ናስርና ወደሴዲ መሐመድ መጣና እዚህ አጠገባችን የንጉሡ ሀብት ይገኛል ብሎ ነገራቸው ፤ አብድ ኢን

ናስርም ወደ ይማም ሄዶ ቢነግረው ጦርህን ይዘህ ቅደምና ሂድ እኔም ነገ ወይም ተነገ ወዲያ እደርስብሃለሁ ብሎ አብድ ኢን ናስርን አዘዘውና ሌሊቱን የችቦ መብራት ይዘው ጉዟቸውን ቀጠሉ ። በዚሁም ሌሊት ይማም አብድ ኢን ናስርን ተከተለው ። እንደዚህም ሆነው ሲጓዙ የአብድ ኢን ናስር ጦር ደጀን የሆነውን የክርስቲያኖችን ጦር ደረሰበት ከኋላ ደጀን ሆነው የሚጠባበቁትንም የንጉሡን ፈረሰኞች እስላሞቹ በተመለከቷቸው ጊዜ ይኸንኑ ለማስታወቅ ወደ ይማም መላክተኞች ላኩ ። መላክተኞቹም ይማም ከነጦሩ በጉዞ ደክሞ ለመሥረር በሚያስብበት ሰዓት ደረሰና ነገሩት ። ከዚያ መሥረሩን ትቶ ወደፊት ገሠገሠና ማታውኑ እንፍራዝ ውስጥ ደርሶ ባንዲት ቤተ ክርስቲያን አጠገብ አደረ (1) ። በማግሥቱም ተነሥቶ አብድ ኢን ናስር ቀድሞ በሄደበት መንገድ ጉዞውን ቀጠለ ገጉሁም ወዳለበት ለመድረስ ያራት ቀን መንገድ ቀረው ። የጭነትና የኮርቻው ከብት እስኪደክም ድረስ ሊትና ቀን ተጓዘ ።

በዚህ ጧት የእስላም ፈረሰኞች ወሬ ለመጠየቅ በያለበት ጋለቡ ፣ ከነርሱም ውስጥ አሊ ጎይታ ነበር ። እርሱም እቡን የሚባለውን የክርስቲያኖች ፈረሰኛ አግኝቶ ማረከው ። ይኸም እቡን የወዘር ሙጋሂድ (ሞጃሂድ) ወንድምና እስላም የነበረ በኋላ ሃይማኖቱን ከዶ ወደ ክርስቲያኖች የገባ ነው ። እርሱንም አሊ ጎይታ ይዞ ወደ ይማም አቀረበውና ወዴት ነበርህ ብሎ ቢጠይቀው ከንጉሡ ጋር ነበርሁ ፣ አሁን ግን ወደናንተ መጥቼ ለመደባለቅ ትናንትና ከንጉሡ ተለየሁ ብሎ መለሰ ። ይማም አሁን ብንከታተለው አንደርስበትምን ቢለው ብዙ አገር አቋርጦ ስለሄደ አትደርሱበትም ብሎ መለሰ ። በዚህ ጊዜ ይማም ይኸንኑ እቡንን አንድ ጊዜ መታና ምሕረት አድርጎ ለቀቀው ። የዚህም የእቡን ንግግር ከፍርሃት የተነሣ ውሸት ነበር ።

ከዚያ እስላሞቹ አንድ ሰዓት ያህል እንደተጓዙ የንጉሡ መኝታና ወጥ ቤት የነበረውን ክርስቲያኖቹ ትተውት የሂዱትን አገኙ ። መብልም ገና ያላለቀ ነበረበት ። እስላሞቹ በዚህ ሥፍራ አንድ ሰዓት አርፈው ቁርሳቸውን ከበሉ በኋላ በእኩለ ቀን ወደፊት በግሥ ጋሜ ሄደው ክርስቲያኖቹ ትተውት የሂዱትን ብዙ ድንኳን አዩ ። ሳጥንም ነበረበት ፣ እስላሞቹ ግን ስለዚህ ምንም ሳያስቡ ግሥ ጋሜያቸውን ወደፊት ቀጠሉ ። ከሁሉም ፊት ቀድሞ የሚጓዘው አብድ ኢን ናስር ነበርና እስከ ተሲያት ድረስ እንደተጓዘ ወሬ ለመጠየቅ ፈረሰኞች አስቀድሞ ወደፊት ላኩ ። እነሱም በንጉሡ የደጀን ጦር ደርሰው አይተው ተመልሰው ነገሩት እርሱም የሰማውን ወደ ይማም ላከ ፣ ይማም ግን ረጽሞ ድካም መብዛቱን አይቶ ማረፍ ፈልጎ ነበር ። ከመድከማቸውም የተነሣ የይማም ጓደኞች ሁሉ ወደኋላ ቀርተው ነበር ። ይማም የንጉሡን የደጀን ጦር እናንተ ባይኖሩት ሳይታችኋልን ብሎ መላክተኞቹን ጠየቀ ።

(1) ከጉንደር ወደ እንፍራዝ ሲመጡ ሰማንያ ኪሎ ሜትር ላይ ወደግራ ገባ ብሎ የሚገኘው ባዜ ጓዩት ዘመን የተተከለው ሰንደባ ኢየሱስ ነው ። ግራኝ በዚሁ አጠገብ መስፈሩን የቤተ ክርስቲያን አበው ይናገራሉ ።

መላከተኞቹም እኛ እራሳችን ባይኖሩን አላየንም ነገር ግን የኛ ጓደኞች ሂደው የገጠመውን ደጀን ዓይነት ተመልሰው ነገሩን ብለው ነገሩት ። ይኸንን ንግግር እበቅ ሎው ላይ እንዳለ ከሰማ በኋላ ሠምቦር እስኪጠልቅ ድረስ ተጓዘ ፤ ጉማራ (ከጉራ የሚመነጭ ወንዝ) እሚባለው ወንዝ ላይ ሲደርስ እስላሞቹ ሁሉ ከየበቅሏቸው ላይ እየወረዱ የጦር ልብሳቸውን እየለበሱ እፈረሳቸው ላይ እየወጡ ጉዟቸውን ቀጠሉ ከነዚህም ውስጥ አንዳንዶቹ በንጉሡ አጠገብ ወዳሉት የደጀን ወታደሮች መድረስ ቻሉ ። ከንጉሡም ጋር አንዱ ታኪ ሁለተኛው አውራጃ አህመድ ዲን የሚባሉ ወገኖቻቸውን (እስላሞቹን) የከዱ ፤ ሰዎች ነበሩ ። ከነርሱም የመጀመሪያው ታኪ ጥሩ ፈረስ ሰጠኝና ሂጂ እስላሞቹን ልግግማቸው ብሎ ንጉሡን ጠየቀው እርሱም እሺ ብሎ ከሚላቡት ፈረሶች አንዱን ዘቢል (ሁብል?) የሚባለውን ሰጠው ፤ ታኪም እፈረሱ ላይ ወጣና ወደ እስላሞቹ ጋለበ ፤ አጠገባቸውም በደረሰ ጊዜ ወደ እግዚአብሔር ተጸጸኞቹ ንስሐ ገብቻለሁ (ማሪኝ) ብሎ ተናገረ ጓደኛው አውራጃ አህመድ ዲንም እንደዚሁ ስለአደረገ ይማም ለሁለቱም ምሕረት አደረገላቸው ።

ይማም አህመድ ጦር የሚጓዝበትን ትልቅ አባራ እስኪያገኝ እስከ ማታ ድረስ ተጓዘ አባራውንም ባየ ጊዜ ለወገኖቹ እክርስቲያኖቹ መካከል ስትገቡ በነሱ ቋንቋ ተናገሩ ። እንጉሡ አጠገብ እስከትደርሱ ድረስ ከነሱ መካከል ማንንም በሰይፍም በጦርም አትምቱ ይኸን ያደረጋችሁ እንደሆነ በእግዚአብሔር ፈቃድ በድንገት ትማርኩታላችሁ ጳጳሮቻችሁንም አዘጋጁ ብሎ መከረና በዚህ ዓይነት ሌሊቱ ጭለማ እስኪሆን ድረስ ተጓዙ ።

በጨለመ ጊዜ እስላሞቹ እኋላ ካሉት ከክርስቲያኖቹ ሴቶች ጋር ተደባልቀው አንድ ሰዓት ተጓዙ ። ቀጥሎም ሳይታወቁ ከፈረሰኛውና ከእግረኛው የክርስቲያን ጦር ተደባለቁ ። አንዳንድ ጊዜም እስላሞቹ አንዳንዶቹን ክርስቲያኖች እየመቱ ሲገድጁቸው መቼዎቹ እስላሞች መሆናቸውን ያልተገነዘበ ክርስቲያኑ ወታደር የንጉሥ ያለህ ወይም በአለቃው የአገሌ ያለህ እያለ ይጮህ ነበር ። ይማም አህመድ በነሱው ቋንቋ ተው አትምቱ እያለ እየጮኸ ይቆጣ ነበር ። እንደዚህ ሆነው እስኪጨልምና ውድቅት እስኪዞር ድረስ ከተጓዙ በኋላ እስላሞቹ ንጉሡን ለመሻት ሲሉ ወደ ግንባር ቀደሙ ጦር አልፈው ሂዱ ። አንዱ ክርስቲያን በደከመ ጊዜ ቆም ብሎ መብራቱን አብርቶ ዳቦውን ይበላ ነበር ። ከጨለማነቱ የተነሣ እስላሞቹ ባጠገቡ ሲያልፉ አያውቃቸውም ነበር እስላሞቹም እንዳይታወቁ የሚነጋገሩት በክርስቲያኖቹ ቋንቋ ነበር ።

በዚህ መካከል የችቦ መብራት ተበራና ዙሪያው ብርሃን ሆነ ፤ ይኸም ብርሃን አስደንጋጭ ነበር ። በዚያን ጊዜ እስላሞቹ ሰይፋቸውን እየመዘኩ ብርሃን ወደበራ በት ሥፍራ ቢገመገሙ ለካ ንጉሡ ሳይሆን ከንጉሡ እህቶች አንዲቱ ያለችበት ሠፈር ኖሯል ። እስላሞቹም ሲጠጉ መብራቱ ጠፋ እስላሞቹም መለስ ብለው ጉዟቸውን ቀጥለው ሊነጋ ሲል ንጉሡ በዓባይ ወንዝ በላይ በኩል ባለው ጠባብ መንገድ አድርጎ ሂደ ከጠባብነቱ የተነሣ ክርስቲያኖቹ በመንገዱ ለመተላለፍ ተጨናንቀው ይረጋገጡ ነበር ። ይማም በነሱ መካከል ሆኖ እንዳይሠራበት ሥፍ

ራው ስለአልተመቸ መሣሪያውን በእጁ ላይ አድርጎ አብሯቸው ሲጓዝ ክርስቲያኖችም በተቀመጡበት ፈረስ ያሜንቁት ነበር ። ከክርስቲያኖችም አንዱ የወዴት ነህ ብሎ ሲጠይቀው እገሌ የሚባለው የጦር አለቃ ነኝ ንጉሡን ለመርዳት መጥቻለሁ እያለ ይመልስ ነበር ፤ የርሱም ሹማምንቶች ሲጠየቁ እንደዚሁ እያሉ መለሱ ። በዚያን ጊዜ እገሌ ለእርዳታ ይኸው መጥቶ ደርሶልናልና ፋና (የሞራውን ዉና) አብሩ ብሎ ጮኸና ብርሃን ሲሆን ይማም እንዳንድ ክርስቲያን ገና መነጋገር አልቻለም ነበር ። በዚያን ጊዜ ክርስቲያኖቹ (አውቁትና) በንጉሡ አጠገብ ሆነው ለመዋጋት ወደጳላቸው ተመለሱ ። ንጉሡ ይማም ወደፊቱ መቅደሙን አልተረዳም ነበር ።

ስለዚህ ይማም ወደጳላው ተመለሰ አንዳንድ እስላሞች ስለደረሱበት ንጉሡ ወደጳላ ነው ያለው ብሎ ነገራቸው ። ከዚያም ጎሐ እስኪቀድ ድረስ እመንገድ ላይ ቆሞ ይጠብቅ ገጠመ በዚህም ጊዜ አብሳማ ኑር ወደፊት ሄጄ ወሬ ጠይቁ ልምጣ ብሎ አምስት ፈረሰኞች ብቻ ይዞ ሄዶ ዓባይን ተሻገረ ። በፊቱ ክርስቲያኖቹ ለሽሽት የፈረሰቸውን ልጅም ለቀው ይጋልቡ ነበር ። አብሳማ ኑርም እነሱን ሲያባርር አንዱን የክርስቲያን ፈረሰኛ ደርሶ ማረከው ። ይኸም የተማረከው እናስ የሚባለው እስላም የነበረና በቅዳ ላይ ከደገልሃን ልጅ (ከተክለ ሃይማኖት) ጋር ከድቶ ወደ ንጉሡ የመጣ ከዳተኛ እስላም ነው ። እርሱም የይማም አሸከር የነበረ ጊዜ በጥፋት ሁለት እጁን የተቆረጠ ነበር ። እናስም እንደተያዘ ያውልህ ያ እየጋለበ የሚሸሸው የሀበሻው ንጉሥ ነው ብሎ ለአብሳማ ኑር ነገረው ። አብሳማ ኑርም ንጉሡን ለመያዝ ሮጠ (ጋለበ) ። ነገር ግን ንጉሡ የተቀመጠበት ፈረስ ፈጣንና ከሞሩ ዘር የተወለደ በመሆኑ እንኳን ንጉሡ ሊያዝ አብረውት ከሚጋልቡት ከዓቃቤ ሰዓቱ፣ (ዓቃቤ ሰዓት ነገደ ሊየሱስ) በቀር አንዱም አልተገኘም ። ዓቃቤ ሰዓት ማለት የክርስቲያኖች ቃዲ (መንፈሳዊ ሹም) ነው ። እርሱም ከፓትርያርኩ (ከጳጳሱ) ቀጥሎ ፪ኛ ማዕርግ አለው ። ክርስቲያኖቹ ሁለት የቤተ ክህነት አለቃ አላቸው አንዱን ከግብጽ ሺውቄት ወርቅ ከፋለው ያመጡታል እርሱንም አቡን ይሉታል ። ፪ኛውን ግን አበሻውን (እጨጌ) ከመካከላቸው ይመርጣሉ ። የሃይማኖታቸው መሪ እርሱ ነው ፤ ከመንግሥቱ ሩቡ የርሱ አበል ነው ። አብሳማ ኑር ዓቃቤ ሰዓቱን ይዞ ንጉሡ አለመሆኑን በተረዳ ጊዜ ወዲያው ገደለው ዓመተ ድንግል የምትባለው የንጉሡም እህት ተማረከች ። ይማምም በጉጁም አንድ ወር ያህል ተቀመጠ ።» ሲል ግዕዙ ከጳላው ተከታትሎ ዓባይ ላይ ተገናኙ ፤ ዓቃቤ ሰዓት ነገደ ሊየሱስና ልጁ ብእሴ እግዚአብሔር ሞቱ ፤ ብዙ ገንዘብ ጠፋ ሰውም ተማረከ ብሎ አሳጥሮ ያለፈውን ዓረብ ፋቲህ በዚህ ዓይነት ዘርዘሮ ያቀርባል ። እርሱም ይኸን ሁሉ ጸፎ ሲጨርስ ለግራኝ ገጥሞለታል (1) ። ግጥሙን በትክክል በአግርኛ መተርጉም ችግር ነው ። ይልቁንም ከዓረብኛ ወደ ፈረንሳይክተተረጉሙ በጳላ አሁን ደግሞ ከፈረንሳይኛ ወደ አግርኛ ሲተረጉም የግጥሙ ወዝ ይጠፋል ። የነገሩን ስልት መጠበቅና ይልቁንም ቤት እያስተካከሉ መምታታም ያስቸግራል ። አሳቡ ግን ይህ የሚቀጥለው ነው ።

(1) ዓረብ ፋቲህ ገጽ 430 - 439

- ፩ - የዚህ መጽሐፍ ደራሲ ስለዚህ ጦርነት እንደዚህ ብሎ ይገጥማል ።
- ፪ - የጦር አንበሳው የኢብራሂም ልጅ እግዚአብሔር የምትፈልገውን ሁሉ በሙሉ ሰጠህ ።
- ፫ - ከፈረሰኞች ጋር እገናን ሁሉ አቋረጥህ ከሰዓድ ዲን (ከአዳል) አገር ዠምር እስከ ናቢላ (1) ያለውን አገር ሁሉ ያገዛህ ።
- ፬ - ከዚያ ተመልሰህ ከነወታደርህ ጉጃም መካከል ሠፈርህ ።
- ፭ - አገሩን በረሃውን ደምቢያን እንፍራዝን ኤጋላን (ቁናማ ውስጥ) አቋርጠህ አለፍህ ።
- ፮ - ንጉሠ ነገሥቱ ከነወታደሩ ሲሸሽ አደረ እናንተም (ይግም ከነወታደሩ) ከጧት ዠምር አባረራችሁት ።
- ፯ - በጭለማ እንደ ፈጣን ጉርፍ ሌሊት ደርሳችሁ በጭለማ ተደባለቃችሁበት ።
- ፰ - የክርስቲያኖቹን አንገት እየቆረጣችሁ በዓባይ መካከል ቅጥ አጥቶ ጦሩ እንዲ ዘባረቅ አደረጋችሁት ።
- ፱ - እስላሞቹ ለመብልፍ ለእንቅልፍ ሳይንጉ መሣሪያቸውን እንደያዙ በፈረስ ነበሩ ።

፲ - ሁለት ቀን አንድ ሌሊት ተጉዘው በፎኛው ሌሊት ምርኮ የነርሱ ሆነ ።
 የዓረብ ጸሐፊዎችን ያማርኛም ሆነ የግዕዝ ጸሐፊ ሁሉም ከሴማውያን ዘር የወረዱ እንደመሆናቸው መጠን ያጸጸፋቸው መንገድ ይመሳሰላል ባገራችን ድርሳንም ገድልም ታሪክም ጽፈው ወደ መጨረሻው መልክዕ ወይም ግጥም አድርገው በመልክዕ ወይም በግጥሙ በአጭር ንግግር ሙሉውን የባለጉዳዩን ጠቅላላ ሥራ መጥቀስ ልማዳቸው ነው ።

ዓረብ ፋቂህም ይኸን ግጥም ለግራኝ አህመድ የጻፈበት ምክንያት በዚህ ዓይነት የግራኝና የጦሩ የ፫ ቀን ግሥጋሜ አስደንቆት ነው ። ይሁን እንጂ ዓረብ ፋቂህ የዚህን የጦርነት ታሪክ እፍጽሜ አላደረሰም ። ገና ወደፊት ግራኝ ከጉጃም ወደ ትግሬ መመለሱን ከጦር ሹማምንቱ ውስጥ ወዘር አዶሌ ከተሰፋ ልዑል (አቃጽነ ሠራዊ) ጋር ሲዋጋ መሞቱን ፣ ተሰፋ ልዑልም በተራው በወዘር አባስ እጅ መሞቱን ይተርክልናል ።

የሆነ ሆኖ በዚህ በዓባይ ዳር ግራኝ ንጉሡን ከነሕይወታቸው ለመማረክ ያደረገው ጥረት ንጉሡም አብሳማ ኑር ሊማርካቸው ሲል ለጥቂት ማምለጣቸው ለአን ባቢ የማያስደንቅ ነው ። ግራኝና ጦሩ በሌሊቱ ጨለማ ተጠቅመው ከንጉሡ ሠፈር ተደባለቀው ሊማርካቸው ሲሉ እርሳቸውንም በመጨረሻ ከምርኮ ያዳናቸው ጥሩው ፈረሳቸውና ይኸው የሌሊቱ ጊዜ ጭምር ሳይሆን አይቀርም ። በዚህ ዓይነት ጭለማው ለሁለቱም ባላጋራዎች ጠቅሟል ፤ ሁለቱንም ጉድቷል ማለት ነው ። ሌሊቱን ግራኝ ከነሹማምንቱ እጦራቸውና እርሳቸው መካከል ተደባልቆ አንዳንድ ጊዜም ከክርስቲያኑ መካከል ቀስ እያለ እስከማስገደል ድርሶ የነርሱን ቋንቋ እየተነ

(1) ሙሴ ረዕይ ባቤት በ440 ገጽ ቀጥሮ 2 ይኸን አገር ባቢላ ብለውታል ግብጽን ግለቱም እንደሆነ በነርሱም እንጋገር ግብጽ እንደ ባቢሎን ባጭሩ ባቢላ ደሉታል ብለዋል ።

ጋገረ አንድ ጊዜ ወደፊት አንድ ጊዜ ወደኋላ እየተመላለሰ ያሉበትን እየሰለለ እያደባ ከነሕይወታቸው ለመያዝ በጣም ከጣረ በኋላ ሳይሆን ለት የቀረው ምናልባት በደህናው ጊዜ ዘውድ አድርገው ዣንጥላ ወይም ድባብ አሲዘው በግርማ ይሄዱ የነበሩትን ትተው በአሁኑ አስጊ ጊዜ ሰላይና ከዳተኛ በበረከተበት ሰዓት እንደማንም ሰው አልባሌ መስለው ስለሚጓዙ ይሆናል ። እስላሞቹ ከክርስቲያኖቹ ሠፈር በተደባለቁ ጊዜ የክርስቲያኖቹን ንግግር እንዲነጋገሩ ግራኝ አደራ ጭምር ማዘዙንና እስላሞቹም መነጋገራቸውን ስለሚገልጽ እስላሞቹና ግራኝ ራሱ እንደምን የክርስቲያኖቹን ቋንቋ ተነጋገሩ ቋንቋውስ ምን ዓይነት ነበር አማርኛ ይሆን ወይስ ግዕዝ የሚል ጥያቄ በአንባቢ ላይ ይመጣበታል ።

ስለመዠመሪያው ጥያቄ ። በክርስቲያኖቹ ውስጥ ካሄደ ልብን ድንግል ጋር ብዙ እስላሞች የአዳልና የሱማሌ ቋንቋ የሚናገሩ ፤ በግራኝ አህመድ ውስጥ ብዙ ክርስቲያኖች ኢትዮጵያውያን ግዕዝና አማርኛ የተደባለቀበትን የዘመኑን ቋንቋ የሚናገሩ ወታደሮችና ሹማምንቶች አሉ ። በምርኮ ስም ወይም ሹመት አነሰኝ የሚለው እየተቀየመ ፤ ቅጣት የደረሰበት ወይም እንዳይቀጣ የፈራው ሁልጊዜ ከዚያ ወደዚህ ፤ ከዚህ ወደዚያ እየሄደ ይኖራል ። ስለዚህ ባሁኑ ጊዜ እንኳን “ጥሩ ፈረስ ይሰጠኝና እስላሞቹን ልውጋ” ብሎ አታሎ በተቀበለው ፈረስ ርጦ ወደ እስላሞቹ የተደባለቀውን ታኪንና አውራይ አህመድን ፤ አናስን ማስታወስ ይበቃል ። ከዚህም ጋር በአዳልና በሱማሌ ወሰን ላይ የሚገኙት የደዋር ፤ የይፋት ፤ የፈጠጋር የባሌ ሕዝብና ሹማምንት ሁሉም ባይሆኑ አጋማሾቹ የሁለቱንም ወገን ቋንቋ መናገራቸው ባሁኑ ሰዓት ደግሞ ከግራኝ ጋር ያሉት የበለው ነገሮች አማርኛም ትግርኛም አገውኛም እንደሚያውቁ የታወቀ ነው ።

ስለዚህ ግራኝ ቀድሞም በቤተ ክርስቲያን (ዋሰል) አሁንም በዚህ በዓባይ ዳር አዘንግቶ ወይም አደጋ ጥሎ ለመግረክ እንዲመቸው ሲል በክርስቲያኖቹ ቋንቋ ተናገሩ ብሎ ያዘዘው እነዚህን መሆን አለበት ። እራሱም ያልተጣራ ትንሽ ትንሽ የክርስቲያኖቹን ቋንቋ ይናገር እንደነበረ ዓረብ ፋቂህ በትክክል ገልጾልናል ። ግራኝ አድብቶ ከዓፄ ልብን ድንግል ጦርና ዓዝ መካከል ሲጓዝ አንተ ከወዴት መሆንህ ነው ብሎ አንዱ የክርስቲያን ወታደር ቢጠይቀው እኔ ንጉሠን ለመርዳት የመጣሁ ነኝ ብሎ የመለሰለትን አንብበናል ። ይህ የክርስቲያኖቹ ቋንቋ ምን ዓይነት ነበር ፤ የዛሬው ግዕዛችን ወይስ አማርኛችን ይሆን ለተባለው መልስ ከዚህ በታች እንደመጠኑ ይቀጥላል ።

መቸም የዚህን ዘመን ቋንቋ ከ፲፫ኛው መቶ ዣምሮ አማርኛ መሆኑ እርግጥ ነው ፤ ይሁን እንጂ ዓይነቱን በትክክል የሚያስረዳ በሰፊው በዚሁ ቋንቋ የተጻፈ መጽሐፍም ሌላም ደብዳቤም ስለሌለ አፍ ሞልቶ ለመናገር ሁልጊዜ እንዳዳገተ ነው ። በዚህ ዘመን የተጻፈው መጽሐፍና ደብዳቤ ሁሉ እስከዘመናችን ድረስ የምንመለከተው ሁሉ በግዕዝ ቋንቋ ነው ። የግዕዝ ቋንቋ ግን የቤተ ክርስቲያን ፤ የሊቃውንት ፤ የጽሕፈት ቋንቋ ነው እንጂ የሕዝብ ቋንቋ አልነበረም ። ነገር ግን አማርኛ የተባለው የሕዝቡ ቋንቋ ከግዕዝና ከአማርኛ የተደባለቀ ሌላ ቋንቋ ነበረ ፤ ከግዕ

ዝና ከእግርኛም ተደበላልቆ በተገኘው ቋንቋ ላይ እንዳንድ የአዳልና የሱግሌ ምና ልባትም የእገው ቋንቋ ሳይጨመርበት አልቀረም ። ያይ ልብነ ድንግል ስመ መንግ ሥት ወናግ ሰገድ ተብሎ በዚሁ ነዋሪ ሆኖ ሲጠሩበት ወናግ የተባለው ከግዕዝና ከእግርኛ የተለየ የአዳሎች ቋንቋ መሆኑ ትርጓሜውም አንበሳ ማለት መሆኑ ብዙ ጊዜ ተነግሮአል ። አንበሳ ሰገድ በመባል ፈንታ ወናግ ሰገድ ሲባሉ የአዳል ቋንቋ በግዕዝና በእግርኛው መካከል እንደተቀየጠና ይኸም ልማድ ሆኖ እንደሚሠራ በት ያስረዳል ። እንደዚሁም ለሮማ ርዕሰ ሊቃነ ጳጳሳት በጻፉት ደብዳቤ ላይ ስነ ግሥ ዳዊት ተባልሁ ። ጥምቀትን የተቀበልሁለት ግን ዕጣነ ድንግል ተባልሁ ሲሉ ልብነ ድንግል በማለት ፈንታ ዕጣነ ድንግል ማለታቸው የእግርኛ ቋንቋ በዘመና ቸው ይሠራበት እንደነበረ ያስረዳል ።

የሆነ ሆኖ የዘመኑ ያግርኛ ቋንቋ ከግዕዝና ከእግርኛ የተውጣጣ ቋንቋ ምን ዓይነት መሆኑን ወደፊት ባይ ገላውዴዎስ ዘመነ መንግሥት ላይ በሰፊው እስከና መለክት ድረስ አሁንም ደጃዝማች ኃይሉ እሸቴ በሰበሰቡት ታሪክ ነገሥት ላይ የሚገኘው ስለራሱ ስለግራኝ የተገጠመው የመቃወም እንጂ የምሥጋና ያልሆነው ግጥም በመጠኑ ያሳየናል ። ቃሉም እንደዚህ የሚል ነው ።

- ፩- ግራኝ በኢትዮጵያ ነግሥ ነበር
- ፪- ንዋየ ቅድሳት ሲመዛዝር (ሲመዘብር ?)
- ፫- በማመድ ሲያዘምር
- ፬- ማዕተብ ካንገት ሲመትር
- ፭- ታቦት ኢያሰበር
- ፮- በያነግሥሕ እግዚአብሔር
- ፯ - በዳዊት መንበር
- ፰ - ቍጥፃ እንደ ጸጅ ሰከር
- ፱ - ሰላጢን እንደዘገግ ወረወር
- ፲ - ለግዳይ ተኩር
- ፲፩ - እንደ አንበሳ ሲጥሀር (1)

ይህ በግራኝ ላይ በዘመኑ ወይም ዘመኑ ባለፈበት በዚያው ሃምሳ ዓመት ውስጥ የተ ገጠመው ግጥም የዘመኑን ቋንቋ ለማስረዳት ያህል ይበቃል ።

በዚህ ዓይነት ከይዘጥና አምላክ ዠምሮ እስከ ልብነ ድንግል ድረስ ቀጥሎም በጉንደር መንግሥት ከጊዜ ወደ ጊዜ ይኸን የመሰለው ቋንቋ እየተሻሻለ እስካሁን አለው እግርኛችን ላይ ደረሰ ። ቋንቋ ከዘመን ወደ ዘመን እየተሻሻለ መለወጥ በኛም በሌላውም አገር የታወቀ ነው ፤ በቅርቡ ባይ ቴዎድሮስ ዘመን ወይም ባይ ዮሐንስ ዘመን የሚነገረውና የሚጻፈው እግርኛ በዛሬው ዘመን ከሚጻፈው ጋር በመሠረት ሳይሆን በአነጋገር ቅርጽና በአረፍተ ነገር እስካከ ይለያያል ።

የሆነ ሆኖ ይህ በዚያ ዘመን ቋንቋ ስለግራኝ የተገጠመውን እንደተቻለኝ ወደ

(1) ታሪክ ነገሥት ገጽ 91

ዛሬው አግርኛ ወስጂ ለማብራራት ከዚህ እንደሚከተለው እሞክራሊዮና ቊጥሩን ከቊጥሩ ጋር እያገናዘቡ መመልከት ነው ። በፈተኛው ላይ ቊጥር አልነበረም ለማስተያየት የጨመርሁበት ራሴ ነኝ ።

- ፩ - ግራኝ በኢትዮጵያ ነግሦ ነበር (ግልጽ ነው)
- ፪ - የቤተ ክርስቲያንና የገዳም የተቀደሰ ሀብት ሲበዘብዝ ወይም ሲዘርፍ
- ፫ - ለነቢዩ ለመሐመድ መዝሙር (ከቁራን) እያስዘመረ
- ፬ - ከክርስቲያን አንገት ላይ ማተብን እያስበጠሰ
- ፭ - ታዘት እያሰበረ (ግልጽ ነው)
- ፮ - እግዚአብሔር በዳዊት መንበር (በሰሎሞን ተከታዮች ዙፋን) ቢያስቀምጥህ
- ፯ - ፳ - አንተ ግን ቁጣህና ግፍህ እንደ ጠጅ የሰከረ ሆነ (ወይም ቁጣህ እንደ ጠጅ ፈላ)

፱ - ሰለጢን እንደ ዘንግ ወረወረ ሲል ሰለጢን የሚለው ሱልጣን ሊሆን ይችላል ወይም ሰላህ - ዲን አቡበከር የሚባለውን የሐረርን ሱልጣን ገድሎ ሥልጣን ኑን ስለቀማው ይሆናል ።

፲ - ለተኩስ ወይም ለአገዳደል (ዓይንህ አተኳሪ) አነጣጣሪ

፲፩ - እንደ አንበሳ ሲሮህ (በውጊያ ጊዜ የሚያደርገውን ፋክራ ይሆናል)

ISIC

ምዕራፍ ፹፮

የዓቃቤ ሰዓትና የእጩ ልዩነት - ስለ ዓቃቤ ሰዓት ነገደ ኢየሱስና ስለቀኝ ጌታ ወሰንጌ ሞት

ዓረብ ፋቂህ በዚህ በአለፈው ምዕራፍ የግራኝ ጦር ያለ ዕረፍት በመገሥገሥ ባዩ ልብነድንግል ሠፈር ደርሶ ሳይታወቅ በሌሊት ጉዞ ተደባልቆ አብሮ እየተጓዘ፤ አንድ አንድ ጊዜም ሲመቸው ክርስቲያኑን እየገደለ፤ ሚቹም የመታው ጠላት መሆኑን ሳያውቅ የንጉሥ ያለህ እያለ እስኪሮህ የጠላቱ መሪ ግራኝ የወገን ሹም መስሎ “ተው አትምታው” እያለ እስኪያታልል ድረስ በግራኝ የአመራረክ ዘዴ ዋናው ጦር ባንድነት ታጅቦ በመድረስ ፈንታ ከፈትና ከኋላ ተበታትኖ የክርስቲያኑ ጦር ሳያውቅ ከሠፈር ገብቶ ተደባልቆ የሚጓዘው በነ አብሳማ ኑር በነአብድ ኢን ናስር መሪነት ቀድሞ የደረሰው ነው ማለት ነው ። የጥላት ዋና ዓላማ በዚህ ዓይነት ተደባልቆ በድንገት ንጉሡን አዘንግቶ ለመማረክ ነበር ።

ንጉሠ ነገሥቱና ምናልባት ብዙ ቤተሰብም ከምርኮ ሊያመልጥ የቻለው በክርስቲያኖቹም በኩል እንደዚሁ ጥርጣሬ ገብቶ በመጠኑ ተለያይተው ስለሚጓዙ ይሆናል ። በዚህ ላይ ደግሞ ከእያቸው በኋላ ሲያባርራቸውና እርሳቸው ዘሩ ጥሩ በሆነ ፈጣን ፈረስ ጋልበው ሲያመልጡ ባለቤታቸው እቴጌ ሰብሰ ወንጌልና ልጆቹ እንደ ምን ሆነው እንዳመለጡ ወይም በጉዞው ውስጥ ይኑሩ አይኑሩ አይታወቅም ። ከንጉ

ሣዊ ቤተሰብ ውስጥ ከንጉሡ እገት ከዓመተ ድንግል በቀር የተማረከ መኖሩን ዓረብ ፋቲህ አልጻፈም ። ምናልባት ያ መነኩሴ የእስላምኛን መጠጋት ከሠፈር መጥቶ ላፂ ልብነ ድንግል ከነገረበት ቀን አንሥቶ እቴጌይቱ ፈረስ ለመጋለብ የማይችሉትን ሕፃናትና ሴቶች ይዘው በቅድሚያ ሌትና ቀን ሄደው አባይን ተሻግረው ጉጃም ወደ ዘመዶቻቸው አገር ሄደው ተቀምጠው ይሆን ወይም ወደ ተራራ ማው አገር ወደ ሰሜን ቀርተው ይሆን አይታወቅም ።

በተረፈ ዓረብ ፋቲህ የመጠሪያ ስሙን ሳይጠቅስ የዐቃቤ ሰዓቱን በአብሳማ ኑር መገደል የዐቃቤ ሰዓቱም ማዕርግ ከጳጳሱ ቀጥሎ ፪ኛ መሆኑን በወሬ እየጠየቀ የጻፈውን እንብበናል ። በስሕተትም የእጩኔውን ሥፍራና የሲሶውን አበል ለርሱ መድቦታል ። ነገር ግን የእጩኔውና የዐቃቤ ሰዓቱ ማዕርግ አበላቸውና ሹመታቸው ሥልጣናቸውም በፍጹም የተለየ ነው ። ከመሠረቱ እጩኔው በደብረ ሊባኖስ በመንበረ ተክለ ሃይማኖት የሚቀመጥ ሲሆን ዐቃቤ ሰዓቱ በሐይቅ ፣ በደብረ እስጢፋኖስ መንበር የሚቀመጥ ነው ። ጊዮርጊስ ወልደ አሚድ አዘጋጀው የሚባለው ታሪክ ነገሥት የሁለቱን የቤተ ክህነት ባለሥልጣናት መብትና ተግባር ለይቶ ሲያመለክት እንደዚህ ብሏል ። «በአቡነጌ(ቄ)ርሎስ ፣ በሐይቅ መምህር ፣ በአባ ኢየሱስ ሞዓ ፣ በደብረ ሊባኖስ መምህር ፣ በክቡርና የአባቶች አናት በሆኑት በብጮ አቡነ ተክለ ሃይማኖት ጸሎትና እርዳታ መንግሥትን ከግጥዶቻቹ ስለአስመለሱ ለዚህ ውለታ ከመንግሥቱ እጅ አንዱን እጅ የእጩኔነት ማዕርግ ጨምሮ ለተክለ ሃይማኖት ፣ ለአባ ኢየሱስ ሞዓና ለተከታዮቻቸው የዓቃቤ ሰዓትነት ማዕርግ በመሐላ ሰጣቸው» (1) ። በአጻጻፉ ከጳጳሱ ቀጥሎ አባ ኢየሱስ ሞዓን ስለአስከተለ ዓረብ ፋቲህ የሰማውና የጻፈው እውነት ይሆን? ባፂ ልብነ ድንግል ዘመን ከእጩኔው በአበልና በአስተዳደር ሳይሆን በወግና በማዕርግ ዓቃቤ ሰዓቱ ይበልጥ ይሆን የሚል ጥርጣሬ ሊያድር ይችላል ።

አባ ኢየሱስ ሞዓ መደባቸው በ፲፭፻፳፬ ዓ. ም. ታኅሣሥ ፲ ቀን የተበዘበዘው የሐይቁ የቅዱስ እስጢፋኖስ ገዳም መምህር (አበምኔት) ሲሆኑ ተክለ ሃይማኖት ያለ አቡበከር ቀጠን ትእዛዝ አውራይ አቡበከር (የበለው ነገድ) በ፲፭፻፳፫ ዓ. ም. ያቃጠለው የደብረ ሊባኖስ መምህር ሲሆኑ ይኸን አበልና የማዕርግ ስም በመሐላ ለሁለቱ አባቶች የሰጠው ይኩኖ አምላክ መንግሥትን ከማግኘቱ በፊት እየተማረ ያደገው በሐይቅ አባ ኢየሱስ ሞዓ ዘንድ መሆኑን ከዚህ በፊት በሰፊው አመልክተናል ። በዕድሜም በአባትነትም ከተክለ ሃይማኖት ኢየሱስ ሞዓ ስለሚበልጡ ምና

(1) ለይኩኖ አምላክ ዘሚጠ መንግሥተ እምነ ዛሬ በጸሎተ አጳስ አባ ጌርሎስ ፣ ወበጸሎተ አባ ኢየሱስ ሞዓ መምህር ሐይቅ ፣ ወበትንብልናሁ ለአብ ብጹዓዊ ክቡር ርዕስ እበው አቡነ ተክለ ሃይማኖት መምህር ዘደብረ ሊባኖስ ፣ እስመ ነቡሩ በመዋዕሊሁ ሆሎ ናገ መንግሥቱ ወበእንተዛ ወሀቦሙ ለውሉዱ ፩ እደ እም ደ እድ መንግሥተ ወምኩናነ ወሥልጣነ ወሚመ እም ወሉደ አቡነ ተክለ ሃይማኖት እጩኔ በከዳን ወመሐላ ፣ ወእምሙሉደ አባ ኢየሱስ ሞዓ ዓቃቤ ሰዓት ከመ ይኩን ሉሙ ርስተ ለትውልደ ትውልድ ። የኢት. ታሪክ ካፄ ይኩኖ አምላክ እስከ ዓፄ ልብነ ድንግል ምዕ. 11 ገጽ 13-14 ፤

ልባት ከወደ መዠመሪያው ጊዜ ላይ (፲፱፻፷ - ፲፬፻ ዓ. ም.) ኢየሱስ ሞግ ወይም ተከታዮቻቸው ከተክለ ሃይማኖትና ከተከታዮቻቸው በማዕርግ የበለጡበት ጊዜ ይኖራልና የዓረቡን አጻጻፍ በሙሉ ማስተሐቀር አይቻልም = ነገር ግን ካህ ዘርዓ ያዕቆብ ይሁን ወይም ካህ ልብነ ድንግል ወዲህ ይልቁንም በጉንደር መንግሥት የእጩው ሥልጣንና ክብር ከዓቃቤ ሰዓቱ እየበለጠ ሄዷል = በጥንታዊው ሥራ ትና ደንብ ብዙ በየጊዜው የተለዋወጠ ነገር አለ = የእጩው እንዳለ ክብሩም ሥልጣንም ሳይነካ በከፍተኛ ደረጃ ኑሮውን ሲቀጥል የዓቃቤ ሰዓቱ እየተፋለሰ ነገሥታቱ በተለይም በጉንደር መንግሥት ዘመን እንደልባቸው ሥልጣንን ከፍም ዝቅም እያደረጉ ዘርም ሳይለዩ ሲሾሙ ሲሸሩበት መኖራቸውን አሁንም ይኸው ታሪክ ነገሥት ወደ መጨረሻ ላይ እንደዚህ ሲል ያወሳዋል = «ይህ ሥርዓት ሳይ ፈርስና ሳይናወጥ እስከ ዛሬ የቆየውን ክርሱ በኋላ የነገሡት ይኩኖ አምላክ በሕያው እግዚአብሔር በመሐላ ያጸናውን የዓቃቤ ሰዓቱን ኪዳን አፈረሱት» (1) =

ጽሑፉ እስከ ማን ዘመነ መንግሥት ድረስ ጸንቶ በማን ዘመነ መንግሥት የዓቃቤ ሰዓቱ ወግና ሥራት ተሸሮ እንደተሾመበት ዘመንና ስም ለይቶ አይገልጽም = ቢሆንም በዚህ ባህ ልብነ ድንግል ዘመን የዓቃቤ ሰዓቱን ክብር ስናመዛዝን ታሪክ ነገሥቱ «የዓቃቤ ሰዓቱን ወግ በኋላ የተነሡ ነገሥታት አፈረሱት» ያለው ከልብነ ድንግል ወዲህ በጉንደር ዘመነ መንግሥት የነገሡትን ማለቱ ይመስላል =

የሆነ ሆኖ የመንግሥት ሥልጣን ከይኩኖ አምላክ እስከ ዓፄ ልብነ ድንግል ድረስ (፲፱፻፳፰ - ፲፭፻፵፱) በነገሡት ነገሥታት እጅ በነበረበት ሰዓት በተለይ በእሁት ባህ ልብነ ድንግል ጊዜ ሁኔታው ሲታይ ዓቃቤ ሰዓቱ የመንፈሳዊና የሥጋዊ ሥራ ደርቦ የያዘ ፤ የንጉሠ ነገሥቱ የቅርብ ባለሥልጣንና አማካሪ ሆኖ ይታያል = ኑሮው የርሱ በቤተ መንግሥቱ ሲሆን የደብረ ሊባኖሱ እጩው በብርቅ ካልሆነ በቀር ተቀማጭነቱ በዚያው በገዳሙ በደብረ ሊባኖስ ነው = እጩው ራልጸስ ዓምዶ ጽዮንን ለመገሠጽ እንደመጣ እነዚህም ለምክርና ለተግሣጽ ካልሆነ በቀር የደብረ ሊባኖስን መንበራቸውን ትተው ወደ ቤተ መንግሥቱ መጥተው የሚቀመጡ ፤ የእስተዳደርም ሥልጣን የያዙ አይመስሉም =

ዓቃቤ ሰዓቱ ግን በቤተ መንግሥቱ ተቀማጭ የንጉሠ ነገሥቱ የቅርብ ባለሥልጣን ደረጃው ከራስም ከቤትወደድም በላይ ከንጉሠ ቀጥሎ መሆኑን ሥርዓተ መንግሥትና ታሪክ ነገሥት የሚባሉት አሥረጅ ጽሑፎቻችን የቤተ መንግሥት ወግና ሥርዓት ሲጽፉ በምክር ጊዜ ከእገሌ ቀጥሎ እገሌ ይመክራል ሲል ከታች ከአዳል ጭፍራ ይዠመርና የቀሩትን ሹማምንት እያዳረሰ መጥቶ ጸሐፊ ላምን ፤ ጉጃም ነጋሽን ፤ ቤጌምድር አዝማችን ፤ ስሚን አጋፋሪን ፤ ትግሬ መኩንን ታላቅ ብላቴን ጌታን ቤትወደድን (ራስ ቢቶደድ) እያከታተለ ይጠቅስና ከዚያ ዓቃቤ ሰዓት ከዓቃቤ ሰዓቱ በኋላ በመጨረሻ ንጉሠ በሚወስነው ፍጻሜ ይሆናል ስለሚል

(1) “ወዘሥርዓት ሐለው ወኢፈለሰ እስከ ይእዙ = ለዓቃቤ ሰዓት ስለፍለሰም ካልሰ ነገሥት ዘአምድ ጎራሁ ሥርዓት ኪዳን ዘመሐለ ሎሙ ይኩኖ አምላክ በስመ እግዚአብሔር ሕያው =” ታሪክ ነገሥት ፓሪስ ቤ. መ. በቀጥር 143 የተቀመጠው ገጽ 32 ፤

የዓቃቤ ሰዓቱ ደረጃ በአስተዳደር በፍርድ በምክር ከቤት ወደ ደብዳቤ ከራሱ ጋር
 ከንጉሡ በታች መሆኑን ያሳያል ። የራሱና የቤት ወደድ ደረጃ በዚህ ጊዜ እንደሚሆን
 በትክክል የተለየ አይመስልም ። ባንድ ቦታ ላይ የግራ ወይም የቀኝ ቤት ወይም ፤
 ውን ያንን ሰው በሌላ ቦታ ራስ ይለዋል ። ይህ የዓቃቤ ሰዓት ከፍተኛ ደረጃ ማ
 ልብን ድንግል ዘመን በዚህ ዓይነት ሲታይ «ሌሎች ነገሥታት አረረሱት» እን
 ለው በጉንደር ዘመን መንግሥት የዓቃቤ ሰዓቱ ደረጃ ወይታች ዝቅ ልቀ
 ከአክሱም ንቡረዕድ በላይ ከታላቅ ብላቴን ጌታ በታች መሆኑን ያደገ በካፍ ል
 መዋዕል ያመለከታል (ጉይዲ ያሳተመው ኮርፕሮስ ያደሰው ገጽ ፻፲፱) ወይ ።
 ረሻ ደግሞ እያደር ተዳክሞ ከሁሉም ዝቅ እያለ መጥቶ እስከመጥፋት ድርጅት ።

ሰለዚህ አሁን አብሳሌን ገንጠን ያገኘ መስሎት በፈረስ አባር ይሆን ።
 አለመሆኑን ካወቀ በኋላ የገደለው ዓቃቤ ሰዓቱ የመጠሪያ ስሙ ነገደ ኢየሱስ ሙ
 ኑን የሚያስረዳን ዓይ ልብን ድንግል ለአክሱም ጽዮን ፤ ለአምባ ሠንደት ወይም ፤
 ሮቤል ጉልት እየጉለቱ እስከሰባት ጽሑፍ ላይ ብዙ ጊዜ የሮሶን ስም ከሮሶን ሙ
 እየቀጠሉ ጽፈውታል (1) ። አንዳንድ ጊዜ ከራሳቸው የባለቤታቸውን የሙን ግ
 ሳን (ሰብላ ወንጌል) እንደዚሁም ጳጳሱ አቡን ግርቆስ የገቡ እንደሆነ ዓቃቤ ሰዓት
 ነገደ ኢየሱስ ፫ኛ ደረጃን ይይዛል (2) ።

ዓቃቤ ሰዓት ነገደ ኢየሱስ ፖርቱጋሎች ከአሥር ዓመት በፊት የሙሉ ገደ
 እየተቀበለ ያነጋገራቸው ፤ ከብዙ ቀን ደጅ ጥናት በኋላም ወይ ገንጠን እቅርታ ሆኖ
 ኛቸው እርሱ ነው ። ብዙ ጊዜ ከዚህ በፊት ስሙን ደጋግመን ያነገነው ፍረንጅኛ
 አልቫሬድ ወዳገኑ ገብቶ በ፲፭፻፵ ዓ. ም. ባሳተመው መጽሐፍ ላይ በአዲስ ገጽ
 ዓቃቤ ሰዓት እንደዚህ ይላል «ትልቅ የሐር ቆብ የሚን የንጉሡ ነገሥቱ ሙሉን
 ዘመድ ነው የሚሉት አንድ ሽግግሌ ወደኛ መጣ ። ይህ ሰው ዓቃቤ ሰዓት ሙሉ
 ሰኝ የማዕርግ ስም የሚጠራ በአገሩ ውስጥ ያለ ሁለተኛ ታላቅ ሰው ነው ። (1) ።

በዚህ ዓይነት ከብዙ ዘመናት ምናልባት አልቫሬድ እንዳለው ከልጅነቱ ሆኖ
 ጀምሮ መምህር ሆኖ ያስተማራቸው ዘመናቸው ከነገሡ ዘምሮ ዓቃቤ ሰዓት
 ተብሎ ሥልጣን ይዞ የቅርብ አግካሪና ረዳት ሆኖ ያገለገላቸው ዓቃቤ ሰዓት ነገ
 ኢየሱስ በአሁኑ ሰዓት ዓባይ ዳር ገንጠን ለጥቂት በፈጣኑ ረረሳቸው ጋልሎ ረፊ
 መልጦ እርሱ በአብሳሌን ነር እጅ ተማርኮ የተገደለበት ምክንያት ከጃምላር
 የተነሣ እንደ ገንጠን የፈረሱን ልባብ ለቆ ሽምጥ ለመጋለብ ባለሙያ ሆኖ ሆኖ
 ቃቤ ሰዓትነቱ ደረጃ የለበሰው የወርቅ ካባና የሐር ቆብ ገንጠን እስከሰሉት ።

(1) ያይ ልብን ድንግል መጠሪያ ስምና ክርስትና ስግቸው ስሙ መንግሥታቸው ብዙ ጊዜ እየተራገዱ
 ተጽፎ ይገኛል ። አንዳንድ ጊዜ ወናን ሰገድ ስም ልብን ድንግል ስሙ መንግሥት እንደሆነ ለ
 ልብን ድንግል የክርስትና ስም ወናን ሰገድ ወይም ጳጳሩ ስሙ መንግሥት እየተራገዱ ሆኖ
 ትክክለኛውም ይህ የመጨረሻ ነው ።

(2) ጉሳትኩ እን ልብን ድንግል ስሙ መንግሥት ጳጳሩት እንደ ዓቃቤ ሰዓት ነገደ ኢየሱስ ነገ
 ጊራ ቤት ወደድ ሠርጌ ወቅኛ ርሰ (ራስ) ነበረዋል ። ስም ለራሱ ተጠቅሞ ።

(3) አልቫሬድ በእለት ግርግ ባሻገር ትርጓሜ ገጽ 167 - 168

[The following text is extremely faint and largely illegible due to poor scan quality. It appears to be a series of lines of text, possibly a list or a set of instructions, but the specific content cannot be discerned.]

ISIC

[This section contains several paragraphs of text that are also very faint and difficult to read. The text seems to be organized into distinct blocks, possibly representing different parts of a document or report. The content remains illegible.]

ሌን ፣ ለአግራ ግዛት ገራድ ሲሙን (ሰምዖን) ሾሞ እንደነበረ እናስታውሳለን ።
 ስለዚህ ግራኝ አሀመድ በደዋሮ ክርስቲያናዊ ከያለበት ተጠራቅመው ገራድ ሲዲቅን እንዳይወጡ ስለፈራ ሲድ መሐመድን ፣ ኤሚር ሁሴን ኤል ጋቲሪን ፣ ፈራቃሃም ዲንን ስብሰቦ በገራድ ሲዲቅ ላይ እደጋ እንዳይደርስበት እርዳት ብሎ እንደላካቸው ከአረጋገጠ በኋላ የዓረቡ ጸሐፊ ራሱ አሀመድ ግራኝ የዓባይን ወንዝ ተሻግሮ ከጉጃም በአግራ አገር (ቤተ ክርስቲያን) አድርጎ ወደ ትግሬ ሄዶ ከወዘር አዶሌ ጋር መገናኘቱን ይገልጻል ። በዚህ ጊዜ በትግሬ አገር ረሀብ ተነሥቶ ስንት አልቆ እስላሞቹ እከፍተኛ ችግር ላይ መውደቃቸውን በስንቅ ዘረፋ የተነሣ ከትግ ሬዎቹ ጋር ብዙ ጦርነት መደረጉን በግዢ ረገድ ያንድ አሣ (1) ዋጋ እስከ ሁለት የወርቅ ሚትቃል (2) መድረሱን እስላሞቹ ወደ ትግሬ ሲገቡ እያንዳንዳቸው ሃም ሳም መቶም በቅሎ ይዘው የነበረውን ሲወጡ ግን አንዳንድ ወይም አንድ ለሁለት ብቻ መያዛቸውን ያመለክታል ።

የሆነ ሆኖ ግራኝ ከጉጃም ቤተ ክርስቲያን መጥቶ ከሁለት ዓመት በፊት በበዘበ ዘው በሐይቅ ከገዳመ እስጢፋኖስ አጠገብ ከሰነበተ በኋላ ከሐይቅ ወደ አክሱም ሄዶ ከወዘር አዶሌ ተገናኝቶ ከዚያ አዶሌ ለሠራዬ አባሰን ሾሞ ልኮት ስለነበረ ተስፋ ልዑል የሚባለው እየወጋ ስለአስቸገረው አባሰን ለመርዳት ግራኝ ወዘር አዶ ሌን ወደ ሠራዬ መላኩን ፣ በሠራዬ የተስፋ ልዑል ዘመድ ቴዎድሮስ የሚባለው ወገኖቹን ከድቶ በአባስ ውስጥ ሠራዬን ተሾሞ ስለነበረ ተስፋ ልዑል ቴዎድሮስን እንደምን እንደገደለው ፣ ቀጥሎም ይኸው ተስፋ ልዑል ወዘር አዶሌ ወደሠራዬ አባሰን ለመርዳት ሲመጣ በጫካ አድፍጦ እንደገደለውና በተራው ደግሞ ተስፋ ልዑል በአባስ እጅ እንደምን እንደሞተ ይጽፋል ።

የኛም ታሪክ ነገሥት እንደተለመደ ወደ ዝርዝሩ ጉዳይ ሳይገባ የወዘርን በተ ሰፋ ልዑል እጅ መሞት የተስፋ ልዑልን ተመልሶ በአባስ መገደል ወሩን እየወ መረ እንደዚህ ሲል ይጠቅሳል ። «በዚህ ዓመት ሰኔ ፳፯ ቀን አዶሌ ሞተ ፣ የገደለ ውም የሠራዬው ሹም ተስፋ ልዑል ነው ። ተስፋ ልዑልንም መልሶ በሐምሌ ወር አባስ ገደለው ሌሎችም ከሠራዬ ብዙ ሰዎች ሞቱ» (3) ።

በዚህ ዓመት የሚለው ፲፩፻፳፰ ዓመተ ምሕረትን ነው ። ስለዚህ በዚህ ዓመት በጥር ፲፩ ቀን ንጉሠ ዓፄ ልብነ ድንግል እንደታሪክ ነገሥቱ በአክሱም የጥምቀትን በዓል አክብረው እንደ ዓረብ ፋቂህ ደግሞ ጽላተ ሙሴን አሸሽተው ወደ መዘጋ ከመዘጋ ወደ ጉጃም ሲሄዱ ግራኝ እግር በግር እየተከታተለ በየካቲት ፳፪ ቀን ዓባይ ዳር ንጉሡን አድብቶ ለመያዝ ፈትኖ ሳይላካለት ከቀረ በኋላ ግራኝ ከጉጃም

(1) ዓሣ ሲል ቆና ወይም መሥሪያ ወይም የመብል ዓይነት እንጂ ከባሕር የሚገኝ ዓሣ ግለቲ እይ መስልም ።
 (2) ሚትቃል የወርቅ ቁራጭ መገበያያ ገንዘብ ፣
 (3) ወበይለቲ ዓመት አመ ፳፱ ለሰኔ ሞተ አዶሌ ወቀተሎ ተስፋ ልዑል አቃድን ሠራዬ ወለተስፋ ልዑል ቀጠሎ አባስ በወርጋ ሐምሌ ወሞቱ ብዙጋን እምሰብእ ሠርዌ (ሠራዬ?) ታሪክ ነገሥት ፲፻ 92 ። Etudes sur l'histoire d'Ethiopie: René Basset ፲፻ 14 - 15

በአማራ አገር እያረፈም ግራና ቀኝ አውራጃዎቹንም እየጉበኘ አክሱም ደርሶ ሳለ በዚህ ዓመት አርበኛው ተስፋ ልዑል ከብዙ ዓመታት ገምሮ ከርስተያኖቹን ሲያ ስጧንቅ ፣ ሲማርክ ፣ ሲገድል የነበረውን ወዘር አዶሌን በሰኔ ፳፯ ቀን ገድሎ ሳለ በሚያሳዝን አኳኋን እርሱ ደግሞ በሐምሌ ወር በአባስ እጅ ሞተ ።

የዚህ ሁሉ ጦርነትና አሟሟት በታሪክ ነገሥት ውስጥ ዝርዝር ሐተታው ስለ ማይገኝ ዓረቡ ጽፎታልና የርሱን መጽሐፍ ከተረጉሙት ከሙሴ ረኔ ባሌት ላይ የአ ማርኛውን ትርጉም እንደተለመደ ከዚህ እንደሚከተለው እናንብብ ።

«በሠራዬ ውስጥ ተስፋ ልዑል የሚባል አለቃ ነበር ። እርሱም ወዘር አባስ ሊወጋው በሄደ ጊዜ ከጫካ ገብቶ ተደብቀ ። የርሱ ዘመድ (የወንድም ልጅ ?) ቴድ ፍስ (ቴዎድሮስ) የሚባል በሠራዬ ከታወቁት ሹማምንት አንደኛው ወደ ወዘር አባስ መጥቶ ተገናኘ ። አዶሌም በአባስ ሥልጣን ውስጥ ቴድሮስን ሠራዬ አገር ሾመው ። ስለዚህ አባስ ባንድ ቦታ ተቀምጦ ቴድሮስ ያገሩን ሰው አይዟችሁ እያለ ለእስላሞቹ አሳመነ ።

በዚህ መካከል ተስፋ ልዑል ወደ ቴዎድሮስ ዘንድ ምንም ባልጠረጠረበት ሰዓት ሄዶ በድንገት ተዋጉና ተስፋ ልዑል ቴድሮስን ገደለው ። በዚህ ሰዓት ወዘር አዶሌ ከአክሱም ወደ ሠራዬ መጓዙን ተስፋ ልዑል ስለሰማ በአባስና በወዘር አዶሌ መካከል በሚገኘው ጫካ ውስጥ ተደብቆ ማንም ሳያውቀው ጥቅጥቅ አለውና እተ ተበተበው ጫካ ውስጥ ጦሩን አከማችቶ ይቆይቅ ገምር ። መንገዱም ጠባብ ከመ ሆኑ የተነሣ ወደሰፊው መንገድ ለመድረስ በዚህ ጫካ በፈረሰ ማለፍ የሚቻለው አንዱ ካንዱ ጎሳ ተከታትሎ ነው ። ስለዚህ ወዘር አዶሌ ወደዚህ ጫካ መግቢያ በደ ረሰ ጊዜ “መዘበራረቅ እንዳይሆን ማንም ሰው ወደፊት አይለፍ ፣ እኔ ቀድሜ እመራ ችግሩ” ብሎ ለወታደሮቹ ተናገረና ከቢር መሐመድን ፣ ገራድ ሃይጁን አስከትሎ እፊት ቀድሞ መንገዱን ሲጀምር እስላሞቹ ሁሉ ከጎሳ ተቀጣጥለው ይጓዙ ገምር ። ወዘር አዶሌ ከነጓደኞቹ ወደ መካከል ሲገባ በጫካ የተደበቁት የአግረኛ ወታደ ሮች ሳያሰበው በድንገት በጦር እብዙ ቦታ ወግተው ጣሉት ።

በዚያን ጊዜ ጉበዙ በርበሪ የሚባለው እስላም ወደወዘር አዶሌ ሮጦ ሄዶ እነ ሣውና በዠርባው ተሸክሞ የቀሰት ፍላጻ እንደ ዝናም እየወረደበት ወደጎሳው መመለስ ገምር ። ወዘር አዶሌ እንደ ሕፃን ልጅ በዠርባው ሆኖ “ምንም የሕይ ወት ትንፋሽ የለኝምና ይልቅስ ጥለኸኝ ራሱን አድን (ሸሸ)” አለው ። በዚያን ጊዜ እመሬት ላይ አስቀመጠው ። እስላሞቹ ከመንገዱ መጥብብ የተነሣ ወደፊት ለማለፍ ተቸግረው ሳለ እንደበርበሪ ገጥና የሆነው ከቢር መሐመድ የአዶሌ የፈረ ሰኛ ወታደር (ጋሻ ገግሬ) ወደፊት ቀድሞ ሳለ እንደዚህ ተመትቶ ተገደለ ። ገራድ ሃይጁም በተራው ወደፊት ሲያልፍ እንደዚህ ሞተ ። ገራድ ሃይጁም የባሌ ተወላጅ ነው ። የቀሩት እስላሞች እፊት የቀደሙት በዚህ ዓይነት መሞታቸውን ሲረዱት የተረፉት ወደጎሳ ተመልሰው ከጫካ ወጥተው እሰፊው ሜዳ ላይ ሠፈሩ ። ክርስቲያ ኖቹ ስለሸሹ እስላሞቹ የአዶሌንና የጓደኞቹን ሬሣ እንሥተው ቀበሩና ወደ ወዘር አባስ ሄዱ ። በዚህም ሰዓት የእስላሞቹ መሪ ፋራቃም አሊ ስለነበረ የአዶሌን

የዓቃቤ ሰዓቱ ደረጃ በአስተዳደር በፍርድ በምክር ከቢትወደዶቹና ከራሳቹ በላይ ከንጉሡ በታች መሆኑን ያሳያል ። የራስና የቤትወደድ ደረጃ በዚህ ጊዜ እንደዛሬው በትክክል የተለየ እይመስልም ። ባንድ ቦታ ላይ የግራ ወይም የቀኝ ቤትወደድ ያለውን ያንኑ ሰው በሌላ ቦታ ራስ ይለዋል ። ይህ የዓቃቤ ሰዓት ከፍተኛ ደረጃ ባዬ ልብነ ድንግል ዘመን በዚህ ዓይነት ሲታይ «ሌሎች ነገሥታት አፈረሱት» እንደ ሰው በጉንደር ዘመን መንግሥት የዓቃቤ ሰዓቱ ደረጃ ወደታች ዝቅ ብሎ ከአክሱም ንቡረዕድ በላይ ከታላቅ ብላቴን ጌታ በታች መሆኑን ያዬ በካፋ ዜና መዋዕል ያመለክታል (ጉይዲ ያሳተመው ኮርፐሰኮ ያደሰው ገጽ ፪፻፺፫) ወደ መጨረሻ ደግሞ እያደር ተዳክሞ ከሁሉም ዝቅ እያለ መጥቶ እስከመጥፋት ድርሷል ።

ስለዚህ እሁን አብሳማኑር ንጉሡን ያገኘ መስሎት በፈረስ አባር ይዞ ንጉሥ አለመሆኑን ካወቀ በኋላ የገደለው ዓቃቤ ሰዓቱ የመጠሪያ ስሙ ነገደ ኢየሱስ መሆኑን የሚያስረዳን ዓዜ ልብነ ድንግል ለአክሱም ጽዮን ፣ ለአምባ ሠነይት ወይም ለነ ሮቤል ጉልት እየጉለቱ እሰጡበት ጽሑፍ ላይ ብዙ ጊዜ የርሱን ስም ከርሳቸው ስም እየቀጠሉ ጽፈውታል (1) ። አንዳንድ ጊዜ ከራሳቸው የባለቤታቸውን የወናግ ሞገሳን (ሰብላ ወንጌል) እንደዚሁም ጳጳሱ አቡን ማርቆስ የገቡ እንደሆነ ዓቃቤ ሰዓት ነገደ ኢየሱስ ይገኛል (2) ።

ዓቃቤ ሰዓት ነገደ ኢየሱስ ፖርቱጋሎቹ ከአሥር ዓመት በፊት የመጡ ጊዜ እየተቀበለ ያነጋገራቸው ፣ ከብዙ ቀን ደጅ ጥናት በኋላም ወደ ንጉሡ አቅርቦ ያገናኛቸው እርሱ ነው ። ብዙ ጊዜ ከዚህ በፊት ስሙን ደጋግመን ያነግነው ፍራንጆስኮ አልቫሬድ ወዳገሩ ገብቶ በ፲፮፻፵ ዓ. ም. ባሳተመው መጽሐፍ ላይ ስለዚህ ስለ ዓቃቤ ሰዓት እንደዚህ ይላል «ትልቅ የሐር ቆብ የጫን የገገሡ ነገሥቱ መምህርና ዘመድ ነው የሚሉት አንድ ሽግግሌ ወደኛ መጣ ። ይህ ሰው ዓቃቤ ሰዓት በሚያ ሰኝ የማዕርግ ስም የሚጠራ በአገሩ ውስጥ ያለ ሁለተኛ ታላቅ ሰው ነው» (3) ።

በዚህ ዓይነት ከብዙ ዘመናት ምናልባት አልቫሬድ እንዳለው ከልጅነታቸው ጀምሮ መምህር ሆኖ ያስተማራቸው ዘመዳቸው ከነገሡ ዝምሮ ዓቃቤ ሰዓት ተብሎ ሥልጣን ይዞ የቅርብ አማካሪና ረዳት ሆኖ ያገለገላቸው ዓቃቤ ሰዓት ነገደ ኢየሱስ በአሁኑ ሰዓት ዓባይ ዳር ንጉሡ ለጥቂት በፈጣኑ ፈረሰቸው ጋልበው ሲያመልጡ እርሱ በአብሳማ ነር እጅ ተማርኮ የተገደለበት ምክንያት ከሽምግልናው የተነሳ እንደ ንጉሡ የፈረሱን ልባብ ለቆ ሽምጥ ለመጋለብ ባለመቻሉ ወይም በዓቃቤ ሰዓትነቱ ደረጃ የለበሰው የወርቅ ካባና የሐር ቆብ ንጉሥ አስመስሎት ባንደ

(1) ያዜ ልብነ ድንግል መጠሪያ ስምና ክርስትና ስማቸው ስመ መንግሥታቸው ብዙ ጊዜ እየተቀያየረ ተጽፎ ይገኛል ። አንዳንድ ጊዜ ወናግ ሰገድ ስም ልብነ ድንግል ስመ መንግሥት አንዳንድ ጊዜ ልብነ ድንግል የክርስትና ስም ወናግ ሰገድ ወይም ዳዊት ስመ መንግሥት እየተባለ ተጽፏል ፣ ትክክለኛውም ይህ የመጨረሻ ነው ።

(2) ጉለትኩ እነ ልብነ ድንግል ወስመ መንግሥትና ዳዊት እንደ ዓቃቤ ሰዓት ነገደ ኢየሱስ እንደ ገራ ቤትወደድ ሠርጌ ወተኛ ርስ (ራስ) ነበያት በየሥፍራው ተመልከት ።

(3) አልቫሬድ በነአቶ ግርማ በጳጉ ትርጓሜ ገጽ 167 - 168

ኛው ወይም በሁለተኛ ምክንያት ይሆናል ።

በዚህ ቀን አብሮ ስለሞተው ስለብእሴ እግዚአብሔር የዓቃቤ ሰዓት ነገደ ኢየሱስ ለጅ ከመሆኑ በቀር ምንም የምናውቀው የለም ። ዓረብ ፋቂህም አያወሳውም ። ቀኝ ጌታ ወሰንጌ የሚባለው ሌላ ዝርዝር ነገር ሳይሰጥ በዚህ ቀን ከሌሎች ጋር መሞቱን ታሪክ ነገሥቱ መጥቀሱን አንብበናል ።

እንደ ዘመኑ የአሸሻም ልማድ ቀኝና ግራ የሌለው ነገደ ኢየሱስ ዓቃቤ ሰዓት በነበረበት ሠርጌ ግራ ቢትወደድ በድሌ (በድላይ) የቀኝ ቢትወደድ ፣ ዕንቁ ሐዋርያት የግራ ሕዳግ ፣ ራስ ፋኑኤል የቀኝ ሕዳግ ፣ ራስ ደገላሃን የግራ አዛዥ ፣ ደስ ሐቅ የቀኝ አዛዥ ተብለው በተጠቀሱበት ባንድ ቦታ ተሰፋ ኢየሱስ የሚባል የግራ ጌታ ሆኖ ሳለ ወሰንጌ የቀኝ ጌትነቱን ሥፍራ ይዞ ነበር (1) ።

ቀኝ ጌታና ግራ ጌታ የሚባለው ሹመት ዛሬ በቤተ ክህነት ብቻ በአንድ ደብር ውስጥ ከአለቃቸው በታች ከርዕሰ ደብር ቀጥሎ የሚሰጥ የቤተ ክህነት ሹመት ሆኖ ቀርቷል (2) ። በዚያን ጊዜ ግን በቤተ ክህነት ሥልጣኑ ላይ ከአዛዦቹ ወይም ከቃለ ሐዜዎቹ ጋር እየተገራበተ በአስተዳደር ወይም በፍርድ እየገባ የሚያስተዳድር ይመስላል ። ያለዚያ ወሰንጌ ከታላላቆቹ ፣ ያላን ከነቤትወደድ ሠርጌ ከአዛዥ ደገላሃን ጋር ከታሪካዊ ጽሑፍ ዝርዝር ገብቶ በንጉሡ አንደበት ለምስክርነት በጽሑፍ የመወሳት መብት ባላገኘ ነበር ።

ISIC

ምዕራፍ ፱ኛ

የወዚር አዶሌ በሠራዩ ሹም በተሰፋ ልዑል እጅ መሞት (፲፭፻፳፮ ሰኔ ፳፮ ቀን) ፣ የተሰፋ ልዑል በወዚር አባስ እጅ መሞት (ሐምሌ)

ዓፄ ልብነ ድንግል በፈረስ አምልጠው ዓባይን ተሻግረው ጉጃም ከገቡ ወዲህ ጥንቃቄና ጀግንነት በየመልኩ ሁለት ባሕርይ አድርጎ የያዘው ግራኝ አሀመድ የተያዙትን እውራጃዎች ያሉበትን ሁኔታ እየመረመረ ሳያረጋግጥ እርሳቸውን በጭፍት እግር በእግር መከታተሉ እንደማይጠቅመው ተገንዝቦታል ። ተንኮልና ጥንቃቄ ዝግገንነቱም በርሱ አካል ተዋሕዶው አንድ ባሕርይ ስለሆኑ አዋሕዶም ሠልሶም እንደ አስፈላጊነቱ ሲሠራባቸው ይታያል ።

እርሱ ወደትግራ ሲዘምት አምና ለደቡቡ ግዛት በተለይ በደዋር በሌሚር ሁሉን ውስጥ ገራድ ሲዲቅን ሾሞ መምጣቱን ፣ ከትግራ በተለይ ከአክሱም ንጉሡን ለመከታተል በጸለምት አድርጎ ወደ መዘጋ የዘመተ ጊዜ ለትግራ ግዛት ወዚር አዶ

(1) በአኩቴተ አብ ሠራዕክዎ ለሊቃናስ እነ ንጉሥ ወናጥ ሰገድ በጥን ጽኑ ዘውለተሙ ሰብአ ሰዓታት ዘገበዘ አክሱም እንዘ ሀሎኩ በምድረ መሐሾ እንዘ ዓቃቤ ሰዓት ነገደ ኢየሱስ ወግራ ቢትወደድ ሠርጌ እንዘ ግራ ጌታ ተሰፋ ኢየሱስ ወእንዘ ቀኝ ጌታ ወሰንጌ ወበዓለ መጽሐፍ ህኖ ገበዘ አክሱም ።
(2) ዝክረ ነገር ብላቴን ጌታ ግገተመ ሥላሴ ገጽ 671 - 672

ሌን ፤ ለእማራ ግዛት ገራድ ሲሙን (ስምዖንን) ሾሞ እንደነበረ እናስታውሳለን ።

ስለዚህ ግራኝ አህመድ በደዋሮ ክርስቲያናቸው ከያለበት ተጠራቅመው ገራድ ሲዲቅን እንዳይወጡት ስለፈራ ሲድ መሐመድን ፤ ኤሚር ሁቤን ኤል ጋቲሪን ፤ ፈራቃሃም ዲንን ሰብስቦ በገራድ ሲዲቅ ላይ አደጋ እንዳይደርስበት እርዳታ ብሎ እንደላካቸው ከአረጋገጠ በኋላ የዓረቡ ጸሐፊ ራስ አህመድ ግራኝ የዓባይን ወንዝ ተሻግሮ ከጉጃም በእማራ አገር (ቤተ እምሐራ) አድርጎ ወደ ትግሬ ሄዶ ከወዘር አዶሌ ጋር መገናኘቱን ይገልጻል ። በዚህ ጊዜ በትግሬ አገር ረሀብ ተነሥቶ ስንቅ አልቆ እስላሞቹ እከፍተኛ ችግር ላይ መውደቃቸውን በስንቅ ዘረፋ የተነሣ ከትግ ሬዎቹ ጋር ብዙ ጦርነት መደረጉን በግዢ ረገድ ያንድ አሣ (1) ዋጋ እስከ ሁለት የወርቅ ሚትቃል (2) መድረሱን እስላሞቹ ወደ ትግሬ ሲገቡ እያንዳንዳቸው ሃም ሳም መቶም በቅሎ ይዘው የነበረውን ሲወጡ ግን አንዳንድ ወይም አንድ ለሁለት ብቻ መያዛቸውን ያመለክታል ።

የሆነ ሆኖ ግራኝ ከጉጃም ቤተ እምሐራ መጥቶ ከሁለት ዓመት በፊት በበዘበ ዘው በሐይቅ ከገዳመ እስጢፋኖስ አጠገብ ከሰነበተ በኋላ ከሐይቅ ወደ አክሱም ሄዶ ከወዘር አዶሌ ተገናኝቶ ከዚያ አዶሌ ለሠራዬ አባስን ሾሞ ልኮት ስለነበረ ተስፋ ልዑል የሚባለው እየወጋ ስለአስቸገረው አባስን ለመርዳት ግራኝ ወዘር አዶ ሌን ወደ ሠራዬ መላኩን ፤ በሠራዬ የተስፋ ልዑል ዘመድ ቴዎድሮስ የሚባለው ወገኖቹን ከደቶ በአባስ ውስጥ ሠራዬን ተሾሞ ስለነበረ ተስፋ ልዑል ቴዎድሮስን እንደምን እንደገደለው ፤ ቀጥሎም ይኸው ተስፋ ልዑል ወዘር አዶሌ ወደሠራዬ አባስን ለመርዳት ሲመጣ በጫካ አድፍጦ እንደገደለውና በተራው ደግሞ ተስፋ ልዑል በአባስ እጅ እንደምን እንደሞተ ይጽፋል ።

የኛም ታሪክ ነገሥት እንደተለመደ ወደ ዝርዝሩ ጉዳይ ሳይገባ የወዘርን በተ ስፋ ልዑል እጅ መሞት የተስፋ ልዑልን ተመልሶ በአባስ መገደል ወሩን እየጨ መረ እንደዚህ ሲል ይጠቅሳል ። «በዚህ ዓመት ሰኔ ፳፯ ቀን አዶሌ ሞተ ፤ የገደለ ውም የሠራዬው ሹም ተስፋ ልዑል ነው ። ተስፋ ልዑልንም መልሶ በሐምሌ ወር አባስ ገደለው ሌሎችም ከሠራዬ ብዙ ሰዎች ሞቱ» (3) ።

በዚህ ዓመት የሚለው ፲፮፻፳፮ ዓመተ ምሕረትን ነው ። ስለዚህ በዚህ ዓመት በጥር ፲፩ ቀን ንጉሠ ዓፄ ልብነ ድንግል እንደታሪክ ነገሥቱ በአክሱም የጥምቀትን በዓል አክብረው እንደ ዓረብ ፋቂህ ደግሞ ጽላተ ሙሴን አሸሽተው ወደ መዘጋ ከመዘጋ ወደ ጉጃም ሲሄዱ ግራኝ እግር በግር እየተከታተለ በየካቲት ፳፱ ቀን ዓባይ ዳር ንጉሡን አድብቶ ለመያዝ ፈትኖ ሳይሳካለት ከቀረ በኋላ ግራኝ ከጉጃም

(1) ዓሣ ሲል ቁና ወይም መሥረሪያ ወይም የመብል ዓይነት እንጂ ከባሕር የሚገኝ ዓሣ ግለቱ አይ መስልም ።
(2) ሚትቃል የወርቅ ቁራጭ መገበያያ ገንዘብ ፤
(3) ወበደላቲ፣ ዓመት አመ ፳፱ ሰሰኔ ሞተ አዶሌ ወቀተሎ ተስፋ ልዑል አቃጽን ሠራዬ ወለተስፋ ልዑል ቀጠሎ አባስ በወርጋ ሐምሌ ወሞቱ ብዙኃን እምሰብእ ሠርጭ (ሠራዬ?) ታሪክ ነገሥት ፺፮ 92 ። Etudes sur l'histoire d'Ethiopie: René Basset ፺፮ 14 - 15

በአማራ አገር እያረፈም ግራና ቀኝ አውራጃዎቹንም እየጉበን አክሱም ደርሶ ሳለ በዚህ ዓመት እርቦኛው ተስፋ ልዑል ከብዙ ዓመታት ገምሮ ክርስቲያኖቹን ሲያ ሰጩንቅ ፣ ሲማርክ ፣ ሲገድል የነበረውን ወዘር አዶሌን በሰኔ ፳፯ ቀን ገድሎ ሳለ በሚያሳዝን አኳኝን እርሱ ደግሞ በሐምሌ ወር በአባስ እጅ ሞተ ።

የዚህ ሁሉ ጦርነትና አሟሟት በታሪክ ነገሥት ውስጥ ዝርዝር ሐተታው ስለ ማይገኝ ዓረቡ ጽፎታልና የርሱን መጽሐፍ ከተረጉሙት ከሙሴ ረኔ ባሴት ላይ የአ ማርኛውን ትርጉም እንደተለመደ ከዚህ እንደሚከተለው እናንብብ ።

«በሠራዩ ውስጥ ተስፋ ልዑል የሚባል አለቃ ነበር ። እርሱም ወዘር አባስ ሊወጋው በሃይ ጊዜ ከሜካ ገብቶ ተደብቀ ። የርሱ ዘመድ (የወንድም ልጅ ?) ቱድ ሩስ (ቱዎድሮስ) የሚባል በሠራዩ ከታወቁት ሹማምንት አንደኛው ወደ ወዘር አባስ መጥቶ ተገናኘ ። አዶሌም በአባስ ሥልጣን ውስጥ ቱድሮስን ሠራዩ አገር ሾመው ። ስለዚህ አባስ ባንድ ቦታ ተቀምጦ ቱድሮስ ያገሩን ሰው አይዟችሁ እያለ ለእስላሞቹ አሳመነ ።

በዚህ መካከል ተስፋ ልዑል ወደ ቱዎድሮስ ዘንድ ምንም ባልጠረጠረበት ሰዓት ሂዶ በድንገት ተዋጉና ተስፋ ልዑል ቱድሮስን ገደለው ። በዚህ ሰዓት ወዘር አዶሌ ከአክሱም ወደ ሠራዩ መጓዙን ተስፋ ልዑል ስለሰማ በአባስና በወዘር አዶሌ መካከል በሚገኘው ሜካ ውስጥ ተደብቆ ሲገኝ ሳያውቀው ጥቅጥቅ አለውና እተ ተበተበው ሜካ ውስጥ ጦሩን አከማችቶ ይጠብቅ ገመር ። መንገዱም ጠባብ ከመ ሆኑ የተነሣ ወደሰፊው መንገድ ለመድረስ በዚህ ሜካ በፈረስ ማለፍ የሚቻለው አንዱ ካንዱ ጎላ ተከታትሎ ነው ። ስለዚህ ወዘር አዶሌ ወደዚህ ሜካ መግቢያ በደ ረሰ ጊዜ “መዘበራረቅ እንዳይሆን ማንም ሰው ወደፊት አይለፍ ፣ እኔ ቀድሜ እመራ ችግሩሁ” ብሎ ለወታደሮቹ ተናገረና ከቢር መሐመድን ፣ ገራድ ሃይጁን አስከትሎ እፊት ቀድሞ መንገዱን ሲጀምር እስላሞቹ ሁሉ ከጎላ ተቀጣጥለው ይጓዙ ገመር ። ወዘር አዶሌ ከነጻይኞቹ ወደ መካከል ሲገባ በሜካ የተደበቁት የእግረኛ ወታደ ሮች ሳያሰበው በድንገት በጦር እብዙ ቦታ ወግተው ጣሉት ።

በዚያን ጊዜ ጉብዙ በርቦሪ የሚባለው እስላም ወደወዘር አዶሌ ሮጦ ሂዶ እነ ሣውና በገርባው ተሸክሞ የቀሰት ፍላጻ እንደ ገናም እየወረደበት ወደጎላው መመለስ ገመረ ። ወዘር አዶሌ እንደ ሕፃን ልጅ በገርባው ሆኖ “ምንም የሕይ ወት ትንፋሽ የለኝምና ይልቅስ ጥለኸኝ ራሱን አድን (ሸሸ)” አለው ። በዚያን ጊዜ እመሬት ላይ አስቀመጠው ። እስላሞቹ ከመንገዱ መጥበብ የተነሣ ወደፊት ለማለፍ ተቸግረው ሳለ እንደበርቦሪ ገጣና የሆነው ከቢር መሐመድ የአዶሌ የፈረ ሰኛ ወታደር (ጋሻ ዣግሬ) ወደፊት ቀድሞ ሳለ እንደዚህ ተመትቶ ተገደለ ። ገራድ ሃይጁም በተራው ወደፊት ሲያልፍ እንደዚህ ሞተ ። ገራድ ሃይጁም የባሌ ተወላጅ ነው ። የቀሩት እስላሞች እፊት የቀደሙት በዚህ ዓይነት መሞታቸውን ሲረዱት የተረፉት ወደጎላ ተመልሰው ከሜካ ወጥተው እሰፊው ሚዳ ላይ ሠፈሩ ። ክርስቲያ ኖቹ ስለሸኹ እስላሞቹ የአዶሌንና የጻይኞቹን ሬሣ እንሥተው ቀበሩና ወደ ወዘር አባስ ሂዱ ። በዚህም ሰዓት የእስላሞቹ መሪ ፋራቃሃም አሊ ስለነበረ የአዶሌን

ሞት ጨምሮ እንዳዘዘኸን ይኸው ወደ አባሰ ዘንድ እንጓዛለን ብሎ ለይማም ደብ ዳቤ ጻፈለት ። ይማም በዚህ ጊዜ አባ ገሪማ አገር ላይ ነበር ። በአጠገቡ ያሉት እስላሞች ሁሉ ከወዘር ሙጃሂድ (ሙጋሂድ) ጋራ አገር ለመዝረፍ ተበታተኑ ነበርና እነርሱ እስኪሰበሰቡ ድረስ እስከ ተሰያት የአዶሌን ሞት ሸሽጎ አቆየው ።

በዚህ ቀን ከሰዓት በላይ ወዘር ሙጃሂድ ከነሰጠ ወደ ሠፈር ገባ ። አብድ ኢን ናስርም ከጓላው ክርስቲያኖቹ እያባረሩት ከዋድላ ተመልሶ ወደ ይማም መጣ ። ሁሉም እስላሞቹ በሙሉ ከተሰበሰቡ በኋላ ይማም ነጋሪት እያስመታ ሁሉንም በፊቱ ሰበሰበ ፤ አብዛኞቹም በቅርብ ጊዜ የሰለሙ ነበሩ ። በዚያን ጊዜ “ከይማም አገር ለጋዮች አንዱ አዶሌ ሞተ ። በርሱም ፈንታ አንዱ የይማም አገልጋይ ተተክቷል” የሚል ቃል በገሀድ ተነገረ ። በዚያን ጊዜ ስለወዘሩ በሠፈር ለቅሶና ጎዘን ሆነ ። ከዚህ በኋላ የወዘር አዶሌ ሹመት ለወዘር አባስ ተሰጠ ።

ተስፋ ልዑል በበኩሉ የአዶሌን ራስ ቆርጦ ወደ ዋና (1) ለንጉሠ በላከ ጊዜ ንጉሠ ነጋሪትና ጥሩምባ መለከት አስነፋ ። የብረት እንደቆጥ ያለ አሠርቶ ሹሙን ደገልሃንን ውጣና ተናገረ ብሎ አዘዘው ። ደገልሃንንም እመናገሪያው ላይ ወጣና “እና ንተ መነኮሳትና ዲያቆናት ፣ መኳንንትና ቀሳውስት አዶሌና ሌሎች ሹማምንቶች መሞታቸውን እወቁ እንግዲህ የኛ ክብር የእስላሞች ሐሣር መዠመሩን ተገን ዘቡ” እያለ በወጣኑ ሚሮች ሁሉ እንደሞቱ አስመለሱ ተናገረ ። ነገር ግን እግዚአብሔር የርሱን ምኞት አልተቀበለውም ። ቢሆንም የሰሙት ሁሉ ደስ ብሏቸው ። ቆ ቀን ሙሉ ነጋሪት እየሙቱ በከበር ሲዘምሩ ሲያጌጡ ሲጠጡ ሰነበቱ ። ተስፋ ልዑልም ከራትና ትምክህት አደረበት “ወዘር አዶሌንና ሃይማኖቱን ለውጦ የሰለመውን ቴድሮስን (ቴዎድሮስን) ገደላሁ ወደፊትም የቀሩትን እጩርሳቸዋለሁ” እያለ ይናገር ዝመር ።

እንደዚህም ብሎ ወታደሩን አሰልፎ ወዘር አባስ ወደአለበት ሥፍራ ይጓዝ ዝመር ። የዚህንም ወሬ ይማም በሰማ ጊዜ ሠራዊቱን በሙሉ ይዞ ሄደና እሠራዩ ወሰን ላይ አባ ሃሌሎ (2) እሚባለው ቤተ ክርስቲያን አጠገብ ደረሰ ። የዚህም አገር ሕዝብ ግብራቸውን እየከፈሉ በሰላም ተቀምጠው ነበር ። ወዲያውም ወደ ይማም መጡና ሹሙ ተስፋ ልዑል ጦሩን አሰልፎ ወደ ወዘር አባስ ሄዶ ተዋግተው እስላሞቹ በሙሉ አንድም ሳያመልጥ ሞቱ ብለው ነገሩት ። ይኸንንም ማለታቸው ይማም ከነጦሩ ባገራቸው እንዳይሠፍር ብለው ነው እንጂ ነገሩ ውሸት ነው ። ይማም የዚህን ወሬ ሲሰማ ለወዘር አዶሌ ከአዘነው ይበልጥ ጎዘን ተሰማው ። ነገሩንም ለማረጋገጥ በአጠገቡ ወደሚገኘው ቤተ ክርስቲያን ዘንድ አንድ እስላም ላክ እርሱም አንዱን መነኮሴ በጦርነቱ ላይ የነበረና ወሬ ለወገኖቹ ሊነግር የመጣ ነው ብሎ አምጥቶ እይማም ፊት አቀረበውና ቢጠየቅ “እስላሞቹ ተሸንፈዋል” ብሎ ገለጸ ።

የዚህንም ወሬ ይማም አህመድ ለአምስት ጓደኞቹ ለነኤሚር ሱሴን

(1) በእሸንጌና በቡግና መካከል ከተገው እዲጋሉ
 (2) ሃሌሎ (ሃሌሎያ) ወደፊት ከአክሱም ጽዮንና ከደብረ በንኩል ጋር ሲቃጠሉ እንመለከታለን ።

ለነአብሳማ ኑር ፡ ለነወዚር ሙጃሂድ ብቻ ነግሮ የቀረው ሰው እንዳይሰማ ወሬውን ደበቀ ። ኤሚር ኡመርም “ለምን በዚህ ነገር ታዝናለህ ይኸው እነሆ ከጄ ዓመት ገምሮ በክርስቲያኖቹ አገር ሆነን ክርስቲያኖቹን እየፈጀን ፡ እየማረክን እንዘርፋለን” ብሎ ነገረው (አጽናናው) (1) ። ይማም ግን በዝምታ ይኸን ያለበትን አገር ለቆ ወደፊት ጉዞውን ያዘ ። ለግንባር ቀደሙም ጦር አብድ ኢን ናስርን ሾመው ። እርሱም ከዋናው ጦር ሳይርቅ ከወዚር አባስ ዘንድ የመጡ የፈረሰኛ መላክተኞች አገኘ ። እነርሱም “ሁላችንም ደህና ነን ፤ አገሩም መልካም ነው” የሚል መልእክት ከወዚር አባስ ለይማም የያዙ መላክተኞች ነበሩ ። ከመልክተኞቹም ውስጥ አሀመድ ጎይታና ተስፋዊ የሚባል የሟቹ የቴድሮስ ወንድም ነበሩ ። እነሱም ከአብድ ኢን ናስር የተገናኙት በጨለማ ስለነበረ ሳይተዋወቁ በሰሕተት ከጉህ ላይ ሊዋጉ ነበር ። በኋላ ግን ንግግር ተመላልሰው በቋንቋ ከተዋወቁ በኋላ ተገናኙና ወሬ ቢጠየቁ አገሩ ደህና ነው ብለው መለሱ ። እስላሞቹም በዚህ ሠፈር አደሩ ። ይማም ሊነጋ ሲል እዚህ ሠፈር ከነጦሩ ደረሰ እነዚያን የሐሰት ወሬ የነገሩትን የቤተ ክህነት ሰዎች አቀረበና “በምን ምክንያት የውሸት ወሬ ነገራችሁኝ” ብሎ ቢጠይቃቸው “አጥፍተናልና ምሕረት አድርግልን” ብለው መለሱለት እርሱም ይቅርታ አድርጎ ለቀቃቸው ።

ሹሙ ተስፋ ልዑል ወደ አባስ መጓዙን በሰማ ጊዜ ይማም ቀስትና ጦር ጋሻ የያዙትን ወታደሮቹን አሰልፎ በቶሎ ቁጭጭወዚር አባስ ገሠገሠ ። በወታደሩም ፊት ለፊት አንድ በአሀያ ተቀምጦ የሚጓዝ መነኩሴ “ዛሬ አባስን ጦርነት ብትገጥሙት ታሸንፋታላችሁ” እያለ በሐሰት ንግግር ክርስቲያኖቹን ሲያሰስታቸው ነበር ። ተስፋ ልዑልም የመነኩሴውን መልካም ንግግር ተማምና ከአሥራ ሦስት ፈረሰኞች ጋር እፊት እፊት በፈረሰ ይጓዝ ነበር ። የእግረኛ ወታደሩ ቁጥሩ ብዙ ነበር ። እነሱም የሲመት አገር ሰዎች ነበሩ (2) ። ከእስላሞቹ ወገን የነበረው ጦር ፩፻ ፈረሰኛ ፡ ፳፻ የእግረኛ ጦር ነበር ። ተስፋ ልዑል ነጋሪት እያሰመታ ሲጓዝ እስላሞቹ ሠፈር ተሰማ ። ስለዚህ ሁሉም ከየሠፈሩ ወጥቶ ለጦርነት ተሰለፈ ። ሁለቱ ወገን የጦር ሠራዊት ሲቀራረብ ሁለቱ የሹሙ (የተስፋ ልዑል) ልጆች አርገና በለው ሰገድ ከፈረሰ ወርደው የጦር ልብሳቸውን አጥልቀው ጋሻና ረገዥም ጦራቸውን ይዘው “እያንዳንዳችን ከጄ የእስላም ፈረሰኛ እንበልጣለን” እያሉ ጦራቸውን አሹለው ወደፊት ተጓዙ ። በውነትም በጉብዝናቸው የታወቁ ነበሩና በጦር እየወረወሩ መውጋት ገና ሠሩ ። እስላሞቹም በፈረሰ ላይ ሆነው ወጊያውን መከተ ። እየገሠገሡም በክርስቲያኖቹ ሰልፍ ውስጥ ገቡ ። በመዝናኛ የገባው ከአለቆች አንዱ ኤሚር አቡበከር ቀጠን (ቀጭን አቡበከር) ነው ። እርሱም ጭኑን በጦር ተወጋ ። ክርሱ ቀጥሎ በርበሪ ገባ የርሱም ፈረሰ ከቋንገጥ ላይ ተመትቶ ወደቀ ። ከዚያ ገራድ አብማን ቤን ጃውሂር በክርስቲያኖቹ መካከል ገብቶ የጦር ዝናም እየ

(1) ፲፪፻፳፩ ዓ. ም. ከተደረገው ከሽምብራ ኩሬ ጦርነት ገምሮ ግለቱ ነው ።
 (2) የሲምት (SIMT) ሰዎች የሚላቸው ጸለምት ይሆኑ ?

ወረደበት እየተዋጋ ሰልፋቸውን እሁለት ከፈለው ከርሱም በኋላ ሲዲ ኡክ ሸሪፍ አብድራህማን ከደምቢያ ሰዎች ጋር ሆኖ ፤ ሕግ አዋቂው ሀብታ ፤ ገራድ አሀመድ ዱሽ ፤ ፋራቃሃም ሳቱ ወደ ሰልፋ ገብተው ይዋጉ ዠመር = ፋራቃሃም ኡስማን ዋናውን የእስላሞቹን ጠላት ሹሙን ተስፋ ልዑልን ገጠመውና ሲዋጋ እንደ እስላም (ከኋላው) ትከሻውን መትቶ ጣለውና ገደለው ።

ተስፋ ልዑል መሞቱን ሲመለከቱ ጭፍሮቹ ሁሉ ዠርባቸውን አዙረው ሽሽት ዠመሩ = የእስላሞቹ የፈረሰኛና የእግረኛ ጦርም እያሳደደ ምንም መደበቂያና ደንጊያ ወደሌለበት ግልጥ ሚዳ አድርሶ ሁሉንም እስከ መጨረሻ ፈጅቸው ። መነኩሴውም በአህያው ላይ እንደተቀመጠ ተገደለ ። አባስ እንደዚህ አድርጎ የሚቸን የወዚር አዶሉን ደም ተበቀለለት ። ሠራዩንም አሳምኖ ገዛው = ሕዝቡም በሙሉ ግብሩን እየያዘ ገባ ። የተስፋ ልዑልና የልጆቹ ጭንቅላትም ተቆርጦ ወደ ይማም በተላከ ጊዜ በእስላሞቹ ሠፈር ታላቅ ደስታ ተደረገ ። ከዚህ በኋላ የሠራዩ ግዛት በአባስ ውስጥ ለቱድሩስ ወንድም (ለተስፋዊ) ተሰጠው ። አባስም የወዚር ነት ማዕርግ አገኘ ። በርሱም ውስጥ አፍራ የሚባለው (የክርስቲያን የጦር አለቃ የነበረ ?) ባሕር ነጋሽ ተባለ ፤ የድሆኖ የወደብ ሹመትም ለሸሪፍ ኑር ተሰጠ» (1) ።

የወዚር አዶሉ በሠራዩ ሹም (አቃፅነ ሠራዩ) በተስፋ ልዑል እጅ መሞትና የተስፋ ልዑል በወዚር አባስ እጅ መሞት በዓረብ ፋቂህ ጽሑፍ ውስጥ በዚህ ዓይነት ተተርኮ ይገኛል። መቸም ዓረብ ሃይማኖቱ እስላም እንደ መሆኑ መጠን በውጊያው ላይ እንዳንድ ጊዜ የክርስቲያኖቹን ዠግንነት ቀዝቀዝ የእስላሞቹን ደመቅ እያደረገ መጻፉ የታወቀ ነው ። በጽሑፉም ውስጥ እገሌ የሚባል የክርስቲያን አለቃ ሲዋጋ ሞተ ነፍሱ ወደሚያሳዝነው አገር ወደ ሲኦል ትውረድ ፤ እገሌ የሚባለው የእስላም የጦር አለቃ ከክርስቲያኖች ጋር ሲዋጋ በዠግንነት ሞተ ስለዚህ ስለቅዱስ ጦርነት ሕይወቱን ሠዋ ነፍሱን እግዚአብሔር ምሕረት አድርጎ ገነት ያግባለት እያለ የግል ስሜቱን ፍቅሩንና ጠቡን መግለጹን ሁሉ ባለፈው አንብበናል ። ይሁን እንጂ አልፎ አልፎ የክርስቲያኖቹን ዠግንነት ብዙ ጊዜ በማንግቱ በታሪክ አተራረክ ረገድ ከሐቀኝነት አይርቅም ።

ስለዚህ ተስፋ ልዑል ወዚር አዶሉን በሜካ ተደብቆ ገደለው ወዚር አባስ ግን ተስፋ ልዑልን በሜዳ ላይ ፊት ለፊት ሲዋጋው ሌላው እስላም የተስፋ ልዑልን ትከሻ መትቶ ገደለው እያለ በጽሑፉ ሲያሳዩን በእርግጥ ታሪኩ እንደዚህ መሆኑን ወይም በክርስቲያኖቹ ጸሐፊዎች ዘንድ እንደማይቀረው በዓረብ ፋቂህ መንፈስ ውስጥ ክርስቲያኑን ለማኩሰስ እስላሙን ለማግኘት ያመጣው ይሁን አይታወቅም ። ነገር ግን በዚህ ዘመን እግዚአብሔር ለእስላሞቹ ኃይል ሰጥቷል ። ከደዋሮ ፤ ከሸም ብራ ኩሬ ዠምሮ ድል ከነርሱ እጅ አልወጣም ። ስለዚህ እስላሞቹ በፊት ለፊትና በሜዳ ጦርነት ስለማይቻሉ የተስፋ ልዑልና የወዚር አዶሉ የፊተኛው የወዚር አባስና የተስፋ ልዑል የኋለኛው ጦርነት በዚህ ዓረብ ፋቂህ በተረከው መሠረት የተ

(1) ዓረብ ፋቂህ ገጽ 442-449

ፈጸመ መሆን አለበት ። ይኸም ሲሆን ተስፋ ልዑል የተሻለ ጊዜና በቂ ኃይል ወደ ፊት እስኪያገኝ ድረስ ይልቁንም ራሱ ግራኝ ወደርሱ መጓዙን ሲሰማ ፊት ለፊት መግጠምን ሳይደፍር ገለል ሲል በተገባው ነበር ። ዓረብ ፋቂህ የሚለውም እውነት እንደሆነ ዛሬ አባሰን ግጠሙት ታሸንፏታላችሁ ብሎ የሰበከውን የመንኮሴ ትንቢትም ባልሰማ የተሻለ ነበር ። በዚህ ፈንታ ባለፈው ጦርነት ከወዘር አዶሌ ጋር እንደ ጀመረው የድብቃ ጦርነቱን ቢቀጥል ኖሮ ምናልባት ራሱን ከሞት አቆይቶ በእስላሞቹ ላይ ብዙ ጉዳት ሳያደርግ አይቀርም ነበር ።

ዳሩ ግን የወገን ከዳተኛ ሁልጊዜ መኖሩ ካልቀረ የድብቃውም ጦርነት ከንቱ ይሆናል ። በሸዋና በደዋሮ በፈጠረ ፤ በይፋት እንደሚሆን ሃይሌ ፣ እንደሆነ ፣ እነወናግ ገን እንድልበ አያሱስ እንደነበሩ በዚህ በአሁኑ ሰዓት ደግሞ በሠራዬ ወገኖቻቸውን ክርስቲያኖቹን ዘመዶቻቸውን እንተስፋ ልዑልን ከድተው የግራኝን ጦር የሚያገለግሉ የራሱ የተስፋ ልዑል የቅርብ ዘመድ ቴዎድሮስና ወንድሙ ተስፋዊ የሚባሉት ናቸው ። አፍራ የሚባለውም ከነዚህ ጋር አብሮ አለ ። በተረፈ ደግሞ ጥቅል ድምሩ የበለው ነገድ እስላሙ ሁሉ ከግራኝ ጋር ግበሩን ባለፈው ተመልክተናል ። በዚህ ምክንያት በአገር ተወላጅና በውጭ አገር ጥርቅም ጦረኛ የደረጀውን የግራኝን ጦር ፊት ለፊት ተቋቁሞ ለማሸነፍ ለሌሎቹ ያልሆነው ለአንዱ ለተስፋ ልዑል ፈጽሞ ሊሆንለት አይችልም ።

ለግራኝ አህመድ በአሁኑ ጊዜ በዚህ በሠራዬ የጦር ግንባር የጠቀመው የቤተ-^{ቤተ} ዘመዳሞቹ የተስፋ ልዑልና የቴዎድሮስ መለያየት ነው ። እንደዚህ ያለውን በዘመድ መካከል መለያየትን የሚፈጥር አንዳንድ ጊዜ የርስትና የሹመት ባላንጣነት ነው ። ምናልባት ባይ ልብን ድንግል ፊት ተስፋ ልዑል ሞገስ አግኝቶ ሠራዩን ተሸሞ ሲከበር በዚህ እንግዳ ደግሞ የዘመድ ባላንጣው ቴዎድሮስ በቅርታ ኖሮ አሁን ያይ ልብን ድንግል ዕድል በአጋደለበት የግራኝ አህመድ ዕድል በተቃናበት ሰዓት የሠራዩን ሹመት ለማግኘት መፈተኑ ይሆናል ። ለሹመትም ከመጓጓት የተነሳ ለመሸም ሲል ሃይማኖቱንና ወገኖቹን ክዶ ይሆናል ። ነገር ግን ምንም ያህል ጊዜ ሳይቆይ ተስፋ ልዑል እንደገደለው ስለተመለከትን በክዳት ባገኘው ሹመት እንደ አውራይ ኡስማን ምንም ያህል አልተጠቀመም ማለት ነው ። እንደእርሱ ከዳተኛ የሆነው ወንድሙ ተስፋዊ ግን ከተስፋ ልዑል ሞት በኋላ በቴዎድሮስ ምትክ በአባስ ውስጥ የሠራዩን ግዛት መሸሙን ስናውቅ ፍጻሜውን አላገኘነውም ። ከባላንጣነት ወይም ሹመት እንስኝ ከሚያሰኘው ኰርፊያ በቀር ደግሞ እንደዚህ ወገኑን መክዳት ደስ የሚለው በዚህም አስከፊ ሥራ የሚደሰት በአገር ታሪክ ውስጥ ጣልቃ እየገባ ይገኛል ። ያድር ባይነት ጠባይ ያላቸው ጮሌ ሰዎች የጊዜውን የጦርነት አካሄድ እያመዛዘኑ እንኳን ተበድለው ሳይበደሉም ጊዜ ለጣለው ጀርባቸውን በመስጠት ጊዜ ላነሳው ፈታቸውን መልሰው የሚያገለግሉ አሉና የቴዎድሮስና የወንድሙ የተስፋዊ ክዳት በየትኛው ዓይነት መሆኑን ከዚህ ከሩቁ ዘመን ላይ ሆኖ ለመለየት ያስቸግራል ። የሆነ ሆኖ አገርንና ወገንን ለሚክድ ምንም ዓይነት ምክንያት ቢቀርብ በታሪክ ፊት ይቅርታ ሊያሰጥ አይችልም ። ባገር ላይ በወገን ላይ የሚፈጸ

መውን የክፍት ኃጢአት ምንም ዓይነት ምክንያት ሊያስተዋወቅው አይችልም ።

የዓረብ ፋቂህ ጽሑፍ የቴዎድሮስንና የተስፋዊን ከተስፋ ልዑል ጋር ያለውን ቅርብ ዝምድና ስለሚገልጽ እላይ በመገመሪያው እንዳመለከትነው ከሌላው ምክንያት ይልቅ የባላንጣነቱ ጉዳይ ይኖር ይሆናል ብሎ ማመኑ ከሁሉ የቀረበ ነው ። ነገር ግን ብዙ ሰዎች ባላንጣነት የፈጠረው ጥቃት እየገጠማቸው ባለፈው መንግሥት ከሹመት በመዋረድም በአሥራትም በግዞትም ኖረው ሳለ ወገንን የሚደመስስ ሃይማኖትን የሚያጠፋ ባዕድ የመጣ ለት ወደ ባዕድ ዞሮ የግያኮራ ግዛትና ሹመት በመፈለግ ፈንታ ያለፈ ቁማቸውን ውጠው የጦርነትን ችግርና መከራ ከወገናቸው ጋር በትእግሥት መካፈልን የሚመርጡ የታላቅነት መንፈስ ያላቸው ይገኛሉ ። እነዚህ በትክክል በዚህ ዓይነት እቅድም በሕይወትም በሞትም ቢገኙ የከብር አክሊል የሚገባቸው ያገር ሰማዕታት ናቸው ማለት ነው ።

ወደ ዋናው ጉዳይ እንመለስ ።

ተስፋ ልዑል የገደለው ወዘር አዶሌ ዋና የግራኝ የጦር አለቃ በእስላሞቹ ዘንድ የተከበረ መሆኑን የዚህን የግራኝንና ያይ ልብን ድንግልን የጦርነት ታሪክ ከሥሩ ዝምድ ያነበበ ሰው ሁሉ በዝርዝር ያውቀዋል ። ከዚህ በፊት በሕይወቱ ጊዜ ስለርሱ የተጻፈውን አሁን በሞቱ መልሰን አንድ ጊዜ በመጨረሻ ባጭሩ እናስታውስ ። ከሥሩ አዶሌ የግራኝ አህመድ አባት የኢብራሂም ባሪያ ነበር ፤ በኋላ ግን ጌታው ነጻ አውጭቶ ሳለ ግራኝን ከነውንድሞቹ እንደሞግዘትም እንደአባትም ሆኖ ያሳደገ እርሱ ነው ። ወዲያው ግራኝ በአለፈው እንደተመለከትነው የሐረርን ሱልጣን አቡበክርን ገድሎ ሥልጣን በያዘ ጊዜ በዚያው አውራጃ ሲም የሚባለውን ክፍል “ሂገዋ” የሚባል የማዕርግ ስም ሰጥቶ ሾመው ። በ፲፯፻፲፱ ዓ. ምሕረት ጦርነቱ እንደተዘመረ የደዋሮን ግዛት መጥቶ ዘረፈ ባመቱ ከወናግ ገን ጋራ ተዋጋ ። በተረፈ ግራኝ አህመድ ዋናውን ወረራ በዝመረበት ጊዜ ውስጥ አዶሌ በባደቄ፣ በሽምብራ ኩሬ፣ በአንጾኪያ፣ በአይፈርስ በውስጡ ብዙ የአዳልንና የሱማሌን ጦር ይዞ እየተዋጋ ብዙ ክርስቲያኖችን የፈጀ ነው ። ግራኝ ንጉሠን ለመከታተል ወደ ቤተ ክርስቲያን ወደ ዋስል የዘመተ ጊዜ ወዘር አዶሌ በደቡብ ላለው ሰፋፊ አገር ዋና የበላይ አስተዳዳሪ ሆኖ በደብረ ብርሃን ፣ በመንዝ ፣ በዝቋላ ተቀምጦ ነበር ። ከ፯ ወር በኋላ ግራኝ ንጉሡን መማሪክ አቅቶት ከዋስል ወደ ደብረ ብርሃን ከተመለሰ በኋላ በታላቅ ሰልፍ ሂደት ከጌታው ከግራኝ ጋር መገናኘታቸውን በሥፍራው ላይ እንብብናል ። ጌታው አህመድ ግራኝ የባሌን ግዛት ሰጥቶት ወደባሌ ሂዶ ከስመ ጥሩው ጀግና ከአዝማች አዳሉ ጋር የተዋጋና በደቡብ ክፍል ከራስ ወሰን ሰገድ በኋላ የነበረውን የመጨረሻ የክርስቲያኖቹን ተስፋ የገደለ እርሱ ነው ።

የባሌን ግዛት እያደላደለ ሲኖር በኋላ በግራኝ ትእዛዝ ወደ ደብረ ብርሃን ተጠርቶ መጣና ዘንድሮ ወደ ትግራይ እንዝመት ፣ ብሎ ግራኝ ሹማምንቱን ቢጠይቅ የቀሩት ዘንድሮ በዚህ በደቡብ ሆነን እረፍት እናድርግ ስንቅም እንሰበስብ ቢሉ እርሱ ከጓደኞቹ ጋር ሆኖ የለም አሁኑኑ ኃይላችን በደረጀበት ሰዓት ወደ ትግራይ መዝመትና ንጉሡንም ተከታትሎ ማጥፋት ይገባል ብሎ የመከራ እርሱ ነው ። ወደ ትግ

ሬም ከዘመቱ በኋላ አበርጋሌን ዘርፎ ግራኝ ዓፄ ልብነ ድንግልን በደምቢያና በእንፍራዝ በኩል ሲያባርር አዶሌ መቀመጫውን አክሱም እድርጎ ትግራ ለቀረው ለሙሉው ጦር ዋና የበላይ መሪ ነበር ። በአጭሩ አዶሌና ግራኝ እንደ ዓፄ ምኒልክና ራስ ዳርጌ ሆነው ይሠሩ ነበር ቢባል የሚመስል ነው ። ለግራኝ ምንም እንኳን በሥልጣን የበታቸና ምክትሉ ቢሆን በተረፈ አሳዳጊውና ሞግዚቱ የነበረ ስለሆነ ሌሎች ለመናገር ወይም ለመምከር የሚፈሩትን ሁሉ እርሱ ግራኝን ፊት ለፊት ለመናገርም እንዳባት ለመምከርም የሚችል ትልቅ የጦር አለቃ ነበር ። ግራኝም ትንሽ ጦር ይህ ወደ ውገያ ሊሄድ ሲል ፣ ወይም በጦርነቱ ግንባር ቀድሜ ልዋጋ ሲል ባባትነትና በፍቅር አይሆንም እያለ የሚቆጣ የሚመክር ያባት ሎሌ ስለነበር የርሱ ሞት በእርግጥ በተለይ ግራኝን በጠቅላላው እስላሞቹን ሊያሳዝን ክርስቲያኖቹንና ዓፄ ልብነ ድንግልን ሊያስደስት የተገባ ነው ። ዳሩ ግን በሰኔ ወር ተስፋ ልዑል አዶሌን ከገደለ በኋላ በሚቀጥለው በሐምሌ ወር ወዘር አባስ ተስፋ ልዑልን ከብዙ ጭፍራው ጋር ገድሎ ስለተበቀለ ባጭር ጊዜ ውስጥ የክርስቲያኖቹ ደስታ ወደ ጎዘን የእስላሞቹ ጎዘን ወደ ደስታ ተለወጠ ማለት ነው ። ወይም ሁለቱም ወገኖች በየተራ እነዚህ ታላላቅ ሰዎች ስለሞቱባቸውና ብድር ስለተመላለሱ ደስታቸውና ጎዘናቸው የተመጣጠነ ሆኗል ለማለት ይቻላል ።

መቼም ጦርነቱ ከተዠመረ ከ፲፮፻፲፱ ዓ. ም. ገምግሞ እስከ አሁን እስከ ፲፩፻፳፮ ዓ. ም. ድረስ ከክርስቲያኖቹ ወገን ሆነው ተስፋ ልዑል ያሉ በጣም የታወቁ ታላላቅ መሪዎች የሞቱት ብዙዎች ናቸው ። ከእነዚህም የምናስታውሰው ትግራ መኮንን ተክለ ኢየሱስ ፣ ራስ እስላም ሰገድ ፣ ራስ ማገገሚያ ፣ ራስ ወሰን ሰገድ ፣ አዝማች አዳሉ ከልጁ ከመንከር ጋር ራስ ዓምዱ ፣ ተክለ ሐዋርያት ጉጃም ነጋሽ ፣ ጸሐፊ ላም ሮቤል ፣ የተጉለቱ ተክለ ጊዮርጊስ ናቸው ። ከግራኝ ወገን ደግሞ እነቢት ወደድ ሠርጌ ከአምባ ግሼን ማርከው የወሰዱት ገራድ አህመሹ ፣ በዚያው በአምባ ግሼን የሞቱት ገራድ ማታን የሱማሌዎች አለቃ የግራኝ አማች ፣ ኩሼም አቡበከር ደዋር የሞተው ፣ በሻራህ በዝቋላ የሞተው ፣ በመቂት (ላስታ) በተሰኙት የተመታው ዘሀርቡይ መሐመድና ያሁኑ ወዘር አዶሌ ናቸው ። ቢሆንም ከሞቱት ሁሉ በደረጃ ውም በአገልግሎቱም አዶሌ ብልጫ አለው ።

እንደዘሀርቡይ ለአዶሌ ሞት ግራኝ ማልቀሱን ዓረብ ፋቂህ አይጠቅስም ። ምናልባት ዘሀርቡይ ወዲህ ዘመዱ ወዲህ ወጣትና ለወደፊት ዓላማ የሚጠቅመው ሆኖ ሳለ ወዘር አዶሌ ግን ምንም እንደ አባት ሎሌ ያገለገለው ቢሆን በዕድሜው የገፋ ስለሆነ በቀረው ሕይወቱ የሚሰጠው ያገልግሎት ጥቅም ያነሰ ሆኖበት ይሆናል ። ገዥና መሪ ከሁሉ በፊት ከሁሉም በኋላ የሚያመዛዝነው የአገዛዙን ጥቅም ነው ። የሆነ ሆኖ በጠቅላላው በዚህ ዘመን በተደረገው ጦርነት በአለቆችም በጭፍር ሮችም በኩል ከእስላሞቹ ይልቅ የክርስቲያኖቹ አልቀት እንደሚበረክት የታወቀ ነው ። በጦር ሜዳ እየተዋጋ ከሞተው ግራኝና የጦር ሹማምንቱ እያሳደዱም እየማረኩም የገደሉት ወይም አልሰለጡም ሲል ያረዱት ይበልጣል ። ለመግደልና ለማጥቃት የአሸናፊና የተሸናፊ አቅም ለየብቻ እንደመሆኑ መጠን አሸናፊ በጦርነት

ሰዓት የሞተበትን ቍጥሩ ያነሰውን የወገኑን ደም ቍጥሩ በበዛው ምርኮኛ ላይ በሰበብ በአስባብ ሊበቀል ይችላል ። ጀርመኖች በጀኛው የዓለም ጦርነት በወረሩት በአውሮፓ አህጉር አንድ የጀርመን ወታደር ባንድ አገር አፍቃሪ እጅ ተመትቶ የሞተ እንደሆነ የርሱን ደም ለመበቀል ከደሙ ንጹሕ በሆኑት የሰላማውያን ሕይወት ላይ ይመልሳሉ ። በየካቲት ፲፪ ቀን ባንዱ በግራሲያኒ መቀሰል ስንት ሰው እንደሞተ እናስታውሳለን ።

ምዕራፍ ፳፯

የኢትዮጵያ ንጉሥ ያዌ ልብነ ድንግል መልክተኛ አልቫሬጽ በፖርቱጋል ንጉሥ መልክተኛ በማርቲኖ አማካይነት ደብዳቤውንና ገጸ በረከቱን ለርማ ሊቀ ጳጳስ ለቀሌምንጦስ ፯ኛ እንዳቀረበ (እንደ አው. ቍ. ፲፭፻፴፪ ግንቦት ፳፰ ቀን)

ግራኝ አህመድ እንደዚህ አድርጎ ባዌ ልብነ ድንግል ላይ ድል በድል እያከታተለ አገራቸውን ሲወር አብያተ ክርስቲያናቱን ገዳማቱን ሲያቃጥል ሕዝቡን በሰይፍ እያሰገደረ ሲያሰልም እምቢ ያለውንም በጭካኔ ሲገድል እንደ ወንድም እንደቃል ኪዳን ጓደኛ ይመሰክሩት የነበረው የሐንሰ ፫ኛ የሚባለው የፖርቱጋል ንጉሥ እንደምኞታቸው እንኳን ተባብሮ በኢትዮጵያ ዙሪያ ዓረቦች የያዙትን አገርና ኢየሩሳሌምን ለማስለቀቅ ባይሞክር የራሳቸውን ነፃ ግዛት ሲቀሙ ለእርዳታ ሊደርሰላቸው አልቻለም ።

ለርሱና ለርማ ጳጳስ ለቀሌምንጦስ ፯ኛ ደብዳቤና ገጸ በረከት ይዘው የሂዱት ሮደሪግ ደ ሊማ ፣ አባ ጸጋ ዘአብ ፣ ፍራንቼስኮ አልቫሬጽ ከኢትዮጵያ ከሃዱ እስከ አሁን ግራኝ ወደ ትግራ እስከዘመተበት ጊዜ ድረስ ስምንት ዓመት ሆኗል ። በዚህ ጊዜ ውስጥ የኢትዮጵያንና የንጉሷን ችግር ደህና አድርገው የሚያውቁት ፖርቱጊዞች ይልቁንም ከሁሉ የበለጠ ኢትዮጵያዊው አባ ጸጋ ዘአብ አገሪቱ እምን ችግር ዋዜማ ላይ እንደነበረች ሲረዳው እንደምን ችላ እንዳለ በትክክል አይታወቅም ። የሆነ ሆኖ የሂደቡን ጉዳይ እንኳ ጎትጉቶ ማስፈጸም ቢያቅተው ወደ አገሩ ተመልሶ ባሁኑ ሰዓት ከአገር ወደ አገር ግራኝ ለሚያባርራቸው ንጉሡ ላይ ልብነ ድንግል አንድ መልስ ማምጣት ነበረበት ።

ነገር ግን እንኳን ወደ ኢትዮጵያ ሊመለስ ከሊሰቦን ወደሮማ ጳጳስ ዘንድ እንኳን ሂዶ ያገሩን ወሬ ለመጠየቅ አልተነቃነቃም ። በየታሪኩ መጽሐፍ ላይ እንደሚገኘው ጸጋ ዘአብ ከኢትዮጵያ ሂዶ ሊሰቦን በደረሰ ጊዜ የንጉሥ መልክተኛ የሚያገኘውን ክብር ስለአገኘ ተድላና ደስታውን እያየ የአገሩን ጉዳይ ችላ ብሏል ። እንዲያውም የተላከበትን ጉዳይ ወደጎን አድርጎ ካንድ ዳሚያኑስ ደ ጎሌዝ ከሚባል የፖርቱጋል ተወላጅ ጋር የጠበቀ ጓደኝነት ይዞ እርሱንና ሃን ደ ባርስን የካቶሊኮቹን ባለሥልጣኖች ሁሉ ደስ ለማሰኘት ብቻ የኢትዮጵያንና የሮማን ቤተ ክርስቲያን አንድነት ፣ የወገንና የሥርዓቱን ሁሉ ተመሳሳይነት በሐሰት እያሰረዳ ወሬውን በሰ

ሰጠ ተቀባዩ ዳግያና ስም ይኸንኑ በማመን ጽሑፉን ወደ ሮማይስጥ ተርጉሞ ለአን
ባቢ አቀረበው ። ነገር ግን የኢትዮጵያን ቤተ ክርስቲያን ታሪክ ከሚያውቁት እጅ
ገብቶ በተነበበ ጊዜ ሐሰተኛነቱ ስለተረጋገጠ ራሷ የሮማ ቤተ ክርስቲያን ጽሑፉን
ውድቅ አድርጋዋለች (1) ።

ጸጋ ዘለብ ፲፪ ዓመት ያህል በፖርቱጋል አገር ኖሮ በመጨረሻ እንደ አውሮፓ
ቅጥር በ፲፮፻፴፱ ዓ. ም. (እንደ ኢትዮጵያ ፲፮፻፴፪ ዓ. ም.) ከአልቫራጽ ጋር ከፖር
ቱጋል አገር ወደ ሕንድ በመርከብ ሄዶ ሳለ በኋላ ኮሺን በሚባል አገር ሞቶ በቅዱስ
እንጦንዮስ (ግብጽ) ገዳም ተቀበረ ። ይኸም ዘመን ግራኝ ትግራን ጉጃምንና
ቤገምድርን ሁሉ ወርሮ ሥልጣኑን በሙሉ ኢትዮጵያ የዘረጋበት ጊዜ ነው ። ጸጋ
ዘለብ አገሩ ወዴት እንደሆነ አይታወቅም ፤ እርሱ ግን ለመከበር ብሎ ይሁን በእር

ግጥ ይሁን አይታወቅም የቡግና (ላስታ ውስጥ) አገረ ገዥ ወይም የንጉሥ እንደራ
ሴና ሊቀ ካህናት ነኝ ብሎ ለነዳሚያኑስ መናገሩ ተጽፏል ። ሊቀ ካህናት መሆኑንና
በመጠኑ የላቲንና የጣልያን የፖርቱጋል ቋንቋ ማወቁን አልቫራጽ በመጽሐፉ
መስክራል ። ለመላክተኝነት ያስመረጠውም ይኸው ነው ፤ ወደ ፖርቱጋልም
ከዚህ በፊት የሄደ ይመስላል (2) ።

የሆነ ሆኖ ምንም እንኳን ጸጋ ዘለብ ችል ቢል የፖርቱጋል ንጉሥ ዮሐንስ
፫ኛና የሮማ ሊቀ ጳጳስ ቀሌምንጦስ ፻፮ኛ ባለፈው እንደተመለከትነው ለዝምድና
ውና ለቃል ኪዳኑ ግዴ ልብን ድንግል የተገቡትን ያህል አልተገቡትም ። ያልተገቡ
በት ምክንያት ብዙ ሊሆን ይችላል ። ከመዠመሪያው ላይ ደጅ ጥናት የበዛባቸው
እነ ሮደሪግ ደሊማ መጥፎ ራፖር አቅርበው ይሆናል ። በዚህ ላይ ደግሞ በሩቅ ከም
ትገኘው ከኢትዮጵያና ከንጉሷ ከግዴ ልብን ድንግል ይበልጥ በቅርብ የሚያሳስባ
ቸው ያውሮፓ የፖለቲካና የሃይማኖት የጦርነትና የሰላም ጉዳይ ስለአለባቸው ነገ
ሩን በትኩሱ ተቀብለው ከኢትዮጵያ መንግሥት ጋር የቃል ኪዳን ጓደኝነት አድር
ገው የቱርክንና የእስላምን መንግሥታት ግብጽን ግረብን ፤ ሁሉ ሲወጥ አልቻ
ሉም ። በዚህም ላይ አልቫራጽና ጸጋ ዘለብ በሄዱበት ጊዜ እወሰን ላይ እነፋኑኤል
ከመዋጋት በቀር ግራኝ ኢትዮጵያን እንዳሁኑ አለመውረሩ የታወቀ ነው ። መው
ረር ከዠመሪ ወዲህ ከነአልቫራጽ ቀጥሎ እስከዚህ ጊዜ ድረስ መልክተኛ ወደ ፖር
ቱጋልና ወደሮማ አልተላከም ። የወረራው ወሬም የሰሚ ስሚ ቢሰማ ከሊሰባንና
ከጎአ (ሕንድ) ርቆ በሚገኘው በኢትዮጵያ መንግሥትና በአዳል ሱልጣን መካከል
የሚደረገው ጦርነት ከብዙ ዘመን ዠምሮ እንደቆየና እንደተለመደ ነገር ተመልክ
ተው በነገሩ አልደነገጡበትም ይሆናል ። ደግሞ በዚህ ላይ የፖርቱጋል ንጉሥ አብ
ዛኛ ጊዜ የኢትዮጵያን ጉዳይ የሚመለከተው በእንደራሴው በሕንድ ገዥ አማካይ
ነት ስለሆነ እንደራሴው ጉዳዩን ሲያቀዘቅዘው ሊቀዘቅዝ ሲያጋንነው ሊጋንን የሚ

(1) ታሪካዊ ጉዞ ወደ እበሻ ዠሮም ሎቦ ገጽ 291 - 292 ። የፖለቲካና የሃይማኖት ታሪክ ጥ. ባ.
ኩልቦ ፪ኛ ህዲም ገጽ 108 - 109
(2) አልቫራጽ ምዕ. 46 ገጽ 100 ። ምዕ. 116 ገጽ 308

ችል ነገር ነው ። እንደራሴውም በበኩሉ በዚያው በሕንድ አገር በቅርብ የሚያሳስ በው የጦርነት የኤኮኖሚ ያስተዳደር ጉዳይ ስላለበት ስለኢትዮጵያ በጥብቅ ግለሰብ ያዳግተዋል ።

ጉዳዩ ከመቀዝቀዙ የተነሣ ከኢትዮጵያ ከሂደት ስምንት ዓመት ሊሰጥን ከደረሰ ስድስት ዓመት የሆናቸው የኢትዮጵያ መልክተኞች እንፍራንቴስኮ አልቫሬድ በአ ሁኑ ጊዜ እንደ ኤው. ቍጥር ፲፭፻፴፫ ዓ. ም. (እንደ ኢት. ፲፭፻፳፯ ዓ. ም.) ከሊሰ ጦን ወደ ቦሎኝ (ኢጣሊያ) ሄደው ከዓፄ. ልብነ ድንግል የተላከውን የወርቅ መስቀ ልና ደብዳቤ ለጳጳሱ ለቀሌምንጦስ ሲያቀርቡ እንመለከታለን ። ከዚህ ቀደም አድር ገን ሊቀ ጳጳሱ ቀሌምንጦስ በቦሎኝ የተገኙበትን ምክንያት እንጠቅሳለን ።

በዚህ ዘመን በአውሮፓ ከዚህ በፊት ስሙን ያነሣው ሻርል ፩ኛ የሚባል ስመ ጥር ንጉሥ ተነሥቶ ነበር ። እርሱም የቆንገሮ ፊልጶስ የአትሪሽ መሥፍንና የአብዲቱ የግን ደካሰቲይ (ኤስፓኝ) ንግሥት ልጅ ነው ። ከነዚህ ከሁለቱ የነገሥ ታት ዘር በመወለዱም በራሱም ኃይልና ትጋት ጭምር እንደ አው. ቍ. በ፲፭፻ ፲፯ ዓ. ም. የኤስፓኝ ንጉሥ ከተባለ በኋላ ከ፲፭፻፲፱ ዓ. ም. ገምሮ ቀጥሎ በአሉት ዓመቶች ውስጥ በአትሪሽ ፣ በጀርመን ፣ በፍላንድር (የዛሬው ቤልጅክ) አገሮች ላይ ነገሠና መጨረሻውንም የዓለም ንጉሠ ነገሥት መባል ይገባኛል የሚል ምኞት ስለአደረገበት የፈረንሳይን ግዛት ከፍራንሷ ፩ኛ ለመቀማት ቢኮከ ፣ ፖቪ ፣ በሚባ ለው ሥፍራ ላይ እየወጋ ንጉሡን ሳይቀር ማርኮ ብዙ ግዛት ወስዶበት ስሜን አፍሪ ካንም የራሱ ግዛት ለማድረግ ከቱርኮች ጋር በቱኒዝ ፣ በአልገሪ ጦር እየላከ ራሱም ሄዶ አልቀናው ብሎ ሲመለስ ተናዶ ዘውዱን ከኔ የታደለ መስፍን እንዳለ ይሸከ ምህ” ብሎ ወደ ባሕር መወርወሩን ከዚህ በፊት ጽፈናል ። ይሁን እንጂ በአውሮፓ ብዙ መንግሥታትን በውስጡ አስገብሮ ሮማን ጭምር ስለያዘ እንደጥንት ሮማው ያን ደንብ “ቍጣር” ተብሎ ዘውድ ለመጫን አሰበ ። ይኸን ምኞቱን ለመፈጸም ሊቀ ጳጳሱ ለፈረንሳይ ንጉሥ ለፍራንሷ ፩ኛ በማገዝ እምቢ ብለውት ቆይቶ ሻርልም በጳጳሱ ላይ የሮማን ሊቀ ጳጳስ ወግና ሥነ ሥርዓት በፍትሐትና በንስሐ የሚቀበሉ ትን ነቅፈው የተነሡትን ሉተርንና ተከታዮቹን እየደገፈ በሮማም ከተማ ወታደሮ ቹን እየለቀቀ ሲያዘርፍ ቆይቶ ነበር ። በዚህ ሁኔታ ላይ እንዳሉ የቱርኮ ሱልጣን በያለበት በአውሮፓም በአፍሪካም እየወጋ በክርስቲያን አገሮች ላይ በጣም ስለተ ጫነና ለክርስትና አቅዋም አስጊ ሁኔታ ስለፈጠረ ሊቀ ጳጳሱ የቀድሞ አሳባቸውን ለውጠው ከሻርል ጋር ባለው ጠብ ምክንያት ከሶሊማን ጋር ተስማምቶ የነበረውን ፍራንሷን ከሶሊማን ጋር ውሉን አፍርሶ ከክርስቲያኑ ከሻርል ፩ኛ ጋር እንዲሰማግ አደረጉ ። ራሳቸውም እስከዚህ ድረስ እምቢ ብለው ያቆዩትን አሁን ግን በ፲፭፻፴፫ ዓ. ም. ላይ (1) ጳጳሱና ሻርል ፩ኛ እርቅ አድርገው ጳጳሱም በዚች ቦሎኝ በምት

(1) ኩልቦ ፲፭፻፴ ዓ. ም. ላይ ሲያደርገው በፍጹም ተሳስቷል ። ምክንያቱም የቱርኮን ደብዳቤ ለጳ ጳሱ የተጻፈው ፲፭፻፴፫ ዓ. ም. ግንቦት ፳፭ ቀን ነው ። ፪ኛ ሾሎም የኩልቦ መጽሐፍ ገጽ 107

ባል ከተማ ለሻርል ጅኛ የንጉሠ ነገሥትነት (የቁሣርነት) ዘውድ ጫኑለት = በዚህ ቀን በኢጣልያ አገር በቦሎኝ ስለዚህ ስለቁሣርነት ንግሥ በሻርል ጅኛና በሊቀ ጳጳሱ መሪነት በተዘጋጀው ትልቅ በዓል ለመገኘት ከየአውራጃው ለበዓሉ የተሰበሰቡ ቡት መሣፍንትና መኳንንት ሊቃውንት ብዙ ስለነበሩ በዓሉ የደመቀ ሆኖ ውሏል።

በዚህ ስብሰባ ላይ ስለሥርዓተ ንግሡ ብቻ ሳይሆን እላይ እንዳመለከትነው የቱርክ ሱልጣን ኃይሉ በጣም እየበረታ በመሄዱ ኢየሩሳሌምንና ግብፅን ከወዲህም የአውሮፓን የባልካንን አገር ሁሉ እየወረረ ስለያዘና የክርስቲያንን ሃይማኖትም ሊገለብጥ ነው ተብሎ ሥጋት ነበርና ቱርክን ለመቃወም ክርስትናን ለመጠበቅ ያንድነት ጉራ ለማጽናት ንግግር ለማድረግ ሊቀ ጳጳሱና አዲሱ ቁሣር አሰቡ። ስለዚህ ቱርክ ጠቅላላውን የክርስቲያንን አገር ቢያስፈራ በበኩሉ ሻርል ጅኛ በአውሮፓ ፈረንሳዊን በቀጥታ ስለአስፈራ የፈረንሳዊ ንጉሥ ፍራንሷ ጅኛና የቱርክ ሱልጣን ሶሊጣን ትልቁ የቃል ኪዳን ንደኛ ሆነው ቆይተው የነበረው በዚህ ጊዜ ተለዋውጦ አዲስ መልክ እበጅቶ ክርስቲያኖቹ አስጊውን የቱርክ ኃይል ለመቃወም አዲስ ጉራ አበጁ።

የኛ መንግሥት ለዕርዳታ ተሰፋውን የጣለበት የፖርቱጋል ንጉሥ ዮሐንስ ፫ኛ በዚህ በዓል ስለርሱ ሆኖ እንዲያከብር ወኪል አድርጎ የላከው ደም ማርቲኖ የሚባለውን የቅርብ ዘመዱን ነበር። በዚህ ጊዜ ከኢትዮጵያ እንደ አው. ቍጥር በ፲፰፻፳፯ ዓ. ም. የሄደው የኢትዮጵያ ንጉሠ ነገሥት መላክተኛ ፍራንጌስኮ አልቫ ሬጽ ከዓፄ ልብነ ድንግል ለሊቀ ጳጳሱ የተላከውን ደብዳቤና የወርቅ መስቀል ይዞ ከደም ማርቲኖ ጋር አብሮ ሆኖ በዚህ ጊዜ ከሊብን ወደ ኢጣልያ አገር መጡ። ዲጋ ዘአብን ግን ንጉሡ በደብዳቤው እንደገለጸው በቤተ መንግሥቱ አስቀርቶት ነበር። ቀድሞውንም ከኢትዮጵያ ሲነሡ ዲጋ ዘአብ ወደ ዮሐንስ ፫ኛ አልቫሬጽ ወደ ሮማ ጳጳስ ተልከው ነው የሄዱት።

የሆነ ሆኖ የፖርቱጋል ንጉሥ ዮሐንስ ፫ኛ ዋና መላክተኛ ደም ማርቲኖ ዓፄ ልብነ ድንግል ለፖርቱጋል ንጉሥ ለአማኑኤልና ለራሱም ለዮሐንስ የላኩትን ደብዳቤ ጨምሮ ከሸኝው ከንጉሡ ከዮሐንስ ደብዳቤ ጋር አያይዞ እንደዘመኑ ልማድ በፍርሃት እጅ ነሥቶ ለትልቁ ሊቀ ጳጳስ ለቀሌምንጦስ አቀረበ።

ዓፄ ልብነ ድንግል ለአማኑኤልና ለዮሐንስ የጻፉትን ደብዳቤዎች ከዚህ ቀደም ስለተመለከትን አሁን የፖርቱጋል ንጉሥ ከነዚህ ደብዳቤዎች ጋር እንደ አባሪ አድርጎ ለሊቀ ጳጳሱ የላከውን የራሱን ደብዳቤ ትርጉም እንመልከት። ባለፉትም ደብዳቤዎች ባሁኑም በወደፊቱም ትርጉም ውስጥ የታጠረው ቃል እኔ ነገሩን ለማብራራት ያገባሁት መሆኑን የቀረው ትክክለኛው የጥንቱ ቃል መሆኑን ለአንባቢ አስቀድሜ አስገንዝባለሁ።

«የፖርቱጋል ንጉሥ ዮሐንስ ለሮማ ሊቀ ጳጳስ ለቀሌምንጦስ ፯ኛ የላከው እክባራውና ታዛዥ ልጁ ዮሐንስ በእግዚአብሔር ፈቃድ የፖርቱጋልና የአልጋርብ (ደቡብ ፖርቱጋል) ከዚያም አልፎ የአፍሪካ ባሕር ንጉሥ የጉይኔ እስከ ሕንድ ድረስ ከፋርስ እስከ ዓረብያ እስከ ኢትዮጵያ እየተጓዘ የሚገዛው የመርከብ ገታ በኢየሱስ

ክርስቶስ ቅዱስ አባት በእምላካዊ ፈቃድም በዓለም የሚገኘው የቤተ ክርስቲያን ሁሉ አለቃ ለሆነው ለቀሌምንጦስ ፯ኛ ዘለዓለማዊ ደስታ ይሆንለት ዘንድ ይመኛል =

ጌታዬና አባቴ ሆይ እስካሁን በወሬ ዝናቸውን የምንሰማው በሩቅ አገር የሚገኙት ሕንድና ኢትዮጵያ እኛ ወዳለንበት የክርስትና ግንባር ይገቡ ዘንድ በጥብቅ እነሱን እየፈለጉ ማግኘትና መሳብ ለእግዚአብሔር ደስ የሚያሰኝ ለክርስትና አንድ ነት የሚጠቅም መሆኑን ዘወትር አስባለሁ = ይኸን የመሰለው አሳብ ከሕሊናዬ ሁል ጊዜ እንዳለ ሳላሰበው በእግዚአብሔር ፈቃድ የፖርቲጋልን ዘውድ ከደፋሁ ወዲህ የአረመኔዎቹን አገር ብዙ ደሴት እየፈለጉ እንዲያገኙ የጦር አለቆቹን የሚያስፈልገውን መሣሪያ እያስያዝሁ በመርከብ በያለበት በመላክ የተቻለኝን ሁሉ አደረግሁ = እንደዚህም መጣሬ በእነዚህ አገሮች የሚገኙትን አረመኔዎችና አሕዛብ ወደ ክርስትና ሃይማኖት ለማምጣት ምናልባትም በየባሕሩ ጠረፍና በየአገሩ በክርስቶስ የሚያምን ሕዝብ እንዳለ ለመመርመር እንጂ ለሌላ ጉዳይ አይደለም = እግዚአብሔር አሳባችንን ፈጽሞ አስደሰቶ የጉይኔ (ምዕራብ አፍሪካ ጊኔ) አገሮች በሙሉ ተገኝተው የማኒ ኮንጎ (ኮንጎ) ንጉሥ ፋጥሩ ከበረከተው ዜጋው ጋር የክርስትናን ጥምቀት ተቀበለ = ሌሎችም ቀድሞ አረመኔ የነበሩ የዓረብ ፣ የፋርስ የሕንድ አገር ሰዎች በእጃችን ከገቡ በኋላ አንዱ የሌላውን ምሳሌ እየተከተለ ወደ ሃይማኖታችን ገቡ = ይኸንንም ጉዳይ ወደ ፍጻሜ ለማድረስ በየአገሩ በየሥፍራው የጠፋው መርከባችን ፣ ያለቁት የጦር አለቆችና ፈረሰኞች ከነጭፍሮቻቸው ፣ ያወጣነው የገንዘብ ወጭ ብዙ መሆኑን እያወቅን ይህ ቅዱስ ሥራ ለክርስትና ሃይማኖትና ለግዛታችን መስፋፋት የሚጠቅም መሆኑን በመረዳት ይህ ጉዳይ ወደፊት እንዲቀጥል ከማድረግ በቀር ቸል አላልንም =

የጦር አለቆቻችንም የኛ ምኞት ምን እንደሆነ በመረዳት ከዚህ ቀደም በሕይወት ያለ ሰው ያልሰማውንና ያላገኘውን አገር እስከ ቀይ ባሕር ወሰን ድረስ በጥንካሬ ዘልቀው ያዙ = የዚህም አገር ወረዳ ጥንታዊና በቲርኮችና በአረመኔዎች ውስጥ የሚገዛ ነው = ይኸም አገር የማይደረስበት ነው ለማለት እንኳን ባይቻል እስከ ዛሬ ድረስ ለኛ የተደበቀ ስለሆነ አሁን ለደረሰበት የቻለው በባሕር ላይ መርከባችን በብዙ ማዕበል ከተቸገረና ወታደሮቻችን ብዙ ጦርነት ከአደረጉ በኋላ ነው = የዚህም ወረዳ (ኤርትራ) ከተገኘ በኋላ ወደ ካህኑ ዮሐንስ (ዓፄ ልብነ ድንግል) ግዛት ወደ ኢትዮጵያ መግባት ተቻለ = እርሱና በግዛቱ ያሉት ሁሉ በክርስቶስ የሚያመልኩ ናቸው = እርሱም ወደኛ ሃይማኖት (ካቶሊካዊት) እንዲገባ አባብ ሰውም ነገሩንም አስረድተውም ተከራክረውም የክርስቲያን መሣፍንት ለሚያከብሩምና ለሚፈሩም በምድር የኢየሱስ ክርስቶስ እንደራሴ ለሆኑት በቅዱስ ጴጥሮስ ወንበር ለተቀመጡት ለቅድስናዎ ታዛዥ እንዲሆን ስል መላክተኞች ላከሁ = ይኸም ታላቅ ንጉሥ በመልክቶቹ ተደሰቶ መላክተኛውን ብዙ ጉዳይ አሲዞ ወያኔ ላከ = ነገር ግን በዚህ ጊዜ መካከል ጌታዬና አባቴ (አማኑኤል) ሞቱ እኔ ስለተተካሁ ይኸንን ያባቴን ሞት በዚህ አገር አቅራቢያ አገር ለሚያቀኑት የጦር አለቆች

እንዲነግሩት አደረግሁ ። ስለካቶሊክ ሃይማኖት ጉዳይ የላከሁበት ተረጽሞ ማየት ለኔ ታላቅ ደስታ ነው ። እርሱም የላከሁበት ጉዳይ መልካም በመሆኑ ተደስቶ በቶሎ አሁንም በቤተ መንግሥቱ የሚገኘውን መልክተኛውን (ጸጋ ዘአብን) ላክ ብኝ ። ይኸም መልክተኛ የመጣው ቀድሞ ከአባቴና ከጌታዬ (አማኑኤል) ወደዚሁ ንጉሥ (ልብነ ድንግል) ተልኮ ከነበረው ፍራንቼስኮ አልቫሬጽ ከሚባለው ቀዳሲያ ችን ጋር ነው ። እነሆ አሁንም ይህ ሰውዬ (አልቫሬጽ) ወደሮማ ለቅድስናዎ አክብ ሮቱን ለማቅረብ ከዚሁ ንጉሥ ተልኳል ። አልቫሬጽንም እስካሁን በዚህ አገር ያቆ የነው የተወደደውን የወንድማችን (ወይስ የእህት) ልጅ አማካሪያችንና መልክተኛ ችንን ፖርቱጋሉን ማርቲኖን ወደሮማ እስክንልከው ድረስ ነው ። አሁን እነሆ በጌ ታው ስም ታዛዥነትን ሊያቀርብልዎ የመጣውን የዚህኑ የኢትዮጵያን ንጉሥ መላ ክተኛ ጌታውን አልቫሬጽን እንዲያቀርብልዎ ልክነዋል ። ይኸው ንጉሥ ወደኛ የላ ካቸውንም ሁለት ደብዳቤዎች (አንዱ የአማኑኤል መሆኑ ነው!) እንዲያቀርብልዎ አዘነዋል ። ይህ መልክተኛችን በማናቸውም ረገድ ስለዚህ ጉዳይ የሚነግርዎትን ሁሉ እንዲያምኑትና እንዲቀበሉት እለምንዎታለሁ ። ይኸም ሲሆን በዚህ ታላቅ የቅድስና ቦታ ላስቀመጠዎ ሕያው አምላክ ምሥጋና እናቀርብ ዘንድ ምክንያት ሆኖናል ። ይኸንንም የቅድስና መንበርዎን በሚገባ በጽድቅ በርትፅ በቅድስና ስለ አስተዳደሩት እነሆ አሁን ደግሞ አዲስ ዓለም አዲስ ወደተቀደሰችው የሮማ ቤተ ክርስቲያን መጥቶ ታዛዥዎ የሚሆን ^{ISRA} ኪዳን ጓደኛ ማግኘታችን ነው ። ይኸም ሲሆን ጠባቂውና አለቃው ለሆኑት ለክርስቲያን አንድነት መስፋፊያ የሚ ሰጠው ጥቅም ወሰን የለውም ። በኔ በኩል ይኸንን ታላቅና ኃይል የሆነ ንጉሥ ከአረ መኔነት (1) ወደ ክርስትና ሃይማኖት (ወደ ካቶሊክ) ልስበው ላስቻለኝ ለእግዚአብ ሔር ምሥጋና እያቀረብሁ በፍጹም ደስብሎኛል ። ይኼም ሃይማኖት ፅድገትና ድል የምታገኘው በዘመናችን ኢትዮጵያን ከአውሮፓ ጋር በቃል ኪዳን ያሠርናት እንደ ሆነ ነው ። እግዚአብሔር ሃይማኖትን እንዲጠብቅ ረዥምና የደስታ ፅድሚያ እንዲ ሰጥዎ እለምናለሁ ። በግንቦት ፳፰ኛ ቀን ፲፭፻፴፪ ዓ. ም.» (2) ።

ያዜ ልብነ ድንግልና የቶሎንስ ፫ኛ ጉዳይ የእስላሙን መንግሥት ተርክን ለመ ቃወም በርሱ ጥላ ውስጥ የሚተዳደሩትን ግብፅን ፣ ዓረብን በጦር ኃይል እያስገደዱ ወደ ክርስትና ለመመለስ በማሰብ የሁለቱ አሳብና ምኞት አንድ ነው ። ነገር ግን በዚህ መላካክ ዓዜ ልብነ ድንግል ከግራኝ ወረራ በፊት ይመኙት የነበረው አንድ ኃይለኛና ሥልጣን የሆነ የክርስቲያን መንግሥት ጓደኛ አግኝተው ከርሱ ጋር ሆነው እስላሞችን ከወጉ በኋላ በወሰናቸው ያለውን አገር እየዩዩ እርቶዶክሣዊ ሃይ ማኖታቸውንና ኢትዮጵያዊ ግዛታቸውን ለማስፋፋት ይሆናል እንጂ ለፖርቱጋል መንግሥትና ለካቶሊክ ቤተ ክርስቲያን መግሪያ ለመሆን አይደለም ። ይህም የማ

(1) ካቶሊኮች ከኬልቱዶን ጉዛዔ ወዲህ የእስክንድርያንና የኢትዮጵያን ቤተ ክርስቲያን እንደ መና ፍቃትና እንደ ውጥገን ቆጥረው አሁን አረመኔ የሚለው ስለዚህ ይመስላል ። በኛም ወገን አሁን ችግር ቢያቀረርበንም የነሱን ካቶሊካዊ ሃይማኖት ሁልጊዜ እንደሰደብን ነው ።
 (2) Dernière partie.....ጋ. temporal 1ጽ 245 - 247

ይከናወን ቢሆን እስከ ዘመናቸው ድረስ የያዙት ሰፊው ግዛታቸው በእዳሎች ዘንድ የበላይነታቸው ከጥንት ተያይዞ እንደመጣው ተፈርቶና ተከብሮ እንዲኖር ነው ።

የፖርቱጋል ንጉሥ ዮሐንስ ደግሞ በበኩሉ በሃይማኖት አባቱ በሮማ ሊቀ ጳጳስ ፊት ሊያስመካውና ሊያስመሰግንው የሚችለውን አዲስ አገር እየከፈተ በካቲ ሊክ ቤተ ክርስቲያን ሥርዓት እያጠመቁ ብዙ ሕዝብ ወደ ካቶሊካዊት ቤተ ክርስ ቲያን ከግምገማት ጋር ያገሩንም ግዛት ለማስፋት ነው ። በዚህ ረገድ እስከዚህ ዘመን ድረስ ጳጳሷን ከእስክንድርያ ፓትርያርክ እየተቀበለች በተዋሕዶ ሃይማኖት ጸንታ የኖረችውን ኢትዮጵያን በሮማ ቤተ ክርስቲያን ውስጥ እንድትተዳደር ለማ ድረግ ነው ። የፖርቱጋል ንጉሥ ከተዋሕዶ ወደ ካቶሊካነት መመለሷን እንጂ የኢ ትዮጵያን የመሬቷንና የፖለቲካ ግዛቷን ለጊዜው የተመኘ አይመስልም ። ስለሃይ ማኖቱ መላክተኞቹን ልኬ ወደኛ ሃይማኖትና በቅድስናዎ ሥልጣን ውስጥ ታዛዥ እንዲሆን እሺ አሰኝቸው እርሱም መላክተኛውን ልኮ ይኸው በቤተ መንግሥቱ ይገኛል ብሏል ። ነገር ግን ያዩ ልብነ ድንግልና የፍራንቼስኮ አልቫሬድ ንግግር በጠቅላላው በክርስቲያንነታችን እንተሳሰብ በቃል ኪዳን አንድ እንሁን የተባባሉ ትን መልክተኞቹና ቸልተኛው ጸጋ ዘአብ ግን አስተናጋጆቻቸውን ለማስደሰት እያሉ ኢትዮጵያ ከነንጉሷ ካቶሊክ ሆነዋል ብለው ለንጉሡ ነግረውት ይኸንኑ በፍ ጾም አምኖ ይሆናል ።

የሆነ ሆኖ ዓፄ ልብነ ድንግልና ዮሐንስ ፫ኛ በየግላቸውና በየልባቸው ምኞታ ቸው የጉዳያቸው አሳብ ቢለያይም ስለፖለቲካ ያላቸው አስተያየት አንድ ነው ። ሁለቱም ስለ እስላም ውድቀት ፣ ስለክርስትና መስፋፋት ያሰባሉ ። ይሁን እንጂ ኢትዮጵያ ያለፈው አክሱማዊ ገናንነቷ ቀዝቅዞ በዚህ ዘመን ከታናናሽ መንግሥ ታት የምትቆጠር ስትሆን ፖርቱጋል ግን በዓለም የገነነ የጦር ወታደሩ የደረጀ የባ ሕር መርከቦቹ በያለበት እየሄዱ ከታላላቅ መንግሥታት ጋር እየተዋኑ ግዛት የሚ ቀሙ ፣ በዚህም ዘመን እንደሻርል ፩ኛ የፖርቱጋላ ንጉሥ ዮሐንስ ፫ኛና የጦር አለ ቆቹ ለክርስቲያን ሁሉ ተሰፋና አለኝታ ሆነዋል ። በነእለ እስክንድርስ ፣ በነአት ናቴዎስ ጊዜ በጠቅላላው በቁስጥንጥንያ መንግሥት ገናና የሊቃውንት መሰብሰ በያ የነበረችው የእስክንድርያ ከተማና ቤተ ክርስቲያን ባሁኑ ጊዜ አገሩን በፊት ዓረቦች ቀጥሎም ግብጾች አሁንም ተርኮች ስለያዙት በፍጹም እንኳን ባትጠፋ ክብ ሯም ሥልጣኗም ጨርሶ ወድቋል ። ሱልጣናቹ ፓትርያርኩን እንደፈቃዳቸው እየ ጠሩ ያሥሩ ይፈቱ እንደነበረ ሁሉ ባለፈው ተመልክተናል ።

ስለዚህ ከቀድሞ ዝምሮ በፈረንጆቹ ነገሥታት እየተደገፈ በታላቅነት የኖ ረው የሮማ ሊቀ ጳጳሳት ግን አሁንም ገናንነቱ ያላቋረጠ የፈረንጆቹ መንግሥታት ሥጋዊ ሥልጣን በተዘረጋበት ሁሉ መንፈሳዊ ሥልጣኑ አብሮ የሚዘረጋ ስለሆነ ዓፄ ልብነ ድንግል ይኸን ሁሉ በማመዛዘን ሁለቱ አብያተ ክርስቲያናት አንድ ባሕ ርይ ሁለት ባሕርይ እያሉ የሚከራከሩበትን ወደጉን ትተው ላገራቸውና ለመንግሥ ታቸው ደህንነትና ሥልጣኔ ሲሉ የእስላሞቹን እያደር ማየልና ማስጋት በማመዘ

ንና በመፍራት የፖርቲጋሎችን አንዳንድ የሃይማኖት ምኞት በቃል ንግግር ተቀብለው እንደሆነ እይታወቅም ።

አሁን ግን የዚህን ጉዳይ እናቆይና ወደ ዋናው ጉዳይ እንመለስ ። ደም ማርቲና ከዚህ በላይ ከፈረንሳይኛ ወደ አማርኛ የተረጉምነውን የንጉሡን ደብዳቤ ለሊቀ ጳጳሱ አቅርቦ ተነጋግሮ ከጨረሰ በኋላ በርሱው አማካይነት የኢትዮጵያ ንጉሥ ያዜ ልብን ድንግል መልክተኛ ተብሎ ፍራንቼስኮ አልቫሬድ በተራው ቀረበ ። የገን ቴምፖራል መጽሐፍ በዘመኑ ከጉባዔ ጸሐፊ ላይ ቀድቶ እንደሚለው አልቫሬድ የሊቀ ጳጳሱን መዝሙሪያ እግሩን ከዚያ እጁን ቀጥሎ ጉንጨን ስሞ ከኢትዮጵያ ንጉሥ የተላከውን የወርቅ መስቀልና ደብዳቤ አቀረበ (1) ። ምናልባት እንደዚህ ያለውን አሳሳም አልቫሬድ ያደረገው ዓፄ ልብን ድንግል አዘውት በርሳቸው ስም ይሆናል ።

የመስቀሉ ወርቅ ሚዛኑ አንድ ሊቨር (ግማሽ ኪሎ?) መሆኑን ደብዳቤውም መዝሙሪያ ከኢትዮጵያ ቋንቋ ወደ ፖርቲጋል ተተርጉሞ የነበረውን አሁን ደግሞ ወደ ላቲንና ወደ ኢጣልያ ቋንቋ ተተርጉሞ በሊቀ ጳጳሱ ዋና ጸሐፊ ተነባ ሊቀ ጳጳሱ እንደሰሙት የገን ቴምፖራል ጽሑፍ ይገልጻልናል (2) ።

ዓፄ ልብን ድንግል ለርማ ሊቀ ጳጳስ ለቀሌምንጦስ ፯ኛ የላኩት ደብዳቤ ለፖርቲጋል ንጉሥ ከላኩባቸው ደብዳቤዎች ፳፻፲፫ ያህል ልዩነት የለውም ። ደብዳቤዎቹ ሁለት ናቸው እንደኛውን የመጨረሻውን አንባቢ ይመለከታቸው ዘንድ ከትርጉም ወደ ትርጉም ሲዘዋወር ከወረደበት ከቀድሞው ፈረንሳይኛ ላይ ከዚህ እንደሚከተለው ተርጉሟል ።

«የሚታየውንና የማይታየውን ለማይንና ምድርን በፈጠረ ሁሉን በሚችል በእግዚአብሔር አብ ፣ ከአምላክ እውነተኛ አምላክ ከብርሃናት እውነተኛ ብርሃን በሆነ ከጥንት ዝምሮ ከአብ ጋር አንድ በሆነ በእግዚአብሔር ወልድ ፣ ከአብ በሠረፀ በሕያው እግዚአብሔር በመንፈስ ቅዱስ ስም ። እኔ በእግዚአብሔር ጸጋ የነገሥሁ ፣ እንበላ (ወናግ) ሰገድ ተብዬ የተሠየምሁ ፣ ነገር ግን ደንበኛው ስሜ እጣን (ልብን) ድንግል ይኸውም ማለት ድንግል ያበራችለት ፣ የጻዊት ልጅ የሰሎሞን ልጅ የበእደ ማርያም የናሁ (ናዖድ) ልጅ በሥጋ ፣ የቅዱስ ጴጥሮስና የቅዱስ ጳውሎስ ስም ልጅ ። ትልቁ ጌታ ቅዱስ አባት ሆይ ሰላም ላንተ ይሁን ። ኃያሉና ቅዱስ ፣ የዓለም ጳጳሳት አለቃ ፣ ሁሉ የሚፈራረህ ፣ ሕያው የሆነ ሁሉ ባንተ ላይ ሊራገም የማይገባው ፣ የነፍሳት ገዥ ፣ የብፅአተኞች ወዳጅ ፣ የሃይማኖት ሰባኪና ጌታ ፣ ሕሊና ንና እውነትን የሚቃወሙ ነገሮች ጠላት መልካም ሥርዓትንና ልማድን አፍቃሪ ፣ ቅዱስ የተባረከኸው ከሁሉ በሁሉም ላይ የተመሰገንኸው ከእግዚአብሔር ቀጥሎ ሥልጣንና ክብርን ላንኸው ላንተ የሁሉ አባት ለሆንኸው ለቅዱስ አባት ከሌሎች ጳጳሳት የበለጠ ቅዱሳን ሐዋርያት (፫፻፲፰ ሊቃውንት?) እንዳዘዙት አክብራ ታዛ

(1) ገን ቴምፖራል ገጽ 257 - 262
(2) ገን ቴምፖራል ገጽ 263

ኸህ እሆናለሁ = እንደ ንጉሥም ፈርቼ አክብርሃለሁ በቅዱስ ጴጥሮስ ፈንታ (የቅዱስ ጴጥሮስ ተከታይ ነህ ብዩ) አክብራ እሰግድልሃለሁ እኔ እንደጌታ ዬና እንደ አባቴ እንደም መለከትህ እንተም እንደልጅህ እንድትመለከተኝ ከልቤ እለምንሃለሁ = ከሮማ የመጡት በነገሩኝ ብቻ መንበረ ጵጵስናህን በአክብሮት እመለከታለሁ ከሁሉ ቦታ ከኢየሩሳሌምም መንበረ ጵጵስናህንና የቅዱሳንን የሐዋርያትን በር ለመጉብኘት ይመጣሉ፤ ከርስቲያን በመሆናቸውም በጉዟ ቸው ሁሉ ችግር አይገጥማቸውም እንደ መልአክ የምቆጥረውን መልክ ህን ለማየት ቅዱሳን ንግግሮችህን ለመስማት እመኝ ነበር = ነገር ግን ለጊዜው አልሆነልኝምና እስከዚያ ድረስ መልአክትህንና ቡራኪህን እየሳ ከህ እንድታጽናናኝና በክርስትና ሃይማኖት እንድታጸድቀኝ እለምንሃለሁ = የጠባ ቁነት (እረኝነት) ተለበትህን ስታደርግ የኔን የወዳጅነት አክብሮት እንድታሰብ = እነዚህንም በደብዳቤ የምልክልህን ጥዕመ ቃሎች እንድትከክር እለምንሃለሁ = በዚህም ላይ ሰላም ሲጨመርበት የሰው ልጅ ደስታው የተጠማ ሰው በቀዝቃዛ ውኃ እንደሚረካ፤ ሙሉ ይሆናል = እኔም በዚህ ረገድ ከኔ አገር ርቆ የሚገኘውን ያንተን ቅድስና የሚመለከተውን ጉዳይና የክርስቲያኖቹን መግናንት ወሬ መስማት ደስታ ይሰጠኛል = ዛሬም በቀላል መላላክ የተቻለው የፖርቱጋል ንጉሥ በርገራጌው መንገዱን ስለከፈተ መልክተኞቹን ገና አባቴ (እማኑኤል) በሕይወት ላለ ልኩብኝ ስለነበረ እኔም ከዚያ ወዲህ ከማንም ከክርስቲያን ንጉሥም መስፍንም ጳጳስም መልክተኛም ደብዳቤም አልተቀበልሁም = እንድ ብቻ ደብዳቤ ቀድሞ ከኤውዠን ጳጳስ (ወደ 99 ዘርግ ያዕቆብ) መጥቶ ነበር = ከብዙው ንግግሩም ውስጥ እንዳንዱ ልጅ ገን ፖሌዎሎግ የሮማውያንና የቀስጥንጥንያ ንጉሥ ከመሞቱ በፊት ወደ ቅዱስ ጉባኤ የቀስጥንጥንያን ፓትርያርክ ብዙ ጳጳሳትና ኤጲስ ቆጳሳት አስከትሎ እንደመጣ ከመጡትም ውስጥ የአንጻዚያ፣ የእስክንድርያ፣ የኢየሩሳሌም ፓትርያርክ መላክተኞቹ ተጨምረው መጥተው ቀድሞ በጥርጣሬና በወንጌል አሳብ ልዩነትና ክርክር የነበረው ቀርቶ ዛሬ በክርስትና ሃይማኖት ፍጹም ስምምነት አድርገው ጳጳስም በጉባኤው የነበሩትን ሁሉ እንደወደዳቸውና እንዳከበራቸው ይገልጻል =

አሁን ግን እላይ የተጠቀሰው ሊቀ ጳጳስ ኤውዠን ልኮት የነበረውንና እስካሁን ድረስ አክብረን ያቆየነውን መጽሐፍ በውስጡ ያልታረመ ነገር ስላለበት መልኬ ይኸው ልኬዋለሁ = ከዚህም ጋር ስለሊቀ ጳጳሱ ቡራኬና ኃይል የሚናገረውን ልኬያለሁ = መጽሐፉም ከባድ የሆነው የጳውሎስ መልአክት (ለአሕዛብ) ስለተጨመረበት ነው = ይኸንንም መጽሐፍ በፊት ከኤውዠን ዘንድ ተልከው ወደኛ ያመጡት የክርስቶስ አገልጋይ የሆኑት ቴዎዶር፣ ፒዩር፣ ዲዲም፣ ገርኸ (ቴዎድሮስ፣ ጴጥሮስ፣ ዲድምያኖስ፣ ጊዮርጊስ) ይባላሉ = የዚህንም የመልክትና የመጽሐፍ ጉዳይ መዝገብዎን (አርሰብዎን) ቢያስመረምሩት ነገሩ ሊከበር የሚገባ ለልጅ ልጅ ሊተላለፍ የሚችል ዋና ገንዘብ መሆኑን ሊገነዘቡት ይችላሉ = እኔም ደስ የሚያሰኝዎትንና የሚያዙኝን ለመፈጸም ዝግጁ ነኝ = ይኸንንም የማደርገው ሮም ሆነው በዓለም ላይ ለመፍረድ በተመደቡት በቅዱሳን ጴጥሮስና ጳውሎስ

ከተማ ላይ ለመታሰቢያ የሚሆን ነገር፣ ተቆይቶ የሚሞት ሰው ሕያውና ደስተኛ መሆን ስለማውቅ የአምላክምን ጸጋ የሊቃውንቱንም ጉባዔ ሞገስ ለማግኘት ስል ያሁኖቹን ደብዳቤዎች ላክሁብም = ከዚህም ጋር ተስፋ የማደርገው ቡራኬምን እንዲልኩልኝ ነው ። ቀጥሎም ሥዕሎች ይልቁንም የቅድስት ድንግል ማርያምን ቢልኩልኝ ከትልቅ ስጦታ ቆጥራ አምላካዊ አሳብዎ (ውለታዎ) በልቤ ተቀርጾ ይኖራል ። ከዚህም በተረፈ የመጻሕፍት ሊቃውንትና መምህራን ሥዕልም ሰይፍም አናጢም ገንቢም ፣ እጡብና ድንጋይ ጠራቢዎች ፣ መለከት እምቢልታና ይኸን የመሳሰለውን ሁሉ የሚሠሩ ሙዚቀኞች ይላኩልኝ ። እኔም እነዚህ ሁሉ ቢመጡ በመልካም ይገባቸውን ሳላስቀር በትርፍ የምሰጣቸውንም አንዳንድ ነገር ሳልቆጥር ወደ አገራችንም መመለስ ደስ ይለናል ባሉ ጊዜ ሳላውክ በነፃነት ለቅቆ እንደምሰዳቸው አሁን የምሰጠው ተስፋ የተረጋገጠ ነው ። ማንንም ቢሆን በግድ ባገሬ ላይ ማስቀረት አልወድም ። ቅዱሱ አባት ሆይ በጉረቤትዎ ያሉት (ፖርቲጋል ፣ ፈረንሳይ ፣ ጀርመን ፣ ኤስፓኝ) ልጆቻዎ የክርስቲያን ነገሥታት ባንድነት ተሰማምተው በአሕዛቦቹ በመሐመድ ተከታዮች ላይ ትልቅ ያለም ጦርነት ለማድረግ የሚነሡት መቼ ነው? ። አለመስማማታቸውስ በምን ምክንያት ነው? ብዬ ልጠይቅዎት እወዳለሁ ። እኛ ክርስቲያኖቹ ባንድነት ብናብር ኖሮ በመዲና የሚገኘውን የመሐመድን መስገድ ማፍረስ እንችል ነበር ።

ISIC

ስለዚህ እነዚህ የክርስቲያን መንግሥታት እንዲሰማሙ እንዲያዟቸው እርስዎም የዚህን ነገር አሰባሰብ የክርስቲያንን አንድነት ለመጠበቅ እርዳታዎንና አዳኝነትዎን እንዲፈጽሙ እለምንዎታለሁ ። የኔ የመንግሥቱ ወሰን በመሐመዳውያን እርስ በርሳቸው በሚደጋገፉት እስላሞች የተከበበ ነው ። እነሱ ይኸን ሲያደርጉ (ሲደጋገፉ) እኛስ የክርስቲያን መሣፍንትና አለቆች የሆንነው ባንድነት ልንደጋገፍ የሚገባን ጊዜው አሁን አይደለምን ፤

በወሰኔ ላይ አንድ የእስላም ንጉሥ አለ ። እርሱም የኔን ጦር መመከት ስለአቃተው ከሕንድ ፣ ከፋርስ ፣ ከግሪብ ፣ ከግብጽ ነገሥታት ጋር ቃል ኪዳን እያደረገ ከነርሱ በሚያገኘው እርዳታ እኔን ያላንጃች ክርስቲያን ንጉሥ እርዳታ ብቻዬን ያለሁትን እየወጋ በጣም የሚያናድድ ታላላቅ ጦርነት አድርጎብኛል (1) ። ይኸንንም ሁሉ የምነግርም መሣሪያ እንዲላክና አሳቤ እንዲፈጸም ብቻ ሳይሆን እነዚህን ከወሰኔ ለመግፋት በማደርገው ጦርነት በጸሎትዎ እንዲያስቡኝ ለእግዚአብሔርም አደራ እንዲሉኝ ። እነዚህንም ተንኮላኞች የምዋጋበት መሣሪያ የሚሠሩ ልኝን እላይ የጠቀሱዎቸውን ሰዎች እንዲልኩልኝ እርስዎና ወንድሞቼ የክርስቲያን ነገሥታት እርዳታቸውን እንዲያደርጉልኝ ነው ። ከነርሱም ጋር በጸናቸው የክርስትና አንድነት ስለተሣሠርን ይኸንን እርዳታ ሊልኩልን አግባብ ነው ። ስለዚህም ስለልጁ ስለክርስቶስ ክብር ቀናውን አሳብዎን ይፈጽምልዎት ዘንድ እግዚአ

(1) በመገመገሚያ ጊዜ በ፲፭፻፳፭ ዓ. ም. ከግንፋግ ጋር ያደረጉትን ይሁን ወይም በ፲፭፻፲፯ ዓ. ም. ላይ የተደረገውን የግራኝንና የፋትኤልን ጦርነት መጥቀሳቸው ይሁን ተለይቶ አይታወቅም ።

ብሔርን እለምናለሁ ። ያሁኑን ደብዳቤና ገጸ በረከት በኃይሉና በትልቁ አማኑኤል ልጅ በዶም ዮሐንስ አማካይነት ታማኙና የተወደደው መላክተኛችን ፍራንጅስኮ አልቫሬድ እንዲያቀርብልዎት ልክዋለሁ» (1) ።

የደብዳቤው ቃል ይነስ ይብዛ ከዚህ በላይ የተገለጸው ነው ። ፍራንጅስኮ አል ቫሬድ ይኸን ደብዳቤ ባቀረበበት ቀን ሰለሆነው ሁኔታ የገናን ቴምፖራል መጽሐፍ በመጠኑ እንደዚህ ሲል ይገልጻልናል ። ጌታው ፍራንጅስኮ አልቫሬድ ደብዳቤውን ባቀረበ ጊዜ በራሱ ቋንቋ በፖርቱጋል የተናገረውን የፖርቱጋል ንጉሥ መላክተኛ (የዶም ማርቲኖ) ጸሐፊ በጉባዔ የተቀመጠው ሁሉ ይሰማ ዘንድ በላቲን ቋንቋ ተረጉመው ። ቃሉም ይህ ነው ፡- “ጌታውና የታደልኸው አባት ሆይ የላይኛውና የታችኛው ኢትዮጵያ ንጉሥ ካህኑ ዮሐንስ የምንለው ኃይሉና ከፍ ያለው ጻዊት (ዓፄ ልብነ ድንግል) የክርስቲያን ሁሉ አለቃ የጴጥሮስ ተከታይ የክርስቶስ እንደ ራሴ ለሆኑት ለቅዱስናዎ ያለውን ታዛዥነቱን በሰሙ እገልጻለሁ ዘንድ ላከኝ ። ይኸንም ትንሽ የወርቅ መስቀል እንደ ገጸ በረከት የላከልዎትን በደስታ እንዲቀበሉዎት እምኛለሁ ። ለዚህም ገጸ በረከት ግምት የሚሰጡት ትንሽ ለሆነው ለዋጋው አይደለም ። ነገር ግን ክርስቲያን ሁሉ ደገንነት ያገኝ ዘንድ ጌታችን ኢየሱስ ክርስቶስ ሕግምንና ሞትን የተሸከመበት የተከበረ መስቀል በመሆኑ ነው ። እንደዚሁም ታዛዥ ልጅ ላይቲን እንደሚያቀርበው ገጸ በረከት አድርገው ይቀጠሩት ።

አልቫሬድ ከዚህ በላይ ለተናገረው ቃል በሊቀ ጳጳሱ ልዩ ትእዛዝ የሊቀ ጳጳሱ ጸሐፊ ከዚህ የሚቀጥለውን መልስ ሰጠ ።

«በጣም የተቀደሰው አባታችን ሊቀ ጳጳሱ በቅን ልብ በአባትነት ፍቅር ደስ በተሰኘ ልብ በጣም ኃይል የሆነውን የኢትዮጵያን ንጉሥ የጻዊትን መልክተኛ ዶም ፍራንጅስኮ አልቫሬድን ከታዛዥነት ከገጸ በረከቱና ከደብዳቤው ጋር ተቀበለው ። በሩቅ አገር ካለው በጣም ክርስቲያን ከሆነ የውጭ አገር ንጉሥ የተከበሩ የሮማ ቤተ ክርስቲያን ወንድሞች ካርዲናሎች በተሰበሰቡበት ጉባዔ መላክተኛውን ልኮ የታዛዥነቱን ቃል በዘመኑ ስለአሰማው ለእግዚአብሔር ምስጋና አቀረበ ። ስለዋጋውም ብቻ ሳይሆን ስለላኪው ፍቅር ሲል ገጸ በረከቱን መስቀሉን በደስታ ተቀብሎ ያዘው ። የፖርቱጋል ንጉሥ ከላይኛውና ከታችኛው ኢትዮጵያ ንጉሥ ነገሥት ከጻዊት ጋር የቃል ኪዳን ዝምድና በማድረግ ጌታችንን አመሰገነ ።

በተረፈ የቀረው ከኢትዮጵያ ንጉሥ የቀረበለት ጉዳይ እንደ አገሩ ርቀት የተቻለው ሁሉ እየታየ እንዲፈጸም ቅዱስ አባት አዘዘ ። በአጠገቡ ላሉት ለሚወዱትና ለሚያከብሩት የክርስቲያን መሣፍንት እንደሚያደርገው ያባትነት ፍቅር የኢትዮጵያንም ንጉሥ በአጠገቡ እንዳለ እንደልጁና እንደወዳጁ ሊቆጥረው ወሰነ ። የኢትዮጵያ ንጉሥ ስለላካቸው ደብዳቤዎችም ጉዳዩ አንድ ባንድ እየታየ ካንተ (ከአልቫሬድ)ና ከፖርቱጋል ንጉሥ መላክተኛ (ዶም ማርቲኖ) ጋር እየተሰማማን መልስ ይሰጣል አለ ። ይኸንም ቃል ከተነገረ በኋላ ጉባዔው ተፈታና ሁሉም ወደየጉዳዩ ተሰተኑ ።»

(1) Jean Temporal..... ገጽ 259 - 260

ይህ ያዲህ ልብና ድንግል ደብዳቤ የሮማን ሊቀ ጳጳስ እንደሌላ ቆጥሮ ታዛዥነትንና ልጅነትን ይጠይቃል ። በንግግሩ ውስጥ ያለውን ሁሉ እንባቢ ስለተመለከተው አሁን እኔ እንደደግመው አያስፈልግም ። ይኸን ሁሉ ዝምድናና ቃል ኪዳን የቤተ ክርስቲያናቸውና የእስክንድርያ ቤተ ክርስቲያን ባላንጣ ከሆነው ከሮማ ሊቀ ጳጳስ ጋር ለማድረግ የፈለጉበት ምክንያት ባላገርቻቸውን የአዳልን ስልጣናት እየደገፉ የሚያስወጉዋቸውን የግብጽን የዓረብን መንግሥታት ለመቃወም ሲሉ ነው ። ይኸን በጸፉበት ጊዜ በእርግጥ ወደፊት ግራኝ የሚያደርገው ወረራ ተስምቷቸው ነበር ለማለት ይቻላል ። ንጉሡ በደብዳቤያቸው እንደገለጹት የሐረር ስልጣን ከዓረብ፣ ከሕንድ፣ ከፋርስ፣ ከግብጽ በየጊዜው እርዳታ እያገኘ ሲወጋቸው እርሳቸው ያላንዳች ክርስቲያን መንግሥት ድጋፍ ብቻቸውን በእስላሞች ተከበው መቀመጣቸው አሳዝኗቸው ለወደፊቱም ይህ ሁኔታ የማይዘለቅ መሆኑን ስለገመቱ ከፖርቱጋል ንጉሥ ጋር ቃል ኪዳንና ጥብቅ ወዳጅነት ፈለጉ ። የዚህ ጉዳይ ደግሞ የሮማ ሊቀ ጳጳስ ካልገባበት ፍጻሜ ለማግኘት አይችልም ብለው በአጠገባቸው ያሉት ፖርቱጊዞች ደጋግመው ስለመከሩዋቸው ከዚህ በላይ በጸፉት ዓይነት የሮማን ሊቀ ጳጳስ ዝምድና ለመፈለግ ተገደዱ ። አልቫሪጽ በመጽሐፉ ምዕራፍ ፳፮ ላይ እንደገለጸው ደብዳቤው ራሱ የተዘጋጀው በአልቫሪጽና በነኩቪልሐኦ ምክርና አሳብ ስለሆነ ሊቀ ጳጳሱን ሊያስደስተው የሚችል ብዙ የአክብሮት ቃል እንደሞላበት ይታያል ።

ISIC

የተዋሕዶ ሃይማኖታቸው መሪ እንዳላታቸው የሚያዩት የእስክንድርያው ሊቀ ጳጳስ በዚህ ጊዜ በግብጻቹና በቲርኮቹ ስልጣናት ውስጥ ወድቆ ከቡሩም ገና ንነቱም የጠፋ ያህል ስለሆነ ንጉሡ የሮማውን ርዕሰ ሊቃነ ጳጳሳት መለማመጥም ማክበርም ግዴታቸው ሆኗል ማለት ነው ። የቀለም ፣ የዕውቀት መደብር የሊቃውንት መሰብሰቢያ የነበረችው ገናናዬቱ እስክንድርያ የእስላሞች ሥልጣን ስለወረራት ምንም እንኳን ይኸን ደብዳቤ በጸፉበት ዓመት (፲፭፻፲፮ ዓ.ም.) በአጠገባቸው ግብጻዊው ጳጳስ አቡነ ማርቆስ ቢኖሩም በጣም አርጅተው ራሳቸውም የሚሰጡት አባታዊ ምክርም ስለተዳከመ ከዚች ከእስክንድርያ ከተማና ከፓትርያርኳ እርዳታና አለኝታ ከቀረ ብዙ ጊዜ መሆኑን ንጉሡ ተገንዝበውታል ። ስለዚህ ከዚህ በላይ ያለውን ለሮማ ሊቀ ጳጳስ የሚያስደስተውን ንግግር አልቫሪጽና ከርሳቸውም ወገን ባለፈው ዓባይ ዳር በተደረገው ጦርነት ተይዞ በአብሳማ ኑር እጅ የተገደለው ዓቃቤ ሰዓት ነገዶ ኢየሱስና ሊቁ አቡሃር በምክር አዘጋጅተው ያቀረቡላቸውን ደብዳቤ ለሮማ ሊቀ ጳጳስ ላኩ ። በደብዳቤው ቅዱስ አባት ፣ የጳጥሮስ ተከታይ ፣ የኢየሱስ ክርስቶስ እንደራሴ በማለታቸው ፣ የነፍሳት ግዥ የሚልና ይኸን የመሳሰለ የአክብሮት የአድናቆት የማግነን ቃል በመጨመራቸው የካቶሊክ ሃይማኖትን የሚያምኑትን ሰዎች ደስ ይላቸው እንደሆነ ተዋሕዶዎቹ ደግሞ በዚህ ይዘታ ያዘኑ እንደሆነ አይታወቅም ። ነገር ግን ደብዳቤውን ያዘጋጁት እነማን መሆናቸው ሲታወቅ ደብዳቤው የተጻፈበት የችግር ወቅት ሲመዛዘን ማንንም ሊያሳዝን ማንንም ሊያስመካ አይችልም ።

በቀድሞ አጻጻፍ ውስጥ ይኸንን ቃል ብጩምር እንደዚህ ያለውን ትርጉም እየጥቀሱ በሕግ ያሲዘኛል የሚባል ጥብቅ ጥርጣሬና የንግግር ቁጠባና ወሰን በዚያን ዘመን ስለሌለ ዓፄ ልብን ድንግልም ሌሎችም ነገሥታትና መሳፍንት መኳንንትና ጳጳሳት ሁሉ እርስ በርስ ሲጻጻፉ ቃል አጋና በአክብሮት ላይ እክብሮት በመጨመር የሚጽፉለትን ባለሥልጣን በተቻለ ማሰደስት ልግድ ነበር ። እንኳን በዚያ በፋቄ ዘመን አሁንም ባንዳንድ ክፍል አንዱ ለሌላው ባገራችን ደብዳቤ ሲጻፍ “ገበ ክቡር ወልዑል መፍቀሬ እግዚአብሔር ወሰብእ” ሲለው በእርግጥ የሚጻፍለት ሰውዬ ክቡርም ልዑልም ያልሆነ ወይም ያልተባለ የእግዚአብሔርና የሰው ወዳጅ ከፍ ያለና የከበረ መሆኑንም አመዛዝኖ አይደለም ። ነገር ግን ይኸንን የሌለውን ግዕርግና ቅጽል እጥግ በመስጠት ጸሐፊው የሚፈልገውን ጉዳይ ለማከናወን ነው ።

የሆነ ሆኖ ፍራንቼስኮ አልቫሬድ ይኸንን ደብዳቤና ገጽ በረከት ለሊቀ ጳጳሱ በአቀረበበት ጊዜ ፲፭፻፴፫ (እንደ ኢት. ቀ. ፲፭፻፳፮ ዓ. ም.) ግራኝ አህመድ ባለፉት ሁሉ ምዕራፎች እንደተመለከትነው የደቡብን ኢትዮጵያ በሙሉ ይዞ ከዚያ አልፎ ወደ ሰሜን ሂዶ ከትግሬ ወደቤገምድር ንጉሡን እግር በግር እየተከታተለ የተረፈ ጦራቸውን እየወጋ እርሳቸውንም ለመማረክ የሚጥርበት ጊዜ ነው ። አልቫሬድ ከጸጋ ዘአብ ጋር ይኸንን መልእክት ለማድረስ ከኢትዮጵያ በ፲፭፻፲፰ (፲፭፻፳፯ ዓ. ም.) የሂደ ጊዜ በ፲፱፻፲፱ ከመዋጋት በቀር ግራኝ የኢትዮጵያን ግዛት ገና አልወረረም ነገር ግን ወዲያው ባመቱ በ፲፭፻፲፱ ዓ. ም. ግራኝ በደዋር ራስ ደገልሃንን ወግቶ እንዳሸነፈ ይታወሳል ። ዋናው ውጊያውም የተዘመረው ያን ጊዜ ነው ማለት ይቻላል ።

አልቫሬድ ይኸንን ደብዳቤ ለጳጳሱ ያቀረበው በሂደ በሰባት ዓመቱ ነው ። ከዚህ በፊት እንዳልነው ባሁኑ ሰዓት ግራኝ አህመድ ያደረገውን ወረራ የአብያተ ክርስቲያናቱን ቃጠሎ የታላላቆቹን መኳንንት እልቂት የንጉሡን በያለበት መሸሽክ ከአገሩ ርቀት የተነሣ በፍጹም አልሰማውም ይሆናል ። ቢሰማ ኖር ጉዳዩን ለጳጳሱ ሊጠቅስ በቻለ ነበር ። በእርግጥ የዚያን ዘመን ግንኙነት በጣም አስቸጋሪ ስለነበረ መንገዱንና መተላለፊያውንም የቱርክና የግብጽ ኬለኞች ስለሚዘገቡት ክርስቲያንም ከአፍሪካ ወደ ፈረንጅ አገር ማለፍ ችግር ስለሆነ አልቫሬድም የሮማ ጳጳስም የፖርቱጋል ንጉሥም ግራኝ በኢትዮጵያ ላይ ያደረገውን ወረራ አልሰሙም ለማለት ይቻላል ። ያህዚያ ስለ ንጉሡና ስለጣሉበት አደራ እንኳ ባይተጋ እላይ እንዳልነው ፍራንቼስኮ አልቫሬድ በንጉሡ ዘንድ ስለአገኘው ክብር ስለሹመቱም ስለ ክርስትና ቅናትም ሲል እንደምንም ወትወቶ በቶሎ የጦር እርዳታ ወደ ኢትዮጵያ ይዞ ሳይመጣ አይቀርም ነበር ።

በዚህም ላይ የፖርቱጋሎቹ መልክተኞች ከኢትዮጵያ በሂዱ ባመቱ ጦርነቱን የዘመረው ግራኝ አህመድ የቱርኮቹንም እርዳታ ሊያገኝ የቻለው ዋናው በዚህ በተወጠነው በኢትዮጵያና በፖርቱጋል ወዳጅነት ምክንያት መሆኑን ስለማይስቱት የሰዉን እልቂት የአብያተ ክርስቲያናቱን ፣ የገዳማቱን መበዘበዝና

መቃጠል በትክክል ሰምተው ቢሆን ኖሮ የፖርቲያል ንጉሥና የሮማ ሊቀ ጳጳስ ይኸን ያህል ችላ ሊሉ እይችሉም ነበር ።

ምዕራፍ ፹፰

ባዩ ልብን ድንግል ዙሪያ ያሉት ፈረንጆች - ከመካከላቸው የሐንስ ቢርሙዴዝ ወደ ሮምና ወደሊስቦን እንደተላኩ ። (፲፭፻፳፯ ዓ. ም.)

ሰውና ወርቅ በኔ ዘንድ እንደ ባሕር አሸዋ ወይንም እንደ ሰማይ ከዋክብት የበረከተ ነው ብለው ዓዔ ልብን ድንግል በሰላሙ ጊዜ ለፖርቲያል ንጉሥ ለዮሐንስ ፫ኛ እንደ ጻፉት ይኸን የበረከተ ወርቅና ሕዝብ በደንብ ይዞ የሚጠቀምበት ካለመኖሩ የተነሣ እነሆ ሕዝቡም የደፈረው እየተዋጋ ያልቃል ፤ አንገቱን ለወይዘት አሳልፎ መስጠት የሰቀጠጠው ወደ ግራኝ እየገባ ሰልሞ የሚመጣውን ጊዜ ይጠብቃል ። ለግራኝም ሳይገባ ተዋግቶም ሳይሞት በሕይወት ከንጉሡ ጋር ወይም ለብቻው በአውራጃው ሆኖ ከግራኝ ጦር ጋር ከፍ ባለ ተጋድሎ ውጊያውን የሚቀጥለው በያለበት ሞልቷል ። እንኳን ባልተያዘው አገር በተያዘው በደቡብም ከፍል ሕዝቡ አልፎ አልፎ ሁሉ ጊዜ የግራኝን ጦር ከመቃወም አላረፈም ። ይኸውም የኢጣልያ ጦር በ፲፱፻፳፰ ዓ. ም. አገሪቱን የወረረ ጊዜ አርበኞች በያለበት ተበታትነው ከተከላከሉት ጋር የሚመሳሰል ነው ።

በዚህ ጊዜ በኢትዮጵያ ሕዝብ መካከል ቁጥራቸው እንደ ዓረብ ፋቂህ አጻጻፍ አርባ የሚደርስ የውጭ አገር ሰዎች በዚህ በመከራና በጦርነት ሰዓት ካዩ ልብን ድንግል ጋር አሉ ። እንዳንደቸንም እንደ አው ቀጥሮ ፲፭፻፳ ዓ ም ከገደኞቹ ጋር መጥቶ ፮ ዓመታት ቆይቶ ወዳገሩ የተመለሰው አልቫሬድ በፊተኛው ጊዜ አግኝቶ እነጋግሯቸዋል ። ከነርሱ ውስጥ ኢትዮጵያና ንጉሷን ፈልጋችሁ አግኙ ተብለው ከፖርቲያል ንጉሥ ከዮሐንስ ፪ኛ ታዘው ከመጡ በኋላ አንድኛው ፖይቫ የሚባለው በርበራ ሞቶ ፪ኛው ፔድሮ ደ ኮቪላንን የሚባለው ነው ። ይኸም ሰው ወደ ኢትዮጵያ የመጣው ባዩ እስከንድር ዘመነ መንግሥት (፲፬፻፸ - ፲፬፻፹፯) ነው ። እርሱም እነ ፍራንቼስኮ አልቫሬድ የመጡ ጊዜ አግኝተውት ዋና አስተርጓሚ ሆኖ እንዳገለገላቸውና የእስላምቱንም የክርስቲያኖቹንም ቋንቋ (ዓረብኛና አማርኛ) አጣርቶ እንደሚያውቅ ዓዔ ልብን ድንግል ለፖርቲያል ንጉሥ ዶ. በዳቤ በጸቶበት ጊዜ ከሊቃውንቱና ከነአልቫሬድ ጋር በሥራውም በማስተርጉምም አብሮ እንደ ሠራ ያነበብነው ትዝ ይለናል (1) ።

እንደዚሁም ባዩ በእጅ ማርያም ዘመነ መንግሥት (፲፬፻፳ - ፲፬፻፸) የነበረውና በንጉሡ ትእዛዝ የአትሮንስ ማርያምን ቤተ ክርስቲያን በሥዕል ያስገጠው

(1) አልቫሬድ ምዕ. 104

ብራንካ ሌዎን የሚባለው የቤኒዚያ ተወላጅ አልቫራጽ አግኝቶት ሥዕሉንም ጎብኝ
ቷል ። ሕዝቡም መርቆርዮስ እያለ ይጠራው ነበር ፤ እኛ በምንቀድስበት ጊዜ የኛን
የቅዳሴ የቃሉን ፍቺ ላበሾቹ ይተረጉምላቸው ነበረ ሲል ገልጿል (1) ። ነገር ግን
ከበእደ ማርያም ጀምሮ እስከዚህ እስከ ፲፮፻፳፯ ዓ. ም. ድረስ ከ፶ ዓመት የበለጠ
ጊዜ ስላለፈ በአሁኑ የጦርነት ሰዓት ይኑር ይሙት አይታወቅም ።

ሙሴ ረኔ ባሲት የዓረብ ፋቂህን መጽሐፍ ከዓረብኛ ወደ ፈረንሳይኛ በተረጉ
ሙት ላይ በዚያ ዘመን ካዩ ልብነ ድንግል ጋር ስለነበሩት የውጭ አገር ሰዎች መግ
ለጫ ሲሰጡ እንደዚህ ብለዋል «በ፲፮፻፲፯ ዓ. ም. ሎፖ-ሱኦሪ ዝየሚባለው የፖርቱ
ጋል የጦር መከፋንን በመርከብ መጥቶ የጀዳህን ወደብ የደበደበ ጊዜ በዓረቦች እጅ
ታሰረው የተቀመጡትን አበሾችንና ፈረንጆች ነፃ አውጥቷቸው ከነዚህ ፲፮ የሚ
ሆኑት ወደ ዓፄ ልብነ ድንግል ተልከው መጥተዋል ። ከነርሱ መካከል ሁለቱ የካታ
ላን (ኤስፓኝ) አንዱ ግሪክ (ደቪሆ) አንዱ የባስክ (ደቡብ ፈረንሳይ) አንዱ የጀር
መን የቀሩት የጀኖቫ (ኢጣልያ) ተወላጆች ናቸው» (2) ።

አልቫራጽ በበኩሉ በመጽሐፉ ምዕ. ፩፻፳ ላይ ንጉሠ ነገሥቱ ዓፄ ልብነ ድን
ግል የሐድያ ግዛታቸውን ሊገቡኑ በሄዱ ጊዜ ፩ ወይም ፮ ጀኖቫውያን ነበሩ ይላል።

በነዚህ ላይ ደግሞ በዚህ መጽሐፍ በመጀመሪያው ክፍል እንደተመለከትነው
ዓፄ ልብነ ድንግል እንደ አው. ቀ. በ፲፮፻፳ ዓ. ም. የመጡትን ፖርቱጋሎች በ፲፮፻
፳፯ ዓ. ም. መልሰው ጸጋ ዘአብን ጨምረው ሲልኩ ከመካከላቸው ሐኪሙ ዮሐ
ንስ (Phisico Mestere Joao) የሚባለውን ሐኪምና (3) ። አልካሪ የእንድርያሱ
(Lazardo Di Andrade) የሚባለውን ሠዓሊ ሁለቱን አስቀርተዋል ።

እነዚህ ሁሉ የውጭ አገር ተወላጆች በዚህ በጦርና በመከራ ሰዓት ከንጉሠ
ንዝ ጋር አብረው ከመንዝ መከራውንና ችግሩን ከመካፈል በቀር አብዛኞቹም
ያረጁ እንዳንዶቹም የሃይማኖት ሰዎች ስለሆኑ በምንም ዓይነት ውጊያ ሊረዱ
የቻሉ አይመስልም ። ቢበዛ የጦር መላና እንዳንድ የሚታያቸውን ምክር ያቀርቡ
እንደሆነ ነው እንጂ ሰይፍና ጦር ጨብጠው ከተዋጊው ወታደር ጎን ተሰልፈው
መዋጋታቸውን ዓረብ ፋቂህ እንድም ቦታ አያወሳም ። ታሪክ ነገሥትማ የፖርቱጋ
ሎቹን መምጣታቸውንም መሄዳቸውንም የነዚህንም እርባ የውጭ አገር ሰዎች
መኖራቸውን አያወሳም ።

ስለዚህ ባለፈው ምዕራፍ እንደተገነዘብነው ከኢትዮጵያ የንጉሠን ደብዳቤና
ገጽ በረከት ይዘው ወደ ሊቦን የሄዱት አልቫራጽና አባ ጸጋ ዘአብ ፳ ዓመት ሙሉ
የተላኩበትን ጉዳይ ፈጽመው መልስ ሳያመጡ ስለቀሩና ድምጻቸው ስለጠፋ የሮማ
ሲቀ ጳጳስና የፖርቱጋሎም ንጉሥ ምንም እንኳን ባለፈው እንደተነበበው የኢትዮ
ጵያን ፍላጎት ቢረዱት በዚያው በአውሮፓ በየራሳቸው ጉዳይ ተጠምደው የኢትዮ
ጵያን ጉዳይ ችላ ስላሉት ዓፄ ልብነ ድንግል ከላይ ስሙን የጠቀስነውን ዮሐንስ

(1) አልቫራጽ ምዕ. 92
(2) ገጽ 251 ቀጥር ፪
(3) ከስታንሆህ ጠጉር ቆራጭ ነበር ይለዋል የፖርቱጋሎች ዝግገናት ገጽ 14

ቤሙዴዝን በዚህ በመከራ ሰዓት ወደ ፖርቱጋልና ወደ ሮማ ሊቀ ጳጳስ ዘንድ ሄዶ በቶሎ የወታደር እርዳታ እንዲያመጣላቸው ላኩት = የሐንስ ቤሙዴዝም እንደ ኤው. ቊጥር ፲፭፻፴፮ (እንደ ኢት. ቊጥር ፲፭፻፳፯ - ፳፰ ዓ. ም.) ከኢትዮ ጳያ ተነሥቶ ወደ ሕንድ ለመሄድ አስፀ መርከብ ስላጣ በሱዳን በኩል አልፎ የቱ ርኮች መቆጣጠር በጥብቅ በሚያሰጋበት ሰዓት በግብጽ አድርጎ ወደ ኢየሩሳሌም ሄደ (1) = ከዚያም እንደምንም መርከብ ተፈላልጎ ወደ ኢጣልያ አገር ደረሰ = በዚያም የቀድሞው የሮማ ርእሰ ሊቃነ ጳጳሳት ቀሌምንጦስ ፯ኛ ሞተው እንደ ኤው. ቊጥር ፲፭፻፴፬ ዓ. ም. ጳውሎስ ፫ኛ ስለተተኩ ለኚሁ ላዲሱ ርዕሰ ሊቃነ ጳጳሳት በኢትዮጵያ ግራኝ አህመድ ያደረገውን ሁሉ ተርኮ በቶሎ እርዳታ እንዲልክ ሊቀ ጳጳሱ የፖርቱጋልን ንጉሥ ዮሐንስ ፫ኛን ያሳስቡ ዘንድ ለመነ =

ንጉሠ ነገሥቱ ለሮማ ርዕሰ ሊቃነ ጳጳሳትና ለፖርቱጋል ንጉሥ ሁለት የሚያ ላዝኑ ደብዳቤዎች ጽፈው ለቤሙዴዝ መስጠታቸው ሲታወቅ የደብዳቤዎቹን ቅጅ በአማርኛ እዚህ ላይ ትርጉማቸውን ማሥፈር ታሪኩን እንደሚያሟላው የታወቀ ነበር = ጻሩ ግን ትርጉሙን በላቲንም በኢጣልያም በፈረንሳይም ቋንቋ ተጽፎ አላገኘሁትም = በ፲፮ኛውና በ፲፯ኛው መቶ ዓመት የጳጳሳቱ የግንኙነት ማስረጃ ከኢትዮጵያ ጋር በሚል ርእስ ባጻፉት ውስጥ ረኔ ለፌቨር ብዙ ደብዳቤዎች ሲያሠፍሩ እነዚህ ደብዳቤዎች ስለሌሉ በቤተ መዝግብቱ አለመገኘታቸውን ያስረዳል =

የሐንስ ቤሙዴዝ ሮማና ፖርቱጋል ሄዶ እርዳታውን ካመጣና በመጨረሻ ካሄ ገላውዴዎስ ጋር በሃይማኖት የተነሣ ተጣልቶ ከተመለሰ ወዲህ የፖርቱጋል ንጉሥ ዮሐንስ ፫ኛ ባጭሩ ስለራሱም ስለመጡት የፖርቱጋል ወታደሮች ሁኔታ ራፖር ጻፍልኝ ብሎት በፖርቱጋልኛ አጽፎት ይኸው ራፖር የኢትዮጵያና የአር መን የክርስትና ታሪክ ብሎ ላክሮዝ እንደ አው. ቊጥር በ፲፯፻፴፬ ዓ. ም. ባሳተመው መጽሐፍ ላይ ከሥር የተላከበትን ሁኔታ በፖርቱጋል የጻፈው ትርጉሙ በፈረንሳይ ቋንቋ ይገኛል = በአማርኛ ሲተረጎም ቃሉ እንደዚህ የሚል ነው = «ኢትዮ ጵያን የሚገዛው ንጉሠ ነገሥት ሉናዲንገል (ልብነ ድንግል) ይባላል = ጻድቅና ጥሩ ክርስቲያን የሆነ መስፍን ነው = አቡነ ማርቆስ የሚባሉት ፓትርያርክ (ግብጻዊው ጳጳስ) እሞት አፋፍ ላይ ስለሆኑ በርሳቸው እግር እኔ ያገራቱ ፓትርያርክ እንድሆን የልማዱን ሥነ ሥርዓት ፈጽመው በጽጵስናው ሥፍራ እንዲያስቀምጡኝ ንጉሠ ነገሥቱ ለምኗቸው እሺ ብለው ፈጸሙ = እኔም ይህ ነገር የቅዱስ ጳጥሮስ ተከታይ የጳጳሳት ሁሉ አለቃ በሆነው በሮማ ርዕሰ ሊቃነ ጳጳሳት እንዲጸድቅ ያስፈልጋል ብዬ ንጉሠ ነገሥቱ ለኔም ለርሱም ላገራቱም ይበጃልና ታዛዥነቱን ለመግለጽ ወደ ሮማ እንድሄድ ከዚያም ወደ ፖርቱጋል መጥቼ ከአልቫሬጽ ጋር የመጣው ከዚህ በፊት ንጉሠ ነገሥቱ የላከው ዜጋው ስሙ ታጋዞ (ጸጋ ዘለብ) ወደሚባለው ሂጂ ፍጻሚውን እንድመለከት (እንድመረምር) ፈቀደ =

(1) Histoire de l'Abissinie-A.H.M. Jones-E.Monroe 78 115 = ቤሙዴዝ የሄደበትን ዘመን በፖርቱጋሎች ዝግገነት ላይ ሊትግን 1530 (1522) ያሉት ስሌተት ይመስለኛል =

እኔም በብዙ ችግር በዳውሎስ የኛ ዘመን ጽጵስና ሮም ደርሼ በመልካም ተቀብለው ይገሩ የመጣሁትን ሹመት በኔው ጥያቄ አጽድቀው የእስክንድርያው ፓትርያርክ እኔን የኢትዮጵያ ፓትርያርክና ጳጳስ ብሎ እንዲሾመኝ ፈቀዱ ። ከዚያ ወደ ፖርቱጋል መጥቼ (1) በቸልታው 1፻፱ ዓመት ሙሉ የተቀመጠውን (ጸጋ ዘለብን) አገኘሁት ። በቸልተኝነቱ ንጉሠ ነገሥቱ ልብን ድንግል ከአምባሳደርነቱ እንድሽረውና አሥራ ወደ ኢትዮጵያ እንድወስደው አዞኝ ስለነበረ ይኸንኑ ትእዛዝ የሚያሰረዳውን ደብዳቤ ሰጥቼው ተቀብሎ ሳመው ። የኔንም ሹመት ካወቀው በኋላ እንደ ጳጳሱ እንደ በላዩ ቆጥሮ እጄን ሳመ ። እንዲትም ቃል ሳይተነፍስ ሥፍራውን ስለለቀቀልኝ ከዚያ እንዳገሩ ልማድ ሁለቱንም እጄን በሁለት ሰንሰለት አሠርሁት (2) በኋላ ግን በንጉሡ (በዮሐንስ) ልመና ሰንሰለቱ እንዲወድቅለት አደረግሁ ።

የንጉሠ ነገሥቱ መልእክት የሚያመለክተው አንድ የፖርቱጋል መስፍን ወደ ኢትዮጵያ መጥቶ ከንጉሠ ነገሥቱ ሴት ልጆች አንደኛዬቱን አግብቶ በሁለቱ ነገሥታት ልጆች ጽኑ ጋብቻ ምክንያት ከፖርቱጋል ንጉሥ ጋር ዘለዓለማዊ ወዳጅ ነት እንዲመሠረት፤ ከነዚህ ጋብቻ የሚወለደው ልጅ በኢትዮጵያ ዙፋን እንዲቀመጥና ዝምድናው ለዘላለም እንዲቀጥል፤ ለሮማው ርዕሰ ሊቃና ጳጳሳት ታዛዥ እንዲሆን፤ ከዚህ ጋር አያይዞ የኢትዮጵያ መንግሥት አገሩን የዘይላ ንጉሥ (3) ስለወረረበት የሚከላከልበት የፖርቱጋል ወታደር የፖርቱጋል ንጉሥ እንዲልክለት እየለመኝ በበኩሉ ለዚህ ውለታ ብዙ ገንዘብ በቀላሉ የሚከፍል መሆኑን፤ ከዚህም ጋር ከርሱ በፊት የነበረው ንጉሥ ኤይታሌ በላሌ (Eytale-Belale) (4) አድርጎት እንደነበረው ዓባይን ገድቦ ግብፅን ለማጥፋት (በውኃ ጥም ለመግደል) ጉብታ የሚቆርጡ ሰዎች (መሐንዲሶች) እንዲላክለት» ነው ሲል የሐንስ ቤርመዶዝ በዚህ በጻፈው ሪፖርት ላይ ያረጋግጣል (5) ።

ከዚህ አያይዞ የንጉሠ ነገሥቱን ጥያቄ በመቀበል የፖርቱጋል ንጉሥ ፬፻፶ ወታደሮች (HARQUEBUZIERS) መሐንዲሶች (PIONNIERS) ተሰጥቶት አዲስ የሕንድ እንደራሴነት ከተሾመው ከደን ጋርሲያ ደ. ፍራንሃ ወይም ፍሮንሃ (Don Garcias de Noronhas) ጋር እንዲሄድ ፈቅዶ ትእዛዝ መስጠቱን ። ዳሩ ግን ከዚህ ከንጉሡ እንደራሴ ጋር ወደ ሕንድ ሊሄድ ሲዘጋጅ በመካከል በሕመም መውደቁንና በዚህ ምክንያት ለመታከም በፖርቱጋል አገር ሙሉውን

(1) እዚህ ላይ እያትምን አገኘሁ ይላል የዮሐንስ የኛ እያት ደም ፈርናንዶ የጄን መስፍን ባሁኑ ሰዓት በሕይወት ያለ አይመስልም ።
 (2) በቀራኛ መሆኑ ነው ያለዚያ ሁለቱንም እጅ ባንድ ሰንሰለት ለግሠር አይበቃምን?
 (3) ግራኝ አዘመደገና የሐረሩን ስልጣን ፖርቱጋሎች የዘይላ ንጉሆች ይሏቸዋል ።
 (4) ዓፄ ላሊበላ ግለቱ ሳይሆን አይቀርም ።
 (5) Histoire du christianisme d’Ethiopie 78 74 - 160 ። Etudes sur l’histoire d’Ethiopie. ረኔ ባሌት 78 152 ቁጥር 176 ።

ዓመት መቆየቱን በሚቀጥለው ዓመት ካዲ ልብን ድንግል ዘንድ ተልከው ሊፈልጉት ከመጡት እንቷን ፈርናንዴዝ ጋስፓር ሱሪያኖ ከሚባሉት ከሁለት የአርመን ተወላጆች ጋር በንጉሡ የጦር መርከብ ተሳፍሮ መሄዱን ሕንድ ሲደርስ የንጉሡ እንደራሴ ጋርሲያ ደ ፍርንሃ መሞቱን ከዚያ በሚቼ እግር የተተካው ዶን እስጢፋኖስ ደጋግ እንደፈተኛው እንደራሴ ሳይተጋበት ስለቀረ የዚህን ጉዳይ በመጠባበቅ መቆየቱን እየዘረዘረ ጽፎታል (1) ።

ከኢትዮጵያ በ፲፭፻፴፮ ዓ.ም. እ.አ.ው. ቍ የሄደው ይኸው ቤርሙዴዝ በመርከብ ተግፍቶ ከሊሰሪን ወደጎአ (ሕንድ) ከጎአ እንደ ኤው. ቍጥር ፲፭፻፵፩ ዓ.ም. ዓዲ ልብን ድንግል ከሞቱ በኋላ ወደ ኢትዮጵያ ከወታደሮቹ ጋር ያመጣጣቸውን ሁኔታ ያደረጉትንም ጦርነት ባዲ ገላውዴዎስ ዘመነ መንግሥት ላይ እንመለከታለን ። አሁን ግን ከኢትዮጵያ ሄዶ እርዳታ ይዞ እስኪመጣ ድረስ ያለፈው ጊዜ ስድስት ዓመት ግድም ነው ። በዚህ ጊዜ ውስጥ ዓዲ ልብን ድንግል ያለረዳት ብቻቸውን ከግራኝ እየተከላከሉ እርዳታው ምጥዋ ከመድረሱ ከስድስት ወር በፊት ሲሞቱ ደንበኛው እርዳታ የደረሰው ለልጃቸው ለዓዲ ገላውዴዎስ ነው ። ስለዚህ ይኸን በሥፍራው ባዲ ገላውዴዎስ ዘመነ መንግሥት ላይ እስክንመለከት ድረስ አሁን ቤርሙዴዝ አውሮፓ በነበረበት ጊዜ ግራኝ አህመድ ከአዶሌ ሞት ወዲህ በትግራይና በቤንሻንጉል የሚቀጥለውን ወረራ የሕዝቡን የማያቋርጥ መከላከል በትግራይ የተነሳውን ረሃብና በሽታ ፣ የአምባ ግብንን ውድቀት ፣ በጣና የገለላን መዘረፍ ፣ የንጉሡን ልጆች የፊቅጦርን ሞትና የሚናስን መማረክ በየምዕራፉ እናንብብ ።

ምዕራፍ ፹፱

በትግራይ ረሃብና በሽታ ተነሥቶ እስላሞችን እንደፈጀ (፲፭፻፳፯ ዓ. ም.) — በትግራይና በሐማሴን የተደረገው ሹም ሽር

ግራኝ ወረራውን ከዠመረ አንሥቶ እስኪሞት ድረስ በጠቅላላው ያለው የአሥራ አምስት ዓመት ዘመን ለክርስቲያኖች የመከራና የእልቂት ዘመን መሆኑ ግልጽ ቢሆንም በርሱ አንጻር ይኸው ዘመን ለእስላሞቹና ለመሪያቸው ሙሉ ደስታ ሊሰጥ አልቻለም ። ሞት ሞትን ይሰባል መግደል መገደልን ያስከትላል እንደሚባለው ምንም መጠኑ ቢለያይ ከክርስቲያኖቹ ወገን ብዙ ሕዝብ ቢሞትም ከእስላሞቹ ወገንም ሞቱ አልቀረም ። በተሸናፊነት ምክንያት የሞት ሚዛን በተሸናፊዎቹ በክርስቲያኖቹ ላይ በብዛት ቢደፋም አሁን ደግሞ ረሃብና በሽታን አምጥቶ እስላሞቹን በመፍጀት እግዚአብሔር በአሸናፊዎቹ ላይ ሚዛኑን ለማስተካከል የፈቀደ ይመስላል ።

በአለፈው በተደረጉት ጦርነቶች ከእስላሞቹ የጦር አለቆች የክርስቲያኖቹ

(1) 18 99 - 101

የጦር አለቆች በብዛት የሞቱ ለመሆኑ ጥርጥር የለውም ። ሆኖም በ፲፭፻፳፬ ዓ. ም. ገራድ አህመድ ፣ ገራድ ማታን ፣ አውራይ ኡስማን አምባ ግሼን ግርጌ ከሞቱ ወዲህ በቅርቡ ከላስታ ወደ ትግራ በሚጓዙበት ጊዜ መቆት ላይ በ፲፭፻፳፮ ዓ. ም. በመስከረም ወር ከደገልገል ጦር ጋር በተደረገው ውጊያ የግራኝ የወንድሙ ልጅ ዘሀርቡይ መሞቱን እንዳነበብነው በዚህ ዓመት መጨረሻ በሰኔ ወር ከሁሉ የግራኝ የጦር አለቆች ብልጫ ያለው ወዘር አይሌ ሲሞት አሸናፊውና ድል አድራጊው ግራኝ አህመድ በጠቅላላው የድል አድራጊነቱን ጣዕም በደስታና በሰላም መካከል እንደልቡ እንዳላጣጣመ የታወቀ ነው ።

በተለይ ደግሞ ያሁኑ የ፲፭፻፳፮ ዓ. ም. ለግራኝና ለጦሩ የመፃትና የችግር ዘመን መሆኑን በያለበት ብዙ እስላሞች በበሽታ ማለቃቸውን ዓረብ ፋቂህ ላይሽ ሽግ ያመለከታል ። በዚህ በሽታ የተነሣ የተራውን ሰው እልቂት ወደ ጉን አድርጎ ከታወቁት ውስጥ የሞቱትን ከዚህ እንደሚከተለው ይዘረዝራል ።

፩ኛ. ከድል ወንበራ የተወለደው አህመድ ነጋሽ የተባለው የግራኝ ልጅ ።

፪ኛ. ከበልው ነገድ የሆነው አውራይ አቡበከር የደብረ ሊባናስን ገዳም ካለቃው ተደብቆ ሄዶ እሳት ለኩሶ ያቃጠለው ።

፫ኛ. ገራድ ሲሙ (ሰምያን) የከዳተኛው የወናግ ሦን ልጅ ራቡ ከዳተኛ ፣ አዝማች አዳሉን አታሉ ለግራኝ የገባና የግራኝን ጦር እየመራ የባሌን ተከላካይ ጦር ደምስለ ከፍ ያለውን የባሌን ያውራጃ ግዛት ለግራኝ ያሳመነ ።

፬ኛ. ታውዚ የምትባለው የአይሌ ሚስት ።

፭ኛ. ገራድ አብድ ኢን ናስር ከሚለቱ ከቢልቂሣህ ጋር ።

መቼም ለግራኝ ከነዚህ ከሞቱት ውስጥ ምናልባትም ገና አድጎ ጣሙን ካላው ቀው አህመድ ነጋሽ ብሎ ከሠየመው ሕፃን ልጁ የበለጠ የሚያሳዝነው የአብድ ኢን ናስር ሞት ሳይሆን አይቀርም ። አብድ ኢን ናስር በፍጹም ልቡ በፍጹም ኃይሉ ግራኝን ለማገልገል ቆርጦ የተነሣ ፣ ሕይወቱን ለግራኝ የወረራ ምኞት የሠዋ ሰው መሆኑን ለማወቅ ወደኋላው ተመልሶ አንባቢ ይህ ሰው ባለፈው የፈጸመውን አገል ግሎት ያስታውሰ ይሆናል ። የባደቁን ፣ የሽምብራ ኩሬን ፣ የዝሆን ዱርን ፣ የባሌን ፣ የሞስልን ጦርነት ሁሉ በቀጥታ እየተዋጋ ተካፍሏል ። በዚህ ሁሉ አገልግሎት ገራድ ተብሎ ያን ጊዜ ታላቅ ግዛት የነበረውን የጋንዝን (1) አውራጃ ተሾሞ ነበር ። ብዙ ጊዜ ለግራኝ እንደዋና ጸሐፊ እንደታማኝ ግምጃ ቤት እየተቆጠረ የምርኮህብት በርሱ እጅ ይቀመጥ ነበር ። በሸዋ የእንደገብጣንን (የዛሬው አዲስ ዓለም አካባቢ) ቤተ ክርስቲያን ከአቃጠለ ወዲህ በአማራ አገር የገነቀ ጊዮርጊስን ቤተ ክርስቲያን ዘርፎ ያቃጠለ ፣ ግራኝ ንጉሠን በመዘጋጃ በደምቢያ በሚያባርርበት ግንባር ቀደም ሆኖ በጥብቅ ንጉሠን በባሕር ዳር አጠገብ ለመማረክ ከአብሳማ ኑር ጋር ይጣጣር የነበረው እርሱ ነው ።

ስለዚህ በዚህ ሁሉ ችግርና እልቂት ምክንያት ብዙ እስላሞች ማለቃቸውን

(1) ጋንደ አንዳንድ ጊዜ ጋንዝ በጋፋትና በአናርያ በጉራጌና በሐዲያ መካከል ያለ ነው ዛሬ ግንዋ የምንለው ከዚያ የመጣ ይሆናል ።

የተመለከቱ እስላሞች ይኸ መዓት የመጣብን የክርስቲያኖቹ እምላክ ተቆጥቶ ነው ብለው በማመን በቅርብ የሰለሙት ወደ ክርስትና መመለሳቸውን ፡ ከእስላሞቹም ውስጥ የፈራቃሃም ሱልጣን ወንድም ሳይቀር ከእስላምነት ወደ ክርስትና መዞሩን ካመለከተ በኋላ የዓረቡ ጸሐፊ አያይዞ በዚህ ጊዜ የጭነት በቅሎም አህያም አልቆ እስላሞቹ ወዲያና ወዲህ ሲዘዋወሩ ከእስላሞቹ አብዛኞቹ ስንቃቸውን በራሳቸው መሸከማቸውን ይገልጻል (1) ። ጸሐፊው ከዚህ አያይዞ በዚህ የተነሣ ግራኝ አህመድ እስላሞቹን ሁሉ እፈቱ ሰብሰቦ «በረሃብና በበሽታ ምክንያት የደረሰብንን ተመለከታችሁ ። እንግዲህ ይኸን አገር ብንለቅ ይሻላልና ወደየትኛው አውራጃ ብንሄድ እንደሚሻል አሳባችሁን አስታውቁኝ» ብሎ እንደ ጠየቃቸው ፤ እነርሱም «መወሰንና ማዘዝ ያንተ ጉዳይ ስለሆነ እኛ ወደምትሄድበት እንከተልሃለን» ብለው እንደመለሱለት ፤ እርሱም «የቤገምድር አገር ብዙ ሀብትና መልካም ነገር የሞላበት አገር ስለሆነ ወደዚያ እንሂድና መቀመጫችንን በዚያ እናድርግ ከተማና መስጊድ ሠርተን በዚያው እንቅመጥ ሌላውንም አውራጃ ማስገባር ሲያምረን ጓዛችንንና ቤተ ሰባችንን በዚያ አስቀምጠን ወደፈቀድነው አገር መዝመት እንችላለን» ቢላቸው ሁሉም «መልካም ነው» ብለው እንደመለሱለት ያመለክታል ።

ከዚህ በኋላ ወደ ቤገምድር የመሄዱትን በዚህ ዓይነት ከተወሰነ ወዲህ የትግራይ ሪገዛት ከመልቀቁ በፊት ከዚህ እንደሚከተለው ሹም ሽር አደረገ ።

- ፩ኛ. ለተስፋዊ ሠራዩን
- ፪ኛ. ለአፍራ ባሕር ነጋሽነት
- ፫ኛ. ለዘር ሠናይ (ዘርዓ ሠናይ ?) ሐማሴንን
- ፬ኛ. ለሱልጣን አህመድ ቤን ኢስማኤል የድሆኖን (የአርኪቶን ወደቦች)
- ፭ኛ. ለነዚህ ሁሉ ጠቅላይ የበላይ ገዥ በቅርብ ጊዜ የአዶሌን ገዳይ ተስፋ ልዑልን ከገደለ ወዲህ የአዶሌን የወዘርነት ማዕርግ ለሰጠው ለወንድሙ ለአቡን ልጅ ለወዘር አባስ ሰጠው (2) ።

ይሁን እንጂ አባስ ከግራኝ ጋር ወደ ቤገምድር አብሮ መጓዙን እንመለከታለን። እዚህ ላይ እንደምንመለከተው ከወዘር አባስ በቀር ሁሉም የተሾሙት ያገር ተወላጆች ናቸው ። ሠራዩን የተሾሙ ተስፋዊ የታማኙ የተስፋ ልዑል ዘመድ የከሐዲው የቴዎድሮስ ወንድም መሆኑን ባለፈው አንብቦናል ። አፍራ ምንም ዝርዝርን ባናውቀው በቀይ ባሕር ዙሪያ ባንዱ ወረዳ የባላባትነት ደረጃ የሚያጣ አይመስልም ። ዘርዓ ሠናይም የሐማሴን ተወላጅ እንጂ ከእስላሞቹ ወገን አለመሆኑን ስሙ ራሱ ያስታውቃል ። ሱልጣን አህመድ ቤን ኢስማኤል የዳህላቅ ባላባት ከዚህ በፊት እንደ አው. ቍ. ፲፯፻፲፯ ዓ. ም. ገዢ ሲልጌዶራ ወደ ዳህላቅ የመጣ ጊዜ እምና ለፖርቱጋሎቹ ከገባ በኋላ ከድቶ ብዙ ፖርቱጊዞች የገደለ ፤ በኋላ ደግሞ እንደ ገና ርድሪግና አልቫሬድን ከነንደኞቻቸው ለመውሰድ ምጥዋ በመርከብ ለመ

(1) ዓረብ ፋቂህ..... ገጽ 448-449
 (2) ዓረብ ፋቂህ ገጽ 449-450

ጣው ለሄክቶር ደ ሲልቪይራ ገብቶ በሰላም የተገናኘና ያስተናገደ ነው (1) ።

እርሱና እርሱን የመሳሰሉት የዳህላቅ የአርኪቆ ባላባቶች (ናይቦች) ቱርክ ሲያይል ለቱርክ ፣ ፖርቱጋሎች በርትተው ቱርክን ሲያባሩ ለነርሱ በተረፈ ደግሞ ከሁለቱም ይልቅ ያገር ተወላጁ የኢትዮጵያ ንጉሠ ነገሥት ሲያይል ለርሱ እየገበ ፋና እየታዘዙ የሚኖሩ መሆናቸውን ከዚህ በፊት አመልክተናል ።

ስለዚህ አሁን ደግሞ በኢትዮጵያ የግራኝን ማየል ሲረዳው ለግራኝና ለምክ ትሉ ለወዘር አባስ ገብቶ ታማኝነቱን ከመግለጽ ጋር በውጊያም በአስተዳደርም ስላገለገለ በዚያው በይዘታው በደሆኖ (የዛሬው አርኪቆ) ተሾሟል ማለት ነው ።

እንደዚህ አድርጎ የሚቃወሙትን ከማጥፋት ጋር የሚታመኑትን ያገር ተወላጆች መሾሙ ባሁኑ ሰዓት የቆየውን የአስተዳደር ፖለቲካ ለውጦ የቅኝ አገረ ገዥ ምች ብዙ ጊዜ የሚያደርጉትን የአገዛዝ ዘዴ ተከትሏል ማለት ነው ። እስካሁን ድል እያደረገ በሚይዛቸው በደቡብ ክፍል ያገር ተወላጁን ቢበዛ ምክትል እያደረገ በበላይ ግን አብዛኛውን ጊዜ የሚሾሙው የራሱን ከሐረር አብረው የዘመቱትን ሹማም ንት ነው ። ከሐዲዎቹ እነአናንያ ፣ እነሲሙ የገራድነት ማዕርግ ቢይዙም ያንዳንድ ጥቃቅን ወረዳ እንጂ እንደ ደዋሮ ፣ እንደባሌ ፣ እንደፈጠጋር ባሉት ታላላቅ አውራጃዎች በሙሉ ሥልጣን አልተሾሙም ።

አሁን ግን በ፳፻፳፯ ወገን በግዛት በመቆየትና በመዝናናት በሌላ ወገን ረሃብና በሽታ አስቸግሮት አውራጃውን እንዲለቅ ስለአስገደደው በሹመት ያገር ተወላጁን በማስደሰት ግራኝ አህመድ ከመረብ ወዲያ ባለው በሠራዩ ፣ በሐማሴን ፣ በቀይ ባሕር አካባቢና በወደቡ ላይ ያገር ተወላጁን እየመረጠ ሾመ ። በዚህም ላይ እነዚህ የተሾሙት ለንጉሠና ለሃይማኖታቸው ከታመኑት ዘመዶቻቸው ጋር ደም ስለተቃቡ ለኔ መታመንና የኔን አገዛዝ ማጽናት የነርሱን የገዥነት ሥልጣን ሲያረጋግጥ ላቸው ስለሚችል ለራሳቸው ሲሉ ከመጭው የክርስቲያን አጥቂ ጋር ራሳቸው ይከላከላሉ ፤ ያለዚያም እርስ በርሳቸው ከተላለቁ በኋላ ቢሸነፉም በመጨረሻ እኔ ተመልኼ የጉበጠውን መልኼ አቀናዋለሁ የሚል ስሜት በግራኝ አህመድ አእምሮ ውስጥ አይጠፋም ይሆናል ።

ምዕራፍ ፯

የዓረብ ፋቲህ ጽሑፍ መዳከም — በኢትዮጵያና በሌሎች አገሮች የሰም አጠራር ልዩነት — በግድም ያዩ ልብን ድንግልና የኤሚር ስምዖን ጦርነት ።

(፲፭፻፳፯ ገዳር ፲፱ ቀን) የተቃጠሉት አብያተ ክርስቲያናት ።

ሙሉ ስሙ ሺሃብ ኤዲን አህመድ ኢብን አብድል ቃድር ባጭሩ ዓረብ ፋቲህ (ሕግ አዋቂው ዓረብ) የሚባለው እስካሁን በየምዕራፉ ስንጠቀምበት የመጣነው

(1) በዓረብ ፋቲህ መጽሐፍ ገጽ 450 የረገገ ባሌት ማስታወሻ ቁጥር 2

ጸሐፊ ጦርነቱ ከተገመረበት ከ፲፭፻፲፱ ዓ. ም. አንሥቶ እስከዚህ እስከ ፲፭፻፳፯ ዓ.ም. ድረስ በሸዋ ፤ በሸዋ ዙሪያ ፤ በአይፈርስ ፤ በሽምብራ ኩሬ በባሌ ፤ በዝሆን ዱር ፤ በዋስል ፤ በቤተ አምሐራ ፤ በትግሬ ፤ በዓባይ ዳር ለተደረገው ጦርነት ሁሉ ለአጻጻፉ አልፎ አልፎ የንግግር ወዝ እየሰጠ አንዳንድ ጊዜም የተዋጊን ወታደር ቊጥር የውጊያን ቦታ የገዳይንና የሟችን ስም እየጠቀሰ ብዙ ጊዜ የራሱን ወገኖች አንዳንድ ጊዜም እንደ ሐቀኛ ጸሐፊ ከክርስቲያኖቹ ውስጥ እንደ አዝማች አዳሉ ያሉት የሠሩትን ጀብዱ ሳይደብቅ በዝርዝር ይጽፍ እንደነበረ አንባቢ ራሱ ይገነዘብ ብለታል ።

የኛ ታሪክ ነገሥት ተራው ሕዝብ በማይገባው ቋንቋ በግዕዝ ለዚያውም ባንድ መስመር ጠቅሶ ያለፈውን እርሱ ግን በአብዛኛው ጦርነት ላይ ራሱ እየተገኘ በሌለ በት ደግሞ ከተዋጊ እየጠየቀ የክርስቲያኖቹን ወገን ከምርኮኞች ወይም አውቀው ከገቡት እየተመራመረ በዓረብኛ በሰፊው ይጽፍ ከነበረው ላይ ወደ አማርኛ እየተረጉምን ያቀረብነውን አንባቢ ተመልክቶታል ።

አሁን ግን በዚህ ዘመን የተነሣው ረሃብና በሽታ ያድክመው ወይም እርጅና ይጫነው ወይም መሰልቸት ይደርበት ወይም ግራኝ ባንድ ምክንያት አስቀዳሞት የጽሕፈት እምሮቱን ያጥፋበት አይታወቅም በአጻጻፉ ከአምና ከ፲፭፻፳፯ ዓ. ም. ገምሮ ከአንደርታውና ከአጋሜው ጦርነት ወይም በአገላለጡ ደከም እያለ ሄዷል ። የፊቱንም ወደኋላ ማስቀደም ይታይበታል ። ለምሳሌ ንጉሡ ከነሻውል ጦርነት በፊት ከኤሚር ስምዖን የተዋጉትን እርሱ ግን ይህን ጦርነት በኋላ አድርጎ ጽፎታል ። ታሪክ ነገሥቱ ከኤሚር ስምዖን ጋር የተዋጉ ጊዜ የሞቱትን ሰዎች የተቃጠሉትን አብያተ ክርስቲያናት ሲጠቅስ እርሱ ግን የስምዖንን ጦርነት ካወሳ በኋላ የቀረውን ዘሎታል ።

ታሪክ ነገሥቱ በ፲፭፻፳፯ ዓ. ም. ጎዳር ፲፱ ቀን ንጉሡ ከኤሚር ስምዖን ጋር ተዋግተው በውጊያው ማዕቀብ እግዚእ (1) ጽራግ ማሠሬ ተክለ ሥሉስ ፤ አቤቶ ቴዎድሮስ መሞታቸውን በዚሁ ጊዜ የአክሱም የሃሌሎ ፤ የበንኩል ፤ የሲጋሳ ፤ የደብረ ክርቤና ሌሎችም ብዙ አብያተ ክርስቲያናት መቃጠላቸውን በግዕዝ ይጠቅሳል (2) ።

የዚህን ጦርነት ዓረብ ፋቂህ በበኩሉ ባጭሩ እንደዚህ ብሎት አልፏል ፤ «አሀመድ ከኤሚር ሻምሉንና ከጦሩ ጋር በጉጃም ተገናኘ እርሱንም በግድም ትቶት ነበር ። ያበሻ ንጉሥ ብዙ ጦር ይዞ ቢመጣበት አርባ ፈረሰኞች ይዞ ገጥሞ አባረረው ። ብዙ ሀብትና ወታደርም ማረከበት» (3) ።

በቀድሞ አጻጻፉ ቢሆን ይህን ንጉሡ ራሳቸው ከኤሚር ስምዖን የተዋጉበትን እነአቤቶ ቴዎድሮስ የሞቱበትን ጦርነት ዓረብ ፋቂህ የሟችንና የገዳይን ስም እየ

(1) አንዳንድ ማዕቀ እግዚእ ስለሚል ሙሴ ረይ ባሉት በገጽ 452 ቊጥር 1 ካመለከቱበት ላይ ትርጉሙን በስሕተት የጌታ ቁጣ ብለውታል ። ማዕቀብ እግዚእ የጌታ ወታደር ወይም ጌታ የሚጠቀሙ ማለት ነው ትግሬዎች ዕቁብ እግዚእ እንደሚሉት ፤
 (2) ታሪክ ነገሥት ገጽ 93
 (3) ዓረብ ፋቂህ ገጽ 465 - 466

ጠቀሰ ከብዙ ታሪካዊ አድራጎች ጋር እየጨመረ አስፋፍቶ ይተርክልን ነበር ። እንዲያውም የገላቢጦሽ በዚህ ላይ ከዓረብ ፋቂህ ጽሑፍ የኛው ግዕዝ እንደተሻለ ይታያል ።

የኛ የግዕዙ ስምዖን ያለውን ዓረብኛው ሻምኡን እንዳለው ተመልክተናል ። መቼም የአገርና የሰው ስም አጠራር እንዳገኘ እንደፈጸሙና እንደልግዱ ነው ። ለምሳሌ እኛ ወደ ግሪክኛ አስታከን ሰሎሞን ስንል ዓረቦቹ ሶሊማን ይላሉ ፤ ይኸንን ስም ይሁዲዎች ደግሞ ሽሎሞ ይሉታል ። እኛ አብርሃም ስንል ዓረቦቹ ኢብራሂም ይሉታል ። ስለዚህ የግዕዝኛውና የዓረብኛው አጠራር ባንዱ ሰው ስም ላይ የሚለያየው በዚህ ምክንያት ነው ።

የሰም ልዩነት የየአገሩን በየመልኩ ካልሰሙትና ካላዳመጡት አዳምጠውም ካላገናዘቡት አንዱ ሰው በልዩ ልዩ መንገድ ተጠርቶ ሲገኝ ብዙ ሰው ይመስላል ። ለምሳሌ ኤፕሮስን ወገኖቹ አይሁዶች ኬፋ (ደንጊያ) ብለውታል ። ይኸው ስም በሮማይስጥ (ላቲን) ፔትሩስ ፣ በጽርዕ (ግሪክ) ፔትሮስ ፣ በኢጣልያ ፔጅር ፣ በኤስፓኝና በፖርቱጋል ፔድሮ ወይም ፔር ፣ በፈረንሳይ ፔጅር ፣ በእንግሊዝኛ ፒተር በስላቭ ሕዝብ ዘንድ ፔትሮቪች ፣ በዓረብኛ ቡትሮስ ይሉታል ።

እኛ ግን ሰብአ ሊቃናት የሚባሉት በግብፅ የሚቀመጡት ፎኔ የአይሁድ ሊቃውንት (282.283 ዓመት ከክር. በፊት) ከዕብራይስጥ ብሉይን ወደ ጽርዕ ስለተረጉሙት እኛም ወደ ግዕዝ የተረጉምነው ከጽርዕ ስለሆነ በመጽሐፍ ቅዱስ ውስጥ የሚገኙትን ስሞች የግላችንን አጠራር ሳንለቅ ወደ ግሪኮቹ አጠራር እያሰጠጋን አብርሃም ሰሎሞን ኤፕሮስ ስምዖን እንላለን ።

ጦርነቱ የተደረገበትን አገር ግዕዙ በአምሐራ ሲል የዓረቡ ጸሐፊ በግድም ያለውን ተመልክተናል ። የዚህም ልዩነት ምንም ያህል አልተራራቀም ። ከጋላ ሥሪት በፊት ከአማራ ሳይንት ዠምሮ ግድም የዛሬው የወሎ ግዛት ጭምር እስከ መንዝ ድረስ በጠቅላላው የአማራ አገር ነው ። በዝርዝር ግን በዚህ በሰፊው የአምሐራ አገር አማራ ሳይንት ቤተ አምሐራ ዋሰል ፣ ግሼን ፣ ግድም መንዝ እየተባሉ ወረዳዎቹ ይዘረዘራሉ ። ስለዚህ ግዕዙ በጠቅላላው ስም አምሐራ ያለውን ዓረብ ፋቂህ ግን በተለይ ጦርነቱ የተደረገበትን የግድምን ወረዳ መጥቀሱ ነው ።

በጦርነቱ የሞቱትን አላይ እንዳመለከትነው ዓረብ ፋቂህ አልጠቀሰም ግዕዙ ግን ግዕዝ እንደሆነ ጽራግ ግሠሬ ተክለ ሥሉስን ፣ አቤቶ ቴምድሮስን ጠቅሷል ። የመገናኛ መሪዎቹ የቤተ ክህነት ሰዎች ስለሚመስሉ (1) ከውጊያ ይልቅ በገገሡ አጠገብ ተገኝተው ወይም ተማርከው የተገደሉ እንጂ ሲዋጉ የሞቱ አይመስሉም ። ወይም አንዳንድ ጊዜ የቤተ ክህነቱንና የቤተ መንግሥቱን ተግባር አንዱ ሰው ደራሮ ስለሚይዝ እነዚህም ታላላቅ የቤተ መንግሥትና የቤተ ክህነት ሰዎች እየተዋጉ ሞተው ይሆናል ።

(1) ጽራግ ግሠሬ አንዳንድ ጊዜ ጽራጅ ሌላ ጊዜ ራቅ ግሠሬ ይባላል ። ዋና ተግባሩ በገንጠብ ገንጠብ ገሡ ዘውድ ስለሚደፉ ከብሩና ግዕርተ ከፍ ያለ ነው ። የኢት. ታሪክ ክዳኔና አምላክ እስከ ልብና ድንግል ምዕ. ፳፯ ገጽ ፲፱፻ - ፲፱፻፸

ከነዚህ ጋር የሞተው ቴዎድሮስ በሰሙ ላይ የተሰጠው የማዕርግ ስም አቤቶ የሚል ስለአለበት ከንጉሣዊ ቤተሰብ ውስጥ ይመስላል ። የንጉሡ ያዲ ልብነ ድን ግል አያት ዓፄ በእደ ማርያም ራስ ገዢት (ራስን የምትገዛ) ከምትባለው ዕቁባታ ቸው ቴዎድሮስን መውለዳቸው በዜና መዋዕላቸው ተጽፏል (1) ። እርሱ ይሁን ወይም ሌላ አይታወቅም ። አቤቶ የሚባለውም ሥያሜ አንዳንድ ጊዜ ከነጋሚ ለማ ይወለዱ ለታላላቅ ሰው ልጆች ሲሰጥ በየዜና መዋዕል ላይ አልፎ አልፎ ይታያል ።

ባለፉት ዓመታት በሸዋና በአምሐራ አውራጃዎች የተቃጠሉትን አብያተ ክርስቲያናት እንደዚሁም በሺሬ የደብረ ዓባይን ቃጠሎ ታሪክ ነገሥቱ ዝርዝራቸውን ካወሳ ወዲህ አሁን ደግሞ ከአክሱም ጋር የሃሌሎ ፣ በንኲል ፣ የሊጋሪ ፣ የደብረ ክርቤ አብያተ ክርስቲያናት መቃጠላቸውን ሲያወሳ እነዚህ አብያተ ክርስቲያን ያሉበትን ልዩ የወረዳ ስም የተካያቸውን ስም የተተከሉበትን ዘመን በቤተ አምሐራ እንደነበሩት አብያተ ክርስቲያን ተለይቶ በታሪክ ነገሥቱ አልተጻፈም ። ዓረብ ፋቂህማ በዚህ ጊዜ አጻጻፉ እየተዳከመ እንደመሄዱ መጠን በፍጹም አላወሳ ቸውም ።

መቼም ታሪክ ነገሥት የሚባለው ባንድ ስም ሲጠራ አጻጻፉ ያንዱ ከሌላው ይለያያል አንዱ የዘለለውን ሌላው ይጨምራል ። አንድ በአማርኛ የተጻፈ አዲስ አበባ በቤተ መጻሕፍት የሚገኝ አክሱም፣ ISIC ቃጠለ አሌሎን (ሃሌሎ ያለውን ?) ደብረ መንገሻን በንኲልን ደብረ ክርቤን አቃጠላቸው ይላል ። ሌላ ደግሞ አንድ ሮማ ከቫቲካን በፎቶ ኮፒ አስነሥቼ ያገኘሁት ታሪክ ነገሥት በጅጅኛው ገጽ ላይ “ ዓምደ ጽዮን ፱ ዓመት ነገሠ በርሱ ዘመን ያሉን ተክለ ሃይማኖት ልጅ (2) አሉን መድኃኒን እግዚእ በንኲል በሚባለው በትግራ ነበሩ ። እርሳቸውም ባንድ ቀን ስድስቱ ከዋክብት ተብለው የተሠየሙትን የዋልድባውን አባ ሳሙኤልን የቀየጸውን ሳሙኤልን ፣ የጣሬጣውን ሳሙኤልን ፣ የጉራንቋን የሐንሰን ፣ የባልታርዋ ታይዎስን ፣ የማንደምባውን ያሳይን ፣ የጉጉቤውን ያረቅረን እግዚእን አመነኩሷቸው” ይልና ከዚያ አልፎ ብሎ በጅጅኛው ገጽ ላይ ያምደ ጽዮን ልጅ ሰይፈ አርዕድ ፳፰ ዓመት ነገሠ እርሱም እስከ ትግራ ድረስ ሄዶ ከበንኲል ደብረ ላይ ወጥቶ “አባ መድኃኒን እግዚእ አርጅተው ደቀው (ከዌኖ ድቁቁ) አግኝቷቸው በራኬ ክርሳቸው ተቀበለ” እያለ በግዕዝ ቋንቋ ይተርካል ።

ስለዚህ የደብረ በንኲል ተካይ ዓፄ ዓምደ ጽዮን ወይም አያቱ ይኩኖ አምላክ ይሆናል ማለት ነው ። የገዳሙ የታወቁት አቅኒ አሉን መድኃኒን እግዚእ መሆናቸው ነው ። ዓፄ ልብነ ድንግል በነገሡ በጅጅኛው ዓመት በ፲፮፻፳፱ ዓመተ ምሐረት ለነዚህ ገዳማት ርስተ ጉልት መትከላቸውን በገለጹበት ጽሑፍ ላይ የነዚህ አድባራት ስማቸውና የአበምኔቶቹ (ያለቆቹ) ስም ከሌሎች አድባራት ጋር ተጨማምሮ እንደዚህ ሲል ተጠቅሶ ይገኛል ።

(1) ያዲ በእደ ማርያም ዜና መዋዕል በኢት. ታሪክ ክይኩኖ አምላክ እስከ ልብነ ድንግል ገጽ 251
(2) የመንፈስ ቅዱስ ልጅ ለግለት ነው ።

አባ ተንሥእ መድኅን ዘደብረ በንኲል (ደብረ ክርቤ)

” ገብረ መርጻዊ ” ሃሌሉያ (ሃሌሎ)

” አሥራተ ጸዮን ” ለጋሶ

ከነዚህ ውስጥ የበንኲልን መምህር አባ ተንሥእ መድኅንን ባንድ ቦታ ላይ ገቡረ ዕድ ዘበንኲል ብሏቸው ይገኛል (1) ።

ከነዚህም ጋር ፤

አባ ማዕቀብ እግዚእ ዘደብረ በኰር ወደብረ በርበሬ

” ተክለ ጊዮርጊስ ዘደብረ ጸዮን

” ንፍታሌም ዘደብረ መግራ

” በኩረ ጸዮን ነጋዴ ዘደብረ አይስማ ዘአባ ፈልሞና

ሠርፀ ድንግል ዘዳሞ

” እስጢፋኖስ ዘመካነ ያክስ

እያለ ከዘረዘረ በኋላ እነዚህ ሁሉ ጉልት እየተሰጣቸው ሲተክሉና ሲገደሙ በውስጣቸው የሺሬ ሹም የእንደርታ ሹም የአጽቢ ሹም የሰሐርት ሹም የተንቤን ሹም የአጋሚ ሹም የአምባ ሠነይት ሹም እንዳይገቡ ስለሚከለክል እነዚህ ሁሉ አብያተ ክርስቲያናት አብዛኞቹ በትግሬ ግዛት በያለበት ይገኛሉ ማለት ነው ። ከነዚህ ውስጥ ያንኳ ይኸው የተቃጠሉትንና የዳኑትን ወይም ተቃጥለው ከዚያ ወዲህ በተነሡት ነገሥታት ዘመን ተመልሰው የተሠሩትን አላውቅም ።

በተረፈ ታሪክ ነገሥቱ ወተሃብዳ ንጉሥ ምስለ ስምዖን (ንጉሡ ከስምዖን ተዋጋ) ብሎ አሸናፊውንም ተሸናፊውንም ሳይለይ ያለፈውን ዓረብ ፋቲህ ንጉሡ ብዙ ጦር ይዞ ቢሂድበት ኤሚር ሻምኡን አርባ ፈረሰኛ ይዞ ገጥሞ አሸንፎት ብዙ ከብትና ሰው ማረከበት ያለውን አንብበናል ።

በዚህ ዓይነት ግራኝ በትግሬ አገር በነበረበት በጸሎምት በወገራ በመዘጋ እየተላለፈ ከነአገማች ሻውል ጋር በሚዋጋበት ጊዜ ንጉሡ ሁል ጊዜ ግራኝ ያለበትን ወይም ያመራበትን በታማኞቻቸው እያሰለሉ የርሱ ጦር እንደ ግድም ራቅ ብሎ የሚገኘውን ለመደምሰስ ፈትነዋል ማለት ነው ።

ነገር ግን ሁልጊዜ ምንም በዙሪያቸው ታማኝ ጦር ከነአለቃው ባይጠፋ ከዳተኛውም በዚያው ልክ ስለሆነ በዚህም ላይ እስካሁን የቆየውን የንጉሡን ሕይወት መከባከብ ስለአለ ትንሽ እንደተቆራቆሱ ከመካከላቸው እነ አቤቶ ቴዎድሮስ እነ ጽራግ ማሠሬ ተክለ ሥሉስ ሲወድቁ ጦርነቱን ለመቆጠል ሲፈለግ በንጉሡ ሕይወት ላይ ሊደርስ የሚችለውን የሞት አደጋ በማመዛዘን በምክር ከጦርነቱ ቦታ አፈግፍገው ይሆናል ።

ግራኝ አህመድ ከትግራይ ወደ ቤገምድር ሲዛወር ከሻውልና ከአዝማች ፍሐንስ ጋር ያደረገው ጦርነት (፲፮፻፳፯ ሚያዝያ)

ግራኝ አህመድ በትግራይ ሕዝቡን ረሃብና በሽታ ስለጨረሰበት የሚወዳቸውን ሹማ ምንቱን እንዲብድ ኢን ናሰርን ስለገደለበት ከትግራይ በመዘጋ በወገራና በሰሜን በኩል አድርጎ እግረ መንገዱን በፊቱ ያጋጠመውን የክርስቲያን ጦር እየወጋ ራቅ ወዳለው ወደ ሰሜን ተራራ ጦር እየላከ እያስመታ ጉዞውን እንዳሰበው ወደ ደም ቢያ አደረገ ።

ስለዚህ ጉዳይ ታሪክ ነገሥቱ ከነአቤቶ ቴዎድሮስ ሞትና ከነሃሌሎ ቃጠሎ አያይዞ እንደዚህ ይላል «መለሳይ (ግራኝ) በመዘጋ በኩል ወደ ወገራ ሄዶ ከተስፋ ኢየሱስ ልጅ ከሻውል ጋር ተዋግቶ ሻውል በሚያዝያ ፲፪ ቀን ተሸነፈ ። በዚህ ጦር ነት አዝማች ፍሐንስና ገንዘይ እንደዚሁም ቡሳ ሞቱ ከዚህ በኋላ ስሜንን ደምቢ ያንና ቤገምድርን ገዛቸው» (1) ።

በ፲፮፻፳፮ ዓ. ም. ግራኝና የጦር አለቆቹ በኢትዮጵያ ላይ ገዥነት እንደተሰማቸው ቤተ ሰቦቻቸውን ከሐረር አስመጥተው እንዳረፉ ወደ ሐድያ ወደ ጉራጌ እስከ ወላጭና ሲዳሞ ከምዕራብም እስከ ወለጋና እስከ እናርያ እስከ ጋፋት ድረስ ባለው ወረዳ ከተስፋቶ በኋላ ወደ ትግራይ መዝመታቸውን በመንገድ አምባ ግሼንን ፪ኛ ጊዜ ወግተው ሳይላካላቸው ስለቀረጡ^{ISIC} ሄደው የላሊበላን አብያተ ክርስቲያናት መበዝበዛቸውን በ፲፮፻፳፮ ዓ. ም. ትግራይ ገብተው በአጋሚ፣ በእንደርታ፣ በተምቤን ተዋግተው በአክሱምና በመዘጋ አድርገው በግሥጋሜ ዓባይ ዳር ንጉሠን ሊማርኩ እንደነበረ፣ ይኸም ሳይላካላቸው ከቀረ በኋላ በደምቢያና በፎገራ ዕረፍት ካደረጉ በኋላ እንደገና ወደ ትግራይ ተመልሰው ሳለ ተስፋ ልዑል አይሌን አባስ ደግሞ ተስፋ ልዑልን እንደምን እንደገደለ እንብበናል ።

ስለዚህ አሁን በትግራይ ረሃብና በሽታ ሰውን ባጠቃብት ጊዜ ግራኝ ከነጦሩ ከዚህ ቀደም በሄደበት በጸለምትና በመዘጋ አድርጎ ከዚህ በፊት አምናውን ያገሩን ልምላሜና ሀብት በዓይኑ ዓይቶ ወዳደነቀው ወደ ደምቢያ ጉዞውን ዝመረ ማለት ነው ።

እላይ እንዳመለከትነው ሲሄድ እግረ መንገዱን በሸፊ ከአዝማች ፍሐንስና ከሻውል ጋር መዋጋቱን ታሪክ ነገሥቱ ከዚህ በላይ የጠቀሰውን ዓረብ ፋቂህም እዚህ ላይ ትንሽ ሰፊ አድርጎ እንደዚህ ሲል ተርኩት ይገኛል « እሳላሞቹ ሁሉ ወደ ይማም ከመጡ በኋላ ወደ ቤገምድር ጉዞው ተዝመረ ፍሐንስ የሚባል መሽጎ ወደ ተቀመጠበት ቦታ ይማም ሄዶ በጧት ደረሰ ። ወደ ተራራ የሚ ያስወጣው በር ሁለት ብቻ ስለነበረ ጦሩን ከሁለት ላይ ከፍሎ ለፈረሰኞቹ ጥሩ

(1) መለሳይኒ ዓርገ እንተ መዘጋ ወወገራ፣ ወተዓብአ ምስለ ሳውል ወልደ ተስፋ ኢየሱስ ወተመውዓ ሳውል አመ ፲ወ፪ ለሚያዝያ ወሞቱ አዝማች ፍሐንስ ወገንዘይ ወቡሳ ወመለኮን ለሰሜን ወለ ደምቢያ ወለቤገምድር ወነበረ ። ታሪክ ነገሥት ገጽ 329 ፤

ጥሩ ግላሰ የተጠነቅቅን ፈረሶች ለእግረኞቹ የወርቅ አምባር ሽልግን
እድሎ ሲጨርስ የእግረኛው ጦር ከፈረሰኛው ወደ ፊት ቀድሞ ወደ ተራራው መ-
ጣት ሲዝምር ከላይ ያሉት ክርስቲያኖች ደንገያና ጦር እየወረወሩ ይወጥታሉ
ዝምር እስላሞችም ዝም ብለው ወደፊት ገፉ ።

የኑብያና የሐመጃ ሰዎች ከክርስቲያኖቹ ጋር ሆነው እስላሞቹን ይው ስለ
በረ ጦርነቱ ከጧት ዝምሮ እስከ ዝምብር ጥልቂት ቆየ ። የሺሬ ሰዎች በጦር ውር
ወራ ብልሃታቸውና ጉብዝናቸው በሀበሻ አገር የታወቀ ስለሆነ በእስላሞቹ ላይ
ብዙ ጉዳት አድርገው ቁስለኛም በረከተ ። ስለዚህ ይማም ወደማታ የቀሰለኛውን
ብዛት ተመልክቶ ሰው ሁሉ ወደ ቤገምድር ተራራ ሥር ሂዶ እንዲሠፍር አዘዘ።

ከዚህ አያይዞ ታሪክ ነገሥቱ ያለውን በማጽደቅ ዓረብ ፋቂህ ግራኝ ከዚህ
ተራራ ሥር ወደ ቤገምድር ለመሄድ መዘጋ አገር ደርሶ የራማዳንን ጸም በመዘጋ
አገር እንደፈታ የመዘጋም ሕዝብ እስላሞቹን ደሀና አድርጎ ከአስተናገዳቸው
በኋላ ጉዞውን ወደ ቤገምድር ለመቀጠል ሲጓዝ በተሰፋ ኢየሱስ ልጅ በሻውል አገን
ማችነት ውስጥ የሐንስ የጸለምቱ ሹም ፤ ከቤገምድሩና ከወገራው ሹም ጋር ተባብሮ
ረው ለመዋጋት በመንገድ ላይ ሆነው መጠባበቃቸውን ካመለከተ በኋላ ስለወረ-
ያው እንደዚህ ይላል ።

«በዚህ ስርክሉ ከንያት ይማም ጦሩን እሁለት ከፍሎ አንዱን ለራሱ አስቀርቶ
እፊት ሲጓዝ ፪ኛውን ለወዘር አባስ ሰጠውና ከኋላ ደጀን ሆኖ እንዲከተለው አደ-
ረገ ።

ይማም ወደፊት ሲጓዝ ክርስቲያኖቹ እያዙት ጠባብ መንገድ ላይ ያለው ። ከር
ስቲያኖቹም ወታደራቸውን አሰልፈው ወደፊት መጡና ውጊያው ተዘምሮ
ከጧት እንሥቶ እስከ እኩለ ቀን ተዋቸ ። ነገር ግን ውጊያው ፍሬውን አልጠም ።
በዚህ ጊዜ አንድ አዝማች ተክሎ የሚባል እስላም ወደ ይማም መጣና ከዚህ ከያ
ዝነው መንገድ ላለ የተራራ መንገድ አውቃለሁ ብሎ ነገረው ።

ስለዚህ የቀረውን ጦር ለወዘር ሙጃሂድ ሰጥቶ እዚህ ሆነህ ጠብቅ ብሎ እዘዘ
ውና እርሱ ይኸን የተባለውን መንገድ ለመመርመር ጅ የተመረጡ ፈረሰኞች እስከ
ትሎ በድብቅ ሂደ ። በደረሰም ጊዜ በሩን ይዘው የሚከላከሉትን ክርስቲያኖች
አገኘ ። ከነርሱም መካከል ነበልባል የሚመስሉትን ፈረሶቻቸውን እንደያዙ አዝ
ማቹ ሻውልና የሐንስ ነበሩ ።

በዚያን ጊዜ ይማም የባሕር ወታደሮቹንና የእግረኛ ወታደሮችን እፊት አስቀ
ድሞ እስላሞቹ ውጊያውን ሲዝምሩ ከዚያም ፈረሰኞቹ ተከታትለው ገቡበትና
ውጊያ ሆነ ። ከዚያ ክርስቲያኖቹ ሊሸሹ ሲሉ የእስላሞቹ ፈረሰኞች ዞረው ከበቡዋ
ቸው ፤ ወዘር ሙጃሂድም ያንኑ የመዝምሪያውን መንገድ ይዞ በበኩሉ ይወጋቸው
ዝምር ። በዚህ ጊዜ ክርስቲያኖቹ ተዘበራርቀው ወዲያና ወዲህ ሲሉ እስላሞቹ እየ
ተከታተሉ ግማሹን ሲገድሉ የቀረውንም ሲማርኩ የሐንስ ከዛፍ ላይ ወጥቶ ለማም
ለጥ ሲሞክር የወጣበት ዛፍ ተሰበረና ወድቆ ሞተ ።

ይማም የሐንስ ወደ ወደቀበት ሥፍራ ሂዶ የእግረኛ ወታደሮቹን ቢልክ ሹማ

ምንቱን በዚያ አገኙዋቸውና ሁሉንም ማረኩዋቸው ። ከነርሱም መካከል የአዝ ማቹ የሻውል ወንድም ገንዘይ የሚባል ነበር ፤ በማን (በአማን ?) የቤገምድር ሹምና የሠራዬ ሹም ሌሎችም ጽ የሚሆኑ ሹማምንት ተማረኩ ። ከነርሱ ውስጥ ወደ ስሜን ከሄደው ከሻውል በቀር አንድም ያመለጠ የለም » (1) =

ዓረብ ፋቂህ በሺሬ ላይ በሚገኘው ተራራ ላይ በተደረገው ጦርነት ክርስቲያኖቹ በእስላሞቹ ላይ ብዙ ጉዳት በማድረጋቸው ግሪክ እነሱን በጦር ኃይል መፍጀትም መማረክም አቅጥት ትጥት ጉዞውን ቀጥሎ ወደዚህኛው ከሻውል ጋር ወደተደረገው ጦርነት ሲመጣ በዚያኛው ጦርነት ላይ የጸለምቱ ሹም ዮሐንስ መዋጋቱን ከተረከ በኋላ በዚህኛው ጦርነት ጊዜ ከዛፍ ላይ ወድቆ የሞተው ዮሐንስ መሆኑን አይለይም ።

ነገር ግን ጸለምት ወገራ ሺሬ ወሰነተኞች ሆነው ከወዲህም ከቤገምድር ጋር ስለሚዋሰኑ የአራቱም አውራጃ ሹማምንት ለየብቻ በመዋጋት ፈንታ በሻውል ውስጥ ሆነን ተባብረን እንመክት ብለው በምክር ተባብረው ተዋግተው ይሆናልና በፊተኛውም በአሁኑም ተዋግቶ የሞተው ያው አንዱ ዮሐንስ የጸለምቱ ሹም ይሆናል ።

በዚህ ምዕራፍ ቀደም ብሎ በተደረገው ጦርነት የሺሬዎቹን በጦር ውርወራ ያላቸውን ዘዴ በእመሰንበት ላይ ዓረብ ፋቂህ ከሺሬዎቹ ጋር የኑብያና የሐመጃ ሰዎች አብረው ይዋጉ ስለነበረ ጦርነቱ ከጧት ገምግሞ እስከ ገምቦር ጥልቀት ቆይቶ ያለውን እናስታውሳለን ።

በውስጥ ያሉት ልዩ ልዩ ነገዶች ሳይዘረዘሩ በጠቅላላው የዛሬው ሱዳን ቀደም ኑብያ ይባል ነበር ። ነገር ግን በውስጡ ያለው የነገድ ሕዝብ ተለይቶ ሲጠራ በኑብያ (ወይም በዛሬው ሱዳን ውስጥ) የሰርበት ፣ የዛግዋ ፣ የአልዋ ፣ የኑብያ ፣ የአበሻ ፣ የብጋ (በጅያ) የሳራሰጊ ፣ የግብፅ ሕዝቦች አሉበት በነዚህም ጉን ብሌሜይ ናባድ ማኩራት የሚባሉ አሉ ። በነዚህ ትልቅ አውራጃዎች ውስጥ ዳር ሮዝሬይ የሚባል ወረዳ በዚህም ወረዳ ውስጥ ሐሙጅ የሚባሉ ሕዝቦች አሉ (2) ።

በዚህ በአሁኑ ጦርነት እነዚህ የኑብያና የሐሙጅ ሕዝቦች በክርስቲያኖቹ ጉን ሆነው መካፈላቸው የጸለምቱ ወይም የሺሬው ገዥ ያን ጊዜ ይጠቀሳቸው ስለነበረ በትእዛዝ ይካፈሉ ወይም ክርስቲያኑ የኑብያ ሕዝብ ከግብጽ በ፲፬ኛው መቶ ዓ. ም. ላይ የመጣ ጦር ነዋሪ ሆኖ ሲያሰልመው ግማሹ ግን የጥንት የክርስትና ሃይማኖቱን ሳይለውጥ እስከዚህ ጊዜ ድርሰ በአሁኑ ሰዓት የኢትዮጵያን ክርስቲያኖች እስላሞቹ እንዳጠቁዋቸው ሰምተው ለእርዳታ የተዋጉ ይሁኑ ለይተን አናውቅም ። እስካሁን ድረስ የጽሑፋችንን ማነስ አንባቢ እንደሚረዳው ጊዜና አስረጅ ጽሑፍ ወደፊት እስኪገልጸው ድረስ ይኸንንና ይኸን የመሰለውን ሁሉ በጥያቄ ጉዳዩን አንጠልጥለን ለማለፍ ግዴታችን ነው ።

(1) ዓረብ ፋቂህ ገጽ 452 - 453
(2) Storia della Nubia Christiana UGO Monneret....chap. XIV-XVI: Geographie d'Ethiopie-A. d'Abbadie ገጽ 59

የአይሁድ የክርስቲያንና የእስላም ልዩነቱና ግንኙነቱ — ስለሌላሾች =

የግራኝ ጦር ወደ ትግራ በገባ ጊዜ የእስላምን ሃይማኖት ከቀድሞ ዝምር ያቀተ የበለው ነገዶች ከግራኝ ጋር በኅብረት ተገናኝተው በምን እኳኋን መሣሪያ እንደ ሆኑት አንብበናል ። አሁን ደግሞ የዚሁ የአሸናፊው የግራኝ ጦር በትግራና በአል ምት አልፎ ፈላሾቹ ወደሚገኙበት ወደ ወገራ ወደ ሰሜን ሲመጣ ፈላሾቹ ባለፈው ከክርስቲያኖቹ ጋር ባላቸው ቁም የተነሣ ለግራኝ አግዘው ክርስቲያኖቹን ወግተዋል ። አንዱን እግዚአብሔርን በቺ ሃይማኖት ከፋፍለው የሚያመልኩት ፈላሾቹ ክርስቲያኖቹና እስላሞቹ በመካከላቸው በጠቅላላው በመሠረቱ ከሴም ወገን የዐረቅ ሆነው የዘርና የተለም ልዩነት የለባቸውም ። በዚህ ዓይነት እንዲያውም በሥነ ዘመዳሞች ናቸው ማለት ነው ።

ነገር ግን ከምንጩ ለበጎ ተግባር የተመሠረተው ግብረ ገብነትን ሕገን የሚሰተምረው ሃይማኖት የእስተማሪነት መስመርን እየለያየ በሦስት ዓይነት በሦስት የዘመን ወቅት ስለአመጣው ሦስቱን የሃይማኖት ልዩነት የተቀበሉት ወገኖች ጠባቾችና ባላጋራዎች ሆኑ ። ይሁዲ፣ ክርስቲያን እስላም ሦስቱም ወገኖች ከሥር ከመሠረት ዓለም ጣዖት አምላኪ በሆነበት ሰዓት እሥራኤላዊው ሙሴ (በዕብራይ ስጥ ሞሼ) በፊርድተው በአራቱ መጻሕፍትና ባንድ አምላክ እምነት ሲገኙ ሦስቱም መልሰው ከዚህ ቀጥሎ ባለው ዓይነት ተለያይተው ጠባቾች ሆነዋል ።

፩ኛ. አይሁድ ወይም እሥራኤላውያን

ዓለም ሁሉ በፀሐይና በጨረቃ በልዩ ልዩ ሥነ ፍጥረት ብዙ ጊዜም በነገሥታትና በታላላቅ ሰዎች በሚያመልክበት ዘመን መካከል ሙሴ ወገኖቹን ይዞ ከግብፅ የኤርትራን ባሕር ተሻግሮ ሲና በረሃ በገባበት ሰዓት እውነተኛውን ሃይማኖትና ሕግ ያሉበትን ፲ቱ ቃላትን ከእግዚአብሔር መቀበሉን ለወገኖቹ አላመነና ዝርዝር ሕግ ያለበትን አራት የሚባለውን መጽሐፍ አዘጋጅቶ ለወገኖቹ ተወ ። ይህ ሕግ አራት በሚባል ሥያሜ ተሠይሞ በውስጡ አምስት ክፍል አለው ። ከዚህ በፊት እንዳመለከት ነው ፡-

- ሀ. አራት ዘፍጥረት የሚባለውን የአዳምን ዘር በኖህና በአብርሃም በኩል የወረደውን የዘር መስመር ይተነትናል ። አዳምን የለው ዘር መዝሙሪያ እንደ ግድረት መጠን የቻይናን ፣ የሕንድን ነገድ ሲጨምር አይታይም ። የፈረንጅኝን የነገድ አባት ያፌት ፣ የጥቁርን ካም ፣ የብሔን ሴም አድርጎ መድቧል ።
- ለ. አራት ዘመት በሚባለው ላይ የእሥራኤሎች ከግብፅ አወጣጣቸው ተተርኮበት ይገኛል ። በዚህም ላይ ለሕግ ሁሉ መሠረት የሆኑት አትግደል ፣ አትስረቅ የሚሉት አሥሩ የሕግ ቃላት ይገኙበታል ። ሙሴ የነበረበት ዘመን ፲፫ኛው መቶ ዓመት ከክርስትና በፊት ሲሆን ከርሱ በፊት ፯፻ ዓመት የሚቀድመው ሐሙራቢ የሚባለው የባቢሎን ነገሥ ሕዝቡ የሚተዳደር

በት ሕግ ስለአወጣ የሙሴ ፲ቱ ቃላት እንደመዝገብ መሪያ ሕግ ሊቆጠሩ አይችሉም = የሙሴ በኋላ እንደመምጣቱ መጠን ከሐሙራቢ ሕግ በተሻለ አኳኋን ቀርቧል = ሐሙራቢ አባቱን የመታ ልጅ እጁ ይቆረጥ ያለውን (1) ሙሴ አባትህን እናትህን አክብር ብሎ ለሰለስ አድርጎ አቅርቦታል =

ሐ. ኦሪት ዘሌዋውያን ነው = ሊዋውያን የእሥራኤል ልጅ የሌዊ ተወላጆች ናቸው (2) እነርሱም የቤተ ክህነት ወገኖች ሲሆኑ ራሱ ሙሴና ወንድሙ አሮን የሌዊ ወገኖች ናቸው = በዚህ መጽሐፍ ካህናቱ የሚተዳደሩበት ወገኖ ሥርዓት ለእግዚአብሔር ቁርባን የሚያደርሱበት ፣ የሚገርዙበት ፣ የሚበላውና የማይበላው እንስሳ ተለይቶ የተዘረዘረበት ይገኛል =

መ. ኦሪት ዘጉሌቀኑ ነው = አርእስቱ እንደሚያመለክተው ፲፪ቱ የእሥራኤል ነገዶች እያተለዩ ለየብቻ በሰምና በቀጥር እየተመዘገቡ የተጻፉበት ነው =

ሠ. ኦሪት ዘዳግም ነው = ይኸም እሥራኤሎች ከግብፅ ወጥተው ወደ ምድረ ከነዓን (የዛሬው ፓለስቲን ወይም ጅኤሎቹ የያዙት ጭምር) የገቡ ጊዜ በድጋሜ የተሰጣቸው ሕግ ያለበትና የቀድሞውን አጥብቀው እንዲከተሉ ለማሳሰቢያ የተጻፈበት ነው =

አምስቱ የኦሪት መጻሕፍት እነዚህ ናቸው = የአገራችንና የውጭ ሊቃውንት አንዳንድ ጊዜ የአያሱን ፣ የመሳፍንትን ፣ የሩትን መጻሕፍት በመጨመር ፰ቱ በሐውርተ ኦሪት ይሏቸዋል = የሆነ ሆኖ ከነዚህ ፳፩ በብሉይ ውስጥ የሚገኙትን የሳሙኤልን የነገሥትን የዜና መዋዕልን ፣ የነህምያንና የዕዝራን ፣ የኢዮብን ፣ የዳዊትን መዝሙር የሰሎሞንን ምሳሌ የነቢያቱን ትንቢት ሁሉ ለሃይማኖትም ለፍልስፍናም ለሞራልም መመሪያ አድርገው ይዘዋቸዋል = ከዚያም ወዲህ አይሁድ በየዘመኑ በመሻሻልና በመጨመር ለብሉይ አዳዲስ ትርጓሜ በዝርዝር ያዘጋጁበት ታላሙድ የሚባል መጽሐፍ አላቸው =

ስለዚህ ከሕው ሁሉ በፊት ሙሴ ይኸን የኦሪት ሕግ በጽሑፍ ከአወጣ ወዲህ በመዝገብ መሪያ ባንድ አምላክ በማምለክ አይሁድ ቅድሚያ ስለአላቸው ክርስቶስ ከነርሱ ወገን ስለተወለደ በክርስቲያን ዓለም ዘንድ ከፍ ያለ መንፈሳዊና ሥጋዊ ግምት አግኝተውበታል = ይኸ ግምት ግን ክርስቶስን ከአስቀሉበት ጊዜ ዝምሮ በክርስቲያኖቹ ዘንድ ተመልሶ ፈርሷል = አይሁድ ክርስቶስን ሰቀሉ በማለት ፈንታ አስቀሉ የምንለው እነርሱ ይሰቀላልን ብለው አቤት ባዮች ናቸው እንጂ በቀጥታ ሰቃዮች አይደሉም = በቀጥታ ለመስቀልም ሥልጣንና መብት አልነበራቸውም = በነርሱ አቤቱታና ክስ ክርስቶስን የሰቀሉ አገረ ገዢዎቹ ሮማውያን ናቸው = ነገር ግን «ይሰቀላልን ! ይሰቀላልን !» እያሉ በመሆኑ «ካልሰቀልኸውም የቄሣር ወዳጅ አይደለህም» ብለው በማስፈራራት ኃላፊነቱን ስለወሰዱ የክርስቲያኑ ዓለም በአነጋገር ልምድ ጭምር የክርስቶስ ስቃይ ያላቸውን የኛዎችም «አይሁድ ስቃይን ክርስቶስ» በማለት ሲጠሉዋቸው ሲያጥላሏቸው ኖረዋል =

(1) የኢት. ታሪክ ነብያ አክሱም ባገዱ ምዕራፍ 17 ገጽ 120 - 123
(2) ዘፀግት ምዕ 2 ቀጥር 1 - 2 = ዘጉሌቀ 23 ቀጥር 14

ሰለሀ ለይሁድ እንደ ኦሪት ትእዛዝ አድናዎ ወይም ያህቤ በሚሉት ባንድ ለምሳሌ ብቻ እያመኑ በእርሳት የተጻፈውን ግዝራትን ይይዛሉ ቅዳሜን ያከብራሉ ። መሢሕ (አዳኝ ወይም የተቀባ) ወደፊት ከመካከላችን ይነሣል ብለው ይጠብቃሉ ። የክርስቶስንም ለምሳክነቱንም መሢሕነቱንም ፈጽሞ ይክዳሉ ። እንኳን የመሢሕነት እንደ ሙሴ እንደ ኤልያስ ወይም እንደ ኢሳይያስ የነበደነት ደረጃ እንኳን አልሰጡትም ። በእነሱ አቤቱታ ስለተሰቀለ ፣ በርሱ መስቀል ምክንያት ለይሁድ በክርስቲያኑ ዓለም ውስጥ ብዙ ሥቃይና ስደት ስለገጠማቸው እንዲያውም በክርስቶስ ላይ ጥላቻ አላቸው ለማለት ይቻላል ።

፪ኛ ክርስቲያን

፪ኛው መደበኛ ሃይማኖት የክርስትና ሃይማኖት ነው ። ከሙሴ በኋላ ፲፱፻ ዓመት ቆይቶ ክርስቶስ ተወልዶ በነዋሪው ኦሪት ላይ አዳዲስ ትምህርት እየጨመረ አስተምር በሙሴ ፲ቱ ቃላት ላይ ፮ ቃላት ወንጌል የሚባሉትን አክሎ ያስተግረውን እርሱ በቀጥታ በእጁ የጻፈው ጽሑፍ ባይተውም የርሱ ተከታዮች ከእንደበቱ ሰዎች ተው የጻፉት የአራቱ ወንጌላውያን ጽሑፍ ወንጌል የሚባለው ለክርስቲያናት መሠረታዊ የሃይማኖት መጽሐፍ ሆነ (1) ። በርሱም ላይ ጸሐፊው ሉቃስ ይሁን ወይም ጳውሎስ በጳጳሳዊ ያልታወቀው የሐዋርያት ሥራ ፣ የጳውሎስና የጳጳሮስ የያዕቆብና የይሁዳ መልእክቶች ከኮሎስ ራዕይ ጋር ተጨምሮ በጠቅላላው ሐዲስ የሚባለው መደበኛ መጽሐፍ ሆነ ። ከዚያም ለይሁዶች ታልሙድ የሚባለውን እንደጨመሩ የክርስቲያናቸውን ሊቃውንት እንደተሰጡ አፈወርቅና እንደቆሰሱ ሌሎችም በየመልኩ የጻፉት የሊቃውንት መጽሐፍ የሚባለው ቍጥሩ በየጊዜው እየተባዛ ሐዲስ እንዲጻፍ እንዲበረክት አስፋፍተውታል ።

ሐዲስ ከመጣ ወዲህ በብሉይ ተጽፎ የነበረው ዝርዝር ሕግና ወግ እያደርተኝረ ። ጳውሎስ ለግዝራት ዋጋ በማሳጣት በግዝራት መንግሥተ ሰማያት እንገባም ባለመገረዝም አንቀርም ብሎ ስለአስተማረ (2) ግዝራት በብዙ የአውሮፓና የአሜሪካ ክርስቲያናት ዘንድ ቀረ ። በኛ ዘንድ ግን ልማድ ሆኖ እነሆ ኦሮውን ይተገላል ።

በእርሳት ቅዳሜ እንዲከበር ታዞ የነበረው የኛ ለምሳክችን አዳኝ መሢሕችን ለኛ ሲል ሞቶ ከተቀበረበት የተነሣው እሁድ ለት ስለሆነ በቅዳሜ ፈንታ እሁድ ይከበር ብለው በጎታያ ጉባኤ በ፫፻፳ ዓ. ም. ፫፻፲፰-ኛ ሊቃውንት የወሰኑት ጸና ።

በእርሳት ሰውን በምሳሌዬ (በመልክ) ልሥራ በማለት ፈንታ በምሳሌያችን እንሥራ ብሎ ለምሳክ በብዛት የተናገረው (3) አብርሃም ቤት ገብተው የተጋበዙት በ፫ት ሰው መልክ ስለተገለጹ (4) በሐዲስ ደግሞ ሂዱ አሕዛብን አስተምሩ በአብና

(1) ከአራቱ አንዱ ግርቀስ ወንጌልን የጻፈው ከጳጳሮስ እየሰማ ነው ይባላል ።
 (2) ፪ኛ ቀርገቶ ምዕ. 7 ቍ. 19 ገላትያ ምዕ. 6 ቍ. 15
 (3) ዘፍጥ. ምዕ. 1 ቍ. 26
 (4) ዘፍጥ. ምዕ. 18

በወልድ በመንፈስ ቅዱስ ስም አጥምቋቸው ብሎ ክርስቶስ መናገሩ በወንጌላ ስለ ተገለጸ (1) ይኸን የመሳሰለው አምላካዊ አነጋገር መሠረት ሆኖ አይሁዶችና እስላሞች ባንድ አካል ባንድ መለኮት የመደቡትን አምላክ ክርስቲያኖቹ በአካል ሦስት ነቱን (ሥላሴ - አብ ወልድ መንፈስ ቅዱስ) በመለኮት አንድነቱን ተቀበሉ =

በተግባርም አብ ወላዲ ወልድ ተወላዲ መንፈስ ቅዱስ ሠራጺ ተብሎ በረቀቀ አሳብና ትርጓሜ ከተለየ በኋላ እኛን ለማዳን በአብ ፈቃድ በመንፈስ ቅዱስ ሥራ ከማርያም ተወልዶ በዛ 9 መቱ ተጠምቆ ፫ ዓመት አስተምሮ በኋላ በ፱፫ኛው ዓመቱ ላይ በአይሁድ ተይዞ በአገሪቱ የበላይ አስተዳዳሪ በሮማዊው በጲላሞስ የውዴታና የግዴታ ፈቃድ ተሰቅሎ የሞተው ሞቶም የተነሣው ክርስቶስ ከሦስቱ አንዱ ወልድ መሆኑን ክርስቲያኖቹ መሠረት አድርገው ይዘው በኋለኛው ቀን በደንቅና በጋጢአተኞች መካከል ሊፈርድ የሚመጣው እርሱ መሆኑን አምነው ይኖራሉ =

፫ኛ እስላም

፫ኛ ክርስትና በተመሠረተ በ፮ተኛው መቶ ዓመት ላይ የአይሁድንና የክርስቲያኖቹን አባባል ፲፩ ዓመታት ሲያጠና የቆየው ግሐመት (ሙሐመድ) ተነሥቶ የእስላምን ሃይማኖት መሠረተ = የእርሱም ሃይማኖት ከአይሁድና ከክርስቲያን በኋላ በመጨረሻ የተገኘ በመሆኑ ከሁለቱም ነገሮች ተውጣጥቶ ለዓረቦች የኑሮ ደረጃና ልማድ ተሰማሚ የሆነ ገራገር አረማዊ በተላሉ ሊቀበለው የሚችል “፩ አምላክ የማይወለድ የማይወልድ የማይሞት ነው” ብሎ ተነሣ = በ፫ አካላት የተከፈለ በአንድ መለኮት የተዋሐደ ነው፤ የክርስቶስ ልደቱ በመንፈስ ቅዱስ ሥራ ነው = መንፈስ ቅዱስ የሚሠርፀው ግማሹ ከአብ ብቻ ነው፤ ግማሹ ከአብና ከወልድ ነው እየተባለ ከክርስቲያኖቹ በኩል የሚነገረው ስለአልመሰለው ክርስትናን ሳይቀበል የቆየው የዓረብና የመካከለኛው ምሥራቅ ሕዝብ በቶሎ የመሐመድን ስብከትና አባባል ተቀበለው = ስብከቱም እስከ ሩቅ ምሥራቅ እስከ ኢንዶኔዢያ ድረስ፡ በአፍሪካ ስሜን በተለይ እንደዚሁም በቀረው አፍሪካ ተቀባይ በማግኘት ተስፋፋ =

የሆነ ሆኖ ሙሐመድ እንደሙሴ እንደ ኦሪት የአምላክን አንድነት ብቻ አስተማረ = ያምላክን ሦስትነቱን ከሦስቱ አንዱ መወለዱንም መሞቱንም ካደ = ነገር ግን ከአይሁዶች በመለየት ኢየሱስ ያላባት በመንፈስ ቅዱስ ሥራ ከማርያም ድንግል የተወለደ ጸድቅ ሰው (ፍጡር) መሆኑን በኋለኛውም ቀን በጋጥአንና በጸድቃን መካከል ሊፈርድ የሚመጣ መሆኑን አምኖ አሳመነ (2) =

በዚህ ምክንያት እስላሞች እንደ አይሁድና እንደ ክርስቲያኖች የእምነትና የሕግ ሁሉ መደብና መነሻ የሆነውን በጠቅላላው የብሉይን መጽሐፍ ይቀበሉና

(1) ግቴ. ምዕ. 28 ቀ. 19
(2) ቀረገ ምዕ. 2 ቀ. 130 = ምዕ. 3 ቀ. 37. 43

የክርስቶስን አምላክነትን የአምላክን ሥላሴነት ስለሚጠቅሰው ሐዲስን ችላ ይሉ ታላ = በርሱ ፈንታ ከክርስቶስ በኋላ መሥራቱ መሐመድ በገብርኤል አማካይነት ከሰማይ ወረደልኝ ብሎ ያስተማረበትን በመቶ አሥራ አራት ምዕራፎች (ሱራት) የተከፈለውን ቁራንን እንደ መደምደሚያ ቅዱስ መጽሐፍ አድርገው በርሱ ይሠራሉ = መሐመድንም እንደ መጨረሻ ነቢይና መሪ አድርገው ተቀበሉ =

ስለዚህ እስላሞች በእካል በማይከፈል ሳንድ አምላክ እምነት ከአይሁድ አንድ ሲሆኑ ክርስቶስን ያላባት የተወለደ ጸድቅ ነው በኋለኛውም ቀን ለፈርድ የሚመጣ እርሱ ነው በማለታቸው ወደ ክርስቲያኖች በአጋማሽ ይቀርባሉ ማለት ነው =

በነዚህ በሦስቱ መደበኛ ሃይማኖቶች ምክንያት በዓለም የተደረገውን የርስ በርስ ጦርነት ለመተረክ ብዙ ገጽ ያለው መጽሐፍ ሳይሆን በብዙ ቅጽ (ቮሊም) የተከፈለ ብዙ መጽሐፍ ያሰፈልጋል = ጽሑፎች ያንድ አምላክን እምነት ከመያዣ ችው የተነሣ ለድል አድራጊዎቹ መንግሥታት ጣዖት እንሰግድም በማለት በ፳፻ ፹፯ ዓመት ከክርስትና በፊት ናቡከደነጾር የባቢሎን ንጉሥ ማርኮ ወደ አገሩ ወሰዳ ችው ስለሞገም ያሠራው ቤተ መቅደስ ፈረሰ = ከዚያ በፋርስ ንጉሥ በቱርስ ችር ነት ተመልሰው ከተቋቋሙ በኋላ ፻፳፮ ዓመት ከክር. በፊት በአንጥያኮስ ፬ኛው ጊዜ ለግሪክ አማልክት እንሰግድም ስላሉ ተፈጁ = በሮማውያን ዘመን በ፸ ዓመት ከክር. በኋላ እናፊት ፳፻፶፯ ዓመት እስከትበላ ድረስ ተከበው ብዙዎቹም በጦር ሠራዊት እየተመቱ አለቁ = በናቡከደነጾር ጊዜ ፈርስ ተመልሶ የተሠራውም ቤተ መቅደስ እንደገና ፪ኛ ፈረሰ = እነሱም በሮማውያን ቁሣር ትእዛዝ በየአገሩ ተበተኑ = እንደ መጽሐፍ ቅዱስ አነጋገር ለጣዖት ሲሰግዱ እግዚአብሔር በነቢያቱ አፍ እየተቆጣ መግቱን ሲልክባቸው የነበረው የገላቢዮስ ለእግዚአብሔር ብቻ በመስገዳቸው ጣዖት አምላኪዎቹ ነገሥታት ፈጅተዋቸዋል ማለት ነው =

እስላም በተነሣበት ዘመን ደግሞ ክርስቲያኖች የቁስጥንጥንያ ነገሥታት ከደ ማስቆና ከባግዳድ ከግብፅ ከሊፋዎች ጋር ያደረጉት የሃይማኖት ጦርነት ፣ ከዚያ ደግሞ ኢየሩሳሌምን ለመያዝ በአረቦችና በአውሮፓ ክርስቲያኖች መካከል የተደ ረገው የመስቀል ጦርነት ሲበርድም ሲሞቅም ከ፲፫ ፶፮ ዓ. ም. እስከ ፲፪፻፸ ዓ. ም. ድረስ ዘልቋል =

በክርስቲያኖች መካከልም ሃይማኖትና ሥነ ሥርዓቱ ይሻሻል አይሻሻልም ጸድቃን ያማልዳሉ አያማልዱም በማለት ጉዳዩ ከፖለቲካና ከነጋሥያን ዙፋን አወ ራረሰ ጋር እየተጣመረ በአውሮፓ ፳ ጊዜ ታላላቅ ጦርነት ተደርጓል = አንዳንድም ጦርነት እስከ ፴ ዓመት (፲፱፻፲፰ - ፲፱፻፵፰) የፈጀበት ጊዜ ብዙ ስለሆነ ሁኔታውን በዚህ ምዕራፍ ላይ ለመተረክ ጊዜ የለም =

ከሥሩም በክርስቶስ ፪ ባሕርይና ፩ ባሕርይ በመንፈስ ቅዱስ አሠራረጽ በክር ስቶስ ዕርገት የመላእክት ጸታ ምንድነው በማለት በየጥቃቅኑ መምህራንና ጳጳሳት በክርክር የሚለያዩበት ጠብ ይኸውም ልዩነት ደጋፊዎቻቸውን ነገሥታት እየሳበ አዋግቷል =

የሆነ ሆኖ ኢትዮጵያ ከእስክንድርያ በወረሰችው ባንድ የክርስቶስ ባሕርይ እምነት ከአብርሃ ወአጽብሐ ዠምር የተቀበለችው እስከዚህ እስከ ዓይ ልብነ ድን ግል ደርሶ ከዚያም ግራኝ በዚህ ዘመን ያመጣውን መከራ አልፎ በሰይፍ በትር በጅምላ ያሰለመውም እንደገና አንሠራርቶ ቀደምት ተዋሕዶ ሃይማኖቱን አጥብቆ በመያዝ እስከዚህ ደርሷል ።

የእስላም ሃይማኖት ከቀይ ባሕር ማዶ ከዓረብ አገር በየጊዜው የመጡት ዓረቦች ተከለውት በየጊዜው በሰሜን በደቡቡ ምሥራቅ ኢትዮጵያ ተስፋፋ = በቀን ብዛት ባላባትነቱን በይፋት የተከለው ኡመር ወላስማ የሚባለው የእርሱም ተከታዮች ለእስላም ክፍል እንደ ንጉሥ ተቆጠሩ ።

የአይሁድ ሃይማኖት በዓለም ላይ ቍጥሩ ትንሽ ነው ። አይሁድም ከአምላክ የተመረጠን ልዩ ሕዝቦች ነን እንደሚሉት ሁሉ ሃይማኖቱንም የግላቸው ሆኖ እንዲቀር በመፈለግ ክርስቲያኖቹና እስላሞቹ በግድም በውድም ሃይማኖታቸውን ሲያስፋፉ አይሁዶች ለራሳቸው አጥብቀው መያዝ እንጂ ዘሩ ከአይሁድ ውጭ የሆነ ሰው ሃይማኖታቸውን እንዲይዝ በፍጹም አይጣጣሩም ።

ስለዚህ ይሁዲ በዓለም ቍጥሩ ትንሽ እንደሆነ በኢትዮጵያም የይሁዲን ሃይማኖት የያዙት በሰሜን በወገራ የሚገኙት ፈላሾች ቍጥራቸው ከጽብርባ ከ፴፯ አይበልጥም ይባላል ።

ስለክርስቲያንና ስለእስላም ብዙ ጊዜ ስለአነበብን አሁን ፈላሾቹ እንደምን እንደተቀበሉት ከማንበባችን በፊት ባጭሩ ስለፈላሾች አስቀድሞ መጻፍ ለአንባቢ መንገድ ይሰጣል በማለት ከዚህ አስከትለናል ።

ሲወርድ ሲዋረድ የመጣው የአገራችን ታሪክ ከንግሥተ ሳባና ከሰሎሞን የተወለደው ቀዳማዊ ምኒልክ ወደ እሥራኤል አገር ሄዶ ወደ ኢትዮጵያ ሲመለስ ከርሱ ጋር ብዙ የእሥራኤል ተወላጅና ካህናት አብረው ወደ ኢትዮጵያ ሰሜን መጥተው ባገር ላይ ካለው ከኢትዮጵያ ሕዝብ ጋር ተደባልቀው አራትን እያስተማሩ በልማድም በጋብቻም ተቀላቅለው ሲኖሩ በአብርሃና በአጽብሐ ዘመን አባ ሰላማ ክርስትናን በኢትዮጵያ ባስገባ ጊዜ የአክሱም ሕዝብ ክርስትናን ሲቀበል ከእሥራኤል ነገድ ከሆኑት ውስጥ እነዚህ ፈላሾች የተባሉት በዚያው በቀድሞው ሃይማኖት በአራት ጸኑ ። ክርስቲያኖቹም በቀን ብዛት ቢጨቁኗቸው ከአክሱምና ከዙሪያው እየተነሡ ተራራማ ወደሆነው ወደሰሜን ወደ ወገራ ወደ ወልቃኢት እየተሰደዱ ስለተቀመጡ ሰማቸውም ፈላስያን (ስደተኞች) ተባለ ተብሎ በየመጽሐፉ ተጽፏል ።

ይኸን ታሪክ ቤተ ክህነቱም ቤተ መንግሥቱም ራሳቸውም ፈላሾችም የሚያምኑበት ነው ። ነገር ግን ከዚያ ወዲህ የተነሡ የውጭ አገር መርማሪዎች የይሁዲ ነት ዘር ያላቸውም የሌላቸውም ከፈረንጅ አገር እየመጡ እስከ በገምድር ድረስ እየሄዱ የፈላሾቹን የመልካቸውን ቅርጽ የቋንቋቸውንና የልማዳቸውን ዓይነት በጥናት እያመዛዘኑ በሰጡት አስተያየት ተለያይተዋል ።

አንቷን ዳባዲ ፡ ኮንቲ ፡ ሮሲኒ ፡ ገዢፍ ሐለቪ ፡ ሸሎቢስ ፡ ናሁም የሚባሉት ፈላሾቹ ከአገው ሕዝብ በመልካቸው ቅርጽና በደም ግባታቸው የተለዩ ሰላይደሉ

ISIC

በአካል የሴማዊ ዘርነት ይኸውም ማለት እሥራኤልነት የላቸውም ብለዋል ። ስቲርን ፣ ፍላድ ፣ ፋይትሎቪች ፣ ራቲዩንስ ሌሎቹ ደግሞ የሴም ወገኖች ናቸው ብለዋል (1) ። ብዙዎቹ ደግሞ ፈላሾቹ ሲታዩ ከቀረው የሀበሻ የክርስቲያን ሕዝብ በመልክና በቅርጽ በቀለም ምንም ልዩነት ስለማይታይባቸው ፈላሾቹ ከሴማዊው ሕዝብም ከአገውም የተደበላለቀ ሕዝብ ነው እንጂ አብዛኛው ሴማዊ አይደለም ። የይሁዲን ሃይማኖት በመምህር በኩል ተቀብለውት ይሆናል የሚሉ አሉ ።

ፈላሾቹ የሚገኙበትም ሥፍራ አብዛኛው በቤገምድርና በስሜን ግዛት ውስጥ በተለይ በቋራ ፣ በደምቢያ ፣ በአርማጭሆ ፣ በጠገዴ ፣ በወልቃኢት በስሜን ፣ በወገራ በጉንደ መረባ ፣ በጣቁሳ ፣ በእቸፈር መሆኑን የዚህን ጉዳይ በጥልቅ ያጠናው (CA.Z. AESCOLY) ያረጋግጣል (2) ።

ይኸም መርማሪ ፈላሾቹ ምንም እንኳን እንደ አይሁድ ባንድ አምላክና በአሪት የሚያምኑ ቢሆኑ እንደ አይሁድም ቅዳሜን ቢያከብሩ ግዝረትንም ቢያጸኑ ባንድ ወገን ደግሞ ከክርስቲያኖቹ ጋር ተመሳሳይ የሆነ የጥምቀት ፣ የቀርባን የትዛዜ ሥነ ሥርዓት እንዳላቸው መነኮሳት ቀሳውስት ደባትር እንዳሏቸው እንደ ክርስቲያኖቹ በግዕዝ ቋንቋ እንደሚጠቀሙ ያረጋግጣል (3) ።

የሆነ ሆኖ ዓረቦች ሰሜን አፍሪካን ግብፅን በወረሩበት ሰዓት ኃይላቸውን በቀይ ባሕር ወደቦች ባሰሙበት በጁኛውና በህጎኛው መቶ ዓ. ም. ላይ የአክሱም መንግሥት ሲገነባም እንደ አገዎቹ እነዚህም የፈላሻ ዘርች ከአክሱም ነገሥታት ሥልጣን ውጭ የራሳቸውን መንግሥት አቁመው ጌዴዎን የሚባል አንግሠው እንደነበረ ከርሱም በኋላ የተዋበችው ሴት ልጁ ዮዲት ነግሣ ወደ አክሱም ዘምታ የክርስቲያኑን መንግሥት ገልብጣ የነገሥታቱን ዘር አጥፍታ እንደ ነገሠች በየመጽሐፉ ብዙ ጊዜ የተተረከውን ከርዕህም ላይ መንግሥትን የዛጉዬ ወገኖች ወስደው እስከ ፲፫ኛው መቶ ዓመት ካስተዳደሩ በኋላ ለዚህ ላሁኑ መንግሥት መሥራች ለሆነው ላዜ ልብነ ድንግል የዘር አባት ላዜ ይኩኖ አምላክ መልቀቃቸውን የኢትዮጵያን ታሪክ የሚከታተል አንባቢ እንደሚያውቀው የታወቀ ነው ።

እንግዲህ በኢትዮጵያ ክርስቲያናዊው ሕዝብ በክርስቲያን ንጉሠ ነገሥት በሚገዛበት ሰዓት እስላም በርከት ብሎ የሚገኝበት የሐረር ፣ የባሌ ፣ የአሩሲ ፣ የአዳል ወረዳዎች ፈላሻ በብዛት የሚገኝበት የወገራ የሰሜን አውራጃዎች አብረው እንደ ክርስቲያኑ ሕዝብ ለነጋሢው እየገበሩ ለተሾመው እየታዘዙ ብዙ ዘመን ኖረዋል ። ከመካከላቸውም በመንግሥት የሚሾሙ አሉባቸው ። ነገር ግን አንድ አንድ ጊዜ መጥሮ ሹም በተሾመና ባጉላላቸው ጊዜ ወይም በሃይማኖታቸው ምክንያት “ይህ ፈላሻ ወይም ይኸ ይሁዲ” በመባል መናቅ መጉጠጥ የደረሰባቸው በመንግሥት ላይ ይሸፍታሉ ። ይኸም ማንም ሊያደርገው የሚችል ምክንያትን የተደገፈ አሸፋረት ነው ።

(1) Cahiers d'étude africain Notices sur les Felacha.....A.Z. AESCOLY 78 88
 (2) " " " " 78 91
 (3) " " " " 78 95 - 105

ከዚህም ሌላ በየዘመኑ የክርስቲያን ነገሥታት ደከም ባሉ ጊዜ ከእስላሞቹና ከፈላጎቹ ባላባቶች መካከል ተንደኛ ሲነሣ ከኢትዮጵያ ክርስቲያን መንግሥት የመገንጠል ምኞት ያድርገዋል። በሸፈተ ቊጥርም ነገሥታቱ ወይም የጦር አለቆች ሠራዊታቸውን ይዘው ሄደው ሽፍትነቱን ለመደምሰስ በሚደረገው ዘመቻ በቀንደኛው መሸፈት የተነሣ በገራገሩና በየዋሁ ባላገር ላይ የሚደርስበት መከራ ከፍ ያለ ነው። ባላባቱን አንከተልም ቢሉ ደግሞ በቀጥታ በባላባታቸው በኩል የሚሰነዘርባቸው በትር ከዚያ የበለጠ ሊሆን ይችላል።

የነዚህን የሦስቱን ሃይማኖት የያዙት ወገኖች እንደዛሬ የሃይማኖት ጉዳይ ባል ቀዘቀዘበት በሩቁ ዘመን ያን ጊዜ አብሮ መኖር አብሮ መብላት መዋደድና ያገር ሰው ወገኔ እየተባባለ በመኖር ፈንታ የመናናቁ የጠቡ የውጊያው ውዝግብ ብዙ ነው። ክርስቲያን ከእስላሙ ጋር ቢፋቀር እስላሙ ወይም ፈላሻው ከክርስቲያን ጋር ቢውል ቢያድር፡ በማዕድና በሌላውም ተቀራርቦ ማንበራዊ ኑሮ ቢፈጽም በየ በኩሉ ወታሽና ተቆጭ አለበት፡ ጋብቻማ መቼም የማይከፈል መሆኑ እስከ ጊዜያ ችን ደርሷል።

ስለዚህ ይኸ ሁሉ በየጊዜው እየተቀሰቀሰ ለመንግሥት ጸዋታና ለማንበራዊ ኑሮ ችግር መፍጠሩ ስለተሰማቸው የቀድሞዎቹ ነገሥታት ያዘውተሩትን ሕግ በማ ጽደቅ ዓፄ ዮሐንስ ጸድቁ (፲፯፻ - ፲፯፻፸፬ ዓ. ም.) የዓፄ ኢያሱ አድያም ሰገድ አባት በኢትዮጵያ ስለሚኖረው የፈረንጅ ዜጋ ስለጸሰላም ስለፈላሻ እንደዚህ ሲሉ ዓዋጅ ነገሩ (1)።

፩ኛ. ፈረንጆች በተለይ ከዓፄ ገላውዴዎስ ዘመን ዝምረው የካቶሊክን ሃይማኖት በኢትዮጵያ ለማስገባት እየተጣጣሩ በዓፄ ሱስንዮስ ዘመን ሁከት ያሰነሡት ከሁለት አንዱን እንዲመርጡ ሲሉ «ፈረንጅ አገራችንን ለቆ ወደ አገሩ ይግባ የኛን እምነት ተቀብሎ እንደኛ ተጠምቆ ቆርቦ የሚኖር እንደሆነ ባገራችን ይቀመጥ ይኸን ካልፈለገ ይሂድ»

፪ኛ. እስላምና ፈላሻ ግን ያገር ተወላጅ ከመሆኑ የተነሣ ካገር ይውጣ በማለት ፈንታ “ከክርስቲያን እየተለየ ለብቻው መንደሩን ሠርቶ ይቀመጥ” ብለው አወጁ።

በዚያን ጊዜ ነገሥታቱ ከዚህ የተሻለ መፍትሔ ስለአጡለት እንደዚህ ሦስ ቲም ባለሃይማኖት ዜጋቸው በኑሮው እየተለየ ተቀምጦ ለመንግሥቱ በሰላም እየገ በረ እንዲኖር ለማድረግ ተገድደዋል። በዚያው በግዛቱ እንደ ገራድ ሐድያ እንደ ይፋት ወለስግ ያለውን እየሾሙ ከእያንዳንዱም እየተጋቡ ኑረዋል። ጻሩ ግን ይኸው እንደ አሁኑ እንደ ግራኝ ቀንደኛ እስላም ሲነሣ የእስላሙ ወገን ይከተለ ዋል፤ እንደርሱም ያለ በተነሣ ቊጥር ፈላሾቹ ምንም ሃይማኖታቸው በትክክል ከነ ርሱ ሃይማኖት ጋር ባይገጥም በክርስቲያኖቹ ላይ ያላቸውን ያለፈ ቁም ለመቀል ከአዲሱ አሸናፊ ጋር ይደረባሉ። የይሁዲን ሃይማኖት የያዘ በግራኝ መልክ ሆኖ

(1) ታሪክ ነገሥት ለዕለፍ ሰገድ Ignazio Guidi ገጽ 9

ቢመጣ ከዚያ የበለጠ በደስታ ለመቀበል ይኸው እላይ ያልነው ምክንያት እንደጣ ገፋቸው አይጠረጠርም ።

ምዕራፍ ፲፫

የባሕር እምባ ክርስቲያኖችና የፈላጆቹ የቆየ ጠብ — የሰሜንና የወገራ ለግራኝ መገበር ። (፲፩፻፳፯ ዓ. ም. ሚያዝያ - ነሐሴ)

ባለፈው ምዕራፍ እንደተመለከትነው «የይማኖት የግል ነው አገር የጋራ ነው» የሚለው ዘመናዊው ያገር ፍቅርን ዓላማ የያዘው አነጋገር ደህና አድርጎ ባልተሰበ ከበት በዚያን ዘመን በዘር በቀለም አንድ የሆኑት ሁሉ በሃይማኖት ስለተለያዩ እርስ በርሳቸው ሲተላለቁ ኖረዋል ። ባሁኑ ዘመን ግራኝ አህመድ ያመጣው የጦር ነት መከራ የግዛት የበቀል ምኞት ቢጨመርበትም ዋናው የጦርነቱ መሠረት የሃይማኖት ልዩነት ነው ። ከሥሩ ለሕይወት ለመዳኛ ለግብረ ገብነት የተመሠረተው የአራት ፣ የወንጌል ፣ የቁራን መጻሕፍት መሥራቾቹና ዓላማቸው ከመለያየታቸው የተነሣ ለሕዝብ መተላለቂያ ምክንያት መሆናቸው ያሳዝናል ።

ነገር ግን የሰለጠ የሚገርመው በክርስትናም ውስጥ ያሉት በዓለም በካቶሊክና በፕሮቴስታንት ባገራችን በቅባትና በጸጋ ወይም በካራና በጸጋ የተነሣ መተላለቃቸውን ስንመለከት በማናቸውም ረገድ ሕዝብ ለሰላማዊና ለጤናማ ኑሮ እለመታደሉን እንመለከታለን ። በዚህ ምክንያት ከ፲፩፻፳፯ው መቶ ዓመተ ምሕረት ስምሮ እስከ ፲፫፻፵ው መቶ ዓ. ም. ድረስ በክርስቲያኖቹና በእስላሞቹ መካከል በአየሩሴምና በአየሩሳሌም ዙሪያ የተደረገው የመስቀል ጦርነት የተባለው ታሪክ ብዙ ሲሆን የእልቂቱ ቀጥተኛ ምክንያት የሃይማኖት ልዩነት መሆኑ ስውር አይደለም ።

እነሆ በኢትዮጵያም ካፄ ዓምደ ጽዮን ዠምሮ ያላቋረጠው ጦርነት አሁን በግራኝ አህመድ ጊዜ ከዋና የእናል ጦርነት ላይ ነው ። ግራኝ አህመድ ከመነሣቱ ቀደም ብሎ በ፲፩፻፵ው መቶ ዓመት ላይ ከበለው ነገድ አብደላ የሚባለው ከትግራይ ወደ አዳል ተዛውሮ እንደበረከተ ከነዚህ ውስጥ ከግራኝ ጋር አብረው ዘምተው በቀል ባለበት ትጋት ክርስቲያኑን እንደሚፈጁ የደብረ ሊባኖስ አቃጣይ የበለው ነገድ መሆኑን ፣ አሁንም ግራኝ የደቡቡን ክፍል ከወረረ በኋላ ወደ ትግራይ ግዛት ገብቶ ወረራውን ሲቀጥል የበለው እስላሞች እንደምን እንዳቀፉት ሊከላከሉ የተሰለፉትን የትግራይ ክርስቲያኖች ለማጥፋት መሣሪያ እንደሆኑት እንብበናል ።

በሰሜን በወገራ የሚኖሩት ፈላጆች ሃይማኖታቸው አይሁድ እንጂ እስላሞች ስለአልሆኑ የግራኝን አመጣጥ እንደ መዘጋ እንደ ሐድያ እንደ በለው ሕዝብ በታላቅ ደስታ የተቀበሉት አይመስልም ።

ነገር ግን ባለፈው እንዳመለከትነው በክርስቲያኖቹ ነገሥታትና አገረ ገዥዎች ሥር በሚተዳደሩበት ጊዜ በሃይማኖታቸው ምክንያት ወይም ግብር ከልከለው ሲሸፍቱ ወይም ነጋሚው ደከም ብሎ እነርሱ ኃይል ተሰምቷቸው ለመለየት በሸፈቱ

ቍጥር በተደረገባቸው የመደምሰስ ሥራ ምክንያት ብቻ በክርስቲያኖቹ ላይ ጥላቻና ቂም አድርገዋቸው በአሁኑ ሰዓት የግራኝን ወረራ በመደገፍ በክርስቲያኖቹ ላይ የመበቀል ሥራ መሥራታቸውን ዓረብ ፋቂህ የሚያመለክተውን በዚሁ ምዕራፍ ፍጻሜ ላይ እናነባለን ።

ከዚያ በፊት ከፈላሻዬቱ ከኖዲት አነሣሥ በኋላ እላይ እንዳመለከትነው በዚያን ዘመን በሚጠላው አይሁዳዊ ሃይማኖታቸው ምክንያት ብዙ ጊዜ የአይሁድን ሃይማኖት ከዳችሁ ተጠመቁ ቁረቡ ክርስቲያን ሁኑ አንሆንም በመባባል ወይም ሸፍተው ግብር በመከልከል ብዙ ጊዜ በክርስቲያኖቹና በፈላሾቹ መካከል ጦርነት ሆኗል ። በጦርነቱም ጊዜ ምንም እንኳን የፈላሾቹ ቍጥር ያነሰ ቢሆን እገራቸው ስሜን ወገራ ጸሎት ተራራማ ከመሆኑ የተነሣ እነርሱን ለመደምሰስና ለማሳመን የሚሄደው ንጉሥ ወይም የጦር አዝማች ብዙ ጊዜ ይፈጅበት ነበር ።

የወገራ ፈላሾች ሸፍተው ስለነበረ ፲፮ ዓመት በነጋሢነት የገዙት ያዲ ዳዊት ልጅ ንጉሠ ይስሐቅ (፲፬፻፯ - ፲፬፻፳፪ ዓ.ም.) ከሸዋ ወገራ ድረስ ሄደው ከመረባው የአሸር ፈላሾቹ ጋር መዋጋታቸውን ግዕዝኛው ታሪክ ነገሥት ያረጋግጣል (1) ። አንዳንድ የታሪክ ነገሥት ግልባጭ ቤተ አሸር ያለውን ሌላው ቤተ አጃር ይለዋል ። አጃር ምን ማለት እንደሆነ አይገባኝም ። አሸር ግን በዕብራይስጥ ቋንቋ አይሁዶች አሰርን አሸር ይሉታል (2) ። ምናልባት ለነዚህ ፈላሾች እንደ አባት የተቆጠረ የሶርያ ይሁዲ በኢትዮጵያ ይኖር ይሆናል ። ኤስኮሊ (Aescoly) ስለ ፈላሾች እንደ አው. ቍጥር ፲፱፻፴፪ ዓ. ም. ባሳተመው መጽሐፍ ላይ ደራሲው ጎንደር በነበረበት ሰዓት በጅርንድ ይስሐቅ የሚባል ፈላሻ የአሪት መጽሐፍ ለመሸጥ መጥቶ እንደተገናኘውና በሌላ አገር ፈላሾች (ይሁዳዎች) መኖራቸውን እንደጠየቀውና አዎን አሉ ለሪትንም ያከብራሉ ብሎ እንደመለሰለት ቅዳሜንስ ያከብራሉን ቢለው እንዲያውም በቅዳሜ ቀን ምሳና ራታቸውን እንኳን አያበስሉም ብሎ በመለሰለት ጊዜ ቆቡን አውልቆ «ተመስገን የአብርሃም አምላክ» ብሎ እንደዘመረ ያመለክትና ቆብ ማውለቅ በአይሁድ ሥነ ሥርዓት ክልክል ሲሆን እርሱ እንደ ሶርያ ክርስቲያኖች ክርስቲያንና ይሁዲ በሥነ ሥርዓት እንደሚገናኙ ያመለክታል ። ምናልባት እነዚህ በዓፄ ይስሐቅ ላይ የሸፈቱት ዘራቸውን ከአሰር (ሶርያ) የሚቆጥሩ ይኖርባቸዋል ማለት ነው (3) ።

ይኸው ደራሲ ታሪክ ነገሥት ባጭሩ ጠቅሶ ያለፈውን ሰፋ በማድረግ እነዚህ ፈላሾች የራሳቸውን መንግሥት በወገራ አቋቁመው ጌዴምን የሚባለውን አንግሠው ሲተዳደሩ ሳለ ዓፄ ይስሐቅ በ፲፮ኛው መቶ ዓ. ም. ላይ መንግሥታቸውን እንዳፈረሰባቸው ወገራንም ከነርሱ ወስዶ እንደሾመበት ያረጋግጣል (4) ።

(1) ወይስሐቅ ካለዕ ወልዱ ለዳዊት ነገሠ ፲ወ፩ ዓመተ ። ወውእቲ ዓፄ ይስሐቅ ዘሐረ እስከ ወገራ ወጸብዮ ለቤተ አሸር ፈላሻ ዘመረባ ታሪክ ነገሥት 78 52
(2) መጽሐፈ ሰዋስው ወመዝገብ ታላት 78 246
(3) Notices sur les Falacha-juifs d'Abissinie- A.Z. Aescoly 78 113 - 114
(4) " " " " " " " " 78 93

ምናልባት መንግሥት ከዛጉዬ ወደ ይኸኛ አምላክ፤ የመንግሥት መደብ ከላ ስታ ወደ ሸዋ በዞረበት ሰዓት ሰጭዎቹ ዛጉዬዎች ሥልጣናቸውን በመልቀቅ ተቀባዮቹም ገና ባልደረጁበት በ፲፫ኛው መቶ ዓ.ም. መጨረሻ ላይ ሸዋ የሚቀመጠውን ጉሥ ከወዲህ በይፋት በኩል ከወላስሞች ጋር በሚዋጋበት ጊዜ መካከል ፈላሾቹ የነፃነት ክፍት ጊዜ ስላገኙ ከመካከላቸው ጌዴዎን የሚባለውን አንግሠው በራሳቸው መሪ ለመተዳደር ሞክረው ይሆናል ። ነገር ግን ንጉሠ ነገሥቱ ዓፄ ይስሐቅ ባንድ አገር ሁለት ንጉሥ መኖሩን ስለማይቀበሉ በርሳቸው ውስጥ ነገሠ እንዳይባልም ይህ የንጉሥነት ሥልጣን ከርሳቸው እንዳልመነጨ ስለሚረዱት ሌላ የጦር አለቃ ቢልኩም ተራራ ይዞ ብዙ ቀን የደረጀው የፈላሻ ተዋጊ እንደማይበገር ስለሚያውቁት ራሳቸው ሄደው ጌዴዎንን ወግተው አሳምነዋል ማለት ነው ። ፈላሻ ዘመረባ (የመረባ ፈላሻ) የሚልበት ምክንያት በሰፊው የወገራ አውራጃ ውስጥ መረባ የሚባል ሥፍራ ይኖር ይሆን?

ቀጥሎም ከዓፄ ይስሐቅ ወዲህ ባፄ በእደ ማርያም ዘመን (፲፬፻፳ - ፲፬፻፷ ዓ.ም.) የጸለምት ፈላሾች አብያተ ክርስቲያናት አቃጥለው ስለነበረ ንጉሠ በእደ ማርያም ማርቆስ የሚባለውን የጦር አለቃቸውን ልከው ከፈላሾቹ ጋር ፮ ዓመት ተዋግቶ በመጨረሻ ማርቆስ አሸንፎ ያቃጠሉትን አብያተ ክርስቲያናት መልሶ በራሳቸው እጅ ለመርቶ የቀሩትንም በውድም በግድም እያስቆረበ ክርስቲያን እንዳደረጋቸው ተጽፏል ።

ከበእደ ማርያም ሞት ወዲህ እስክንድር ወጣት ስለሆኑ እስከ ወገራ እስከ ጸለምት ሄደው አባታቸው በአስገዳጅነት ወደ ክርስትና ያገቧቸውን ፈላሾች በሥፍራው ተገኝተው በመቁጣጠር በክርስትናቸው እንዲጸኑ አላደረጉዋቸውም ። ስለዚህ የርሳቸው ዘመን (፲፬፻፸ - ፲፬፻፹፯ ዓ.ም.) ፲፯ቱ ዓመት ለፈላሾቹ ወደቀድሞ ሃይማኖታቸው ለመመለስ አጋጣሚ ጊዜ ፈጥሮላቸው መመለሳቸውን፤ የፈተኞቹ ወደ ፈላሻነት ሳይመለሱ በግዴታ ከቆረቡ በኋላ ቁርባን ሥጋውን መልሰው መትፋታቸውን ከርሳቸው በኋላ የነገሡት ብዙ ዘመን አምባ ግሼን በመኖር በዕድሜያ በትምህርትም የበሰሉት ወንድማቸው ዓፄ ናዖድ በሰሙ ጊዜ በነዚህ ፈላሾች ላይ ከፍ ያለ ቅጣት አውርደውባቸዋል (1) ።

ስለዚህ በዚህ ሁሉ ሁኔታ ላይ የሚገኙት ፈላሾች በአሁኑ ሰዓት የግራኝ ለሀመድ ጦር የክርስቲያንን ያፄ ናዖድን ልጅ ያፄ ልብነ ድንግልን ሠራዊት በየጊዜው አሸንፎ የዚህ የአሸናፊው ኃይል ወደነርሱ በመጣበት ሰዓት እነዚህ ፈላሾች እንደ በለው ነገዶች ለግራኝ አሀመድ ወረራ መሳሪያ መሆናቸውን የዓረቡ ጸሐፊ ዓረብ ፋቂህ ያረጋገጠውን ወደፊት እናነባለን ።

ባለፈው ያነበብነው የጸለምትን፤ የቢባምድርን፤ የሠራዩን ሹማምንት በውስጡ አድርጎ ከግራኝ ጋር የተዋጋው ሻውል (በግዕዝ ሳውል) የተሰፋ ኢየሱስ ልጅ

(1) ታሪክ ነገሥት ገጽ 80 ። ሃን ባቲስት ኩልቦ ፩ኛ ሾሊም ገጽ 51 ። የኢት. ታሪክ ከዓፄ ይኸኛ አምላክ እስከ ዓፄ ልብነ ድንግል ምዕ. 57 ገጽ 283 - 286

መሆኑን ታሪክ ነገሥተም ዓረብ ፋቂህ ተስማምተውበታል ።

ሁለተም ጸሐፊዎች በራሱ ስም በሻውል ላይ ያባቱን ስም መጨመራቸው ምናልባት ተስፋ ኢየሱስ ከልጁ ከሻውል ደመቅ ያለ ስመ ጥርነት ይኖረው ይሆናል ። ተስፋ ኢየሱስ የሰሜን ገዥ ነበር ። ሰሜንም በዚያን ጊዜ አጠራር አንዳንድ ጊዜ ባሕር አምባ ይባል ነበር ። ምናልባት ባሕር አምባ የደመቀው የከተማ ስም ይሆናል ። አንድ አንድ ጊዜ አውራጃዎች በአውራጃነታቸው ስም በመጠራት ፈንታ በከተማው ስም የሚጠሩበት መንገድ እስከ ጊዜያችን ድርሷል ። ለምሳሌ በዛሬ ጊዜ በኋላ የተጉለትና የቡልጋ አውራጃ ግዛት ተብሎ የተለወጠው በፊት በከተማው የደብረ ብርሃን ግዛት ይባል ነበር ። የየረርና የከረዩም ግዛት የናዝሬት ግዛት እየተባለ መቆየቱን እናስታውሳለን ።

ተስፋ ኢየሱስ የባሕር አምባን (ሰሜንን) ግዛት በያዘበት ሰዓት ግራኝ አህመድ በ፲፮፻፳፮ ዓ. ም. ከሚያዝያ ዝምሮ እስከ ሰኔ ወር ድረስ አምባ ግሼንን ከሶ የወጋ ጊዜ አምባውን ሲከላከል ሆዱንበመድፍ ባሩድ ተመቶቶ መሞቱን በምዕራፍ ፳፯ ላይ አንብበናል ። ከርሱ ሞት በኋላ ንጉሠ ነገሥቱ የሰሜንን (ባሕር አምባን) ግዛት ለልጁ ለሻውል ሰጥተውት ኖሮ አዝማች ሆኖ ሊያዋጋ የቻለው በዚሁም ምክንያት ይሆናል ። ዳሩ ግን በውጊያ ተሸንፎ ወንድሙ ገንዘብ ሲማረክ አዝማች ዮሐንስ ለማምለጥ ከወጣበት ዛፍ ላይ ወድቆ ሲሞት ሻውል ግዛቱ ወደ ሆነው ወደ ተራራማው አገር ወደ ሰሜን ግራኝ ወይም ንጉሠ ወደ አሉበት ሦፈር ይመለስ በትክክል ፍጻሜው አይታወቅም ።

ነገር ግን ወደፊት እንደምናነበው እንደበለው ዘር የሰሜን ፈላጆች በክርስቲያኖቹ ላይ ቂማቸውን ለመበቀል በዚህ ጊዜ መነሳታቸውን ስለሚያውቅ ወደ ንጉሠ ዘንድ ሂዶ ይሆናል እንጂ የሚገጥመውን ስለሚያውቅ ወደዚያ ወደሰሜን የሚሄድ አይመስልም ። ይሁን እንጂ ከርሱ ጭፍሮች ብዙዎቹ የዚያው የሰሜን ሰዎች ስለሆኑ ወደዚያው ወደ ሰሜን ሸሽተው መሄዳቸው የታወቀ ነው ።

ዓረብ ፋቂህ አዝማች ዮሐንስ ከሞተበት ፣ ሻውል ከሸሸበት ፣ ወንድሙ ገንዘብ ከተማረከበት ጦርነት ወዲህ በሰሜን በኩል የሆነውን እንደዚህ ሲል ያመጣ ዋል «የሰሜን አገር ተራራና ምሽግ የበዛበት በመሆኑ በጣም አስቸጋሪ ነው ። ለፈረስም የሚያስሄድ መንገድ የለም በሀበሻ አገር እንደ ሰሜን አስቸጋሪ የሆነ አገር የለም ።

ስለዚህ ይማም ወደሰሜን የሸሹትን እንከታተል ቢል የበለው ሰዎችና ሹማቸው መሐመድ ከጎደኞቹ ጋር ሆኖ ሁሉም ወደ ይማም መጡና ወደሰሜን አትሂድ በዚያ ሂደት ብዙ ዘመን ብትቆይም ምንም ማድረግ አትችልም ቢሉት ፣ ይህ አገር የአገሩ ሁሉ ራስ ስለሆነ ሳላስልም አልተወውም ። እርሱም ከሰለመ አገሩ ሁሉ ይሰልማል ብሎ መለሰላቸውና ሚስቱን ለመያዣ በእጣገቡ አስቀርቶ የሻውልን ወንድም ገንዘብን ከምርኮኛነት ነፃ አድርጎ በሰሜን አገረ ገዥ አድርጎ ሾመው ። እርሱም ወደሰሜን ሂዶ አገሩን ማስለም ከዠመረ በኋላ እስላሞቹን ከድቶ ሚስቱን ትቶ ሸሽቶ ወደ ክርስቲያኖቹ ገባ ።

በስሜን ብዙ ምሽግ ያለበት ቀጥ ብሎ የቆመ ረገዥም ተራራ አለበት ። የየአንዳንዱን ቁመት ተራምዶ እሜና ለመድረስ የግግሽ ቀን ጉዞ ይፈጃል ። በላዩም ላይ እርሻና አዝመራ ሞልቶበታል ። በዚህ አገር ከመንገዱ ጥበት የተነሣ አንዱ ሰው በሩን ይዞ ብዙ ጦር ወደ ተራራው እንዳይወጣበት ብቻውን ሊከላከል ይችላል ። ይግም አብሳማኑርን ወደ ተራራው ልኮት ሳለ በሰዎቹ (በክርስቲያኖች) ቸልተኛ ነት የተነሣ ወደ ተራራው ወጥቶ አገሩን ከያዘ በኋላ ወደ ይግም መጣ ። ከባሕር አምባ የተማረኩትንም አርባ የሚሆኑትን ሰዎች አስመጥቶ አንገታቸው እየተቆረጠ ተገደሉ» (1)

በዚህ ዓይነት ዓረብ ፋቂህ በመጨረሻ ጊዜ እንደዝመረው በደካማ እጻፍ በስሜን የተደረገውን የጦርነቱን ዝርዝር ሁኔታ ሳይሰጥ የምርኮኞቹን መገደል ብቻ ይጽፋል ።

በዚህም ላይ ግራኝ የአገሩን ሁኔታ ከውስጥ አወቆቹ ከበለው ነገዶች እንደሰማው በጦር የማይበገር መሆኑን ስለተረዳው ያገሩን ሠርዶ በአገሩ አሁን እንደሚባለው የስሜን ገዥ የነበረውን የሻውልን ወንድም ገንዘቤን ሚስቱን ለመያዣ አስቀርቶ እርሱን ከምርኮኛነቱ ነፃ አድርጎ ሾሞ ላከው ። ሰውዬው ግን ከሚስቱ ፍቅር ይልቅ የሃይማኖቱ በጠቅላላው የወገኑ ፍቅር ስለሰበሰበ ሹመቱንም ሚስቱንም ትቶ በሽሽት ለግራኝ ወደ አልገበሩት ክርስቲያኖች ምናልባትም ወደ ንጉሠ ሄዶ ተደባልቋል ማለት ነው ። ታሪክ ነገሥቱ ግን ሁኔታውን ሳይዘረዝር መሞቱን ከዚህ በፊት ገልጿል ።

ይኸውም ሆኖ ዓረብ ፋቂህ እንደሚለው በሰዎቹ ቸልተኝነት ከግራኝ የተላከው አብሳማ ኑር ሄዶ ያስገበረው ያንዱን የስሜንን ክፍል እንጂ የክርስቲያኖቹን ኃይል በጦር ደምሰሶ በሙሉ ስሜንን እንዳልሰገበረ የምንረዳው ከዚህ ቀጥሎ የፈላሻዎቹን ሁኔታ በማያያዝ ሌላ ጦርነት መደረጉን እንደዚህ ሲል ይቀጥላል ። «በስሜን የሚኖሩት በነርሱ ቋንቋ ፈላሾች የሚባሉ የሀበሻ ይሁዳዎች ናቸው ። አንድ አምላክን ብቻ ያምናሉ ። ነገር ግን ነቢያትም ጸድቃንም የላቸውም እነርሱም የባሕር አምባ ሰዎች (ክርስቲያኖቹ) ከአርባ ዓመት ዝምሮ ባሪያ አድርገዋቸው ለራሳቸው እያሳረሱ ያስገብሩዋቸው ነበር ።

ይግም ሻውልን ካሸነፈ ወዲህ እነዚህ ፈላሾች ቤት ስለሌላቸው ከተራራው ከየምሽጋቸውና ከየዋሻቸው ውስጥ እየወጡ ተሰብስበው በሚያስደንቅ ሰልፍ ወደ ይግም መጡና በኛና በባሕር አምባ ሰዎች መካከል ከአርባ ዓመት ዝምሮ የቆዩ ጠላትነት አለን ። ስለዚህ የተረፉትን እኛ ሄደን ወግተን ደስ በሚያሰኝህ ዓይነት እንገድላቸዋለንና አንተ ዝም ብለህ በሰፈርህ ተቀመጥ ለነርሱ እኛ እንበቃቸዋለን አሉት ።

በዚህ ምክንያት ይግም እነርሱን የሚረዳ ሌላ ጦር ጨመረላቸውና አብረው ወደ ባሕር አምባ ተራራ ወጥተው ሰዎቹን አሥረው ወደ ይግም አሁመድ አመጡ

(1) ዓረብ ፋቂህ ገጽ 455 - 456

ለት = እርሱም በሙሉ ስሜን እስኪገብር ድረስ በዚህ አገር ተቀምጦ የባሕር አምባ ባን ሰዎች ከየአሉበት ጩርሶ አስወጥቶ እስገደላቸው = ከዚያ በኋላ ለስሜን አገር ኡስማን ቤን ጃውሂርን ክርሱም ጋር ፋራቃሃም ኡስማንን ሾመና የስሜን ሕዝብም በኋላ ከፈላሾቹ ታርቆ በስምምነት ለእስላሞቹ ያርስ ጀመር = በበኩሉ ወዘር አባ ስም እስላሞቹ በስሜን ያደረጉትን በሰማ ጊዜ እርሱም በበኩሉ በወገራ ተራራ ላይ ወጥቶ ተቀመጠ = ወዘር ሙጋሂድንም ወደ ቤገምድር ላከውና ባገሩ ገብቶ አገሩን እየመታ አሳመነ = የአገሬውም ተወላጆች ሰላም ለምነው ለእስላሞቹ እያረሱ ግብር እየገበሩ ተቀመጡ» (1) =

አሁንም ግረብ ፋቲህ በግራኝ ፊት ፎክረው የሄዱት ፈላሾችና የባሕር አምባ ክርስቲያኖች እንደሽምብራ ኩራ እንደ አይፈርስ ጦርነት የተዋገቡትን ሁኔታ ላይ ዘረዘር ወይም የግራኝ ጦርና ያገር ተወላጆች ፈላሾች በገብረት ሲሄዱባቸው ክርስቲያኖቹ መከላከል ጥቅም የሌለው መሆኑን አምነው እጃቸውን መስጠታቸውን ላያወሳ የክርስቲያኖቹን ታሥሮ መምጣት ግራኝ ስሜን በሙሉ እስኪገብር ድረስ የባሕር አምባን ክርስቲያኖች እያስፈለገ አስወጥቶ ማስገደልን እነሱም ሲያልቁ ወይም ሲገቡ በስሜን ላይ ኡስማን ቤን ጃውሂርንና ፋራቃሃም ኡስማንን መሾሙን ብቻ ይናገራል =

ግረብ ፋቲህ ቀድሞ በየጦርነቱ ላይ እየተገኘ ባልነበረበት ላይ ምርኮኛን እየጠየቀ አንባቢን በሚያጠግብ ሁኔታ የግራኝ ^{ISIC} የወታደርና የሹማምንት ስም እያወሳ ገዳይን ሟችን እየጠቀስ ጉበዙንና ፈረውን እየለየ ይጽፍ የነበረውን በአሁኑ ሰዓት ችላ ማለቱ እዚህም ላይ ይታያል = ጦርነቱ ከተዘመረ ጅ ግመት ስለሆነው ከዚህ በፊት እንዳልነው ቀድሞ የነበረው ትኩስ መንፈስ እያደር ቀዝቅዞ የኛ ታሪክ ነገሥት እንደሚያደርገው አንዳንድ ፍሬ ነገር ብቻ እየጠቀስ ማለፉ በብዙ ቦታ ይታያል = ያለዚያ ግን በባሕር አምባ ያሉት ክርስቲያኖች ሁሉ ፈላሾችና እስላሞቹ ባንድነት ሲሄዱባቸው እጃቸውንም በሰላም ቢሰጡ ወደ ግራኝም ቢቀርቡ የሚደርሱባቸውን የሞት አደጋ ስለማይሰቱት ሳይሞቱ እንደዚህ እጃቸውን ሰጥተዋል ማለት አይቻልም = እጅ መስጠት ቢያምራቸው እስላሞቹና ፈላሾቹ ላይሄዱባቸው ገና አገረ ገዣቸው ሻውል እንደተሸነፈ ወደ ግራኝ ሲገቡ በቻሉ ነበር =

ፈላሾቹ ከግራኝ አህመድ ፊት በቀረቡ ጊዜ “በባሕር አምባ ሰዎችና በኛ መካከል ከአርባ ግመት ዝምር የቆየ ጠላትነት አለን ያሉትን አንብበናል = አሁን ግራኝ አህመድ ስሜንን የሚያስገብርበት ግመት ፲፪፻፳፯ ዓ. ም. ነው = ከዚህ ላይ አርባ ግመት ሲቀነስ ፲፬፻፹፯ ዓ. ም. ይሆናል = ይኸም ዘመን ያዜ ልብነ ድንግል አባት ግዜ ናያድ የነገሡበት ግመተ ምህረት ነው =

ስለዚህ ባዜ በእደ ማርያም ዘመን በግድ ክርስትና የተነሡት ወደ ፈላሻነት ተመለሱ ለሰው ይምሰል የተቀበሉትንም ቅዱስ ቁርባን መልሰው ይተፉታል የሚሉ ወሬ ንጉሡ ግዜ ናያድ የሰሙ ጊዜ እፈታቸው አቅርበው ያስፈጁበት ወደ

(1) ግረብ ፋቲህ ገጽ 457 - 460

ሰሜን ጦርና አገረ ገዥ ልከው ያጉላሉበት ጊዜ ያው የነገሡበት ዓመት ፲፱፻፺፯ ዓ. ም. መሆኑ ነው።

ስለዚህ በዚህ ዓይነት ጥቃት የቆዩት ረላሾች በሃይማኖት ባይመሰላቸውም ያጠቃቸውን የክርስቲያን መንግሥት ሊያጠቃ በመጣበት ጊዜ ከርሱ ጋር ተደር በው መሣሪያ ሆነው የጥቃት ብድራቸውን መለሱ ቢባል እምብዛም ሊያስገር አይችልም። ስለዚህም በነርሱም ላይ ወቀሳ ለመሰንዘር ያዳግታል። በዚህ ምክንያት እነርሱ ከተወቀሱ ያጠቁዋቸው ክርስቲያኖች ከወቀሳ አይደሉም። ነገ ሥታቱ ሊያጠቁዋቸው የቻሉት ረላሾች ከጠቅላላው ከኢትዮጵያዊነት አካል ለመ ገንጠል ጥፋት ስለአላዩ እንደሆነ የመገንጠል ሰሜን የመጣው በሃይማኖት ልዩ ነት በልዩነቱ ሰበብ በሚሰነዘር ጥቃትና ንቀት እንደሆነ ጉዳዩ ተጠቃሎ በዛሬው መንፈስ ሲታሰብ ሁሉንም ኃጢአተኞች ወይም ሁሉንም ንጹሐን ያደርጋቸዋል።

ምዕራፍ ፺፬

ግራኝ አህመድ በየአውራጃው ሹማምንቱን በሹመት ከደለደለ በኋላ ደምቢያ የራሱ መቀመጫ እንድትሆን መርጦ እንደተቀመጠባት (፲፮፻፳፰ ዓ. ም.)

ISIC

ዛሬ የቤንምድርና የሰሜን ተብሎ ባንድ ጠቅላይ ግዛት የተመደበውን የሰሜንን የወገራን፣ የጸለምትን፣ የቤንምድርንና የደምቢያን አውራጃዎች በአስገብረበት በ፲፮፻፳፰ ዓ. ም. ግራኝ አህመድ የኢብራሂም ልጅ ከሥር ከፋተኛል ጋር በ፲፮፻፺፯ ዓ. ም. በደዋሮ ከተዋጋበት ጊዜ ዝምሮ ያለው ጊዜ ሲታሰብ አሥር ዓመት ይሆናል።

ነገር ግን ከዚህ በፊት እንዳወሳነው የግራኝ ደንበኛው ጦርነት የሚዝምረው ከራስ ደንልሃን ጋር የተዋጋበት ፲፮፻፲፱ ዓ. ም. ስለሆነ ከዚህ ጊዜ ስንዝምረ እስከ ሁን የ፳ ዓመት ጊዜ አልፏል ማለት ነው። በነዚህ በስምንት ዓመታት ውስጥ ግራኝ አህመድ ከነጦሩ ያደረገውን የወረራ ተግባር፣ በግዛት በየተራ በመያዝ ሹም ሽር ያደረገባቸውን አውራጃዎች ባለፉት ምዕራፎች ተመልክተናል።

ከ፲፮፻፲፱ እስከ ፲፮፻፳፮ ዓ. ም. ድረስ ባለው ጊዜ ውስጥ ደዋሮን፣ ይፋትን፣ ሸዋን፣ ፈጠጋርን፣ ባሌን ዛሬ አሩሲ ወንጅ የሚባለውን ያን ጊዜ የግያ ሕዝብ የሠ ፈረበትን ወጅ የሚባለውን እንደዚሁም የዛሬው አዲስ አበባና የአዲስ አበባ ዙሪያ ያዲስ ዓለም፣ የአምቦና የጅባት ወረዳዎች የጉራጌና የሐድያ አገሮች እስከ ወላዋ ድረስ ያሉት አውራጃዎች በሙሉ ተይዘው በግማሹ የታመነው እስላማዊ ያገር ተወላጅ የቀረውም ከርሱ ጋር የመጣው ሹማምንት እንደ ደረጃው በሹመት ተደል ድሎባቸዋል። ዛሬ በኬንያና በውጋንዳ በሱዳን ጠረፍ አቅራቢያ የሚገኙትን የሲዳሞና የቦረና የወለጋና የጉራ ወረዳዎች ለጊዜው ቢተርፉም በርቀታቸው የተ ነገ ወይም የደረጅ ተከላካይ ጦር የላባቸውም ተብሎ በቸልታ ያመለጡ ወይም በመላላክ የገቡ በመሆናቸው በጠቅላላው የግራኝና የጦሩ አላብ ተጠቅሎ ያመ

ራው ግን ንጉሠ ነገሥቱ ወደሚገኙበት ተከላካይነቱ ወደሚያሠጋው ወደ አግራ ወፍ ወደ ትግራው አውራጃዎች ነው ።

ስለዚህ ከ፲፭፻፳፭ እስከ ፲፭፻፳፯ ዓ. ም. ድረስ ባለው ጊዜ ውስጥ እነሆ ያን ጊዜ ቤተ እምሐራ የሚባለውን የዛሬ ወሎን ያን ጊዜ አንጉት እየተባለ በጠቅላላው የሚጠራውን የሰቆጣን፣ የላስታን፣ የኮረምን፣ የአሸንጌን ወረዳዎች ካላመነ ወዲህ ወደ ትግራ አውራጃዎች ተላልፎ ባሰገበረበት ጊዜ መካከል በ፲፭፻፳፮ ዓ. ም. ከመ ዘጋ በጸለምት በወገራ በኩል አልፎ በደንቀዝና በእንፍራዝ በኩል ንጉሠን ሌት ተቀን አላዶ በደራና በፎገራ ደርሶባቸው ባሕር ዳር ግድም ሊይዛቸው ሲል በፈረስ ለጥቂት እምልጠውት ወደ ጉጃም ከገቡ ወዲህ ተስፋ ቆርጦ ከጉጃም ወሰን ይኸ ውም ከዓባይ ዳር ወደ ሐይቅ (ወሎ) ከዚያ ወደ አክሱም ከአክሱም ወደ ሠራዩ ከዘ ለቀ በኋላ እንደገና ወደ ሺሬ ከሺሬ ወደ ጸለምት ከጸለምት መዘጋ ከመዘጋ ወደ ስሜንና ወገራ በተመለሰበት ጊዜ ከነሻውልና ከነእዝማች ዮሐንስ ጋር ተዋግቶ በዚህ ክፍል ያለውን ግዛቱን ለማረጋገጥ ችሏል ።

በትግራ የተነሳው ረሃብና በሽታ ሰውን የፈጀበት ጊዜ ወደ ደምቢያ ከመም ጣቱ በፊት ሹም ሽር አድርጎ ፤

ሠራዩን ለተስፋዊ

ሐማሴንን ለዘርዓ ሠናይ

ISIC

ባሕር ነጋሽነትን ለአፍራ

የድሆናን ወደብ (የአርኪቆን ወደብና አካባቢውን) ቀደም ብሎ ለተከታዩ ለሽሪፍ ኑር ከሰጠ በኋላ እንደገና ላገሩ ባላባት ለሱልጣን አህመድ ቤን ኢስማኤል መስጠቱን ባለፈው አንብበናል ።

አሁን ደግሞ ባለፈው ምዕራፍ እንደተገነዘብነው ከአክሱም በሺሬ በኩል አድርጎ ጀኛ ሲመጣ በጸለምት፣ በወገራ፣ በስሜን፣ በቤገምድር የተከላከሉትን የክ ርስቲያን ሹማምንት በመፍጀት ወረዳውን ሁሉ ግራና ቀኝ ጦር እየላከ በመውጋት አጣርቶ ካላመነ በኋላ በተያዘውና በገበረው አገር ላይ ሹም ሽር አድርጎ ደምቢያን ግን የራሱ መቀመጫ እንድትሆን መረጣት ። የመረጣትም በፊተኛው ንጉሠን ባላ ደደበት ወቅት ያገራቱን ልምላሚ በማየት ወደ ት ስለነበረ ነው ። ስለዚህ ደምቢያን ለራሱ ከመደበ በኋላ በቀሩት ወረዳዎች ከዚህ እንደሚከተለው ሹም ሽር አደረገ ።

፩ኛ. ወገራን ለገራድ ሳብር ዲን (ሰበርዲን) ።

፪ኛ. ደራን ለፈራቃሃም አሊ ሲሰጥ በርሱ ውስጥ ፈራቃሃም ሱልጣን አዲል ሸምሱ ተክላይ ተደልድለዋል ። ደራ ማለት ዛሬ በደብረ ታቦር አውራጃ ግዛት ውስጥ የወረዳ ግዛት ሆኖ በውስጡ ላይ ደራ ፣ ታች ደራ ፣ ላይ አፈር ዋናት ታች አፈር ዋናት ያሉበት ነው ። እርሱም ከወገራ ንጉሠን ለመማረክ እያባ ረረ ያለፈበት የፎገራና በባሕር ዳር አጠገብ የሚገኘው ለምለም አገር ነው ።

፫ኛ. ከቤገምድር እስከ ወፍላ ድረስ ያለውን ታላት ያማራ አገር ሰቆጣንና ዋግን ጭምር ለሰመ ጥሩው ተዋጊ ለቀጭት አቡበከር ሲሰጥ በርሱ ውስጥ የበ ለው ነገድ ሹማምንት እነሹም መሐመድ እነሹም ሹከር ተደልድለዋል ።

ዓረብ ፋቂህ ይኸን ሹም ሽር በተረከበት ላይ እያንዳንዱ ሹም በተሾመበት አገር መስጊድና ከተማ መሥራቱን ፣ የአገራው ሕዝብ የእስላምቹ ገባርና አራሽ መሆኑን እየጨመረ ይገልጻል ። ግራኝ አህመድ በነዚህ በትግራይና በሐግሴን በግራና በቤንሥድር በደራና እስከ ወፍላ ድረስ በሚገኘው የአግራ የየጁና የላቦታ ግዛት ላይ ሹም ሽር ሲያደርግበት ጉጃምንና አገው ምድርን የዘለለው ገና በሙሉ ያልተገዛ አገርና ንጉሡም ከዓባይ ዳር ከመግረክ ተርፈው የሂዱበት አገር በመሆኑ ነው ። ነገር ግን ግራኝ ደምቢያ በነበረበት ባሁኑ ጊዜ እርሱ ከደምቢያ ገራድ ሻሙን (ስምዖን) የሚባለው የጦር አለቃ ከገድም መጥተው በጉጃም መገናኘታቸውን የዓረቡ ጸሐፊ ይጠቅሳል ።

ታሪክ ነገሥቱ ሹም ሽሩንም የደምቢያን መመሪጥም ባያነገሩም የነሻውልን መሸነፍ የነአዝማች ዮሐንስን ተዋግቶ መምት ካወሰበት ቀጥሎ «ሻውል ተዋግቶ ተሸነፈ ። እዝማች ዮሐንስ ገንዛይና ቡሳ ሞቱ ግራኝ ስሜንንና ደምቢያን ቤገምድርን ገዝቶ በዚያው ተቀመጠ» ያለውን እናስታውሳለን ።

የዓረቡ ጸሐፊ በዚህ መጽሐፉ ላይ የቀረውን አውራጃ ሁሉ ለየሹማንቱ አከፋፍሎ ደምቢያን ለራሱ መርጦ እንደ ጉልት ያስቀረበትን ሁኔታ እንደዚህ ለል በራሱ እነጋገር ገልጾታል ። «ይማም ከወገራ ወደ ደምቢያ ሄደ ። ይቺም አገር ሙሉ ካም ነገር የመላኛ ስርዓት ። እርሷንም የሚመስል በአበሻ አገር የለም ። ድርቀት አታውቅም ። ከአገሩ ፍራያማነት (ለምለምነት) የተነሣ በደምቢያ እንደበራ የወፋ ፈሩ ፈረሶች የሚውሉበትና የወርቅ ገበያ አለ ። አገሪቱን ብዙ ሌሎች አገሮች ይኖሩ ስትዋታል ። ከነዚህ ውስጥ ወርቅ የሚመጣበት የነብያዎች አገር ነው ። በዚህ ምክንያት ይማም ይቺን አገር የራሱ ከተማ እንድትሆን መረጣትና በፍጹም ነፃ አድርጎ አገራው ለእስላምቹ አራሽ ከሆነ በኋላ መስጊዶች አውራባት ። አውራጃዋንም እስከ መጨረሻው ፈረሰኛ ድረስ ለጓደኞቹ አከፋፍሎ ሰጣቸው ። ከሐምጃን ጋር የሚዋሰነውን የተካን ግዛት ለወዚህ አባስ ሰጠውና እስላምቹ ሁሉ ረረፍትን ያጣጥሙ ዝምር» (1) ።

በኢትዮጵያ ምዕራብና ደቡብ ክፍል የሚገኙ አውራጃዎች አልፎ አልፎ ወንዝ ወንዞችና ሐይቆች በሐይቆቹ ውስጥ ለምለም ዕዕዋትና ሳር የለበሱት ደሴቶች አሉ ። በአካባቢያቸው የሚገኙት ለምለም የሞላባቸው ያሩሲና የባሌ የሻሽ መኔ የዘይ የወላሞ የገሙጉፋ (አርባ ምንጭ) ወረዳዎች ከወዲህ ደግሞ የጊቤን ወንዝ ተሻግሮ በጅማ በአጋሮ በሊሙ በጌራ በጃንጅሮ እስከ ጉሬ ድረስ ያለው የወለጋ አገር ሁሉ ለሰውም ለእንስሳም ኑሮ የተመቸ በለምለምነቱ አስደናቂ መሆኑን አያጠራጥርም ። የሸዋና የወሎ የትግራ አውራጃዎች አልፎ አልፎ እንደዚህ ለምለምነት ባያጠም በግማሹ ገደላ ገደል በግማሹ ድርቀት ስለሚፈራረቅበት የነዚህን ያህል አያመችም ።

በኢትዮጵያ ምዕራብ ደግሞ ከሸዋ የዓባይን ወንዝ ከተሻገሩ በኋላ ከደጀን

(1) ዓረብ ፋቂህ ገጽ 460 - 462 ። ሐምጃን እምሐረር ይህን ባሴት ረጅ ተካን በአትባራ በኩል በተከዘ የሚዋሰን የከሰላን አካባቢ ሁሉ እድርገውታል ። ግስታወሻ ቀ. 278 461 ። ቀ. 1 ገጽ 462

ዝምር በደብረ ማርቆስ በደምበጫ በሚጫ በአገው ምድር አልፎ እስከ አቸፈር በጣና አካባቢ ያለው የዘኔ ምድር ሁሉ እንደዚሁም ከላይ በሸሬ በኩል ወገራን ፣ ቤገምድርን አልፎ ከዛሬው ከጉንደር ከተማ ጣቁሳን ጭልጋን አይከልን መተማን ወደቀኝ በላሳን ደብረ ታቦርን እስኩን ደንቀዝንና እንፍራዝን ፎገራንና ደራን ወደ ግራ እየተዉ ወደ ደምቢያ ወረዳ ገብቶ በቀጥታ የቆላ ድባን ከተማና ወረዳ አልፎ ከጣና ሐይቅ ዳርቻ ጉርጉራና የሱስንዮስ ቤተ መንግሥት ፍራሽ ወዳለበት ጉብታ (1) = ሲደረስ የዚህ አገር ዙሪያ ገቡ ለምለም ፊት ለፊት የሚታየው የጣና ሐይቅ ከሐይቁ ውስጥ ክረምትና በጋ የልምላሜ መልካቸውን የማይለውጠው በየ ለበት ተበታትነው የሚታዩት የናርጋ ሥላሴ የገሊላ ማርያም የዳጋ እስጢፋኖስ የደቅ ክብራን ገብርኤል ሌሎቹም ገዳማት ያሉባቸው ደሴቶች ባይን ታይተው አይ ጠገቡም ።

መቼም በአዳል በሱማሌ በረሃና ድርቅ በሚያጠቃው አውራጃ ተወልደው ያያጉት እነዚህ የአዳልና የሱማሌ ተወላጆች ለነርሱ እርዳታ ከበረሃማውና ከአሸዋ ማው አገር የመጡት ጥርቅም ዓረቦች በነዚህ በስምንት ዓመታት ውስጥ ከበረሃ ማው አገራቸው ወደ ለምለሚቱ ኢትዮጵያ ገብተው ከአውራጃ ወደ አውራጃ እየ ተዘዋወሩ በአሸናፊነት ሲገቡ የቤተ መንግሥቱንና የቤተ ክህነቱን የደለበ ሀብት እየዘረፉ ሲከፋፈሉ ነገሩ እንደሚደንቃቸው እሁንም የዚህን የልምለም አገር ትክ ለኛ ባለቤቶች አጥፍተው እነርሱ የበረሃ አገር ተወላጆች የሆኑት ባለቤት ሆነው በተደላ በደስታ መቀመጣቸው ሳይገርማቸው አይቀርም ። ይኸም ተደላ ደስታ ይኸም የልምለም አገር ባለቤትነት ዘላቂ ይሁን ወይም ጊዜያዊ መሆኑን ከመካከላ ቸው የሚጠራጠር እንዳለ አይታወቅም ።

የፎገራንና የደምቢያን የአገውን ወረዳዎች በተለይም በጣና ሐይቅ ዙሪያ በዘኔ የሚገኘውን ቀበሌ የጉብኙ የውጭ አገር ተወላጆች ሁሉ በሐይቁ ውስጥ ተን ጣሎ የተኛውን ገጸሕ ውኃ የደሴቶቹንና በየጠረፉ ዳር ያሉትን ለምለም ሣርና ልዩ ልዩ ዕዕዋት የተገኙናጸፉትን ወረዳዎች ያዩ «የምድር ገነት» ነው እያሉ ጽፈ ዋል ።

በዚህ ምክንያት ምንም እንኳን ባገሩ ርቀት ወይም የዓይነተኛ ጠላቱን የንጉ ሡን እንቅስቃሴ ለመቁጣጠር ሲል ወደ ሰሜን በማቅናት የደቡቡን ክፍል እነ አርባ ምንጭን ለመጉብኘት ጊዜ ባያገኝ እስካሁን ከአውራጃ ወደ አውራጃ እየተዘ ዋወረ ካየው ሁሉ ለግራኝ አሀመድ ደምቢያ በልጠባታል ። ለውጊያ ምቹ ሥፍራ በመምረጥ የታወቀው ግራኝ ለመኖሪያም ከሁሉ የተሻለውን ሥፍራ ለይቶ የመም ረጥ ዕድል አለው ማለት ነው ።

በትግራ አገር ረሃብና በሽታ የአስቸገራቸው ጊዜ ማናቸውንም በራሱ ሥል ጣን መወሰን ሲችል እንደ መልካም የዴሞክራት መሪ «የደረሰብንን ዓይታችኋል እንግዲህ ወደየትኛው አውራጃ ብንሄድና ብንቀመጥ እንደሚሻል ንገሩኝ» ብሎ

(1) የሱስንዮስ ቤተ መንግሥት እየተሻለ የሚጠራው ኢየሱሳውያን እነጋሌዝ ያሠሩት ካቶሊካዊ ቤተ መቅደስ ሊሆን ይችላል ። ነገር ግን የካቶሊክን ሃይማኖት የተቀበሉት ሱስንዮስ ከዚያው ጉን ቤተ መንግሥት አያጡም ።

የበታች ሹማምንቱን በጠየቀ ጊዜ ወደ ደምቢያ ወይም ወደ ፎገራ አለዚያም ወደ ቤገምድር እንሂድ ብሎ አሳብ ያቀረበለት የለም = በበረከኞቹ እስላሞች ፊት በኢትዮጵያ በየአውራጃው ያዩት ሁሉም ለምለም ሆናባቸው እንዲን ከሌላው ለግበላ ለጥግራ ገብቷቸው እንደሆነ አይታወቅም ።

ሰለዚህ የሚመርጡት ቢያጡ «መወሰንና ግዝዝ ያንተ በሂድህበት መከተል የኛ ፈንታ ነው» ስላሉት የጥያቄውም የመልሱም ጌታ እርሱ ሆኖ ደምቢያን መርጦ ወደዚህ ወረዳ መጥቶ አገሪቱን ከነጭናርቹ ተከፋፋሉ ተቀመጠባት ።

ይሁን እንጂ ግራኝ በዚች በወደዳትና ለኑሮ በመረጣት የደምቢያ ወረዳ ዕድሜውን በተደላና በደስታ ሊፈጽምባት አልቻለም = በዚያን ጊዜም ቢሆን ገዳልብን ድንግል በሕይወት እስካሉ ድረስ ሙሉ ዕረፍት አላገኘም = እርሳቸውም በመከራ መካከል ቢሞቱ ወራሴ መንግሥታቸው ገላውዴዎስ ከነገሡ በኋላ ለዕርዳታ የመጡት ፖርቲዚዞች ተባብረው ሰፊ ዓላማ የነበረውን የግራኝ አህመድን ሕይወት ባጭሩ ሲቀጩት ወደፊት በየምዕራፉ ይነበባል = ወራሪ ሁሉ ለጊዜው ባገኘው አቅም ከአንድ የክንውን ደረጃ ላይ ሲደርስ በጋይልና በጉልበት ያገኘውን እንደ ሕጋዊ ወይም እንደዘለቄታ የሠብት ውርስ በመቁጠር ይደሰታል = ነዋሪ ጥገንም ግዘጋጅት ይዠምራል = ነገር ግን በሚቀጥለው ጊዜ ያልታሰበ ሁኔታ እየተፈጠረ ነገሩ ይገልጻል = የኢጣልያና የግራኝ ወረራ ይመሳሰላል እንዳልነው የግራኝ አህመድና የቤኒቶ ሙሶሊኒ ምኞታቸው አነሳሳቸውና አወዳደቃቸው ተመሳሳይ ነው = በ፲፮ኛው ክፍለ ዘመን ላለችው ኢትዮጵያ በግራኝ ላይ የፖርቲዚዞች እርዳታ እንደተገኘ፣ በ፳ኛው ዓመት ላለችው ኢትዮጵያ ነፃነት ደግሞ የእንግሊዞች እርዳታ ምክንያት ሆኖ የሁለቱም ዲክታተሮች ምኞትና ዓላማ እየወደቀ የወደቀቸው ኢትዮጵያ ተመልሳ በእግሯ የመቆም ዕድል አገኘች ።

ምዕራፍ ፺፮

በጣና ሐይቅ ስላሉት ደሴቶችና በየደሴቱ ላይ ስላሉት ገዳማት - ስለ ደብረ ገሊላ መበዝበዝ (፲፮፻፳፱ ዓ. ም.) - ስለ ዓረብ ፋቂህ ጽሑፍ መቋረጥ

ዓረብ ፋቂህ የግራኝ አህመድን ደምቢያን ለመቀመጫው መምረጥና ተደላድሶ በዚች ለምለም አገር መቀመጡን ከተማ እየከተመ ቤትና መሰሪድ ማሠራቱን ከተረከ በኋላ በጣና የደብረ ገሊላን መበዝበዝ ያስከትላል = ታሪክ ነገሥቱ ግን ምንም እንኳን ዝርዝር ታሪክ ቢነፍገን ባሁኑ ጊዜ የገላቢጦሽ ዓረብ ፋቂህ ያላወሳውን ባጭሮ ለየመለከተ በደምቢያ ምርጫና በገሊላ ብዝበዛ መካከል ብዙ ታሪካዊ የጦርነት ሥራ እንደተፈጸመ ምልክቱን ያሳያል = ይኸውም ማለት ግራኝ በሚያዝያ ወር በ፲፮፻፳፯ ዓ. ም. ከነሻውል ጋር በጸለምትና በወገራ አካባቢ ተዋግቶ ከአሸነፈ በኋላ ለሚንገም እየወጋ ያሳመነው በዚህ በ፲፮፻፳፯ ዓ. ም. መጨረሻ ላይ ነው = ደምቢያ ደርሶ ተቀመጠ የሚለውም በዚህ ዓመት ነው ። ከዚህ አያይዞ

ታሪክ ነገሥቱ ዓፄ ልብነ ድንግል በነገሡ በጽጅኛው ዓመት (፲፭፻፳፰ ዓ. ም.) ግራኝ ወደ ጉጃም ተሻግሮ ብዙ ሰው መግደሉን ከዚያ ወደ ሠራዬ ሄዶ የሠራዬን ሕዝብ እንደፈጅኛው ፡ አምሐ የሚባል ክርስቲያን እስላሙን ፈራቃሃምን እንደ ገደለ ፤ በበኩሉ ግራኝ ደግሞ ወሰና የሚባለውን በመስከረም ፳፩ ቀን በ፲፭፻፳፱ ዓ. ም. ከገደለ በኋላ በዚሁ ዓመት በጣና የገሊላን ገዳም መበዝበዙን ያስከትላል ። ሌላ ደግሞ በአማርኛ ተጽፎ የሚገኝ ባንድ ቦታ ላይ «በሚያዝያ ፳፱ ቀን ሻውል ድል ሆነ አዝማች ዮሐንስና ገንዘ ልዑል ሞቱ ፤ ያፄ ልብነ ድንግል አሸከሮች አለቁ ግራኝ ቢገምድርን ገዛት ፤ የንጉሡ ዓመተ መንግሥቱ ፳፯ ዓመት ሆነ ግራኝ ጉጃም ሄደና መርጦሉ ማርያምን ፤ ደብረ ዘይትን ፤ ናዝራትን ፤ ቀራንዮን ብዙ አብ ያተ ክርስቲያናትን አቃጠለ» ብሎ ወደ ገሊላ ብዝበዛ ይሻገራል (1) ።

ከዚህ በፊት እንዳመለከትነው የመዝገብ መሪዎቹን የጦርነት ዘመናት (፲፭፻፲፱-፲፭፻፳፱ ዓ. ም.) የደዋሮውን የአይፈርሱን የሰምብራ ኩራውን የባሌውን የዝሆን ዱፋን የዋሰሉን ጦርነት ሁሉ የሚያጠግብ ዝርዝር እየጨመረ በጥንቃቄና በግለት ይጽፍ የነበረው ዓረብ ፋቲህ ከ፲፭፻፳፭ ዓ. ም. ወዲህ በአጻጻፉ መቀዝቀዝ አንዳን ዱን ታሪክ መቁረጥ ወይም የፈቱን ወደኋላ እያደረገ መጻፍ የዝመረውን አሁን እየባሰበት ሄዶ እንዲያውም የ፲፭፻፳፰ - ፲፭፻፳፱ን ዓ. ም. ሙሉውን ታሪክ እየቀነ ጨበ ብቻ አልፎ በግንቦት ወር በ፲፭፻፳፱ ፲፱፻፱ ም. የተደረገውን የገሊላን ገዳም ብዝ በዛ ብቻ ሰፋ አድርጎ ይተርካል ።

ስለዚህ ባለፈው ስለደምቢያ ለምለምነት ስለጣና ባሕር እንደተመለከትን አሁን ደግሞ በሐይቁ ውስጥ ስለሚገኙት ገዳማትና ስለገሊላ ገዳም መዘረፍ እንመ ለከታለን ።

በዝርዝር ግራሬው ላይ እንደምንመለከተው የጣና ባሕር ከወደ ሰሜን የደምቢያ ወረዳ የቆላ ድባ ከዚያ ዝቅ ብሎ በሐይቁ ዳር የነርጉራ ከተማ ከምዕራብ ወገን ከላይ ጣቁላ ከታች ከምዕራብ ደቡብ አገው ምድር ወደ ሐይቁ ጠጋ ብሎ አቸፈር ይዋሰነዋል ። ከምሥራቅ በኩል እምፍራዝ ቃርዳና ፎገራ በምሥራቅና በደቡብ መካከል ደራ በደቡብ የዓባይ ወንዝ መፍለቂያና መንዝ የሚዝምርበት የባሕር ዳር ከተማ ይገኛል ።

እንደጣና ሰፊና ደሴቶች የሞሉበት ሌላ ሐይቅ በኢትዮጵያ አይገኝም ። መር ከቡ ከሚነሳበት ከጉርጉራ ዝምሮ እስከሚያርፍበት እስከ ባሕር ዳር ከተማ ድረስ ርዝመቱ ፲፭ ኪሎ ሜትር መሆኑን የናቪጋሽን ጣና መርከብ ሠራተኛ ያሟወተኝ ልክ ሊሆን ይችላል ።

ስለጣና ሐይቅ ስለደሴቶቹ በደሴቶቹ ላይ ስለሚገኙት ገዳማት ብዙ የውጭ

(1) መጽሐፈ ታሪክ የሕዝብ ቤተ መጻሕፍት ቍጥር 200 - ግዕዙ ገንዛይ ያለውን ገንዘ ልዑል ብሎ ታል ። ግዕዝኛው «ወበጽወጽ ዓመተ መንግሥቱ ዓደው ምድረ ጉጃም ወቀተለ ብዙጋነ ወወረደ ሠራዬ ወፈጸሞው ወቀተሎ አምጋ ለፈራሻም እስላም ። ወበጽወ፱ ዓመተ መንግሥቱ ቀተሎ ለወ ሰና አመ ጽወ፩ ለመስከረም ። ወበወእቱ ዓመት ወእየት ገሊላ ማእከለ ደሴት» ይላል ። ባሲት ረጅ ያላተመው ታሪክ ነገሥት ገጽ 329 ።

እገር ጸሐፊዎች እድናቆት ከመጨመር ጋር በየቋንቋቸው ጽፈዋል ። ፈረንሳይኛ የሚባሉ ሁለት ፈረንሳዮች «እንደ ጣና ሐይቅና እንደ አካባቢው እስከ ነገር የለም ። ጸጥ ያለው ውኃ ቀለሙ ከሰማይ ቀለም ጋር እየተፈረረቀ ንድፍ ነካው መስተዋት ይመስላል» ብለዋል (1) ። ለገን የሚባለው ባዜ ተያይዞ ዘመን የፈረንሳዊ ቆንስል የነበረው « እነከብራን ፣ እንምጽራሁ ያሉ ደሴቶች በሩቅ መሬት ላይ ሆኖ ሲታዩ ጨለም ያለ ልምላሚ የለበሱና የሚሞኙ ልዩ ልዩ ወት ያላቸው ቅርጫቶች ይመስላሉ ፣ ቀረብ ብለው ሲመለከቱዎቸው ልምላሚ ቸው የበዛ ዕቅፍ አበባ ሆነው በውስጣቸው በሚገኘው ቋጥኝ ላይ የተከበሩትን ግት እንዳቀፉ ሆነው ይገኛሉ » ብለዋል (2) ።

በነዚህ ደሴቶች ውስጥ ያሉት የገዳማት ዝርዝር ከሥፍራው በመገኘት ያጠሩ ቀምሁት ግማሹንም የጉበኘሁት ከዚህ እንደሚከተለው ይሆናል ።

፩. ደብረ ገሊላ (አሁን ግራኝ የበዘበዘው) ቀድሞ ባዜ ግምድ ጸዮን ዘመን በጋብኛ ምክንያት ከአጨጌ ፊልጶስ ጋር ጠብ የተነሣ ጊዜ አባ እንድርያስ የተሰይዙ በት ።

፪. ናርጋ ሥላሴ ኢያሱ ብርሃን ሰገድና እናትዋ ገግሥት ምንትዋብ ያወሩት ።

፫. ዳጋ እስጢፋኖስ ባምደ ጸዮን ጊዜ የተተከለ የብዙ ነገሥታት ዕዕም ያረፈ በት ነው ። ከነዚህም በታሪክ የታወቁት ቀዳማዊ ዳዊት ከ፲፫፻፸፮ እስከ ፲፬፻፱ ዓ. ም. ፳፱ ዓመት ገዝተው የሞቱት (3) የዓይ ዳዊት አራተኛ ልጃቸው የዜርዓ ያዕቆብ ከ፲፬፻፳፮ እስከ ፲፬፻፷ ዓ. ም. ፴፬ ዓመት ገዝተው የሞቱት ከነዚህም ጋር ያዜ ሱስንዮስና የልጃቸው ያዜ ፋሲል ዕዕም ይገኝበታል ። ያዜ ሱስንዮስና የፋሲል መቃብር እንደ ሞቱ ታሪክ ነገሥታቸው ተቀበሩ የሚለው በእዚህ ተከለ ሃይማኖት ነው ። ነገር ግን የዘርዓ ያዕቆብ ዓጽፎ ፱ ዓመት ካለፈው በኋላ ባዜ ናዖድ ጊዜ ከነበረበት ወደ ዳጋ ደሴት ሄዶ እንዳረፈ የሱስንዮስና የፋሲልም ዓጽም በልጆቻቸው ጊዜ ከእዚህ ወደ ዳጋ ደሴት ተሳውሮ ተቀምጦ ይሆናል ። የሆነ ሆኖ ለነዚህ ነገሥታት ዕዕም የኢየሩሳሌም ድርጅት ለየአገዳገዳቸው ባሠራው ሳጥን ውስጥ እንደተቀመጠ በፊት ለፊቱ ባለው መስተዋት ይታያል ።

- ፬. ጣና ቂርቆስ ፤
- ፭. ደቅ እስጢፋኖስ እንደ ምጽራሕ የግዛተኛ መቀመጫ ፤
- ፮. ምጥሊ ፋሲልደስ ፤
- ፯. ሬማ መድኃኔ ዓለም ፤
- ፰. እንጦስ መድኃኔ ዓለም ፤
- ፱. ማዶ ማርያም ፤

(1) Voyage en Abyssinie 2 Vol. 78 257 - 258
 (2) Voyage en Abyssinie et autour du monde 78 267 = ዓረብ ፋቲህ በረኔ ባሴት ትርጉም ውስጥ የግስታወሻ ቀ. 1 78 462 ቀ. 1 78 463
 (3) የኢት. ታሪክ ከይዙኖ አምላክ እስከ ልብነ ድንግል 78 115

የጣና ሐይቅና ዳሴቶቿ ነክብያተ ነርስቲያናት ጋር

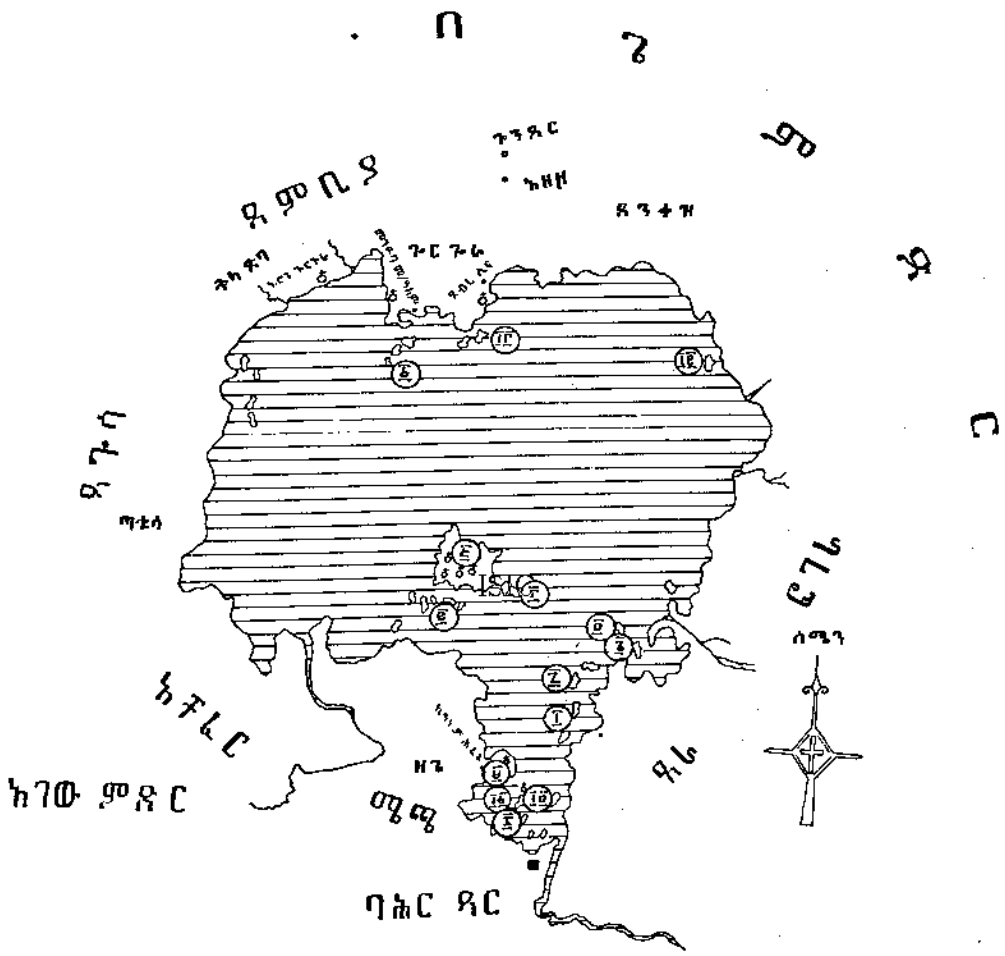

- ፩ ገዢ ማርያም
- ፪ ናርጋ ሥላሴ
- ፫ ጸጋ ንስጢኦስ
- ፬ ጣና ተርቆስ
- ፭ ጸቅ ንስጢኦስ
- ፮ ምኅረ ኔሲካስ
- ፯ ሌማ መድኃኒ ዓክም

- ፰ ንግሥት መድኃኒ ዓክም
- ፱ ማዳ ማርያም
- ፲ ቤት መንዘ መድኃኒ ዓክም
- ፲፩ ነብሴን ገብርኤል
- ፲፪ ምጽሐሐ
- ፲፫ ብርጌዳ ማርያምና ንግዚክብሔር ክብ
- ፲፬ ጸብሌ ማርያም

እገር ጸሐፊዎች እድናቆት ከመጨመር ጋር በየቋንቋቸው ጽፈዋል = ፈሬና ጋሊ
 ኒዩ የሚባሉ ሁለት ፈረንሳዮች «እንደ ጣና ሐይቅና እንደ አካባቢው አስደናቂ
 ነገር የለም = ጸጥ ያለው ውኃ ቀለሙ ከሰማይ ቀለም ጋር እየተፈራረቀ ጉድፍ ያል
 ነካው መስተዋት ይመስላል» ብለዋል (1) = ለገን የሚባለው ባዜ ቱምድርስ
 ዘመን የፈረንሳዊ ቆንቦል የነበረው «. እነከብራን ፤ እንምጽራሐ ያሉበት
 ደሴቶች በሩቅ መሬት ላይ ሆኖ ሲታዩ ጨለም ያለ ልምላሜ የለበሱና የሚዋጉ ሕይ
 ወት ያላቸው ቅርጫቶች ይመስላሉ ፤ ቀረብ ብለው ሲመለከቱዋቸው ልምላሜያ
 ቸው የበዛ ዕቅፍ አበባ ሆነው በውስጣቸው በሚገኘው ቋጥኝ ላይ የተከበሩትን ገዳ
 ማት እንዳቀፉ ሆነው ይገኛሉ » ብሏል (2) =

በነዚህ ደሴቶች ውስጥ ያሉት የገዳማት ዝርዝር ከሥፍራው በመገኘት ያጠራ
 ቀምሁት ግማሹንም የጎበኘሁት ከዚህ እንደሚከተለው ይሆናል =
 ፩. ደብረ ገሊላ (አሁን ግራኝ የበዘበዘው) ቀድሞ ባዜ ዓምደ ጸዮን ዘመን በጋብቻ
 ምክንያት ከእጩኔ ፊልጶስ ጋር ጠብ የተነሣ ጊዜ አባ እንደርደብ የተሰደዱ
 በት =

፪. ናርጋ ሥላሴ ኢያሱ ብርሃን ሰገድና እናትየዋ ንግሥት ምንትዋብ ያሠሩት =
 ፫. ዳጋ እስጢፋኖስ ባምደ ጸዮን ጊዜ የተተከለ የብዙ ነገሥታት ዐዕም ያረፈ
 በት ነው = ከነዚህም በታሪክ የታወቁት ቀዳማዊ ዳዊት ከ፲፻፸፭ እስከ
 ፲፱፻፬ ዓ. ም. ጳጳስ ዓመት ገዝተው የሞቱት (3) የዓዲ ዳዊት አራተኛ ልጃቸው
 ዓዲ ዘርዓ ያዕቆብ ከ፲፱፻፳፮ እስከ ፲፱፻፷ ዓ. ም. ጳጳስ ዓመት ገዝተው የሞቱት =
 ከነዚህም ጋር ያዲ ሱስንዮስና የልጃቸው ያዲ ፋሲል ዐዕም ይገኝበታል =
 ያዲ ሱስንዮስና የፋሲል መቃብር እንደ ሞቱ ታሪክ ነገሥታቸው ተቀበሩ
 የሚለው በአዘዞ ተክለ ሃይማኖት ነው = ነገር ግን የዘርዓ ያዕቆብ ዓጽም ህ
 ዓመት ካለፈው በኋላ ባዜ ናዖድ ጊዜ ከነበረበት ወደ ዳጋ ደሴት ሄዶ እንዳረፈ
 የሱስንዮስና የፋሲልም ዓጽም በልጆቻቸው ጊዜ ከአዘዞ ወደ ዳጋ ደሴት ተዛ
 ወር ተቀምጦ ይሆናል = የሆነ ሆኖ ለነዚህ ነገሥታት ዐዕም የኢየሩሳሌም
 ድርጅት ለየእንዳንዳቸው ባሠራው ሳጥን ውስጥ እንደተቀመጠ በፊት ለፊቱ
 ባለው መስተዋት ይታያል =

- ፬. ጣና ቁርቆስ ፤
- ፭. ደቅ እስጢፋኖስ እንደ ምጽራሐ የግዞተኛ መቀመጫ ፤
- ፮. ምጥሊ ፋሲለደስ ፤
- ፯. ሬማ መድኃኔ ዓለም ፤
- ፰. እንጦስ መድኃኔ ዓለም
- ፱. ማዶ ማርያም ፤

(1) Voyage en Abyssinie 2 Vol. 78 257 - 258
 (2) Voyage en Abyssinie et autour du monde 78 267 = ዓረብ ፋቲህ በረኒ ባሊት
 ትርጉም ውስጥ የግሪታውኛ ቀ. 1 78 462 ቀ. 1 78 463
 (3) የኢት. ታሪክ ከይዘተና አምላክ እስከ ልብን ድንግል 78 115

የጣና ሐዶፋና ጸሌቶቹ ከካብያተ ክርስቲያናት ጋር

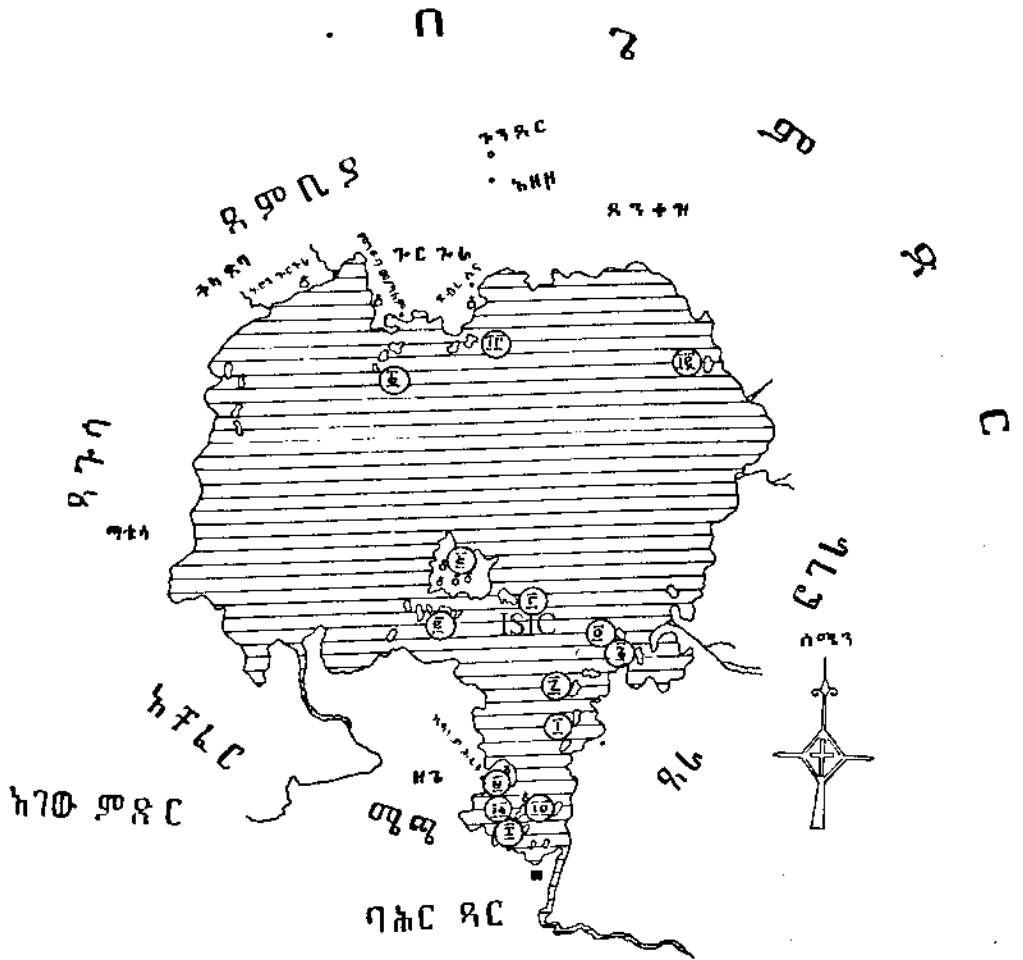

- | | |
|----------------|--------------------|
| ጸ ገሌካ ማርያም | ጸ ከገሥስ መድኃኒዮ ካክም |
| ጸ ናርጋ ሦካሴ | ጸ ማዶ ማርያም |
| ጸ ጳጳስ ከስጢፋኖስ | ጸ ቤት መንዞ መድኃኒዮ ካክም |
| ጸ ጣና ተርቆስ | ጸ ካብሌን ገብርኤክ |
| ጸ ጳጳስ ከስጢፋኖስ | ጸ ምዳሌሐ |
| ጸ ምጥቤ ፋሲካዳስ | ጸ ብርጊዳ ማርያም |
| ጸ ሌማ መድኃኒዮ ካክም | ጸ ከግዚካብሐር ካብ |
| | ጸ ጳብሊ ማርያም |

- ፲. ቤት መንዞ (ጨቅላ ግንዛቤ) መድኃኔ ዓለም አድያም ሰገድ ኢያሱ የተገደሉ በት ፤
- ፲፩. ክብራን ገብርኤል ባምደ ጽዮን ጊዜ የተተከለና በእጩ ፊልጶስ አመንኳሽ ነት አባ ዘዮሐንስ የገደሙት ፤
- ፲፪. ምጽራሐ ጸድቄ ዮሐንስና ባለቤታቸው እቴጌ ሰብለ ወንጌል የተቀበሩበት ፤
- ፲፫. እግዚአብሔር አብ
- ፲፬. ደብረ ማርያም

የደሴቶቹ ቀጥር እስከ ህጃ ስለሚደርስ ገዳም መንደር ያሉባቸውም የሌላባቸውም አሉ ።

ስለዚህ አሁን መቀመጫውን በደምቢያ ያደረገው ግራኝ አህመድ እነዚህን ሁሉ ደሴቶችና ገዳማት አዳርሶ እንደበዘበዛቸው ዓረብ ፋቂህም ታሪክ ነገሥቱም አያወሱም ። ሁለቱም ያወሱት ስለደሴተ ገሊላ ብዝበዛ ብቻ ነው ። ይኸንንም ደሴት ለብዝበዛ የመረጠበት ምክንያት ምናልባት ከጐርጐራ አልፎ አሁን የሱስን የሰ ቤተ መንግሥት ፍራሽ ከሚገኝበት ቀበሌ በቆላ ድባ ወረዳ ውስጥ በተለይ ማንጌ ቀበሌ ሠፍሮ ሳለ ከሌሎቹ ደሴቶች ሁሉ ለዚህ ቀበሌ ቀርቦ የሚታየው የገ ሊላ ደሴት በመሆኑ ይሆናል ። ባይን ገመድ ሲለካ ከማንጌ ጠረፍ እስከ ገሊላ ደሴት ድረስ ምናልባት፤ ቢበዛ ከ፲፮ ኪሎ ሜትር አይርቅም ። የቀሩት ግን ከዚህ የቀበሌ ጠረፍ ባይን እንኳ ለማየት ሩቅ ናቸው ። ወደ ገሊላ ደሴት እንኳን ገብቶ ለመዝረፍ ጀልባ በመሥራትና በጀልባ ሆኖ ሄዶ ደሴቱን የሚከላከሉትን ደምሰሶ የመዝረፉ ነገር ለግራኝ በጣም አስቸግሮት እንደነበረ ዝርዝሩን ሁኔታ ዓረብ ፋቂህ እንደዚህ ሲል ያመጣዋል ።

«በደምቢያ ጣፋጭ ውኃ ያለበት በታንኳ አራት ቀን የሚያስሂድ ሐይቅ አለ ። በርሱም ውስጥ ህጃ የሚሆኑ ደሴቶች አሉበት ። እነሱም የሸቱ (ዛፍና) ፍሬ በብዙ ያበቅላሉ ። ለእስላሞቹ መገዛት ያልፈለጉት የክርስቲያን ወታደሮቹም አለቆቹም ወደነዚህ ደሴቶች እየሄዱ ተቀመጡ ። ግብር እንዲገብሩ ከይማም መላክተኛ ቢሄድ ድባቸው እምቢ ብለው መለሱና በየደሴታቸው መሽገው ተቀመጡ ። ኮባ በመሰለ ቅጠል ራሳቸው የሚሠሩት ታንኳ አላቸው ። ይኸም እነርሱ የሠሩት ታንኳ እንደ ወፍ እየበረረ በሩጫ ከእንጨት ከተሠራው ታንኳ ይቀድማል ። በመካከላቸውም ከእንደ ደሴት ወደሌላው እየሄዱ የሚገናኙበትን መተላለፊያ ከሠሩ በኋላ በዚያ ያሉት መነኮሳትና ወታደሮች “እኛን ማንም ሊነካን አይችልም ። ያለነው በሐይቅና በደሴት ውስጥ ስለሆነ እንደኛ ታንኳውን መሥራት ከሚችል ሰው በቀር የሚነካን የለም” እየተባባሉ ክርስቲያኖቹና መነኮሳቱ ትምክህትና ኩራት አደረባቸው ። የመነኮሳቱን ዳንዴነት ዓለምንም የናቁ መሆናቸውን የሚያውቀው ገጥላቸው ናብራዙን (ንቡረ ዕድ?) የሚባለውን መነኮሴ በላያቸው መሪ አድርጎ ሾመላቸው ።

ይማምና እስላሞቹ በደምቢያ ተደላድለው ከተቀመጡ በኋላ ታላላቅ ዛፎች እየቆረጡ ለታንኳ ሥራ ተከርክመው እንዲዘጋጁ አዘዙ እያንዳንዱ ታንኳ ሰላላ (ሰው) የሚይዝ እስኪሆን ድረስ ብዙ እንጨት ተዘጋጀ ። ለዚህም ለታንኳ

ሥራ አህመድ ቤን ሶለይማን ኤል ግሀሪ የሚባለውን ሸመው ታንኳውንም የሚሠሩ የዓረቦች ቊጥር ስምንት ነው ። ነገር ግን ይማም የሥራውን መዘግየት ተመልክቶ እንዲቀር አዘዘ ። ከዚያ ወደ ኑብያና ወደ ጉጃም ሂደና አገሩን አዘርፎ ብዙ ምርኮ ማረከ ። በገድም ትቶት ከነበረው ከኤሚር ሻምሉን ጋር በጉጃም ላይ ተገናኘ ።

ይማም ከሂደቦት አገር ተመልሶ በደምብያ ሐይቅ (ጣና) ሲደርስ የታንኳው ሥራ አልቆ ደረሰ (1) ። ወዲያው ወታደሮቹ ወደታንኳው ገብተው እንዲዋኑ አዘዘ ወታደሮቹ ግን በእንደዚህ ያለው ሐይቅ አንተ ተጨምረህ ከአልገባህ ጦርነቱ ሊከናወን አይችልም ወታደሩም ደህና እድርጎ የሚዋጋው አንተ ስትኖር ነው ብለው መለሱለት ስለዚህ ይማም ባንደኛው ታንኳ ተሳታፊ ሲገባ ዓረቦቹ በሌላው ላይ እየተሳፈሩ ገቡ ። ከዚህ በፊት መለሳዮች በዚህ ዓይነት በታንኳ ላይ ተሳታፊው የባሕር ጦርነትም አድርገው አያውቁም ። ታንኳዎቹም እየተጓዛፈሩ ገለላ ወደሚባለው ደሴት ደረሱ ። በዚያን ጊዜ ክርስቲያኖቹ ከደሴታቸው አርባ የሚሆኑ በታንኳ ተሳታፊው ወደ ሐይቁ መካከል እንደ ወፍ እየፈጠኑ መጥተው ከእስላሞቹ ጋር ውጊያ ገጠሙ ። እስላሞቹም ወደነርሱ ተጠግተው በደንጊያና በወንጭፍ ይዋጋቸው ዠመር ። የክርስቲያኖቹ ታንኳ ከግር (ከኮባ) የተሠራ ትናንሽ በመሆኑ እስላሞቹን ሊከላከል አልቻለም ። ስለዚህ እስላሞቹ ሁለት ሰው የሚያስቆመውን ጥልቁን አልፈው ወደ ደሴቱ መጡና ክርስቲያኖቹን ተዋግተው አሸንፏቸው ምሥጋና ለእግዚአብሔር ይድረሱ ።

አርባ የሚሆኑ የደምብያ ታላላቅ ሰዎች ከሹማምንቶቻቸው ከሸሪፍ ኤዲን ቤን አሺ ፣ ከሸሪፍ መሐመድ ፣ ከሸሪፍ አብድራህማን ጋር ሆነው ወደ ይማም መጡ እሱም በመልካም አቀባበል ተቀብሎ እስከ ኑብያ ድረስ የሚዘልቀውን አገር ሰጣቸው ከደምብያ ዠምር እስከ ኑብያ ያለውም አገር ሰላማዊ ሆነ ።

የእስላም ሃይማኖትን ከሁሉ ከፍ ያደረገው እግዚአብሔር ይመስገን ጌታ መሐመድም ምስገን ይሁን ።

የእግዚአብሔር አገልጋይ የሆነው የትሑቱ የሺሃብ ኤዲን ሼክ አህመድ ቤን አብድርቃድር ቤን ሳሌም ቤን ኡስማን (ዓረብ ፋቂህ) በጁዘን (የመን) የሚቀመጠው የመዠመሪያው መጽሐፍ ተፈጸመ ። አምላክ የርሱንና የዘመዶቹን የእስላም ቼንም ሁሉ ኃጢአት ይቅር ይበል» (2) ።

እነሆ ዓረብ ፋቂህ የሚተርከው ታሪክ ወደ መጨረሻ አጻጻፉ እየደከመ የመጣው እዚህ ዕጣና ባሕር እገለላ ደሴት ብዝበዛ ላይ ሲደርስ ጨርሶ አቋርጦ ያቆማል ።

ይኸን መጽሐፍ የጻፈው ከዚህ በፊት እንደአመለከትሁት ዓረብ ፋቂህ በግማሹ ጦርነት ላይ ራሱ እየተገኘ ፣ ራሱ ሊገኝበት በአልቻለው ላይ የነበሩትን እነአ

(1) ይቅያለው ያረቦቹን ሥራ ሆኖ ሌላ ተሠርቷል ማለት ነው ።
(2) ዓረብ ፋቂህ ገጽ 460 - 468

ቡብከርን እንደዚሁም ከዓፄ ልብነ ድንግል ጋር የነበሩትንና በኋላ እየዞሩ ወደ ግራኝ የመጡትን እስላሞቹንም ክርስቲያኖቹንም ምርኮኞቹንም እየጠየቀ ከራሱ አንደበትም እየሰማ የጻፈው ነው ። መጽሐፉን ከዓረብኛ ወደ ፈረንሳይ የተረጉሙት ሙሴ ረኔ ባሴት እንደገመቱት መጽሐፉን አዘጋጅቶ የፈጸመው እንደ አውሮፓ ቀጥር ፲፮፻፶፱ (እንደ ኢት. አቋጣጠር ፲፮፻፶፩ ዓ. ም.) ላይ ነው ።

በመጽሐፉ በመጨረሻ ላይ የትሑቱ የሸሃብ ኤዲን (ዓረብ ፋቂህ) የመዝሙር ሪያው መጽሐፍ ተፈጸመ ስለሚል ፣ የጦርነትን ታሪክ ያቆመው ባፄ ልብነ ድንግል ፳፱ኛው ዘመን መንግሥት ንጉሠ ሊዎቱ ፫ ዓመት ግራኝም ሊገደል ገና ፭ ዓመት ሲቀረው እዚሁ ፲፮፻፳፱ ዓ. ም. ላይ ስለሆነ በዚህ ሁሉ ምክንያት ዓረብ ፋቂህ ሌላ የጻፈው መጽሐፍ እንዳለ አስመስሎታል ። ነገር ግን ይህ ሁለተኛው መጽሐፍ እስከህግ ጸሐፊ ፈልጎ ስለአገኘው ያፄ ልብነ ድንግልና የግራኝ የመጨረሻው የጦርነት ዝርዝር ታሪክ ዓረብ ፋቂህ በሚሰጠው ዝርዝር ዓይነት አጥጋቢው ጽሑፍ ሳይገኝ መቅረቱ በጣም ያሳዝናል ። የብዙ ዝግና ታሪክም እንደተቀበረ መቅረቱ ነው ። የዝግናቹ አርበኞቻችን የነአዝማች አዳሉ የነተሰፉ ልዑል (ዓቃጽነ ሠራዊ) ታሪክ ዓረብ ፋቂህ ሳይጻፈው ቢቀር ኖሮ ተደብቆ ይቀር ነበር ። በዚህ ዓይነት የዓረብ ፋቂህ ጽሑፍ ካቋረጠበት ከ፲፮፻፳፱ ዓ. ም. ዝምሮ ግራኝ እስከምተበት እስከ ፲፮፻፴፮ ዓ. ም. ድረስ የተዋጉት የጀግኖች ታሪክ እንደተደፈነ ቀርቷል ፤ ታሪኩ ገንጦቱም ስም ሲጠቅስ ዝብዱ መዘርዘር ስለማይሆንለት ስማቸውና ሞታቸው የተጠቀሰው በምን አኳኋን ተዋግተው እንደሞቱ አናውቅም ።

ስለዚህ ስለጠፋው ስለዓረብ ፋቂህ መጽሐፍ ጸሐፊ ሁሉ የሰጠው አስተያየት ልዩ ልዩ ነው ። ከተጻፈ በኋላ በጦርነት ተዘረፈ ወይም ተቃጠለ የሚሉ አሉ ። ማዘር ኔራሲኒ የሚባል የኢጣልያ መኩንን ከሐረርጌ የዚህን የዐረብ ፋቂህን መጽሐፍ አግኝቶ እንደሙሴ ረኔ ባሴት ሳያጣራ ወደ ኢጣልያንኛ ተርጉሞታል ።

እንደርሱም አሳብ ይህ ከገሊላ ብዝበዛ እስከ ግራኝ ሞት ድረስ ሊተርክ የሚገባው የዓረብ ፋቂህ መጽሐፍ ሳይገኝ የቀረው ግራኝ ድል የሆነበት ይህ የመጨረሻው የታሪክ ጽሑፍ አያስፈልግም ብላ ሚስቱ ድል ወንበራ ስለአቃጠለችው ነው ብሎ ሰነድ ያልደገፈው የመላ ትችት ጽፏል ። ክርሱ በኋላ ይኸንን መጽሐፍ ከዓረብኛ ወደ ፈረንሳይኛ በተጣራ ዓይነት የተረጉሙት ሊቁ ሙሴ ረኔ ባሴት “ጸሐፊው ዓረብ ፋቂህ ወደ ፊት እጽፈዋለሁ እያለ ሲመኝ በመካከሉ ሞቶ ይሆናል” ብለው ሳያረጋግጡ እንደደንቡ አወላዋይ ወይም ሊመስል የሚችል አሳብ ለማቅረብ ተገድደዋል (1) ።

ከዚህ በፊት እንዳመለከትነው አጻጻፉ እየደከመ የመጣበትን ሁኔታ ስናመዛዝነው በእርጅና ይሁን ወይም በሕመም ወይም ጸሐፊና መሪ እንዳንድ ጊዜ የሚቀያየሙበት አይጠፋምና ጸሐፊው ከገሊላ ብዝበዛ በኋላ ከቤገምድር ወደ አገሩ ተመልሶ ሞቶ ይሁን አይታወቅም ቀደም ብሎ የተዳከመው ጽሑፍ እዚህ ላይ ፈጽሞ

(1) ዓረብ ፋቂህ ፍቅረ ኤል ሀበሽ የባሴት ረኔ ትርጉም መግቢያው ገጽ IV-VI

ተቋርጧል ። ስለዚህ አዘጋጅቶት ላለ የግራኝ ሚስት አቃጠለችው ከሚለው መላ ይልቅ ሳይጨርሰው ሞተ የሚለው መላ የሚመስል ነው ።

እንግዲህ ወደፊት ለሚቀጥለው ለግራኝ አህመድና ላይ ልብን ድንግል እንደ ዚህም ልብን ድንግል ከሞቱ በኋላ ግዴታ ገላውዲዎስ ለፈጸሙት የጦርነት ታሪክ ዋና መሠረት የሚሆነው ባሚጥሩ የሚጽፈው የግዕዙ ታሪክ ነገሥትና የፖርቱጋል ተወላጆቹ እንዲገኙልዎ ደካስታንሐዘ፣ እነቤርሙዴዝ የጻፉት መጽሐፍ ነው ።

ምዕራፍ ፺፮

የግራኝ አህመድና የበላያ ሻንቅሎች ጦርነት - የግራኝ በሥልጣን መደላደል ።

ታሪክ ነገሥት ግራኝ በደምቢያ በተተመጠበት ጊዜ የፈጸመውን አያመለክተንም ። ነገር ግን «በግንቦት ፳፫ ቀን መለሳይ (ግራኝ) ወደ ደዋር ሄዶ ፩ ወር ተቀምጦ በኋላ ተመልሶ በግንቦት ፮ ቀን አንጉት ደረሰ ። የንጉሡም የግዛት ዘመን ፱ ዓመት ሆነ» ይላል (1) ። ግዴታ ልብን ድንግል በነገሡ በ፴ኛው ዓመት ይኸውም ግለት በግንቦት ፮ ቀን ሲመለስ ዓመቱን ሙሉ ሲሄድ ወይም ሲመለስ ወይም ደዋር በነበረበት ሰዓት የሠራውን አያወሳም ። ሲሄድ ወይም ሲመለስ እግረ መንገዱን እንደ ተለመደ አልገዛም ብሎ ከሚከላከል የክርስቲያን ጦር ጋር መዋጋቱንም ወይም በዚህ በደቡብ ክፍል ያለው አውራጃ ሁሉ ከተወረረ ስምንት ዓመት ስለአለፈው ስጥ ስጥ ብሎ መገዛቱን አይነግረንም ። የግራኝ ፋቂህን መጽሐፍ አጉዳይነቱን በጎ ዘን የምንመለከተው ይኸን የመሳሰለው ታሪክ መኖሩ በአእምሮ እየታወቀ ካልተጻፈበት ባይዘመንና ምዕራፍ ላይ ስንደርስ ነው ።

የግዴታ ልብን ድንግልን (2) ዜና መዋዕል ያዘጋጀው ጸሐፊ ትእዛዝ ወልደ ሃይ ግናት የይታውን የንጉሡ ነገሥቱን የተዋጊነትና የመፈራት ዝና ለማመልከት ሲል ወደ ጳላው ተመልሶ ግራኝ አህመድ ደምቢያ የነበረ ጊዜ ከጉጃም ምዕራብ በበላያ በጣቁላ በኩል የሚገኙት ሻንቅሎች በአርሶ አኗኗር “አግብርት - ባሮች” እያለ የሚጠራቸውን ኃይለኝነታቸውን ሰምቶ ሲዋጋ ሄዶ ሳይሆንለት ተሸንፎ አፍሮ መመለሱን በግዕዝ ጽሑፍ ። እነዚህም ከጣቁላና ከበላያ ወደ ምዕራብ የሚገኙት እስከ ሺሆጀሌ አገር ድረስ ያሉት ሻንቅሎችና ወርቅ የሚወጣባቸው አገሮች ጭምር ሳይሆኑ አይቀሩም ።

የሆነ ሆኖ የግራኝና የሻንቅሎቹ ጦርነት ከግዕዙ ወደ አማርኛ ሲመለስ እንደ ዚህ የሚል ነው ። «የእስላሞቹ ታላቅ የኢብራሂም ልጅ ኢማም አህመድ ሥልጣን ከአፍቱል ባሕር (የዘይላ ወደብ) እስከ ድሆኖ ባሕር (የዛሬው አርኪቆ) ድረስ የተዘረጋው በደምቢያ የነበረ ጊዜ ከዚህ በፊት ነገሥታትም መኳንንትም ሲዋጋቸው የደ

(1) አመ ፳፬፻ ለግንቦት ወሐረ መለሳይ ምድረ ደዋር ወነበረ ፩ አውራጃ ወተመደጠ እምሆኖ ወበ ጸሐ ምድረ አንጉት አመ፳ ለግንቦት በ፱ ዓመተ መንግሥቱ
(2) ሠርፀ ድንግል የነገሡበት ዘመን ፲፭፻፶፭ - ፲፭፻፹፬ ዓ. ም.

ፈረ የለም ግለትን ከአገራው ሰው ስለሰማ እርሱ የአሸናፊዎች አሸናፊ የጋይላቶችን ዙፋን አፈራራሽ ስለሆነ ሄዶ እነዚህን ባሮች (አግብርት) ይወጋቸው ዘንድ ከልቡ ቆርጦ ተነሣ።

ስለዚህ ሠራዊቱን ፈረሰኛውንም እግረኛውንም ሰበሰበ ። ከዚያ በግምጋም ሄዶ አገራቸው ደርሶ ሠፈረ ። ባሮቹም ከየአለበት እንደ አንበጣ በርከተው ተሰበሰቡ ። በአንዳደፍ የሠለጠኑ ስለሆኑ (ነዳፍያን) ፈረሰኛም በቅሎውንም ሰጧት እየመቱ ሰፈርም እንዳያደርግ ሰጧት እንስሳውም ውኃ እንዳይጠጣ አደረጉት ። በሰይፍ ቀርቦ ለመዋጋት የማይጠመዱ ሆኑ ። ነገር ግን በሩቁ ተደብቀው ይግቱ ዠመር ። በዚህ ምክንያት ይግም አህመድ ሌላ የመውጫ ደገንነት ስላጣ በተሉ ሸሽቶ ወደ ሠፈሩ በዕፍረት ተመለሰ» (1) ።

ወልደ ሃይማኖት ለማስገበር ከደምቢያ ወደ አገራቸው የመጣውን ግራኝ አህመድን ፊት ለፊት ተጋጥመው ሳይሆን በደፈጣ ጦርነት አሸንፈው አሳፍረው መመለሳቸውን ሲገልጹ በሩቅ ሆነው እየወረወሩ የተዋጉበትን መሣሪያ አይለይም ። በግዕዙ ሰዎቹን “ነዳፍያን ተናዳፊዎች” ተናደፉ ሲል ይነድፉ ነው የሚለው ። ይኸን ዜና መዋዕል ከግዕዝ ወደ ፈረንሳይ የተረጎሙት ሙሴ ኮንቲ ሮሲኒ መሣሪያውን “FROND” ወንጭፍ ብለውታል ። ይኸ ቢሆን ኖሮ ግዕዙ ነዳፍያን በግለት ፈንታ ሰዎቹን ወጻፍያን ባለ፣ ተናደፉ በግለት ፈንታ ወጻፍ ባለ ነበር ። ስለዚህ የሚመስለው በቀስት ነው እየመቱ (እየነደፉ) የመለሱት ።

እሐፊው የግራኝን በዚህ ዓይነት አፍሮ መመለስ ካመለከተ በኋላ ዓፄ ሠርፀ ድንግል ግን በሠራዊት ታጅበው ሊወጉዋቸው በሄዱ ጊዜ ሳይዋጉ እነዚህ ሻንቅሎች ፍጹም ራቁታቸውን የሆኑ ሰውነታቸውን ግማሾቹ ቀይ ጭቃ የቀሩት ነጭ ጭቃ የተቀቡ መጥተው ገቡለት እያለ ታሪኩን ይቀጥላል ። የግራኝ ተሸንፎ አፍሮ መመለስና ዓፄ ሠርፀ ድንግል አሸናፊነት መካከል ምናልባት አንድ በትክክል ያልተጣራ ሁኔታ ይኖራል ። ግራኝ አህመድ በሌላው ጦርነት ላይ ሁሉ እንዳየነው አንድ ቦታ ሊዋጋ ሄዶ በጫካ ብዛት በተራራ ርዝማኔ በመንገድ እጦት ሳይመቸው የቀረ እንደሆነ እንደ አንድ ዳንዴ መሪ ወደፊት ግፉ በለው በግለት ሰውን አያሰጩ ርስም ። ሁኔታውን በጥልቅ አጥንቶ ካመዛዘነ በኋላ አውቆ ውጊያውን ይተዋል ።

(1) እንደ ሁሉ ሊግም አህመድ ወልደ ኢብራሂም በምድረ ደምቢያ ወውለት ዓቢዮሙ ለመለሳይ ዘመለክ ሥልጣን እምባሕረ አፍተል እስከ ባሕረ ደገኖ ሶስ ሰዎች ዜናህሙ እምባሕረ ሀገር ወከመ እተሀበላ መነሂ ፀቢኦቶሙ እምቅድመዝ ኢእምነንግሥት ወኢ እመኳንንት ። ውስተ ጊዜ አስተሐመመ በሕሊናሁ ወመከረ በልቡ ከመ ይፅብም እስመ ወለቀ መዋጋህሙ ለመዋዕያን ወነግቱ መናብርቲሆሙ ለጋያላን ። ወሶቢሆ አስተጋብላ ሠራዊቶ መስተፅዕናን አፍራስ ወሰብላ እግር በበጸታሆሙ ወእምዝ ተንሥላ ወሐረ እንዘ ይጓጉፅ ወበጸኤ ገበ ምድርሙ ገብረ ከተማ ወእሱጊ አግብርት ተጋብሎ እምለፈ ወእምለፈ ወብዝኖሙ ከመ አንበጣ ወኮነ ይነድፉ ቡቅ ሰብላ ወእንስሳ አፍራሰ ወአብቅልተ እስመ ነዳፍያን እሙንቱ በከመ ዘከርነ ቅድመ መመካነሂ ከልእም ለሰፈር ወማየሂ ከመ ይስተቶ ሰብላ ወእንስሳ ከልእም ከመጊ ይጽብም በሰይፍ ሊይትራ ከብም ፲፮ በገጽ አላ እምርጎቅ ቀደሞሙ ወበገቡለ ከዊሙ ይነድፉ ቡቅ ። በዝ ኩሉ ለበ ጋጥላ ጥጌና ተመይጦ እንዘ ይጓጉፅ ከመ ዘይጉይይ ወይይህል ወበጽኤ ገበ ከተማሁ ተገፈር ። ታሪክ ነገሥት ዘሠርፀ ድንግል Historia Regis Sersa Dengel-Conti Rossini ምዕ. 9 ገጽ 114 - 115

ይኸም በጉጃም ምዕራብ ካሉት ግዕዙ እግብርት ከሚላቸው ሻንቅሎች ጋር ያደረገው የግላሰን ሙከራ ከዚህ የዘዴ መስመር አይዘልም ። ሰውን በከንቱ ላለግሰው ጨረሰ የወታደርን ሕይወት ለመቆጠብ አውቆ በተወበት ምክንያት ተሸንፎ አፍሮ ተመለሰ ለግለት ያዳግታል ።

የሆነ ሆኖ ግራኝ አህመድ በአሁኑ ሰዓት ምንም እንኳን ንጉሠ ሁልጊዜ በሕይወት መኖራቸው በዙሪያቸውም ታማኝ ወታደርና ሹማምንት እንዳላቸው የታወቀ ቢሆን በየአውራጃው የተበታተነ ወይም በደፈጣ ጦርነት ሃይማኖቱን ወገኑን የሚከላከል ባይጠፋ በጠቅላላ የአገሪቱ ገዥነት ሥልጣኑም በዚህ ጊዜ ወልደ ሃይማኖት እንዳለው ከዘይላ ባሕር እስከ አርኪቆ ድረስ የተዘረጋና በሥልጣኑ የተደለደለ ገዥ መሆኑ የታወቀ ነው ።

በዚህም ሰዓት ንጉሠ ከዋሰልና ከዓባይ ዳር ምርኮ እግዚአብሔር ከአተረፉ ችው ወዲህ ሠራዊትም ቢኖራቸው ቅሉ ለመማረክ የሚያደባ የግራኝ ብትን ጦር እንዳይወጋቸው ለመከላከል እንጂ ግራኝን ራሱን ወይም ታላላቆቹን የጦር ሠራዊት የሚያዙትን አለቆች ፊት ለፊት እያባረሩ ለመግጠም አቅማቸውም ጊዜውም አይፈቅድላቸውም ። ነገር ግን በታማኝ ጦራቸው እየታጀቡ ግራኝ አህመድ ወይም አስፈሪው ድምር ጦሩ ያለበትን እያሰለሉ እርሳቸው ግን ከዚያ እየራቁ ታማኝና ተቀባይ ወደ ሆነው የክርስቲያን ወረዳ ከትግሬ ወደ ቤገምድር ከቤገምድር ወደ ጉጃም ከዚያ ወደ እማራ ወደ ግድም ከግድም እንደገና ወደ ትግሬ እየተዘዋወሩ ስለሚሠወሩ ግራኝም የርሳቸውን ዱካ እንደ ሐረግ እየተጠማዘዘ ማባረሩ ስለሰለቸው ደምቢያ ላይ ከትም በማረፍ ሌላ በጋብቻ የማግባቢያ ዘዴ ይፈልግ ገና ጦር ።

ስለዚህ ግራኝ አህመድ ንጉሠ ነገሥቱን መግደልም መማረክም ስለአቃተው የእርሳቸውም በዚህ ዓይነት በሕይወት መኖር ለአገዛዙ ሳንክ ስለሆነበት ከንጉሠ ነገሥቱ ጋር በፖለቲካ ጋብቻ ተዛምዶ አገሪቱን ለመግዛት ጋብቻ መጠየቅን ታሪክ ነገሥቱ ያረጋግጣል ። ለጋብቻው ጥያቄ የእምቢታ መልስ በመጣለት ጊዜ በንዴት ያለውን ጦር ባዲስ ኃይል በመቀስቀስ ብዙ ጉዳት በንጉሠ ላይ ሲያደርስ በሚቀጥሉት ምዕራፎች እናነባለን ።

ምዕራፍ ፺፮

ግራኝ አህመድ ከዓፄ ልብነ ድንግል ልጅ ጋር ለመጋባት ጠይቆ ንጉሠ እንዳልተቀበሉት (፲፭፻፴፩ ዓ. ም.)

ዓፄ ልብነ ድንግል ምንም እግዚአብሔር በዘመናቸው ይኸን የግራኝን ወረራ ቢያመጣባቸው በዘመናቸው ካሻሻሉት ነገር ውስጥ እንደኛው የጋብቻ ነገር ነው ። ከርሳቸው በፊት የነበሩት ነገሥታት የግራ ባለቤት የቀኝ ባለቤት እያሉ ሁለት ሴት ያገቡ የነበረውን እርሳቸው በዘመናቸው እንደ መልካም የክርስቲያን ንጉሥ ባንድ ሴት በንግሥት ሰብለ ወንጌል ተወሰነው በዚህም መጻሕፍት ሁሉ እንዳመሰገና

ቸው ከዚህ ተያይዞ ዓይ ልብን ድንግል ከእቴጌ ሰብላ ወንጌል ፡ ፈቅጦርን ፡ ገላው ዴዎስን ፣ ያዕቆብን ፣ ሚናስን ወንዶች ልጆችና ታያድራ ፣ ወለተ ቅዱሳን ፣ ሰበነ ጊዮርጊስ ፡ አመተ ጊዮርጊስ የሚባሉ ሴቶች ልጆች መውለዳቸው ፡ በዚህም ምክንያት ብዙ ካገቡት አባቶቻቸው ባንዲት ሴት በሰብላ ወንጌል የተወሰኑት እርሳቸው ዘርና ተወላጅ በማበርከት ረገድ መብለጣቸውን ከዚህ በፊት አመልክተናል ።

እነዚህ ሁሉ በዚህ የጦርነትና የመከራ ዘመን ከአባታቸው ጋር ሳይለያዩ አብረው ይኑሩ ወይም ሴቶቹና ሕፃናት ከባለቤታቸው ከእቴጌ ሰብላ ወንጌል ጋር ግራኝ ሊወጣበት ወደማይችለው ወደስሜን ወይም ወደ ደብረ ዳም ተራራ ወጥተው ይቀመጡ አይታወቅም ። ነገር ግን ወደፊት የፈቅጦርን ሲዋጋ መሞት የሚናሰን ከጦርነት ላይ መማረክ ስለምናነብ የተሩት ቢቀር ለውጊያ የደረሱት ወንዶቹ ካባታቸው ጋር ሆነው ከግራኝ ጦር ጋር ከመከላከል ላይ ይገኛሉ ማለት ነው ።

ከዚህ በፊት እንዳመለከትነው ግራኝ አህመድ ዓይነተኞቹን የኢትዮጵያ አውራጃዎች ሁሉ ወርሮ በያለበት ሹማምንቱን ሹሞ እያሰገበረ ገዥነቱ ከተመሠረተ ለት በኋላ የንጉሡ በሕይወት መኖር ለክርስቲያኑ ሕዝብ ተስፋ ለርሱ እገዛዝ ግን ሳንክ ስለሆነበት አባሮ ለመያዝ ፈትኖ ስለአልተሳካለት ባደረገው ጦርነት ለመግደልም ለማስገደልም ስለአልቀናው በመጨረሻ እኝህን ንጉሥ በጋብቻ በአማችነት ሊማርካቸው ፈልጎ በነገሡ በጃጃኛ ዓመት ላይ “ልጅህን ዳርልኝና በመከላከልኝን ፍቅር ይሁን ይኸን እምቢ ያልክ እንደሆነ አምልጠኸኝ የምትሄድበት ቦታ የለም” ብሎ ዛቻ የተንተራሰ ልመና አቀረበላቸው (1) ።

ግራኝ አህመድ ይኸን የጋብቻ ጥያቄ ያቀረበላቸው ከይምቢያ ወደ ጉጃም ሄዶ እነመርጡለ ማርያምን አቀጥሎ በመስከረም ወር ደብረ ገሊላን ከበዘበዘ በኋላ በግንቦት ፳፫ ቀን ወደ ደዋሮ ሄዶ በስምንተኛው ወር ከተመለሰ በኋላ በአንጎት (በዋግና በአሸንጌ አካባቢ) ሳለ መሆኑን የታሪኩ ጽሑፍ ያወሳል (2) ።

ወደ ኢትዮጵያ ከገባ አንገሥቶ እስከ አሁን ድረስ ከቀድሞ ሚስቱ ከድል ወንበራ በቀር ምናልባትም ከሌሎች ከአዳልና ከሰማጌ ከዓረብ ዕቅባቶቹ ሌላ የተክለ ሃይማኖትን ሚስት ፡ የሐድያውን ገራድ ልጅ ፡ የመዘጋውን የሱልጣን መከተርን ልጅ ሦስት ሴቶች ማግባቱን አንብበናል ። ሲያገባም በፖለቲካና በእስተዳደር በእገዛዝ ረገድ ያለውን የፖለቲካ ጥቅም በመመልከት እንጂ የሴቶቹ ውበትና ቁንጥር እየማረከው በዚህም ረገድ የገጋ ፍትወቱን ለማስደሰት አለመሆኑ የታወቀ ነው ።

እስከ አሁንም ያገባቸው ባንዳንድ አውራጃ በሐድያ ወይም በመዘጋ ግዛት ዘሩን ለመትከል እንጂ በጠቅላላው በኢትዮጵያ ላይ ላለው የገዥነት ምኞቱ ከሐድ

(1) ወበጃጃ ዓመተ መንግሥተ ለእኩ ወእቱ መለሳደ ጋበ ንጉሥ እንደ ይባል “ሀበጊል ወለተከትኮ ነኒ ብእሲተ ወንግቦር ፍትረ ወለእመ ኢገበርከ ዘንተ ነገረ አልዎ ጋበ ዘታመስጠኒ” ታሪክ ነጻ ሥጥ ፲ጽ ፡ ፱፻
 (2) ጽሑፈ ታሪክ ቤተ መጻሕፍት የሚገኝ ገጽ 119

ያና ከመዘጋ ዛጋባቶች መጋባቱ ምንም ያህል ሊጠቅመው አይችልም = የተክለ ሃይ ማናትንም ሚስት ማግባቱ ምንም እንኳ ሴትየዋ ከዓይ ልብን ድንግል ጋር ዝምድና ቢኖራት በዘሩ ርቀት ምክንያት በዚህም ላይ ከምርኮ ላይ ተይዛ በግድ የተገባች በመሆኗ ከገባች በኋላ በግዴታ ጭምር ምንም ከግራኝ ጋር ተዋሕዳ ብትቀመጥ በዚች ሴት ጋብቻ ምክንያት ተስቦ የገባለት ነገድና ወረዳ መኖሩን አላነበብንም = የቅርብ ዘመዷ አይበስ ለሐይ እንኳን ከገባለት በኋላ ሃይማኖቱን ክዶ መስለሙ ጸጸት ሆኖበት ለግራኝ በገባ በሦስተኛው ወር አምልጦ ወደ ንጉሠ እንደተመለሰ ያነበብነው ትዝ ይለናል = የልብን ጥልቃዊ እምነትና ምኞት ኃይልና ጋብቻ ብቻቸውን ለደመስሶ አይችሉም = ይኸን በመሳሰለ ድለላ አቅዋማቸውን የሚለዋውጡ በፍጥረታቸው እንደነ አናንያ አድር ባዮች የሆኑት ብቻ ናቸው =

የሆነ ሆኖ በርሱ አስተያየት ከሁሉ ይበልጥ የንጉሠ ነገሥቱን ሴት ልጅ ማግ ባት ከጦር ሠራዊቱና ከኃይሉ ጋር ተደራቢ መሠረት እንደሚሆን ስለሚያስብ እላይ ያነበብነውን ዛቻ ያለበት የጋብቻ ልመና ወደ ንጉሠ ለመላክ ተገደደ = የል መናውም አኳኋን ምንም እንኳን ንጉሡን በመጻፍ ውስጥ ጨብጦ ያልያዛቸው ቢሆን “ያንበሳ ልመና ጋማ ይዞ” ከሚባለው ጋር ይመሳሰላል =

በዚህ የጋብቻ ገመድ ንጉሡን ስቦ በሥልጣኑ ውስጥ ለማስገባትና ምዕመናኑ ሕዝብ በየጫካው በየተራራው የሚከራከረውም ንጉሣችን ከግራኝ ተጋብተው ከታ ረቁ እኛም እንግባ እንታመን እየገበርን፤ ግር ብሎ በመንፈሱ እንዲረታለትና የበላይ የገዥነት ሥልጣኑን እንዲያውቅለት ነው =

ነገር ግን ንጉሠ ነገሥቱ ዓይ ልብን ድንግል ምንም ቢሸነፉ ኃይላቸውም ቢመ ነምን ቅሉ እንደ ሐድያውና እንደ መዘጋው ባላባቶች አይደሉም = ከላይ ከዳዊት ከሰሎሞን ዘር በመውረዳቸው የሚመኩ የቅርቦቹ የነዘርዓ ያዕቆብ : የነበላይ ማር ያም የልጅ ልጅ የናዖድ ልጅ በመሆናቸው የሚኮሩ የመላዋ ኢትዮጵያ ጌታ ለመሆን ከእግዚአብሔር መቀባታቸውን የሚያምኑ ስለሆኑ የዚህ ሁሉ ስሜት በዚህ በመከራውና በጭንቁ ሰዓት ከአላባቸው ሊጠፉ አልቻሉም = ይኸን ስሜት እላይ እንዳልነው የመድፍ ጥይት ያዳዲስ ነፍጥና የጠላት ወታደር ብዛት ዘወትር የመሸነፉ ዘወትር የመሰደዱ መከራ ሊሠርዘው አልቻሉም =

ግራኝ እህመድ በሩቁ በታላቁ በቱርክ መንግሥት በቅርቡ በግብፅና በዘቢድ በአደን ፓሻዎች መደገፉን ባጠገቡ ከባሕር ማዶ የመጡት የቱርክና የፋርስ የሕን ድና የዓረብ ወታደሮች የኃይሉ መሠረት መሆናቸውን እነሱም በወታደራቸው የማይበገሩ መሆናቸውን ቢያውቁም : የራሱን የግራኝን ጨካኝነቱን ተንኮሉን ዘዴ ውን ገብዝናውን በጠቅላላው ለሁን ያለበትን ያሸናፊነት ደረጃ ከማንም ይበልጥ ቢገነዘቡትም : በዚያው አንጻር የርሳቸውን መጻክም የጦር ሠራዊታቸውን መመ ንመን የአብዛኛውን ሕዝብ ለግራኝ መግባት በትክክል ቢረዱትም : ለርሳቸው ሲረዱ ተስፋ የሰጡት በወጠት ዝምድና ይኸን የጦርነት እሳት በበለጠ እንዲንቀ ለቀል ያደረጉት ፖርቱጋሎች ድምፃቸው ቢጠፋም ከጸናው እምነታቸው ሊነቃነቁ አልቻሉም = እዚህ ላይ የመንፈሳቸው ታላቅነት በግልጽ ይታያል =

በዚህ ሁሉ ችግርና ተስፋ አስቆራጭ ሁኔታ ላይ የሚገኙት ንጉሠ ነገሥት

ሴት ልጃቸውን ለዚህ ለጨካኝ ጠላታቸው ድረው ኢትዮጵያ የግላቸው አገራቸው መሆኗ ቀርቶ የጋራ አገዛዝ ወይም ሰላም ከማግኘት ይልቅ የንጉሠ ነገሥትነት ክብራቸውን እንደተገናኝቶ መከራውን ለመቀበል ወይም ለመሞት ስለወሰኑ ከግራኝ ዘንድ ከዛቻ ጋር ለተወረወረው የጋብቻ አሳብ ሳያወላውሉ እንደዚህ ሲሉ ቁርጠኛ መልስ ሰጡ ። «አንተ አረመኔ ሆነህ እንደምን አድርጌ ልጄን እሰጥሃለሁ ። ይኸን አድርጌ ባንተ እጅ ከመውደቅ እንደ ኃይሉ ምሕረቱ በበዛው ለደካሞች ኃይልን ለኃይለኞች ድካምን በሚሰጠው በእግዚአብሔር እጅ መውደቅን አመርጣለሁ» (1) ።

መጅም ግራኝ አሀመድን “አንተ አረመኔ ስትሆን ልጄን ላንተ እንዴት እድራለሁ” ሲሉ የግራኝ አረመኔነት ሕዝብ መፍጀትና የጭካኔው አድራጎት ነው እንጂ በእግዚአብሔር የሚያመልክ ከአረመኔነት ውጭ ነው ። በዚያን ጊዜም በዛሬ ውም አጻጻፍ አረመኔ ተብሎ የሚጠራ ባንድ አምላክ ሳያምን አምላክ በፈጠረው ሥነ ፍጥረት በፀሐይ በጨረቃ በእንስሳ የሚያመልክ ነው ።

ይሁን እንጂ ቀድሞ ባንድ እግዚአብሔር የማያመልኩት በብዙ አማልክትና ጣዖት የሚያምኑት የግሪክና የሮማውያን ተወላጆች ከነርሱ ውጭ የሆነውን ሕዝብ ሁሉ “ባርባር - አረመኔ” ይሉት እንደነበረው ከቀድሞው ዝምሮ አይሁድ ክርስቲያን እስላም ሁሉ የየግሉን እምነት በማጽደቅና በማሞገስ የቀረውን እንደ አረመኔ መቁጠሩ የተለመደ ስለሆነ አሁንም ዓፄ ልብነ ድንግል ግራኝን እንደ አረመኔ የቆጠሩት በሃይማኖቱ ሳይሆን በተግባሩ ይሆናል ።

የሆነ ሆኖ የዓፄ ልብነ ድንግል ቁርጠኛ መልስ ለግራኝ ከደረሰው በኋላ የአለውን ኃይል እንደገና ቀስቅሶ በንጉሡና በቤተ ሰባቸው ላይ ከፊተኛው የበለጠ የጦርነት አደጋ ማውረዱን ወደፊት እንመለከታለን ። ይኸውም ሆኖ በጦርነት እንደተለመደ ቢያሸንፋቸውም ቢያሳድዳቸውም እንደገና ልጃቸውን ለመግደል ሌላውንም ለመማረክ ቢችልም እርሳቸውን ግን ቢያሸንፋቸው እንጂ በምርኮ ይዞ ወይም በጋብቻ ወጥመድ ጠልፎ ፈጽሞ ሊያዋርዳቸው ሃይማኖታቸውንም ሊያስለውጣቸው አልቻለም ። እንኳን እርሳቸው ሊለውጡ በበታቸው ያለውም ሕዝባቸው ምንም የመከራና የሞት ሥቃይ ቢበዛበት ሃይማኖቱን እንዳይለውጥ ከዚህ ቀጥሎ ባለው የሥላሴ ቅኔ አስጠንቅቀዋል ።

- ኢትዮጵያ ስሞ ለኢየሱስ ዘሐመ ወሞተ በእንቲአከሙ ።
- እንዘ ይክፀዋ ለንጽሕት ደሙ ።
- ከመ ትኩኑ ውሉዶ ወመዋርስቲሁ አንትሙ ።
- እመኔ አረሚ ጺወወክሙ ወለእመኔ መጥባሕት አሕመመክሙ ።
- ፍዳ ግፍዕ ይጸንሕ ለከሙ ። (2) ።

(1) ንጉሥነ ሚጠሎቱ እንደዘደባል “እርዳታ በከእንዘ አረግጧለንተ፣ ወይንይወኔ ወዳቅ ውስተአደ እግዚአብሔር እም አደቅ ውስተ እደከ ። እሰሙ በከመ ፅበዩ ከግሁ ብዝን ምሕረቱ ። ይሁብ ኃይል ለድኩግን ወድካሙ ለጽኑአን ። ታሪክ ነገሥት ገጽ 93 ። ጥቅሱ የተወሰደው ከዳግት መዝሙር 7518 - 11 ። 1451 14 ነው ።

(2) መጽሐፈ ቅኔ - መልአክ ብርሃን አድግሎ የሰበሰቡት ገጽ 236 ።

ምዕራፍ ፺፰

የጦርነትና የመከራ ጽናት - የአቤቶ ፈቅጦር ሞት ሚያዝያ ፲፬ - የአቤቶ ሚናሰ መግረክ ግንቦት ፳፭ ቀን ፲፮፻፴፩ ዓ. ም.

ገራኝ በዛቻ ልጅዎን ያጋቡኝ ብሎ ከጠየቃቸውና እርሳቸው ደግሞ ስድብ ጨምረው ላንተ ለእረመኔ እንደምን እሰጣለሁ ብለው ከመለሱት በኋላ ከግራኝ በኩል የጦርነቱን በጋደል መቀስቀስ እንጂ ንጉሠ ነገሥቱ ሰላም እንደማይጠብቁ የታወቀ ነው።

ስለዚህ ከዚህ ጊዜ ገምሮ የሆነውን የጦርነትና የመከራውን ሁኔታ ባጭሩ ግዕዝኛው ታሪክ እንደዚህ ሲል ከጋብቻው እምቢታ አከታትሎ ያመጣዋል። «በዚያን ጊዜ በንጉሠና በሠራዊቱ ታላቅ መከራና ብዙ ሰደት ረገብና ጦርነት ደረሰ፤ ቀጭኑ እቡበከር በመንገድ በድንገት ሚያዝያ ፮ ቀን በዕለተ ረቡዕ በሕግ ማት ሰሞን ተዋጋቸው። አዛዥ ተክለ ጊዮርጊስና አዛዥ አምጋ፤ ሚካኤልና ጻረ ጉት፤ ያዕቆብና ጋድ የቢዘኑ ተወላጅ የደብረ ሰማዕቱ መምህር አባ ተንሥእ ክርስ ቶስ ዓመተ ልዑልና ሌሎችም ሞቱ። ጊዴዎንና የንጉሠ አማት የዲት ከብዙ ሠራዊት ጋር ተማረኩ ቀጥሮ የለለው ገንዘብ ጠፋ» (1)። ብሎ የጦርነቱን አኳኝን ዓረብ ፋቂህ አስለምዶን እንደነበረው ሳይዘረዝር ባጭሩ በሚያዝያ ስድስት ቀን ባልጠረጠሩበት ሰዓት ድንገት ቀጭኑ እቡበከር በመንገድ ደርሶ ወይም አድፍጦ ጠብቆ በመዋጋት ይኸን ያህል የቤተ መንግሥትና የቤተ ክህነት ሰው ፈጅቶባቸዋል ማለት ነው።

ISIC

በሹም ሽሩ ላይ እንዳነበብነው ከቤገምድር ገምሮ መላውን የአማራና የላ ስታ አገር የተሾመው እቡበከር ነው። ክርሱም ጋር ያገር ተወላጆቹ የበለው ነገ ደች ከሹማምንቶቻቸው ከሹም መሐመድና ከሹም ሹክር ጋር መደልደላቸውን ያነበብነው ትዝ ይለናል። ስለዚህ በነዚህ በውስጥ አወቆቹ በበለው ነገዶች ጥቆ ማና ትጋት ቀጭኑ እቡበከር ወዲህ ዋና ተዋጊ ወዲህም አገረ ገዥነቱ የራሱ በመሆኑ ምናልባትም በሕግማት ጾም ሰውነታቸው በደከመበት ሰዓት አድብቶ በዋናው ሠራዊት ላይ ከፍ ያለ የግዳይና የምርኮ አደጋ ጥሎ ንጉሠ ለጥቂት አምልጦ ዋል ማለት ነው።

ይኸን መጽሐፍ ከሥር ገምሮ እያነበበ እስከዚህ ምዕራፍ የደረሰ አንባቢ እቡበከር ቀጭኑ ማን መሆኑን እንደማይዘነጋው አምናለሁ። ገና ከ፲፪ ዓመት በፊት ራስ ደገልሃን አዳል ዘምቶ እናቱን ጭምር ማርኮ የተመለሰ ጊዜ ከግራኝ ጋር

(1) ወአማ ኮነ መከራ ዓቢይ ወስደት ብዙን ላዕለ ንጉሥ ወሠራዊቱ ረሀብ ወተይናት ወጸብሎ ተጭን እዐከር በፍናት እንተ ኢተሐዘቡ አመ ፮ ለሚያዝያ ወዕለቱ ረቡዕ ሰሞን ሕግማት ወሞቱ አዛዥ አምሐ ወሚካኤል ወዳረጉት ወያዕቆብ ወጋድ ወአባ ተንሥእ ክርስቶስ ዘቢዘን መምህር ዘደብረ ሰማዕት ወዓመተ ልዑል ወካልኦን ብዙንን = ወተደወደ ጊዴዎን ወየዲት ሐማተ ንጉሥ ወብዙንን ሠራዊተ ንጉሥ ምስሌሆመ = ንዋይጊ ጠፍኦ ዘዓልጦ ጉልቀ = ታሪክ ነገሥት ገጽ 93 = ረጅ ባሉት ያሰተመው ገጽ 329 =

እስከ ደዋሮ ተከታትሎ መጥቶ ከደገልሃን ጋር ተዋግቶ እናቱን በውጊያ ያስጣለና በዚህ «አሸናፊ ልጅ ለሕዝቡ ለከላከል ተነሣ፣ ተጋዳዪ ልጅ የሕዝቡን በደል ከፈለ» ተብሎ የተገጠመለት ነው።

በምዕራፍ ፵፫ ላይ እንዳነበብነው ወደ ክርስቲያኖቹ ዞሮ እየወጋ ያናደደውን የታገግውን ተከለ ሃይማኖትን ግራኝ “ከነሕይወቱ ማርከህ ካላመጣህልኝ ጉብዝ አልልህም” ብሎት ሄዶ ማርኩ ያመጣበትን ታሪክ አንብበናል። በተረፈ ቀጭኑ አቡበከር በየቦታው የሠራው በየምዕራፉ ተጽፏል።

እላይ እንዳነበብነው ግራኝ አህመድ ከሦስት ዓመት በፊት ሰሚንና ወገራን አስገብሮ በደምቢያ የነበረ ጊዜ ሹመት ሲደለድል ከቤገምድር ዠምሮ የላስታንና የሰቆጣን የዋግን ግዛት እንደሰጠው አንብበናል። ስለዚህ ግራኝ አህመድ የፃዱ ልብነ ድንግልን የጋብቻ እምቢታ ከሰማ ወዲህ በል እንግዲህ አንገሮቹን አርሰኝ ብሎ አዞት ይሆናል። ነገር ግን ንጉሡ ስላመለጠ የግራኝ አንገሮች በሙሉ ለርስ አልቻለም።

ከዚህ በላይ በጦርነት ከሞቱት ውስጥ አዛዥ ተከለ ጊዮርጊስ ግርማ ዠን ከሚ ባለው ጋር ግራና ቀኝ አዛዦች ከነበሩት አንዱ ሳይሆን አይቀርም። እምሐም ከአ ዛዥ የናዳብ ጋር የጥን ደረቦች ሹም የነበረ ነው (1)። እርሱም ከዚህ በፊት ከሰ ይፋ ጋር ሆኖ በደዋሮና በሌላም አውራጃ ብዙ ጊዜ ተዋግቷል። በተምቤንም ከፋ ኑኤል ጋር ሆኖ መገጋታቱን ከሦስት ዓመት በፊትም ፋራታሃም የሚባለውን የግራ ጃን የጦር አለቃ መግደሉን አንብበናል። ዳረጉት ያለው ይሀርጉት (ደሀር ጉድታ) የሚባለውን ነው። እርሱም በባሌ በጋፋት በዳሞት በቤተ እምሐራ ሲዋጋ የኖረ ነው። ከሽምብራ ኩሬ ጦርነት ወዲህ ንጉሠ ነገሥቱ ወደ ዋስል መጥተው የተቀ መጡ ጊዜ ወደ ዋስል የሚያስገባውን ፫ በር በታላላቅ የጦር አለቆቻቸው በአዛዥ ደገልሃንና በራስ ነቢያት ያስጠበቁ ጊዜ ሦስተኛውን በር ያስጠበቁት በደሀርጉት ነበር። እንግዲህ እስከዚህ ጊዜ ድረስ እነዚህ ሁሉ ካለፈው የጦርነት ወቅት ከምር ኮና ከሞት ተርፈው ለጌታቸውና ላገራቸው በታማኝነት ሲያገለግሉ ኖረው አሁን ከአቡበከር ቀጭኑ ጋር ሲዋጉ ሞተዋል ማለት ነው። ዝርዝሩን ብናጣው ነው እንጂ እነዚህ ሁሉ ታላላቅ የጦር አለቆች የሞቱት ታላላቅ ጦርነት ተደርጎ ብዙ የጃግን ነት ሥራም እንደተፈጸመ የታወቀ ነው። ከነዚህም ጋር ዓመተ ልዑል የተባላቸው ከንጉሣዊ ቤተ ሰብ እንዲቷ ከቢዘኑ ተወላጅ ከደብረ ሰማዕቱ መምህር ከአባ ተን ሥሐ ክርስቶስ ጋር መሞቷን ሲያመለከተን የሞተችበትን ምክንያት እይገልጽም። ምናልባት እስከአሁን ድረስ ዓረብ ፋቂህም ታሪክ ነገሥቱም የሴት ተዋጊ ጠቅ ሰው አያውቁምና የራሷና የወገኖቿ ጥቃት ተሰምቷት ሴትየዋ እንደ ወንድ ስት ዋጋ ሞታ ይሆናል። እንደዚሁም የንጉሡ ያዪ ልብነ ድንግልን የሚስታቸውን እናት የዲት የሚባሉትን ከጌዴዎንና ከብዙ ሀብት ጋር መግረካቸውን ሲገልጽልን ጌዴዎን የየዲት ባል የእቴጌዪቱ አባት ወይም የእንጅራ አባት መሆን አለመሆኑን አያውላም። አብዛኛ ጊዜ ጌዴዎንና የዲት በመጽሐፍ ቅዱስ መሠረት የሚጠ

(1) Liber Axum-Conti-Rossini 78 41

ሩበት ፈላጎቹ ናቸው ። እቲጌዪቲ ከሰሜን ባላባት እንደሚወለዱ እንብበናል ። ስለዚህ ጌዴዎንና ዮዲት ከላይ የፈላሻ ተወላጅነት ኖርአቸው በኋላ ክርስትና ተነሥተው ከንጉሠ ተጋብተው እንደሆነ እይታወቅም ።

ይኸም ሁሉ ሆኖ ግራኝ በዚህ በተደረገው ጦርነት ባገኘው ድልና ምርብ በአስገደለው ሹማምንት ብዛት ተደስቶ በንጉሠ ነገሥቱ ላይ የሰነዘረውን አዲስ የቀጣ ጦርነት አላቆመም ። እነአዛዥ ተክለ ጊዮርጊስ እነ ደሀርጉት በሞቱ በስድስተኛው ቀን በሚያዝያ ፲፪ ቀን ገራድ ኡስማን ከበኩር ልጃቸው ከፊቅጦር ጋር ተዋግቶ በጦርነቱ ፊቅጦር ከዮናዳብ ከክፍሎ ከዮሴፍ ከዓምዱ ከሳል ወናግ ጋር ሞተ የሚሉ ከፍ ያለ የኅዘን መርዶ ደረሳቸው (1) ።

ከዚሁ አካታትሎ አሚር ኡመር የሚባለው ፊቅጦር ከነጻደኞቹ በሞተ በሁለተኛው ወር በግንቦት ፳፭ ቀን ራሳቸውን ገጥሞ ወጣቱ ልጃቸው ሚናስ ተማረከ ። በዚህ ጦርነት ፅዝቦ የሚባለው የውስጥ የእልፍኝ አሸከሮች አለቃ ፡ ግራ ጌታ ጊዮርጊስ ፡ ባሕርይ የማርታ ልጅ ከብዙ ሌሎች የክርስቲያን አለቆች ጋር ሞቱ ። ግማሾቹም እየተማረኩ ተሸጡ ። ግዕዝኛው ታሪክ ነገሥት ይኸን ቃል ከጻፈ በኋላ መደም ደሚያውን «በሠራዊቱ መማሪክና በልጁ መያዝ ንጉሡን አጥብቆ ኅዘን ተጫነው ይኸም ሁሉ የሆነው በዋግ ውስጥ ዛታ በሚባለው ሥፍራ ነው» ይላል (2) ።

ስለዚህ ኃያላን የጦር አለቆቹን ገራድ ኡስማንን አቡበከር ቀጢንን ፡ ኤሚር አሙርን በየበኩላቸው ልኮ ውጊያውን በጌላህና በጥድፊያ ይዞ ንጉሡን አሳይ ለመያዝ የዛቸውን ቃል በሥራ ለመፈጸም እንዳሰበ ይታወቃል ። ይህን እንጂ ምንም የበኩር ልጃቸው ፊቅጦር ቢሞት የቀሩትም ከብዙ ሀብትና ከወለዱት ልጃቸው ከሚናስ ጋር ቢማረኩ ዋናው የተፈለገው የርሳቸው የንጉሠ ነገሥቱ እጅ አልተገኘም ።

በንጉሡና በወገኖቻቸው ላይ አደጋ የጣለው የመዝመሪያው ጦርነት የተደረገው ሚያዝያ ፮ ቀን ረቡዕ በሰሙኑ ሕማማት መሆኑን ታሪክ ነገሥቱ ገልጿል ። የግራኝ ጦር በሌላውም ቀን ቢሆን በዚህ ዘመን አለመቻሉ ግልጽ ቢሆንም በተለይ ረቡዕን የሕማማትን ቀን የመረጠበት ምክንያት ምናልባት በዚህ በሕማማት ሳምንት ክርስቲያኖች እስከማታ ድረስ እየጸሙ እህል አይቀምሱም በዚህ ጊዜ ብንገጥማቸው በረሃብ ይክመው እጃቸውም ለውጊያ ይዝላልና በቀላሉ ይሸነፋሉ የሚሉ የምክር አሳብ ይኖርበት ይሆናል ።

እውነትም በሌሎች ባለፈ ጦርነቶች ጊዜ ያልተገኙ ውጤቶች በዚህና ተከታትሎ በፋሲካ ማግስት (ሚያዝያ ፲፪) በተደረገው ጦርነት ለግራኝ ተገኝተውለታል ። ላይ ልብን ድንግልም የፊቅጦር ሞትና የሚናስ መማሪክ ከመቸውም የበለጠ ታላቅ የአደጋ በትር መሆኑ እይጠረጠርም ። በዚህ ምክንያት ነው ታሪክ ነገሥቱም ባዮሩ «ውተዳደቆ ኅዘን - ኅዘን ተጫነው» ሲል ያነበብነው ።

(1) ወበውእቲ ጊዜ በጽሐ ለንጉሥ ዓቢይ ኅዘን ወሞተ ወልዱ ዘበኩሩ ፊቅጦር
(2) ወተዳደቆ ኅዘን ለንጉሥ በተዓውወተ ሠራዊቱ ወተእገዛተ ወልዱ ። ዝ ኮነ በምድረ ዋግ ዘታወ መይ ዛታ ። ታሪክ ነገሥት ገጽ 93 ። ረእ ባሉት ያላተመው ገጽ 329-330 ።

የፊትመር ገዳይ ገራድ አስማን ባለፉት ምዕራፍች እንደምናስታውሰው ንጉሠ ነገሥቱ በተሸነፉባቸው በሽምብራ ኩራና በዋሰል በወገራ በሰሜን ብዙ ጦር ነቶች የተካፈለ ከወዚህ አባስ ጋር ሆኖ በሠራዬ ተስፋ ለውልን የወጋ እርሱ ነው። ይኸን ሰው ወደፊት ዓፄ ገላውዴዎስ ተዋግተው ሲያሸንፉት እንመለከታለን።

ምዕራፍ ፲፱

የኤሚር ኡመርና ያሂ ልብን ድንግል ጀኛው ጦርነት (፲፭፻፴፩ ሰኔ ፲፯)

የኡመር ባንድ ተራ ሰው እጅ ተወግቶ መሞት (፲፭፻፴፪ ዓ. ም.)

ኤሚር ኡመር ግንቦት ፳፭ ቀን ከዓፄ ልብን ድንግል ጋር ተዋግቶ ማሸነፍ ሚናሰን መማረኩ እነዕብራን እነግራ ጌታ ጊዮርጊስን መግደሉ አልበቃውም። ዋናው የግራጅ አህመድ ዓላማ ንጉሠ ነገሥቱን መማረክ ወይም መግደል ስለሆነ ንጉሡ ከዋግ ወደ ሰለዋ በሸሹ ጊዜ ተከታትሎ ሃይ በሰኔ ፲፯ ቀን እንደወጋቸው ታሪክ ነገሥቱ ያረጋግጣል። ከዚህ አያይዞ በሰላዋ ኡመር ደርሶ የወጋቸው ጊዜ ከጥቂት ወታደር ጋር አምልጠው ወደ ጸለምት ሃይው ባንድ ጭልምፍራ (ጽልምፍራ) በሚባል ተራራ መቀመጣቸውን፣ ከዚያም ያገሩ ጌታ ኢዮራም ካንድ እስላም ጋር ተባብሮ በሐምሌ ፲፬ ቀን እንዳሳደዳቸው፣ ከዚያ በእግዚአብሔር እርዳታ የተከዘነ ወንዝ በእግር ተሸጋግሮታል። ታቦር በሚባለው በሸፊ ውስጥ ከፍተኛ በሆነ ተራራ እንደከረሙ አከታትሎ ያመጣና በነገሡ በ፴፪ኛው ዓመት እግዚአብሔር ድልን ሰጥቷቸው በመስከረም ፳፯ ቀን (፲፭፻፴፪ ዓ. ም.) አህመድ ዲንን መግደላቸውን ከዚህ አያይዞ በጥቅምት ፩ ቀን ከዋናው አሳዳጅ ባላጋራቸው ከኡመር ጋር ተጋጥመው ይኸው ኡመር በጦር ተወግቶ መቁሰሉን ከአመለከተ በኋላ ከዚህ አያይዞ ኡመር እንደቆሰሰ ሳይሞት ከደምቢያ ወደሸፊ ሃይ ከዚህ በፊት ሳይቃጠሉ ተርፈው የነበሩትን የመጥበቢላን ቤተ ክርስቲያን በታኅሣሥ ፲ ቀን፣ የጉትማንን በታኅሣሥ ፲፭ አቃጥሎ እንደ አጠፋቸውና ብዙ መነኩሳት እንዳለቁ ከዚያም የከብርቶን የደብረ ኮርቤን አብያተ ክርስቲያን ዘርፎ ወደ ሸፊ ተመልሶ ከዚያ ወደ በለይጤና ሃይ እንደቆየ እግዚአብሔር ኃይሉን ያሳየው ዘንድ ከሚስቱ ጋር አልጋ ላይ በተኛበት ሰዓት አንድ ሰው ያልታወቀ ደህ ገብቶ ሆዱን ስንዝር እስኪሞላ ድረስ በሾተል ቀዶ እንደገደለው ያረጋግጣል (1)።

በዚህ አተራረክ ላይ ኡመር ዓፄ ልብን ድንግልን ከዋግ (ላስታ) ወደሰለዋ ከሰለዋ ወደ ጸለምት ወደሸፊ በማሳደድ እየወጋ አሸንፎ በመጨረሻ ከጥቂት ሰዎች ጋር ሸፊ በሚገኘው ከፍ ያለ ተራራ ከተቀመጡ በኋላ በመስከረም ፳፯ ቀን ፲፭፻፴፪ አህመድ ዲንን ለመግደል የቻሉት በምን እኳኋን ከሸሸቱ አንስራርተው ምን አዲስ ኃይል አግኝተው እንደሆነ ታሪክ ነገሥቱ ሳይገልጹ መቅረቱ የታሪኩን ጉዳይነት ያሳያል። ከዚህ አከታትለው ባለፈው ዓመት በግንቦት ፳፭ በሰኔ ፲፯ በሐምሌ ፲፬ ቀን ከአውራጃ ወደ አውራጃ ያሳደዳቸውን ኡመርን በዚህ ዓመት

(1) ረንወ አቶ. ነጻዩ . . . ውለቲስ ነጻዩ ቦሌ ኃብሁ . . . መሪዝ መልልተ ገንብርቱ ወሰጠሙ መጠን ሰዝር . . . ታሪክ ነገ. ገጽ 331።

በ፲፮፻፴፪ ዓ. ም. በሁለተኛው ወር በጥቅምት ፳ ቀን ጦርነት ገጥመው ሊያቆሱሉ የቻሉበት ኃይል ለጊዜው በግልጽ አይታይም ።

መቼም በ፲፮፻፳፬ ዓ. ም. ዋሰል ላይ በ፲፮፻፳፯ ዓ. ም. ዓባይ ላይ ሊግርካቸው ተጣጥሮ ሳይሳካ ከቀረ ወዲህ ግራኝ አህመድ በጥብቅ እርሳቸውን የመከታተሉን ጉዳይ ችላ ብሎ ሌሎቹን ያልተያዙትንና ለሥልጣን አሜን ብለው ያልገበሩትን አገሮች የአማራን አገር አንጎትን ፣ ሳብታን ፣ ትግራን ጸለምትን ወገራን ስሜንን ቤገምድርን ጉጃምን በማስገበር ከ፲፮፻፳፯ ዓ. ም. እስከ ፲፮፻፴ ዓ. ም. ያሉትን ዓመቶች አሳልፏል ። ንጉሠ ነገሥቱም የርሱን አቅጣጫ ያለበትን አውራጃ እያሰ ለሉ ራቅ ባለው አውራጃ ወዲያና ወዲህ እያሉ ከታማኝ ሠራዊታቸውና ከቤተ ሰባ ቸው ጋር የውጊያ ጽናት እምብዛም ሳይጫናቸው ቆይቷል ። በዚህም ላይ ምንም በያለበት ቢሰደዱ አሁንም የርሳቸውንም የራሱንም ሕይወት ለመከባከብ ሲል ለግ ራኝ ያልገበረው ሠራዊት ተጠራቅሞ በዙሪያቸው ስለሚገኝ በጠቅላላው በሚደረ ገው ጦርነት ሁሉ እየሸሹ ሲደርስባቸው ደግሞ ገትረው ይቋቋሙ ይሆናል ። አብዛ ኛው ጊዜ ድል ቢሆኑም ብዙ ሀብትና ሰው ቢግረክባቸውም አልፎ አልፎ የሚያሸ ንፋስት ምክንያት ይኸው መሆን አለበት ።

በአጠገባቸው የማይለያቸው ጦር እንዳላቸው ቢያውቁም በርሳቸው አንጻር ያለው ግራኝ አህመድ ያለው ጦር ከርሳቸው በማናቸውም ረገድ የበዛ መሆኑን በማ ወቅ አገራውም ከርስቲያኑ በግዴታ እስኪገር ፈላሻው በውዴታ የርሱ ተገዥና አገልጋይ መሆኑን ስለሚያውቁ ያላቸውን ጦር ራሳቸውን ለመጠበቂያ ወይም ለክፋ ቀን የመደቡት እንጂ በምንም ዓይነት ግራኝንም ገጥመው ለማጥቃት እንደ ግያስችላቸው ያውቁታል ።

አሁን ግን ግራኝ ባንድ አገር ሁለት ነገሥታት እንዳይኖር እርሳቸውን በጋ ብቻ ገመድ ስቦ በሥልጣኑ ውስጥ ለማግባት ፈትጥ እርሳቸው ደግሞ ይኸን ፈተና በወረወሩበት ጊዜ ያቀዘቀዘውን ጦርነት እንደገና ቀስቅሶ እንሆ ብዙ ጉዳት እንዳደረ ሰባቸው አንብበናል ። ጦርነቱ ከተዘመረ በተለይ ከሸምብራ ኩራ ጦርነትና ከዓ ባይ ጻሩ አደጋ ወዲህ በዚህ በ፲፮፻፴፩ ዓ. ም. የደረሰውን የመሰለ አደጋና መከራ አልደረሰባቸውም ።

ስለዚህ ሸሽተው ሺራ ተራራ በተቀመጡበት ሰዓት የበኩር ልጃቸው የሬቅ ጦር ሞት የሚኖስ መማረክ እስከዚህ ዘመን ድረስ ያልተለዩዋቸው የጦር ሹማም ንት ዕልቁትና ምርኮ ትዕግሥታቸውን ጨርሶት ከትግራም ትንሽ ተዋጊ አግኝ ተው አጠገባቸው ያለውንም የተረፈ ጦር ይዘው እንግዲህ ለምኑ ነው ሸሽት በሚል ተስፋ መቁረጥ ከተደበቁበት ተራራ ወርደው በድፍረትና በቆራጥነት አህ መድ ዲንን ተዋግተው ከመግደል ደርሰው ይሆናል ። በዚህ ዓይነት ቁርጠኝነትም ውጊያቸውን ሲቀጥሉ በመጨረሻ ያለ ዕረፍት ከአውራጃ ወደ አውራጃ እያሳደደ ይወጋቸው ከነበረው ከኤሚር ኡመር ጋር ተጋጥመው አቁሰለውት ይሆናል ።

ነገር ግን ይህ ጨካኝ ጠላታቸው ኤሚር ኡመር ሊሞት የቻለው እንደ ታሪክ ነገሥቱ አጻጻፍ ባንድ ተራ ደሀ እጅ ነው ። ይኸን የመሰለውን ኃይለኛ ያገርና የን

ጉሡን ጠላት የገደለው ሰው ስሙ አገሩ ሥራው አልተገለጸም ። ጽሑፉ “አሐዱ ነዳይ ዘአልቦ ስም - ስም የሌለው አንድ ደሀ” ብሎት ስለሚያልፍ ስለርሱ በመላ ምንም ሐተታ መስጠት አይቻልም ።

መቼም ደሀ ቢሆንም ማናቸውም ሰው መጠሪያ ስም እንዳለው የማይጠረ ጠር ነው ። ታሪክ ነገሥቱ የጻፈው ሰው ግን ወሬውን ጠይቆ ጽፎ ለትውልድ በግ ስተላለፍና ስመ ጥር ሊያደርገው ሲችል ሳለ ስም የሌለው ደሀ ብሎታል ። በርሱ እነ ጋገር ስም የሌለው ማለቱ ከባላባት የማይወለድ ማዕርግና ወግ የሌለው ተራ ሰው ማለቱ ነው ።

ምናልባት የፈቅጦር ሞት የሚናሰ መማሪክ የተቀሱት ንጉሥ በዚህ በአመር እጅ እንደዚህ አድርጎ መጠቃት የቆጨው ተራ ወታደር ወይም ገበሬ አለዚያም ነጋዴ የደሀ ልብስ ለብሶ ለማኝ ወይም ወሬ ነጋሪ መስሎ ገብቶ ሆዱን ተንደርደሮ በመሸርከት የልቡን ሠርቶ ይሆናል ። ወይም ዑመር በሺሬ አውራጃ ያሉትን የመ ጥበቢላን የደብረ ክርቤን አብያተ ክርስቲያናት ዘርፎ እያቃጠለ መነኮሳቱን በመ ፍጀቱ አጥብቆ የተናደደ ሕይወቱን ሠውቶ የመነኮሳቱን ደም ለመበቀል የቆረጠ ካህን ወይም መነኮሴ ይሆናል ።

ይህ ካህን ይሁን ወይም መሐይምን ከዚህ በፊት የደብረ ሊባኖስ የአትሮጋስ ማርያም የነአባ ሳሙኤል ገዳም ሲቃጠሉ ብዙ ጊዜ መነኮሳቱ እንበልባሉ ውስጥ በፈቃዳቸው እየጠሉ የተቃጠሉ ጠላትን ምንም ሳይጉዱ መቅረታቸውን ከሞኝ ነት ቆጥሮ እርሱ ግን አዘንግቶ ገብቶ ባጭር ሾተል ሆዱን ዘርግቶት ይሆናል ። ይህ ሰው በዚህ ዓይነት ኢሚር ኡመርን ከሚሰቱ ሬት በሾተል ቀዶ ከገደለ በኋላ ያም ልጥ ወይም የኡመር ጭፍሮች ይግደሉት የተገለጸ ነገር የለም ።

ምዕራፍ ፫

የግሼን አምባ መበዝበዝ (፲፮፻፴፪ ዓ. ም. የካቲት ፫ ቀን) - ነገሥታቱ ያደለቡት ሀብት መልሶ አገሪቱን እንደአስጠቃ ።

ከአመር ሞት በኋላ ታሪክ ነገሥቱ የአምባ ግሼንን መዘረፍ ያስከትላል ። አምባ ግሼን ጦርነቱ ከተገጠመረ እንሥቶ እስከዚህ ጊዜ ድረስ ሁለት ጊዜ እየተከበበ ባን ደኛው ከቢ ጊዜ በ፲፮፻፳፮ ዓ. ም. በጎዳር ወር ከባቢዎቹ የግራኝ የጦር አለቆች ገራድ ማታገና አውራይ ኡስማን ሞተው ገራድ አህመድ በነቢትወደድ ሠርዔ እጅ ተማርኮ ለንጉሡ ቀርቦ መገደሉን በምዕራፍ ፳፮ አንብበናል ።

በሁለተኛው ከቢ በ፲፮፻፳፮ ዓ. ም. ራሱ ግራኝ አህመድ ከዓረብ አገር አዳ ዲስ መድፍ አስመጥቶ ከቦ ቢዋጋ የታችኛውን ክፍል በጦር ኃይል ይዞ ብዙ ሰው ከፈጀ በኋላ የነገሥታቱ ልጆችና ብዙ ሀብት የሚገኝበትን የላይኛውን ክፍል መያዝ አቅቶት ከቢውን ትቶ ወደ ትግሬ ማምራቱን በምዕራፍ ፸፮ ተመልክተናል ።

አሁን ደግሞ በዚህ ዓመት በ፲፮፻፴፱ ዓ. ም. በየካቲት ፫ ቀን ወዘር ሙጃሂ ድና አሀመዲሽ ይኸንኑ የነገሥታት ልጆች መቀመጫ የሆነውን አምባ ግሼንን ወርረው እንደዘረፉት እንደዚህ ሲል ይገልጻል = «በየካቲት ፲፬ ቀን ግሼን አምባ ነገሥት (የነገሥታቱ ልጆች መንደር) ተሸር ተዘረፈ = በዚያም ከይኩኖ አምላክ እስከ ልብን ድንግል ድረስ የቀደሙት ነገሥታት ያከማቹት ብዙ ወርቅና የሐር ልብስ ተገኘ = ሌላውን ሀብት ከእግዚአብሔር ከራሱ በቀር የሚያውቀው የለም = በዚያን ጊዜ ወርቅ እንደ ደንጊያ የሐርም ልብስ እንደ ቅጠል ረከሰ = ያንድ ወቅት ወርቅ ዋጋ ፴ አሞሌ ጨው የአንድ በሬም ዋጋ አንድ ወቅት ወርቅ ሆነ = በተራ ራው የሚገኙት እስራኤሎች (1) በሰይፍ እየተመቱ ተገደሉ = የቀሩትም ስለ ሃይ ማናታቸው ወደ ባሕር እየተወረወሩ ሞቱ = ይኸንንም ያደረጉት ወዘር ሙጃሂድና አምዲሽ (አሀመዲሽ) ናቸው» (2) =

በዚህ ዓይነት ሁለት ጊዜ ከዚህ በፊት ተሞክሮ ያልተደረገው ይህ የግሼን አምባ በዚህ በ፲፮፻፴፱ ዓ.ም. በየካቲት ፫ ቀን በወዘር ሙጃሂድና በገራድ አሀመዲሽ መሪነት በምን አኳኋን ተደፍሮ ለመውደቅና ለመዘረፍ እንደቻለ ታሪክ ነገሥቱ በተለመደ ቁጥብነቱ ሊዘረዝርልን አልቻለም = የዚህ አምባ አወዳደቅ የመሣፍንቱ እግግግት በዓረብ ፋቂህ እጅ ተጽፎ ቢሆን ኖሮ በሁለቱ ባላጋራዎች መካከል የተደረገውን ውጊያ የተፈጸመውን ጀብዱ በዝርዝር እናገኘው ነበር = ሁለት ጊዜ ከዚህ በፊት የግራኝን ጦር እየተከላከለ በመመለስ እስከዚህ የቆየው ግሼን አምባ የብዙ ሰው ደም ሳይፈስ የብዙ ሰው አጥንት ሳይከሰከስ በዋሃ እንዳልወደቀ ግልጽ ነው =

ጀምሮ ብሩስ ወዘር ሙጃሂድ አምባ ግሼንን ለመያዝ የቻለው ባንድ መሣፍንቱን ያገለግል በነበረ የእስላም ተወላጅ እርዳታ ነው ሲል ጠቅሷል (3) = ብዙ ጊዜ ግራኝና ወገኖቹ ከክርስቲያኖቹ ጋር በነበሩ እስላሞችም ወደነርሱ በገቡት ክርስቲያኖችም በስለላ በመንገድ አመራር ብዙ ጊዜ መጠቀማቸውን በየምዕራፉ አንብቦ ናል =

ስለዚህ በሐይቅ በመካነ እስጢፋኖስ ገዳም እንደተመለከትነው አንድ የእስላም ባላባትነት ያለው በግዞት ከመሳፍንቱ ጋር ሲኖር ምናልባት አሁን አታሎ ወደ እስላሞቹ ተደባልቆ በሚያውቅበት መንገድና ዘዴ እየመራ አምባውን እማስ ያዝ ደርሶ ይሆናል = ወዘር ሙጃሂድና ገራድ አሀመዲሽ አምባውን ሰብረው ገብ

(1) እስራኤላውያን የግላቸው ከሰሎሞን ዘር የተወለዱትን የኢትዮጵያን የነገሥታት ልጆች ነው =
 (2) ወበይእቲ ወርጋ የካቲት አመ ፫ ተሰዕሪ ወተብርባሪ ግሼ አምባ ነገሥት ወተረከበ በሕየ ብዙን ወርቅ ወብዙን ልብስ ሐሪር መሣግብተ ነገሥት ዘቀደምት ዘተዘገቦ እም ይኩኖ አምላክ እስከ መንገሥቱ ልብን ድንግል = ወለካልዓንሰ መሣግብት ዓልቦ ዘየአምር ዘእንበለ እግዚአብሔር ባሕቲቲቱ = እግሪ ኮነ ወርቅ ከመ አዕባን ወልብስ ሐሪር ከመ ቆጽል ወኮነ ግጥ ገልቅ ፴ አሞሌ፤ ወወቅት ለአሐዱ ብዕራይ = ወለእስራኤልስ እል ነበሩ ሕየ ቀተልም በሰይፍ ወቦ እለ ተወር ወሩ ውስተ ባሕር በሃይማኖተመ = ወዘንተ ገብሩ ወዘር ሙጃሂድ ወአምዲሽ ታሪክ ነገሥት ፲፮ 94 =
 (3) የጀምሮ ብሩስ መጽሐፍ ፪ኛ ቮሊም ፲፮ 182 - 183 |

ተው ግግሮቹን መሣፍንት በሰይፍ ሲፈጁ የቀሩት መሣፍንት በእስላም እጅ መጥቱንም መግረቡንም እየጠሉ በፈቃዳቸው ወደ ባሕር እየተወረወሩ መጥታቸው አስደናቂ ነው ። በዚህም ሥራቸው የደብረ ሊባኖስ ፣ የአትሮጋስ ግርያም ገዳማት የተቃጠሉ ጊዜ ከነበሩበት ውስጥ በፈቃዳቸው እየገቡ ከተቃጠሉት መገባት ጋር የሚመሳሰሉ ናቸው ።

ይኸን አምባ በመሪነቱ ከቦ ከመጣል ያደረሰው ሙጃሂድ የአሊ ቤን አብደላ ልጅ ነው ። አንባቢ እንደሚያስታውሰው ሙጃሂድ የኤሚርነት ግዕርግ ይዞ በሽምብራ ኩረ በባሌ በደጥር በይፋት በዋሰል በፈጠረ በሐይት የተዋጋበት ብዙ ነው ። ወደ መጨረሻም ግዕርጉ ከፍ እያለ ሂዶ ከኤሚርነት አልፎ የወዘርነት ግዕርግ እንደ አባስ አገኝቷል ።

ግራኝ ወደፈት ሲጥት በርሱ እግር ተተክቶ ሚስቱን ድል ወንበራን አግብቶ ፃዔ ገላውዲዎስን ከመገደል የሚደርሰው ኑር የወዘር ሙጃሂድ ልጅ ነው ።

ግዕዝኛው አምዶሽ ያለው የወዘር ሙጃሂድ ጓደኛ ትክክለኛ ዓረብኛ ስሙ አህመዶሽ ቤን ግንፋዝ ነው ። እርሱም በአባ እንደደርያስ እጅ የተገደለው የኤሚር ግንፋዝ ልጅ የድል ወንበራ ወንድም ነው ። እርሱም በግራኝ አህመድ ወረራ እንደ ሙጃሂድ ያልጥለበት ጦርነት በልክ ነው ።

የጊና አገሩን ገዥ ነገደ ኢየሱስን በአይፈርስ ጦርነት ላይ የገደለ እርሱ ነው ፤ በቤተ እምራር ግራኝ አድብቶ በዋሰል ንጉሡን ለመግረክ የደረሰለት በውጊያ ጀግንነቱን አላይቷል ። ነገር ግን በዚህ በገጃጃጃዎች ፃዕተ ምሕረት በርሱና በሙጃሂድ እጅ የወደቀውን ግሼን አምባን ከነገራድ ግታን ጋር በገጃጃጃዎች ፃ. ም. በከበበ ጊዜ ጓደኞቹ እንግታን እንደውራይ ኡስማን ሞተው አህመድ የተግረከ ጊዜ እርሱ ከሞትም ከምርኮም አምልጦ ወደ ግራኝ መምጣቱን በዚህም ግራኝ “ጓደኞችህን አደጋ ላይ ጥለህ ሸሸህ” በማለት ሊገድለው ፈልጎ በምልጃ መዳኑን በዚያው ምዕራፍ ላይ ያንብብነው ትዝ ይለናል ። ከዚያ ወዲህ በወዘር አደሌ ውስጥ ሆኖ በባሌ እንደሚገኝ አዳሉ ተዋግተው የሞቱበትን ጦርነት ተካፍሏል ። በዛላሁ ጦርነት የሻርቃህ (ሺርካ አሩሲ ?)ን አገረ ገዥ ሊሙን የገደለ እርሱ ነው በሠራዬ ወዘር አባስ የአደሌን ገዳይ ተስፋ ልዑልን በመገደል የተበቀለለት አብሮ ተዋግቷል (1) ።

የሆነ ሆኖ እነሆ ገደፍ ምት ሙሉ የግራኝን ወረራ ጀ ጊዜ ተከላክሎ ለመመለስ የቻለው አምባ ግሼን ባሁኑ ጊዜ ወደቀ ። በላዩ ላይ ቀጥሎ የማይታወቀው የደለበ ሀብት ተበዘበዘ ። ታሪክ ነገሥቱን የጻፈው “የሀብቱ ቁጥር አይታወቅም” ቢል ለቃለ አጋኖ ያመጣው አይመስልም ።

የኢትዮጵያ ሀብታምነት ከጥንት ዝምር የታወቀ ነው ። ያገሩ ስፋት ከአሁኑ ቢበልጥ እንጂ አይጠብም ። ግራኝ እስከተነሣበት ጊዜ ድረስ የኢትዮጵያ መንግሥት እንደ አውሮፓ መንግሥታት ባይሰለጥንም የቆየ ወገኖች ሥርዓት ያለው የደረጃና የተዘጋጀ በዚያን ዘመን እንጋገር ጨዋ እየተባሉ ገን አሞራ ፣ ገን ጸገና ፣ ጸር ጥጀት ፣ አዳል አምባ ፣ አዳል መብረት ፣ ድል ገጽ የሚባሉ ልዩ ልዩ የጦር ሠራዊት

(1) እርባ ፋቲህ በረገባሌት ትርጉም ገጽ 21-22 የግስታወሻ ቀ. 2 ።

ነገሥታቱ ስላሉዋቸው በምዕራብና በደቡብ ኢትዮጵያ እንደሌላ ለየተስፋፋ ሀብታሙን አውራጃ ሁሉ እንዳስገቡና ግልጽ ነው። በዚያን ጊዜ በምሥራቅ በሰሜን በምዕራብ በኩል ካሉት ዓረቦችና ግብጾች በቀር በምዕራብ ደቡብና በምሥራቅ ደቡብ ያለው ዛሬ ኬንያ ውጋንዳ የሚባለው ሁሉ በመደዳው ምንም ሥልጣንና የተደራጀ ጦር የሌለው ስለሆነ እነሱን በቀጥታ ቢቀር በነርሱ አካባቢ ያለውን ሁሉ ሳያስገብሩት አይቀሩም።

ነገሥታቱ ወይም መሣፍንቱ ራሳቸው ወደ አውሮፓ ሂደው ወይም ሰው እየላኩ የፈረንሳይን የሌሊፓኝን በተለይም ወዳጅነት የወጡትን የፖርቱጋል ቤተ መንግሥት ነገሥታቱ መሣፍንቱና መኳንንቱ የሚጠቀሙበትን አዲኛ ይኸውም ግለት የነዚያን የልብሳቸውን የሜግና የባርኔግቸውን በጠቅላላው ጌጣጌጣቸውን ባይናቸው ዓይተው ከነርሱ ለየተማሩ ቅጅ ወስደው ከፍ ባለ በሚያምር ደረጃ ራሳቸውንም አልጠቀሙበት የሕዝባቸውንም የኑር ደረጃ ከፍ እንዲል አልጣሩበትም።

በዚህ በበረከተ ወርቅና ብር የውጭ አገር መምህራን ለየተቀጠሩ ሙተው የአገራችን ሕዝብ የብረትና የመሣሪያ ሥራ፣ የሕክምና ትምህርት ለላውንም አውሮፓ ያፈራውን ልዩ ልዩ ጥበብ እያስተማሩ የሕዝቡን አእምሮና ሕይወት ያሻሽሉበት የሚል አሳብ አንድ አንድ ጊዜ የውጭን አገር ሥልጣንና ኑሮ በሰሙ ቀጥር ነገሥታቱና የሥራ ጓደኞቻቸው እንደሚመጣባቸው የታወቀ ነው። ለፖርቱጋል ንጉሥ በጻፉት ደብዳቤ ላይ ባይ ለ፲፱፻፲፱ ድንግል ዘንድ ይህ ስሜት እንደነበረ ተገንዝበናል።

ነገር ግን በዚያ በመካከለኛው ዘመን ያለው የቆየው የሥጋዊና የመንፈሳዊ ልማድ የጉልተኝነቱና ነዋሪውን ብቻ ላለመልቀቅ ቤተ ክህነት የሚያደርገው ምርጫና ከፈረንጅ የመነጨውን ሥልጣን እንደዛሬ ለመከታተል መሪዎቹ ስለሚያገዳቸው ከቀረጥ ከአጅ መንሻ ከግብር የሚገኘው የወርቅ የልብስ የክብት ሀብት ሁሉ እንደዚሁ ለየደለበ ይቀመጣል። እንኳን ሕዝብን ለማስተግሪያና አገር ለማሰልጠኛ ነገሥታቱና መሣፍንቱ የቤተ መንግሥትና የቤተ ክህነት ባለሥልጣናት በዚህ ሀብት ራሳቸው እንኳን ደህና አድርገው መጠቀምን እያውቁበትም። በዚያን ጊዜ ልብሱም ጌጣጌጡም መብልና መጠጡም ሁሉም ገደብ አለው። ከወርቅ በተሠራ ነገር ሊያገለግል የተፈቀደለት በጣም የተወሰነ ነው። ወርቅ ቢኖረው ባለው ወርቅ፣ ሀብት ቢኖረው በሀብቱ እንደልቡ ሊያገለግልበትና ሊሸቀረቀርበት አይችልም።

ጦርነቱ ከተጸመረ እንሥቶ ከየገዳሙ ሲዘረፍ ያየነው እሁን ከአምባ ግሼን ሲዘረፍ ያነበብነውን ታሪክ ነገሥቱን የጻፈው “የቁጥሩን መጠን ከርሱ ከባለቤቱ ከአግዚአብሔር በቀር ማን ያውቀዋል” ካለ በኋላ ከዚሁ አያይዞ “ይህ ሀብት ከዓፄ ይሱኖ አምላክ እስከ ዓፄ ልብነ ድንግል ድረስ (፲፱፻፳፪ - ፲፱፻፳፮ ዓ. ም.) የተከማቸ መሆኑን የገለጸው በዚህ ዘመን ያለፈው ጊዜ ፪፻፸፮ ዓመት ነው። በዚህ ረዥም ዘመን ውስጥ በዙፋን የወጡት ነገሥታት ሁሉ ከግብር ከቀረጥ ከመታያ የሚያገኙትን በመጠኑ ተጠቅመው የቀረውን የወርቅና የልብስ ሀብት ለየገዳማቱ ለየአብ

ያተ ክርስቲያኑ ታድሎ የተረፈውን ብዙውን ወደነዚህ አምባዎች እየላኩ በላይ በላይ ማስቀመጥ ለማድረግ ነበር ።

ባዜ ልብን ድንግል ዘመን በ፲፭፻፲፪ ዓ. ም. መጥቶ በኢትዮጵያ ፤ ዓመት ቆይቶ የተመለሰው ፍራንቼስኮ አልቫራድ ሲመለስ ስለካህን ዮሐንስ (ዓዜ ልብን ድንግል) አገር እውነተኛው ወሬ በሚል አርእስት በጻፈው መጽሐፍ ላይ «ካንድ ከጉጃም ግዛት ባንድ ዓመት ብቻ ፴ሺ ወቄት ወርቅ ፣ እያንዳንዱ ከ፪ እስከ ፮ ወቄት ወርቅ የሚያወጣ ፣ ሥጋጃ የሚመሳሰሉ ቡልቶች ፣ ፴ሺ ከጥጥ የተሠራ ልብስ ፣ ፫ሺ በቅሎ ፫ሺ ፈረስ በሰልፍ በንጉሠ ፊት እያለፈ መግባቱን ባይነግዩ ተን ሲጽፍ ፣ ወርቁ ግን በገበታ (መሶብ) ውስጥ ተሸፍኖ ማለፉንና መጠኑ ፴ሺ ወቄት መሆኑን ጠይቆ መረዳቱን ይገልጻል ። በዚህ ቀን አንድ ቢት ወደድ የጉጃ ምን ግዛት ግብር በጠቅላላው ሲያስገባ የማስገባቱና የማስረከቡ ሥነ ሥርዓት ፤ ሰዓት ፈጀ» ሲል የጻፈውን ከዚህ በፊት እንብባናል (1) ።

ክርሱ በፊት ባዜ እስክንድር ዘመን መንግሥት (፲፬፻፸ - ፲፬፻፹፮ ዓ. ም.) መጥቶ ፖርቱጋሎቹን በአስተርጓሚነት ያገለገላቸው ፒድሮ ደኮቪልሐኦ ስለ መን ግሥቱ ሀብት ብዛት እየተደነቀ ለአልቫራድ ሲያሟውተው እንደዚህ ብሎታል ። «በያመቱ ብዙ ወርቅ ማስቀመጥ እንጂ ምንም ስለማይወስዱለት ባንድ ዓመት የተጠ ራቀመው ወርቅ ዓለምን ሲገዛ ይችላል» (2) ። ደ. ኮቪልሐኦ ይኸን የሚለው በቤተ አምሐራ ሲያልፉ በዘበኛ ሲጠበቅ ሰላዩት ስለ አንድ ዓመት ሀብት እንጂ በየአውራ ጃው በየቤተ መንግሥቱ በየገዳማቱ በየአምባው ስለተቀመጠው ስለአገሪቱ ጠቅ ላላ የወርቅ ሀብት አይደለም ።

ራሳቸውም ዓዜ ልብን ድንግል በነዚህ በአልቫራድና በዋናው መላክተኛ በሮድሪግ አጅ ለፖርቱጋል ንጉሥ ለአማኑኤል እንደ አው. ቊፕር በ፲፭፻፳፩ ዓ.ም. በጻፉት ደብዳቤ ላይ «በአሁኑ ሰዓት የአረመኔዎችን አገር (3) ለመውረር መመካ ከር ይዘናል (4) ። ከኔ በኩል በማናቸውም ለዚህ ጉዳይ ባለጃኝ ይልቀው ለመሥራት የተዘጋጀሁ ነኝ ። ካሁን ዝምሮ ሺ ጊዜ መቶ ሺ (100.000.000) የወርቅ ድራህም እሰጣለሁ» (5) ካሉ በኋላ ለልጁ ለዮሐንስ ፫ኛ በጻፉት ደብዳቤ ላይ ደግሞ «እኔም በበኩሉ ሰውም ወርቅም እሰጣለሁ ። በኔ ዘንድ ይኸ ሁሉ (ሰውና ወርቅ) እንደ ባሕር አሸዋ እንደ ሰማይ ከዋክብት የበረከተ ነው» ያሉትን ደግመን እናስታውሳ ለን ።

በዚህ ደብዳቤያቸው ንጉሠ ነገሥቱ የገለጡትንና አልቫራድ ከውስጥ አዋቂው ከደኮቪልሐኦ ሰምቶ የጻፈውን ስናነብ ባለፉት ዓመታት ቢዘረፍ ቢዘረፍ አላልቅ ያለው የመካኒ ሥላሴ ፣ የኢትዮጵያ ማርያም ፣ የደቀ እስጢፋኖስ ሀብት ዓረብ ፋቲህ ጽፎ ያቆየልንን ስንመለከት የአገሪቱንና የመንግሥቱን ሀብት ብዛትና በበዛው

(1) Verdadeira enfermacao F. Alvarez ምዕ. 118
(2) " " " F. Alvarez ምዕ. 128
(3) የአረመኔ አገር የሚሉት ዓረብን ደሁን ወይም የአዳልን ግዛት ደሁን አይለይም ።
(4) ምክሩ ከሮድሪግ ይመስላል ።
(5) ደራሲው ጥንት ግሪኮች የሚገቡበት ገንዘብ ነው ።

ሀብት ግን አገሪቱ አለመጠቀሟን ስንረዳ በአገሪቱና በሕዝቡ ፋንታ እሁን ጠላት እየተጠቀመ አገሪቱን እየጉዳ ሲታይ ሁኔታው አሳዛኝም አስደናቂም ነው።

በዚህ በዓፄ ልብነ ድንግል የመከራ ዘመን መጨረሻ በ፲፭፻፴፪ ዓ. ም. በየካቲት ፫ ቀን ይህ ታላቅ የነገሥታት አምባ ግሼን በወዘር ሙጃሂድና በአህመዱሽ ሲበዘበዝ ከይኩና አምላክ እስከ ልብነ ድንግል ድረስ በ፪፻፸ ዓመታት ውስጥ የነገሥታቱ የደለበው የወርቅና የሐር ልብስ ሀብት ወርቁም የሐሩም ልብስ ተዘርፎ እስላሞቹ እንደልባቸው ከተከፋፈሉ በኋላ “ወርቅ እንደ ደንጊያ የሐር ልብስ እንደ ቅጠል” መርከቡን ታሪክ ነገሥቱ በደንብ የገለጠውን የዓረቡ ጸሐፊም እንዳጸደቀው ባለፈው አንብበናል።

መቼም በሀብት መጠቀምን አገር መጥቀምን ሕዝብን ማሠልጠን ያገርን ሀብት ለሕዝብ እየተነተኑ የማዳረሱን ጉዳይ ዛሬ በምናስበው የልማት መንገድ መሥራቱ እንኳን በርሳቸው ዘመን ከርሳቸውም ዘመን ወዲህ ከፈረንጅ ጋር ግንኙነት ለማድረግ የበለጠ ዕድል የነበራቸው ነገሥታት አልሆኑላቸውም። ኃላፊነቱም ያንዱ የንጉሠ ነገሥቱ ሳይሆን በጠቅላላው የድምሩ የቤተ መንግሥቱና የቤተ ክህነቱ ባለሥልጣናት ነው። ምናልባት እነርሱን ደግሞ ከኃላፊነት የሚያስጥላቸው የዚያው ዘመን የሁሉም የግትርነት ጠባይና ልማድ ወይም ለሥልጣኔ የማይመመቸው ራሱ ዘመኑና ያገሪቱ አቀማመጥ ይሆናል። ይኸውም ማለት ወደቡ ሁሉ ከብዙ ጊዜ ገምሮ በዓረቦችና በግብፆች ፲፱፻፲፱ ኢትዮጵያ ከሠለጠነው ዓለም ጋር ፈጽማ በመለያየቷ ለማለት ነው።

ያለዚያ ግን ዓፄ ልብነ ድንግል ከነገሡበት ጊዜ ከ፲፭፻፲ ዓ. ም. እንኳን ቢቀር ሥልጣን ከጨበጡበት ከ፲፭፻፶፮ ዓ. ም. ገምሮ ግራኝ እስከ ተነሣበት እስከ ፲፭፻፹፬ ዓ. ም. ድረስ ባለው የአሥራ አንድ ዓመት ጊዜ ውስጥ ለነድም ሮድሪግ ያላዩት የደጅ ማስጠናት የሥርዓትና የወገን የመንፈሳዊውን ክርክርና አሳብ ተወት አድርገው እንደዚህ ከደለበው ሀብት እየከፈሉ ፖርቱጋልና አውሮፓ በጊዜው ማጠር ምክንያት እንኳ ቢርቃቸው ሕንድ ካሉት የፖርቱጋል ባለሥልጣናት እየተላላኩ መድፍና የጦር መሣሪያ በጊዜው አሰብስበው የጦር ሠልፍና አተኳኮስ የሠይፍ አመታትና አመካከት የሚያስተምር አስመጥተው እንደ አሸዋ ከበረከተው ሕዝባቸው ወጣቱን አስተምረው ቢሆን ኖሮ እንደዚህ አድርጎ ግራኝ አህመድ በርሳቸውም በአገሪቱም ላይ እንደልቡ ባልተጫወተ ነበር። እነዚያ ሁሉ የጦር አለቆችና ወታደሮች በደዋሮ በፈጠጋር በአይፈርስ በሽምብራ ኩራ በዳዎት በዋስል በተምቤን በሺሬ በወገራና በሰሜን ደግሞ በዋዛና በከንቱ ባልፈሰሰ እነሱም ሲያልቁ ነዋሪው ሕዝብ ስለም እየተባለ እንደበግ ባልታረደ ነበር።

እንኳን ለዝምድና የፈለጉዎቸው ክርስቲያኖቹ ፖርቱጋሎች ወርቅ በብዛት ከከፈሉት ግለኛው ዓረብና ቱርኩ እንኳን ወታደር ለማሠልጠን የጦር መሣሪያ በሥውር አምጥቶ ለመሸጥ አይመለስም ነበር። ነገር ግን በዋዛ በቸልታ ያላለፉት የሰላም ጊዜ ሳይሠራበት በከንቱ ስለ አለፈ በአሁኑ ሰዓት ንጉሡም መሪዎቹም የደረሰባቸውን መራራ የመከራ ቀን በርንዴትም ጸጸትም የግዴታት ሰጥተው በተደባለቀበት

ሰሜን ውስጥ ተጨብጠው ከመሸከም በቀር ምንም ለማድረግ አይችሉም ። የጀግና ሙያ መገለጫው በመሣሪያ ነው ። መሣሪያ ከጉደለው ጀግናው መሣሪያ ባለው ፈሪ ሊግረከና እንደ ከብት ሊነጻ ይችላል ። ባሁን ጊዜ የደረሰው ይኸው ነው ።

በሀዚህ አባቶቻቸውና እነርሱ ሥራ እስፈትተው እነሱም ሳይጠቀሙ ሕዝቡንም ሳይጠቅሙ ያደለቡትን የወርቅና የልብስ ሀብት ግራኝ አህመድ በየጊዜው እየዘረፈ ወደ ዓረብ አገር እየላከ ዘመድና መሣሪያ ገዛበት ፤ ወታደር መለመለበት ፤ በዝርዝር እያደለ ተከትሎት የመጣውን የአዳሉን ፤ የሰማሌውን ፤ የዓረቡን ፤ የሕንዱን ፤ የፋርሱን ወታደርና ሹም አከበረበት ።

እስካሁን ድረስ እርሳቸውንም ጦራቸውንም እያበረረ የሚወጋበት የሚገድል በት የሚግርክበት አብዛኛው ከርሳቸው አገር ቤተ መንግሥትና ገዳም ወይም እምባ በተዘረፈ ሀብት የተገዛ መሣሪያና በተቆጠረ ወታደር ስለሆነ ሥራ ፈተ የተቀመጠው የገዛ ሀብታቸው ተመልሶ ጠላት ሆኗቸዋል ከማለት በቀር ሌላ ትርጉም የለውም ። ለወደፊት መሪዎች ታላቅ ትምህርት የሚሆን በዚህ በግራኝ የጦርነት ታሪክ ውስጥ ሞልቷል ።

ታሪክ ነገሥቱ “ወርቅ እንደ ደንጊያ የሐር ልብስ እንደ ቅጠል ረከበ” ብሎ ቃለ አጋና እየጫመረ የተናገረው በትክክል ወርቁም የደንጊያ ያህል የሐሩም ልብስ የዛፍ ቅጠል ያህል እንኳን ባይረከበ ያሁኑ ወርቅና የሐር ልብስ በብዛት በእስላሞቹ እጅ መገኘት ከቀድሞ ውድነቱ ጋር ሲያመዛዝኑት ሊያሰኝ ይችላል ። እላይ እንዳመለከትነው የዓረቡ ጸሐፊ ግራኝ በቤተ አምሐራ እነመካነ ሥላሴን ሲያዘርፍ ከርሞ ተዋጊው ሹምና ወታደር እስኪበቃው ጠግቦ የተረፈውን አሰጭና ተመልሶ ወደ ደብረ ብርሃን (ታጉለት) መጥቶ ከነወዘር አዶሌ የተገናኘ ጊዜ ላልዘመቱት ለፃፏ ሹምንትና ለወታደሩ ጥፍጥፍ ወርቅ የሐር ልብስ ለሁሉም እንደ ድርሻው አከፋፈለ ካለ በኋላ በእስላሞች ዘንድ ወርቅ ተትረፈረፈ ። ከእስላሞቹ ውስጥ አንዱ አንድ ነገር ሲያስፈልገው ወርቅ በጁ ይዘግንና ከገበያ ሂዶ ሸቀጥ ገዝቶ ይመለሳል ፤ አንዱ ወዳጁ ወዳንዱ ሂዶ ብር የሰጠው እንደሆነ “ይኸን የምትሰጠኝ ልጄ ወይም ልጄ ወቅት ወርቅ አጥተህ ነው?” ብሎ መቆጣቱን “ያንድ በቅሎ ዋጋ አርባ ወቅት ወርቅ ሆነ” ያለውን መልስን ስናስታውስ በዚህ በወርቅ አረካ ከስ አገላለጥ የዓረቡ ጸሐፊና የታሪክ ነገሥታችን ጸሐፊ በሙሉ ተስማምተዋል ።

ምዕራፍ ፻፩

በኢትዮጵያ የደረሱት ጦርነቶች — የግራኝ አህመድ ጽኑ ተዋጊነት — ያይ ልብነ ድንግል ዕረፍት (፲፭፻፴፪ ዓ. ም. መስከረም ፮ ቀን)

ለኢትዮጵያ በታወቀው ታሪክ ውስጥ ፮ ዋናዎች ጦርነቶች ገጥመዋታል ። አንደኛው የነጋሢን ዘሮች ማጥፋቷን አብያተ ክርስቲያናት ማቃጠሏን በጠቅላላው የም

ናውቀው በዘጠነኛው መቶ ዓመት ምሕረት የደረሰው የፈላጊዎቹ የየዲት ጦርነት፤
 ፪ኛ ይህ በ፲፯ኛው መቶ ዓ.ም. የግራኝ አህመድ ጦርነት፤ ፫ኛው በ፲፰፻፷፮ና በ፲፰፻
 ፳፩ ዓ.ም. ከግብጾች ጋር በ፲፰፻፹፩ ዓ. ም. ከደርቡሾች ጋር ዓፄ ዮሐንስ ያደረጉት
 ጦርነት፤ ፬ኛ በ፲፱፻፹፩ ዓ.ም. ዳግማዊ ምኒልክ ከጣልያኖች ጋር ያደረጉት የዓድዋ
 ጦርነት፤ ፭ኛው በ፲፱፻፴፮ ዓ. ም. ኢጣልያኖች የዓድዋን ድል ለመበቀል በቀዳ
 ግድ ጋይሉ ሥላሴ ጊዜ ያደረጉት ወረራ ነው ። የቀረው ለምሳሌ ዓፄ ቴዎድሮስ
 ከእንግሊዞች ጋር ያደረጉት ጦርነት ያለበቂ ምክንያት የተደረገ፤ ይኸውም ግለት
 በወረራና አገርን በመከላከል ሳይሆን የዜጎችን እሥራት ለማሰፈታት ሲባል የተደ
 ረገ ጦርነት ነው ። የጉንደር ነገሥታት እነወርሶ ድንግል ከምጥዋው ፓሻ ጋር በየ
 ጊዜው ያደረጉት መቆራቆስ ቀደም ብሎ እነዓፄ አምደ ጸዮን ከነሰብረዲን ጋር
 ያደረጉት ውጊያ ሁሉ ባንድ ወገን የውጊያው መጠን እንደ ዝቅተኛ ደረጃ በሌለው
 ወገን እንደ ውስጥ ጦርነት ሊቆጠር የሚችል ነው ።

ከነዚህ ጦርነቶች መካከል ትክክለኛው ከውጭ መንግሥታት ጋር ውጊያ
 ሆኖ ብዙ ያገር ተወላጆች ደም የፈሰሰበት የግብጾችና የደርቡሾች ከዚያም ከኢጣ
 ላያ ጋር በሁለት የጊዜ ወቅት የተደረገው ታላላቅ ጦርነት ነው ። የዓድዋው ጦር
 ነት በኢትዮጵያውያን አሸናፊነት ከዚህ ጦርነት የተወለደው እልቂት መጠነኛ
 ቢሆንም የማይጨው ጦርነት ለኢጣልያኖች በማያብራ አኳኋን በጋዝ መርዝ የተ
 ነግ አሸናፊነቱን ኢጣልያ ካገኘች በኋላ ትግራቱን በያዘችበት በ፩ የወረራ ዓመቶች
 በግፍ የደረሰው እልቂት ከፍተኛ ነው ።

ISIC

ይሁን እንጂ ዝርዝሩን የማናውቀው የየዲት እልቂት ወደጉን ይቀመጥና
 ግራኝ አህመድን የመሰለ ከባድና አስጨናቂ ባላጋራ ከርሱም በፊት ከርሱም በኋላ
 ለኢትዮጵያ እስካሁን ገጥሟት እያውቅም ። እንደ ወረራው ዘመን ርዝመት የእል
 ቂቱ መጠን ከሌሎቹ ጦርነቶች ሁሉ ይበልጣል ። ንግርትን ተንተርሶ ከወላስሞቹ
 ሳይወለድ በድንገት የተነጣው አህመድ ቤን ኢብራሂም በጠባባ ጨካኝና ቆራጥ
 በድል ላይ ድል ለማግኘት ግዛቱንና ሥልጣኑን ለማስፋፋት ሲል ለማንም ሕይወት
 የማይላሳ፤ ድል አድራጊነት ተከታትሎ ቢገጥመው የማይጠግብ፤ የተትረፈረፈ
 የከብትና የልብስ የወርቅና የብር ሀብት ምርኮ ለግሉ የማያጓጓው፤ ግዛትና ምርኮ
 በቃኝ የማይል ስለሆነ አንድ ትልቅ የጦርነት ድል ካገኘ በኋላ ሌላውን ወደፊት
 ለማያገኘው ለሌላ ድል ከማሰብና የያዘውን ከማጥበቅ በቀር በቃኝ ልመለስ የማ
 ለት አሳብ በአእምሮው አይጸነስም ። ከአንድ ድል በኋላ በምክር ሰዓት ብዙ ጊዜ
 እንደተረዳነው ገጥሞን እናባርር ወታደሩን ዛሬውኑ እንበለው ባገራቱ ነዋሪ ተቀ
 ግጭ ሆነን እንግዛ የሚል ወዳጁ፤ እንግዲህ በቃን ምርኮዎችንን ይዘን ወደ አገራ
 ችን እንመለስ የሚለው ጠላቱ ነው ። በዚህ ጠባባ ወደነእስከንድር ወደነናፖሌ
 ምን ይጠጋል ከግለትም ይመሰላል ቢባል ትክክለኛ ነው ።

ከራስ ደገልሃን ጋር የተዋጋ ጊዜ በ፲፰፻፲፱ ዓ. ም. ፳፩ ዓመቱ ሲሆን አሁን
 ደግሞ የጋብቻው ፕላን ከከሸፈ በኋላ በአዲስ ጋይሉ ተቀስቅሶ ንጉሡን ያለዕረፍት
 በሚያሳድድበት በ፲፰፻፳፱ - ፴፩ ዓ. ም. ዕድሜው ወደ ፴፩ ዓመት ላይ ነው ። ነገር

ግን በጅጅና በጅጅ ዓመት ዕድሜው መካከል በባደቄ፣ በሽምብራ ኩሬ፣ በአይፈርስ ጦርነት ጊዜ የጦር አመራሩ ዘዴውና እቅዱ የነገር አስተያየቱ ሁሉ በብዙ ጦርነት ላይ እንደዋለ የብዙ ዘመን የጦርነትና ያስተዳደር ልምድ ያለው መሪ ይመስላል። የግሉንም ሳያስቀር በዚህ ጊዜ ከምርኮ በተገኘው ወርቅና ሀብት የጦር መሣሪያ ተገዝቶበት ተዋጊ ወታደር ተደራጅቶበት የተረፈውን የክርስቲያን ጦር እናባርር ንጉሠን እንግርክ ከማለት በቀር በዚህ የወጣትነት ዕድሜው የተገኘውን ወርቅና ብር ይገዛ አገራ ገብቼ ልደሰትበት የሚል ስሜት አይመጣበትም። እንደግናቸውም ጦርነት ወዳድ ወጣት ደግሞ በእልህና በንዴት በጦርነት መካከል ገብቶ ራሱን አይዋጋ ጠሩንም አያዋጋ። ጦርነት የተዠመረበት ቦታ ለጠላት ምቹ መሆኑን ሲረዳ ወዲያው ሽሽት ያዛል። በዙሪያው ሆነው ሰውነቱን የሚጠብቁ ምርጥ የሆኑ የተዋጊ ጋሻ ሻግራዎች ስላሉት እነሱ በግናቸውም ጊዜ ከርሱ ሳይለዩ ይጠብቁ ታል። የሚዋጋውም የሚያዋጋውም አስቀድሞ የጠላቱን መጠንና እቅድ አመዛዝኖ ምቹውን ሥፍራ ገምቶ እንደ ነብር አድብቶ ይዋጋል እንጂ እንደ አንበሳ ፊት ለፊት ሄዶ ከጠላት ጋር የሚጋፈጥበት ጊዜ የለም። ሲያስፈልግ ራሱ በቀጥታ ገብቶ ይዋጋል፤ እንዳንድ ጊዜ ወታደሩ ከክርስቲያኖቹ ጋር ተደባለቆ በሚዋጋ በት ጊዜ እዳር ሆኖ እያመዛዘነ በዚህ መስመር ተዋጊ በዝቷል፤ እገሌ ይቀነሰና በላ ላበት በእገሌ ቦታ እገሌ ተጨምሮ ይዋጋ እያለ ከማስተናበር ጋር እንዳንድ ጊዜ ራሱ ወደባሰበት ሁኔታ ሄዶ በቀጥታ በዝግገኑት ይዋጋል። ባጉል ቦታ ማፈገፈግን እያዘዘ ባንድ ወገን ባስፈለገበት ቦታ ደግሞ ድፍረቱና ጭካኔው የዚያን ያህል ነው። ይኸን ሁሉ ድፍረቱን በባደቄ፣ በሽምብራ ኩሬ ጦርነት፣ ዘዴውንና አልሆን ሲል መለስ እጥፍ እያለ በዘዴ መዋጋቱን በዋሰል በአምባ ግሼን በባላያ ሻንቅሎች ጦር ነት እንረዳለን።

በዚህ ዓይነት እንደ ግራኝ አህመድ ያለ ለውጊያ ጊዜንና ምቹን ሥፍራ የመምረጥ ሀብት ያለው ድል የሚገኝበትን ዘዴ የሚያውቅ መሪ ከበታቹ ሆነው ጦር ለመምራት አገር ለማስተዳደር ለመዋጋት የጀግንነት መንፈስ ያላቸውን ለይቶ ለመረዳት ሰውን በችሎታው የመምረጥ ስጦታ ያለው አብዛኛው ጊዜ ድል የግድረ ጉና የገዥነት እድሉ ሰባ በመቶ የተረጋገጠ ነው። ለራሱ ለአገዛዙ ለወረራው ይጠቅመኛል ብሎ የገመተውንና ዓይኑን ያሣረፈበትን ሹም በድለሽኛል ብሎ ለዘላቂ ቁታ ሊያርቀው አይፈልግም። ይኸንንም የምንረዳው ግራኝ አህመድ በግብርና በምርኮ ሀብት የተነሣ ከሱልጣን አመር ዲን የተጣላ ጊዜ ስመ ጥሩው ተዋጊ ቀዋኑ አቡበከር ከሱልጣን ጋር ሆኖ በርሱ ላይ በቀጥታ ካደመቷ ውስጥ ነበር። በዚህ ምክንያት ቂም ይዞ ይኸን የመሰለውን ተዋጊ በግራቅ ፈንታ ከዚያ ወዲህ ባለግሉና ከዋና የጦር አለቆቹ እንደ አንዱ በመቆጠር ስለአቀረበው ይኸው አቡበከር ከብዙ የክርስቲያን አለቆች ጋር ብቻ ለብቻ እየተጋጠመ ገድሎለታል። በታግግ (ቃጅግ) ተክለ ሃይማኖትን የግረከ፣ በአይፈርስ ዘምቤልን በዝሆን ዳር ዓምዶ ሚካኤልን የገደለ እርሱ ነው። እሁንም በመጨረሻው ሹም ሽር አስፈሪው ንና ሰፊውን የቤገምድርና የአግራ የላስታን የሰቆጣን የዋግን አገር ጠቅሎ በመግ

ፍገ

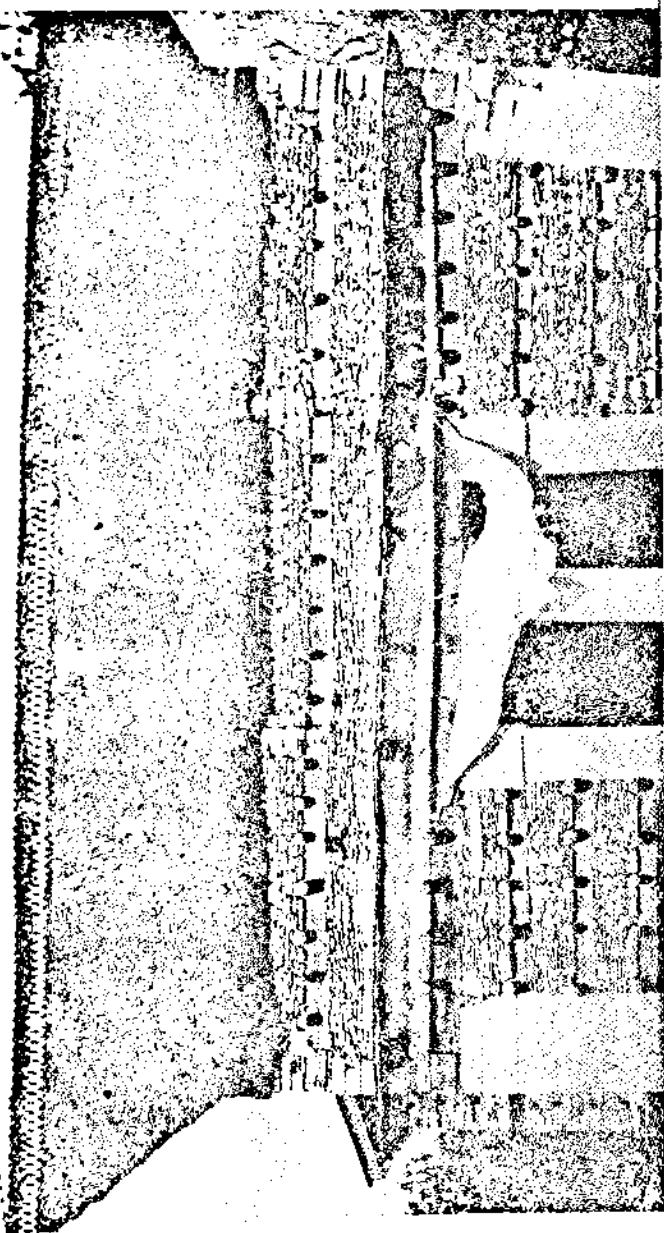

የገዢ ልብ ደንገል ዐይኖ ያረፈበት የክብና አረጋጊ ገዳም በወላ ቦታ (ፍሪ ያካባብ) ።

ISIC

ዛት የጋብቻውን የእምቢታ ቁጭት ለጌታው ለመወጣት ሲል ንጉሡን አድብቶ በዋግ ላይ የወጋና ጦራቸውን ያፈራረሰ ከቤተ ሰብና ከጦር አለቆች ብዙ የገደለ እርሱ ነው።

ስለዚህ ምንም የእርዳታ ተስፋ ከውጭ ላላገኙት ክርሱም ተጋብተው አብሮ በፍቅር ለመኖር ላልፈለጉት ለኩሩውና ለተሸናፊው ላይ ልብነ ድንግል ይኸን ከመ ሰለው ጠምዛዛና ጽኑ ባላጋራ ጋር ከሞት በቀር የሚገላግላቸው የለም። ማሸነፍና ያለፈ ቀጭቱን ለመወጣት ላልታደለ መሪ ሕይወቱን ከዓለም ላይ ለመለየት ከመ መኘት በቀር ሌላ የዕረፍት ተስፋ የለውም።

ስለዚህ ፲፫ ዓመታት ያህል በመከራ በሰደት ከነቤተ ሰባቸው ከተንገላቱ በኋላ በመጨረሻም ከአራት ወንዶች ልጆች መካከል ፈቅጦር በጦርነት ከሞተ ሚናስም ከተማረከ ወዲህ በ፲፮፻፴፪ ዓ. ም. በመስከረም ፳ ቀን አርፈው የግራኝ ጦር ለደርሰ በት በማይችሉው በደብረ ጳም በአቡነ አረጋዊ ገዳም ተቀበሩ። ሲሞቱ ዕድሜያ ቸው ፵፪ ዓመት ሲሆን የገዙበት ዘመን ፴፪ ዓመት ከ፴፪ ቀን ነው (1)።

ዓፄ ልብነ ድንግል አባታቸው ዓፄ ናዖድ ከሞቱበት ከ፲፮፻ ከነሐሴ ፯ ቀን ገምሮ እስከ ሞቱበት እስከ ፲፮፻፴፪ ዓ. ም. መስከረም ፳ ቀን ያለው ዘመን የታሰበ እንደሆነ ፴፪ ዓመት ይሞላና ከነሐሴ ወር ላይ የሚተርፈው ፳፫ ቀን ከጳጉሜ ፳ ቀን ጋር ሲደመር ፳፰ ቀን ደግሞ ከመስከረም ፳ ቀን የተደመረ እንደሆነ ፴፫ ቀን ይሆናል። ይህም ሲሆን የኔ ሃሳብ ከታሪክ ነገሥቱ ጋር የሚለያየው ባንድ ቀን ነው። ነገር ግን የዓፄ ልብነ ድንግል ንግሥ አባታቸው በሞቱበት በነሐሴ ፯ ቀን ሳይሆን በግግሥቱ በነሐሴ ፰ ቀን ከዙፋን ላይ እውጥተዋቸው እንደሆነ ልክ እንደ ታሪክ ነገሥቱ የገዙበት ዘመን ፴፪ ዓመት ከ፴፪ ቀን ይሆናል ማለት ነው።

የሆነ ሆኖ የዓፄ ልብነ ድንግል ሞት በውነት ዕረፍት እንጂ ሞት አይባልም። “ግራኝ ልጅዎን ይዳናልኝና እንታረቅ ብሎ የጠየቃቸው ጊዜ ልጁን ላንት ሰጥቼ ባንተ እጅ ከመውደቅ በእግዚአብሔር እጅ መውደቅን እመርጣለሁ” ብለው የለ መነትን ምኞት እግዚአብሔር አልነግቸውም። የዚህን የክፉ ጠላታቸውን ፈት ሳያዩ፤ በእርሱ እጅ ተማርከው ውርደቱንም መጉላላቱንም ሳይቀምሱ የጎዘኑን፣ የሰ ደቱን፣ የጦርነቱን መከራ በሙሉ ፈቃድ በሙሉ ሃይማኖት ጸንተው እንደተሸ ከሙ ሞቱ። ይኸ መከራ በጊዜአቸው በመምጣቱ የተበደሉት ንጉሥ በግራኝ እጅ ሳይማረኩ እንደተመኙት በእግዚአብሔር እጅ ሲሞቱ ለርሳቸው እንደ ካሳ ይቆጠ ራል። ግራኝ ልጅህን ለኔ ድረሀ ካልተፋቀርህ በቀር የምታመልጥበት ሥፍራ የለም ያለው ስሕተት መሆኑን የሚረዳው በሕይወታቸው መጨረሻ ደብረ ጳም ላይ ሲቀ መጡ በዚህ ሥፍራ ለመድረስ አቅም ሲያንሰው ነው። ከሞቱ በኋላ ደግሞ ረጽ መው ለዘለዓለም አምልጠውታል። ዘይኛ ብለህ ያልነው ግራኝ እህመድ እንደ

(1) ወእምድገረዝ በመጥዕል ግብጽ አዕረፈ ንጉሥን ልብነ ድንግል አመ ፎ ለመስከረም፣ ወሰከበ ምስላ እዘዋሁ። ወግመተ መንግሥቱ ፴፬፻፳፭። ወተቀብረ በዳሞ ሰደብረ አባ አረጋዊ። ታሪክ ነገሥት ረጸ ባሴት ያላተመው ገጽ 332፤

ማናቸውም ሰው ዕውቀቱ ጉደሎ መሆኑን እንረዳለን ።

አሚሚታቸውንና የሞቱበትን ሥፍራ ታሪክ ነገሥቱ አይናገርም ። ጸሐፊ ትእዛዝ ገብረ ሥላሴ ሠራዩ ላይ መሞታቸውን ያምናሉ (1) ። በመጨረሻ የነበሩባቸው ሥፍራዎች በሺራ አውራጃዎችና ታቦር በሚባለው ተራራ ነው ። ከዚያ ወር ደው መዋጋታቸውን ተመልክተናል ። ዳሩ ግን በዚህ በመጨረሻዎቹ ዓመታት ከ፲፮፻፴፩ እስከ ፴፪ ዓ. ም. ከመቸውም የበለጠ የጦርነት ጽናት የልጆቻቸው የፊቅ ጦር ሞት ፣ የሚናሰ መማሪክ ከሰደቱ ጋር ተጨማሪም ጎዘንም ሕመምም አድርገው ጸሐፊ ትእዛዝ ገብረ ሥላሴ እንዳሉት በሠራዩ ሞተው በደብረ ዳሞ ተቀብረው ይሆናል ወይም የግራኝ ማሳደድ በኃይል ማስጋቱን ሲያዩ ሊደርስበት ወደ ማይችለው በሕይወት ወደ ገዳሙ ወጥተው ቆይተው ሞተው ይሆናል ። ደብረ ዳሞ የሚገኘው በአጋሚ የአውራጃ ግዛት ውስጥ አዳግራት አጠገብ ነው ።

ዓፄ ልብነ ድንግል በ፲፮፻ ዓ. ም. ሲነግሡ ዕድሜያቸው ፲፩ ዓመት እንደነበረ ራሳቸው በደብዳቤ የገለጹትን አንብበናል ። ፲፩ዱን ዓመት ከነገሡበት ከ፲፮፻ ዓ. ም. ላይ ስንቀንስ የተወለዱበት ዓመት ፲፮፻፹፱ ዓ. ም. ሆኖ እናገኘዋለን ። አሁን ከሞቱበት ዓመተ ምህረት ከ፲፮፻፴፪ ዓ. ም. ላይ ይኸንኑ የተወለዱበትን ዓመተ ምህረት ስንቀንስ ሙሉ ዕድሜያቸው ፵፫ ዓመት ከ፴፪ ወይም ከ፴፫ ቀን ይሆናል ማለት ነው ።

ISIC

እነሆ ታሪኩ እንደሚያመለክተን በሞቱበት ሰዓት በኢትዮጵያ ግዛታቸው ከ፫ቱ እጅ በበለጠው ላይ የግራኝ ሥልጣን ተሰማርቷል ። የእርሳቸው የጦር ሠራዊት ግማሹን ሞት ግማሹን ምርኮ አገባደታል ፤ ግማሹም ተስፋ በመቁረጥ ከልቡም ባይሆን በግዱ ለትዳሩና ለመሬቱ ሲል ወደ ግራኝና ወደ ሹማምንቱ እየገባ ለጊዜው ተሰማምቶ መቀመጡ የታወቀ ነው ። ስለዚህ በሞቱበት ሰዓት በተለይ ከነኡመር ጋር ከተዋጉ ወዲህ ከርሳቸው ጋር የነበረው ጦር በጣም ትንሽ መሆን አለበት ። ከልጆቻቸው የበዙሩ ፈቅጦር በደዋር ሲዋጋ መሞቱን እንደተመለከትን ሁለተኛው ልጆቻቸው ሚናሰ ከተማሪክ በኋላ ወደ ዓረብ አገር በተለይ ለዘቢዱ ፓሻ ተልኳል ። እንደኛው ልጆቻቸው ያዕቆብ ወዴት እንደሚገኝ በትክክል አይታወቅም ። አንዳንድ ጽሑፍ ዓፄ ልብነ ድንግል ሸዋን ለቀው ወደትግሬ ሲሄዱ መንዝ ላይ ትተውት ሄዱ ይላል ። እንግዲህ አሁን ዓፄ ልብነ ድንግል ከሞቱ በኋላ ምናልባት ባሁኑ ሰዓት ከንግሥት ሰብላ ወንጌል ጋር ገላውዴዎስ ብቻ ይኖር ይሆናል ። ነገር ግን የግራኝ ጦር በሚያስፈራበት ሰዓት ብዙ ጊዜ ገላውዴዎስ ከመንገዳቸው በፊት ያለውን ጊዜያቸውን በስሜን ማሳለፋቸውን ወደፊት እናነባለን ።

ግራኝ አህመድ “ልጅህን ስጠኝና እንዛመድ ያለዚያ የምታመልጥበት ሥፍራ የለህም” ብሎ ላይ ልብነ ድንግል ልኮባቸው “ላንተ ሃይማኖት ለሌለው አልሰጥም” ብለው ከመለሱ ወዲህ በአዲስ ኃይል ግራኝና ሹማምንቱ እነኤ ሚር አመር ተቀስቅሰው ንጉሡን በሰለዋ ፣ በጸለምት በሺራ እያሳደዱ ለመያዝ የተ

(1) ታሪክ ዘጸግግጫ ምኒልክ ገጽ 331

ቻላቸውን አድርገዋል ። የቀረውም አገር ለግራኝ የገበረና በግራኝና በጠሩ ጥብቅ መቋጣጠር ውስጥ በመሆኑ እርሳቸውን የማይቀበል ስለሆነ በሌላውም ወረዳ እርሱ የማይደርሰበት ስለሌለ ዳልሚይዳ የሚባለው የፖርቱጋል ተወላጅ ኡመር በሰለጥና በጸላምት ከወጋቸው ወዲህ እርሳቸውም የሄዱት እርሱም በደስታ ተቀብሎ ያስተናገዳቸው ባሕር ነጋሽ ይስሐቅ የሚባለው መሆኑን ያረጋግጣል (1) ።

ስለዚህ እንደ ዳልሚይዳ አጻጻፍ ንጉሠ ከነቤተ ሰባቸው እላይ ያሉት ገመድ ቁልቁል ካልሰደዱ በቀር እታች ያለ ሰው በፍጹም ሊወጣበት ወደማይችለው ወደ ደብረ ዳሞ ተራራ ሄደው ትንሽ ጊዜ እንዳረፉ በዚያው ሳሉ ሞተው በደብረ ዳሞ የአክሱሙ ንጉሥ ዓፄ ገብረ መስቀል ባሠራው በአቡነ አረጋዊ ቤተ ክርስቲያን ገዳም ተቀበሩ ። ፲፫ ዓመት ሙሉ በጦርነትና በስደት ሲኖሩ በዚህም ረዥም ዘመን ሲመቻቸው እየተዋጉ ሳይመቻቸው ካገር ወዳገር እየሸሹ እንደኖሩ የጠላታቸውን መውደቅ ለማየት ፪ ዓመት ሲቀራቸው እርሳቸው ቀድመው ሞቱ ። ነገር ግን ከ፲፫ ዓመት ዝምሮ እንደ አባቶቻቸው ተድላና ደስታ ሳያዩ የሞቱ ቤተ መንግሥታቸውን ትተው በዱር በገደል ዘወትር ከመሰደድ ዘወትርም ግራኝ እዚህ ድረስ መጣ እንሸሽ እገሌ የሚባለው ሹማችን ሞተ ፤ እገሌ ደግሞ ተማረከ ፤ እገሌ ወደ ግራኝ ገብቶ ሰልጦ እኛን ወጋ የሚባለውን አሰልጅና ተስፋ አስቆራጭ የርሮ ድምጽ ከመስማት ያለዕድሜያቸው ቢሆንም ሞት ለእርሳቸው እንደ ትልቅ አረፍት የሚቆጠር መሆን አለበት ።

ISIC

የዘመኑን ፖለቲካ የዚህን ዘመን የቱርክን መንግሥት ገናንነት በውስጡ ያሉት ዓረቦች ለግራኝ አህመድ የሚሰጡትን የእርዳታ መጠን ለውጊያ እየተጠራቀሙ ከውጭ የመጡትን የግራኝን የአመራርና የአወጋግ ችሎት መረዳት ያዳገታቸው አንዳንድ ሰዎች ጦር አውርድልን ብለው ስለተሳሉ እግዚአብሔር ተቆጥቶ ግራኝን አመጣባቸው ብለው እንደጻፉት ሁሉ በዚህ ሳቢያም አንዳንድ የፈረንጅ አገር ጸሐፊዎች ሉዶልፍ ፤ ዳልሚይዳ ፤ በቅምጥልነት አደገው ወይም ወደ ተደላ ደስታ አዘንብለው በግራኝ ጦርነት ፊት የሚገባቸውን የወንድነት ሥራና የመሪነት ሞያ አልፈጸሙም ወደ ማለት አዘንብለዋል ። በዚህ ዓለም ሰው ሁሉ ምኞቱን በዋዛ እይፈጽምም ። በሰውና በአገር ላይ መክራ ሲመጣ እውነትም ሐሰትም ቢሆን አንዳንድ ምክንያት መፍጠር የተለመደ ነገር ስለሆነ ፲፫ ዓመት ሙሉ መክራና ስደት ተሸክመው ሲዋጉ ሲያዋጉ በኖሩት ባዩ ልብነ ድንግል ላይ የውጭ አገርም ያገራችንም ጸሐፊዎች ሁላችንም መላ በመቀላቀል ብዙ ምክንያት ሰንዝረናል ።

ነገር ግን እውነተኛውን ታሪክ የተመለከትን እንደሆነ ዓፄ ልብነ ድንግል ጀግንነቱ መጠነኛ የሆነ ያንድ አገር ንጉሥ ሊፈጽም የሚገባውን የመሪነት ሞያ ፈጽመዋል ። ገና እሙሉ ሰውነት ሳይደርሱ ባዩ በዕደ ማርያምና ባዩ ናዖድ ጊዜ አገር እየዘረፈ ቤተ ክርስቲያን እያቃጠለ ምርኮ እየማረከ ያስቸገረውን ኃይለኛውን የግራኝን የሚስቱን አባት ኤሚር ማጎፋድን በራሳቸው መሪነት አባ ገብረ እንድርያስ እንደገደሉት አንብበናል ። ግራኝም ጦርነቱን በዝመረበት ጊዜ ሁሉ

ራሳቸው የዘመቱበት ሥፍራ ተነቧል ። ከዚህ ዋና ውጊያ ሆኖ የሁለቱ ወገኖች የአሸናፊነት ዕድል ለተለየበት ለሽምብራ ኩራ ጦርነት ዋናው አዝማች እርሳቸው ነበሩ ።

ከመዝናዎቻቸው ጊዜ በንቀት ወይም በቸልታ ምክንያት ሙሉ ጥንቃቄና በፈጽሞ ድርጅት አለመደረጉም ጥርጥር የለውም ። ደግሞ በዚህ ላይ እንደግራኝ በየጦሩ ግባር እየተገኙ ጦርጦራ መሪ ሆነው መንገድና ሥፍራ እየሰለሉ ጦር እየተነተኑ የጦርነቱን ሁኔታ በዝርዝር እየተቆጣጠሩ ራሳቸው በቀጥታ አለመምራታቸው ለይካድም ።

በዚህ ላይ ልንመለከት የሚገባው ግራኝ ከዓባይ ገንገነት ከተራ ሰውነት የተነሣ የጦር አለቃ ሲሆን እርሳቸው እንደዘመኑ ልማድ በጸጸስ ተቀብተው ከንጉሠ ነገሥት አባታቸው ዘውድንና ዙፋንን የወረሱ ራሳቸው ንጉሠ ነገሥት ስለሆኑ በክብር ታጅበው መዋጋትና ማዋጋት እንጂ በየሥፍራው ወዲያና ወዲህ እየሮጡ የጦርነቱን እርምጃ ማስተናበር ያሉበት የማዕርግ ሥፍራ አይፈቅድላቸውም ። እርሳቸውም በፈቅዱ መኳንንቶቻቸው “ሺ አውል ከሚሞት ሺ ይሙት” በሚባለው ፍልስፍና እየተመሩ እንደሚከለክሏቸው ጥርጥር የለውም ። ባለፈው እንዳነበብነው ከሽምብራ ኩራ ጦርነት ወዲህ የሐረሩ ሱልጣን ወደባሌ ድረስ መጣ ማለትን ሰምተው እኔ ራሴ ሂጂ እዋጋለሁ ቢሉ ራስ ወሰን ሰገድ እኔ ነኝ እንጂ እርሰም አይደሉም ብሎ በግብር እንደከለከላቸው እናስታውሳለን ። ሹማምንቱም የንጉሠን ሕይወት ለመጠበቅ የሚገደዱት ንጉሠ ሲሞቱ ምንም እንኳን ልጁን ለማገዝም የሚቻል መሆኑ ቢታወቅ አገርና ሕዝብ ያወቀው ንጉሥ ሲሞት በተለይ በዚህ ጦርነት ሰዓት የሕዝብን ልብ አላልቶ የጠላትን መንፈስ ለማጠንከር እንደሚችል ተገንዝበው ነው ።

በዚህ ምክንያት በአጠገባቸው ባሉት መኳንንቶቻቸው እየተረዱና እየተመከሩ በተመቸበት ቦታ እየተዋጉ በማይመችበት ጊዜ እየሸሹ ብዙ ዘመን ካለሉ በኋላ እርሳቸው ግራኝን መመለስ ግራኝም እርሳቸውን ጨርሶ ማጥፋት ወይም መማረክ የማይሆንለት ሆኖ በመጨረሻ ጋብቻ እስከመጠየቅ መድረሱንና የርሳቸውን እምቢታ አንብበናል ። ደስታውንና ተድላውን ብቻ የሚወድ ቀብራራ ንጉሠ ነገሥት ቢሆን ኖሮ ልጅህን ዳርላኝና እንዛመድ ብሎ አንድ ጊዜ የሰጠው አሸናፊ ሰላማዊ እጁን ሲዘረጋለት በደስታ ተቀብሎ ውርደት ያለበትን ደስታ በዘመኑ ለመቀበል በሞከረ ነበር ። እርሳቸው ግን ላንተ ሃይማኖት ለሌለው ልጅን ሰጥቼ ደስ ከሚለኝ በእግዚአብሔር እጅ መውደቅንና መሞትን እመርጣለሁ ብለው ሲመልሱ ምንም እንኳን ግራኝ በእግዚአብሔር የሚያምን እሰላም እንጂ ሃይማኖት የሌለው አረመኔ አለመሆኑን ብናውቅም አንድ በጦር የተሸነፈ ገሊናው ግን ያልተሸነፈ የተከበረ መሪ የሚሰጠው መልስ በመሆኑ ብቻ እርሳቸውን በታሪክ ፊት ለማክበር እንገደዳለን ። ስለዚህ እኝህ ንጉሥ በጦር መሪነት ችሎታ ዝቅ ብለው ቢታዩ በሞራል ደግሞ በጣም ከፍ ብለው ይገኛሉ ።

ይህ ሁሉ ተጠቃሎ ዓፄ ልብነ ድንግል እንደ ዓፄ ዓምደ ጽዮን ወይም እንደ

ቅርብ እንደ ዓይ ቴዎድሮስ ንቁ አርበኛ ግምባሩ የማይታጠፍ ዝግና አለመሆናቸውን ሳንዘነጋ አርበኝነታቸውና ተዋጊነታቸው የባሕርይ ሆኖ የተመጠነ በቀረው የንጉሠ ነገሥትነትና የመሪነታቸውን ተግባር በሃይማኖት በትዕግሥት በጽናት ተሸክመው እፍጻሜ ያደረሱ የርሳቸውን የተከታዮቻቸውንም የነጋሚ ክብር ሳያዋርዱ ከዚህ ዓለም ድካም ይልቁንም እንደ ዕድል ባባቶቻቸው ጊዜ ሳይሆን በእርሳቸው ጊዜ ከደረሰው የረዥም ዘመን መከራና ስደት አልፈው እሚሟታቸውን ያሳመሩ ከወታደርነት ይልቅ ወደ መንፈሳዊነትና ወደ ቀለም ሰውነት በጠባይ ያዘነ በሉ ንጉሠ ነገሥት ናቸው ። ይኸን ሁኔታ የአልቫሬጽ መጽሐፍ አጽድቆታል ። ታሪክ ነገሥቱም “የገላውዴዎስ አባት (ልብነ ድንግል) የመንፈሳውያንን መጻሕፍት ሕጋቸውን ውስጣቸውንም ላያቸውንም መርምረው ያወቁ ናቸው” በማለት በአርበኝነት ሳይሆን በቀለም ሰውነት ረገድ ያላቸውን ዝንባሌ አመልክቷል (1) ።

ነገሥታት በዙፋን እየተከታተሉ በሚገዙበት ጊዜ ሥጋዊነትና መንፈሳዊነት ወይም ክፋትና ደግነት የተበረዘባቸው በደስታና በሰላም ከጎዘን ጋር በተቀላቀለ ኑሮ ሕይወታቸውን ከአሳለፉ በኋላ እንደ አጋጣሚ ነጋሚው ደግሞ ቢሆን ክፋት እንዳሁኑ እንዳይ ልብነ ድንግል ባንደኛው ንጉሥ ላይ እንዳጋጣሚ የጦርነትና የብጥብጥ ጊዜ ይደርሳል ። ይኸም ከክፋቱ የተነሣ ሳይሆን በዕድሉ ወይም ባጋጣሚ በርሱ ጊዜ የሚደርሰውን የዚያን ዘመን ወይም ከዚያ ወዲህ የተነሣ ተጅ ትክክለኛውን ምክንያት መረዳት ያቃተው ሁሉ ባንጉሥ ላይ ጦርነት ሲነሣ የጦርነቱን ምክንያት በመመራመር ፈንታ በንጉሡ ክፋት ወይም ቀብራራነት እንደተነሣ ፤ ሰላም የሆነም እንደሆነ የሰላሙን ጊዜ ንጉሡ በደግነቱ ምክንያት እንዳመጣው ይቆጥራለታል ።

የፈረንሳዊ ንጉሥ ፲፮ኛ ሉዊ የአባቱን የ፲፭ኛውን ይልቁንም የቅድመ አያቱን የሉዊ ፲፱ኛውን ያህል በቤተ መንግሥቱ ተድላኛ ደስታ አላየም ። በርሱም ዘመን ከቀድሞው የበለጠ ሕዝቡ ግፍና በደል አልገጠመውም ። ነገር ግን እርሱ ከነዚያ ያነሰ ተድላኛ ደስታ አይቶ በእነዚያ ላይ ያልደረሰው ሁከትና ሽብር ተጠቃሎ በርሱ ላይ ደርሶ በሕዝብ እጅ እመገዳ አደረሰው ። በዚህ ምክንያት ወደ መገደቡ በታ ሲደርስ አጭር ቃል ለመናገር ገዳዮቹን አስፈቅዶ «ዛሬ የምታፈሱት የንጹሕ ሰው ደም ግፉ በፈረንሳዊ ላይ እንዳይደርስባት ተስፋ አደርጋለሁ» የሚል ቃል ወርውሮ ተገደለ ።

ዓይ ልብነ ድንግልም እግዚአብሔርን በመፍራትና በደግነት ከአባቶቻቸው ከነናዶድ ከነበዕደ ግርያም አያንሱም ። በመካከሉም አንዳንድ የማይገባ እንደ ግፍ ያለ ሠርተው እንደሆነ ግፉ ከአባቶቻቸው አይበልጥም ። ተድላኛ ደስታውም አባቶቻቸው ካገኙት የበለጠ አልነበረም ። ነገር ግን የግራኝ አህመድ አነሣሥና የቀርክ እርዳታ ባባቶቻቸው ጊዜ ሳይሆን እንደቀጠሮ በርሳቸው ጊዜ ስለደረሰ የርሳቸውን ዘመን ሁከትና መከራ ጦርነትና ስደት ሊከበው ቻለ ። ሁሉም አጋጣሚና ዕድል ነው ከግለት በቀር ሌላ ትርጉም የለውም ።

(1) አቡሁኒ (የገላውዴዎስ አባት) ኮነ ግእምረ አፍአሆሙ ወውሳጠሆሙ ለመጻሕፍት ሕግ መንፈሳዊያን ታሪክ ነገሥት ገጽ 97

ጅኛ ክፍል

የዓፄ ገላውዴዎስ ዘመነ መንግሥት

ምዕራፍ ፲፮

የዓፄ ገላውዴዎስ ዕድገትና ንግሥ ሲፎፎ - ሲፎፎ 9. ም.

ያፄ ልብነ ድንግል ወንዶች ልጆች ፊቅጦር፣ ገላውዴዎስ፣ ሚናስና ያዕቆብ መሆናቸውን መጻሕፍት ሁሉ ተሰግምተዋል ። የነዚህ ሁሉ የመጠሪያ ስግቸው የመዝሙርያዎቹን አንጻሪያ፣ ተወልደው አድገው በኋላ በክርስቲያንነታቸው በጳጳስ ልጥያኖስ ዘመን ስለ ክርስቶስ አምላክነት መስክረው በግብፅ አገር በሞቱት በቅዱሳን ሰማዕታት በፊቅጦርና በገላውዴዎስ ስም የመጨረሻዎቹ በእስራኤል ንጉሥ በሚናስና በአሥራ ሁለቱ የእስራኤል የነገድ አባት በያዕቆብ ስም ተሰይመዋል ። ይኸን የመሳሰለው ከዚህ በፊት ሐዋርያትና ሰማዕታት ይጠሩበት በነበረ ስም አብዛኛው ጊዜ ነገሥታትና ልጆቻቸው ወይም ጳጳሳትና ሊቃነ ጳጳሳት እንጂ ተራ ምዕመንና መኳንንት እምብዛም አይጠሩበትም ። ይኸውም ታውቆ ሕዝቡና መኳንንቱ በይሉኝታ ጭምር ሥያሜውን የሚርቁት ነው እንጂ በሕግ ለነዚያ ብቻ ተወስኖ ለነዚህ የፊቅጦር ሆኖ አይደለም ።

ከነዚህ ከአራቱ የፊቅጦር የበኩር ልጅነት “የበሀር ልጅ ሞተ” የሚለው የታሪክ ነገሥት ዓረፍተ ነገር አረጋግጦአልና ክርክር የለበትም (1) ። እንደሚመስለውም ከፊቅጦር፣ ገላውዴዎስ፣ ሚናስ፣ ያዕቆብ ተከታትለው የተወለዱ ይመስላል ። እንዳንድ ያገራችን ጸሐፊዎች ከነዚህም የታወቁት ከቡር ብላቴን ጌታ ጎሩይ በዋዜማ መጽሐፋቸው፣ ልብነ ድንግል ለታላቁ ልጆቸው ልብሰ መንግሥት ስጥተው በሸዋ ትተውት እንደሄዱ ከመግለጽ ጋር ያዕቆብን ታላቅ አድርገው ታል (2) ። ጸሐፊ ትእዛዝ ገብረ ሥላሴ በዳግማዊ ምኒልክ ዜና መዋዕል ውስጥ ያዕቆብን ታናሽ አድርገውታል (3) ።

በእውነትም ያዕቆብ ታላቅ ቢሆን ኖር፣ በዚህም ላይ አባቱ በሕይወታቸው ሳሉ ልብሰ መንግሥታቸውን የሰጡት ከሆነ፣ ካልታወረ፣ በማይድን በሽታ ካልተያዘ፣ ወይም ካልሞተ በቀር ከአባቱ ቀጥሎ ለመንገሥ ምንም የሚከለክለው ነገር አልነበረም ። ያዕቆብ በዚህ ጊዜ በሕይወት ኖሮ የሞተው፣ የዓፄ ገላውዴዎስ ከኦር ተዋግተው ሊሞቱ አንድ ዓመት ሲቀራቸው በሲፎፎ 9. ም. ነው (4) ። ስለዚህ ደገ

(1) ወጥተ ወልዱ ዘበኩሩ ታሪክ ነገሥት ፲፮ 93
(2) ዋዜማ ምዕራፍ 16 ገጽ 53
(3) ታሪክ ዘመን ዘዳግማዊ ምኒልክ ምዕራፍ 10 ገጽ 34
(4) Liber Axum - K. Conti-Rossini Corpusco ያሳተመው ገጽ 70 = Chronique de Galawdewos-W. El. Gonzelman chap. LXXXVII ገጽ 187

በኛው ታሪክ ነገሥት ፊትጦርን የበዠር ልጅ ስላደረገው ያዕቆብ ታላቅና የመዝገብ ሪዎው ልጅ አለመሆኑ ታውቋል ግለት ነው ።

እንግዲህ በሕይወት ያሉት ያይ ልብን ድንግል ልጆች ሦስት ሲሆኑ፤ ከሦስቱ አንዱ ሚናስ፤ በ፲፪፻፴፩ ዓ. ም. በተደረገው ጦርነት ተግርብ ለዘቢድ ባሻ ተልኳል ። ያልተጣራና መሠረት ያልያዘው አንዳንድ ያገራችን ጽሑፍ ንግሥት ሰብለ ወንጌልና ዓፄ ገላውዲዎስ ተግክረው ሚናስን የነፍጥ መያዣ አድርገው ለፖርቱጊዝ መንግሥት ላኩት ብሎ ይገኛል ። ሌላውም ወደ ሮማ ተላክ ይላል ። ከዚህ አያ ይዞ ኑር መሐመድ የተነሣ ጊዜ ኢትዮጵያውያን ጦር ላኩልን ብለው ቢልኩ፤ የፖርቱጋል መንግሥት ሚናስን ወደ ካቶሊክነት አስገብቶ በካቶሊክነት ቀብቶ አንግሦ እንደ ጨምሮ ወደ ኢትዮጵያ ላከው ብሎ እውነት ባልሆነ መንገድ አስፋፍቶ ይጽፋል ።

ሚናስ በግራኝ አህመድ እጅ ከተግረከ በኋላ በምንም አኳኑን አምልጦ ወደ እናቱና ወደ ወንድሙ ተመልሶ ወደ ፖርቱጋልም ወደ ሮማም የነፍጥ መያዣ ሆኖ አልተላከም ። ግራኝ እንደግረከው በቀጥታ ወደ ዓረብ አገር ለዘቢድ ባሻ ልኮ ታል ። ወደርሱም የላከበት ምክንያት የቲርክ መንግሥት ከ፲፪፻፲ ዓ. ም. ገምሮ ገብፅን፤ የዓረብን አገር ሁሉ ከወረረ በኋላ በሌላው ግዛቱ እንደሚያደርገው በግብጽና በዘቢድ አንዳንድ ባሻዎች እየሾመ ይልክ ነበር ። ከግብጽ ይልቅ የዘቢዱ ባሻ ከግራኝ ጋር የቅርብ ግንኙነት አላቸው ። ስለዚህ ግራኝ ከወዲህ ከኢትዮጵያ በዘረፋ ያገኘውን የወርቅና የልብስ ሀብት ሲልክለት፤ የዘቢድ ባሻ ደግሞ ከዚያ የጦር መሣሪያ የያዘ ወታደር እየመለመለ ይልክለታል ። በተለይ ባሁኑ ሰዓት በዘቢድ የሚተመጠው ባሻ ራሱ የቲርክ ተወላጅ በሌሎቹ በአደንና በሐድራምት በመስታን ላሉት የዓረብ ሱልጣናቸው ያገር ባለባቶች እንደ በላይ ሆኖ ያስተዳድራል (1) ።

ስለዚህ የበለጠ የጦር መሣሪያና ወታደር ለግግግነት የዓፄ ልብን ድንግልን ጦር በያለበት ሊያሸንፍ የቻለበት ዕርዳታ እንዳይቋረጥበት ሲል እንደ መያዣ ወይም እንደ መታያ አድርጎ ለቲርኩ ተወላጅ ለዘቢድ ባሻ ሚናስን የላከው ራሱ ግራኝ አህመድ መሆኑ አይጠረጠርም ። ግስረጃውም ወደፊት ይነበባል ።

በዚህ ዓይነት ዓፄ ልብን ድንግል በሞቱበት በ፲፪፻፴፫ ዓ. ም. ባገር ተርፈው የሚገኙት ገላውዲዎስና ያዕቆብ ስለሆኑ የገላውዲዎስም ታላቅ ስለሆኑ ከአባታቸው ከዓፄ ልብን ድንግል ቀጥሎ ነገሡ ። ያገራችን ታሪክ ነገሥት የቀሩትን የነገሥታት ልጆች አቤቶ (አቤቶሁን) እያለየቅጽል የግዕርግ ስም እየሰጠሲጠራቸው፤ ገላውዲዎስን ግር ገላውዲዎስ ነው የሚላቸው ። ግር በሶርያና በዕብራይስጥ ቋንቋ ጌታው ወይም ምሐሩ ተብሎ ለመንፈሳዊና ለደገኛ ሰዎች የሚሰጥ የቅጽል ስም ነው ። አለቃ ቢዳነ ወልድ፤ እግዚእ ጌታ ተብሎ ለአምላክ የሚሰጥ ቅጽል ሆኖ ለሰውም የጌታ ጌታዬ ተብሎ የሚሰጥ መሆኑን አረጋግጠዋል (2) ። በዚህ መሠረት

(1) Studi Etiopica-La lingua-et la storia di Harrar-cerulli ገጽ 34
(2) መጽሐፈ ስጥስው ግሥ ወ-ዝገባ ታላት ገጽ 606

ረት ግር ጊዮርጊስ፣ ግር ይሰሐቅ፣ ግር ኤፍሬም እንደሚባል ገላውዴዎስም ከው
ንገሣቸው በፊትና ከነገሡም በኋላ ግር ገላውዴዎስ ይባሉ ነበር ግለት ነው (1)።

ዓፄ ልብነ ድንግል በሕይወታቸው ሳሉ የገላውዴዎስን ልዩ የመሪነት ችሎታ
የተዋረነት መንፈስ በመረዳት ከቀሩት ልጆቻቸው የበለጠ መንፈሳዊና ሥጋዊ
ትምህርት እየመገቡ እንደ አሳደጉዎቻቸው በቅድሚያ መንፈሳዊ መጻሕፍት ካስተ
ማሩዎቻቸው በኋላ ቀጥሎ ፈረስ ግልቢያን አደንን በቀስት አመታትን የጦርነትን
ትምህርት በነገሥታት ልጆች ሥርዓት እንደአስተግሩዎቻቸው ሲገልጽ ጠበንጃ አተ
ኳኩስን ተግሩ አይልም (2)። ይኸም የሚያስረዳን የሰለጠነት አገርች ለአደንም
ለጦርነትም የሚጠቀሙበት ጠበንጃ በዚህ ዘመን በኢትዮጵያ ቤተ መንግሥት
ገብቶ አለመለመዱን ነው።

ታሪክ ነገሥቱ ዓረብ ፋቲህ ጽሑፉን ከአቋረጠ ወዲህ ያዩ ልብነ ድንግልን
የመጨረሻ ዘመን በተለይም ስለገላውዴዎስ ከቀድሞው ከአሜጭሩ ይልቅ በመ
ጠኑ ሰፊ እያደረገ ይጽፋል። ሰፊ አድርጎ የሚጽፈውም አብዛኛው መንፈሳዊ ነገ
ግር ወይም ለአጻጻፉ ወዘ ለመስጠት ከራሱ አሳብ እያመነጨ የምስጋና ድርጊራ
ቢሆንም የደረቅ ታሪክ የጽሑፍ ቅርስ ላጣንበት ለዚህ ዘመን ይህን የታሪክ ነገ
ሥት ጽሑፍ መሠረታዊ ጽሑፍ አድርገን ሁሉንም እንጠቀምበታለን።

በዚህ ምክንያት ታሪክ ነገሥቱ የዓፄ ገላውዴዎስን ልደትና ዕድገት ትምህ
ርት ከዚህ በላይ ደተጻፈው ካመለከተ ወዲህ መልካሙን የስም ቅጽ ለሁለት ለሰላ
ቸውና ለታሪካቸው እየከፋፈለ ይሰጣል። የሚጽፈውን ታሪካቸውን “እንደግርና
እንደ ስኳር ለአፍና ለጉርሮ የሚጥም” እያለ ያመሰግናል (3)። የበለጠ ደግሞ
እራሳቸውን ከቡርና ልዑል ቡሩክና ቅዱስ እያደረገ ሥራቸው ካባቶቻቸው ይበ
ልጥ የተመሰገነ ሥርዓታቸው ያማረ ሕጋቸው ንጹሕ፣ ፍርዳቸው የቀና መሆኑ
ን ዘርዘር ይናገርላቸዋል። በዚህም ጸሐፊው ያሸከር ወዳጅ የነበረ ሊሆን ይችላል
ወይም እነጋገሣቸውና አገዛዛቸው ያስደነቀው አሟሟታቸው ያሳዘነውና በፍቅራ
ቸው የተነደፈ በኋላ የተነሣ ጸሐፊ ሊሆን ይችላል። ይሁን እንጂ ሌሎችም ጸሐፍተ
ት እዛዛት ለየቤታቸው ሲጽፉ በዚህ ዓይነት ነው።

የሆነ ሆኖ ዓፄ ገላውዴዎስ ከአባታቸው ቀጥለው ሲነግሡ ይኸው የታሪክ
ቸው መሠረት የሆነው ታሪክ ነገሥት ትክክለኛ ዕድሜያቸውን አይገልጽም።
ሕፃን (ወጣት) መሆናቸውን ብቻ እንደዚህ ሲል ጠቅሶታል «ሕፃን ሳለ ከልብነ
ድንግል በኋላ ልጁ ገላውዴዎስ ስመ መንግሥቱ አጽናፍ ሰገድ ተብሎ ነገሠ» (4)።

(1) የገላውዴዎስ ታሪክ ኮንዘልግን ያሳተመው ገጽ 13 - 17
(2) ወተምህረ ከሱ ትምህርተ ቤተ ክርስቲያናዊ ወእምድገሬሁ ተምህረ ተፅዕኖ ፈረስ ወነጻፊ
ቀስት ወንጌወ አራዊት ወከሱ ሥርዓተ ፀብፅ ከሙ ልግደ ደቂቀ ነገሥት = ጉንዘልግን ያሳተ
መው ታሪካቸው ገጽ 8 - 9
(3) ዜና ሠናይ ለጥዕም ውስተ አፍ ወውስተ ጉርዔ እምጣፅመ መዓር ወሶከር = ጉንዘልግን ያሳተ
መው የገላውዴዎስ ታሪክ ገጽ 1 - 2
(4) ወእምድገሬሁ ነግሠ ወልዱ ገላውዴዎስ ወስመ መንግሥቱ አጽናፍ ሰገድ እንዘ ሕገን ወእቱ።
ታሪክ ነገሥት ገጽ 94

እንደ እውነቱ የሆነ እንደሆነ ታሪክ ነገሥቱን ያዘጋጀው ካህን ገላውዴዎስን ሕግን በግልት ፈንታ ወረዛ - ወጣት ሊላቸው ይገባ ነበር ። ሲነግሡ ትክክለኛ ዓመታቸው ባይታወቅም ብዙ የውጭ አገር ጸሐፊዎች ከነዚህም ውስጥ የፖርቱጋላ ተወላጅ ቴሌዝና እንግሊዛዊው ብሩስ ፲፮ ዓመት አድርገውታል ፤ ሲመስል የሚችል ነው (1) ። ይኸም ሲሆን ግራኝ አህመድ በተነሳበት በ፲፮፻፲፱ ዓ. ም. ላይ ዕድሜያቸው አራት ዓመት ስለሚሆን የመንፈሳዊም ሆነ የሥጋዊ ወይም የጦር ትምህርት ሲግሩ አደጉ ያለው በዚህ በጦርነትና በመከራው ዘመን ነው ማለት ነው ።

ከአባታቸው ቀጥሎ ነገሡ ሲባልም በነጋሚነት መተካታቸውን ለማመልከት ካልሆነ በቀር በአሁኑ የግራኝ አህመድ የገዢነት ሥልጣን በመላ ኢትዮጵያ ተስፋፍቶ በተለይ ንጉሣውያንን ቤተ ሰቦች በሚያሳድድበት ዓይ ልብነ ድንግል ሞተው ሚስታቸውና ልጆቻቸው ግራኝና ጦሩ ሊወጣበት በማይችለው በደብረ ጻሞ ተራራ ሸሽተው በተቀመጡበት ሰዓት አባቶቻቸው በነገሡበት ወግና ሥርዓት ተደርጉላቸው እንደ ደንቡ በጳጳስ ተቀብተው እንዳልነገሡ የታወቀ ነው ። ጳጳሱ አቡነ ግርቆስ በ፲፮፻፳፪ ዓ. ም. ከሞቱ ወዲህ በዚህ በግራኝ ወረራ ምክንያት ከግብጽ ተተኪ ጳጳስ ግራኝ ከመሞቱ በፊት በፍጹም አልመጣም ።

ነገር ግን እውነቱ ፣ ዓቃቤ ሰዓቱና ጽራግ ማሠራው ከሞት የዳኑ እንዳሉ ወይም በሚችቹ እግር ለሰሙ እንኳን የተተኩት የቤተ ክህነትና የቤተ መንግሥት ባለሥልጣናት እነዚያው ለአገርና ለወገን ^{ISIC} ታግኝታቸውን ያላቋረጡት ባንድ የግራኝ ጦር በሌለበት ገለልተኛ ቦታ ሆነው የተለመደውን ሥርዓት ንግሥ እንደተቻለ ፈጽመው ስመ መንግሥታቸውን አጽናፍ ሰገድ አሰኝተው ባባታቸው እግር እንግሠቶቸው ንግሣቸው በቅርብ ሆኖ ለሰማውና ለታመነው ታውጀ ይሆናል ።

ይኸም የነገሡበት ቦታና ቤተ ክርስቲያን ምንም ማስረጃ ከማጣት የተነሳ ግራጋገጡ ባይቻል በግምት ያው አባታቸው የተቀበሩበት እናታቸውም ንግሥት ሰብላ ወንጌል እስከ ፖርቱጋሎቹ መምጣት ድረስ የኖሩበት የደብረ ጻሞ ተራራና የነገሡበት ገጻም የአቡነ አረጋዊ ገጻም ሳይሆን አይቀርም ።

ምዕራፍ ፲፫

ዓፄ ገላውዴዎስ በነገሡበት በመዠመሪያው ዓመት ከግራኝ አህመድ የጦር አለቆች ከወዘር አላ ከገራድ ኡስማንና ከነድልበ ሊዮሱስ ጋር ያደረጉት ጦርነት (፲፮፻፴፫ ዓ. ም. ታኅሣሥ ፲፩ ቀን)

ታሪክ ነገሥቱ በዚህ ዓይ ልብነ ድንግል በሞቱበትና ዓፄ ገላውዴዎስ በተተኩበት ዘመን አሸናፊነት ከአዳል ወይም ከሐረርጌ በመጡት እስላሞች እጅ መግባቱን በየ ጦርነቱ ግምባር ሁሉ ድል መንግሥታቸውን አገራቱን በአራቱም ማዕዘን ይዘው

(1) Historia I. II. CH. VII. ። ጆምስ ብሩስ የተወለዱበትን ዓመት እንደ አው. ቀ. ፲፮፻፳፪ ዓ. ም. ሙሆንን ለመልከት ዕድሜያቸውን ፲፮ ዓመት አድርጎታል ። J. Bruce Tome II. ገጽ 187 ።

በጥሩ ጥሩ ከሕንድ አገር በመጣ ደንጊያ በብርና በወርት እየተጠጠ የተሠሩትን አያተ ከርስቲያናት አቃጥለው ግራራረሳቸውን ብዙዎች ኢትዮጵያውያን በሰይሙ ማደላቸውን የቀሩትም ወጣቶች ሕገናት ሴቶቹም ወንዶቹም ለገብር መሸጣቸውን በዚህም ጊዜ ብዙዎች የክርስትና ሃይማኖታቸውን እየተወሰዱ መሰለባቸውን ሃይማኖታቸውን ላይለውጡ የጸኑት ከአሥር አንድ አለመሆናቸውን ያረጋግጣል።

እንደዚሁም በዚህ ዘመን ባገር ላይ ረሃብ ወርዶ ስለነበረ ዓፄ ልብነ ድንገል ከወረዳ ወደ ወረዳ ከበረሃ ወደ በረሃ በረሃብና በጥግት እየዞሩ ከልጆቻቸውና ከሴተ ሰባቸው ግማሾቹ በሰይፍ ሲያልቁ የቀሩትም በምርኮ ሲወሰዱ ገንዘብ ልብነ ድንገልና ገላውዲዎስ በእግዚአብሔር ተጠብቀው ባንድነት ሆነው በደረሰባቸው መከራ በእግዚአብሔር ላይ ምንም ጽርፈት (ግንገራገር ወይም የብስጥት ገንገር) ሳያሰሙ በትዕግሥት አሳልፈው በመጨረሻ ልብነ ድንገል ከዚህ ዓለም ድካም ሲያርፉ እግዚአብሔር የዕውቀት የጥበብ የትዕግሥት የግስተዋል ዕድልና ለዕቃ ጨምሮ ልጆቻቸውን እንዳነገሣቸው ፣ ከነገሡም በኋላ ወደ ቡርክሎጊያ ሚሊዮን ውን ይገልጻል (1) ። ወደ ቡርክሎጊያ የሄዱት ከወዴት ተነሥተው መሆኑን እያነገሩ ምናልባት አባታቸው ከሞቱበት ከደብረ ዳሞ ሊሆን ይችላል ።

የሆነ ሆኖ ታሪክ ነገሥቱ በዚህ በቡርክሎጊያ ስለአደረጉት ጦርነት የሚለውን ቃል በግልጽ ግዕዙ ወደ አግርኛ ሲተረጉም የሚሰጠውን ቃል እንመልከት። «ከዓፄ ልብነ ድንገል በኋላ ሕገን ሳሉ ስሙ መንግሥታቸው አጽናፍ ሰገድ ተብለው ገላውዲዎስ ነገሡ ። ከዚያ ተነሥተው ቡርክሎጊያ ደርሰው ከወዘር አሣ ከገራድ ኡስማን ከድልበ አያሱስ ከኢዮአራምና ከሌሎቹም እስላሞች ጋር በድንገት ተገናኝተው በታገሣሥ ፲፩ ቀን ተዋግተው ብዙዎችን ገደሉ ። እንደሚያስረዱለን በላ ፣ አራስ ቤት እንዳለች (እንደወለደች) ደብ ገርምሙ አስደነገጧቸው ። ከሐዲዎቹም እፈታቸው መቆም አቅቷቸው እግዚአብሔር ከርሱ ጋር ስለሆነ ግን ሊዋጋ ይችላል ተባባሉ ። ይኸንንም የሠሩት እላያቸው ባለው በመንገስ ቅዱስ ጋይል ነው ። ከዚች ቀን በቀር የጦርነትን ደንብ ተምረው በጦርነትም ላይ ውለው አያውቁም» (2) ።

ይኸን ታሪክ ነገሥት ያዘጋጀው የቤተ ክህነትና የቤተ መንግሥት ስው ለእነ ጋገሩ ወዝ ለመስጠት በተለይም በታሪክ አጻጻፉ በነጋሢው ወይም በልጁ ሬት ተመስግኖ ጽሑፉ እንዲወደድለት ሲል ብዙ ቃል አጋኖ ከእውነተኛው ታሪክ ጋር

(1) ወበከከሙዝ ገብር ዝንቱ ወልድ ወአቡሁ ነበሩ እሙራተ ንመታተ እንዝ ይትዩከተ ከሉ በአኩቴት ዘይመጸአ ላዕሌሆሙ ወእንዝ አይሁቡ እበደ ላዕለ እገዚአብሔር እምላኩሙ ከሙ ገንዘ ኤይም ኮንዘልግን ያሳተሙው የገላውዲዎስ ዜና መዋዕል ምዕ. ፮ ገጽ ፮

(2) ወእምድገረዝ ነገሡ ወልዱ ገላውዲዎስ እንዝ ሕገን ውለቱ ወተራከበ ምስላ ወዘር ዓላ ወገራድ ኡስማን ወድልበ አያሱስ ወኢዮራም ወገብረ ፀብአ ምስሊሆሙ እሙ ደወገ ለታገሣሥ ፣ ወቀተለ ብዙንን ወገረሞሙ ከሙ አንበሳ መፍርሀ ወከሙ ድብ ሐራስ ፣ ሐሩ ወአክሀሉ ቀደሙ ቅድሙ ገዱ ፣ ወይቤሉ መት ይከል ፀብአተ እሱም እገዚአብሔር ምስሊሆ ታሪክ ነገሥት ገጽ 94 ።

አጭር እንደጨመረ ይታያል ። እውነተኛውን የሆነውንና ሳይሆን ለቃለ አጋና የተጨመረውን የመለየቱ ጉዳይ በአሁኑ ዘመን የጸሐፊውና የአንባቢ ጉዳይ ነው ። በዚህም ላይ በፊተኛው ምዕራፍ ላይ “አደንን ቀስት አወራርን የጦር ትምህር ትን ተግሩ” ካለ በኋላ ባሁኑ ምዕራፍ ደግሞ “ከዚች ቀን በቀር የጦርነትን ደንብ” እንዳልተግሩ ስለሚገልጽ ጸሐፊው ሁለቱን ጉዳይ አላገናዘበውም ።

እውነቱ ዓፄ ገላውዴዎስ ጦር ይዘው ከነገራድ ኡስግን ጋር መዋጋታቸው ከአስላሞች ውስጥም ሊገድሱ መቻላቸው ነው ። ነገር ግን በዚህ በነገሡበት ዓመት በታኅሣሥ ፲፩ ቀን በተደረገው ጦርነት እንኳን እንደ አንበሳ ገርምመው ሊያሳድዱ ግሽነፋቸው እንኳን ያጠራጥራል ። ምክንያቱም ከዚህ ጦርነት በኋላ ታሪክ ነገሥቱ ራሱ በሌላ ቦታ ላይ ወደ ተራራማው አገር ወደ ስሜን መሄዳቸውን ስለሚገልጽ በትንሽ ጦርና በድፍረት በቡርክሎሚዳ ተዋግተው ምንም አንዳንድ ወይም ብዙ እስላሞች ቢገድሱ መሣሪያና ጊዜ ያደላላቸው የእስላሞቹ ሹማምንት እነወዚር ዓሣ ከአገር ተወላጆቹ ሹማምንት ከነድልበ እየሰሰ ጋር ሆነው መልሰው በመውጋት ስለበረቱባቸው የእናታቸው ወገን ወደ ሆነው ተራራማ የስሜን አገር ሄደው በመቀመጥና በዚያ ለሌላው ጦርነት እንደገና ለመደራጀት አሰበው ይሆናል ።

በዚህ ምክንያት “እንደ አንበሳ ገርምሞ አስደነበራቸው” ወይም “በዚህ ፊት ግን ሊቆም ይችላል ተባባሉ” የሚለውን በትክክል ለቃለ አጋና ጸሐፊው ካህን የጨመረው እንጂ በአሁኑ ሰዓት ይኸን የመሳሰለው የፍርሃት ስሜትና አነጋገር ከእስላሞቹ በኩል ሊሰማም ሊነገርም እንደማይችል ግልጽ ነው ።

መጅም ግራኝ አህመድ ከነጦሩ ሊጠቃ የሚችልበት ሁለት መንገድ ብቻ ነው ።

፩ኛ. እንደርሱ ወጣት በሆነ ሞትን በማይፈራ ርሱ ራሱ ባዩ ልብነ ድንግል ላይ እንዳደረገው የጦርነቱን አመራር ራሱ እየተቆጣጠረ በድፍረት በሚዋጋና በሚያዋጋ መሪ ፤

፪ኛ. ቢቻል ከርሱ የበለጠ ያለዚያም እርሱ በያዘው መጠንና ዓይነት የጦር መሣሪያ በያዘ ጦር ሠራዊት ነው ።

እነዚህ ሁለቱ ሳይነጣጠሱ ባንድነት ሲገኙና ሁለቱ ባላጋራዎች ሲዋጉ እዚህ ላይ የጦርነቱን ዕድል የሚወስነው ይበልጥ ጀግንነትና መስዋዕትነት ያሳየው ወገን መሆኑ የታወቀ ነው ።

ቀድሞ ጦርነቱ ሲዠመር በ፲፭፻፲፱ ዓ. ም. ግራኝ የ፳፩ ዓመታት ወጣት ሲሆን ዓፄ ልብነ ድንግል የ፴ ዓመት ጉልማሳ ነበሩ ። በአሁኑ ጊዜ ደግሞ የየመሪዎቹ ዕድሜ ተዘዋውሮ ዓፄ ገላውዴዎስ የ፲፮ ዓመት ወጣት ሲሆኑ ግራኝ አህመድ ፴፩ ዓመት ሆኗታል ። ቢሆንም ይህ የወጣትነት ዕድሜና የድፍረት ውጊያ ብቻ ያለ መሣሪያ ሊያገለግል አይችልም ። ግራኝ አህመድ በወጣትነቱ በድፍረቱ በመሪነት ችሎታው ላይ ከባሕር ማዶ የመጡለት ለዳዲስ መድፎች ከሰለጠኑ ተዋጊዎች ጋር ባይጨመሩለት ኖሮ ምንም እንኳን ከወደ መዠመሪያው ዘመን ላይ በድ

ፍረት እየተዋጋ ቢያሸንፍ ያለዚህ መሣሪያ እስከ መጨረሻ ሞታቸው ድረስ ዓፄ ልብነ ድንግልን ለመጣል ባልቻለ ። አሁንም ጊዜውና ነገሩ ተዘዋወሮ ዓፄ ገላው ዲዎስ ምንም ወጣት ደፋር ተዋጊ እንደ ጸሐፊው አባባል የእግዚአብሔር መንፈስ ያደረባቸው ቢሆኑም እንደ አንበሳ ቢያስፈሩም ከፖርቱጋል መንግሥት ለእርዳታ የተላኩትን ወታደሮች ከነመሣሪያቸው ከግግኝታቸው በፊት የደረጀውን የግራኝ አህመድን ጦር ሊበግሩት አይችሉም ። የዚህንም ሁኔታ ወደፊት በየምዕራፉ በዝርዝር እናነባለን ።

ነገር ግን በግናቸውም ረገድ የዓፄ ልብነ ድንግል በግራኝ እጅ ሳይወድቁ መሞት፣ አሁን የወጣቱ የዓፄ ገላው-ዲዎስ መንገሥና ጦር መሰብሰብ፣ ፊት ለፊት ከግራኝ ጦር ጋር በድፍረት መግጠማቸው፣ ለግራኝ ሳይገብሩ በየጫካው በየበረሃው በሚገኙት አርበኞች ፊት፣ በፍርሃት የተነሣ ለሕይወታቸው እየሳሉ መሸፈት ያልሆነላቸው ከመሞት መሰንበት በሚባለው ፍልስፍና ተጠምደው ያለልባቸው ሃይማኖታቸውን በግዴታ እየለወጡ ለእስላምቹ እየገበሩ በተቀመጡት ዘንድ የተስፋ ጮራ እያሳዩ የደገንነት ተስፋን እንደሚያሳድሩ አይጠረጠርም ።

ዓፄ ገላው-ዲዎስ በነገሡበት ዓመት ለመገመሪያ ጊዜ የተዋጉበትን የዚህን የጦርነት ቦታ ታሪክ ነገሥቱ ቡርክሎ-ሚያ እንዳለው ተመልክተናል ። አንዳንድ መጽሐፍ ይኸንኑ ቦታ ቡርክሎ መከዳ ወይም ጉሎ መከዳ እያለ ያሞብረብረዋል (1) ። ሥፍራው በትክክል ቡር ሳይሆን አይቀርም ። ቡር የሚገኘው በትግራይ ግዛት በተለይ በሠራዩና በደባርዋ መካከል መሆን አለበት ። ጉሎ መከዳ ግን በዛሬው የአገዛዝ ድልድል በአጋሜ የአውራጃ ግዛት ውስጥ የወረዳ ግዛት ሆኖ ከተግው ዛላ አንበሳ ይባላል (2) ። ጉሎ መከዳን ባላገር ጉልቷ ለማክዳ እያለ በመግራት ፍቺ መስጠቱን ሰምቻለሁ ።

ዓፄ ሱስንዮስ ዘመነ መንግሥት (፲፩፻፺፱ - ፲፯፻፳፬ ዓ. ም.) ስሜ ያዕቆብ ነው ያፄ ሠርፀ ድንግል ልጅ ነኝ ብሎ ለመንገሥ በሸፈተ ጊዜ በባሕረ ኤርትራ አጠገብ ያሉ ወረዳዎች ሽፍታውን ደግፈዋል ተብሎ ስለተወራ ንጉሡ ዓፄ ሱስንዮስ የዘመቱባቸውን ወረዳዎች ዜና መዋዕላቸው ሲቆጥር ሰብእ ተደረር ወቡር ወሺሐ ወደር ቤታ እስመ እሙንቱ ኮኑ በወሰነ ባሕረ ኤርትራ ይልና ከዚያ ለልፍ ብሎ ደግሞ ረሰየ ንጉሥ ሥልጣን ሰገድ ከተግሁ በምድረ ቡር ወተመይጦ ንጉሥ እሞ ድረ ቡር ሐረ መንገል ደባርዋ ይላል (3) ።

ስለዚህ ዓፄ ልብነ ድንግል ሠራዩ ሞተው በደብረ ዳሞ በተቀበሩበት ጊዜ ወጣቱ ገላው-ዲዎስ ምናልባት ከዚያው ግራኝ ሊደርስበት ከማይችለው ከደብረ ዳሞ ተራራ ላይ በሚገኘው በአቡነ አረጋዊ ገዳም ሥርዓተ ንግሣቸውን እንዳክበሩ ከዚያ ወርደው በዚህ በሠራዩ ውስጥ በሚገኘው በቡር ከነገራድ ኡስግን ጋር

(1) Etudes sur l'histoire d'Ethiopie - René - Basset ፳፻ 18. 109 - 110 ። ዓረብ ፋቲህ በባሌት ረገ ግስታወሻ ፳፻ 941
 (2) ያገር ግዛት ሚኒስቴር ያወጣው ዝርዝር ፳፻ 16
 (3) Chronica de Susenyos ምዕ . 38 ቁጥር 112

ከተዋጉ በኋላ ላይሸነፉም ላያሸነፉም ወደ ሰሜን በግሥጋሜ ሄደዋል ግለት ነው ።
 ፓሪስ ሸፂ፬ ቍጥር ተሰጥቶት የተቀመጠው ታሪክ ነገሥት በዚህ ዓይነት የመዠራያውን ዓመት የንግሣቸውን ጦርነት ሲተርክ ሌላው ከአክሲርርድ (እንግሊዝ አገር) አግኝቶ ውሊያም ኮንዘልማን ያሳተመው ገላውዴዎስ ወዲያው እንደ ነገሡ ከወዘር አባስ ጋር መዋጋታቸውን፣ ከዚያ ከትግራይ ደ ወንዞች ተሻግረው ወደ ሸዋ ሄደው በደዋር ከግራኝ ልጅ ከነስረዲን ጋር መዋጋታቸውንና በኋላ ደግሞ ከሸዋ ወደ ትግራይ መመለሳቸውን ይተርካል (1) ።

ምዕራፍ ፻፬

ዐፄ ገላውዴዎስ በሰሜን ከገራድ ኡስማን ከወዘር ሙጃሂድና ከናስር አዲን ጋር እንደተዋጉ (በ፲፮፻፴፪ ዓ. ም. የካቲት - ሚያዝያ)

ዓፄ ገላውዴዎስ ባለፈው ምዕራፍ ያነበብነውን ጦርነት ቡር ከሎሚዳ ላይ ካደረጉ በኋላ ወደ ሰሜን ሄደዋል ። በቡርከሎ ሚዳ ከተዋጉ በኋላ ወደ ሰሜን ያመሩበት ምክንያት ከዚህ በፊት እንዳልነው ሸኛው በሰሜን በእናታቸው በኩል ስለሚወለዱ አገራው እንደሚቀበላቸው በመረዳት ሸኛው ደግሞ ከዚህ በፊት በነእዝማች ሻውል ጦርነት ዘመን እንደተመለከትነው አገሩ ተራራማ ከመሆኑ የተነሣ ትንሽ ጦር ይዞ ብዙ ቀን ጠላትን ለመከላከል መቻሉን ተመልክተው መሆን አለበት ። በእርግጥም ወደ ሰሜን በሄዱ ጊዜ በሰሜን ያሉ የአገውና የጸለምት ሰዎች ተቀበሉዋቸው (2) ።

ነገር ግን የዓፄ ገላውዴዎስ ወደ ሰሜን መሄድ እንደተሰማ የግራኝ ዋና ዋና የጦር አለቆች ወዘር ሙጃሂድ፣ ገራድ ኡስማን ገራድ ናስር አዲን በሺሬና በወራዩ የሚገኘውን ጦራቸውን ይዘው ተከታትለው ሄደው ወግተዋቸዋል ።

ወዘር ሙጃሂድ ከሥር ዝምሮ በየጊዜው በክርስቲያኖቹ ላይ የፈጸመው ሁሉ በየምዕራቱ ስለተጸፈ ከዚህ ላይ ደግሞ ማስታወስ አስፈላጊ አይደለም ። ገራድ ኡስማንም ከብዙ ሥራው ጋር ከሁለት ዓመት በፊት በ፲፮፻፴፪ ዓ. ም. የነገሡን የበሀር ልጅ ፊቅጦርን የገደለ ነው ። ገራድ ናስር አዲንም (ገዕዙ ነስረዲን የሚለው) የባሌ ገራድ ልጅ በብዙ ቦታ ሲዋጋ የኖረ ነው ። ከነዚህ ከሦስቱ ገራድ ኡስማን ባለፈው የታኅሣሥ ወር ገላውዴዎስን ተዋግቷል ። እነዚህ የግራኝ ሹማምንት ተሰብስበው ከሄዱበት በኋላ ገላውዴዎስ በመካከላቸው ዩ ወር ሲኖር የተዋጉትን ሹም የሄኖክን ልጅ ከሐዲውን የኖታንን ገድሎ ለመንግሥት የሚገባውን ገጸ በረከትና ግብር ሲቀበል ሊዋጉት አልቻሉም ከግለት በቀር ያልተዋጉበትን ምክንያት ምንም ታሪክ ነገሥቱ ባይዘረዝረው ባፄ ገላውዴዎስ በኩል በዚህ ጊዜ የሚደረገው

Chronique de Gelawdewos chap. VIII-X.

(2) ታሪክ ነገሥት ገጽ 94

የደረግ ጦርነት ናራል ግለት ነው። ከሐዲውንም የናታንንም በድንገት አርበኞች ደርሰው ገድለውት ይሆናል።

ከዚህ በፊት እንደተመለከትነው ባሁኑ ጊዜ ፃፄ ገላውዴዎስ ያላቸው ጦር መጠነኛ ከመሆኑ የተነሣ በትንሽ ጦር የበረከተውን የእስላሞች ጦር በመውጋትና ጦራቸውን በመጉዳት ፈንታ የሰሚንን አገር ተገን አድርገው ሲመቻቸው ከሰሚን ወደ ተምቤን በዚህ በወጣትነታቸው ጊዜ በግሥጋሜ እየሄዱ አደጋ በመጣል በመንገዳቸው የአጋጠማቸው ሕዝብም እየተደሰተ ገጸ በረከትም ግብርም ተቀብለው ሳይመቻቸው ደግሞ ለፈረስና ለበረከተ ጦር የሚመቸውን ሚዳማ ሥፍራ እየለቀቁ ወደ ሰሚን ይመላለሱ ነበር ግለት ነው።

በዚህ ምክንያት በፊተኛው ከቡርክሎ ሚዳ ጦርነት በኋላ ወደ ሰሚን መሄዳቸውን እንደገለጸልን አሁንም በተምቤን የናታንን ገድለው ካገሩ ላይ ለመገግሥት የተገባውን ገጸ በረከትና ግብር ተቀብሎ ካለ በኋላ በተምቤን ሳይቆዩ ተከዜን ተሻ ግረው ወደ ምድረ ሰርድ ሂደው የትንሣኤን በዓል አክበሩ ስለሚል ምንም እንኳን ምድረ ሰርድ ያለበትን ትክክለኛ ሥፍራ ባላውቀው ከተምቤን ሄዶ የተከዜን ወንዝ ለተሻገረ ሰው የሚገኘው ያው የጸለምት ወረዳ ስለሆነ አሁንም ለሁለተኛ ጊዜ ወደዚህ ተራራማ ወይም በረሃማ ሥፍራ ተመልሰው የፋሲካን በዓል አክብረው ሳለ እንደገና ገራድ አመር በሚያዝያ ፳፬ ቀን ከተምታቸው በኋላ ሁለተኛ ጊዜ ወደ ሰሚን መመለሳቸውን ያስረዳል (1)።

ታሪክ ነገሥቱን ያዘጋጀው ካህን አንዳንድ ጊዜ ከእውነት ላለመውጣት ሲጠነቀቅ ጦርነት መደረጉን ሲጠቅስ ተዋግተው አሸነፉ አይልም፤ ተሸንፈው ወደ ሰሚን ሸሹ ግለትንም አይፈልግም። ነገር ግን የዘመኑ የአጻጻፍ ልማድና የወገን ነት ባሕርዩ እያሰገደደው ወይም የወጣቱን ንጉሥ ዝና የማሳመር ፍላጎት ሲመጣ በት እስላሞቹ በዚህ ጊዜ ለመናገር የማይችሉትን አነጋገር በመጨመር “በትንሽ ሠራዊት እየተዋጋ ሕፃን ሳለ ሞትን የማይፈራ እንደዚህ ያለ ጉብዝ ዠግና ዓይተንም ሰምተንም አናውቅም” አሉ በግለት ከዠመረው የጥንቃቄ አጻጻፍ ይወጣል (2)።

ይህ ዓይነት አጻጻፍ ከዚህ በፊት እንደ አንበሳ ገርምሞ አሰደነበራቸው ካለው ጋር ተደባልቆ ለዚያን ዘመን አጻጻፍ ተገቢ የመሰለ የተለምዶ የቃል አደራደር መሆኑን ተገንዝቦን በዛሬው አስተሳሰባችን ሐቁን ታሪክ ለአድናቆት ከተጨመረው ንግግር እየለየን መገንዘብ እንችላለን።

በዚህም ላይ ወጣቱ ንጉሥ ብዙ ጦር እንደሌላቸው በእርግጥ የታወቀ ስለሆነ ሁለት ጊዜ ወደ ሰሚን መሸሻቸው የታወቀ ቢሆንም አንዳንድ ጊዜ ከሰሚን እየመጡ አደጋ ለማድረግ በመድፈራቸው “እንደዚህ ያለ ጉብዝ ዠግና ዓይተንም

(1) ታሪክ ነገሥት ገጽ 94
(2) ወእንዘ ሀሎ ሕዩ መጽሐ ኃቤሁ ገራድ እመር (አመር) ወተመጠውዎ በሰልፍ ወገብና ፀብዓ አው ያወጃ ለሚያዝያ ወይቤሉ ኢርእነ ወእሰግእነ ዘከመዝ ኃያለ ወተባዓ እንዘ ሕፃን ወእቀ ዘኢይ ፈርጎ ሞተ አኮ በብዙጎ አላ በውሐድ ወእምዝ ሐረ ምድረ ሰሚን ታሪክ ነገሥት ገጽ 94

ሰምተንም እናውቅም። ባይሉ እንኳን እንዴት ይኸ ወጣት ደፍሮ በመካከላችን ገብቶ ይኸን ሠራ ብለው ወደ መገረም ሳይደርሱ አይቀርም ብሎ ለማመን ይቻላል ። ከመገረምም ጋር መደምደማያውን ገላውዴዎስ ወደ ስሜን እየሄዱ ስለማይጠመዱ በእስላሞቹ ዘንድ ምናልባት ጸጸትም ንቀትም ይኖርበት ይሆናል ።

ባዜ ገላውዴዎስ አነሣሥ ካለመሥጋት የተነሣ ጦርጦራ ተዋጊ ዓፄ ልብነ ድን ግልን ያለ ዕረፍት አባራሪ የነበረው ግራኝ አህመድ በአሁኑ ሰዓት ያገሩ ጌታ የሆነው በደምቢያና በሌሎቹም አውራጃ እየተዘዋወረ ተድላ ደስታውን ከመረጸም በቀር ፖርቱጊዞች ከመምጣታቸው በፊት አንድ ጊዜም ጦር ይዞ በዓፄ ገላውዴዎስ ላይ ራሱ አልዘመተም ። ይኸን በመሰለው ዓይነት ጠላትን ከመዠመሪያው ላይ በመናቅ ስሕተት ዓፄ ልብነ ድንግል እንደወደቁ እርሱም ወድቆበታል ግለት ነው ።

የሆነ ሆኖ በግራኝ አህመድ አነሣሥ ዋዜማ የኢትዮጵያ ሁኔታ ምን ዓይነት እንደነበረ ባጭሩ በዚህ መጽሐፍ በመዠመሪያው ክፍል እንደተመለከትን አሁን ደግሞ ዓፄ ልብነ ድንግልን ጋብቻ ጠይቆ የእምቢታ መልስ ካገኘ ወዲህ ግራኝ አህመድ በንዴት ዓፄ ልብነ ድንግልን በጦር እያዋከበ ከቤተ ሰቦቻቸው ግማሹን እያሰገደለ ግማሹን እያስማረከ የጦርነትና የስደቱን መከራ በክርስቲያኑ ንጉሥና ሕዝባቸው ዘንድ ባጸናበት ሰዓት ንጉሠ ነገሥቱ ይኸን ከመሰለው መከራና ስደት በሞት ከተገላገሉ በኋላ ለጃቸው ገላውዴዎስ ስርዓትን ተከትለው ባለፉት ምዕራፎች ያደረጉትን ውጊያዎች በረጅም-በት ወቅት የቲርክና የፖርቱጋል የመርከበኛ ጦር በዓረብና በሕንድ አገር ወደቦች ላይ ውጊያቸውን አላቋረጡም ።

የግራኝ ውድቀት የኢትዮጵያ ትንሣኤ የተገኘው ከሁለቱ ጦርነት መካከል ነው ። በመዠመሪያ የቲርክ የመርከብ ጦር በሶሊማን ፓሻ እየተመራ ከስዌዝ ተነሥቶ የቀይ ባሕርን አልፎ በሕንድ ያለውን የዲውን ወደብ ደብዳቤ ከተመለሰ ወዲህ የዚህን ብድር ለመመለስ በሕንድ የፖርቱጋል ንጉሥ እንደራሴ እስጢፋኖስ ደጋግ ከጉአ ወደ ስዌዝ ዘምቶ ከስዌዝ በተመለሰበት ሰዓት ከዓፄ ልብነ ድንግል እርዳታ ሊጠይቅ ወደ ሊሰቦን የሄደውን ቤርሙዴዝንና በታናሽ ወንድሙ አዝማች ነት ፩፻ የፖርቱጋል ወታደሮችን ምጥዋ ላይ አራገፎ ኢትዮጵያን እንዲረዱ አደረገ ።

ዓፄ ገላውዴዎስ ግራኝን ለመጣልና መንግሥታቸውን ለማቆም የቻሉት በነዚህ እርዳታ ስለሆነ አሁን በኢትዮጵያ የትንሣኤ ዋዜማ ፖርቱጋሎችና ቲርኮች በየወደቡ ያደረጉትን ጦርነት በሚቀጥሉት ምዕራፎች እንመልከት ። ይኸንንም መመልከት ፖርቱጋሎቹ ከመጡ በኋላ የተደረገውን ጦርነት በሰፊውና በግልጽ ለመረዳት ይጠቅማል ።

ምዕራፍ ፻፩
የሶሊማን ፓሻ ጉዞ ወደ ዲው ወደብ (ሕንድ)

ግራኝ አህመድ የትግራይ ፣ የቤገምድርን የጉጃምን ወረራ በሚያከናውንበት ጊዜ በአውሮፓ የፈረንሳይ ገንዘብ ጸኛ ፍራንሷና ሻርላ ጄኛ በሚዋጉበት ሰዓት ፣ በአፍሪካ ምሥራቅና በዓረብያ ምዕራብ በሚገኘው ግራና ቀኝ የቀይ ባሕር ወደቦች ላይ እንደዚሁም በፖርቱጋል ቀጥጥር ውስጥ ባሉት በሕንድ ወደቦች ላይ የግራኝ ደጋፊ የሆኑት ቱርኮችና እኛን ለመደገፍ ተስፋ ተጥሎባቸው የነበሩት ፖርቱጋሎች በየጊዜው ከመዋጋት አላቋረጡም ። ውጊያው የግዛት መስፋፋት የቅመግ ቅመምና የሸቀጣ ሸቀጥ የንግድ ጥቅም አለበት ። ኃይል ያገኘው ወገን ነዋሪ ባለባቶቹን አሸንፎ ካስገበረ በኋላ ወደቦቹን ይዞ መቋቋሚያ የቻለው ለመዋጊያ ሙሉ ካም ምሽግ ከግግኘቱ በቀር በወደቡ አማካይነት ከዓረብና ከሕንድ አገር የሚገኘውን ተፈላጊ ሸቀጣሽቀጥ ላውሮፓ የአውሮፓን ዕቃ ለነዚህ አገር ሕዝቦች በመሸጥ ያንዱ አገር ዕቃ ለሌላው ብርቅና ተፈላጊ ስለሆነ በዚህ ንግድ የሚገኘው ጥቅም ከፍ ያለ ነው ። በዚህም ሰበብ የየግልን ሃይማኖት ለማስፋፋት የሃይማኖት ወገንን ለመርዳትና ለመደገፍ ያመቻል ።

በዚህ ጊዜ በንግድ ስሙ ጥር የሆነችው ቬኒሲያ ከቱርክና ከፖርቱጋል በሮ ኃይል በመርከብ ላይሆን ከአሸናፊው ጋር በመስግግት በመርከብ ጉዞና በንግድ ከፍተኛውን ሥፍራ ይዛ የኖረችበት ጊዜ ነው ። አንዳንድ ጊዜም ኃይል ሲሰግት ከቱርክ መርከቦች ጋር የተዋጋችበት ጊዜ አለ ። አንዳንድ ጊዜ በዕውቀት የቬኒሲያ ተወላጅ ቢበልጥም በኃይልና በወታደር ብዛት ቱርክ እየበረታ ቱርኮች ቬኒሲያዎቹ በሚዋጉበት ጊዜ የቬኒሲያዎቹ ተወላጆች ከውጊያ ላይ ተሸንፈው እየተገረኩ ከምርኮ በኋላም አሸከርነት እየተቀጠሩ ለግራኪያቸው ለቱርክ ዕውቀታቸውንና አገልግሎታቸውን ያበረከታሉ (1) ።

የሆነ ሆኖ እንደ ሰላጤ የገባው የቬኒሲያ ራፐብሊክ ኃይል በመጻከም ከትግሉ ከመውጣቱ በፊትና በኋላ በባሕርም በየብስም ኃይላቸው ባሁኑ ጊዜ ተመዛኝና የሚዋጉት ፖርቱጋሎችና ቱርኮች ናቸው ። በፊተኛው ዘመን (1፻፲፮ - 1፻፲፱) የግብጽ ማመሉኮች በቱርክ በ1፻፲፯ ዓ. ም. ከመደምሰሳቸው በፊት የፖርቱጋል ባላጋራ ሆነው በሱልጣን ኤል ጉሪ ዘመን ሚር ሁሴን የሚባለው በአደን ወደብ ላይ ከፖርቱጋሎቹ ጋር ተዋግቶ ከዚያም ዲው እስከሚባለው የሕንድ ስሜናዊ ወደብ ዘልቆ በሎሬንሶ ዳልሚይዳ ከሚመሩት መርከቦች ጋር (1፻፲፮ - 1፻፲፱ ዓ. ም.) ተዋግቶ ለማሸነፍ ጥቂት ሲቀረው እንደገና ተሸንፎ በሸሽት ወደ አገሩ ተመለሰ ።

ነገር ግን ገብፅ እ. አው. ቀ. በ1፻፲፯ ዓ. ም. በቱርክ ጦር ተሸንፎ አንዳካባ ቢው አገር ሁሉ በቱርክ ሱልጣን ሥር ከተጠቀለለች ወዲህ በተለይ በአሁኑ ጊዜ

(1) La mer rouge l'Abissinie et l'Arabie A. Kammerer 71 - 72

እንደ አው. ቀ. ከ፲፭፻፴፮ ዝምሮ እስከ ፲፭፻፵፩ ዓ. ም. ድረስ በየወደቡ የሚደረገው ጦርነት በቱርክና በፖርቱጋል መካከል ሆነ ። ይሁን እንጂ ቱርክ የበላይ ባለ ሥልጣንና ሩቅ በመሆኑ ባይ ልብነ ድንግል ላይ የጦር መሣሪያ እያስታጠቁ ወታደር እየመለመሉ በመላክ ያስቸገሩት የዓረብ አገር የጀጳ የየመን የአደን የሞካ የሐድራ ምት መላፍንት ሁሉ በመዝመሪያው ጊዜ ላይ በነፃነት በራሳቸው ሲተዳደሩ አንዳንድ ጊዜም ፖርቱጋል ማየሉን ሲያዩ ለፖርቱጋል ንጉሥ እንገብራለን እያሉ ቆይተው ሳለ አንድ ባንድ በቱርክ ጦር እየተመቱ በመጨረሻው የቱርክ ተገዥነታቸውን እምነው ለቱርክ ግዛት መስፋፊያ ዋና መሣሪያ ሆነዋል ።

እነዚህም ባላባቶች በፖርቱጋልና በኢትዮጵያ መካከል የተወጠነውን ዝምድና ስለሚያውቁ ባንድ ወገን ለግራኝ አህመድ ጦር እየላኩ ዓይ ልብነ ድንግልን ሲያስወጡ በሌላው ወገን ደግሞ ለኢትዮጵያ ረዳት ከመሆን ጋር አደንን ምጥዋን ዘይላን አልፎ አልፎ እየወጋ ያስቸገራቸውን የፖርቱጋልን ጦር እንዲወጋ በመላክ በሃይማኖት የሚቀርባቸውን ቱርክን ያሳስቡ ነበር ።

ቱርክ ይኸን ሁሉ የዓረቦች ወደብ ከመግዛቱ ቀደም ብሎ ባለው ጊዜ ውስጥ አህመድ (ነጃው) የእስክንድር መካከል ልጅ ግራኝን እንደሌሎች እንዳይረዳ በሰልጤ ይራ የሚመራው የፖርቱጋል ጦር አደንን ከያዘና የአደኑ መስፍን የፖርቱጋል ንጉሥ ገባርነቱን እምና ባመት ፲፯ የወርቅ ፓርዶስ (?) ሊገብር ግዴታ ስለገባ ከዚያም አልፎ ፖርቱጋሎች በሐድራው በሰጡት በሰጡት በማህራ ስለገቡ ቀጥሎም በሐንድ በጉላ እንደዚሁም በዲው ግዛታቸውን ስላጸኑ ሁኔታው በግናቸውም ረገድ የቱርክን ሥልጣን የየወደቦቹን ባላባቶች የሃይማኖትና የንግድ ጥቅም ስለተቃወመ በግናቸውም ረገድ የቱርክ መንግሥት በሶሊይማን ፓሻ የሚመራ የጦር መርከብ አዘጋጅቶ የዚህን ክፍል ግዛት በራሱ ቁጥጥር ውስጥ ለማድረግ ከፍተኛ ያለ የጦር መርከብ ዝግጅት አደረገ ።

በመዝመሪያ የቱርክ የጦር መርከብ ሊወጋ የተዘጋጀውም እ.አ.አ. ቀ. ከ፲፭፻፴፮ ዓ. ም. ዝምሮ ፖርቱጋሎች ይዘው የጦር መርከባቸውን ያደረጁበትን በሐንድ ሰሜን ከጉዜራት ወደደቡብ የምትገኘውን የዲውን ወደብ ሆኖ በዚያ የሚገኘውን የፖርቱጋልን የጦር ኃይል ለመደምሰስና የሐንድን እስላሞች ወደራሱ ግዛት ለመደረብ ነው ። ወደቧ በጋምባያ መስፍን ግዛት ውስጥ ስለሆነች መስፍንም እስላም ከመሆኑ የተነሣ እርሱና በሐንድ ያሉት የእስላም መስፍንት ላዩን ኃይሉን መቃወም እያቃታቸው ለፖርቱጋል እየገበሩ ውስጡን ደግሞ ከክርስቲያኑ ከፖርቱጋል አገዛዝ አድነን እያሉ በስጣን በሌላ ለሚቀመጠው ለዋናው የቱርክ ሱልጣን ሶሊማን ይልኩ ነበር ።

በዚህ ምክንያት በቱርክ ሱልጣን ፈቃድና ትእዛዝ ወዘር ሶሊማን አል ካዲያ (ባጭሩ ሶሊማን ፓሻ) የሚባለው በስዌዝ (ግብፅ) ወደብ ላይ የጦር መርከቦቹን በደንብ አዘጋጅቶ የፖርቱጋልን ኃይል ለመደምሰስ ተነሣ ። ሶሊማን ፓሻ ዘሩ ግሪክ ቁመቱ ለጭር ወፍራም ፋንጋ ግፊኛ ጨካኝ ከዳተኛ መሆኑን የአልቦር

ካሚረር መጽሐፍ ያረጋግጣል (1) = ይኸው መጽሐፍ ከዚሁ አያይዞ ሶሊማን ከሰ ጭዝ ተዘጋጅቶ ወደ ሕንድ ለመዝመት ሲነሣ የመርከቡ ቊጥር ፸፫ ሲሆን ከነዚህ አራቱ በጣም ያግሩ ፣ የቀሩት እንደነገሩ መሆናቸውን የጦር መርከበኛው ቊጥር እስከ ፯ሺ እንደሚደርስ ያመለክታል (2) =

የጦር መርከቡ እንደ አው. ቊ. ሰኔ ፳፪ ቀን ፲፩፻፴፰ ዓ. ም. ከሰጭዝ ተነሥቶ ከኻያ ቀን ጉዞ በኋላ ጀዳህ ደረሰ = ከዚያ እግረ መንገዱን የየመንን ባላባቶች እያሰበ በረና ስንቱን እያሰበሰበ ከየመን አልፎ አደን ወደብ ገባ = አደንን በዚህ ጊዜ ከአ ባቱ ከአብድል ሞሐብ ጣሂር ለጥቆ የሚገዛው ልጁ አሚር ኢብን ዳውድ ይባላ ነበር = በሶሊማን ፓሻ የሚመራው የጦር መርከብ አደን ወደብ ላይ ሲቆም አሚር ኢብን ዳውድ አራት መኳንንቶቹን ወደ መርከቡ ልኳቸው ስለነበረ ሶሊማን መኳንንቱን በመልካም ዓይን ተቀብሎ ለያንዳንዳቸውም የልብስ ሽልማት ሰጥቶ ወደ ጌታቸው ተመልሰው ጭላ ምንም ፍርሃት ወደ መርከቡ መጥቶ እንዲገናኘው ላካቸው = እነሱም ሂደው ከነገሩት በኋላ መስፍኑ ዓረብ «የሚያስፈልገውን ያህል ለመርከቡ ስንቅ ለመስጠት የተዘጋጀሁ ነኝ ወደ መርከቡ ላይ ለመውጣት ግን እይ ሆንልኝም» የሚል ፍርሃት ያለበት አጠራጣሪ መልስ ሰጠ =

በዚህ ጊዜ ኃይለኛው ሶሊማን በዚህ መልስ ተናዶ የጦር መርከበኞቹ መሣሪያቸውን ይዘው መርከብ እንዲወርዱ አዞ ቀጥሎም «በቶሎ ወደ መርከቡ መጥተህ ለታላቁ ጌታ (ለቲርኩ ሱልጣን) መገዛትህን ከአላመንህ አደጋ ያገኝሃል» የሚል የግስፈራሪያ ቃል ላከበት = ይኸን ቃል ሲሰማ አሚሩ ብዙ ባለሟሎቹን እንዳስከ ተለ እሺ ብሎ ወደ መርከቡ ወጥቶ ከሶሊማን ፓሻ ጋር ተገናኘ = ፓሻውም አሚሩ በመግባቱ ተደስቶ በመልካም ዓይን ተቀብሎ ሲያነጋግረው ቆይቶ በስጦታም የአ ስደሰተ መስሎ ከአሰናበተው በኋላ ከመርከቡ ወርዶ ከባሕሩ ጠረፍ ሲደርስ ሌላ ትእዛዝ ለወታደሮቹ ሰጥቶ አሚሩን ከአራት የቅርብ ባለሟሎቹ ጋር አሰቅሎ አስገደለው =

እንባቢ ወደ ኋላ ተመልሶ እንደሚያስታውሰው የቃጅግው ተክለ ሃይማኖት ከአቡበከር ቀጭኑ ጋር ተዋግቶ ከተማረከና ከግራኝ ፈት ከቀረበ በኋላ ግራኝ ከገ ጉሠ ከልብን ድንግል የምትዛመደውን ሚስቱን ለራሱ አግብቶ ምርኮኛውን ተክለ ሃይማኖትን ለአደኑ ሱልጣን ላከው ብሎ ዓረብ ፋቂህ ያረጋግጠው ለዚህ አሁን በስ ቅላት ለተቀጣው ለአሚሩ መሆን አለበት = ምናልባትም ላባቱ ለአብድል ሞሐብ ጣሂር ይሆናል = የሆነ ሆኖ ሁለቱም ለግራኝ መሣሪያና ወታደር እየላኩ የክርስቲያኑን ጦር ያስደበደቡ ናቸው = ተክለ ሃይማኖት በሕይወት ናር ይኸን ተአምር ዓይቶ ይሆን? = የሆነ ሆኖ ሶሊማን ፓሻ ፪፻ ወታደሮች ወደ ከተማው ልኮ የአደንን የወደብ ከተማ በቲርክ ቊጥጥር ውስጥ እንድትተዳደር ካደረገ በኋላ የሶሊማን ጦር

(1) ረኔ ባሌት የፍቱክ አል ሐበሽን በፈረንሳዊ ከተረጉሙበት ላይ ስልብ ብለዋል ገጽ 159
(2) አንድ ስሙ ያልታወቀ የሼኒዲያ ተወላጅ በዚህ በጦር መርከብ ላይ የነበረ የጸረውን መሪት በግድረገ አልቤር ካሚረር የጸረው La mer rouge ገጽ 73-80

ከብ ከአደን ወደብ ተንቀሳቅሶ ወደ ሐድራሞት ደረሰ ። በዚያም ላለ ባለፉት ዓመታት (፲፭፻፴፭ - ፴፮) የፖርቱጋል መርከበኞች በዚሁ አቅራቢያ በሲህር ከዓረቦቹ ጋር ተዋግተው ህግ የሚሆኑ መርከበኞች አምልጠው ከነመርከባቸው ወደ ምጥዋ ደርሰው ለገግሥት ሰብላ ወንጌል ገብተው ሲድኑ ፩፻፷ የሚሆኑት መርከበኞች በዚሁ በሐድራሞት በምርኮ ይኖሩ ነበርና የሰፈሩ ሼክ በዚህ ጊዜ ለሶሊማን ፓሻ አሰረከባቸው ሲል የካሜረር መጽሐፍ ሜንዴዝ ፒንቶ ከጻፈው ላይ በመገልበጥ ያመለክታል (1) ።

ነገር ግን እንደ አው. ቊፕር በ፲፭፻፴፭ ወይም በ፲፭፻፴፮ ዓ. ም. ከዚህ ከሲህር ያመለጡት ፖርቱጋሎች ምጥዋ ደርሰው በምን አካላት ከዚያ አልፈው ወደ እቴጌ ሰብላ ወንጌል ደርሰው ባሽከርነት ለማገልገል እንደቻሉ አይታወቅም ። በዚህ ጊዜ እንደ ኢት. ቊፕር ፲፭፻፳፯ እና ፲፭፻፳፰ ዓ. ም. (፲፭፻፴፭ - ፲፭፻፴፮) ግራኝ አህመድ ዓፄ ልብነ ድንግልንና የጦር አለቆቻቸውን አሸንፎ እርሳቸውንም በያለበት እያሳደደ ዕረፍት የነሣበት በየአውራጃው የራሱን ሹማምንት በሹመት ደልድሎ እርሱ ራሱ ለመቀመጫው ደንቢያን መርጦ በመቀመጥ ከድል አድራጊነት ያገኘውን ተድላና ደስታ በመዝናናት የሚያጣጥምበት ዓመት ስለሆነ በምን አካላት ከሐድራሞት ያመለጡት የፖርቱጋል ወታደሮች ያንን ሁሉ ባሕርና በረሃ አልፈው ወደ ስደተኞቹ ተገግሥት እንደመጡ አይታወቅም ። በዚህም ጊዜ ዓፄ ልብነ ድንግል በሕይወት ስላሉ እርሳቸውን አልፈው ለገግሥቲቱ መግባታቸው ሁሉ አጠራጣሪ ስለሆነ በዚህ ረገድ ሁኔታው ሙሉ እምነት ሊጣልበት አይችልም።

የሆነ ሆኖ ሶሊማን በአለፈው እንደተመለከትነው የየመንን የአደንን የሐድራሞትን ባላባቶች እሺ ያሉትን እያሳመነ እምቢ ያሉትን ወይም እንደ አደኑ መስፍን እንደ አሚር መግባት ያንገራገሩትን በጭካኔ እየገደለ አልፎ ከሥር ከመሠረቱ ሊዋጋ ወደመጣበት ወደ ዲው ወደብ እንደ አው. ቊፕር መስከረም ፫ ቀን ፲፭፻፴፰ ዓ. ም. ደረሰ ።

ከዚህ በፊት እንዳመለከትነው ዲው በሰሜናዊ ሕንድ በመስቃት ትይዩ በጋምባያ አውራጃ ውስጥ የምትገኝ ወደ ባሕር ገባ ያለች የወደብ ከተማ ናት ። እርሷንም እንደ አው. ቊፕር ፲፭፻፴፭ ዓ. ም. ላይ ፖርቱጊዞች ይዘው መሽገው እንደተቀመጡባት ነው ። ስለዚህ አሁን በዚች ከተማ የቱርክ ጦር ከተግዋን ከሶ እየወጋ ለማጥፋት ትንሽ ሲቀረው ተሸንፎ እንደተመለሰ እንመለከታለን ።

(1) La mer rouge 78 78

በዲው ወደብ ላይ የሶሊማን ፓሻ ተሸንፎ መመለስ - ሲሄድና ሲመለስ በየመንገዱ በዓረቦች መላፍንት ላይ የሠራው ግፍና የራሱ ፍጻሜ ።

ሶሊማን ፓሻ መስከረም ፫ ቀን ፲፮፻፴፰ ዓ. ም. በዲው ወደብ በደረሰበት ዓመት በሕንድ የፖርቱጋል የንጉሥ እንደራሴ የነበረው ኑና ደ ኩንሃ ይባላል ። በርሱ ውስጥ ለፖርቱጋል መንግሥት ገባርነቱን አምኖ የሚያስተዳድረው ሃይማኖቱ እስላም የሆነው ሕንዳዊው የጋምባያ ንጉሥ አለ ። እርሱ ደግሞ በበታቹ ዘሩ አጣ ልያዊ የሆነ የክርስትና ሃይማኖቱን በእስላምነት ስሙን ሳይቀር ወደ ዓረብኛ ለውጦ ኮጃ ዛፋር ተብሎ ወደቡንና ከተማውን ያስተዳድር ነበር ። ይህ ሰው ከብል ጠቅ የተነሣ አንድ ጊዜ ለቀጥተኛ ጌታው ለጋምባያ ንጉሥ ታማኝ እየመሰለ ባንድ ወገን ከፖርቱጋሎች ጋር እንደዚሁም አሁን ለውጊያ ከመጣው ከቱርኩ አዝማች ጋር በየመሥመሩ በማታለል ውስጡን ለሦስቱም ክፍሎች የሚታመን እየመሰለ የአድር ባይነት ጠባዩን በተግባር ያሳይ ነበር ይባላል ።

ከፖርቱጋሎች ወገን ባገረ ገዥው ሥር ሆኖ የወደቡ ምሽግ አዛዥ ፓኼኖ ምክትሉ እንቶኒያ ደ. ሲልቪይራ ይባላሉ ። እነዚህ ሹማምንት ከነጠራቸው ከው ስጥ ሆነው ሲከላከሉ ከውጭ ደግሞ የሶሊማን ጦር ከቦ ሲዋጉ ሁለቱም ወገኖች ሳይሸናፉ አምስት ሳምንት አሳለፉ ። በዚህ መካከል የቱርክ መድፍ የምሰጥን ግንብ እየመታ ሲያፈራርስ ከፖርቱጋሎች በኩል የተተኩሰው ደግሞ የቱርኮችን መርከቦች ሲጉዳ ሰነበተ ፤ ነገር ግን በሚያሳዝን አኳኋን ባንደኛው ቀን በተደረገው ጦርነት መሪው ፓኼኖ ተማረከ ። ሌሎች ፖርቱጋሎች ዋናው አገረ ገዥ (የንጉሥ እንደራሴ) ካለበት ከጉእ እርዳታ ይመጣልናል እያሉ እየተጠባበቁ ሲዋጉ ሶሊማን ፓሻ ብልጡን ሹም ኮጃ ዛፋርን ባጠገቡ አድርጎ ባንድ ወገን በብርታት እየተዋጋ በሌላ በኩል ደግሞ ከምሽጉ እየወጡ እጃቸውን ለሚሰጡት ምሕረት አደርጋለሁ እያለ የማታለል ፕሮፓጋንድ ሲያደርግና ፖርቱጋሎች ከመካከላቸው አንዳንድ እየከፋ ከምሽጉ መውጣት ዝምሮ ተስፋ ሊቆርጡና እጃቸውን እስከ መስጠት እያ ሰቡ በሚጨነቁበት ሰዓት ከጉእ ወገን የሚጠብቁት እርዳታም ሳይመጣላቸው ከአውሮፓ ከፖርቱጋል መንግሥት ለእንደራሴነት የሚመጣው ዶም ጋርቺያ ደ. ኖርንሃ የሚባለው አዲስ ጦር በመርከብ እንደያዘ መምጣቱ ተሰማ ።

በዚህ ጊዜ የጭንቁ ሁኔታ ከተከበቡት ፖርቱጊዞች ላይ ተነሥቶ ወደ ከባቢ ዎቹ ቱርኮች ላይ ተዛወረ ማለት ነው ። ባጠገቡ ያለው ዛፋርም የቀሩትም የጉዘራ ትና የሌሎችም ወረዳ የሕንድ እስላምች የጠበቀውን ያህል ስለአልተባበሩለት ገና ከአውሮፓ የደረሰው መርከብ ወደርሱ ተጠግቶ ውጊያ ሳይዝምር ሶሊማን በሌ ሊት ከመርከብ ወርዶ የብስ ይዞ ይዋጋ የነበረውን ወታደሩን በሙሉ ወደ መርከብ መልሶ ካሰፈረ በኋላ እንደ አው. ቊፕር ገዳር ፮ ቀን ፲፮፻፴፰ ዓ. ም. ሌሊቱን ከቢ ውን ጥሎ ወደመጣበት ተመለሰ ። ሲመለስም የተማረከውን ፓኼኖንና ሌሎችንም የፖርቱጋል ምርኮኞች እንደያዘ ነው ።

ለርዳታ በድንገት የደረሰው አዲስ የጋርጅያ ደ. ናርንሃ ጦር ደግሞ ሶሊግንን ለመውጋት ሳይደፍር በቀጥታ ዲውን በሩቁ አልፎ ወደ ጉላ ዘለቀ ። ይኸውም የቱርኮቹን ጦር በመፍራት መሆኑ ነው ። በበኩሉ ሶሊግንንም የጋርጅያን ጦር በመፍራት የከቢውን ጦርነት ትቶ የግምለጥ ያህል ወደመጣበት ተመለሰ ። በውስጥ የሚከላከለውም ጦር ርዳታ አጥቶ በጣም ተሰፋ ከመቁረጥ የተነሣ በተጨማሪ በት ሰዓት የሶሊግንን ውጊያ ትቶ መመለስ እንደ እንድ ተለምራት ነው የቆጠረው ። የሶሊግንንና የጋርጅያ ሁኔታ በመጠኑ በኢትዮጵያ በ፲፱፻፲፮ው መቶ ዓመት የደረሰውን የደጃች ውቤንና የራስ ዓለን ጦርነት ይመስላል ። ሁለቱም ከተዋጉ በኋላ የተሸነፉ መስጋቸው ራስ ዓለ ሲሸሹ ደጃች ውቤ እጃቸውን ሊሰጡ የመጡት የራስ ዓለ ጭፍሮች እርሳቸውን ለመግረክ የመጡ መሆናቸውን በግማን እጃቸውን በቀጥታ ለነርሱ ሰጥተው ተግረኩ ። በዚህ ዓይነት ግራኪው ተግራኪ ሆኑ ። ድሉ የኛ ነው ለካ ብሎ ለመንገር ለራስ ዓለ ለመንገር የተላከው መልክተኛ ራስ ዓለን ከሸሹበት ለግጥነት ተቸገሮ ነበር ይባላል ።

የሆነ ሆኖ ጋርጅያ በጉላ ሆኖ የእንደራሴነቱን ሥልጣን ይዞ መርከብና ወታደር መልምሎ ወደ ዲው ለመጓዝ ባሰበበት ሰዓት ሶሊግን ጦርነቱን አቋርጦ ወደ መጣበት ተመለሰ የሚል መልእክት ከዲው ተከላካዮች ዘንድ ደረሰው ። ስለዚህ በጥር ወር ፲፭፻፴፱ ዓ. ም. ከጉላ ወደ ዲው ሄዶ የራራረሰውን ምሽግ መልሶ አሠርቶ ከጋምባያ ንጉሥና ከብልጡ ከኮንግራር ጋር በስምምነት ገዥነቱን አጽድቆ ወደ ጉላ ተመለሰ ።

ሶሊግን ፓሻ ከዲው በመጣበት መንገድ ተመልሶ ወደ አገሩ ሲገባ በቀድሞው የከፋት ጠባዩ ላይ የመጣበት ዓላማ ሳይሳካለት በመቅረቱ ከብስጭት የተነሣ በምርኮኞችና በሰላማውያን የሃይማኖት ወገኖቹ ላይ የሠራው ግፍ የበረከተ መሆኑን ወደፊት እናነባለን ። ከዲው ተነሥቶ ሐድራዎት ከደረሰ በኋላ ሺህር ወደብ ላይ ቆሞ የወደቡን ምሽግ ቀድሞ በተዋቸው ወታደሮች ላይ ሌላ ጀጃ ጨምሮ የወደቧ ከተማ ለቱርክ ግዛት የጸናች ሆና እንድትቆይ አድርጎ ከዚያ ወደ አደን በሚጓዝበት ጊዜ በፊተኛው ጉዞው ጊዜ የአደንን መስፍን አሚሩን ካሰቀለ ወዲህ ኮጃ ሙሐመድ (ዓለ ኢብን ሶሊግን) የሚባል ተነሥቶ በዙሪያው ያለውን አገር በሥልጣኑ ውስጥ ካስገባ በኋላ በወደቡ ሶሊግን ፓሻ የተዋቸውን ወታደሮች በሰይፍ በትር አስፈጃቸው ።

ይኸንንም በማድረግ ከቱርክ መንግሥት በተለይም ከሶሊግን ፓሻ የሚደርስበትን በቀል በመገንዘብ ከፖርቱጋል መንግሥት ሹግምንት ጋር ለመቀራረብ በሚፈልግበት ሰዓት ፓዮ ደ. ናርንሃ (Payo de Noronha) የሚባለው በባብሌል መንደብ በኩል ያንድ ክፍል ጦር ይዞ በሚጓዝበት ጊዜ በአደን ዓረቦቹ በቱርኮቹ ላይ ያደረጉትን ሁሉ ስለሰማ በግሥጋሜ ወደ አደን ሄዶ ። ኮጃ ሙሐመድም ፖርቱጋሉን በደስታ ተቀብሎ ተሰማማ ። ይሁን እንጂ የቱርኮቹን በቀል በመፍራት ምንም ያህል ጊዜ ሳይቆይ የፖርቱጋሉ መኩንን ፓዮ አደንን ለቆ ስለሄደ ሶሊግን ሲመለስ አደንን ይዞ በእጁ አደረገ ። የኮጃ ሙሐመድም ፍጻሜ አልታወቀም ።

ሶሊማን ፓሻ ከአደን በባብሌል መንደብ አልፎ ሞካ ሲገባ የሶሊማንን ለያዝና ሞካኔውን በመፍራት የየመን ሕዝብ ከነመራው ገባለት ። ቀጥሎ አህመድ (ናኮዳ ሐሜድ) ለሚባለው ለዘቢድ መስፍን ቢልክበት መልካም ንግግርና ለሰንት የሚሆን ገጸ በረከት እየላከ እርሱ በግመንታት ወደ ጎሳ ዘገየ ። በዚህ ጊዜ ሶሊማን ከነጦሩ ከመርከብ ወርዶ ወደዘቢድ ከተማ ሲጓዝ ብዙ ሰው ከአህመድ (ነጅው?) እየከዳ ገባለት ። በዚህ ጊዜ መከረኛው አህመድ ብዙ ሰው እንደከዳው ሲያውቅ በግድ በጦር ተግርኬ ከመያዝ ራሱ አምኜ ብገባ የምህረት ተስፋ ይኖረኝ ይሆናል በማለት በአንገቱ ገመድ እንዳሰረ የካቲት ፳፯ ቀን ፲፭፻፴፱ ዓ. ም. እንደ አው. ቍጥር ከሶሊማን ፊት ቀርቦ «ባርነቴን ለታላቁ ጌታ (ለሱልጣን ሶሊማን የተርኩ ጉሠ ነገሥት) እንድም ቀን ለግንደል እንዳላሰቡሁ አላህ ምስክራ ነው» ብሎ ግለ ። ግፈኛው ሶሊማን ግን ከምሕረትና ከርገራጌ ጋር በፍጹም ስለማይተዋቁ ወዲያው አንገቱን በሰይፍ አስቆሮ አስገደለው ።

በዚህ ጊዜ ሰው ሁሉ ከሶሊማንና ከጦሩ ፊት እየሸሸ ወደየተራራው እየሄደ ከተደበቀ በኋላ «ምሕረት አድርጌያለሁና ሁሉም ያለፍርሃት ወደየቤቱ ይመለስ» የሚል አዋጅ አስነግሮ ነበር ። ነገር ግን የአዋጁን ተስፋ በመጠራጠር ብዙ ሰው ወደ ጎሳ በዘገየበት ሰዓት በዚያ የሚኖሩ ቍጥራቸው እስከ ሁለት መቶ የሚደርስ በጉብዝናቸው የታወቁ የሀበሻ ተወላጆች በአዋጁ ቃል ተማምነው ከገቡለት በኋላ እያላላቀ በፈገገታ ተቀብሎ በሠራዊቱ ውስጥ ሰግቸው በወታደርነት እንዲመዘገቡ አደረገ ። ቍጥሎ መሣሪያቸውን እየተዉ ቀርበው እጀን ይሳሙ ብሎ መሣሪያቸውን ካስጣላቸው በኋላ ወደ አንድ ቅጥር ውስጥ ይገቡ ብሎ ባዶ እጃቸውን ካስገባቸው በኋላ ሁሉንም በሰይፍ አስደብድቦ አስፈጃቸው (1) ። እነዚህ አበሾች ቀደም ብሎ በፈቃዳቸው እንጀራ ፍለጋ የሄዱ የቀሩትም በጥሬኝ ጦርነት እየተጣረኩ ለዘቢድ ፓሻ የተላኩ ሳይሆኑ አይቀሩም ።

በዘቢድ ከተማ ውስጥ ይኸን የመሳሰለውን ግፈኛ ተግባር ከፈጸመ በኋላ ለከተማው ጥበቃ ፩ሺ ወታደር ትቶ ጉዞውን ለመቀጠል ወደ መርከቡ ተመለሰ ። ከባሕር ሕሩ ጠረፍ በደረሰ ጊዜ ከዲውና ከሺህር ከሌላም የጦር ግንባር ተግርክው ከርሱ ጋር ይጓዙ የነበሩትን ፩፻፵፮ የፖርቹጋል ተወላጆች በመርከቡ አጠገብ እያንዳንዳቸውን ለወታደሩ አከፋፍሎ ባንድ ምልክት ሁሉንም ጭንቅላታቸውን ባንድ ጊዜ እያስቆረጠ አስገደላቸው ።

በዲው ወደብ ሲከላከል የተግረከውን የፖርቱጋል የጦር መኩንን የፓቼትንና የጓደኞቹን ጭንቅላት አፍንጫና ገሮአቸውን አስቆሮ በጭንቅላታቸው ውስጥ ገለባ አስሞልቶ ወደስጣንቡል ለተርኩ ሱልጣን ላካቸው ይባላል ።

እንደዚህ አድርጎ ጨካኙ ሶሊማን ከዘቢድ ወደ የመን ተጉዞ በሰናዓ ደርሶ የሰናዓውን ይማም ሸሪፍ ኤድ ዲን የሚባለውን እንዲገባ ላከበት ። ይማሙ ግን ሶሊ

(1) La mer rouge première Partie..... ገጽ 84 - 85

ግን ባለፈው የሠራውን ሁሉ ስለሚያውቅ በሰናዓም ካየና ካገሩ መጥርነት የተነሣ ብዙ ጊዜ ለመቆየት እንደማይችል በመገመት ፈጽሞ ሳይገባለት በመቅረቱ ሕይወቱን አዳኝ ። ሶሊማንም ሙስጠፋ የሚባለውን በርሱ እግር ለየመን ሾሞ ወደ ጀዳህ ጉዞውን ቀጠለ ። በዚያም ደርሶ በሚካ ትንሽ ጊዜ ከቆየ በኋላ ጉዞውን ቀጥሎ በሄደ በ፲፩ኛው ወር ተመልሶ ስዌዝ ገባ ። ከዚያም ወደ ስግንቡል ሄዶ ለዋናው ሱልጣን የዓረብን ግዛት አደላድሎ መምጣቱን ብቻ ሳይሆን በሕንድ ተሸንፎ የተመለሰበትን የዲውን ጦርነት እንዳሸነፈ አስመስሎ በግስረዳትና በግፈኛ ሥራው በመመካት ትንሽ ጊዜ ወዘር እየተባለ የጡረታ አበል እያገኘ ከቆየ በኋላ ሥራውና በዲው መሸነፉም እያደር ስለተገለጠበት ከማዕርጉ ተዋርዶ ተገዞ ሳለ ወዲያው ለሕይወቱ ጭምር በመስጋት ወደ ተወለደበት አገር ሸሸቶ ሄዶ እንደተቀመጠ በሄጅራ አቋጣጠር ፺፻፳ ዓመት (፲፭፻፶፪ - ፶፫ እንደ አው. ቀ.) ራሱን በገዛ እጁ ገድሎ ሞተ ሲል አልቤር ካሚረር ከቬኒሲያው ጸሐፊ ተርጉሞ በፈረንሳይኛ በዚህ ዓይነት ይተርካል ።

ሶሊማን ፓሻ የቱርክ ሱልጣን እንደራሴ በፊተኛው ጊዜ ይኸውም ግለት ከዓፄ ይዙና አምላክ ዘመን ገምር እስከ ዓፄ ልብነ ድንግል ዘመን ድረስ በግብፅ የግመሉክ ሱልጣኖች ሥር ሲተዳደሩ የነበሩትንና በኋላ ደግሞ ሱልጣን ሶሊም ግብፅን በ፲፭፻፲፯ ዓ. ም. አስገብሮ አሁን እስከዘመተበት እስከ ፲፭፻፴፰ ዓ. ም. ድረስ ይነሰ ይብዛ ከፖርቱጋል እየተከላከሉም በ፳፻፲፱ ዓመት በነገሱን የኖሩትን የዓረብ አገሮችን ነገሥታትና መሣፍንት የአውራጃ ግዛታቸውንና ወደባቸውን በተረጋገጠ እኳኋን እንዳስገበረ ተመልክተናል ።

ሶሊማንም ለማስገበር ሲል በጭካኔና በእብረት ማታለልንና ክዳትን እያፈራረቀ የፈጀውን ሰው በመጨረሻም የርሱን ፍጻሜ ተመልክተናል ። መቼም ይኸን የመሰለ የደም ሰው የሕይወቱ ፍጻሜ ሊያምር አይችልም ፤ እንዲያውም ለእንደዚህ ያለው ግፈኛ መሪ በገዛት ኖሮ በመጨረሻ ራሱን በመግደል ሕይወቱ ሲያቋርጥ ለፍዳው ተመሳሳይ ሊሆን አይችልም ።

በዚህ መካከል የምንመለከተው እነዚህ ሁሉ የአደን የዘቢድ የሞካና የሐድራ ሞት የጀዳ የዓረብ መሳፍንት በተለይ የዘቢዱና የአደኑ የግራኝ አህመድን ወረራ በመደገፍ ከየአገራቸው ቀይ ባሕርን እያቋረጠ ወደ ግራኝ እየመጣ ካፄ ልብነ ድን ግልና ከጦራቸው ጋር የሚዋጋውን ምልሽ ጦር መሣሪያ እያስታጠቁ ስንቅ እየሰጡ ኢትዮጵያን በየጦሩ ግንባር ያስጠቁ ናቸው ። ለዚህም ውለታቸው ባለፉት የጦርነት ምዕራፎች እንዳነበብነው ግራኝ አህመድ ከወዲህ ከኢትዮጵያ ቤተ መንግሥት ከየአብያተ ክርስቲያናት ከየገዳማቱ ከደብረ ሊባናስ ከነመካኒ ሥላሴ ከሌሎቹም የተዘረፈውን የወርቅና የሐር ልብስ ምርኮኛ ጭምር እየላከ አክብሮአቸዋል ። የገጉሁ ልጅ ሚናስ ከጦርነቱ ላይ ተማርኮ የተላከው አሁን በሶሊማን ፓሻ እጅ ለተገደለው አንዳንድ ጊዜ ፖርቱጋሎች ወናኑዳ ሃመድ ለሚሉት ለአህመድ ነው ። ባለፈው እንዳነበብነው የቃጅግው ተክለ ሃይማኖት ከውጊያ በአቡበከር

ቀዳሚ ተግባር ካዩ ልብን ድንግል የምትዛመደውን ግራኝ ለራሱ ለሰጠ
ርቶ እርሱን ለእድን መስፍን እንደመታያ የላከውን እናስታውሳለን ። ይኸም ሰው
በአሁኑ ሰሊጣን ፓሻ በዘመተበት ጊዜ በሕይወት ይኑር ወይም ከነዚያ ከተገደ
ሉት ከ፪፻ አበሾች ጋር አብሮ ይገደል አይታወቅም ።

ቀድሞ ባዩ ልብን ድንግል ዘመን መንግሥት መጀመሪያ ላይ ካዩ ልብን ድን
ግል ወደ ካይሮ የተላኩትን ፪፻ መልክተኞች በመጥሮ እኳኋን የተቀበላቸው የመል
ክተኞቹ መሪ ኢትዮጵያዊው መስፍን በፊቱ ይዞ በመጣው ወንበር ላይ እንዳይቀ
መጥ የከለከለው ፤ የቀረበለትን ገጸ በረከት ዝቅተኛ ነው በማለት «ከፊቱ አንሱ»
ብሎ አቅራቢውን የተሳደበው ሱልጣን አል ጋውሪ ከቱርኩ ሱልጣን ከሰሊም ፪ኛ
ጋር ሰርያ ውስጥ ሲዋጋ መሞቱን የርሱ ተከታይና ዘመዱ ቱማን በካይሮ ተዋቶ
ከተሸነፈ በኋላ ከሸሸበት ባላገር ይዞ ላሸናፊው ለሰሊም አቅርቦት በሱልጣኑ ጎረ
ዛዝ በካይሮ በባብዙይልህ በር ላይ ተሰቅሎ መሞቱ ፤ አሁን ደግሞ የነዚህ የዓረብ
መሳፍንት በሰሊጣን ፓሻ እጅ በጭካኔ መሞታቸውን ስንመለከት እግዚአብሔር
ኢትዮጵያን አንዳንድ ጊዜ በጠላቶቿ በዓረቦቹ ሲያስጠቃት ጠላቶቿን የዓረብ እን
ሮችን መሳፍንት ደግሞ በሃይማኖት ወገኖቻቸው በቱርኮች ሲቀጣቸው ይታያል ።
ገሬኝ አህመድ ግን በበኩሉ በኢትዮጵያ የዠመረውን ወረራ ለማቃናት ቀድሞ
ከዓረቦቹ ጋር የነበረውን የወዳጅነት ግንኙነት አሁንም ከቱርኮች ጋር እንደያዘ
ነው ።

የሆነ ሆኖ ሰሊጣን በዚህ ዓይነት ከስዌዝ ተነሥቶ ወደ ዲው ዘምቶ የዲውን
ወደብ ደብድቦ እንደተመኘው ፈጽሞ ማረራረስ ባይሆንለትም የዓረብ ነክ የሆኑ
ትን አውራጃዎች ለቱርክ ሱልጣን አስገብሮ ከተመለሰ በኋላ በ፲፮፻፶፩ ዓ. ም.
ላይ ደግሞ ፖርቱጋሎች የዚህን ብድር ለመመለስ የጦር መርከብ አዘጋጅተው
ከጉላ መጥተው ስዌዝን ሲደብድቡ በዚህም ጊዜ ቍጥራቸው ከ፪፻ በላይ የሆነ የፖ
ርቱጋል ወታደሮችን በምጥዋ በኩል አውርደው ባባታቸው እግር የተተኩት ዓይ
ገላውደዎስ የፖርቱጋሎቹን ርዳታ ይዘው ገሬኝ አህመድን አሸንፈው መንግሥ
ታቸውን ሲያቋቁሙ ወደፊት በየምዕራፉ እናነባለን ።

ምዕራፍ ፻፯

የእስጢፋኖስ ደጋማ ከጉላ ወደ ስዌዝ መዝመት (፲፮፻፵፫ የካቲት - ግንቦት)

ሰሊጣን ፓሻ እንደ አው. ቍጥር ፲፮፻፵፰ ዓ. ም. ከስዌዝ ተነሥቶ በቀይ ባሕርና
በእድን ሰላጤ በሕንድ ውቅያኖስ ዳር የሚገኙትን ወደቦች እያስገበረ የፖርቱጋል
የጦር መርከብ የሠፈረበትን የዲውን ከተማ በመድፍ ደብድቦ ፈጽሞ የመደምሰሱ
ጉዳይ ሳይሳካለት ቀርቶ ወደመጣበት እንደተመለሰ አሁን ደግሞ በሦስተኛው
ዓመት በሕንድ የፖርቱጋል ጠቅላይ ገዥ እስጢፋኖስ ደጋማ ባንድ ወገን የዚህን
አጻፋ በቱርክ ላይ ለመመለስ ፤ በሌላ በኩል ደግሞ ለኢትዮጵያ ከብዙ ጊዜ ዠምሮ

ዓፄ ልብነ ድንግል የሚጠብቁትንና ስለዚህ ቤርሙዴዝ የተላከበትን የጦር ርዳታ ወደ ምጥዋ ለግድረስ ሲዘጋጅና ሲዘምት በዚህ ምዕራፍ እንመለከታለን ። ከዚህ ዘመቻ የግራኝ ጥፋት የኢትዮጵያ ደገነነት ይወለዳል ።

የቱርክ ጦር በዲው ወደብ ላይ በዘመተ ባሙቱ በ፲፭፻፴፱ ዓ. ም. በሊስቦንና በሮማ አዳሎንና ንጉሡን ወደ ኢትዮጵያ ርዳታ እንዲልኩ ደጅ ሲጠና የነበረውን ቤርሙዴዝንና ያገሩን ጉዳይ ችላ ብሎ በሊስቦን ፲፱ ዓመታት ሙሉ የዘገየውን ደጋ ዘላብን የያዘው በፔር ሎፔዝ የሚታዘዘው መርከብ ሕንድ ደረሰ ። የኢትዮጵያን ሥቃይና መከራ ባገራቱ ላይ ሆኖ ብዙ ዓመታት የተመለከተው ቤርሙዴዝ የሄደ በት ጉዳይ ተከናውኖለት ለኢትዮጵያ ርዳታ እንዲላክ የሚለውን ንጉሣዊ ትእዛዝ ከእስጢፋኖስ በፊት አገረ ገዥ ለነበረው በዲው ጦርነት ሰዓት ወደ ሕንድ ለደረሰው ለኖርንግ ይዞ ነበር ።

ቤርሙዴዝ ከአገረ ገዥው ከኖርንግ ጋር በመስግግት ከሕንድ አገር ወደ ምጥዋ መላክተኛ እየላኩ የኢትዮጵያን ሁኔታ ሲያሰልፉ መሰንበታቸው ኢትዮጵያም በዚህ ጊዜ ፈጽማ በግራኝ አህመድ ሥልጣን እጅ መውደቅ ፤ በዚህ መካከልም እላይ እንዳልነው ቱርኮች እንደገና ከዲው ዘመቻ ወዲህ ሌላ ዘመቻ ለግድረግ በሰዌዝ የጦር መርከብ ያዘጋጁሉ የሚሉ ወራ አብሮ ስለመጣ ለዚህ ለሁለቱ ጉዳይ መርከቡንና ተዋጊ ወታደር ከሰንቅ ጋር ከያለበት መሰብሰብ እንደዝመረ በመካከሉ በዚህ ዓመት (፲፭፻፶፬) ስለሞተ  እግር በሕንድ የገገሥ እንደራሴነቱ ሥፍራ ለስመ ጥፋው ለቫስኮ ደጋግ ለጅ ለእስጢፋኖስ ደጋግ ተሰጠ ።

እርሱም የሹመት አባቱ የገመረውን ዝግጅት በጥድፊያ ጨርሶ ያሺ ምርጥ ወታደሮች ከነሹማምንቶቻቸው ደልድሎ ካዘጋጀ በኋላ እነዚህን ቍጥራቸው እስከ ሰባ በሚደርስ ከብደታቸውና ፍጥነታቸው በተለያየ ልዩ ልዩ የጦርና የሰንቅ መርከቦች እንደያዘ በታገሣሥ ወር መጨረሻ ላይ ፲፭፻፶፬ ዓ. ም. (እንደ አው. ቍ.) የጉሉን (ሕንድ) ወደብ ለቆ ከተጓዘ በኋላ ሰቆጥራ ደረሰ ። ከዚያም በአደን በኩል አልፎ በጥር ጅን ቀን ፲፭፻፶፩ ዓ. ም. ባብ ኤል መንደብን አልፎ በየካቲት ፳ ቀን ዳህላቅ ደሴት በየካቲት ፱ ቀን ምጥዋ ወደብ ደርሶ መልሕቱን ጥሎ ቆመ ። በዚህ ጊዜ ሁሉ በበታቹ ካሉት የጦር መኩንኖች መካከል ከሪስቶፎርስ ደጋግ የሚባለው ወጣትና ታናሽ ወንድሙ ያንድ ክፍል አዛዥ ሆኖ አብሮ ነበር ። እላይ እንዳልነው የዘመቻው ዓላማ ፩ኛው ኢትዮጵያን ነፃ ለግጥጣት ፤ ሁለተኛው የቱርክን ኃይል ለመስበር የታቀደ ከፍተኛ ጉዳይ ስለነበረ በዚህ መርከብ ላይ የተሣፈሩት ሁሉ ወታደሮቹም የጦር ሹማምንቶቹም ምርጥ እንደነበሩ በመርከቡ ላይ የነበረው ራሱ የሐንስ ቤርሙዴዝ ያረጋግጣል (1) ።

ከዚህ አያይዞ መርከቡ ምጥዋ በደረሰበት ሰዓት እስጢፋኖስ ደጋግ የኢትዮጵያን ወራ ሲጠያየቅ ከዚህ በፊት ጭምጭምታው የተሰግውን አሁን ግን በትክክል ዓፄ ልብነ ድንግል መምታቸውን ገግሥት ሰብላ ወንጌል ከልጆቻቸው

(1) Histoire du Christianisme-La croze 78 103 - 104



ISIC

አስጠፋኛስ ደጋግ የሕንድ አገር ገዢ የክርስቲያኖስ ደጋግ ታላቅ ወንድም
(ከካሚረር ጭፍሎ)

አንዱ (ገላውዴዎስ) ከግራኝ አህመድ ጋር እየተከላከሉ መንግሥትን ሳይለቁ መቆየታቸውን ወደ ኢየሩሳሌም ለመሄድ ከተነሡት ከሁለቱ መነኩሳት አንዱ አባ ዮሴፍ የሚባለው የብዙ ገዳማት አለቃ እንዳስረዳቸው ይገልጻል ። ይሁን እንጂ ከኢትዮጵያ ጉዳይ የበለጠ የሚያሳስበው በቅድሚያ የቱርክን የጦር መርከብ የመደምሰሱ ጉዳይ ስለሆነ እስጢፋኖስ ደጋግ ምጥዋ ላይ ከበድ ከበድ ያሉትን መርከቦች በዘመዱ በእግንኤል ደጋግ አዝማችነት ትቶ እንደዚሁም በትክክል የኢትዮጵያን ሁኔታ እንዲመረምር ከዚህ በፊት በ፲፭፻፳፩ ዓ. ም. ከነርድሪግ ደሊግና ከነፍራንቴስኮ አልቫሪኦ ጋር ወደ ኢትዮጵያ መጥቶ አገር የሚያውቀውን አረያስ ዲያዝ የሚባለውን የፖርቱጋልና የሕንድ ክልስ ሌላም ሰው ጨምሮ በምጥዋ በኩል ወዳገር ውስጥ ከላከ በኋላ እስጢፋኖስ የመጣበትን ዓይነተኛ ዓላማ ለመፈጸም ይኸውም ግለት በሰዌዝ ተሰብስበዋል የተባሉትን የቱርክን የጦር መርከቦች ለመደብደብ ከምጥዋ ጉዞውን ወደ ሰሜን ቀጥሎ በሚያዝያ ፳፯ ቀን ፲፭፻፵፩ ዓ. ም. የሲናይን ጠረፍ አልፎ በሰዌዝ ትይዩ እንደቆመ እንደ ጠበቀው የቱርክን የበረከተ መርከብ ሊያገኝ አልቻለም ። የቱርክ መርከቦች ፊት ለፊት መግጠም ስለአልቻሉ ሥፍራቸውን ለቀው ተበታተኑ ።

ስለዚህ ከጦር ሹማምንቱ አንደኛው ጀኦላ ደካስትሮ የመሬት አቀማመጥና የመንገድ የአየር ሁኔታ መርማሪ የሆነው ቀደም ብሎ የወደቡን ከተማ ለመደብደብ የሚቻልበትን ሁኔታ እንዲያጠና የተላከው እንዳስረዳው የወደቡ ዳርቻ በተቆለለ አሸዋ የተከለለ በመሆኑ ወደቡን በመድፍ የመደብደቡ ጉዳይ እምብዛም አልተሳካም ። ቢቸግር በድፍረት ያንድ ክፍል ወታደሮች ከመርከባቸው ወርደው መሬት ይዘው ውጊያ እንደደረሱ ከካይሮ ለርዳታ መጥተው ከሚጠባበቁዋቸው ከሁለት ሺ ወታደሮች ላይ ሳያስቡት ወደቀው ስለነበረ ከነርሱ ጋር በተዘመረው ውጊያ ያለቁት አልቀው የተረሩት በሽሽት ወደ መርከባቸው ተመለሱ ።

ስለዚህ በ፲፱፻ኛው መቶ ዓ. ም. መዝናኛ ላይ በዠንጌራ ወሊንግተን የሚመራው የእንግሊዝ ጦር በምድር ላይ ጦርነት ናፖሌዎንን ግሽነፍ የናፖሌዎንን ጦር የእንግሊዝን ጦር በባሕር ላይ ግጥቃት እንዳልሆነለት የቱርክ የመርከብ ጦርም የፖርቱጋሎችን መርከብ ፊት ለፊት ወግቶ መመለስ ስለአቃተው እስጢፋኖስ ደጋግም ያስከተለውን አነስተኛ ጦር ወደ የብስ አውርዶ የበረከተውን የቱርክ የአገረኛ ጦር መግጠም አደገኛ መሆኑን ለሙከራ በተላኩት በትንሾቹ ወታደሮች ስለተገነዘበው በጠቅላላው በሰዌዝ ወደብ በሙሉ ፳፬ ሰዓት ያህል ከቆየ በኋላ በሚያዝያ ፳፰ ቀን መልሕቱን እስኪሥቱ ወደመጣበት ወደ ምጥዋ ተመልሶ ግንቦት ፭ ቀን ደረሰ (1) ።

እስጢፋኖስ ደጋግ ወደ ሰዌዝ ዘምቶ ወደ ምጥዋ ከመመለሱ በፊት በነበሩት ትንሽ ቀናት ውስጥ በእግንኤል ደጋግ ከሚታዘዘው መልሕቱን ለቆ ምጥዋ ከቆ

(1) La mer rouge-les Portugai et les Abissins devant l'Islam- A. Kammerer, ፳፻ 95-132

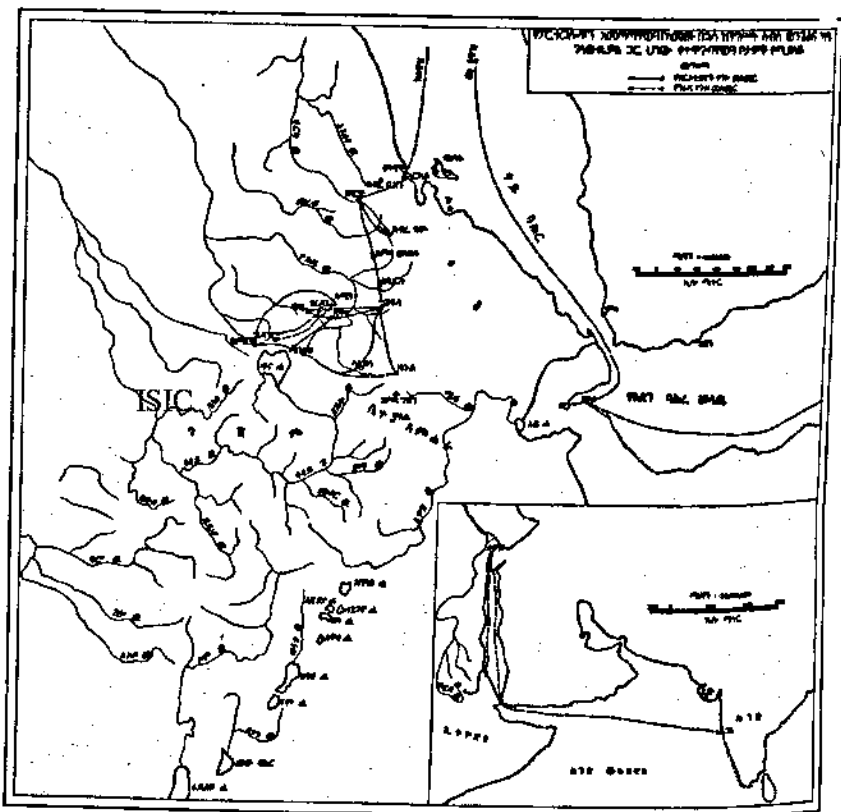

መው ከትልቁ መርከብ ላይ ጽኑ የሚሆኑ ወታደሮች አለቃቸውን ሳያስፈቅዱ በትናንሽ ጀልባዎች ተሳፍረው ከየብሱ ላይ መብልና መጠጥ ፍለጋ ወረዱ። የወረዱበት ሥፍራ ደረቅ በረሃማ ከመሆኑ የተነሣ ከግራኝ ሹማምንት አንዱ አግኝቶ የያዛችሁትን የጦር መሣሪያ አስረክቡኝና የፈለጋችሁትን መብልና መጠጥ እሰጣችኋለሁ ብሎ ላይገድላቸውም ቃል ከገባላቸው በኋላ በረሃብና በጥም የተዳከሙት እነዚህ ወታደሮች ባንድ ወገን የሰጣቸውን ቃል በመተማመን ዳግመኛም ሸሽተው ለማምለጥም ለመዋጋትም አለመቻላቸውን በመገንዘብ መሣሪያቸውን ካስረከቡት በኋላ በመብልና በመጠጥ ፈንታ ሁሉንም በማስገደል ሞት ጋበዛቸው (1) ። የነዚህን ግኝቶች ሁኔታ ካሚረገጥ ለየት አድርጎ በመተረክ ቍጥራቸውንም እስከ ጀያያደርሰዋል ። ከመርከብ የወረዱትም የኢትዮጵያ ሀብት አስገምጅቷቸው እንደዚሁም በቶሎ ከክርስቲያኖቹ ጉን ተሠልፈው እስላሞቹን በቶሎ ለማጥቃት መሆኑንና ወዳገር ውስጥ ከገቡ በኋላ ይህ አደጋ እንደረሰባቸው ይተርካል (2) ።

የሆነ ሆኖ እስጢፋኖስ ደጋማ ወደ ቀይ ባሕር ስለመገመቱ ስዌዝ ሄዶ የቱርክን መርከቦች አጥቶ ስለመመለሱ ወንድሙ ክሪስቶፎሮስ ደጋማ ፬፻ የፖርቱጋልን ወታደሮች ይዞ ከንግሥት ሰብላ ወንጌል ጋር ተገናኝቶ ከግራኝ አህመድ ጦር ከመዋጋቱ በፊት በዚህ በቀይ ባሕርና በየወደቦቹ የተደረገውን ጦርነትና የክሪስቶፎሮስንና የወታደሮቹን ከግራኝ ጦር ጋር በጀግንነት የመዋጋታቸውን ታሪክ የሚነግሩን ደንበኛ የታሪክ ምንጮች ሁለት ናቸው። እነዚህም እንደኛው ከዚህ በፊት እንደተመለከትነው ይኸው ቤርሙዴዝ የጻፈውና እንደ አው. ቍጥር ፲፯፻፴፬ ዓ. ም. ላክሮዝ የኢትዮጵያና የእርመን የክርስትና ታሪክ በሚል አርእስት ወደ ፈረንሳይ ተርጉሞ ያሳተመው ። ሁለተኛው በመርከብ አብሮ መጥቶ ግራኝ እስኪሞት ድረስ ጉዞውንም ጦርነቱንም አብሮ የተካፈለው ሚጉኤል ደ. ካስታንሆዞ (MIGUEL DE CASTANHOZO) የሚባለው የፖርቱጋል ወታደር የጻፈው መጽሐፍ ነው ። ከሁለቱም አጻጻፍ የሚጉኤል ደካስታንሆዞ አጻጻፍ የበለጠ ሐቀኛና እውነተኛ መሆኑን ጸሐፊው ሁሉ ተገንዝቦለታል ።

ይህ የካስታንሆዞ መጽሐፍ ወደፊት እንደምናገኘው ካስታንሆዞ ግራኝ ከሞተ በኋላ ወደ አገሩ ተመልሶ በፖርቱጋል ቋንቋ በፖርቱጋሎቹና በግራኝ አህመድ መካከል የተደረገውን ጦርነት የአዝማቼን የክርስቶፎሮስ ደጋማን ዝግግንነትና ብርታት በሰፊው የጻፈው በእንግሊዝኛና በኢጣልያንኛ ተተርጉሞ ባለ በ፲፱፻፭ - ፮ ዓ. ም. እንደ አው. ቍጥር ስለአከሱም ሐውልት ምርመራ በብዙ የደከሙት ፕሮፌሰር ኢ. ፍ. ሊትማን የሚባሉት ሊቅ ወደ ጀርመንኛ ተተርጉመው አሳተሙት ። ከጀርመንኛው ላይ ደግሞ ደክተር ሙራድ ካሚልና አቶ ዮና ቦጋለ ወደ አግርኛ ተተርጎመው የፖርቱጋሎች ዝግግንነት በሚል አርዕስት ታትሞ ወጥቷል ።

ነገር ግን ይህ መጽሐፍ በግራኝ አህመድና በፖርቱጋሎች መካከል የተደረገ

(1) Histoire du Christianisme ገጽ 103 - 104
 (2) La mer rouge 1er partie ገጽ 133

ገውን ጦርነት በሰፊው እየዘረዘረ ሲጸፍ ከወደ መገመሪያው ላይ እስጢፋኖስ ደጋግ ወደ ቀይ ባሕር ለመዝመት በሕንድ ያደረገውን ዝግጅት በውቅያኖስ ባሕር ያደረገውን ጉዞ በቀይ ባሕር በተለይ ምጥዋ ወደብ እንደደረሰ የእስጢፋኖስን ወደ ሰዌዝ ዘምቶ መመለስ ጁ (ወይም ፩፻) የሚሆኑት መርከቦች እህልና ጣፋጭ ውኃ ፍለጋ ይሁን ወይም በሌላ ምክንያት ይሁን በጀልባ ሂደው በእስላሞች መገደላቸውን አልጸፈውም ።

ስለዚህ ስለዋናው ጦርነት የካስታንሆዞ መጽሐፍ የተሻለ ሲሆን እስጢፋኖስ ደጋግ ምጥዋ ወደብ ከደረሰ በኋላ በቀይ ባሕር ዙሪያ ስለተደረገው ግጭት ሁኔታውን በመጠኑ የሚያመለክተን የዚሁ የዮሐንስ ቤርመዲዝ መጽሐፍ ነው ። እነዚህ ሁኔታዎች መሠረት በማድረግ ከዚያ ወዲህ የተነሳ የፖርቱጋልና የእንግሊዝ የፈረንሳይና የጀርመን የኢጣልያና የመስኮብ ጸሐፊዎች በየመልኩ በየቋንቋው አስፋፍተው እየጻፉ አሳትመዋል ። እኔም ላሁኑ መጽሐፍ በመጠቀም ከነርሱ መካከል እንኛሁ ግለት ነው ።

አሁን በሚቀጥሉት ምዕራፎች ክሪስቶፎሮስ ደጋግ ከ፱፻ ወታደሮች ጋር ሆኖ ስለክርስቲያናዊው የኢትዮጵያ መንግሥት በምን አኳኑን ተዋግቶ እንደሞተ የተረፉትም ከዓፄ ገላውዴዎስ ጋር ሆነው ግራኝን ተዋግተው በመግደል እንደረዱ እንመለከታለን ።

ISIC

ምዕራፍ ፻፳

የአርኪቆ (ድሆኖ) ወደብ መመታት- የኑር በጥይት ተመትቶ መሞትና ጭንቅላቱ ወደ ንግሥት ሰብላ ወንጌል መላክ (፲፮፻፸፫ ዓ. ም. ግንቦት - ሰኔ)

የፖርቱጋል የጦር መርከብ ምጥዋ ገብቶ ለተጠቃው የኢትዮጵያ ክርስቲያናዊ መንግሥት ፱፻ ወታደር ለጦር ርዳታ ሲልክ ይኸን ርዳታ ከመላኩ በፊት በየወደቡ ላይ የቱርክ የመርከብ ኃይል ከአገር ተወላጆቹና ለጊዜው አገሩንና ቀበሌውን ከሚያስተዳድሩት ከግራኝ አህመድ የጦር አለቆች ጋር በመተባበር የፖርቱጋሎችን ወታደሮች በኃይል ሳይቃወሙና በዚህ ቀበሌ የታወቀ ጦርነት ሳያደርጉ መቅረታቸው ትንሽ የሚገርም ነው ።

ምጥዋ ወደብ ራት ለፊት የቆሙት የፖርቱጋል መርከቦች በውስጣቸው ያለው የጦር ወታደር እንዳይታወቅ ወደ ኢትዮጵያ የሚላከው የጦር ርዳታ ከመርከቡ ወደ ወደቡ የሚወርደው በታላቅ ጥንቃቄና ምሥጢር መሆኑን የመርከቡም አመጣጥ ለንግድ የመጣ መሆኑን ለማስመሰል ብዙ ዘዴ መሥራታቸውን የሐንስ ቤርመዲዝ በጽሑፉ ገልጿል ። የዘዴውን አነጋገርና ተንኮለኞቹ እስላሞች በተገኙበት የሚሸነፉበትንና የሚታሰሉበትን ዘዴ ለዋናው መሪ በምክር ያሰጠና የነበረ ራሱ መሆኑን በጽሑፉ ላይ ያመለክታል ።

በዚህ ንጉሠ ነገሥቱ ዓፄ ልብነ ድንግል በሞቱበት በ፲፭፻፴፫ ዓ. ም. ላይ የግራኝ የባሕር ነጋሽ የነበረው ኑር መሆኑን ቤርሙዴዝ ሲገልጽ በበኩሉ ደግሞ ካስታገሆዞ ምጥዋ እንደገባን ባሕር ነጋሽ የሚባለው ከኢትዮጵያ ንጉሥ (ከገላውዴዎስ ይሆናል) ተልኮ ወደኛ መጣ ይላል (1) ።

ይኸውም ሁኔታ የሚያመለክተን በኢጣልያ የወረራ ዘመን (፲፱፻፳፰ - ፲፱፻፵፪ ዓ. ም.) ባንዱ የወረዳ ግዛት ላይ ወራሪው ኢጣልያ የራሱን ተወላጅ ኢጣልያን ወይም ለኢጣልያ ታማኝ መስሎ የሚያገለግለውን ኢትዮጵያዊ (ባንዳ) መርጦ ሲሾም የአርበኞቹ መሪዎች ደግሞ የራሳቸውን ወገን ሾመው ግብር ያስገቡና እንደ ነበር ሕዝቡም የሚያደርገው እየቸገረው ለሁለቱም ይገብር እንደነበር በዚህም በግራኝ አህመድ ወረራ ከዚህ በፊት እንዳመለከትነው ባንዱ አውራጃ ላይ አሸናፊው ግራኝ አህመድ የራሱን ሰው ሲሾም ተሸናፊው ዓፄ ልብነ ድንግል ወይም በአሁኑ ጊዜ ወጣቱ ንጉሥ ዓፄ ገላውዴዎስ በትክክል ባይገዙም ሥርን መሠረትን ላለ መልቀቅ በሌላው አውራጃ እንደሚሾሙት በዚህም በቀይ ባሕር ቀበሌ ግራኝ አህመድ ኑርን ባሕር ነጋሽ ብሎ ሲሾም በበኩላቸው ዓፄ ልብነ ድንግል ወይም ልጃቸው ዓፄ ገላውዴዎስ ባሕር ነጋሽ ይሰሉቅን ሾመው ናሯል ማለት ነው ።

የሐንሰ ቤርሙዴዝ በመጽሐፉ ላይ የሕንድ አገረ ገዢ ከስዊዝ ወደ ምጥዋ ከተመለሰ በኋላ እነዚያ ስድሳ የፖርቱጋል ወታደሮች በከዳትና በማታላል በእስላሞቹ እጅ ከተገደሉ በኋላ ዋናው አገረ ገዥ ለእስላሞች ሲሆን ለመርከቦችው ሰንቅ የሚሆን በሬና ላም ወጋም ጭምር ሺ በሚሆን የጥጥ ጨርቅ ገብይቶ ይመለስ ዘንድ እንደ መርከብ ወደ አርኪቆ መላኩን የግብይይቱ ጉዳይ ተፈጽሞ ከብቶቹን እየነዱ በየብስ ከአርኪቆ ወደ ምጥዋ ሲመጡ ይኸው ኑር የሚባለው የግራኝ ባሕር ነጋሽ ከመንገድ አግኝቶ መቀማቱን ይገልጻል እንደዚህ ሲል ያስከትላል ።

ይህ ባሕር ነጋሽ (ኑር) ጌታው ንጉሠ (ግራኝ) የመላው ኢትዮጵያ ጌታ መሆኑን የካህኑ የሐንሰን (ያፄ ልብነ ድንግልን) ግዛት በሙሉ ድል አድርጎ የያዘ መሆኑን ገልጾ ፖርቱጋሎቹ ከርሱ ጋር የሰላም ግንኙነት አድርገው ባገራቱ በብዛት የሚገኘውን ወርቅ የዝሆን ጥርስ ጥርኝ፣ ዕጣንና ከርቤ ሌላውንም ሁሉ ባሪያም ጭምር ቢነግዱ እንደሚጠቀሙ በበኩሉም ለሰንቅ የሚሆን ግናቸውንም በብዛት እንደሚሰጥ ከዚህ በፊት የሚረካቸውን ሐብቶች እንደሚመልስ ስለሞቱትም ስድሳ ሰዎች ካሳ እንደሚከፍል ለመርከቡ ጠቅላይ ሹም (ለእስጢፋኖስ ደጋማ) ፣ ላክ በማለት ያረጋግጥና ቀጥሎ በርሱው ምክር የእስላሞቹን ማታላል በማታላል ለመመለስ የመርከቡ ጠቅላይ ሹም እስጢፋኖስ ደጋማ ይኸንኑ የባሕር ነጋሽን አላብ በመደገፍ በመዝመሪያ ፩ ቤርሚል የወይን ጠጅ ስጦታ ልኮ ለሰንቅ ስለሚመጡት ከብቶች ዋጋ ሺ ጨርቅ በመላክተኛው እጅ መላኩን ከዚህም ጋር ከዚህ በፊት ስለተላከው ሺ ጨርቅ ግድ የለም እነዚያም የተገደሉት ፳ ሰዎች ከኛ ሸፍ

(1) የፖርቱጋሎች ዝግገንት ገጽ 19 ። እዚህ ላይ ባሕር ነጋሽ ይሰሉቅ መሆኑን አኖ ሊትግን በተጥር 2 ግብታወኝ ይገልጻሉ ገጽ 84 ።

ተው በገዛ ጥፋታቸው የሞቱ ስለሆነ ባሕር ነጋሽ ስለነርሱ አግጥሞት እንዳያሰቡ የቀረውን የንግድ ውል ገን አሁን ያለነው በሰሙነ ሕግግት ላይ ስለሆነ በዚህ ስነ ገት ምንም እንዳገሠራ ሃይማኖታችን ስለሚከለክለን ሕግግት ከወጣ በኋላ ግቸውንም ባሕር ነጋሹ የሚመኘውን የንግድ ውል እናደርጋለን ብለህ ነገረው ብሎ መላክተኛውን መልሶ እንደ ሰደደው ያመለክታል ።

ከዚህ በኋላ በምሥጢር ሌሊት ግርቲና ኮርላ የሚባለው በዋናው መሪ በእጩ ጠፋኛ ስንደጋግ ትእዛዝ ፲፪ የመርከበኛ ጦር ይዞ በሌሊት ሂዶ አርኪቆ ላይ ከነጭ ታደሩ ወርዶ ጠላት ሊያመልጥበት የሚችለውን መንገድ ሁሉ በድንገት ከሰዎች ይዋጋቸው ጀመር ። በዚህም ጊዜ ቀጥራቸው ትንሽ የሆነ ተርከቶና (ተርታሙስ-ግረቦች) ገድለው ዘረፉዋቸው በዚያን ጊዜ ባሕር ነጋሽ (ኑር) የንጉሡን (ጥሬኝ) መሸሽ ሲያይ (1) እርሱም እየሸሸ አዝማቹ ግርቲና ኮርላ በአለበት በኩል ሳያሰበው ሲመጣ ሰዎች አውቀውት አንዱ የፖርቱጋል ነፍጠኛ ተኩሶ ገደለው እርሱን ለማዳን (ወይም ለመውሰድ) ብዙ የአገረኛና የፈረሰኛ ወታደሮች እዚያው ላይ አለቁ፤ የቀሩትም ሸሹ ። ከዚያ በኋላ በምክር የባሕር ነጋሹ እራስ ተቆጦ ጭንቅላቱ ወደ ንግሥት ሰብላ ወንጌል ተልኮ ስለነበር ንግሥቲቱ በዚህ መደሰታቸውን ከአዝማች ኪሩቤል ትግራ መኩንን መስግታቸውን ገና ቤርሙዲዝ በዝርዝር ይጽፋል (2) ።

በዚህ ግደነት የማታለልና የማዘንጋት ውጊያ እስጢፋኖስ ደጋግ ከውስጥ አወቁ ከገና ቤርሙዲዝ ምክር በመውሰድ ከዚህ በፊት እስላሞቹ አታለው የፈጁ ዋቸውን የሰድላ ሰዎቹን ደም ተበቀለ ። ከዚህም ጋር ይህ ከምጥዋ ወደ ደቡብ የሚገኘው የአርኪቆ ወደብ ተርከቶ ጭምር የመሸጉበት ወደብ ስለነበረ በዚያ ያለውን ተከላካይ ጦር አጥፍቶ ወደቡን እንደ ምጥዋ ነፃ አድርጎ በእጁ ካገባ በኋላ እንገደህ ቀጥሎ ያለው ጉዳይ ጦር መርጦ ለተመረጠው ጦር አዝማች ሾሞ ለንግሥት ሰብላ ወንጌልና ለፃዩ ገላውዲዎስ መላከና እርሱ ወደመጣበት የእንደራሴነት ስፍራው ወደ ጉኦ (ሕንድ) መመለስ ብቻ ነው ።

በግራኝ አህመድ ውስጥ በርከት ያሉ በኑር ስም የሚጠሩ ሹማምንት ስላሉ ይህ ጭንቅላቱ ተቆጦ ለንግሥት ሰብላ ወንጌል የተላከው የትኛው ኑር መሆኑን ለይቶ ግወቁ ይቸግራል ። ታሪክ ነገሥቱ በአንድ ቦታ ላይ የፈረንጅቹን መምጣት ከተናገረ በኋላ ቀጥሎ ወቀተልም ለአባ እስማን ኑር ስለሚል ከዚህ በፊት በብዙ የጦር ቦታ የዋለውን የንጉሡን የበኩር ልጅ ፈቅጦርን የገደለው አብላግ ኑር ይህ ናል ያሉ አሉ ። ነገር ግን ሙሴ በሴት ረኔ በመጨረሻ ከግራኝ አርኪቆን የተሾ

(1) ቤርናንስ ኖር (ባሕር ነጋሽ ኑር ግላቱ ነው) እዚህ ላይ የንጉሡን መሸሽ ሲያይ ብሎ ጽፈው በዚህ ጊዜ ግራኝ እራሱ በዚህ ቀበሌ ያለ ለይመሰልም ። እርሱ ቢኖር ትልቅ ጦርነት በተደረገ እርሱ በዚህ ሰዓት በዚያው በደንቢያ ወይም በትግራ ግዛት ላይሆን አይቀርም ።

መውሰድ ነገር ነው ብለዋል (1) ። ነገር ግን ባለፈው ግራኝ ወደቢንምድር ሲሄድ ባደረገው ሹም ሽር ለደሆኖ ወደብ ሸሪፍ ኑርን ሽር ሱልጣን ቤን ኤስማኤልን (ያን ሩን ተወላጅ) እንደሾመ ተመልክተናል ። ምናልባት በዚህ ባህኑ ጊዜ ኑር ወደ ቀድሞ ሹመቱ ተመልሶ ይሆናል ።

የሐንስ ቤርመዲያዊ የጻፈው ለንጉሠ በራፖርት እንጂ በመጽሐፍ መልክ አይደለም ። ስለዚህም አጻጻፉ በጣም አጭር ነው ። ለተደረገው ነገር ሁሉ ቀንና ዓመተ ምሕረት ግድረግ አይወድም ። ምናልባት የአጻጻፉን ስጦታ አናውቅም እንጂ በመጽሐፍ መልክ አዘጋጅቶት ቢሆን ኖሮ የእርኪቆን ወደብ አወዳደቅ የኑርን አጋ ጧት ከዚህ ሰፋ ባለ አኳኋን ሊዘረዝርልን በቻለ ነበር ። ነገር ግን ስለዚህ ስለእርኪቆው ጦርነት ሌላ የወሬ ምንጭ እንዳለመኖሩ መጠን ቢኖርም በአጭር ዓረፍተ ነገር የተወሰነ በመሆኑ የዚህን የቤርመዲያዊን አጻጻፍ መሠረታዊ አድርገን መቀበል ግዴታ ነው ።

በአጻጻፉ ቀንና ዓመተ ምሕረት ካለመጨመሩ በቀር ከማዕርግ ስምና ከመጠሪያ ስም ላይ ሲደርስ አጣርቶ አይጽፍም ። ከ፩ ዓመት በኋላ አጠገባቸው ተቀምጦ በዚህ ስም አለመጠራታቸውን እያወቀ በክርስትና ስማቸው ዓፄ ልብነ ድንግል ወይም በስመ መንግሥታቸው ዳዊት ወይም በወታደራዊ ስያሜያቸው ወናግ ሰንድ በማለት ፈንታ ከርሱ በሬት በወሬና በ፲፱ የተጠሩበትን ካህኑ የሐንስ የሚባለውን ስያሜ ሁልጊዜ በጽሑፉ ሲጠቀምበት ይታያል ። ጽሑፉ ከመዝሙሪያው ላይ ብቻ እንደ ጊዜ ልብነ ድንግል ለማለት አናዲንገል ብሏቸዋል ። በተረፈ ባሕር ነጋሽ ሲል ባርናጋስ ኑር ለማለት ኖሮ ግራኝ በማለት ፈንታ ንርንሀ ብሎት ይገኛል ። የኢትዮጵያ ገዢ ወይም እንደ እስላሞቹ አጠራር ይማም አህመድ በማለት ፈንታ ግራኝን የዘዩላ ንጉሥ ይለዋል ።

ከዚህም በቀር በጽሑፉ ውስጥ ራሱን ገና ያልጸደቀለትን ሹመትና የሹመት ስም እያወሳ ከሊስቦን ወደጎአ የመጣ ጊዜ አገሌና እገሌ የኢትዮጵያ ፓትሪያርክ አድርገው በሰልፍ አክብረው ተቀበሎች ዋናው አዝማች እስጢፋኖስ ደጋማን እንደ ዚህ ብዬው ወይም ይኸን አድርገው ያልኩትን ሁሉ ያደርግ ነበር ፤ እያለ የራሱን መከበሪያ ሰፊ አድርጎ እንደሚጽፍ ይታያል ። ነገር ግን የፓትሪያርክነቱን ሹመት የሮማ ርዕሰ ሊቃነ ጳጳሳት እንዳልሾሙት ወደፊት እናነባለን ። በዚህ ምክንያት ሁሉ ከዚያ ወዲህ የተነሣ ጸሐፊ ሁሉ ምንም እንኳን የቤርመዲያዊ ጽሑፍ ሌላ ከማጣት የተነሣ መሠረትነቱን ባይለቅም ከርሱ አተራረክ ወደፊት ለምናነበው ለሚገኙል ደ. ካስታንገሆም መጽሐፍ ዋጋ ይሰጣል ።

(1) ዓረብ ፋቲህ የረኔ ባሌት ትርጉም ገጽ 75 ግስታወሻ ቀጥሮ ፤

ፖዕራፍ ፲፬
የክሪስቶፎሮስ ደጋግ መሾም

ክሪስቶፎሮስ ደጋግ ወደ ኢትዮጵያ ለሚዘምተው ጦር አዝማች ሆኖ ሕይወቱን የሰዋ ሲሆን የሕይወት ታሪኩ በኢትዮጵያውያን ዘንድ የታወቀ ሊሆን ይገባ ነበር ። ጻፉ ግን በተለይ የርሱን የሕይወት ታሪክ በተለይም የልደቱና የዕድገቱ ሁኔታ በትክክል የተጻፈ አላጋጠመኝም ።

ይሁን እንጂ ሙሴ አልቤር ካሜሪር ከየአለበት አጠራቅመው ባሳተሙት መጽሐፍ ላይ እንደ አው. ቊፕር ፲፮፻፴፪ ዓ. ም. ላይ ክሪስቶፎሮስ ከታላቅ ግድም ከእስጢፋኖስ ደጋግ ጋር ሆኖ ለመዝመሪያ ጊዜ ከሊስቦን መገፈስ ቅዱስ (ESPÍRITO SANTO) በሚባል መርከብ ተሳፍሮ ወደ ሕንድ ሲመጣ ዕድሜው ፲ ዓመት እንደነበረ አረጋግጠዋል ። በዚህ ዓይነት የተወለደው በ፲፮፻፲፯ ዓ. ም. ነው ማለት ነው (1) ።

በኝሁ ደራሲ መጽሐፍ በዚሁ መርከብ ተሳፍረው ወደ ሕንድ በሚጓዙበት ጊዜ ማዕበልና ሞገድ መርከቡን እየገፋና እያንገላታ እስከ ሞካምቢክ በወሰደው ጊዜ መርከቡ ከጥፋት ሊድን የቻለው በወጣቱ በክሪስቶፎሮስ ብርታት መሆኑ፣ ወንድሙ እስጢፋኖስ መርከቡን እንደያዘ ወደ ሕንድ ደርሶ ከዚያ ወደ ቻይና በተለይ ማላካ በምትባለው ደሴት ላይ በ፲፮፻፴፬ ዓ. ም. ደርሶው ከዚህ በፊት ባንድ እስላም እጅ በጨቤ ተወግቶ የሞተውን የወንድማቸውን የጳውሎስ ደጋግን ደያ ለመበቀል በተደረገው ጦርነት መካፈሉ ፣ ወደ አገሩ ወደ ፖርቱጋል ከተመለሰ በኋላ በወጣትነቱ ጊዜ በሌላውና በተለይ በማላካ (የቻይና ደሴት) በአሳየው ዠብዱ የማላካ ካፒቴን ተብሎ የማዕርግ ሹመት ማግኘቱ ተጽፏል ።

ከዚህ በኋላ ባለፈው እንዳንበብነው በ፲፮፻፴፰ ዓ. ም. የቲርኩ መንግሥት ባለሥልጣን ሶሊማን ፓሻ በመርከብ ወደ ሕንድ ዘምቶ የዲውን ወደብ ከሶ በሚሆ ጠቃበት ሰዓት (፲፮፻፴፰ ዓ. ም.) ካሄ ልብነ ድንግል የጦሩን እርዳታ ለማፋጠን የተላከው የሐንስ ቤርሙዴዝና ኢትዮጵያዊው ጸጋ ዘአብ ባሉበት አሳዥ ሮኖን በሚመራው መርከብ ውስጥ ተሳፍሮ ወደ ሕንድ ተመልሶ መጣ ።

የዲውን ወደብ ለማዳን በተለይም ሶሊማን ያፈራረሰውን መልሶ ለማጸድ በተደረገው ተግባር የትጋት ተካፋይነቱን በማሳየት ከ፲፮፻፴፱ እስከ ፲፮፻፵ ዓ. ም. ድረስ በሕንድ ከቆየ በኋላ ወንድሙ እስጢፋኖስ ደጋግ በኖርንግ ፈንታ የሕንድን ጠቅላይ ገዥነት ተሾሞ ባለፈው እንዳንበብነው በ፲፮፻፶ ዓ. ም. ከሕንድ የሰዌዝ ወደብና በዚያ ያለውን የቲርክን የመርከብ ኃይል ለመደብደብ በተደረገው ዘመቻ በወንድሙ ውስጥ ያንድ ክፍል መርከብ አሳዥ ሆኖ ዘምቶ ከሰዌዝ መልስ ሆኖ ምጥዋ በሠፈሩበት ሰዓት ባለፈው እንዳንበብነው የሐንስ ቤርሙዴዝ ካሄ ልብነ ድንግል ወደ ፖርቱጋል ገጥሞ ተልኮ የርዳታውን ወታደር ለማግኘት ከጸጋ

(1) La mer rouge - l'Abissinie et l'Arabie ፲፩ 141 - 142

ዘአብ ጋር ከሊሰን ወደ ሕንድ መጥቶ በመካከሉ ደጋ ዘአብ ስለሞተ ብቻውን በፊት ከኖርገሃ ጋር እንደነበረ አሁንም አብሮ ከእስጢፋኖስ ደጋግ ጋር ሆኖ ከሕንድ ወደ ምጥዋ አብሮ እየተጓዘ የርዳታውን ጦር ለማፋጠን ደጅ ከመጥናት ላይ መሆኑ የሚታወስ ነው ።

ስለዚህ እስጢፋኖስ ደጋግ የምጥዋንና የአርኪቆን ወደቦች እጅ ካደረገ በኋላ በቀይ ባሕርም ሊዋጋው የደረረ የቲርክ የመርከብ ኃይል ስለጠፋ ወደግዛቱ ወደ ሕንድ ከመመለሱ በፊት ከምጥዋ ወደብ ወደ ኢትዮጵያ የውስጥ ግዛት ገብተው የተጠቃውን የክርስቲያን ሕዝብ ከግራኝ አህመድ ወረራ የሚያድኑ ወታደሮችና ሹማምንት መምሪጥ ዠመረ ። የተመረጡት ደንበኛ ትጥቅ ያላቸው የወታደሮች ቍጥር ፩፻ ነው ። ነገር ግን ከነዚህ በቀር ከነርሱም ወገን ከኢትዮጵያውኑም በኩል የተሰበሰበው ተከታይ ጆሌ አጃቢውና አሽከሩ ብዙ ነው (1) ።

ለዚህ ዘማች ጦር መሪ በመሆን በግራኝ የተጠቃውን ክርስቲያናዊ መንግሥት ለመርዳት ባላቸው የጋለ የቅናት መንፈስ ምክንያት በምርጫው ጊዜ የፖርቱጋላውያን የጦር ሹማምንት እኔ ልሁን እኔ ልሁን እያሉ ጠቅላይ ገዥውን እየለመት መሸማታቸውን ፣ እርሱንም እባክህ ይኸን የመሪነት ሹመት አግልጧል አሰጠን እያሉ ወደዋናው ጠቅላይ አዛዥ ወደ እስጢፋኖስ ደጋግ አግላጅ እንደላኩት ቢሮ ሙዴዝ በግራኝ ያረጋግጣል ። ይኸን እደጋ ያዘለውን የመሪነት ክብር ለግግኝ ትኩረት ከተሻሙት ሹማምንት መካከል በዚህ ምዕራፍ አጭር የሕይወት ታሪክን ያገለግላል ። በብዙው ወጣቱ ክሪስቶፎሮስ የእስጢፋኖስ ደጋግ ታናሽ ወንድም ይገኛል ። እስጢፋኖስና ክሪስቶፎሮስ የሕንድን የመርከብ መስመር እንደላገሩ የሰዌዝ ቦይ ላይከ ፈት አስቸጋሪ በነበረበት ጊዜ በደቡብ አሜሪካና በምዛምቢካ በኩል ለፖርቱጋል የከፈቱት የቫሰኮ ደጋግ ልጆች ናቸው ።

ይኸው የሕንድ ቤርሙዴዝ መሪነቱን በኔ ምልጃ እስጢፋኖስ ደጋግ ለታናሽ ወንድሙ ሰጠው ሲል ሚኒኤል ደ. ካስታንሆዩ ግን ክሪስቶፎሮስ ደጋግ መሪነቱን የተሸመው በቀጥታ ወንድሙን እስጢፋኖስን ለምኖ መሆኑን ያረጋግጣል (2) ። የሚመስለውም የዚህ የመጨረሻው ነው ። ምናልባት እስጢፋኖስ የወንድሙን ልመና ከሰማ በኋላ የቤርሙዴዝን አስተያየት ጠይቆት ቤርሙዴዝም ይሁን በማለት የጠቅላይ ገዥውን አሳብ ደግፎ ይሆናል ። የክሪስቶፎሮስንም የመሪነት ችሎታ ከባዕዳና ከካህኑ ከቤርሙዴዝ ይልቅ የሚያውቀው የወንድም አለቃውና የሚቀርበው እስጢፋኖስ ነው ።

የሆነ ሆኖ የመሪነቱ ሹመት ለክሪስቶፎሮስ ከጸደቀ በኋላ በርሱ ውስጥ ለመግባት ቆርጠው የተነሡት ሹማምንት ደን ገሥለ ደ. ካስትሮ ፣ ደን ግንኤል ደ. ሊግ ፣ ደን ፓዩ ደ. ኖርገሃ ፣ ትሪስታን ደ. ታይድ ፣ ግንኤል ደ. ሱዛ ተደል ድለዋል ።

(1) Histoire du ChristianismeLa croze 78 108
(2) Histoire du Christianisme..... 78 109 ። የፖርቱጋሎች ዝግገነት 78 19

በዚህ ሁሉ መካከል መቼም ለእንባቢ የሚገርሙ ሁኔታዎች ይታያሉ ።
፩ኛ. ያን ያህል መከራና ስደት የተቀበሉት ዓፄ ልብነ ድንግል ራሳቸው የጠየቁት
የርዳታ ጦር ደርሶ የደገንነቱን ጮራ ለመመልከት ዕድል ሳያገኙ ርዳታው በየ
ካቲት ወር በቀይ ባሕር ሲደርስ እርሳቸው በዚህ ዓመት ከሰድስት ወር በፊት በመ
ስከረም ወር መጥታቸው ፤

፪ኛ. እስጢፋኖስ ደጋግ ከሕንድ መጥቶ በስዌዝ በምጥዋ በአርኪቆ ወዲያና ወዲህ
እንደ ልቡ እየተዘዋወረ የአርኪቆን ወደብ በደበደበበት የጥሬኝን ሹም የኑርን
ጭንቅላት እስቆርጦ ወደ ንግሥት ሰብላ ወንጌል በመላክ ዋናውንም የጦር ርዳታ
ወደ ኢትዮጵያ ለመላክ በሚዘጋጅበት ሰዓት በአውሮፓ ምሥራቅና በመካከለኛው
ምሥራቅ በሰሜን አፍሪካ ዓለምን ያንቀጠቀጠው የቲርክ ኃይል የኢትዮጵያን
ሕዝብ ከርስቲያን ካርበደበደው ከጥሬኝ ለህመድ ጋር በመተባበር የሚመጣውን
ርዳታ ሳያሰናክሉ ርዳታው እንደልቡ ምጥዋ ተራግፎ ወደ ደባርዋ ተጉዞ ከንግ
ሥት ሰብላ ወንጌል ጋር ለመገናኘት መቻሉ ነው ።

የሆነ ሆኖ ለሁን ክሪስቶፎሮስ ደጋግ የርዳታውን ጦር ይዞ ለክርስቲያናዊ
ዊው መንግሥት ታማኝ ከሆኑት ከነባሕር ነጋሽ ይስሐቅ ጋር ሆኖ ያደረገውን ጉዞ
በሚቀጥለው ምዕራፍ እንመልከት ።

ISIC

ምዕራፍ ፲፯

ከምጥዋ እስከ ደባርዋ የፖርቱጋሎች ጉዞ (፲፭፻፴፫ ሐምሌ ፲፭ - ፳፭ ቀን)

በፖርቱጋሎች በኩል የሹመቱና የዝግጅቱ ጉዳይ አልቆ ባሕር ነጋሽ ይስሐቅና
ትግራ መኩንኑ “ኪሩቤል ወይም ሮቤል” ወደ ኢትዮጵያ ለሚዘምተው ጦር ለጉዞ
አስፈላጊ የሆነውን ከብትና ስንቅ ከአቀረቡ በኋላ ዋናው መሪ እስጢፋኖስ ደጋግ
ወንድሙንና ዘማቾቹን ለሰናብቶ እርሱ ከነጭፍራው ከአርኪቆ ወደብ ተግፍሮ
ወደ መጣበት ወደ ሕንድ ተመለሰ ። ወደ መርከቡም ከመግባቱ በፊት ቡራኬ ጠይ
ቆኝ ሰጠሁት ቢል ይኸው ቤርሙዴዝ በመጽሐፉ ያረጋግጣል (1) ።

እዚህ ምዕራፍ ላይ በቤርሙዴዝ አጻጻፍ ውስጥ የሌለ በካስታንሆዞ መጽሐፍ
ላይ አንጻንድ የታሪክ ልዩነት ይታያል ። በካስታንሆዞ መጽሐፍ ውስጥ የሕንድ
ዋና አገረ ገዥ ዶን እስጢፋኖስ ምጥዋ ሠፍሮ ሳለ የቀሱ “ገላውዴዎስ” አዛዥ
ባሕር ነጋሽ የሚባለው ደብዳቤ ይዘለት እንደመጣ በደብዳቤው ላይ ንጉሠ ግዛ
ቶቹ ፲፬ ዓመት ሙሉ በግረቦች እንደተያዙና ሕዝቡም የሚበዛው ምርኮኛ መሆኑን
አሳሰበ ወንድሙ “የፖርቱጋል ንጉሥ” ጉልበት የሌላቸውን ደካሞች መርዳት
ልማዱ ስለሆነ ርዳታ እንዲልክለት እነዚህም የኢትዮጵያ አገሮች በግርግረኝነት
ንጉሥ ስም እንዲታዘዙ ይሆናል የሚል ቃል በደብዳቤው ላይ እንዳለበት እንደራ

(1) Histoire du Christianisme ገጽ 111 ።

ሴውም ቃሉን እንብቦ ከተረዳና ከሹማን ተከተላችን ከተመካከረ በኋላ በወገድ ለእኛ ትነት የጠፋን እርዳታ ለኢትዮጵያ ንጉሥ እንደላከ ይገልጻል (1) =

ራሱን ደብዳቤውን ወይም ትክክለኛ ቅጅውን እስከናገኝ ድረስ ይኸን ለመሰለው ታሪካዊ ምዕራፍ ሰፋ ያለ ሐተታ እንደ ልብ መስጠት ከሰጠት ላይ ሊገልጽ ይችላል = ይኸን ደብዳቤ የላከውን የንጉሥ ስም ካስታገሙ ለሌሎች ሰና አሁን እስጢፋኖስ ደጋማ ምጥዋ በሰነበተበት ጊዜ ጌ ወራት ግድም ስለሌላ ያሁኑን የጦር ርዳታ ልመና የጻፉት ሠራዊ በነበሩበት ሰዓት ወጣቱ ገላውዲያን መሆን አለባቸው = ይኸንንም የሚያሰረዳን ጊዜ ገላውዲያን በሸዋ ከነሰረዳን ጋር ከተዋጉ ወዲህ ወደ ትግራ ሲጓዙ ከፖርቱጋሎች ዘንድ በቅድሚያ ሂደ ተናኝተዋል የነበረው አረያስ ዲያስ የሚባለው የፖርቱጋልና የሕንድ ክልል ፖርቱጋሎች ደብዳቤ አስይዘው የላኩት አብሮ እንደነበረ ታሪክ ነገሥቱ በግዕዝኛ ስለሚጠቅሰዎትን የመሰለው መልእክት ካዲ ገላውዲያን ዘንድ መላኩን ያመለክታል = አረያስ ዲያን ከዚህ በፊት እንደ አው. ቊፕሮ ፲፭፻፳ ዓ. ም. ከነርድሪግ ደሊግ ጋር ወደ ኢትዮጵያ መጥቶ እገሩን ስለሚያውቅ አሁንም ወደ ጊዜ ገላውዲያን በቅድሚያ መላኩ በዚህ ምክንያት ነው = ወደፊትም ያዲ ገላውዲያን ባለግል ሆኖ ሃይማኖቱን ወደ ተዋሕዶ ለውጦ ማርቆስ እየተባለ መጠራቱን እናነባለን (2) =

አገሮች ሰግር ማዋኔቱ ውስጥ ይታዘዛሉ ስለሚለው ቃሉ በትክክል እንደሆነ መጻፉን አናውቅም = ነገር ግን ይኸን የካስታገሙን መጽሐፍ ወደ ጀርመን የተረገሙት ሊቁ ሊትማን ስለዚህ ጉዳይ በቊፕሮ ፩ ሐተታ በመስጠት ይህ ነግር የምሥራቅ ሕዝቦች ንግግር ነው = ማናቸውም የምሥራቅ ሕዝብ እንግዳ ወደቤቱ ሲጠራ “ቤቱ ያንተ ነው ግባበት” ይላል ብለው አብራርተውታል = በእርግጥ ግራኝ ከሞተ በኋላ በዓይን ገላውዲያንና በቤርመዶዝ መካከል የሃይማኖት ጠባብ በሰፊው ተነሥቶ እከራከረ እንጂ በውላቸው መሠረት አገራቱን በበላይ ልግ ብሎ የፖርቱጋል መንግሥት ምንም ዓይነት ክርክርና ጠብ አላነሳምና የሊትማን አስተያየት የሚደገፍ ነው =

የሆነ ሆኖ ወደ ኢትዮጵያ ለሚዘምተው ጦር ለመሪነት የተመረጠው ወጣቱ ክሪስቶፎሮስ ደጋማ በሰኔ ወር መገናኛ ላይ (3) ከዋናው ጠቅላይ አዛዥና ከታላቅ ወንድሙ ከእስጢፋኖስ ተሰናብቶ በውስጡ ሆነው ይኸንን ቅዱስ ዘመቻ ለመካረፍ የተመደቡትን ሹማን ትኩረት ወታደሮች አስከትሎ መድፎቹንና ጥይቶቹን እነባሕር ነጋሽ ይሰሐቅ ባቀረቡለት ግመልና በቅሎ አስጭኖ ከምጥዋ ወደብ ተነ

(1) የፖርቱጋሎች ዠገንነት ገጽ 19 ፤
(2) “አርትዳ ፍኖቶ ንጉሥ ማር ገላውዲያን ስለሚገልጸው ጋራ ለውጥ አሁንም ወገሉ ሠራዊቱ ወምሰሌሁ ገብረ ማርቆስ አፍርገጋዊ ዘመድ ለሁለት መጽሐፈ መልእክተው ለአፍር ገጽ ዘአሐፋ ጋቤሁ እንደ ደገብ ስም ከሙዲያ ጽላቶ ውስተ ተለይተው ...” ጉንዘል ግን ያሳተመው የገላውዲያን ዜና መዋዕል ገጽ 20 La mer Rouge A. Kammerer ገጽ 116 ፤
(3) እንደ አው. ቊፕሮ ፲፭፻፳ ሰፊ ዩ ቀን እንደ ካስታገሙ ገንዘብ ካረፈ ጌ ይሆናል =

ሥቶ የባሕር ነጋሹ ከተማ ወደ ሆነው ወደ ደባርዋ ከተማ ጉዞውን ዝምረ ።

ከዚህ ጊዜ ቀደም ብሎ ባለው ዘመን ሁሉ የግራኝን ጦር በመፍራት ክርስቲያናዊው ሕዝብ ለግራኝ መገበርና መስለም የጠላው ሁሉ ቤተኃና እርሻውን እየላቀቀ በየተራራው በየጫካው ይኖር የነበረው ሁሉ የፖርቲጋሎቹን በዚህ ዓይነት ድርጅት ክርስቲያኑን ሕዝብ ለመርዳት መምጣታቸውን የሰማ ሁሉ ከየአለበት እየሰማ በደስታ እየመጣ በክረስቶፎርድና በባሕር ነጋሹ ዙሪያ ተሰበሰበ ።

ካስታንሆዞ በመጽሐፉ ላይ ቅዳሜ ወደግታ ከምጥዋ ተነሥተው የጩው ውኃ ከሚረገጡበት ምንጭ አጠገብ መሥረራቸውን በማግሥቱ እሁድ ከበረሃነቱ የተነሣ መሬቱ ግሉ በሌሊት እንጂ በቀን አላሰሄደ ስላለ ውሎ ማድረጋቸውን ከዚያ ወደግታ “ለሰኞ አጥቢያ ማለት ነው” ተጉዘው ጣፋጭ ውኃና ብዙ ቆቅና አውሬዎች ከሞሉበት ወረዳ መሥረራቸውን፤ የቀኑ ሐርር አላሰኬድ ብሎ ስድስት ሌሊት መጓዛቸውን እንዳንድ ሥፍራ መድፍና ጥይት ስንቅ የተጫኑትን ግመሎች በቅሎዎች አላሰኬድ በማለቱ ጭነቱ እየተራገፈ መድፍን ሳይቀር በብርታት የፖርቲጋሎቹ ወታደሮች እየተሸከሙ በእግራቸው እንደተጓዙ ለዚህ የተቀደሰ ተግባር መልካም አርአያ በመሆን አድካሚውን ጉዞና ሥራ በመካፈል መሪው ክሪስቶፎርድ ሰጋግ ይጣጣር እንደነበረ ገልጿል ። የጩው ውኃ ከሚረገጡበት ወረዳ ደረሰን ያለው የምንዙሎ ወረዳ መሆኑ ወደግታ ጣፋጭ ውኃና ቆቅ ከሞላበት ወረዳ ደረሰን የሚለውም የሰባርጉማ የይንጉሎ የገፋሲት ቀበሌ መሆኑ ነው ።

ከዚህ አያይዞ ስድስት ቀን ሚዳውንም ተራራውንም በብዙ ድካም አልፈው አንድ የግራኝ ጦር ወደ አረራረሰው ቤተ ክርስቲያን በጣም ጥሩ እየርና ቀዝቃዛ ውኃ ወደ አለበት ሥፍራ ደርሰው ሁለት ቀን ዕረፍት ማድረጋቸውን ይገልጻል ። ይህ ቤተ ክርስቲያን ያለበት ሥፍራ ሊቁ ሊትማን እንዳሉት የደብረ ቢዘን ገዳምና ቀበሌ መሆን አለበት ። ከዚያ ርቀን ተጉዘው ወንዝና የካብ ቤት ከሞላበት የአሃገቱ ከተማ “የባሕር ነጋሹ ከተማ ደባርዋ” መድረሳቸውን ይገልጻል ።

በደባርዋ ያሉት ካህናትና መነኩሳት መስቀል ይዘው ልብሰ ተከህናለቸውን ለብሰው ወደ ክሪስቶፎርድ ሰጋግ መጥተው ግራኝና ጦሩ በአገሪቱና በነርሱ ላይ ያደረሰውን መከራ በዝርዝር በማመልከት እየጮሁ በልቅሶ እየለመኑ እንዲበቀል ላቸው በጠየቁት ጊዜ እርሱም “እኔ የመጣሁት እስላሞቹን ለማባረርና እናንተን በየሥፍራችሁ ለመመለስ ስለክርስትና ሃይማኖት ለመሞት ነው” ሲል ላዘኑት አጽናንቶ አረጋግጦ እንደመለሰላቸው ካስታንሆዞ ያመለክታል ። በዚህ ቀን የክርስቲያናቶችና የመነኩሳቱን አላሃኝ ልመናና ጩሽት ሰምቶ ያለቀሰ ሰው ቢኖር ከሰው ልቆጥረው አልችልም ሲል ይኸው በሥፍራው የነበረው ካስታንሆዞ የተጠቁትን የኢትዮጵያ ክርስቲያኖችንና ለርዳታ ከሕንድ ድረስ የመጡትን የፖርቲጋል ክርስቲያኖችን አስደናቂና ልብ የሚቀሰቅስ ግንኙነት በሰፊው ይገልጻል (1) ።

(1) የፖርቲጋሎች ጥገንነት ገጽ 19 - 21

በታሪክ ነገሥት በኩል ያለው የፖርቲጋሎቹ አመጣጥ ።

ያለፉትን ዓመታት የጦርነት ምዕራፎች ያነበበ የነአዝማች አዳሉን የነራሰ ወሰን ሰገድን ፤ የነጻሕፈ ላም ሮቤልን የነተሰፋ ልዑልን አሟሟት ፤ የንጉሠን መንከራ ተት የአብያተ መንግሥቱንና የአብያተ ክርስቲያናቱን ከመነኮሳቱ ጋር መቃጠል የተገነዘበው ሁሉ በአሁኑ ሰዓት የፖርቲጋሎቹ ርዳታ መድረስ በካህናትም በምዕመናኑም ዘንድ የሚቀሰቅሰውን የደስታ ስሜት ለመገመት ቀላል ነው ። ባለፈው ምዕራፍ እንደተገነዘብነው የጽጅ ዓመቱ ወጣት ክርስቶፎርስ ከነወታደሩ በረሃው ውን አውራጃ በብርታትና በጽናት አልፎ የባሕር ነጋሾች ከተማ ወደ ሆነው ወደ ደባርዋ ከተማ የገባ ጊዜ ካህናቱም ምዕመናኑም በሆታ በደስታ ቢቀበሉት አያሰደ ንቅም ። በአቀባበሉም ጊዜ ክርስቲያናቹ በግራኝ ጦር አጥቂነት ያን ያህል የደረሰ ባቸውን ግፍና መከራ እያለቀሱ ሲተርኩ የአተራረካቸው ዓይነት ፖርቲጋሎቹንና ደ ካስታንሆዞን ዕንባ አውጥቶ እስከግልቀስ አድርገዋል ማለት ነው ።

የግራኝ አሀመድን ሕይወት ከነአገዛዙ አጣድፈው ከኢትዮጵያ ለመሠረዝ በአጭር ታጥቀው ለድል የሚያስተማምን መድፍና ጠበገኛ ይዘው በጋላ የውሀ መንፈስ ከምጥዋ የምንኩሉን የሰሐጢን በረሃ አልፈው በደጋው በደብረ ቢዘንና በዛሬው አሀመድ በኩል አልፈው ወደ ደባርዋ “ሐማሴን” በደረሱበት በአሁኑ ጊዜ ግራኝ አሀመድ ወዴት እንደሚገኝ በትክክል አናውቅም ። የግዕዙ ታሪክ ነገሥት ግማሹ ደረሰጌ አንዳንድም በትግራ እንደሚገኝ ያወሳል ። እርሱ ቀርቶ አዶሌ ከሞተ ወዲህ የወዘርነት ማዕርግ አግኝቶ ለግራኝ እንደ እንደራሴ የሚቆጠረው ወዘር አባስ “የተሰፋ ልዑል ገዳይ” በዚህ በሐማሴንና በሰናፌ ፖርቲጋሎቹ ሥር ሳይሰዱና ከንግሥት ሰብላ ወንጌል ጋር ተገናኝተው ጉራቸውን ከግጽናታቸው በፊት ሊዋጋና የፖርቲጋሎቹን እርምጃ ሊያሰናክል ባለመሞከሩ ሁኔታው በፍርሃት ይሁን ወይም በንቀት አለዚያም ከፖርቲጋሎቹ ጋር እንዳይገናኙ ገላውዴ ያስን ባሉበት ገትር በመያዝና በማገድ ይሁን አይታወቅም ።

የነዚህ የፖርቲጋሎቹ አመጣጥ በኛ ታሪክ ነገሥት እንደተለመደው በግዕዝ የተጻፈው አጭር ቢሆንም ይኸው አጭሩ አስረጅሎ ሆኖ ለአንባቢ ታሪካዊ እምነት የሚሰጥ ነው ። ቃሉም እንደዚህ የሚል ነው ። “ገላውዴዎስ በነገሠ በጃኛው ዓመት ቤተ ክርስቲያን በእስላሞች ነገድ ላይ ድልን አገኘች ። ምክንያቱም በዚህ ዓመት ጦርነት እንደ ተኩላ የጠግቸው ውጊያ እንደ አንበሳ የራባቸው የያፊት ልጅ የቶቤል ልጆች ከባሕር ስለመጡ ነው” (1) ።

(1) ወአመ ካልት ዓመተ መንግሥቱ ለገላውዴዎስ ካዕበ ሞዓት ቤተ ክርስቲያን ባዕስ ነገደ ተገባ ላት ወምክንያቱስ ዘሞዓት ቤተ ክርስቲያን አሚሃ እስመ በይእቲ ዓመት ዐርጉ እምባሕር ደቲቶ ተቤል ወልደ ያፊት ዕደው ኃያላን ወጽኑለን ፤ እለ ጽሙግን ለቀትል ከመ ተኩላ ወርጎባን ለቀትል ከመ አንበሳ ። ታሪክ ነገሥት ገጽ 99 ። ጉንዘልግን ያሳተመው ቃሉን በመለወጥ ገጽ 45

እነዚህን ለርዳታ የመጡትን ፖርቲያዎች ታሪክ ነገሥቱን ያዘጋጀው የያ ፈት ልጅ የቶቤል “ቲባል” ልጆች የሚለበት ምክንያት በብሉይ ኪዳን የተጻፈ ወን መሠረት በማድረግ ከፍህ ልጆች አንዱ ያፈትና ልጁ ቶቤል “ቲባል” ለፈረንጅ ነገድ ሁሉ አባት ነው በማለት ነው (1) ።

በሌላ ቦታ ላይ ደግሞ ከዚህ በፊት እንደአመለከትነው ምንም ባይተካከል አገርና የግል ስም ጨምሮ እንደዚህ ሲል ጠቅሶታል ። “ወበው-አቱ ዓመት ወጽኦ አፍርንጅ እለተገመሰ እምብርትጓል ፣ ወግብጣኖሙ ድንግስቶቡ” ብዙ ጊዜ የምን ጠቅሰው ታሪክ ነገሥት ከመዠመሪያ እስከ መጨረሻ ድረስ የተጻፈው ከኢትዮጵያ ሂደት በሉንዶን ፣ በፓሪስ ፣ በሮማ የሚገኘው አንዳንድ ግልባጭ ሲነበብ በትናንሽ ቃልና ዓረፍተ ነገር እርስ በርስ ይለያያል ። ገፍል ፔሩሾ ፣ ባሴት ረኔ ፣ ኢኛሲዩ ተደዲ ፣ አውግስጦስ ዲልማን ወደየቋንቋቸው እየተረጉሙ ግዕዝኛ ወን በጉኑ አድርገው ሲያሳትሙ ልዩነቱን ሁሉ ለየብቻ የተቻላቸውን ያህል እያበጠፉ ጽፈው አሳትመውታል ።

እላይ የተጻፈው ሙሴ ገፍል ፔሩሾ ያሳተሙት ሲሆን ሙሴ ረኔ ባሴት ያሳተሙት ደግሞ “ወበው-አቱ ዓመት መጽኦ አፍርንጅ እለተገመሰ እም ሀገሮሙ ብርትጓል ፣ ወግብጣኖሙ ድንግስቶቡ” ይላል ። ከታሪክ ነገሥቱ አንደኛው “ወጽኦ እምባሕር” ሲል ሌላው “መጽኦ አፍርንጅ” ቢል አንደኛው እምሀገሮሙን ቢጨምር ሌላው ቢያጉድል ዋናው መደብረኛ አሳቡ “በዚህ ዓመት ካገራቸው ከፖርቲያ ፈረንጆች መጡ ፣ ሹማቸው ዶን ክሪስቶፎሮስ ነው” ለማለት ነው ። ከዚህ አያይዞ ወግብጣኖሙ ድንግስቶቡ ካለ በኋላ “. ወቀተልም ለአባ እስማን ኑር ወከረሙ በድባርዋ (2) ግራኝኔ ከረመ በደረሰኔ” ብሎ ፖርቲያውን በግንቦትና በሰኔ አርኪቆን መትተው ኑርን ከገደሉ በኋላ በሐምሌ ከአርኪቆ ወደ ደባርዋ መጥተው የክረምትን ወራት ባሳለፉበት ወራት ግራኝ ደረሰኔ መክረሙን ይገልጻል ።

ከአክሱም ውድቀት ወዲህ ዠምሮ በዚህ በ፲፯ኛው መቶ ዓ. ም. የመንግሥቱ ባለሥልጣናት ግማሾቹ የቤተ ክህነት ወገኖች የቀሩትም መሃይምንነት ስለሚያጠቃቸው የአውሮፓን ሥልጣኔ በየመልኩ ለመቅሰም እምብዛም እንደማይጥሩ ፣ በዘመኑ ሥልጣኔ ቲክኒክና የእጅ ጥበብ ፍልስፍናም ዕውቀትም ተስፋፍተው የሚገኘው በአውሮፓች እጅ ሲሆን የፈረንጅን ፈደሉንም ዕውቀቱንም ለማጥናት ወደ ፈረንጅ አገር ሄዶ ግንኙነት ለማድረግ ፖለቲካውንም ለመከታተል ዋጋ ከሚሰጠው የማይሰጠው ክፍል እንደሚሰጠው ከዚህ በፊት ያመለከትነው አሁንም በአጻጻፍ ላይ ይታያል ።

የዘመኑ የባለሥልጣናቸችንና የካህናቱም የመነኮሳቱም የጋለ ምኞት ኢየሩሳሌም ሂደትን መቃብር መሳለም ነው ። በዚያም ቢቀመጡ የዚያ አገር (ኢየሩ

(1) ዘፍጥረት ምዕ. 10 ዜና መዋዕል ቀዳማዊ ምዕ. 1 ቀ. 15
(2) አንዳንድ የታሪክ ነገሥት ግልባጭ “ወገብሩ ምክራሙ” ይላል ትርጉሙ ያው ነው ።

ሳሌም) ነዋሪው ሕዝብ አሁንም እንደ አውሮፓ ያልሰለጠነ ዓረብና ፍልስጥሌም ቱርክ ስለሆነ ፈረንጅም ቢኖር በሃይማኖት ምግባርና ትሩፋት የታሠረ ስለሆነ እየ ፋሳሌም ወይም እስክንድርያ ሄዶ የተመለሰ ኢትዮጵያዊ ቢኖርም የሃይማኖት ቅርስ ገብይቱ ይመለሳል እንጂ ላገር አስፈላጊ የሆነውን ሥጋዊ ዕውቀት እምብ ዛም ይዞ አይመለስም ።

የፈረንጅ ዕውቀት የቀሰመ ኢትዮጵያዊ በቤተ መንግሥቱ ካለመኖሩ የተ ነገ ቀድሞ እነማቴዎስ አሁንም ቢርሙዴዝ መላካቸውን ተመልክተናል ። በርሙ ዴዝ ቢዘገይም እርሱን ለመቀስቀስ የተላኩትን አንቷን ፈርናንዴዝና ጋስፓር ሱሪ ያና የሚባሉ ሁለት የእርሙን ተወላጆች ናቸው (1) ። ትንሽ የፖርቱጋል ቋንቋ ያው ቃል ተብሎ እርሙን ጸጋ ዘአብ የሚባለው ኢትዮጵያዊ ወደ ሊሰቦን ቢላክ የቀራ መላክተኛ ሆኖ መቅረቱን ከዚህ በፊት አመልክተናል ። አሁንም ወዳገሩ ሳይመ ለሰ በሕንድ ሞቶ ቀርቷል ።

ስለዚህ የዚያን ዘመን ያገራችን ካህኑ ጸሐፊ የአውሮፓውያንን ፈደላቸውን እንደማያውቀው ሁሉ የፈረንጅችን ትክክለኛውን ያገርና የሰው ስም መጠበቅ ስለሚያዳግተው ፖርቱጋል በማለት ፋንታ ብርትጓል አለው ። በዚህም ላይ በግዕ ዝና በአማርኛ በፕ የሚሠሩ ቃል ስለሌለን ፓ የሚለውን በ ብ ለውጦ ብርት ጓል ለማለት ሁሉ ። ቀጥሎ ግብግናው ያለው ብዙ ሐማሴኖች በኢርትራ ከቱ ርክ ተያይዞ እንደመጣው የኢጣልያኑን ሻምበል ካፒቴን ወይም ካፒታኖ ግብ ጣን ይሉት እንደነበረው በአገራችን በአማርኛ ሻምበላቸው ወይም እንደፈረንጅቹ ካፒቴኖቻቸው በማለት ፈንታ እንደዘመኑ አነጋገር ግብግናው ያለው በዚህ ምክን ያት ነው ።

ከማዕርግ ስሙ ይልቅ በጣም ተራርቆ የሚገኘው የዚህ የካፒቴኑ መጠሪያ ስሙ ነው ። ግዕዙ “ድንግስቶቡ” ሲለው ከማን አገር ስያሜ ጋር ሊያቀራርበው እንደፈለገ አናውቅም ።

የዚህ የፖርቱጋል መኩንን ትክክለኛ መጠሪያ ስሙ በአገሩ በቀድሞው ፖር ቱጋልኛ አጠራር ክሪስቶቫም (CHRISTOVAM) በዛሬው አነጋገር ክሪስቶቫእ (CHRISTOVAO) ይሉታል (2) ። ትርጓሜው በኛ በአግርኛ የክርስቶስ ወገን በግ ዕዝኛ “ከክርስቶስ” ከምንለው ጋር የሚመሳሰል ነው ። ይኸንን መጠሪያ ስም ፈረንሳዮቹ (CHRISTOPHE) ግሪኮችና አንዳንድ አገሮች (Christophoros) ሲሉት በየመጽሐፉ ይገኛል ። እኔም የውጭን አገር የመጠሪያን ስም አብዛኛ ጊዜ የግሪክን አጠራር መውሰድ ከጥንት ዝምሮ ባገራችን በግዕዝም በአግርኛም ልማዳችን ስለ ሆነ ወደፊት እንደሚነበበው ክሪስቶፎሮስ እያልሁ ጽፈያለሁ ።

ከመጠሪያ ስሙ ቀጥሎ የሚጠራበት ደጋግ (De gama) የቤተ ሰብ ስም

(1) Histoire du Christianisme - La Croze ገጽ 101
(2) Historia geral de Etiopia-a-alta cap. vil II-IX-P.B.
Telles viageus de Pedro Da Covilan-Aduerteucia preli-
minas ገጽ XIV

ነው። ከመጠሪያ ሰው በፊት የሚጠራበት “ዶም” እንደ ፖርቱጋልኛ “ዶን” እንደ ኢስፓኝ የታላላቅ የቤተ ሰብ አባሎች፣ የጨዋ ልጆችና የጦር መኩንናች በመጠሪያ ስማቸው ላይ እየታከለ የሚጠሩበት የአክብርት ስም ነው። ዶም ጌታ ወይም ጌታው አለዚያም አቶ አቤቶ ከምንለው ጋር ይመሳሰላል።

ምዕራፍ ፻፲፪

የግራኝ አህመድ ቸልታ - ስለ ደብረ ዳሞ ተራራና ስለ እቡን አረጋዊ ገዳም የገገ ሥት ሰብል ወንጌልና የክርስቶፎሮስ በደባርዋ መገናኘት (፲፭፻፴፪ ዓ. ም. ሐምሌ)

ቀድሞ ዓፄ ልብነ ድንግልና የጦር አለቆቻቸውን በሽምብራ ኩራ በአይፈርስ፣ በዝሆን ዱር እየተዋጋ በሚያሸንፍበት ጊዜ ግራኝ አህመድ ጦርጦራ መሪ ጦርጣሪ ንቁ ተንኮለኛ አጥባቂ ተዋጊ እንደነበረና በርሱ ግንባር ያሉት ንጉሠ ነገሥቱና የጦር አለቆቻቸው ከመዠመሪያው ላይ የደረጀ መንግሥታቸውን በመተማመን እርሱን በመናቅ በቸልታ ብዙ የሚጠበቅ በር ሳያስጠብቁ እየቀሩ ባንድነት ተባብሮ ጨክኖ በአመራር ዘዴ በማድባትና አደጋ ጥሎ በመውጋት ፈንታ ለየብቻ በመግጠም እንደምን እንደተሸነፉ ባላስጠበቁትም በር በሰላይ መሪነት እያለፈ ባይፈር ስም ሆነ በዋሰል ምን ያህል እንዳጠቃቸው በየምዕራፉ የተገነዘብነውን በአሁኑ ሰዓት እናስታውሳለን።

ISIC

አሁን ደግሞ በዚህ ጊዜ ግራኝ አህመድ ከአሥራ አራት ዓመት ዝምሮ ባገራት ላይ ነግሦ ከያለበት በዘረፋ ወይም በማስገበር ሀብቱ በዝቶ ሚስቶች አበርክቶ የለምለሙን አገር ደምቢያን ለመቀመጫ መርጦ በዚያ ተድላ ደስታውን ከቤተ ሰቡ ጋር ያያል። በዚህ ምክንያት የውጭ ጦር ሊገባበት የሚችለውን የምጥጥና የእርኪቆን ወደቦች ከተርኮች መርከቦች ጋር በመስማማት በነዋሪ ወታደር በማስጠበቅ ፈንታ እነዚያን ተዋጊ ሹማምንቱን በየለምለሙ አገር ደልድሎ በመሾም ይኸን በረሃማ የምጥጥ ወደብ ችላ ስላለው ለርዳታ የመጡት ፖርቱጋሎች ምንም የታወቀ ተቃዋሚ ሳይኖርባቸው ምጥጥ ገብተው ከምጥጥ ደባርዋ ከዚያም ወደ እምባ ሠነይት አልፈው መሽን የተቀመጠውን ጦሩን ሲወጉበት እርሱ በዚያው በደምቢያና በደረሰጌ ሆኖ ደስታውን ያጣጥም ነበር ማለት ነው።

ስለዚህ ደጋግሞ ማሸነፍ ሲገኝ ትምክህትና ከራት ይከተላል። ከዚያም ምኞትና ድልወት ተድላና ደስታ ሲበዛ ብልሁና ጦርጣሪው ወደ ቀብራራ ጌታነት ከዚያም ወደ ቸልተኝነት ይለወጣል ማለት ነው። ወደቦቹን የማስጠበቅ ጉዳይ በተጥታ ግራኝን የሚመለከት ቢሆንም በተለይ ደግሞ ከዚህ በፊት እንዳመለከትነው በካይሮና በዘቢድ የተሾሙት የዋናው የተርኮ ሰልጣን የሶሌይማን እንደራሴዎች ከግራኝ አሕመድ ጋር ባላቸው የሃይማኖት ዝምድና ያም ቢቀር የወዳጅነት ግንኙነትና ጉርብትና ተባብረው ማስጠበቅ የነበረባቸውን ችላ ብለው ሳያስቡትና ሳይጠነቀቁ የእስጢፋኖስ ደጋግ መርከብ በድንገት ደርሶ እንደ ልቡ ከምጥጥ ወደ ስጭ

ከሰዌዝ ወደምጥዋ ሲመላለስ ማንም አልተዋጋውም = የእስጢፋኖስ መርከብ በባሕሩ ላይ በድንገት የደረሰ ቢመስልም አርኪቆን ወግቶ ኑርን በመግደል ጠላትነቱን በገሃድ ከገለጸ በኋላ ቀጥሎ የክርስቶፎሮስ ደጋግ ጦር እንደልቡ ምጥዋ ላይ ተራግፎ የምንኩሉን የሰሐጤን በረሃ የደብረ ቢዘንን ወረዳ አልፎ በሰላምና በደስታ ደባርዋ ሲገባ ከእነዚያ ከግራኝ ኃያላን ውስጥ ወራውን ሰምቶ አንዱም በቶሎ መጥቶ ሊገጥመው አልቻለም = በዚህ ላይ ከቸልታው ጋር የዘመኑን የጦር መሣሪያ የያዙትን ፈረንጆች መፍራትም እንዳለበት እንረዳለን =

ደባርዋ ከተማ እንደገቡ ስለ ክርስትና ሃይማኖት የጋላ ቅናት ስለክርስቲያናዊው ሕዝብ ጥቃት የበረታቀቁት ያደረሰት ክርስቶፎሮስ ደጋግ በዚህ በሐምሌ ወር ከዚህ ከደባርዋ አልፎ ከንጉሡ ከገላውዴዎስና ከንግሥት ሰብላ ወንጌል ጋር ገንኙነት አድርጎ ግራኝን ለመግጠም የሚቻልበትን መንገድ ከባሕር ነጋሽ ይሰሐቅና ከሹማምንቱ ጋር ሲመካከር በከረምቱ ምክንያት ወንዞች ሞልተው ስለማያሻ ግሩ ብርዶም ጠንካራ ስለሆነ ክረምቱ እስኪወጣ ድረስ በዚህ በከተማችን በደባርዋ ቆይተን በጥቢው በጥቅምት ወር ጉዟችንን እንቀጥላለን ብለው ስለመከፋት ፈቃዳቸውን መቀበል ግዴታ ሆኖበታል = ከንጉሡ ከዓፄ ገላውዴዎስ ለመገናኘት ላቀረበው ጥያቄ ንጉሡ ከጂ ወር በፊት ከግራኝ ጋር ተዋግተው ተሸንፈው ተራራግ ወደሆነው አገር ሸሽተው ተቀምጠዋል ብለው እንደነገሩት ካሲታንሆህ በመጽሐፉ ይገልጻል (1) =

መቼም የወራ ገር ሆኖ ነው እንጂ ፖርቲዚዞች ከመምጣታቸው በፊት ገላውዴዎስ በትግራይ ከነገራድ ኡስማን ከነወዘር መ-ጃሂድ ጋር እንጂ ከራሱ ከግራኝ ጋር አልገጠመም = ከግራኝ ተዋግተው ተሸንፈው ሸሽተዋል ያለው ወደፊት እንደምናነበው በደዋሮ ከነስረዳን ጋር የተዋጉትን ወደ ተራራግ አገር ሸሽተዋል የሚለው ከደዋሮ ወደ ይፋት ከዚያ ደግሞ ወደ ስሜን ሄደው በተራራግ ሆኖራ የተቀመጡትን ይሁን ወይም በስሜን በመጋቢትና በሚያዝያ ወር መካከል የተዋጉትን ይሁን አናውቅም =

የሆነ ሆኖ ክርስቶፎሮስ የንጉሡን በፋቅ አገር መሆንና በከረምቱ ምክንያት መገናኘት የማይቻል መሆኑን ከአስረዱት በኋላ እንደዚህ በከረምቱ ወራት ከሐምሌ እስከ ጥቅምት ባለው ጊዜ ውስጥ ሥራ ፈትቶ መቀመጥ ስላልወደደ ንግሥት ሰብላ ወንጌል ያለበትን አገር ጠይቆ ከአለበት ከደባርዋ ያንድ ቀን መንገድ በሚወስደው በደብረ ዳሞ ነው ያሉት ባላቸው ከሞቀባቸው ወዲህ ጓዛቸውንና ልጆቻቸውን ይዘው በዚህ ተራራ ላይ ተቀምጠዋል ካሉት በኋላ የእርሳቸው መምጣትና በኛና በሕዝባቸው መካከል መገናኘት አስፈላጊ ነው ሲል እርሳቸውን ለማምጣት ከፖርቲዞች ውስጥ መቶ ወታደር መርጦ ወደ ደብረ ዳሞ ላከ = ለተላኩት ወታደሮች ዋና መሪ አድርጎ የላካቸው አማኑኤል ደ ኩንሃንና ፍራንጅስቲ ቢላሆንን ነው =

እነዚህ ፖርቲዞች ደብረ ዳሞ ደርሰው ንግሥት ሰብላ ወንጌልን ወደ ደባ

(1) የፖርቲዞች ዝግገነት ምዕ. 2

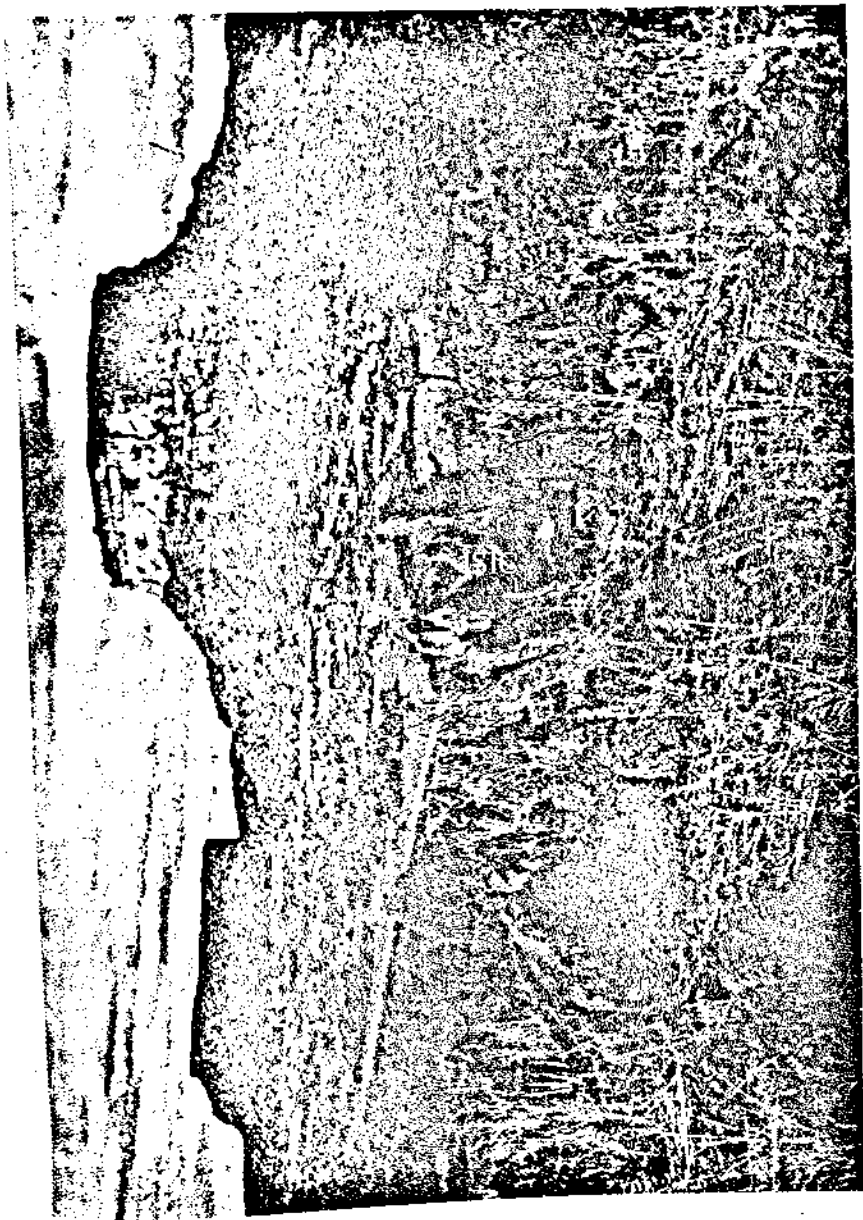

1950年8月26日 4100 11447

ርዋ ግምገማታቸውን ከመጻፋችን በፊት ትንሽ ስለ ደብረ ጻዋ ገጻዎ ሁኔታ እንጽፋለን ።

ስለ ደብረ ጻዋ ተራራ ብዙ የውጭ አገር ጸሐፊዎች ከዚህ በፊት በየምክንያቱ ጽፈዋል ። የካስታንታይን መጽሐፍ ወደ ጀርመን የተረገሙት ሊቁ ሊትማን ከሥራ ጓደኞቻቸው ከነክሬንከር ጋር ደብረ ጻዋን መርምረው ጽፈዋል ። ራስ ደ ካስታንታይን ስለ ደብረ ጻዋ ደብር ከዚህ ቀጥሎ የሰጠውን ዝርዝር በበኩላቸው ሊቁ ሊትማን አጽድቀውታል ። ቁመቱ የማይል ሩብ ፤ በተራራው ካለው አምባ ላይ ሁለት ትልልቅ የውሀ ኩራዎች አሉት ከደልዳላው መሬት ላይ የሰን ዴና የጤፍ እርሻ ፍየል ዶር ንብ ስላለ ይህ ተራራ ብዙ ዘመን ቢከበብም በረሃብና በጥግት ሊወድቅ አይችልም በሰው እጅ የተሠራ ይመስል ሾጠጥ ብሎ የወጣ ግዕዝን ስለሆነ በበሩ በኩል ሆነው አሥር ሰዎች ብቻቸውን ቢከላከሉ በቂ ነው ይልና ከዚህ አያይዞ ወደዚህ ተራራ ለመውጣት እላይ ያሉት በፈቃዳቸው በጠፍሮ የሚላክ ቅርጫት ካላኩ በቀር በፍጹም የማይቻል መሆኑንና እንደዚህ ሁም ባለፈው ዓመት ግራኝ አህመድ ሌሎችን ገጻማት የነ አምባ ግሼንን ተራራ ግገም ሳይቀር ጥሶ ገብቶ ከበዘበዘ በኋላ ይኸንኑ ገጻዎ ሰብሮ ሰብላ ወንጌልን ለመግረክ ተራራውን አንድ ዓመት ሙሉ ከሶ ሳይሆንለት ቀርቶ እንደተመለሰ ያረጋ ገጣል ።

ISIC

ይህ ገጻዎ በአገራችን እንዳሉት እንደ ደብረ ሊባኖስ (የሺምዛናው አባ መጣዕ) እንደ ሰላሌው ደብረ ሊባኖስ እንደ ደብረ ቢዘን በጣም ስመ ጥር ነው ። ገጻውን የመሠረቱት ከዘጠኙ ቅዱሳን እንደ አቡነ አረጋዊ (ዘሚካኤል) መሆናቸው በራሳቸው በገድለ አረጋዊ እንደዚህ ሲል ተጽፏል ። የደብረ ጻዋን ተራራ ለብሕትውና ከመረጡት በኋላ ወደ ተራራው ጫፍ ለመውጣት ተቸግረው በግርጌው ሆነው ወይኔ ምንው እንደ አዋራ ክንፍ በኖረኝ አለዚያም ምንው ገመድ በኖረኝ እያሉ ሱባዔ ገብተው ሲጸልዩ ሳለ ቅዱስ ሚካኤል ወደ እርሳቸው ቀርቦ « አትፍራ ሥልጣን ተሰጥቶሃል ፤ በቀኝ በኩል በዚች ሰዓት ትንሽ አርፈህ ቆይ እግዚአብሔር በገመድ ፈንታ ትልቅ ዘንዶ ይልክሃል » (1) ብሎ እንደተናገራቸው ፤ ስለዚህ እግዚአብሔር በሚካኤል አግካይነት ቁመቱ ስድሳ ክንድ የሆነ ዘንዶ ለኮ በዘንዶው ጭራ አቡነ አረጋዊ ተቀምጠው ዘንዶውም እንዳይተናኮላቸው ሚካኤል ሰይቴን መዞ እየጠበቀ ትንሽ ወደ ተራራው መውጣት እንደጀመሩ ዘንዶው አቡነ አረጋዊን አወንጭሮ እተራራው ጫፍ እንደወረወራቸውና በተራራው ላይ ሲደርሱ ሃሌ ሉያ እያሉ እግዚአብሔርን አመሰግነው በዚያ መቀመጣቸውን ይገልጻል ።

መቼም ገድልና ድርሳን ሲጻፍ ይኸን የመሳሰለ የዛሬ አስተዋይ አንባቢ የግያ ምንው የዚያን ዘመንና የዛሬም የዋህ አንባቢ ዕውቀት ድንቅ ብሎ የሚቀበለው ተአ

(1) ሊትፍራህ ተውሕበ ለኮ ሥልጣን ወለዕርፍ ገሰቲተ ውስተ ሳቲ ሰዓት እንተ ይእቲ መንገል የግን ወደፊት ለኮ እግዚአብሔር ተመን ዓቢዩ ሕየንተ ሐብል ። ገድለ አረጋዊ ተመልከት ።

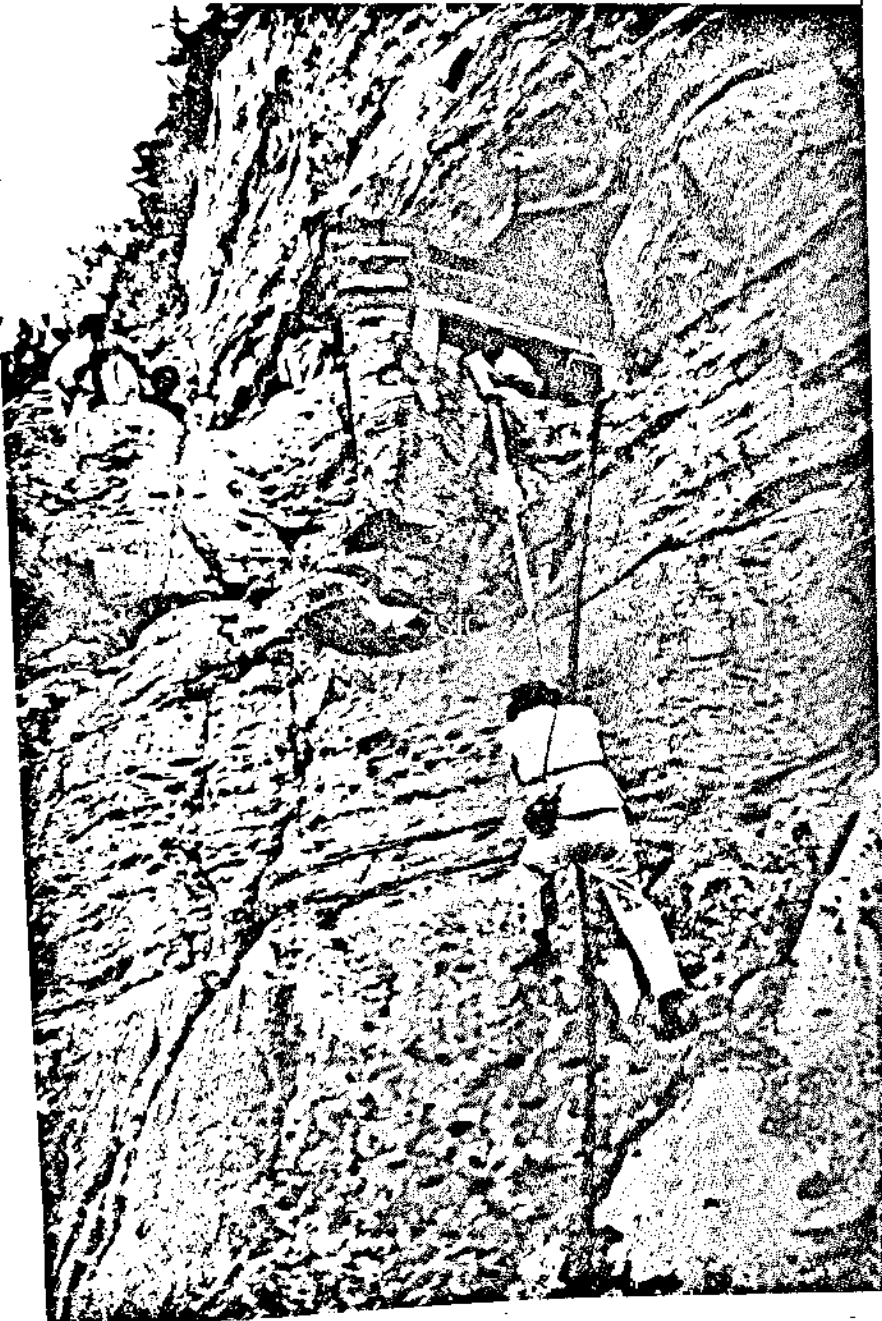

የደብረ ዳዋን ገዳም ለመጉብኘት ደራሲው በገመድ እየተላበሰ ሲወጣ (ጩታ ጸ. እፍ ተግባ)

ምራታዊ ታሪክ ስላለ ስለዚህ ጉዳይ ሐተታና ክርክር አያስፈልግም ።

የሆነ ሆኖ አቡነ አረጋዊ ይህን ተራራ ለብሕትውና መርጠው በተቀመጡ በት ዘመን በ፯ኛው መቶ ዓመተ ምሕረት የአክሱሙ ንጉሥ ዓፄ ገብረ መስቀል ስለ ነበረ ለአቡነ አረጋዊ ሲል የሚያምር ቤተ ክርስቲያን እንዳሠራላቸው ሥራው አልቆ ከተመረቀ በኋላም ስመ ጥሩው ባለዜማ ያሬድ መጥቶ ከአቡነ አረጋዊ ጋር ተገናኝተው ከተሳሳሙ በኋላ ወደ ቤተ ክርስቲያኑ ሄዶ የ ጊዜ ሰግዶ ከተሳለመ በኋላ የሕንገውን ማግር እየዞረ በአድናቆት ተመልክቶ እንደዚህ እያለ በዜማ መጮሁ በራሱ በገድለ ያሬድ ይገኛል ። «የመለኮት ማደርያ ስለሆነች መላእክት ይመለከቷታል ፤ እኔም የቅድስት ቤተ ክርስቲያንን የሕንገ ውበት እየዞርሁ ተመል ከትሁ» (1) ።

የመንግሥት መደብ ከላስታ ወደሸዋ ገዥነት ከዛጉዬ ወገን ከነአኩቶ ለአብ ወደ ይኩኖ አምላክ በዘረበት ዘመን በዚህ በደብረ ዳሞ ገዳም የነበሩት መምህር አባ ዮሐን ታላቅ የቤተ ክህነት አባት ናቸው ። ለስመ ጥሩዎቹ አባቶች ለሐይቅ እስጢፋኖስ ገዳም ለመምህር ለአባ ኢየሱስ ሞዓ ፤ ለደብረ ሊባኖስ እጩጌ ለአቡነ ተክለ ሃይማኖት አስኬማ (ልብሰ ምንኩስና) ሰጥተው ያመነኩሱ እርሳቸው ናቸው ።

አቡነ ተክለ ሃይማኖት የመዝሙርያውን አስኬማና ቆብ ቅናት (መታጠቂያ) ከአባ ኢየሱስ ሞዓ ከተቀበሉ በኋላ እንደ ገና ደብረ ዳሞ ሄደው ይኸንን የምንኩስና ልብሰና ቆብ መታጠቂያውን ከደብረ ዳሞው መምህር ከአባ ዮሐን እንደገና ተቀብለው ለአባ ኢየሱስ ሞዓም ይዘውላቸው ከደብረ ዳሞ ወደ ደብረ ሐይቅ (ገዳመ እስጢፋኖስ) መመለሳቸውን የሁለቱ አበው ገድል ይገልጻል (2) ።

እንግዲህ ፲፬ ዓመት ሙሉ ከባላቸውና ከልጆቻቸው ጋር ግራኝ ባመጣው የጠርነት መከራ ካገር አገር እየተገከራተቱ በመጨረሻው የባላቸው ሞት ተስፋ ያስቆረጣቸው ንግሥት ሰብለ ወንጌል ግራኝ ሊደርስበት በማይችሉ በዚህ ተራራ በተከበረው በአቡነ አረጋዊ ገዳም ተቀምጠው ላለ እርሳቸውን ለማምጣት እነዚያ ክርስቶፎሮስ የላካቸው ሹማምንት ወታደሮቻቸውን አስከትለው ወደ ተራራው ጥግ ደረሱ ። ከደረሱ በኋላ ከተራራው ግርጌ ለሚገኘው የጠባቂዎች (ዘበኞች) አለቃ ንግሥቲቱን ለመርዳትና ለመውሰድ መምጣታቸውን በነገሩት ጊዜ ሹሙ በቶሎ ለንግሥት ሰብለ ወንጌል መልእክቱን አደረሰ ።

በዚህ ላይ በንግሥቲቱና በቤተ ሰባቸው ዘንድ የሚሰማውን ደስታ ለመገመት ቀላል ነው ። ያልታደሉት ንጉሠ ነገሥት ዓፄ ልብነ ድንግል ያን ያህል ዘመን በግራኝ ወረራ በመከራና በሰደት ሊኖሩ ይኸን የደገንነት ዘመን በደስታ ላያዩ ብሥ

(1) ይህ ወገን የመላእክት አለ በሰማያት እስመ ማገደረ መለኮት ይእቲ እድከዋ እድከዋ ወርአኪሱ ስነ ሕንገያ ለቅድስት ቤተ ክርስቲያን የኢት. ታሪክ ኮብያ አከሰም ምዕ. 58

(2) ገድለ ኢየሱስ ሞዓ መምህር ዘደብረ ሐይቅ Stanislascur ወደ ፈረንሳይ ትርጉም

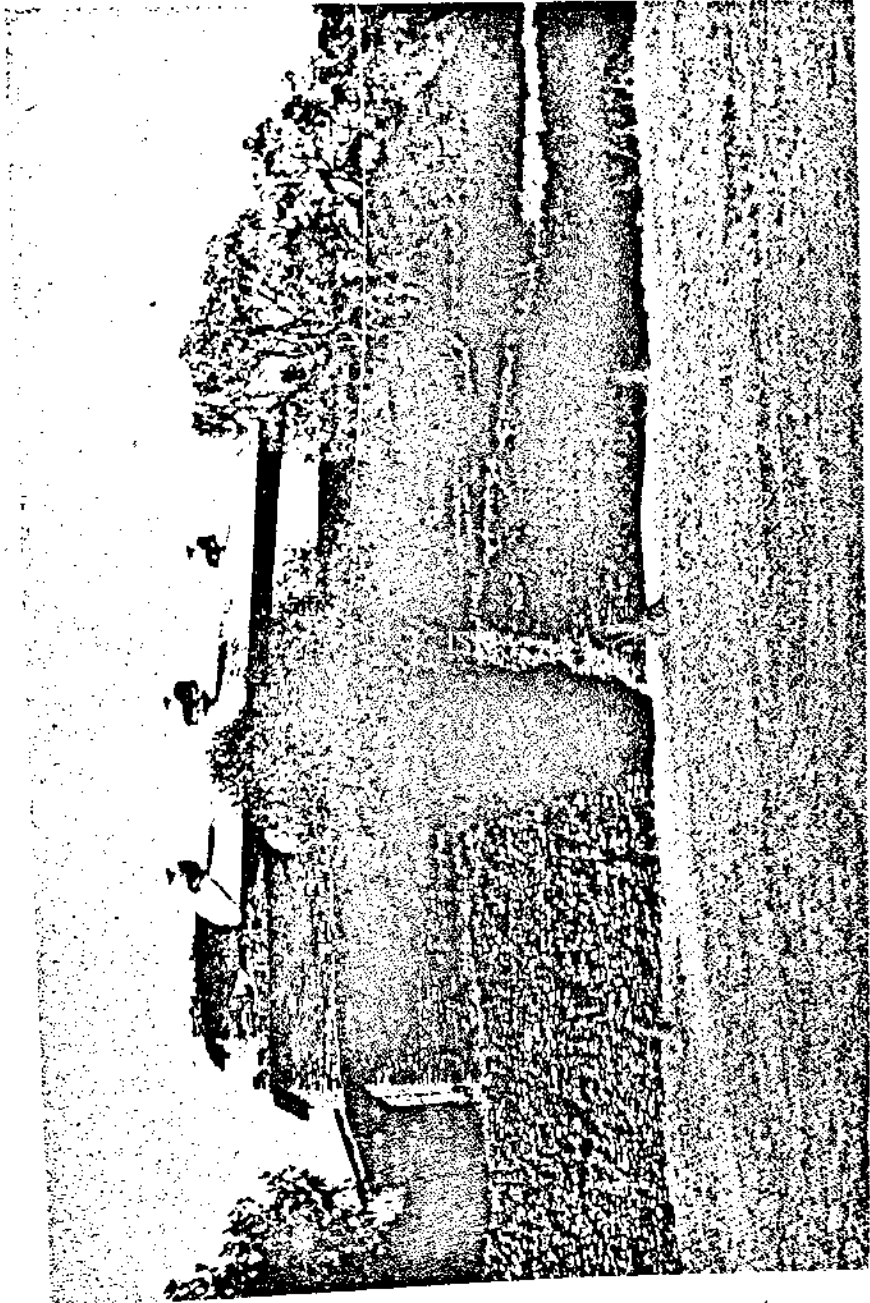

በደብረ ዳድ ተራራ ላይ ያለው የአቡነ ኦሪጋዊ ገዳር ራቅ ብለው ሲያሉት (ራቡ ያህዝቡት) ።

ISIC

ራሱን እንኳን ሳይሰሙ ከአንድ ዓመት በፊት መሞታቸውን ንግሥት ሰብላ ወን ጌል ሲያስቡት በዚህ ጊዜ እንደሚያሳዝናቸው የታወቀ ነው ። የሆነ ሆኖ በጠቅላላ ላው ለአገሪቱና ለሕዝቡ ደገንነት እነዚህን በእነርሱ እጅ የሌለውን የጦር መሣሪያ የያዙትንና በታላቅ ጉጉት የተጠበቁትን ፖርቱጊዞች ንግሥቲቱ ሲያዩ ያለፈውን ሁሉ ገዘንና መከራቸውን ያስረሳቸዋል ። የባላቸውንም ገዘን በዚህ ይጽናኑበታል ።

ስለዚህ ከላይ ከአምባው ሆነው ወራውን እንደሰሙ ሁለቱንም የፖርቱጋል ሹማንን በቅርጫት አስወጥተው በደስታ ተቀብለው ልጆቹ በማለት በፍቅር አነጋግረው ሲጨርሱ በደንገጥጦቻቸውና ባሽከሮቻቸው ታጅበው ከዚህ አምባ ለመዠመሪያ ጊዜ ለመውረድ በመቻላቸው ፈጣሪያቸውን ለቅሶ ጭምር በተደባለ ቀበት ደስታ እያመሰገኑ ወርደው በተራራው ሥር ካሉት ጋር ተገናኙ ።

ደ ካስታንሐዞ በዚህ እነ አቶ ዮና ወደ አግርኛ በተረጉሙት መጽሐፍ ላይ ንግሥት ሰብላ ወንጌል በጃ ሴቶች በፃ ወንዶች ታጅበው ከተራራው ወርደው በተዘጋጀላቸው በቅሎ ወጥተው ወደ ደባርዋ በእግረ አጀብ ሲጓዙ በቅሎውን ጭምር የሚሸፍን ትልቅ የሐር አጉበር ሰዎች ይዘውላቸው እንደነበረ ራሳቸው ደግሞ ፈታቸውን በሚያሳይ ዓይነ ርግብ ሸፍነው ከውስጥ ከሕንድ የመጣ ነጭ ልብስ (ቀሚስ) ለብሰው በዚያ ላይ የዓረቦችን ካፖርት የሚመስል የወርቅ ዘርፍ ያለበት በርካሳ ለብሰው እንደነበረ እርሳቸው በገራጅ ሲሄዱ ታማኝ ባሕር ነጋሽ ይሰሙት የግዕዝ ልብሰን (የአንበሳ ጉፈር) ለብሰ ቀኝ እጁን አውጥቶ የበቅሎውን ልገም ይዞ እየመራ ከርስቶፎርድ ደጋግ ወዳለበት እየተጓዙ እንደደረሱ ይገልጻል ። ከርስ ቶፎርድ ደጋግ ጭፍራውን ይዞ ሄዶ ባንድ ቦታ ላይ ተገናኙ ። ከዚህ በኋላ ከርስቶ ፎርድ ደጋግ እርሳቸውንና አገራቸውን ከእስላሞቹ ጋር ተዋግቶ ነፃ ለግውጣት በፖርቱጋል ንጉሥ ትእዛዝና በሕንድ አገረ ገዢ ፈቃድ መምጣቱን እርሱና እዚያ በሰ ልፍ የሚታዩት ፖርቱጊዞች ሁሉ ንግሥቲቱንና ወገኖቻቸውን ወደ ቀድሞ ሥፍራቸው ለመመለስ ስለ ከርስትና ሃይማኖት ለመዋጋት በሞታቸው የቆረጡ መሆናቸውን ከማስረዳት ጋር ሰፊ ያለ አስደሳች ዲስኩር አደረገላቸው ።

ንግሥት ሰብላ ወንጌልም በሰሙት አነጋገር ተደስተው ኃላፊውን ዶም ከርስ ቶፎርድን ካመሰገኑ በኋላ ወንድማቸው የፖርቱጋል ንጉሥ ይኸን እርዳታ በመላኩ ከእግዚአብሔር በቀር ብድሩን ሲመልስለት የሚችል እንደሌለ አረጋግጠው ዋናውን እገረ ገዥ (እስጢፋኖስ ደጋግ) ለእርሳቸውና ለልጃቸው (ሰብላ ወንጌል) ስለሠራው ውለታ እነዚህ አገሮች የርሱ በመሆናቸውና በርሱ አገሮች ዓይነት በመተዳደራቸው ለፖርቱጋል ንጉሥ ውለታው ይመለስለታል የሚል መልስ መስጠታቸው በዚህ መጽሐፍ ላይ ተገልጿል ። (1) ።

እስላሞች የወሰዱበትን አገር ነፃ በወጣ ጊዜ እነዚህ አገሮች የርሱ ስለሚሆኑ

(1) የፖርቱጋሎቹ ዠግንነት ያዕራፍ 4 - 5

የፖርቱጋል ንጉሥ ውለታው ይመለስለታል የሚል አነጋገር ከንግሥቲቱ እንደበት በዚያን ሰዓት ቢወጣ አያበደንቅም ። ይኸን ዲስኩር የተለዋወጡበት ሥፍራ በደባ ርዋና በደብረ ዳሞ መካከል ስለሆነ እነዚህ አገሮች የሚሉት የምጥዋ ወደብ ነክ የሆነውን አውራጃ እንጂ መላዋን አትዮጵያን አይመስልም ። ከባለቤታቸው ጋር በነበሩበት በሰላሙ ጊዜ እነ ሮድሪግ ከፖርቱጋል ንጉሥ ተልከው ከ፲፮ ዓመት በፊት መጥተው በተመለሱ ጊዜ (እንደ አው. ቀጥር ፲፮፻፳ - ፲፮፻፳፮ ዓ. ም.) በዘይላና በምጥዋ ወደብ የፖርቱጋል ወታደር ከኢትዮጵያ መንግሥት ስንቅ እየተቀበለ ከግብጽቸም ሆነ ከቱርኮቹ እየተከላከለ እንዲቀመጥበት ፍራንቼስኮ አልቫሪጽኖ የዚሁ አውራጃ አዲስ ቆይታ ሆኖ ሕዝቡን ከአረመኔነትና ከእስላምነት ወደ ክርስትና እንዲያመጣ በደብረ ዳሞ መፍቀጻቸውን በአሁኑ ሰዓት ማስታወስ አለብን ። ስለዚህ የፊተኛውም የደብረ ዳሞ መንገድ የአሁኑም የንግሥቲቱ አነጋገር ከፊተኛው ተስፋ ጋር የተያያዘ ሳይሆን አይቀርም ። ይኸንንም ለማለት የሚያስችለን ከመገጥመሪያ ከፃዱ ልብነ ድንግል ዝምሮ ሊቆጣጠሩት ላልቻሉትና ቱርክ ለያዘው የባሕር ዳር አውራጃ ከቱርክ ከእስላሙ አጅ አስወጥተው በክርስቲያን መንግሥት እጅ ለማስገባትና በዚሁ ሰላም ለማግኘት ያለውን የቤተ መንግሥቱን ነዋሪ ምኞት በመደገፍ ነው እንጂ ያገርን ክብርና ነገነት ርዕወርነት በመደገፍ ታሪኩን እቃው ለአያደርጉትም ለማለት አይደለም ። በዚያ በጭንቅ ሰዓትም ከወደቡ ሌላ እነዚህንም የደባርዋንና የደብረ ዳሞን አካባቢ በፖርቱጋል ንጉሥ ሥልጣን ውስጥ እንዲሆኑ ፈቅደው ይሆናል ።

የሆነ ሆኖ በሚቀጥለው ዘመን እስከ ፃዱ ዮሐንስ ዘመን መንግሥት (፲፮፻፳፩ - ፲፮፻፳፮ ዓ. ም.) ድረስ ይኸን የምጥሩና የአርኪቆ ወደቦች ይነስ ይብዛም የአውራጃው ቀበሌ ከቱርክና ከግብጽ ሥልጣን ሳይወጣ መቆየቱ ቱርክም ሲወጣ ሊጣል ያልተከተቱ የሆነውን ሁሉ አንባቢ ስለሚያውቀው አሁን የዚህን ጉዳይ ትተን ወደዋናው ታሪክ እንመለስ ።

በበኩሉ ዮሐንስ ቤርሙደዝ ርዳታውን ይዞ በመጣበት ጊዜ ለኢትዮጵያ ቤተ ክርስቲያን ጳጳስነት ተሾሚአለሁ የሚለው ስለንግሥት ሰብለ ወንጌል አመጣጥና አቀባበል ታሪኩን ካስታንሆዩ ከተረከው ለየት አድርጎ እንደዚህ ሲል ያመጣዋል ። «ንግሥቲቱ በቶሎ እንድትመጣ ላክሁባት ። በመጣች ጊዜ ሁላችንም በሰልፍና በሥርዓት ሆነን ጥሩምባ እየተነፋ ከከተማው ወጣ ብለን ስለተቀበልናት ይኸን የመሰለውን ሰልፍ ስለአልመደችው ተገረመች ። ሃይማኖት ነክ የሆነውን ነገር ግክበር ስለምትወድ የኔን ቡራኬና በረከት ወይቃ ተቀበለች ። ከዚያ ዶን ክርስቶፎርስን በክብር ተቀብላው ሊረዳት የመጣ በመሆኑ አመሰግናችው ።

ከዚያ በኋላ ወደ ከተማው (ደባርዋ) ተመልሰን ገብተን በማግስቱ ቅዳሴና ክብረ በዓል ተደረገ ። በበዓሉ ላይ ንግሥቲቱ ከሁለት ቆንጥኸት አህተጅና ካንዲት ልዕልት ልጅዋ ጋር ትራመድ ነበር ። በጸሎት ጊዜ እግዚአብሔር በጠላቶቻ

ችን ላይ ድልን እንዲሰጠን እያለቀሰን ለመንነው» (1) ።

የካስታንሆዞና የዮሐንስ ቤርሙዲዝ አጻጻፍ መሠረቱ እንደ ሲሆን በዝርዝር የሚለያዩበት ምክንያት ካስታንሆዞ የክርስቶፎሮስ ጭፍራና የጦር መኩንን ሲሆን ቤርሙዲዝ ቀድሞ ጠጉር ላጭ እንደ ግግሾቹም ሐኪም የነበረው በመጨረሻ መም ሀር(MESTRE) እየተባለ ከኢትዮጵያ ሃይ ለርዳታውን ይዞ ከመጣ ዝምሮ በኢትዮ ጵያ ንጉሥና በሮም ርዕሰ ሊቃና ጳጳሳት ፈቃድ የኢትዮጵያ ጳጳስ ለሆናለሁ ብሎ በአሁኑ ሰዓት የቤተ ክህነት ወገን ስለሆነ አተራረኩ መንፈሳዊውን ወገን በመጨ ግመር ነው ።

ስለዚህ ካስታንሆዞ ወታደር እንደመሆኑ መጠን የአለቃውን የክርስቶፎሮስን ክብሩን ፣ ዝግንነቱን እያገነነ ሲጽፍ ቤርሙዲዝ ደግሞ እንዳይበለጥ እንድትመጣ ላከሁባት ወይም እንደመጣች ከክርስቶፎሮስ ሳትገናኝ ከኔ ቡራኬ ተቀበለች በግ ለት የራሱን ክብር ይጠብቃል ። ነገር ግን ዞሮ ዞሮ የሁሉም አተራረክ ሊታረቅ የሚ ችል ዋናው አዛዥ ዶም ክርስቶፎሮስ ንግሥቲቱን ለግስመጣት እነዚያን ሁለት የጦር መኩንናች የላከ ጊዜ ከንግሥቲቱ ጋር የብዙ ዘመን ዕውቀያ ስላለው በኔም ስም ንገሯት ብሎ በተደራቢ ልኮ ይሆናል ።

በተገናኘው ጊዜ ንግሥቲቱ ቀድሞ የሚያውቁት ቤርሙዲዝ የጵጵስና ቆብ ደፍቶ መስቀል ይዞ ሲያዩት ከልብ ቢሆንም ባይሆንም በቅድሚያ እንደደንቡ ክርስ ተላልመው ቡራኬ ተቀበለው ይሆናል ። ከልብ ቢሆንም ባይሆንም ከግለት ያደረሰን የኢትዮጵያ የመንግሥቱ የሕዝቡና የንጉሣዊው ቤተሰብ ሃይማኖት እር ቶዶክሳዊ ተዋሕዶ ሲሆን ከሥር ከዲዮስቆሮስ ዝምሮ የኢትዮጵያ ቤተ ክርስ ቲያን የማትቀበለውን የካቶሊክ ሃይማኖት የያዘውን ቤርሙዲዝን እንደ ጳጳስ መቀ በሉም ክርስም እጅ መስቀል መሳለሙ ቡራኬም መቀበሉ ቅር እንደሚያሰኛቸው በግመን ነው ። ነገር ግን ችግር መርፌ ያስውጣል እንደሚባለው በአሁኑ ሰዓት ነገሩ እንዳይበላሽ ተላልመው በኋላ ጥሬኝ ከሞተ በኋላ ያንተን ጵጵስና አልቀ በልም የኢትዮጵያ ቤተ ክርስቲያን ከእስክንድርያ አትለይም በግለት የተነሣውን ጠብ በሥፍራው ስንደርስ እናንባለን ።

ምዕራፍ ፲፫

ንግሥት ሰብላ ወንጌልና የፖርቱጋሎች ጉዞ — ያዲ ገላውዴዎስ ደብዳቤና የቅዱስ ፈቅጦር ትንቢት

ከመዝሙርያ የፃዲ በዕደ ግርያም ባለቤት ንግሥት እሌኒ ግቴዎስን ልከው የወጡ ኑት ዝምድና በመጀመሪያ እንግዶቹ በመጡ ጊዜ ደጅ በግስጠናታቸውና ችላ በግ ለት የወቀሰናቸው ፃዲ ልብን ድንግል ገጸ በረከትና ደብዳቤ ለዮሐንስ ይኖና ለርግ

(1) Histoire du Christianisme 78 112 - 113

ሊቀ ጳጳስ በአልቫራድና በአባ ጸጋ ዘአብ አግካይነት የላኩትና ዝምድናውን አጥብቀው ያሳሰቡት የቃል ኪዳን ጓደኝነት ምንም ቢዘገይ በዚህ ጊዜ እነሆ ፍሬውን አፈራ = አልቫራድና አባ ጸጋ ዘአብ ከኢትዮጵያ ወደ ሊሰቦን በ፲፭፻፲፰ (፲፭፻፳፮) ዓ. ም. የሄዱ ጊዜ ጦርነቱ ገና ስላልተነሣ በዚህም ላይ የአባ ጸጋ ዘአብ ቸልታ ተዉ ግምር ዘገየ እንጂ አልቫራድና ጸጋ ዘአብ የቤርሙዴዝን ያህል በጉዳዩ ተገተው በት ቢሆን ኖሮ ርዳታው ቀደም ብሎ ባዩ ልብን ድንገል ዘመን ሊደርስ በቻለ ነበር = ነገር ግን ቤርሙዴዝ የወረራውን መከራ ባይኑ ያየውን ያህል እነዚያ ለግ የት ስላልቻሉ በዚያ ግንኙነት ችግር በሆነበትም ዘመን የግራኝን ወረራ ወሬውንም መስግቱ ያዳግታልና ፈጽሞ በነርሱ መፍረድም ችግር ነው =

ግራኝ አህመድ በኢትዮጵያ ያደረገውን ሁሉ ፣ የሰውን ግለቅ ፣ የአብያተ ክርስቲያናቱንና የገዳማቱን መቃጠል ፣ በሰይፍ በትር እየተገደደ የሕዝቡን በጅምላ መስለም ፣ የተመለከተው አገሪቱም ነፃ ስትወጣ ጳጳስ እሆናለሁ ብሎ የሚመኘው ቤርሙዴዝ በ፲፭፻፳፮ (፲፭፻፴፮) ዓ. ም. ርዳታውን አፋጥኖ ለግምጣት በችኮላ ከሄደ ወዲህ በበሽታ ወድቆ አንድ ዓመት በሊሰቦን ባይቆይ ኖሮ በሕንድ ደግሞ ነገሩን በዝርዝር የሚያውቀው የፈተኛው እንደራሴ ዶም ጋርሲያ ባይሞትና ተከታዩ እስጢፋኖስ ደጋግ በየምክንያቱ ችላ ባይል ኖሮ ይህ የጦር ርዳታ ራሳቸው ዓዩ ልብን ድንገል ከመሞታቸው በፊት ደርሶ ይኸን ያህል ዘመን ከእጅ የሚያድገህ የለም እያለ እየፍከረ ካገር ወዳገር እያሳደደ ያጠቃቸውን የጠላታቸውን የግራኝ አህመድን ወድቀት ራሳቸው ሊመለከቱና በዚህ ረዥም ዘመን ገዘንና የጦር ፍዳ ያቆራመተውን መንፈሳቸውን ሊያስደስቱበት ይችሉ ነበር =

ዳሩ ግን ግናቸውም ነገር ያለ ጊዜው አይፈጸምም = ከሁሉ የበለጠ ንግሥት እሌኒና እርሳቸው የደከሙበት ርዳታ ለልጃቸውና ለአልጋ ወራሻቸው ላዩ ገላው ደብዳቤ ግናቸውንም መከራ በትዕግሥት ለተካፈሉት ለባቤታቸው ለእቴጌ ሰብላ ወንጌል ደርሶ እነሆ በጋለ ፍቅር ከንግሥቲቱና ከገላውደብ ጋር በግብረት በመዋጋት የግራኝን ወራሪነት ብቻ ሳይሆን ራሱን የሕዝብ ክርስቲያኑ ጠላት የሆነውን ግራኝ አህመድን ሲያጠፋ እንመለከታለን =

ለነገሩ ግምን ንጉሠ ብቻ ፣ በባሌ በዝግንነት የወደቀው አዝማች አዳሉ ፣ በሽምብራ ኩራ በአይፈርስ ላገራቸው ሕይወታቸውን የሰዉት እነ ጸሕፈ ላም ሮቤል ፣ እነ ራስ እስላም ሰገድ ፣ እነ አዝማች ተክለ ኢየሱስ ፣ እነራስ ወሰን ሰገድ ፣ በሠራዩ አዶሌን ከገደለ በኋላ በአባላት እጅ የሞተው ተስፋ ልዑል ይኸን አስደላች ጊዜ በዓይናቸው ለማየት አልታደሉም = ነገር ግን አገራቸውን ንጉሣቸውን ሳይከዱ መከራውን ፣ ስደቱን በትዕግሥት የተሸከሙት ጓደኞቻቸው ምናልባትም ልጆቻቸውና ዘመዶቻቸው በሕይወት ያሉት ይኸን የደስታ ጊዜ ሲያዩ ከዳተኞቹ እነአናንያ እነ አዝማች ሐይቤ ምናልባት በሕይወት እንዳሉ ይህ የኢትዮጵያ የትንሣኤ ጊዜ ለነርሱ የሽብር ጊዜ ይሆንባቸዋል = የዚህ ጊዜ ሁኔታ በ፲፱፻፵፫ ዓ. ም. ጃንሆይ የእንግሊዞችን ርዳታ ይዘው ከሎንዶን ወደ አዲስ አበባ የተመለሱ ጊዜ አገሩን ባገለገለ አርበኛና ሰደተኛ እንደዚሁም አገሩን ከድቶ ጠላትን ባገለገለው የባንዳ ሽግግም

ንት ዘንድ ከደረሰው ጋር ይመሳሰላል ።

የዚህን ባለፈው በካስታንሆዞና በቤርሙዲዝ መጻሕፍት ላይ በዝርዝር ያነበብነውን የፖርቱጋሎች አመጣጥና የዝግገንነት ወጊያ ያገራችን ታሪክ ነገሥት እንደተለመደ የሚገልጠው አሥር መስመር በግይሞላ ዓረፍተ ነገር መሆኑን ባለፈው ተመልክተናል ። ስለዚህ ለፈተኛው ጦርነት የዓረብ ፋቂህ ጦርነት እንደጠቀመ አሁንም ካስታንሆዞ መጥቶ በወጊያው አገሪቱን ከመርዳቱ በላይ ይኸን የመሰለ የታሪክ መሠረት በግቆዩቱ እናቶ ዮናም ወደ አማርኛ በመተርጉማቸው ፣ በርሙዲዝም በበኩሉ ርዳታውን ከግምገማት ጋር ይኸን የታሪክ ቅርስ ስለተወልደን እያመሰገንን አሁን ከደባርዋ ንግሥት ሰብላ ወንጌልና ክርስቶፎሮስ ደጋግ ወደ አምባ ሠነይት ያደረጉትን ጉዞና በዚያ ላይ የተደረገውን ጦርነት እንመልከት ።

በደባርዋ አንድ ወር እንደቆዩ ከዓፄ ገላውዴዎስ የተጻፈ ደብዳቤ ለንግሥት ሰብላ ወንጌልና ለክርስቶፎሮስ መድረሱን ደብዳቤውም (ለክርስቶፎሮስ የተጻፈው) ወንድሙ የፖርቱጋል ንጉሥ ይኸን ርዳታ ስለላከለት መደንቁን መንግሥቱ ላይጠፋ ክርስቲያን በሆኑ ነጮች አገሪቱ እንደምትድን ከብዙ ጊዜ ዝምድ ትንቢት እንደነበረና ይህ የተመኘው ርዳታ በዘመኑ በመድረሱ እግዚአብሔር ትልቅ ምሕረት እንዳደረገለት እርሱም ወደ ክርስቶፎሮስ ለመምጣት ማሰቡንና ክርስቶፎሮስም ወደርሱ እንዲሄድ መለመኑን ሁለቱ ያሉበት አገር የተራራቀ መሆኑን ይገልጻል (1) ።

ISIC

ከዚህ በፊት እንዳነበብነው ዓፄ ልብነ ድንግል ለፖርቱጋል ንጉሥ ለአማኑኤል በ፲፩፻፲፰ (፲፩፻፳፰) ዓ. ም. በጻፉት ደብዳቤ ላይ በቅዱስ ፊቅጦር ገድል አንድ የፈረንጅ ንጉሥና የኢትዮጵያ ንጉሥ ይገናኛሉ ሰላምታም ይሰጣጡ የሚል ትንቢት ስለ አለ ይህ ትንቢት በዘመኔ ይፈጸማል ብዬ ተስፋ ሳላደርግ ፈቃዱ ሆኖ ስለፈጸመው የእግዚአብሔር ቅዱስ ስሙ ይመሰገን ያሉትን በአሁኑ ሰዓት እናስታውሳለን ።

አሁንም ለጃቸው ገላውዴዎስ ለክርስቶፎሮስ ደጋግ በጻፉት ደብዳቤ ውስጥ ጠቅሰውት ያነበብነው ይኸው የቅዱስ ፊቅጦር ትንቢት ነው ። ሙሴ ኢና ሊት ማን የካስታንሆዞን መጽሐፍ ወደ ጀርመንኛ ተርጉመው ባሳተሙት በዚሁ ምዕራፍ ላይ ስለ ትንቢቱ በቀጥታ ጅጅ ላይ ማብራሪያ ሲሰጡ የዚህን ዓይነት ትንቢት የተናገረው አንድ የዓረብ አለቃ ነው ይባላል ያሉት ትክክለኛ አይመስለንም ። አለመሆኑን በመጠራጠር ሊቁ ይባላል የሚባለውን አወላዋይ ቃል መጨመራቸው የተገባ ነው ። የዓረቡንም አለቃ ስሙንና የተናገረበትንም ወቅትና ምክንያት ስለአልጠቀሱ ለናመዛዝነው አልቻልንም (2) ።

ፊቅጦር በፈረንጆች ሸክቶር (ትርጓሜው ድል እድራጊ) የሚባለውን የኛ ከዓ

(1) የፖርቱጋል ዝግገንነት ምዕራፍ 6 ፤
(2) የፖርቱጋሎች ዝግገንነት ገጽ 28 - 29 89

ረብኛ ወደ ግዕዝ የተተረጉመው ገድሉ «ወሰመየቶ ስሞ ረቅጦር ፣ ወረቅጦር ብሃል ትርጓሜሁ አሰሰላ ገዘንየ ብሃል» ስለሚል የረቅጦርን ትርጓሜ ገዘኔን አስ ወገድ ብሉታል (1) = ገዘኔን አስወገድ ያለችበት ምክንያት እንደ ገድሉ እነጋገር እናቱ ግርታ ከባላ ከሀርግናስ ጋር በአንጾኪያ ሲኖሩ ልጅ አልነበራቸውም ነበርና በተለይ እናቱ በዚህ አገር ስትጸልይ በጸሎቷ ምክንያት ተወልዶ ከገዘኗ ያረፈች ውን ለግመልከት ነው ።

ይኸው ረቅጦር በዲዮቅልጥያናስ ዘመን መንግሥት (ጀጃጃ - የጸገጫ 9. ም. እንደ አው. ቱ.) ከታላቅ ቤተሰብ ተወልዶ የርግውያንን አግልክት በሚያመልኩ ቤተሰብ መካከል እድገት ላለ እርሱ ግን ክርስትና ተቀብሎ ለአግልክቱ አልሰገድም ብሎ ከአንጾኪያ ወደ ግብፅ መጥቶ በዚሁ በክርስትና ሃይማኖቱ ምክንያት በሰይፍ ተገድሎ በሚያዝያ ፳፯ ቀን በሰግዕትነት የሞተ መሆኑን ገድሉ ያመለክታል ። በዚሁ ምክንያት ይህ ሰው በእስክንድርያና በኢትዮጵያ ቤተ ክርስቲያን እንደነ ትዳሱ ቴዎድሮስ እንደነ ትዳሱ መርቆሪዎስ የተከበረ ትዳሱ ሰግዕት ነው ። ገድሉ በዚሁ በ፲፮ኛው መቶ ዓመተ ምሕረት ከዓረብኛ ወደ ግዕዝኛ ከተተረጉመና ከታ ወተ ወዲህ ገድሉም ሰግዕቲም በኢትዮጵያ የተወደደና የተከበረ ነው ።

ግዜ ልብነ ድንገል ሌሎቹን ልጆቻቸውን ሚናስን ገዳግራምን በጓደኞቹ ሰግዕታት በገላጭ ሴዎስና በሚናስ ሲሰይሙ የመዝመሪያውን ልጆቻቸውን ረቅጦርን በዚህ ሰግዕት ስም እንደሰየሙት አይጠረጠርም ።

በዚህ ሰግዕት ገድል ውስጥ እንደዚህ የሚል ይገኛል ፣ «በልጅዎ አግሟት ያዘነችው ግርታ ሌሊት ተኝታ ሳለ ልጅዎ ረቅጦር በራዕይ ታይቶ እንደዚህ አላት ፣ በግብፅ ወደፊት እስላሞች ድል አድርገው ስለሚገቡ ያፈራርሱታልና በወርትና በብር ያጌጠ ቤተ ክርስቲያን አታሠራ ፣ ነገር ግን ብዙ ዘመን እንዲቆይ በእንደ ጫት በደንጊያና በብረት አሠራ ከእስላሞች ግዛት በኋላ በኢትዮጵያ አንድ ትዳሱና የእግዚአብሔር ወዳጅ የሆነ ንጉሥ ይነሣል ። እርሱም ወደ ግብፅ ይመጣና የእስላሞቹንና የአረግውያንን ሥራ ያፈራርሰዋል በቀሰጥንጥንያም (ርም) አንድ ትውልድ አንበሳ የሚባል ንጉሥ ይነሣና ወደ ግብፅ መጥቶ ከኢትዮጵያዊው ንጉሥ ጋር ይገናኛሉ (2) ከነርሱ ጋር አብረው ያሉት የእስክንድርያውና የቀስጥን ጥንያ ሊቃና ጳጳሳት ሃይማኖት የኔ ትሻላላች በመባባል ይከራከሩና ሁለቱ ለየብቻ ሲቀድሱ በእስክንድርያው ትዳሴ ላይ መንፈስ ቅዱስ በነጭ ርግብ ተመስሎ ወርዶ እውነተኛነቱን መሰከረ ከዚህ በኋላ የኢትዮጵያው ንጉሥና የርሙ (የቀስ ጥንጥንያው) ንጉሥ ሰላምታ ተሰጣጥተው በፍቅር ተለያይተው ወደየአገራቸው ተመለሱ » (3) ።

(1) ገድለ ረቅጦር ፔሪይራ Pereira በ Corpusco አግካይነት 1962 ያሳተመው ገጽ 229 ።
(2) ቀሰጥንጥንያ አንዳንድ ጊዜ ርም ይባላል ። ይኸውም ከእ.ጣልያው ርግ ለመለየት ነው ። ይኸው ከተገ ማሪ ሰግንቡል የሚባለው የቲርክ ከተማ ነው ።
(3) ገድለ ረቅጦር ገጽ 243 - 245

ዓፄ ልብነ ድንግልና ዓፄ ገላውዴዎስ በየደብዳቤያቸው የጠቀሱት የትንቢት ጽሑፍ ይህ ነው። ስለትንቢቱ መፈጸምና አለመፈጸም ብዙ አከራካሪ ነገር አለበት። ራቅጦር የነበረበት የዲዮቅልጥያናስ ዘመን ይኛው መቶ 9. ም. መጨረሻ ወይም ፬ኛው መቶ 9. ም. መዝሙሪያ ሲሆን ግብፅ እስከ ፮ኛው መቶ 9. ም. ድረስ የክርስቲያን አገር ሆኖ ሲኖር በ፲፯፻፵፩ ዓ. ም. በካሊፍ ኡመር ጦር ሠራዊት ከተወረረ ወዲህ አብዛኛው የግብፅ ሕዝብ ዛሬ እንደምናየው እስላም ሆኗል። ከዓረቦች አንዛዝ ወዲህ ግብያቹ በግመሉክ ሱልጣናት ሲተዳደሩ ኖረው ባለፈው እንዳነበብ ነው የቱርክ ሱልጣን ሰሊም የግብጺን ግመሉካዊ ሱልጣን አልጋውሪን ካሸነፈ ወዲህ ከ፲፭፻፲፯ ዓ. ም. ዝምሮ እስከ መዝሙሪያው የዓለም ጦርነት (፲፱፻፲፬ ዓ. ም) ድረስ የቱርክ ተገዥ በሆነበት ዘመን ሁሉ የኢትዮጵያ ንጉሥና የርም ነገሥታት በግብፅም በሌላም ቦታ ተገናኝተው አያውቁም።

ከቀዳማዊ ኃይለ ሥላሴ በፊት በ፯ኛው መቶ ዓመት ከክርስትና በፊት ግብፅን ድል አድርጎ ከወረረው ከትብያው (ኢትዮጵያዊ) ንጉሥ ከ፲፱፻፲፮ ከተከታዮቹ ወዲህ በተለይ በክርስትና ዘመን የኢትዮጵያ ንጉሥ የግብፅን መሪት ረገጦ አያውቅም። ትንቢት ተፈጸመ ለግለት ያህል የፖርቱጋሎችና የኢትዮጵያውያን ተባብሮ የግራኝን ግዛት መጣል። ወይም የመዝሙሪያው የዓለም ጦርነት አሸናፊዎች እንግሊዝና ፈረንሳዊ በግብፅ ገብተው በሚያዙበት አካላቸውን በሚመሩበት ሰዓት ከኢትዮጵያ ጋር መልካም ጉርብት ማግኘት ለግሰብና ከዚህ ትንቢት ጋር ለግንኙነቱ የፈለገ ቢኖር እንባቤ ሁሉ የራሱ ነፃነት አለው።

ምዕራፍ ፲፱

ክርስቶፎሮስ ደጋግ በአምባ ሠነይት ከግራኝ ጦር ጋር ተዋግቶ እንደ አሸነፈ (፲፭፻፵፬ ዓ. ም ሕረት የካቲት ወር)

ዓፄ ገላውዴዎስ ባለፈው ያነበብነውን ደብዳቤ ለክርስቶፎሮስ ደጋግ የላኩት በይፋት የግራኝ አህመድን ለጅ አሸንፈው በሸዋ የድል ጦራ ለሕዝባቸው በእሳዩበት ጊዜ ሳይሆን አይቀርም። ደብዳቤውን የያዘው መልካተኛም ከይፋት የደንክ ልን በረሃ አቋርጦ በአጋምጽና በሰራዬ በኩል አልፎ ደባርዋ ደርሶ ይሆናል። ታሪክ ነገሥተ ፈረንጆቹን “በደባርዋ ከረሙ” ካለ በኋላ «ግራኝ በደረሰኔ ከረሙ ከዚያ በታኅሣሥ ወር ተነሥቶ ወደ ትግራይ ሄደ። ፈረንጆቹም ደባርዋን ለተውሄዱ። ከነርሱም ጋር እኩኔ ሰብላ ወንጌል እነርሱን በምክርና በጥበብ እያጸናች ምግብ እየመገቡቻቸው ገንዘብም እየሰጠቻቸው አብራ ነበረች» (1)። ስለሚል

(1) ግራኝ ከረሙ በደረሰኔ ወተንሥለ በወርን ታኅሣሥ ወራሪ የደረ ትግራይ አፍርገጅ ወዳኑ እምደባርዋ እንደ ምሰራሆሙ ይኑ (አኑን) ሰብላ ወንጌል እው ንጉሥ ወታብተንሥለ በጥበብ ምክር — ወትግገሙ በሲሳይ ወበውሂበ ንገደ ። ታሪክ ነገሥት ሪ ባሴት ያፋተ ሙ-ገጽ 333

ግራኝ አህመድ ደረሰኔ ባለበት ሰዓት ዓፄ ገላውዴዎስም በስሜን መቀመጣቸው ከስሜንም መላክተኛ ወደ ደባርዋ መላካቸው ከአስላሞቹ ጥብቅ ቍጥጥር የተነሣ አይቻልም ። ከደረሰኔ (ስሜን) ተነሥቶ ግራኝ ወደ ትግሬ መሄዱ የፖርቱጋሎቹን መምጣት ሰምቶ መሆኑ የታወቀ ነው ።

ስለዚህ ክርስቶፎሮስ ያፄ ገላውዴዎስ ደብዳቤ ከደረሰው በኋላ ሲያዘጋጁ የሰ ነበቱትን የመድፍና የጥይት የባሩድ መጫኛ ሠረገላ የበለጠ በግፋጠን ይሠሩ ዠመር ። ሥራውም እንዳለቀ ስምንቱን መድፎች በየሠረገላቸው ላይ ጭነው ሠረ ገላዎቹን ባሕር ነጋሽ ይስሐቅና ሌሎቹም ሹማምንት በቀረቡላቸው በሪዎች እያሰ ጉተቱ እያስጥከሩ ሲዘጋጁ ሰነበቱ ።

በዚህ ጊዜ ግራኝ አህመድ ሰላይ እየላከ ሠረራቸውን ያስመራምራል የሚሉ ወሬ ሰምተው ኖሮ ሠረራቸውን በጥብቅ በዘበኛ ሲያስጠብቁ ሰነበቱ ። በዚህ መካከል ክርስቲያን መስለው ሲሰልሉ የተገኙ ሁለት እስላሞች ተይዘው በክርስቶፎ ሮስ ፊት ከቀረቡ በኋላ ለመቀጣጫ እንዲሆኑ ብሎ በሠረገላ ተጉትተው እንዲበጣ ጠሱ ፈረደባቸውና በዚህ ቅጣት ተገደሉ ።

ከዚህ በኋላ ከሐምሌ ወር (፲፰፻፴፫) እስከ ታኅሣሥ ወር (፲፰፻፴፬) መጀመሪያ ድረስ በዚህ በደባርዋ ዝግጅቱ ከአለቀ በኋላ ንግሥት ሰብሰ ወንጌል በደንገጡ ሮቻቸውና በሃምሳ የፖርቱጋል ወታደሮች ታጅቦው በስተኋላ የቀሩትንና መድፋን የጫኑትን ሠረገላዎች ይዘው ከፊት ቀድመው ሲጓዙ የጭነቱንና የጉዞውን ሁኔታ በደንብ መሆኑን ትጉሁና ብርቱው ክርስቶፎሮስ በሰጋር በቅሎ ተቀምጦ በአራት ባለበቅሎ ወታደሮች ታጅቦ በቀን ሁለት ጊዜ በሰልፉና በጉዞው ፊት እያ ለፈ ይመረምር ነበር ። በዚህ ዓይነት ሲጓዙ ከየአለበት ገበሬው ሁሉ እየመጣ በመ ግባት ሰዎቻቸው እየበረከተ ሄደ ።

ከስምንት ቀን ጉዞ በኋላ ባንድ የባሕር ነጋሹ ከተማ ደርሰው በዚያ የልደት በዓልን አከበሩ ። ከዚያ ተነሥተው ብዙ ጊዜ ወጣ ገባና ሠረገላ የማያስሄድ መጥፎ መንገድ እያጋጠማቸው መድፋ ከሠረገላ እየወረደና እየተፈታ በሰው ትከሻ ሆኖ ጉዞው ቀጠለ ። በዚህም ጊዜ ለጭፍራውና ለሕዝቡ መልካም ምሳሌ ለማሳየት ግዕ ርጉ ከፍ ያለው የሕንድ ጠቅላይ ገዥ ታናሽ ወንድም የሆነው ሹሙ ክርስቶፎሮስ ደጋማ የሚችለውን ያህል በጀርባው አዝሎ ይጓዝ እንደነበረ ካስታንሆዞ ከሌላው ታሪክ ጋር ስለሚተክ ይህ የወጣት አለቃ የተጠቃውን የኢትዮጵያን የክርስቲያን ሕዝብ ከልቡ ለማገልገልና የሕዝቡን ጥቃትና ቍጭት ሊበቀል ቆርጦ እንደተነሣ ያስታውቃል ።

በዚህ ዓይነት ተጉዞው አጋሜ ግዛት ሲገቡ አገረ ገዥው ወገኖቹን ከድቶ እስ ላም የሆነ ኢትዮጵያዊ እንደነበረና የነርሱን መድረስ ሲሰማ ሸሽቶ ወደሌላ አገር እንደሄደ ፤ ባላገሩና የቀረው ሕዝብ ግን በፊት አገሩን ከሚገዙት እስላሞች ጋር ተሰ ግምቶ ለመናር የተቸገረበትን ምክንያት እያመለከተ ከንግሥቲቱ ዙሪያ መሰብሰብ በን ከነርሱም ጋር የዚያ የሸሽው ሹም ወንድም ነበርና ባላገሮቹ እሱ ለወደፊት ይሾምልን ብለው አመልክተው ክርስቶፎሮስም ለንግሥቲቱ አግልዶ የአጋሜን

ሹመት እንዳሰጠው በዚሁ በአጋሚ በጥር 18 ቀን የሚውለውን የጥምቀትን በዓል እንዳከበሩ ጸሐፊው ካስታንፊዮስ ይገልጻል (1) =

በዚሁ ሠፈር እንዳሉ የግራኝ ጦር ያለበትን የአምባ ሠነይትን ተራራ በሩቁ ተመለከተ = በዛሬው ያገዛዝ ድልድል አውራጃው ዓድዋ፣ ወረዳው አምባ ሠነይት ሆኖ ከተጣው ነበለት ይባላል = ያን ጊዜ ግን አምባ ሠነይት በአጋሚ ውስጥ ይሆን ይሆናል =

የሆነ ሆኖ ክርስቶፎሮስ ስለአምባው ሁኔታ ሲጠያየቅ ይ መውጫ ወደ አምባው መግቢያ እንዳለው፣ እያንዳንዱም መግቢያ ተከላካይ ወታደር ከነአለቃው እንዳለበትና መውጫውም አስቸጋሪ የደንጊያ ቋጥኝና አለት የበዛበት መሆኑን ተገነዘበ = ወደፊት ከዓፄ ገላውዴዎስ ጋር ለመገናኘት ሲጓዝ ይኸን የግራኝ ጦር ያለበትን አምባ ላያፈርስ ጉዞውን መቀጠል ቅር ስላለውና ይኸንኑ ለንግሥቲቱ ቢያግክር በዚህ በትንሽ ጦር አምባውን ለግፍረስ መሞከር አደገኛ ስለሆነ ጉዞውን ቀጥሎ ከወጣቱ ጉጉሥ መገናኘት እንደሚሻል መከሩት = እርሱ ግን በእግዚአብሔር ርዳታ ይኸን አምባ ለግፍረስ እንደሚችል ለንግሥቲቱ አረጋገጠና ከንግሥቲቱ አስፈቅዶ ጥፍራውን ይዞ ወደ አምባው አመራ =

ከዚህ በኋላ በየበሩ የሚዋጋውን አለቃና ጥፍራ በደንብ እየለየ አሰልፎ ሲጨርስ የውጊያውን ትእዛዝ ሲሰጥ ሁሉም ወደየበሩ እየሄደው ጊያውን ዝመረ በላይም ያሉት እስላሞች ቁልቁል ደንጊያ እየወረዱና እየሰደዱ ስለቸገሩ እታች ያሉት ፖርቲሳሎች በመድፍና በጠበንጃ እየተከላከሉ ውጊያው ቀጠለ = እስላሞቹ በደንጊያ ላይ ሁለት ከመካከላቸው ሲገድሉባቸውና ግጥቃት ሊጀምሩ ሲሉ ከፊት ቀድሞ በጀገንነት የሚዋጋው ክርስቶፎሮስና ጥፍሮቹ ጨክነው በጠበንጃ በመዋጋት እስላሞቹን ጥሰው ከጫፍ ወደ አለው አምባ መዝለቅ ችሉ = ብዙም ጦርነት በየበሩ ተደርጎ ብዙ እልቂት ከሁለቱም ወገን ከሆነ በኋላ ወደመጨረሻው የአምባ በር ሲደርሱ ዓረቦች ያሉባቸው እስላሞች በጋይል ስለተቋቋሙ ፖርቲሳሎቹም እየፎኩ እየተዋጉ ጨኸቱ ሲቀልጥ የእስላሞቹ አለቃ በዝግገንነት እየተዋጋ በጦር ወር ውር እንዴን የፖርቲሳላ ተወላጅ ቢወጋው የጦሩ ጫፍ ባንድ ወገን ወጣ ለላውን ደግሞ በጉራዴ ራሱ ላይ ቢለው የራስ ቁፋ ከራሱ ላይ በረረ የተመታውም ፖርቲሳላ ከመሬት ላይ ወደቀ = ይኸን እደገኛ ተዋጊ ሹም ሌሎች ፖርቲሳሎች ባዩት ጊዜ ይሆነው ሄደው ደብድበው ከመሬት ዘረፉት ሲል ካስታንፊዮስ ያስረዳል (2) =

በሌላው በር የገጠሙትም እንደዚሁ በውጊያ አሸንፈው በመጨረሻ አምባው በሙሉ ተግረከ = በዚህም ጊዜ ባለፈው ጦርነት ጊዜ የተግረኩ የክርስቲያን ሴቶችና የእስላም ሴቶች በየቤቱ ተገኙ = በቅሎችና ፈረሶችም አገኙ = ከድሉ በኋላ ሁሉም ሲሰበሰቡ ጁ ፖርቲሳሎች የሞቱ አርባ የቆሰሉ ሆነው ተገኙ = በዚያ ያለውን መስገድ ክርስቶፎሮስ ደጋግ በጳጳሱ “በቤርሙዴዝ” አስባርኮ ወደቤተ ክር

(1) የፖርቲሳሎች ዝግገንነት ምዕራፍ 7
(2) የፖርቲሳሎች ዝግገንነት ምዕራፍ 16

ስቲያንንት ከአሰለወጠው በኋላ ስሙን የድል መንግሥት እመቤት አሰኝቶ በእመቤታችን ስም አሰይሞ ሚሾቹ ፖርቲሳሎች በዚያ ተቀበሩ።

ከድሉ በኋላ ክርስቶፎሮስ ሁኔታውን እንድታይለት ለንግሥት ሰብላ ወንጌል ልኮ ነበር ። ነገር ግን መንገዱ ሁሉ ሬሳ ብቻ ነው ማለትን በመስማቷ ሳትሄድ ቀረች (1) ። ካስታንሆዞ የራሱ ወገኖች ምን ያህል እንደሞቱና ምን ያህል እንደቆሰሱ ሲጽፍ ከወዲህ ከነርሱ ጋር ሆነው የተዋጉትን የኢትዮጵያውያንን የክርስቲያኖች ቍጥርና ከወዲያ የሚከላከሉትን የእስላሞች ቍጥር አልጠቀሰም ። ይህን እንጂ ለማየትና በዚያ ለማለፍ ንግሥቷቱን እስኪያስቅቅ ድረስ በመንገዱ ሬሳ ከሞላ ከሁለቱም ወገን ብዙ ሰው አልቋል ማለት ነው ።

በዠግንንት ሲዋጋ በጦርና በጉራዴ ሁለቱን ፖርቲሳሎች ከጨረሰ በኋላ ደ ሆነው ሄደው የገደሉትን የእስላሞቹን ሹም ስም አለመጥቀስ ያሳዝናል ። ይኸን ጊዜ በዓይረርስና በሽምብራ ኩሬ ወይም በሌላ በብዙ የጦር ግንባር እንደነ አሰብክር ቀጠን እንደነሰረዲን የዋለ ብዙ የክርስቲያን የጦር ሹማምንት የፈጀ ሊሆን ይችላል ። እርሱም በዚያ በሽሽው ወገኖቹን ከዶ ክርሱ በታች በሚያገለግለው ኢትዮጵያዊ የበላይ ሆኖ የአጋሜን ግዛት ከግራኝ የተሾመ መሆን አለበት ።

ይህ በዠግንንት ተዋግቶ የሞተው የእስላሞቹ የጦር አለቃ መቼም ንግሥት ሰብላ ወንጌልና ክርስቶፎሮስ ደጋግ በደባርዋ መገናኘታቸውን ሳይሰማ አይቀርም ። ኃይሉን ቢተማመን ኖሮ ከአምባው ወርዶ በሚጻ ለመግጠም ባልተመለሰም ። ነገር ግን ከሰላይ እንደሚሰማው መድፍና ጠበንጃ ከያዙ የውጭ እገር ወታደሮች ካሉበት ከበረከተ ጦር ጋር ብቻውን ከመዋጋት ግራኝ ከደረሰጌ እስኪደርስ ለት ወይም ያንድ ሌላ የእስላም ጦር እስኪመጣለት በዚያው አምባው ላይ ሆኖ መቆየትንና ቆርጠው ሲመጡበት ብቻ መከላከልን መርጦ ይሆናል ።

ወጣቱ ክርስቶፎሮስ ደግሞ ይኸን የመሰለ ጠላት በጀርባው ትቶ ወደፊት ሲጓዝና ምናልባት ከግራኝ ወይም ከሌላ የጦር አለቃ ጋር ቢጋጠም ይኸኛው ከኋላ እንዳይገጥመው በጥላን አሰቦ ጠላትን ከፊት እያጣፋ ወደፊት መሄዱ የተሻለ ነው የሚል ግምት አድርጎት ይሆናል ። የሆነ ሆኖ ቀድሞ ክርስቲያኖቹ በየጫካው በየተራራው ተደብቀው ላለ ከሚጻ እየመጡ ከታች እስላሞቹ ሲወጡባቸው ክርስቲያኖቹ ከላይ ናዳ እየሰደዱ ይከላከሉ የነበረውን አሁን ደግሞ እግዚአብሔር ፍርዱን አዙር ፖርቲሳሎቹና ክርስቲያኖቹ ኢትዮጵያውያን ከታች አጥቂ እስላሞቹ ከላይ በናዳ ተከላካይ ሆኑ ። ይኸንንም የሠራ ከእግዚአብሔር ጋር የዕውቀትና የመሳሪያ ልዩነት መሆኑ የማይካድ ነው ።

የግራኝ ጦርና ፖርቲሳሎቹ በአምባ ሠነይት በዚህ ዓይነት እየተዋጉ ፖርቲሳሎቹ ሲያሸንፉ በየወረዳው ያለው ቀደም ብሎ በውዴታም በግዴታም ከአሸናፊዎቹ እስላሞች ጋር የነበረው ሕዝብ ከነሹማምንቱ እየመጣ ለንግሥት ሰብላ ወንጌል እየገባ ሰልፋ እየደረጀና እየበረታ ሲሄድ በበኩላቸው ወጣቱ ገላውዴዎስ

(1) የፖርቲሳሎች ዠግንንት 18 39

ባንድ ወገን ከመጡት እንግዶች ጋር መላላካቸው የግራኝንም ሁኔታ ማሰላላቸው ላይቀር በበኩላቸው የሠሩት ንጉሣዊና ወታደራዊ ተግባር ብዙ ላይሆን አይቀርም።

እርሳቸው በትግራም ሆነ በሸዋ ያደረጉት ሁሉ ብዙ ዝርዝር ታሪክ እንዳለበት የታወቀ ሆኖ ሳለ እንደ ዓረብ ፋቂህ ወይም እስካሁን እንዳነበብነው እንደ ደ ካስታ ንሆዞ ያለ ሰፋ እድርጎ ሊጽፈው የቻለ ባለመኖሩ በዚያው በታሪክ ነገሥት በግዕዝኛ ቋንቋ ባሚጥሩ የተጻፈውን በሚቀጥለው ምዕራፍ ተመልክተን ከዚያ በኋላ ወደነ ዚሁ ወደ ፖርቲጋሎቹ እንመለሳለን ።

ምዕራፍ ፻፲፮

99. ገላውዴዎስ ከሰሜን ወደሸዋ ሄደው ከግራኝ አህመድ ልጅ ከነስረዲን (ናስር አድ - ዲን) ጋር እንደተዋጉ - በሸዋ የድል ጫራ መታየት (፲፮፻፴፬ ዓ. ም.)

ፖርቱጋሎችና የግራኝ አህመድ ጦር በትግራ (አምባ ሠንዶት) በዚህ ዓይነት ሲዋጉ በበኩላቸው ዓፄ ገላውዴዎስ ወደ ሸዋ ሄደው ከግራኝ አህመድ ልጅ ጋር የተዋጉትን ከመግለጹ ቀደም አድርጎ ባለፉት ምዕራፎች በዝርዝር ያመለክትናቸውን የወረራና የቃጠሎ ሰፊ ታሪክ ታሪክ ነገሥቱ በጥቂት መስመሮች እንደዚህ ሲል ያወሳል ።

ISIC

«በዚህ ዘመን አሸናፊነት በሰዓዲን በነበሩት የእስልም ተወላጆች እጅ ገባ ። እነርሱም በኢትዮጵያ ቤተ ክርስቲያን ላይ እንደልባቸው ሠለጠኑት ፣ በኢትዮጵያ ምሥራቅና ምዕራብ ሰሜንና ደቡብ በተደረገው ጦርነት ሁሉ አሸናፊ ሆኑ ። በወርቅና በብር ከሕንድ አገር በመጣ የከበረ ደንጊያ ግድግዳቸው የተጌጠውን አብያተ ክርስቲያናት ሁሉንም አፈራረሱዋቸው ። የሚበዛውንም ሕዝብ ክርስቲያን በሰይፍ ገደሉት ። ወጣቱንና ደናግሉን ልጁንና አዋቂውን በምርኮ እያጋዙ ለመጥራት ሥራ ሸጡዋቸው ። በዚህ ጊዜ ብዙዎቹ ከክርስትና ሃይማኖት ወደ እስልምና ነት ዞሩ» (1) ።

ከዚህ በላይ ታሪክ ነገሥታችን የሚናገረው ትክክል ነው ። በዚህ ዘመን የሚለው ጦርነቱ ከተዘመረበት ከ፲፮፻፲፱ ዓ. ም. ዝምሮ ዓፄ ገላውዴዎስ ማሸነፍ እስከዝምራብት እስከ ፲፮፻፴፬ ዓ. ም. ድረስ በ፲፮ ዓመታት ውስጥ ያለውን ጊዜ ነው ። ድል አድራጊነት ሰዓዲን በነበረው እስልምና እጅ ገባ የሚለው ከይፋት ዝምሮ እስከ ሐረር ያለውን አዳልና እስልምና ነክ የሆነውን አገር አዳሎቹም እነሆ የኛም ጽሑፍ የሰዓዲን አገር ይሉታል ። በወላስሞች የዘር ግንድ ላይ እንደሚታየው ሰዓዲን (ሙሉ ስሙ መሐመድ አቡል ባራከት ሳድ አድ ዲን) ከዓፄ ዘርዓ ያዕቆብ ጋር

(1) ወበውለተ መዋዕል ገባዓት መዋዕል በአደ ተንባላት ዘነበሩ በሰዓዲን ፣ ወተወውሉ ላለ ቤተ ክርስቲያን ኢትዮጵያዊት ወምቦ ኩሉ ጸብዓ ዘመንገለ ጸብሒሃ ወአረበሃ ዘመንገለ ጸብብ ወሰሜን እስከ አመዝበሩ ኩሉ አብያተ ጸሎት ዘሕነግት አረፋቲሆን በወርቅ ወበብሩር ወአለባኒሃ ከዕራት ዘለምዕብነ ሕንደኪ ወተተሉ መብዝሕተሉ ለማይምናን የገላ. ዜ. መ. ገጽ 4-5

የተዋጋው የመሐመድ አርዕስ በድላይ አባት ነው ። እርሱም ራሱ ባዩ ዳዊት ጊዜ ሲዋጋ ሞቷል ። ስለዚህ ሸዋ እንዳንድ ጊዜ ሸዋ በመባል ፈንታ የአምላክ አገር እንደሚባል በዚህ ዓይነት የአዳል አገር በማለት ፈንታ በዚህ በወላስግ ተወላጅ ስም የሰዓዲን አገር ወይም እንደዚህ ሰዓዲን ይሉት ነበር ። በኢትዮጵያ በአራቱ ግዕዝ በተደረገው ጦርነት ሁሉ እስላሞች አሸናፊ ሆኑ የሚለውም ከዚህ በፊት እንዳመለከትነው አውቆ ወይም የውጊያ ሥፍራ በመለወጥ ካልተመለሰ በቀር ግራኝ አህመድ ራሱ መሪ ሆኖ በአዋጋበት ሥፍራ ፖርቲዳኖች እስከመጡበት ጊዜ ድረስ ግሸነፍ እንጂ አንድ ጊዜም ተሸንፎ አለማወቁን ለመግለጽ ነው ። በወርቅና በብር ከሕንድ አገር በመጣ የከበረ ደንጊያ እየተገጠ የተሠራውን ቤተ ክርስቲያን ሁሉ አፈረሱት ያለውም እነዚያ ከዚህ በፊት ከዓረብ ፋቂህ መጽሐፍ ላይ በዝርዝር ያነበብናቸውን የነመካነ ሥላሴን አብያተ ክርስቲያናት እየዘረፈ ግብረ ግብረ ግብረ ነው ።

ይኸን ከተረከበት ጽሑፍ ቀጥሎ ንጉሠ 99 ልብን ድንግል ግን ሃይማኖታቸውን ላለመለወጥ ረገብን ፣ ጸምን ፣ ብርድን ፣ ዕርዛትን ችለው ካገር ወዳገር ከተራራ ወደ ተራራ መሰደዳቸውን የልጆቻቸውን የፊትጦርን ሞት ፣ የሚናበን መግረብ ፣ 99 ገላውዴዎስ ግን እናት ልጅዋን አቅፋ ከዱር አውሬ እንደሚጠብቅ እግዚአብሔር ጠብቆ እንዳቆያቸውና አሁን በዚህ ጊዜ እንደ ዳዊት ልጅ እንደ ሰሎሞን እውቀትና ጥበብ አሟልቶ ገላውዴዎስን እንዳነገሣቸው ይገልጻል ። ከዚህ አያይዞ አባት የው 99 ልብን ድንግል መጸሕፍተ ቅዱሳንን ያውቁ ስለነበር ይኸንን ዕውቀታቸውን ከወንድሞቻቸው ለይተው ያስተምሯቸው እንደነበረ ፤ በመንፈስ ቅዱስ ተገልጦላቸው ከኢየሩሳሌም እግዚአብሔር በሚልከላቸው የብረት ዘንግ ጠላቶቻቸውን ቀጥቅጠው እንደሚገዙ አባት የው በትንቢት ታይተዋቸው እንደነበረ ይገልጻል ። ግዕዙ ከኢየሩሳሌም እግዚአብሔር በሚልከለት የብረት ዘንግ (በትረ ሐጺን) ጠላቶቹን ይቀጠቅጣል የሚለው ምናልባት ባለፈው እንዳነበብነው ወደፊትም እንደምንመለከተው በፖርቲዳ ንጉሥ ፈቃድ የመጡትን ፻፲ ፖርቲዳ ወታደሮች ይዘው 99 ገላውዴዎስ ግራኝ አህመድን ከነጦሩ ግሸነፋቸውን ግውሳቱ ይሆናል ። እንደዚሁም ከመንፈሳዊው ትምህርት ቀጥሎ 99 ገላውዴዎስ እንደ ነገሥታት ልጆች ደንብ ፈረሰ ግልቢያ ፣ እደንን ፣ ቀስት አወራወርን ፣ የጦርነት ትምህርት ተምረው ስለነበረ በዚህ በተማሩት ከነገሡ በኋላ ከዚህ በፊት ባለፈው ምዕራፍ ያነበብነውን ጦርነት ተዋግተው እንዳሸነፉ ያመለክታል ።

እንደ ነገሥታት ልጆች ውን ዋና ፣ ፈረሰ ግልቢያ ፣ እደን የጦር ትምህርት ተማሩ የሚለው አብዛኛው የተለምዶ እነጋገር ነው እንጂ የኝህ ንጉሥ ዕድሜ ከነገሡበት ከ፲፰-ከ 9 መት ዕድሜያቸው ውስጥ ፲፰-ከ 9 መት ከአባታቸው ጓዝ ጋር ካገር ወደ አገር በመሸሽ ያለፈ ጊዜ ስለሆነ በዚህ በሰደትና በመከራ ዘመን ተዝናኑት የውን ዋና የፈረሰ ግልቢያ የእደን ትምህርት እየተሰጣቸው ለማደግ የመከራው ጊዜ ፈጽሞ ሊፈቅድ የሚችል አይመስልም ። ነገር ግን ከሰላም ጊዜ ይልቅ የሰው ልጅ በመከራና በጦርነት ሰዓት ብዙ ነገር በተለይ ጦርነትን ትዕግሥትን እንደሚግር የታወቀ ነው ። በሰላምና በጸጥታ በተደላና በደስታ መካከል ካደገ ወጣትም

መከራና ስደትን ረሃብንና ችግርን የለመደ ሰው የበለጠ ጠንካራና ታጋሽ ይሆናል ። ስለዚህ ግዴታው የሚያስፈልገው ከልጅነታቸው ገምግማ ሕይወታቸው ያለፈው እንደ ዕድል ሆኖ ግራኝ ለህመድ በወረረበት ዘመን በኢትዮጵያ ላይ ግዛቱ በጸናበት ባህሪ ባህሪ ምሳሌ ስለሆነ ይኸው መጥፎ ጊዜ የርሳቸውን የወጣትነት ዕድሜ በይገባ እንጂ አባታቸው ከሞቱ በኋላ ዙፋንን ለመቀበል ሁሉ ጊዜ ድል ለመሆን ተስፋ የቀረጠውን ክርስቲያናዊ ሕዝብ ወደ ድል አድራጊነት ለመምራትና በአላባቸውና በተግባራቸው እንዲጸኑ አድርጓቸው ይሆናል ።

ከላይ ከቆመበት ገምግማ ታሪክ ነገሥቱ ከነገሡ በኋላ ከሠራዊ ወደ ስሜን ከስ ሚን (ቤገምድር) ወደሸዋ መሄዳቸውን በዚያም በተከተላቸው ትንሽ ጦር ግራኝ ሾሞ በደዋሮ ከአስተመጠው ከልጁ ከነሰረዲን (ናስር አድ - ዲን) ጋር መዝመሪያ ተዋ ግተው መሸነፋቸውን ቀጥሎ በይፋት መልሰው ማሸነፋቸውንና ከዚያ በኋላ በሕ ዝቦ ክርስቲያኑ ዘንድ ደስታ ሆኖ ቀድሞ የሰለሙት ሁሉ ወደ ክርስቲያንነት መመ ለላቸውን በዚህ በግዕዝኛው አነጋገር ይገልጻልናል ።

ባለፈው እንዳመለከትነው በግራኝና ባዲ ልብነ ድንግል መካከል በመጨረሻ ዎቹ ምሳሌ የተደረጉትን የጦርነት ታሪኮች በዝርዝር እንዳንመለከት የዓረብ ፋቂህ መጽሐፍ በ፲፮፻፳፱ ዓ. ም. በተደረገው በጣና ሐይቅ ከገለላ ገዳም ብህሀዛ ላይ ስለቆመ ላይ ገላውዴዎስ በትግራ በስሜንና በሸዋ ከግራኝ ልጅ ወይም ከሹማ ምንቱ ጋር ያደረጉትን ጦርነት ሰፊ ባለ ሁኔታ ልናነብ አልቻልንም ። ስለዚህ ከገ ዳሙ ገለላ ዘረፋ ወዲህ እስከ ግራኝ ለህመድና እስከ ላይ ገላውዴዎስ ሞት ድረስ ላለው ታሪክ መሠረታችን የደንበኛ ጸሐፊውን ስም የማናውቀው የታሪክ ነገሥት ጽሑፍና በተረፈ ባለፈው ያነበብናቸው የፖርቱጋሎቹ የፍላጎት ቤርሙዴዝ የእነ ሚካኤል ደ ካስታንሆዞ መጻሕፍት ናቸው ።

ዓረብ ፋቂህ በመጽሐፉ ላይ ለግራኝ ለህመድ ነስረዲን (ናስር አድ ዲን) የሚ ባል ልጅ እንደነበረው ይኸም ልጁ በደዋሮ ተሾሞ ያስተዳድር እንደነበረ አይናገ ርም ። በታሪክ የታወቀ አሊገራድ የተባለው ከድል ወንበራ የተወለደው ነው ። ሌላ ደግሞ መሐመድ የሚባል ግራኝ ከሞተ በኋላ የባሕር ነጋሽ አባት ይዞት የገባውና ከአቤቶ ሚናስ ጋር ለውጥ ተደርጎ ወደ አገሩ የተመለሰውን እናውቃለን ። ሁለተኛ የተከለ ሃይማኖት ሚስት የነበረችውን ባሊን ግርኮ እንደመታያ አድርጎ ለአደን ሱልጣን ከላከው በኋላ ሚስቱን ለራሱ ዕቅዳት አድርጎ እንደ አስቀራት እርሷም ወንድ ልጅ እንደወለደችለት ተጽፏል ። ነገር ግን ከእርሷ የተወለደው ልጅ ተከለ ሃይማኖት በተግሪክ ባሙቱ በ፲፮፻፳፱ ዓ. ም. ላይ ስለሚሆን በአሁኑ ላይ ገላውዴ ዎስ በነገሡ በጃኛው ዓመት በ፲፮፻፴፬ ዓ. ም. ዕድሜው አሥር ዓመት ብቻ ስለሚ ሆን በጥግዚት ካልሆነ በቀር በዚህ ዕድሜው ደዋሮውን ያህል አውራጃ እየገዛ ጦር እየመራ ካዩ ገላውዴዎስ ጋር መዋጋትና ማዋጋት የሚችል አይመስልም ።

ይሁን እንጂ ግራኝ ወደ ኢትዮጵያ ከገባ በኋላ ለፖለቲካ ግሠሪያና ለዘመድ ግፍሪያ ሲል አንድ ጊዜ የሐድያውን ሁለተኛ የመዘጋውን ባላባት ልጅ ማግባቱን ስለምናውቅ እንደዚህ የኢትዮጵያን ጠረፍ ከመዝመሩ በፊት ከሞናይቱ ሚስቱ

ከድል ወንበራ በቀር ከአዳልና ከሰማሌ ወይም ከወላስኖች ውስጥ ያስቀመጣቸው ዕቅዳቸውን ስለማይጠፉ ነስረዲን ምናልባት ከነዚህ ያንደኛዬቱ ልጅ ሊሆን ይችላል ለሁን ወደ ዋናው ታሪክ እንመለስ ።

በግራኝ አህመድ ወረራ ምክንያት ጻፄ ልብነ ድንግል በሞቱበት በ፲፮፻፴፫ ዓ. ም. መስከረም ፳ ቀን ላይ ንጉሣዊው ቤተ ሰብ ባንድነት በደብረ ዳሞ የነበረ ይመስላል ። በዚህ የግራኝ ጦር ለመውጣት በግይቸልበት ተራራ የንጉሡን ቀብር ወገና ግዕርግ የሌለውን የአጭር ጊዜ ጎዘን ባንድነት ከላላሉ በኋላ ጻፄ ገላውዴዎስ በዚያው በተራራው ላይ ሥርዓተ ንግሥ እንደ ነገሩ ተፈጽሞላቸው ወደታች ወርደው ጦር አጠራቅመው እስካሁን በነበረውና ከንጉሡ ባልተለየው ሠራዊት ላይ ጨማምረው በትግራ ከነሉብሳማ ኑር ከነ ድልበ ሊየሱስ ሲሞጉ ሲሸነፉና ሁኔታው እደገኛ ሲሆንባቸው ወደ ስሜን ተራራ እየሄዱ ሲደበቁ ቆይተው የ፲፮፻፴፫ ዓ. ም. ሕረትን ጊዜ ካላሉ በኋላ ባሁኑ ጊዜ (፲፮፻፴፱ ዓ. ም.) ከነስረዲን ጋር ተዋግተው አንድ ጊዜ ሲሸነፉ አንድ ጊዜ ሲያሸነፉ በይፋት ተራራ ይገኛሉ ።

እናትየዋ ሰብላ ጫንጌል ግን ባላቸውን ከቀበሩ በኋላ በዚህ በአስፈሪው ሰዓት በዚያው በደብረ ዳሞ ተራራ ከልጆቻቸውና ከጎዛቸው ጋር ከመቀመጥና መጭውን ጊዜና ዕድል ከመጠባበቅ በቀር ሌላ ምርጫ አልነበራቸውም ። በጸሎታቸውም እንደ ባሉ ግደላኝ እያገገጠው ደ እግዚአብሔር ሳይጸልዩ አይቀርም ። ስለዚህ እግዚአብሔር ከሞቱም ከምርኮውም ጠብቆ ለርዳታ ከመጡት የፖርቱጋል ወታደሮች ጋር ተገናኝተው ፲፭ ዓመት ሙሉ ካገር ወደ አገር እያሳደደ መከራ ያሳያቸውን የጠላታቸውን ውድቀት አሳያቸው ።

ወጣቱ ጻፄ ገላውዴዎስ በወጣትነት አለምሮአቸው ላይ የተሳለው የግራኝ ወረራ የመኳንንቱ እልቂት የአብያተ ክርስቲያናና የቤተ መንግሥቱ መዘረፍና መቃጠል የአባታቸውና የእርሳቸው የግያጃርጥ ሽሽት የግራኝ አዘንግቶ መዋጋት የንጉሣዊው ቤተ ሰብ መዝረክረክ የወንድሞቻቸው የሚናስ መማረክ የፊትጦር ሞት መሆን አለበት ። ይህ ሁሉ ተሰብስቦ ንዴቱም ጎዘኑም እንደ እሳት ሲያቃጥላቸው የኖረው አሁን ባባታቸው እግር ዘውድ ጭነው የበላይ ኃላፊነት ከሚሰጣቸው ጋር የወጣትነት ድፍረት ተደርቦ በትግራ ግዛት ተዋግተው ከዚያ ደግሞ በደቡብና በደቡብ ምሥራቅ ኢትዮጵያ የግራኝ ሥልጣን በተዘረጋበት ሰዓት ከስሜን ተነሥተው በእንጎት በቤተ አምሐራ ወይም ታቺን በጉጃምና በዳሞት አልፈው የአባቶቻቸው የነገሥታቱ መቀመጫ ወደ ነበረው እርሳቸውም ወዳደጉበት ወደ ሸዋ ተመልሰው ከግራኝ ልጅ ጋር በድፍረት መዋጋታቸው አስደናቂ ነው ።

በዚህ ጊዜ የነበራቸውን ጦር ታሪክ ነገሥቱ በ፩ ወይም በ፪ ፈረስኛ በትንሽ የእግረኛ ጦር ላይ መድቦት ስለሚገኝ በዚህ ጊዜ የሚያደርጉት ጦርነት የደረጣ ጦርነት ሊሆን ይችላል ። በዚህም ላይ በመላክ ጭምር ምንጊዜም አልፎ አልፎ ውጊያውን ያላጁረጠውን የሸዋን ሕዝብ የጠቅላላውን የልብ ድጋፍ ያንዳንድ ድቅንም አብር ዘግችነት እግኝተው ይሆናል ። ይኸውም ሆኖ ሚዳማ በሆነው በደ

የርግዛት ሳይቀናቸው ቀርቶ ተራራግ ወደሆነው ወደ ይፋት ተዛውረው በየአለቱ በት ተሰፋ ቅርጫ የነበረውን ሕዝባቸውን በመላላክ እየቀሰቀሱ የይፋት ሰዎች ይኸውን ግለት ከየአለበት ተጠራትኖ ይፋት የሚገኘው ተዋጊ ከአገር ተወላጁ ጋር በንጉሠ ዙሪያ ተባብረው ወጣቱን ንጉሥ በመርዳት በናሰር አድ ዲን በሚመራው ጦር ላይ አደጋ እየጣሉ ፊት ለፊትም እየገጠሙ እስከግሸነፍ ድርሰዋል ግለት ነው ።

ሰለዚህ ጉዳይ ደንበኛው ታሪክ ነገሥት በተለመደ ግዕዝኛ አነጋገር ፣ በመዠመሪያው ጊዜ በመከራ ከመኖር በከብር መጥት ይኸላል በሚል ስሜት ጭ ወይም ጭ የሚሆኑ ፈረሰኞችና እንደዚሁ ናጥራቸው ያነሱ ወታደሮች ይዘው ጆሺ ፈረሰኛ ፲ሺ እግረኛ ከያዘው ከነበረዲን ጋር ተዋግተው ሳለ እርሳቸው መሸነፋቸውንና ከሰዎቻቸው ብዙዎቹ መጥታቸውን ይገልጽና ቀጥሎ በእርሳቸው ላይ የሰው ሁሉ ሕይወት የተያዘ በመሆኑ እግዚአብሔር ጠብቆ እንዳዳናቸው ፣ ከደዋርው መሸነፍ ወዲህ ሰው ሁሉ በርሳቸው ተስፋ ያደርግ የነበረውን ለመፈጸምና በእስላምቱ ላይ የገበሬና የአርበኛ ወታደራቸውን ይዘው ገጥመውት ነስረዲን እንደተሸነፈ ከሠራዊቱም በብዙ ሺ የሚቆጠሩትን እንደገደሉበትና መንግሥት ወደርላቸው እንደዘረ ያመለክታል ። በመጨረሻም ነስረዲን ከዚህ መሸነፍ በኋላ ወገኖቹ መርዘ አጠጥተው ገደሉት የሚል ጭ ርስግቱን አሐፊው ያስታውሳል (1) ።

እርሳቸው በሸዋ ከግራኝ አህመድ ጋር በሚጥጉበት ሰዓት በምጥዋ በኩል የመጡት ፖርቲዚዞች ምጥዋ ደርሰው ከምጥዋ ደባርዋ ከደባርዋ አምባ ሠነይት አልፈው ከግራኝ ጦር የተዋጉበት ጊዜ ነው ። በዚህ ምክንያት ንግሥት ሰብላ ወንጌልና ክርስቲያኖስ ደጋማ ካይ ገላውዴዎስ ደብዳቤ የደረሳቸው ከዚህ ከይፋት መሆኑን ከዚህ በፊት አመልክተናል ።

ሰለዚህ የግራኝ ሰላይ በያለበት እንደመብዛቱ መጠን ፖርቲዞሎቹ በአጋሚ ዓይ ገላውዴዎስ በሸዋ መዋጋታቸው አንዳንድ ጊዜም ግሸነፋቸው ከግራኝ ሰለግ ይሠወር የገላውዴዎስ ጦርና የፖርቲዞሎቹ ወታደሮች እንዳይገናኙ በያለበት መንገድና መተላለፊያውን ግስጠበቁ የታወቀ ነው ። ይሁን እንጂ ያለፈውን ቀጥጥር አልፈው ከስሜን ወደ ሸዋ እንደመጡ አሁንም ከሸዋ ተመልሰው ወደ ስሜን ለመድረስ ላይ ገላውዴዎስ አልተሳናቸውም ። በትግራ በኩል ፖርቲዞሎቹ ያስገኙት የአምባ ሠነይት ድል የድል መዠመሪያ እንደሆነ በሸዋም የይፋቱ ድል ለክርስቲያኖቹ ዋና የተስፋ ሮራ መሆን አለበት ። ከዚህ በፊት ብዙ ጊዜ ይኸን የመሳሰለ የድል ሮራ ከፈነጠቀ በኋላ መልሶ እንደ ሰቀቀን የጠፋበት ጊዜ አለ ። ለምሳሌ

(1) ለግንካኔ ንጉሥ ነስረዲን ወልደ አህመድ በድባሔሃ ለኢትዮጵያ ዘተሰመይ ደዋር በፈቃድ እቡሁ ጭቱ ብዙ ገሠራዊት መጠን ፲ተጂ መስተጻዕናን አፍሪሳ ወአልፍ አጋር ። ወአካ ለግር ገላውዴዎስ ሀይለማርያም ጸሐፊው ለግራኝ አህመድ ወአጋራውያኒሁ ከግራኝ ውሁዳን ወአምብካን ቅን ጎብረተ ክርስቲያን ጎዋብን ይገባል ምስለ ተገላላት ወተላላ ጎብይተ አምራሪ ጭ ። ጉንዳላ ግን ያላተሙ ዜና መዋዕላቸው ገጽ 12-13

፩ኛ. የግራኝ ዋና ዋና የጦር አለቆች ገራድ አህመሹና ገራድ ማታን ቢን ሉስማን በ፲፭፻፳፫ ዓ. ም. አምባ ግብንን የከበቡ ጊዜ እነቢትወደድ ሠርዔ ተዋግተው የሱማሌዎቹን ጠቅላይ አለቃና የግራኝ አማች የነበረውን ገራድ ማታንን ከጦርነቱ ላይ ገድለው ጭንቅላቱን ቆርጠው ዋናውን መሪ አህመሹን ከነ ሕይወቱ ማርከው ወደ ንጉሠ ነገሥቱ የቀረቡ ጊዜ ታላቅ ደስታ ተደርጎ ነበር ። በያለበት በሚያደርገው እልቂት አስለቃሽ የነበረው ግራኝ አህመድ ስለአማቹ ስለገራድ ማታን ሞት ራሱ አልቃሽ ሆኗል ።

፪ኛ. ወዘር አዶሌ ለግራኝ አህመድ አብር አደጉና ሞግዚቱ በዚህም የጦርነት ሰዓት ዋና የቀኝ ክንዱና ታማኝ ከፍተኛ የጦር አለቃው እንደነበረ ባለፉት ምዕራፎች በሰፊው አንብበናል ። በ፲፭፻፳፯ ዓ. ም. በሰኔ የላስታና የትግራይ ግዛት በተወረረበት ሰዓት የሠራዊው ሹም (አቃጽን ሠራዊ) ተስፋ ልዑል ወዘር አዶሌን ገድሎ ጭንቅላቱን አስቆርጦ ለጻይ ልብን ደንግል ግዳይ በጣ ለላቸው ጊዜ አዶሌ ከሞተ የግራኝም መጥፊያ ደረሰ ተብሎ ነጋሪት እየተ መታ ጥሩም ባለየተነፋ የዚህ ሰው ሞት በታላቅ ክብር በዓል መከበሩን በዚህ በዓል ላይ በንጉሠ ነገሥቱ ትእዛዝ ዋናው የጦር አለቃ ደገልሃን እናንት መነኮሳትና ዲያቆናት መኳንንትና ቀላውስት አዶሌና ሹማምንቱ መሞታ ቸውን አወቁ እንግዲህ የኛ ክብር የእስላሞች ጎዣ መሆናቸውን ተገንዘቡ ያለውን እንብበናል ። ዳሩ ግን የአዶሌ ሞት ቀጥሎ ባለው ጊዜ የጦርነቱን ቀንበር አላቀዘቀዘውም ። ለክርስቲያኖቹም በአዶሌ ሞት ተፈንጥቆ የነበረው የድል ሙራ በገዳዩ በተስፋ ልዑል ሞት ተመልሶ ደንግዟል ። እንዲያውም ከዚህ ቀጥሎ ጋብቻ ጠይቆ የእምቢታ መልስ ከገኘ ወዲህ ባይ ልብን ደንግልና በቤተ ሰባቸው ላይ የደረሰውን ባለፈው አንብበናል ።

አሁን ደግሞ በይፋት የወለደው ልጅ ናስር አድ ዲን በውጊያ ሲሞት በአምባ ሠንይት ፖርቱጋሎቹ ሲያሸንፉ ዘለቁታ ያለው የደገንነትና የትንሣኤ ተስፋ በክርስቲያኖቹና በወጣቱ ንጉሥ ዘንድ መቅረቡ እንደሚገመት የታወቀ ነው ። ነገር ግን ከሥር ወረራውን የወጣውና ውጣኔውን ወደ ፍጻሜ ያደረሰው ራሱ ግራኝ አህመድ በሕይወት አለ ድረስ በሹማምንት ሞት ላይ የሚጣለው ተስፋ ሁል ጊዜ ጉደሎ ከመሆን አይዘልም ። ሹማምንት ቢሞቱ ሹማምንት ይተካሉ ። ወዘር አዶሌ ቢሞት ገዳዩን ተስፋ ልዑልን የገደለው ወዘር አባስ በአዶሌ ሥፍራ ተተክቶ ለግራኝ እንደምክትሉ ሆኗል ። ግራኝ አህመድ ግን ምትክ የለውም ። በትጋትና በገግ ግንኙነት በተንኮሉና በከፋቱ በአጥቂነትና በዘዴው በጠቅላላው በሰመ ጥሩነቱ በነዚህ ፲፭ ዓመታት ውስጥ አንድ ጊዜም ሳይሸነፍ እያከታተለ በሚያገኘው ድል አድራጊነትና በጽኑ ገዥነቱ ምክንያት እርሱ ከመሞቱ በፊት የክርስቲያኖቹ የድል ተስፋ ወደ ፍጹምነት አይመጣም ። ከሞተ በኋላ የሆነውን ስንመለከት በእውነትም የኢብራሂም ልጅ ይማም አህመድ ከኋላውም ከፊቱም ተተኪ የሌለው ልዩ ችሎታ በፍጥረቱ ያለው መሪ ሆኖ እናገኘዋለን ። እንደርሱ ያለ መሪ ሁል ጊዜ ሲሞት እርሱን የመሰለ ተተኪ በዓለም ታሪክ ውስጥ እምብዛም አያጋጥም ። እስ

ከንድርም ናፖሊዎንም አላገኙም ። ስለዚህ ነው የእሳት ልጅ አመድ የሚባለው ። ስለዚህ የኢትዮጵያ ክርስቲያናዊ መንግሥትን ትንግኤ የሚያረጋግጠው የራሱ የግራኝ ሞት ስለሆነ ወጣቱና ደፋሩ ንጉሥ ገላውዴዎስ ወደ ሸዋ መጥተው ልጁን ነስረዲንን በማሸነፍ በመጠነኛ ድል የደገንነት ጊዜ መቃረቡን ለሕዝብ ካስ ሰሩ በኋላ ዋናው የመንግሥታቸው ጠላት ወደሚገኝበት ወደ ትግራ ተመለሱ ።

ከሸዋ ወደ ትግራ ሲመለሱ ከዚህ በፊት ከምጥዋ ተልኮ ወደደሳቸው ከነክርስ ቶፎርስ ደብዳቤ ይዞ የመጣው አሪያስ ዲያዝ የሚባለው አብርክቸው እንደነበረ ዜና መዋዕሉ ያረጋገጠውን ከዚህ በፊት አንብበናል ። እርሱም ከክርስቶፎርስ ደጋግ ሞት በኋላ አልፎንስ ካልዴይራ ተሾሞ ሳለ ይኸኛውም ስለሞተ ከግራኝ ሞት በኋላ ወደፊት እንደምናነበው ከካቶሊክነት ወደ ተዋሕዶነት ዞር ስሙም ግርቆስ ተብሎ ከሞት በተረፉት ፖርቲዚዎች ላይ እልቅና ተሾሟል ። እርሱም የፖርቲዎልና የሕንድ ክልስ ነው ይባላል ።

ይሁን እንጂ ዓፄ ገላውዴዎስ ከሸዋ ወደ ትግራ ሲሄዱ ግራኝ አህመድ ሁለቱ ወገኖች እንዳይገናኙ ባደረገው ቊጥጥር ምክንያት ንጉሡ ወደ ትግራ በቀጥታ በመሄድ ፈንታ ወደ ተራራማው አገር ወደ ስሜን ስለሄዱ ፖርቲዎሎቹና ዓፄ ገላውዴዎስ ከመገናኘታቸው በፊት በሚያስደስት አካላት ፖርቲዎሎቹ ንግሥት ሰብላ ወንጌልን ይዘው በአምባ ሠነይትና በስህርት አከታትለው ካሸነፉ ወዲህ በሚያሳዝን መንገድ እሸንጌ ሐይቅ አጠገብ በተለይ ወፍላ ላይ ፖርቲዎሎቹ ተመልሰው ተሸነፉ ፣ ዋናው መሪ ክርስቶፎርስም ተማርኮ ተገደለ ። የተረፉት ፖርቲዚዎች ካፄ ገላውዴዎስ ጋር ተገናኝተው ጎራቸውን አጠንክረው በተዋጉ ጊዜ የማይሸነፈው ግራኝ ተሸንፎ ጥይት ጸንዶ ትንኝ አይቀነቅነውም ተብሎ የተተረተለት ሰውዬ ባንዲት ጥይት ተመትቶ ይወድቅና ይሞታል ። ዝርዝር ታሪኩ የሁሉም በየተራ በሚቀጥለው ምዕራፍ ይቀርባል ።

ምዕራፍ ፻፲፮

ግራኝ አህመድና ክርስቶፎርስ ደጋግ በመናናቅ የተመላለሱት ደብዳቤ

ፖርቲዎሎቹ ምጥዋ ከገቡበትና ደባርዋ ከከረሙበት ይልቁንም አምባ ሠነይት ላይ ድልን ከአገኙ ወዲህ በተለይ ደግሞ ራሱ ክርስቶፎርስ እንደገመተው የንግሥት ሰብላ ወንጌል በመካከላቸው መገኘት ከየአለበት ብዙ ሕዝብ ስቦ ጎራቸው የጸና ሆኗል ። በዚህ ዓይነት ግግሮች በደስታ እየመጣ ሲገባላቸው የቀረው ደግሞ ከግራኝ ጋር ሆኖ አገሩንና ወገኑን በጣም ከመበደሉ የተነሣ ምሕረት እያደርጉልኝም ብሎ ወይም አሁንም ቢሆን ግራኝ አህመድ ሊሸነፍ አይችልም በሚል ግምት እያወላወለ ሲሸሽ ሁኔታው ልክ በኢጣልያ የወረራ ፍጻሜ ዘመን በ፲፱፻፱ - ፵፩ ዓ. ም. ከደረሰው ጋር ተመሳሳይ ነው ። ባንድ ወገን ግግሮች ባንዳና ሹማ ምንት ከኢጣልያ ጉን ሆኖ የአጭር ጊዜ ኑሮውን ሲቀጥል የቀረው ከጠላት ጋር የነ

በርንው፣ የፋሽስት መንግሥት አስገድዶን ነው ባዩ ብዙ እንደነበረ አሁንም በዚህ ጊዜ የቀረው ሕዝብና ሹማምንት ወደ ግራኝ የገባነው ወይም ለግራኝ የገበርነው የምንሄድበት አጥተን በመቸገር ነው እያሉ ምሕረት በመለመን ወደ ንግሥቲቱ እየገቡና ይቅርታ እያገኙ ሹመታቸውን እያስመረቁ ግራኝን ለመውጋት ተዘጋጅተዋል። ንግሥት ሰብላ ወንጌልም ቀድሞውኑ በመከራው ጊዜ በተለይ ፈጽሞ አገራቸውን ያልከዱትንና አንዳንድ ወሬ በምሥጢር ያቀብሏቸው የነበሩትን ሹመታቸውን እያጸደቁ የወደፊት ጦርነት በደንብ እንዲዘጋጅ አደረጉ (1)።

ከዚህ በኋላ ንግሥት ሰብላ ወንጌል በአጋሜ ሳሉ በእምባ ሠነይት ጦርነት የቆሰሉትን ሲያስታምሙ ክርስቶፎሮስም እስካሁን ስላገኘው ድል ለንጉሠና ለወንድሙ ለሕንድ እንደራሴ ለመላክ በምጥዋ በኩል እየተላላከ ባንድ ወገን ግራኝ ያለበትን ሥፍራና የያዘውን ጦር ሲያሰልል ሰብንቶ ቀጥሎ ከአጋሜ ወደ እንደርታ በርሱ አነጋገር ወደ ያርቲ ሜዳ እንደመጡ ደ ካስታንሆዞ ያመለክታል።

ይህ ካስታንሆዞ ያርቲ ያለው አገር እንደ ሙሴ ሊትማን አገማመት ከእንደርታ ጋር የሚዋሰነው አጀርት (ዋጅራት) ወይም ሰህርት ይሆናል ያሉት በትክክል የሚመስል ነው። ሰህርት ከዋጅራት ሰሜን ከግባ ወንዝ በደቡብ፣ ከእንግሎ ምዕራብ ላይ የሚገኝ ነው። የሆነ ሆኖ በዚህ ሠፈር በደረሰበት ጊዜ የግራኝ ጦር ብዙ ስለሆነ እኔም የገኘው ወደናንተ በመጓዝ ላይ ነኝና ከመድረሱ በፊት ጦርነት ከግራኝ ጋር እንዳትገጥሙ የሚል ያዩ ገላውዴዎስ መልእክት መድረሱን ጸሐፊው ያረጋግጣል (2)። የራሱ የክርስቶፎሮስና የባሕር ነጋሹ ይልቁንም የግራኝ አህመድን ውጊያና ብርታት ከብዙ ዘመን ጀምረው ደህና አድርገው የሚያውቁት የንግሥት ሰብላ ወንጌል አሳብ በግራኝ የሚመራውን ጦር ከመግጠም በፊት በተቻለ መጠን በሌላ መንገድ እያቋረጡ ላልፎ ካዩ ገላውዴዎስ ጋር መገናኘትን ነው።

ዳሩ ግን ሳይታሰብ የግራኝን ብዙ ጦር ይዞ የመቃረብ ወሬ ለሰላ የተላኩት ሰዎች አመጡ። በዚህ ጊዜ ንግሥቲቱ አሁንም ቢሆን መጋጠሙ ቀርቶ በሌላ መንገድ ዞሮ ከገላውዴዎስ መገናኘት የሚሻል መሆኑን አጥብቀው አሳሰቡ። ይሁን እንጂ የጸጂ ዓመቱ ወጣትና ዝግናው ክርስቶፎሮስ ከግራኝ ፊት መሸሽ ከዝግን ነቱ መንፈስ ጋር ካለመስማማቱ በላይ እስካሁን በተሰበሰበው ሕዝብና መኳንንት መካከል ያገኘውን የአሸናፊነት ዝና የሚያበላሽበት መስሎ ስለታየው ይሁን ወይም ያለ ንጉሠ ብቻውን በመዋጋት የአሸናፊነትን ክብር ለራሱ ለመቀዳጀት ተመኝቶ ይሁን ለውጊያ ቆርጦ ተነግ። ወደ ንግሥቲቱም ሠፈር ሄዶ በፈገገታ መልክ አነጋግሮ የግራኝን ጦር በደንብ ለመከላከል የሚችል መሆኑን አረጋግጦ በማጽናናት እሷ አሰኛቸው።

ከዚህ በኋላ የሁለቱ ጦር ሠራዊት በሩቁ እየተያየ ሲሰላለል በሰነበተበት ሳምንት ከዚህ በፊት በ፲፭፻፳፩ ዓ. ም. ለሽምብራ ኩሬ ውጊያ ብዙ ጦር ያስከተሉት ዓፄ ልብነ ድንግል ግራኝ አህመድን ከነጦሩ እንዳያመልጧቸው ሁሉንም ከበደ

(1) የፖርቱጋሎች ዝግንነት ምዕራፍ 11
 (2) የፖርቱጋሎች ዝግንነት ምዕራፍ 12 ገጽ ቀጥር 34

ቸው ይሉበት በነበረው የንቀት ስሕተት ግራኝ አህመድ በአሁኑ ሰዓት እንደወደቀ በት ታሪኩ ያሳያል ። በንቀታቸው ዓፄ ሉብስ ድንግል ከ፲፫ ዓመታት በፊት በሽም ብራ ኩሪ የገጠግቸው የመሸነፍ ውርደት በዚህ ጦርነት ላይ ስለደረሰበት ሰሎሞን በምድር እዲስ ነገር የለም ያው የሆነው ተመልሶ ይደረጋል ያለው ምንጊዜም ትክክል መሆኑን እንመለከታለን (1) ።

ስለዚህ ግራኝ አህመድ ጦርነቱን ከመዠራራ በፊት በክርስቶፎሮስ ደጋግ ወጣትነት በፖርቲጋሎቹ ወታደሮች ዝቅተኛ ቍጥር (፬፻) እርሱን በእንደዚህ ያለ አነስተኛ ጦር ለመግጠም በመድፈራቸው ከመገረምና ከመሳለቅ ጋር ራሱን እንደ ግይባገር ንጉሥ በመቆጠር በዚህ ሁሉ ምክንያትና በዚህ አነስተኛ የልጅነት ዕድሜ ባለው ወይም በሴት ንግሥት “ሰብለ ወንጌል” ከሚመራ ዝቅተኛ ጦር ጋር መግጠሙን ከውርደት ስለቆጠረው እንደተሰለፈ ገሥግሥ ጦርነቱን በመክፈት ፈንታ ከዚህ ቀጥሎ ያለውን የመሳለቂያ ቃል ጽፎ በደብዳቤ ለክርስቶፎሮስ እንደ ላከ በሥፍራው የነበሩት ሚጉኤል ደ ካስታንጊዮዞና ዮሐንስ ቤርሙዴዝ በየግል መጽሐፋቸው ያመለክታሉ (2) ። የደብዳቤው ቃል በጸሐፊው በካስታንጊዮዞ አነጋገር ከዚህ እንደሚከተለው ነው ።

«ይቺን ታህል ጥቂት ወታደር ይዞ ከፊቱ በመታየቱ ድፍረቱ እንዳስገረመው ፣ እንደነገሩት እውነትም ልጅና ዕውቀት የሌለው ቀል መሆኑን ፣ ነገር ግን ጋላፊነቱ እውነተኛውን ነገር በሚያውቀው በሕዝቡ ላይ ቢደረግ ስሕተት መሆኑን ሕዝቡ ግን የንጉሣቸው (የግራኝ) ታማኞች ባለመሆናቸው ይህ ነገር እንደሚያስገርም ፣ ያችሁት (ንግሥት ሰብለ ወንጌል) እንዳታለለችው አሁን ደሀና አድርጎ እንዲያውቅና ለወደፊት እርሷን እንዳያስብ ፣ እርሱ ግን (ግራኝ) መሐሪ ንጉሥ በመሆኑ እንደሚረራለት ፣ ከዚህ ቀደም ስላደረገው ድፍረት ግን እንደዚህ ያለ ነገር ፲፬ ዓመት በዚች አገር አግኝተት ስለማያውቅ እርሱን በመቃወሙ ከፖርቲጋሎች ሁሉ ጋር በፍጥነት ወደርሱ የመጣ እንደሆነ ለዚህ ድፍረት ይቅርታ እንደሚያደርግለት ፣ ከርሱ ጋር አንድነት ለመሥራት ያልፈቀደ እንደሆነ ግን ወደ አገሩ እንዲመለስ ፣ ይኸንንም ቢያደርግ አንዳች ከፋት ነገር እንዳያገኘው እንደሚያረጋግጥለት ፣ ስለዕድሜው ግንብና ዕውቀት ስለሌለው በዚያች መንግሥት (በኢትዮጵያ) ከርሱ (ከግራኝ) በስተቀር ሌላ ንጉሥ አለ እያለች ሌቲቱ ከስሕተት እንዳደረሰችው አረጋግጦ ስለሚያውቅ ትልቁን ችርነቱን እንደሚያሳየው ፣ አሁን ግን እውነተኛውን ነገር ስለእመለከተው ያዘዘውን መረጃም እንዳለበት» ።

ከሩውና ኃያሉ ግራኝ ይኸን ደብዳቤ በመላክ ለክርስቶፎሮስ ደጋግና ከርሱ ጋር ላሉት ፖርቲጊዞች ይኸን የመሰለ የምርጫ መንገድ በዛቻና በምሕረት መካከል እያላየ ከዚህ ጋር ዛቻውን በመሳለቅ ለመግለጽ ሲል የመጡትን የፖርቲጋል ተወላጆች ጉበዛዝት እይደላችሁም መነኩሴዎች ናችሁ ለግለት የመነኩሴ ቆብና

(1) መጽሐፈ መክብብ ምዕራፍ 1 ቍጥር 9-10
(2) የፖርቲጋሎች ዝግገናት ምዕራፍ 13 ። Histoire du Christianisme ገጽ 114-116

መቁጠሪያ በመላክ እንደ ዘበተባቸው በዚህ ምዕራፍ ተጽፏል ። ከዚህ አያይዞ ደም ክርስቶፎሮስ የግራኝን መልክት ከሰማና ለመልክተኛው ትልቅ ክብርና ደግነት ከማላየት ጋር የቀይ ሐር ኮትና ውድ የሆነ ኒሻን ያለበት ቀይ ቆብ እንደሸለመው የዚህን መልስ ለግራኝ ጳላ ስለሚልክ ወደ ሠፈሩ እንዲሄድ እንደ አሰናበተው መልክተኛውም ከሠፈሩ እስኪወጣ ድረስ እንዲሸኙት ማድረጉን ከዚህ በኋላ ለግራኝ ምን እንደሚለውና መልሱን ማን እንደሚወስድለት ከጦር አለቆቹና ከመኳንንቱ ጋር እንደተማከረ ፣ የግራኝን ሰዎች ለማመን ስለማይቻል ፣ የፖርቱጋል ሰው እንዳይላክ መስማማታቸውንና ከጦርነት ላይ የማረከው ያንድ ፖርቱጋል አገልጋይ ስለነበረ መልእክቱ በእርሱ እጅ እንዲላክ ስለተደረገ ፣ ወዲያው ጥፋ እንዲለብስና የሚቀመጥበት በቅሎ እንዲሰጠው ከተደረገ በኋላ ግራኝ እንዲያነበው በዓረብኛ በተጻፈ አጭር ቃላት እንደዚህ የሚል መጻፉን ያመለክታል ።

«በባሕር ላይ ትልቅ ጀግና በምድር ኃይለኛ ገዥ በሆነው ትእዛዝ ወደዚህ እንደመጣ ፣ አቅም ለሌላቸውና ርዳታውን ለሚፈልጉ ሰዎች መርዳት ምን ጊዜም ልማዱ እንደሆነ በጣም ክርስቲያን የሆነው ንጉሥ (1) የጦር ወንድሙ የኢትዮጵያ ንጉሥ በከሐዲዎችና በቅዱስ ካቶሊካዊ ሃይማኖታችን ጠላቶች እንደተወሰኑ ቀና አገሮቹን እንደተቀማ ስላወቀ እንደሚያየው የነዚህን ጥቂቶች ወታደሮች ርዳታ ላከለት ፣ **፲፱፻፲፱** እንጂ እነርሱም ለነዚህ ለተበላሹና መጥፎ ሰዎች ደህና እድርገው መብቃታቸውን በበኩሉ ፍትሕና ቅንነት ስለሚገኝ እስላሞችን ለማጥፋት መብቃታቸውን ይህችን አገር እስላሞች መግዛታቸውም ኢትዮጵያውያን በሠሩት ኃጢአት ጌታ ሊቀጣቸው ስለፈለገ መሆኑን እንግዲህ ግን ነፃ እንዲሆኑና ወደነበራቸው ኃይል እንዲመለሱ ተስፋ ማድረጉን ፖርቱጋሎች ወደ እርሱ ወደ ግራኝ መምጣታቸውና በምንምክንያት ከዚህ እንዳሉ በነጋታው እንደሚያሳዩት የሚታዘዙትን የሕንድ ነገሥታት ሁሉ የዓረብ አገር የፋርስና የሚበልጠው የአፍሪካ ክፍል አስገባሪ በሆነው በፖርቱጋል ንጉሥ ብቻ መሆኑን በጌታ ርዳታ እርሱንም (ግራኝን) እንዲሁ (ገባር) ለማድረግ እንደሚፈልግ» ።

ግራኝ መነኩሴዎች ናችሁ ላለው አጻፋውን ለመመለስ አንተም ሴት ነህ ለማለት አንድ ትንሽ የቅንድብ ማስተካከያ መቀስና አንድ በጣም ትልቅ መስተዋት ላከለት (2) ። ሁለቱ ኃያላን መሪዎች በዚህ ዓይነት የንቀት ደብዳቤና የመሳሰሉት መሣሪያ ከተለዋወጡ በኋላ የጥይት ተኩስ የሰይፍ በትር በመለዋወጥ ያደረጉትን ውጊያ ከዚህ ቀጥሎ ባለው ምዕራፍ እንመልከት ።

(1) የፖርቱጋል ንጉሥ የሐንሰ ዩኛ ግለት ነው ።
 (2) የፖርቱጋሎች ዝግንነት በነአቶ ዮና ትርጉም ምዕራፍ 13

ምዕራፍ ሺ፯

ፖርቲሳቶችና ኢትዮጵያውያን ከግራኝ ጋር በሰህርት (እንደርታ) ተዋግተው እንዳሸነፉ (፲፪፻፱፱ ዓ. ም. መጋቢት ፳፱ ቀን)

ባለፈው ባዜ ልብነ ድንግል ዘመን መንግሥት ባደረገው ጦርነት ሁሉ ግራኝ አህመድ የክርስቲያናቸን የጦር አለቆች አብዛኛ ጊዜ ማሸነፍ የቻለው በተንኮ ልና በዘዴ እደጋ እየጣለ ለየብቻ እየለየ ፈት ለፈትም በመዋጋት ነው ። ባንድነት ያበረወን ጠላት በድምሩ ዝም ብሎ በመውጋት ፈንታ እየሸሸም ቢሆን ጊዜና ሥፍራ እያግረጠ አደጋ እየጣሉ ጠላትን እየለያዩ መውጋት ለድል አድራጊነት ዓይነተኛ ጥቅም መሆኑ ምን ጊዜም በየጦርነቱ ታሪክ ውስጥ ተደጋግሞ የታየና በጽሑፍም ሠፍር ብዙ ጊዜ የሚነበብ ነው ። ይኸም በሁለት ተዋጊ በኩል የግደ ሳት ቢሆንም በዚህ ዘዴ ለመጠቀም የሚችለው በሥፍራ አመራረጥና በአወጋግ ዘዴ ይበልጥ ዘዴኛ የሆነው መሪ ነው ።

ስለዚህ በአሁኑ ጊዜ ግራኝ አህመድ በታማኞቹና በሰላዮቹ አማካይነት ዓፄ ገላውዴዎስ ከነሰዋቸው ባንድ ወገን ንግሥት ሰብላ ወንጌልና ፖርቲሳቶቹ በሌላ ወገን ያሉበትን የተራራቀ ሥፍራ በትክክል ስለሚያውቅ ከሸዋ ናስር አድ ዲንን አሸንፈው ከግርቆስ ጋር ወደ ስሜን የተመለሱትን ዓፄ ገላውዴዎስን ተከታትሎ በማጥቃት ፈንታ ምንም በደብዳቤው የንቀት መልክ ቢያሳይ አዳዲስ የጦር መሣሪያና መድፍ ይዘው መጥተው በንግሥቲቱ ዙሪያ ተሰብስበዋል ፤ የባሕር ነጋሹ ጦር አብሯቸው አለ ያንተ ተገዥ የነበረው የአጋሜ የእንደርታ ሕዝብም ለነሱ ገብቷል እያሉ የነገሩትን ለማጥፋት ሳይታሰብ ከደረሰኔ “ሰሜን” ወደ ሰህርት (እንደርታ) መጥቷል ማለት ነው ። ለመኖሪያ ከመረጠው ከለምለሙ አገር ከደምቢያ ወደ ደረሰኔ የተዛወረው ዓፄ ገላውዴዎስን ፍለጋ ሳይሆን አይቀርም ። ግራኝ አህመድ ከክርስቲያናዊ ጋር ጦርነቱን ከመግጠሙ በፊት ከልቡ ይሁን ወይም ከአፋ በማስፈራራት ወይም የመጡበትን መሠረታዊ ዓላማ ትተው ወደርሱ እንዲዞሩ ይኸም የግደ ሆንላቸው ቢሆን የተከተሏቸውን ንግሥት ሰብላ ወንጌልን ከድተው ወደ አገራቸው እንዲመለሱ በጻፈው ደብዳቤ ላይ እንደሚታየው ጽሑፉ የምርጫ መንገድ የሚሰጥ ቢሆንም ለመሳሰሉ የላከው የመንገሱ ቆብና መቆጠሪያ እንደ ክርስቶፊኖስ ላለ ዝግና መኩንን ስድብ ስለሆነ ለዚህ አጻፋ ደጋግሞ በበኩሉ የሰድብ ቃልና የመሳሰሉ የደምቢያውን መሣሪያ መስተዋትና መቀስ ከላከ ወዲህ ለውጊያው ዝግጅት አድርጓል ።

ያገራችን ታሪክ ነገሥት ባለፈው ያነበብነውን የፈረንጅቹን አመጣጥ “ጦርነት እንደ ተኩላ የጠማቸው እንደ አንበላ የራባቸው የፈት ልጅ የቶቤል ልጆች ከባሕር መጡ” በሚል አነጋገር ከገለጠና «ግራኝ በደረሰኔ ከርሞ ከዚያ በታኅሣሥ ወር ወደ ትግራይ ሄደ ። ፈረንጆቹ በምክርና በዘዴ ከምታበረታቸው ገንዘብ እየሰጡት ምግብ ከምትመግባቸው ከንጉሠ እናት ከሰብላ ወንጌል ጋር ነበሩ» ካለ በኋላ አሁን ደግሞ ከዚያው አከታትሎ «በአነፃ በመጋቢት ፳፱ ቀን ተዋግተው ግራኝ

በጥይት ተመታ = ነገር ግን አልሞተም» ሲል የሰጠውን አጭር አተራረክ (1) ካስታንቲኖፕል የጻፈው እነ አቶ ዮና ቦጋለ የተረጉሙት መጽሐፍ በደንብ እየዘረዘረ እንደዚህ ሲል ያመጣዋል ።

« መድፎቹን ከሠረገላዎቹ ድንኳናቸውና ዕቃዎቹን ከበቅሎች ላይ ከሚገኝ በኋላ ዶም ክርስቶፎሮስ ሰዎቹን ለውጊያ ያሰልፋቸው ዠመር . . . ወገ ብሎ ሲነጋ ግንኙነት ሚያዝያ ፩ ቀን ፲፮፻፵፪ (መጋቢት ፳፱ ቀን ፲፮፻፵፯ ዓ. ም.) ጠላትን ለመግጠም ጉዞ ዠመርን = በዚህም ጊዜ ዶም ክርስቶፎሮስ ከሰዎች የፖርቱጋል ፈረሰኞችና ከአራት እስከ አምስት ከሚደርሱ ኢትዮጵያውያን ጋር (ታጅቦ) በፈረስ ወደ ሠራዊቱ እየሄደ ሰዎቹን (ተዋጊውን) ያዘጋጅ ነበር ። ልንገጥ ግቸው መሄዳችንን ዓረቦቹ ባዩ ጊዜ ዓለም እንደ ጠፋች በጥሩም ባና በነጋሪት ድምፅ ትልቅ ልክሽት ተነሣ (አስነሱ) ። ከወጥመዱ (ከወጥመዳቸው) ገብተን ያገኙን ስለመሰላቸው ባጣም ደስ ብሏቸው ነበር ። በዚያን ጊዜ በመድፍና በጠበንጃ ሥራችንን ዠመርን ግንባር ቀደም የሆኑት ቱርኮች ያደረገውን ጉዳት በተመለከቱ ጊዜ በጣም ወደኛ ቀረቡ ። ከዚህ ላይ እጅግ ኃይለኛ የሆነ ጦርነት ተነሣ ። ዋናው ምርኮዞች (ጸንተው የሚዋጉት) ቱርኮች መሆናቸውን በተመለከተ ጊዜ ግራኝ ከአምስት መቶ ፈረሰኞች ጋር ወደኛ ያመራ ጀመር ።

የዚያ፲፮፻፵፯ ከትልቅ ጭንቀት ገባን ። ግን መድፈኞቻችንን የያዙት ወታደሮች እንደ ጀግኖች (በገጥንነት) ያለ ፍርሃት ቶሎ ቶሎ ስለተሰባቸው ፈረሰኛ እየፈሩ (ስላፈገፈጉ) የጠላትን ፈረሰኞች እንዳይቀርቡ አደረጉዋቸው ። በሆንም የግራኝ ሠራዊት ይልቁንም ቱርኮቹ በጠበንጃዎቻቸው ብዙ ጉዳት አደረጉብን ። ዶም ክርስቶፎሮስ ይኸን ባዩ ጊዜ ሰዎች ሁሉ ውጊያውን ለጊዜው እንዲት ወትና መድፈኞች ብቻ እንዲዋጉ አደረገ ። በዚህም ትልቅ ጉዳት አደረገባቸው ።

መቶ ቱርኮች በጣም የቀረቡን ጊዜ ዳ. ኩንሃን አምላ ከሚሆኑ ሰዎቹ ጋር ሆኖ እንዲገጥማቸው አዘዘው ቱርኮቹም ወደ ሰንደቅ ዓላማው ቀረቡ በው ሰንደቅ ዓላማ ተሸካሚውንና ሦስት ፖርቱጋሎች ገደሉ የኛዎቹም ከቱርኮቹ ውስጥ ገድለዋል ። ዳ ኩንሃን ቀኝ እግሩን በጠበንጃ ጥይት ስለቆሰለ ከጦርነቱ ማህል መውጣት ግዴታ ሆነበት ዶም ክርስቶፎሮስም ከአደገኛው በታ እየገባ በመዋጋት ወታደሩን ያደፋፍር ነበር ይኸን ሲያደርግ እግሩን በጥይት ቆሰለ ጦርነቱ በዚህ ዓይነት ሆኖ ደላ ሆንን ብለን ስናስብ በውጭ ሆኖ ይመለከት የነበረው ግራኝ ሰዎቹን ለግደፈር በጣም ስለቀረቡን ባንድ የጠበንጃ ጥይት ጭኑን ቆሰለ ፈረሱ ግን እንደኛውን ተብላሽቶ ስለነበረ ሞቶ ግራኝን እንደያዘው ወደቀ ። ሰንደቅ ዓላማ ተሸካሚዎቹ ሲወድቅ ባዩት ጊዜ ሦስቱን ሰንደቅ ዓላማዎቻቸውን ዝቅ

(1) እፍርገድ ወጽኦ እምደባር እንደ ምስሌሆሙ ይቲ (አቴ) ሰብል ወንጌል እሙ ገንሥ ወታሰተጸንዶሙ በጥበብ ወምከር ወትሚገቡሙ በሲላይ ወተረከቡ ምስል ግራኝ በምድረ እንደ ወንብሩ ፀብለ በሕየ እሙ ጽወጃ ለመጋቢት ወንድፍዎ በነፍጥ ወላዎተ ታሪክ ነገሥት ረኔ ባሰት ያላተሙ ፲፩ 330



החפצות של הוועדה של ש"ס אומרת א.פ.ו.ו. (ה'ת"ש)

አደረጉ = ይኸም በርሱ ዘንድ የመመለስ ምልክት ስለነበረ ወዲያው (ግራኝን) በከንዳቸው ላይ ተሸክመው በፍጥነት ይዘውት ሄዱ ።

ዶም ክርስቶፎርስ ይኸንኑ ባዩ ጊዜ ግራኝ እንደቆሰለ ተመለከተና ጥሩም ሆኖ እንዲነቀ ነጋሪቶችም እንዲመቱ አደረገ = እኛና ከኛ ጋር የነበሩት ሁለት መቶ አትዮጵያውያን ገንርሱ ፎክረን ገባንባቸው ። ከነርሱም ብዙዎችን ገደለን ከዚህም ላይ አትዮጵያውያኑ እንደ በግ እያረዱ በግራኝ ሠራዊት ላይ ተበቀሱ ። እነርሱን ለመከታተል የበቃ የፈረሰኛ ጦር አለመኖሩንና እኛም በጣም መድከማችንን ዶም ክርስቶፎርስ ባዩ ጊዜ ደግሞም የግራኝ ፈረሰኞች እንዳይመለሱ በሰፊ በዚህ ቀን ጌታ በሰጠው ድል ደስ እንዲለው አደረገ ።

እኛ ስንከታተላቸው (የግራኝን ጦር) ንግሥቲቱ እንድ ድንኳን አስተክላ ቁስለኞችን አስገባች ። እርሰዋ ራሰዋና ደንገጠሮቿ በየራሳቸው ራሳ መሸፈኛ (ሻሽ ማሠሪያ ወይም ቀጸላ) ቁስላቸውን ያሥሩላቸው ነበር ። በእውነት በጣም ፈርታና አዝና ስለነበር በዚህ ቀን ጌታ ስላደረገላት ትልቅ ችርናት በደስታ ታለቅሰ ነበር » (1) ።

ጦርነቱን የተካፈለውና በውጊያ የቆሰለው ሚተኤል ደ ካስታንሆዞ የጦርነቱን ሁኔታ በዚህ ዓይነት ከዚህም ሰፊ አድርጎ ከጸፈ በኋላ በጦርነቱ ሚያ የወደቁት የፖርቱጋሎች ቊጥር 15 እንደነበሩና ከነዚህ መካከል ሉዊዝ ሮድሪጊዝ ዶ ካርቫልዮ ^{ISIC} ሉፖ ዳ ኩንፃ የሚባሉት ሹማምንት መሞታቸውን በጠበንጃ የቆሰሉት ቁጥራቸው ከፃምሳ መብለጠን የጠላት ሬሳ ግን በብዛት ሚዳውን ሸፍኖት እንደነበረ ከነርሱም ውስጥ አራቱ የግራኝ ዋና የጦር አዛዦች መሆናቸውን አትዮጵያውያኑ ዓይተው እንዳወቁባቸው የሞቱት የቲርኮች ቊጥር በሚያ ላይ ሬሳቸው የተገኘው አርባ መሆኑን ያረጋግጣል ።

እዚህ ላይ ደ ካስታንሆዞ በጣም ዋጋ የሚሰጠው ለራሱ ወገኖች ለፖርቱጋሎችና ከግራኝም ወገን ለቲርኮቹ ስለሆነ ከወዲህም ከወዲያም የሞቱትን ቁጥር የቆርኮቹንና የፖርቱጋሎቹን ሲጽፍ የአትዮጵያውያኑን የክርስቲያኖችና የእስላም ጅን ቊጥር አይናገርም ። ከብዛታቸውም የተነሣ መቁጠሩ አሰልጥኖት ይሁን ወይም አዳዲስ ጠበንጃ ያልያዙትን በዘመናዊ ትጥቅ ያልሠለጠኑትን ባለጦርና ባለሰይፍ ድምር ሕዝብ በመናቅ ይሁን በትክክል አይታወቅም ።

የሆነ ሆኖ እነሆ ግራኝ እነዚህ ቊጥራቸው ያነሰ መነኩሳት እያለ ቆብና መቁጠሪያ በመላክ የናቃቸው ወታደሮች በጥይት አቁሰለው በመጣል እዚህ ላይ አደረሱት ። ቀድሞ በሽምብራ ኩሬ በርሱ አሸናፊነት ሚቺ ዓፄ ልብነ ድንግል እንደተገረጠ የሰውነት ስም መስጠትም ጠልተው “በሰው የተመሰለው ሰይጣን” ይሉት እንደነበረው እርሱም ባሁኑ ሰዓት ቆስሎ የሳንሳ ይዘውት ወገኖቹ ሲሸሹ የቀደሞ አሸናፊነቱን ከማሰብ ጋር አሁን በነዚህ በናቃቸው ሰዎች መሸነፉ ነገሩ ባይነር መው አይቀርም ።

(1) የፖርቱጋሎች ህግንነት ምዕ. 10

በ፲፭፻፲፱ ዓ. ም. በደዋር ራስ ደገልሃንን ካሸነፈ ዠምር እስከዚህ እስከ ፲፭፻፳፱ ዓ. ም. ድረስ በአሥራ አምስት ዓመት ውስጥ ማሸነፍን እንጂ መሸነፍን ማባረርን እንጂ መሸሽን የማያውቀው ግራኝ አህመድ በዚያ ሁሉ ዘዴውና ተንኩሱ መካከል እነሆ ለመዠመሪያ ጊዜ ከጦር ማዳ ላይ ቆሰሎ ወገኖቹ ይዘውት ሲሸሽቱ ታየ = ባይቆሰል ናርም ቢሆን የጦርነቱ ዕድል ሲያጋድልበት እየተዋጋ ከመሞት ወይም ከመማረክ የትኛውን ይመርጥ እንደነበረ አይታወቅም = የሆነ ሆኖ እዚህ ላይ የድል አብነት ከጦርጦራ መሪ ጋር የጦር መሣሪያ በተለይ ጠበንጃ መሆኑን በትክክል እንረዳለን =

የሆነ ሆኖ ለግራኝ አህመድ ባላጋራ ሆኖ የጦር አመራሩን ሊይዝ የሚገባው እንደዚህ ያለው ወጣትነት ያለው የንጉሥነት ማዕርግ የዘውድ ክብር የማይሟነው ወዲያና ወዲህ በፈረስ እየተራወጠ የአወጋግ ዘዴ በአላፊነት እየፈጠረ ራሱ እየተዋጋ ወታደሩን የሚያዋጋ ጦርጦራ መሪ እንጂ የዓገዳ ልብነ ድንግል ዓይነት ባለዘውድና ወግ ማዕርግ የሚሟነው አለመሆኑን ከዚህ በፊት ያወሳነው በዚህ ጦርነት ላይ በክርስቶፎሮስና በግራኝ መካከል ይታያል = ግራኝ አህመድ ከ፲፭ ዓመት በፊት የ፳፩ ዓመት ወጣትና አፍላ በነበረበት ሰዓት ጦሩን እየመራ ያዋጋ የነበረው እንደዚህ እንደ ክርስቶፎሮስ ደጋማ ወጣት በነበረበት ሰዓት ነው = እንደ ክርስቶፎሮስ እንሸሽ ወይም ጦርነቱ ውሎ ይደር ብሎ ምክር የሚያቀርብለትን የማይወድ ድካም የማይሰማው ድልና ምርኮ የማይጠቅም ደፋር መሪ እንደነበረ ያለፉት ምዕራፎች ሁሉ አስገንገበውናል =

ባሁኑ ጦርነት ዋዜማ አጎቱ ቀደም ብሎ ባለው ጊዜ ውስጥ ከፖርቱጋሎች ጋር ተዋግቶ ጋይላቸውን አመዛዝኖ ስለነበረ ፖርቱጋሎች በአፋቸው አሳት የሚተፉ ናቸውና በዚህ ሥፍራ ባንዋጋ ይሻላል ብሎ ግራኝን ቢመክረው «ተራራ አይሸሽም» ብሎ ምክሩን ላይሰማ እንደተዋጋና ከመቆሰል እንደደረሰ በኋላ ደግሞ በሸሽት ጊዜ ይኸው አጎቱ «ተራራ ይሸሻልን?» ብሎ ቢጠይቀው «ተራራም ወደ አሳት መጠጋት አይችልም» ብሎ እንደመለሰለት ዠርም ሎቦ የሚባለው ሚሲዮ ናዊ በጸፈው ማስታወሻና ለግራን ወደ ፈረንሳይ በተረጎመው ላይ ይነበባል (1) = ይኸም ግራኝ አህመድ ባለፈው ድል አድራጊነቱ ተመክቶ ንቀት ባለበት መንፈስ መዋጋቱን ያስረዳል =

በዚህም ላይ አሁን ዕድሜው ከ፵፮ ዓመት ላይ ገብቶ የጎዥነት ኩራት በኑሮውም ተድላና ደስታም ተጫዋኛት ይሆናል = ከቅምጥልነትና ከጌትነት ዘወትር ከማሸነፍ የተነሳ ምናልባትም ድል አድራጊነት የሰለቸውና ጠላቶቹን የናቀው ግራኝ አሁን እነሆ በወጣቱና ድል በጠማው በክርስቶፎሮስ ፊት መቆም አልቻለም = በተዋጊዎቹ ባላጋራዎች በሁለቱም ወገን መድፍና ጠበንጃ አለ = በነዚህ ወገን ፖርቱጋሎች ሲኖሩ በነዚያም ውስጥ እነዚያ በጋይል የተዋጉት ቱርኮች አሉ = ምናልባት በመሣሪያ ጥራት የፖርቱጋሎቹ ትንሽ ቢበልጥም በጦር ሠራ

(1) Voyage Historique-J.LOBO 78 90 - 93

ግት ብዛት ግራኝ ሳይካስ አልቀረም ።

ነገር ግን ጦርነቱ በሁለቱም በኩል ተፋፍሞ ሲቀጥል ምናልባት ሁለቱም በሞትና በሕይወት መካከል በመወሰን ጋይላቸው ሲጠቀሙ የግራኝ ክፉኛ ተሳትፎ መውደቅ ለፖርቱጋሎችና ለኢትዮጵያውያን አጋጣሚ ድል ሆኖላቸዋል ግለት ነው ።

የዚህ ቀን ጦርነት ታሪክ በዚህ ዓይነት ተዠምሮ መፈጸሙን ደ ካስታገሙ ሲያመለክተን በበኩሉ የሐንስ ቤርሙዴዝ በካስታገሙ መጽሐፍ ላይ የሌለ አንድ ንድ ዝርዝር ነገር በግምገማት ይተርካል ። በካስታገሙ መጽሐፍ ላይ ግራኝ ያለበት ተለው ጦር ፪፻ የተርክ ነፍጠኞች ፣ ፩ሺ፳፻ ፈረሰኛ ፲፭ሺ እግረኛ “ጦሪኛና ቀስተኛ” ሲሆን የቤርሙዴዝ መጽሐፍ ከዚህ ዝቅ አድርጎ ፩ሺ ፈረሰኛ ፣ ፭ሺ እግረኛ ያ የተርክ ነፍጠኛ “MOUSQUETAIRES” ያደርገዋል (1) ።

ነገር ግን ያንኑ ጌታ ለሆነው ለግራኝ ከአዳልና ከሐረርጌ ተከትሎት የመጣው በአሁኑ ሰዓት በውድም በግድም የሚከተለው ያገር ተወላጅ ሁሉ ሲታሰብ ምንም እንኳን ቤርሙዴዝ ያለውን ለመጥቀስ ያህል ብናወሳውም የሚመስለውና ሐቀኛው የካስታገሙ አጻጻፍ ነው ግለት ይቻላል ።

ከዚህ አያይዞ “ጦርነቱ ሊገመር ሲል ክርስቶፎሮስ ደጋግ ንግሥት ሰብሰበው ወንጌልን ከነገሩ በተዋገው መካከል አሥፍሯት በነበረ ጊዜ በጣም ፍርሃት አድርገት ነበር ። አቅራቢያችን ወደሚገኘው የርገራጌ እመቤት (ግርያም?) ቤተ ክርስቲያን ወዳለበት ጉብታ ስናቀና የጠላት ጦር ዞር አገደን ። ከዚያ በኋላ ወጊያ ተገምሮ ሁለቱ ወገኖች ሲታኩሱ ስድስት የፖርቱጋል ወታደሮች ጦርፎ እኔና ንግሥቱ ተኩ ከነአሁኑኑ ከጦርነቱ ቦታ ለየት ብለን ባለንበት ቦታ ባለን የሞሩን ንግሥ “ግራኝ አህመድን” በፈረሰ ላይ ሆኖ በባንዲራው አጠገብ ሆኖ ስላየሁት ጳጉሮስ ደቻ (Pierre Deça) ለሚባለው ወታደራችን ያውልህ ብዬ አመልክቼው የተኩ ሰው ጥይት ፈረሰን ገድሎ ቅልጥሙን አቆሰለው” ይላል ።

እዚህ ላይ ስለ ንግሥት ሰብሰበው ወንጌል ፍርሃት የተናገረው ከሌትነታቸው በቀር በግራኝ እጅ መግረክን ስለሚሰቀቁ አልፈሩም ወይም አይፈሩም ግለት እይቻልም ። እንኳን ርሳቸው ሴቷ እርሱ ወንዱም መፍራቱ የማይጠረጠር ሆኖ ሳለ የራሱን ፍርሃት አልጠቀሰውም ። ወይም የርሱን ፍርሃት በርሳቸው ሸፍኖታል ።

በርሱ አመልካችነት የግራኝን መቁሰል የጸፈው ምንም እንኳን በካስታገሙ መጽሐፍ አቁላዩ ባይወሳ ሊሆን የሚችል ነገር ነው ። ወደ ሊስቦን ከመሄዱ በፊት እንደ አው. ቀጥር ከ፲፭፻፳፮ እስከ ፲፭፻፴፩ ዓ. ም. ድረስ ፲፭ ዓመት በኢትዮጵያ ስለተቀመጠ በጦርነቱም ሰዓት ከ፲፭፻፳፮ እስከ ሄደበት ፲፭፻፴፩ ዓ. ም. ድረስ ዘጠኝ ዓመት ያህል የጦርነቱን መከራ ባጌ ልብን ድንግል አጠገብ ሆኖ ስለተካፈለ የዋሰል ጦርነት ለት ንጉሠ ግራኝን በግራ እጁ እየተማታ ሲዋጋ ዓይተው «በሰው የተመሰለው ሰይጣን ያውና» ያሉ ለት እርሱም አብር በማየት አውቆት ባሁኑ ጊዜ

(1) Histoire du Christianisme 78 116

ተመልክቶ አስተኩሶበት ይሆናልና ሊያከራክር አይችልም = ቤርሙዴዝ ከዚህ በግንደያዝ « ከዚህ ድል በኋላ የባሕር ነጋሹ (ይስሐቅ) የቅርብ ዘመድ (Cousin germain) የዚህ አውራጃ ገዥ ሆኖ በከዳተኝነት ግራኝን ያገለግል የነበረው ሹም ወደኛ መጥቶ የግራኝን የአቆሳሰሉን ወሬ ነገረን ባይቆስልና ባይመለስም ኖሮ ሁላችንም አላቂዎች እንደነበርን አስረድቶ ለወደፊቱ ዋና አገልጋያችን እንደሚሆን ለግራኝ የሚሰጠውን ያገር ግብር ለኛ እንደሚገብር አረጋግጦ ገባ» ይላል (1)»

ጦርነቱ የተደረገበትን ቦታ ግዕዙ በተለይ ምድረ አነፃ “ያለውን ካስታገህህ የያርት ሚዳ ብሎታል = እርሱም የውጭ አገር ሰው በመሆኑ አጠራሩ ባይገባው ነው እንጂ የሰሀርት ሚዳ ማለቱ ይመስላል = በግዕዝኛው አጠራር አነፃ የሚል ቀበሌ በዛሬ ጊዜ መኖሩን አላረጋግጥም = በዛሬው የግዛት ድልድል ይህ ጦርነት የተደረገበት አገር አውራጃው እንደርታ ወረዳው ስሀርት ከተማው ግጂት ይባላል =

የሆነ ሆኖ እዚህ ላይ አንባቢ ሊገነዘብ የሚገባው ከዚህ በፊት በ፲፮፻፳፪ ዓ.ም. በግራኝና በራስ ነቢያት መካከል በተደረገው ውጊያ ሁስግን የተባለው በተኩሳት ባንዲት የነፍጥ ጥይት እነራስ ነቢያትን አስበርግን እንዳሸሸና ጦሩን እንደፈታ አሁንም ይህ ከፍ ያለው በግራኝ የጦር ግንባር ያለው ጦር ለመፈታት የቻለው ግራኝ ሊቆስልበት በቻለው ባንዲት ጥይት ምክንያት ነው (2) = ከዝግና ተዋጊ ቆርጦ ከልቡ ከተነሣ ብለህ መሪ ጋር የመሣሪያ ጥራት የድል አብነት መሆኑን እዚህ ላይ በድጋሜ እንመልከታለን =

ISIC

ምዕራፍ ፻፲፮

ክርስቶፎሮስ ደጋማ ግራኝን እያባረረ ለመውጋት ሳይላካለት እንደቀረና ከንግሥት ሰብላ ወንጌል ጋር ወደ እሸንጌ ሐይቅ እንደሄዱ (፲፮፻፴፬ ዓ. ም. ሚያዝያ - ነሐሴ)

በዚህ በመጋቢት ፳፱ ቀን ይኸን ድል ካገኙ በኋላ ምንም ቁስለኛ ቢበረከት ስለ ሞቱት ሊትዮጵያውያንና ፖርቲጊዞችም ጎዘን ባይቀር ስለተገኘው ድል ታላቅ ደስታ ሆኖ የፋሲካን በዓል ሁሉም እንደልግዳቸው አክብረው ዋሉ = የድሉ ሁኔታ በንግሥት ሰብላ ወንጌል ዘንድ የፈጠረውን የደስታ መንፈስ ከገለጠበት ላይ “በደ ስታ ብዛት ታለቅስ ነበር” ሲል ካስታገህህ ያወሰው ትክክለኛ መሆን አለበት = አሥራ አምስት ዓመት ሙሉ ያዘነ ሰውነታቸው በዚህ ቀን ተደስቷል = ምናልባት በዚህ ጊዜ የሚያሳዝናቸው ከዚህ በፊት እንዳልነው ባለቤታቸው ዓፄ ልብነ ድን ግል ይኸን ግራኝ ቆስሎ የሸሸበትን የምሥራች ቀን ሳያዩና ሳይሰሙ ካመት በፊት መሞታቸው ይሆናል =

ክርስቶፎሮስ በአምባ ሠንይት እንዳደረገው የዚህን ቀን ድል የግራኝን ቆስሎ

(1) Histoire du Christianisme ፲፰ 117 - 119
(2) ዓረብ ፋቲህ በባሌት ረዜ ትርጉም ፲፰ 144 - 145

መሸሽ ሌትና ቀን ገሥግሠው ምጥዋ ላሉት ፖርቲዲዎች እንዲነግሩና እነዚያም ወደ ሕንድ ላገረ ገዥው እንዲያደርሱ በምሥጢር ከላከና ጭግሪ ርዳታም እንዲያገኝ አስቦ ለጊዜው ሳይደርስለት ስለቀረ በዚህ መካከል አሁን ቆስሎ የሸሸው ግራኝ አህመድ በመላ ኢትዮጵያ በየአውራጃው ብዙ ጦር አለውና ያንን እስኪሰበስብ ጊዜ መስጠት አይገባምና እንከታተለው ተብሎ ስለተወሰነ የፋሲካን በዓል በእከበሩበት ሳምንት በጻግግዊ ትንሣኤ ጦሩን አሰልፎ መድፎቹን አስጭኖ ግራኝና ጦሩ ወደ ሸሹበት አመራ = በዚህም ጊዜ የግራኝ ሰዎች ቁስለኛውን ባልጋ ቃራሃ ይዘው ሲጓዙ ተያዩ (1) = ለግራኝም ገራድ አመር የሚባለው አዲስ ጦር ይዞ ደርሶ ኖሮ በመገጥመሪያ ባዲስ ጉልበት ጦርነቱን ከፍቶ ውጊያ ዝምረ = ጦር ነቱ በሚጋጋልበትም ሰዓት የቀሩት ፈረሰኞች ከመድፍ ጨኸት የተነሣ መቃረብ ሳይችሉ ቢቀሩም አመር ራሱ ከአምስት ጓደኞቹ ጋር ወደፊት አልፎ ከፖርቲዳ ሎቹ ጋር በደፋርነት ሲዋጋ ሞተ =

በዚህ ጦርነት በፖርቲዳሎቹ መካከል የነበረ ባሩድ በድንገት ፈንድቶ ሁለት ፖርቲዳሎች ሲገድሉ ስምንት ማቀሰሱን በጨኸቱም የእስላሞቹ ፈረሶች በድንጋጤ ደንብረው ጌቶቻቸውን እንደያዙ ስለሸሹ ፖርቲዳሎቹ በፈረሰ እጉዳ እንዳጣ ለን ብለው የነበራቸው ሥጋት እንደተወገደላቸው የፖርቲዳ እግረኞችና ፈረሰኞችም ተባብረው በአስደናቂ ዝግገንነት ውጊያውን ስለቀጠሉ አሁንም የግራኝ ጦር መሸሸን ካስታገሱ^{ISIC} ያመለክታል = ከዚህም አያይዞ እስላሞቹ ከጦርነቱ ቦታ በሚሸሹበት ጊዜ እያባረሩ ለመግደያ ሸፂ ፈረሶች ቢገኙ ኖሮ ዋናው ጦርነት በዚህ ቀን ተፈጽሞ አገሪቱ ነፃ በሆነች ነበር እያለ ከማረጋገጥ ጋር እስላሞቹን ደጋግ መው እየተከታተሉ በሚያባርሩበት ጊዜ ግራኝ አህመድ እንደ ቀለድ “እነዚህ መነኩሳት አረፍትም አልሰጡን” ብሎ የመናገሩን ወሬ አንድ ሰው እንዳመጣለት ይገልጻል =

በዚህ ዓይነት ግራኝ አህመድ ቆብና መቁጠሪያ ልኮ መነኩሳት ናችሁ ብሎ የተሳለቀባቸውን የፖርቲዳ ወታደሮች በዚህ አነጋገር ዝግገንነታቸውን ተረድቶ ላቸዋል ማለት ነው = ሥፍራ እንለውጥ ብሎ ለመከረው እጉቱ “እንዴት ተራራ ይሸሻልን” ብሎ በመናገር በራሱ ጉልበት በፍጹም ተማምኖ የነበረው ሰውቶ ባሁኑ ጊዜ የራሱን ሰብአዊ ደካማነት በዚህ በሸሸቱ ጊዜ በቃራሃው አልጋ ወይም በፈረሰ ላይ እንዳለ እንደሚገነዘበው የታወቀ ነው =

የሆነ ሆኖ ፖርቲዳሎቹ ማባረር ደከሟቸው ወደ ጎላ ተመልሰው የሞተውና የቆሰለው ሲቆጠር በዚህ ቀን ጦርነት ፲፪ ፖርቲዳሎች ሞተው ፳ የሚሆኑ ቆስለው እንደነበረ ባወሳበት ምዕራፍ ላይ አንድ በጣም ዝግጥ የሆነ ኢትዮጵያዊ የጦር

(1) ካስታገሱ በዚህ ዓይነት የተረከውን ጀምስ ብሩስ ለየት አድርጎ ግራኝ ሰዎቹን ለማደፋፈር ከፊት ቀድሞ ሳለ በአለባበሱ ስለታወቀ ዲፕሎማሲ ደላ አነጣጥሮ የተኩሳት ጥይት ፈረሰን ገደላ እርሱን ቅልጥጥን እንዳቆሰለች ግራኝም በቃራሃ ሳይሆን በሌላ ፈረሰ ተቀምጦ መሸሸን ያመለክታል (ብሩስ በካስተራ ትርጉም ፻፶ ስለም ገጽ 198 ይሸገንም የጻፈው ከቤርመዲዝ ጽሑፍ ላይ ገልብጦ ሳይሆን አይቀርም =

አለቃ አብር መጥተን ሲገልጥ ስሙንና የግዛቱን ስም ስለማይናገር በጠቅላላው ከኢትዮጵያውያን ወገን የጥቂትንም የቆሰሉትንም ቁጥር ስለማይገልጽ በዚህ ጦር ነት የኢትዮጵያውያንን የውጊያ ክፍያ እስከምን ድረስ መሆኑን ለማመዛዘን አልቻልንም ። ለእነራቸውና ለሃይማኖታቸው ሲሉ በንግሥታቸው ዙሪያ የተሰበሰቡት የቆየ ደመኛ ጠላታቸውን ለመበቀል ታጥቀው የተነሡት ቀድሞውኑ ትጥቃቸውን ካልፈቱት ጋር ብዙ እንደሚሆኑ፣ ብዙዎቹም በዚህ ቀን ጦርነት ሕይወታቸውን የሰጡ እንደሚገኝባቸው የታወቀ ነው ። ዓረብ ፋቂህ እስከ ግራኝ ሞት ድረስ ታሪኩን ቀጥሎ ሲሆን ኖር የርሱ ጽሑፍ ከካስታንሆዞ ጋር የተሟላ ሆኖ ዝርዝር ሁኔታውን ከሁለቱም ወገን ለመረዳት በተቻለ ነበር ። ካስታንሆዞ ባንድ ወገን እየተዋጋ ባንድ ወገን ይኸን ማስታወሻ ሲጽፍ በዚህ ላይ ያለበትን አገር ቋንቋ የማያውቅ እንግዳ ስለሆነ በውጊያው ጊዜ የወታደርና የሹማምንት ቁጥር የሰውና የአገር ስም መጠየቁና መመራመራ ችግር ይሆንበታል ። የክፍላቸውን ታሪክ በዝርዝር መጻፍ የነበረባቸው የኛዎቹ ነበሩ ። እነርሱም ባለፈው እንደተመለከትነው ገደልና ድርሳን ሌላም መንፈሳዊ ጽሑፍ አበርክተው በሚጽፉበት መጠን በጠቅላላው ለሥነ ጽሑፍ ወይም ለዝርዝር ታሪካዊ ጽሑፍ አጥብቆ ካለማሰብ የተነሣ ጉዳዩን ባጭሩ ቀንጨብ አድርጎ ከማለፍ በቀር በዝርዝር እንደ ዓረብ ፋቂህ ያም ቢቀር እንደ እንግዳው እንደ ካስታንሆዞ መጻፍ ስላልቻሉና ወደ ጊዜያችን ስለአላስተላለፉልን የብዙ ወገኖቻችን አርበኝነትና ዝግገንነት የብዙ አለቆች ስማዕትነት እንደዚሁ ተደፍኖ መቅረቱ ያሳዝናል ።

ካስታንሆዞ ይኸን ማስታወሻ ባይተውልንም ኖር ዓረብ ፋቂህም ሞቶ ይሁን ወይም አገሩ ገብቶ በዚህ ጊዜ ስለሌለ እነሆ ምጥዋ ከደረሱበት ቀን ዝምር እስከ ግራኝ ሞት ድረስ ፖርቲጋሎቹና ኢትዮጵያውያን በገብረት ያደረጉት ይህ ታሪካዊ ጦርነት እንደተደፈነ ይቀር ነበር ማለት ነው ። በአጻጻፍ ግን እንደምንመለከተው ከካስታንሆዞ ዓረብ ፋቂህ ይበልጣል ። በታሪኩ ውስጥ ስናነብ እንደተረዳነው ሰውዬው እንደተወላጅ ለጉዳዩና ለአገሩ ለቋንቋውም ቀረብ ከማለቱና የኢትዮጵያና የዓረብ ሕዝብ ከአላቸው ቤተ ሰብነት የተነሣ የጾታ ስም ከሁለቱም ወገን ያሉትን የተዋጊዎቹን የሹመትና የመጠሪያ ስም ይነስ ይብዛ በደንብ እየለየ የጻፈውን እናስታውሳለን ። ደግሞም ዓረብ ፋቂህ ከቀለም ሰውነት ጋር ለዚሁ ታሪክ እሕፈነት ተለይቶ የተመደበ ሲሆን ካስታንሆዞ ግን ምድቡ ወታደር ሆኖ ይኸን የታሪክ ጽሑፍ ያዘጋጀው በወታደርነት ሥራው ላይ በመደረሰ ስለሆነ በዚሁ በተወልን ማስታወሻ አመስግንን አሁን ወደ ዋናው ጉዳይ እንመለስ ።

ክርስቶፎሮስ ደጋማ ከነጦሩ ወደ ሠፈሩ ከተመለሰ በኋላ ወደ ምጥዋ ተላከው የነበሩት ፖርቲጋሎች ከባሕር ነጋሽ ይስሐቅ ጋር ተመልሰው መጥተው ወደ መርቸውና ለመጠጋትና መልእክቱን ለማድረስ የተርከ መርከበኞች እንዳስቸገሩዋቸውና እዚያም ሔደው መልእክቱን ሳያደርሱ እዚህም ቀርተው ጦርነቱን ሳይካፈሉ በመቅረታቸው እየተጸጸቱ ለአለቃቸው ነገሩት ። የሆነ ሆኖ የነርሱና ይልቁንም ባሕር ነጋሹ ህፈረሰኛ ለምስት መቶ የአግረኛ ጦር ይዞ መምጣቱ ደስ ስለ

አለው ክርስቶፎሮስ ግራኝን እየተከታተለ ውጊያውን ለመቀጠል መወሰኑን ግራኝን ለማባረር በወሰነበት ጊዜ የቆሰሉትን ባንድ ቦታ መተውና ማስታመም ስለአስፈለገ ሁሉንም ሰብስበው ለአውራጃው ሹም ለትግራይ መኩንን እንደ አስረከቧቸውና ትግራይ መኩንን ከነባለቤቱ በደንብ እየቀለቡ ያስታመሙቸውን ራሱ ግራኝ ከንዱን ቆሰሎ አብሮ ታማሚ የነበረው ካስታንሆህ ባወሰነበት ላይ «ስንት ደስታና ከበሬታ ሚስቱና እርሱ እንዳሳዩን ከዚህ ተነግሮ አያልቅም» ሲል ገልጸታል ።

ቁስለኞቹ ካገገሙ በኋላ አዲስም የባሕር ነጋሹ ጦር ከደባርቆ ስለደረሰ ክርስቶፎሮስ ሰሞኑን እንደተመኘው ግራኝን በደረሰበት እየተከታተለ ለመውጋት አሰበ ። በዚህም ጊዜ ግራኝ ከጥቂት ዓመታት በፊት በወጣትነቱ ጊዜ ያለሰረፍት ዓይ ልብን ድንግልን ያሳድድ የነበረውን ብድር ወጣቱ ደጋማ በርሱ ላይ ሲመልስ በት ፣ ከ፲፭፻፳፩ ዓ. ም. ገምር በተደረገው ጦርነት ሁሉ በኢትዮጵያውያን የጦር አለቆች በነራስ ወሰን ሰገድ በድንፋታና በማጉጠጥ ያደርገው የነበረውን የተሸናፊነት ብድር በዚህ ጊዜ ሲቀበል እናያለን ። ራስ ወሰን ሰገድ እስካሁን ድል ያደረገኸውና የዘረፍኸው ይበቃሃል ትምክህት አታብዛ ወዳገርህ ተመለስ ያለዚያ መጣሁ ብሎ በ፲፭፻፳፫ ዓ. ም. የጸፈለት ጊዜ «በሄድክበት ሁሉ ራልገን አባረን እንወጋሃለን አሁን ውጊያ እየፈለግን የሚመክት ነው ያጣነው ። ወዳገራችሁ ተመለሱ ባልኸው እንሰማም አገሪቱ ተጠቅልላ የኛው ናት» ብለህ ለኔታህ ንገረው ብሎ የመለሰሰትን እናስታውሳለን ። ገር ግን ጊዜ ሲያልቅ የኃይለኛም ጉልበት ያልቃል በኃይለኛም ላይ ኃይለኛ አለ ። ከወታደርም የተሻለ ወታደር ከጥይትም ከጠበንጃም እንደ ዚህ የተሻለ ጠበንጃና ጥይት ስለአለ ሁልጊዜ በዓለም ላይ የተሻለው ዝትተኛውን ሲያሸንፈው ይታያል ። የሰው ልጅ ጥሪት ከሌላው ለመሻል በመታገል ላይ ነው ፣ የሰው ልጅ ሕይወት ራሱ የማያቋርጥ ትግል መሆኑ ምን ጊዜም የተረጋገጠ ነው ።

የሆነ ሆኖ ግራኝ ሸሽቶ የሄደበት ሥፍራ (ዙብል ወይም እመበረት) እርሱ ካለበት ከዋጅራት (ወይም ከእንዳ መኸኔ) የአሥር ቀን መንገድ መራቱን ቀጥሎም ክረምቱ ስለተቃረበና ወደ ዙብልም የሚወስደው መንገድ ረገረግ ነውና አያስሄድም ማለትን ደጋማ ሲሰማ የማሳደዱን ጉዳይ ለጊዜው አቁሞ ከንግሥት ሰብስ ወንጌል ጋር በመመካከርና በመስማማት ወጋና እህል ወደሚገኝበት ወደ አሸንጌ በተለይ ወፍላ ወደሚባለው ትረብታ ሄደው ክረምትን በዚያ ለማሳለፍ ወሰኑ ። በዚህም ቦታ ሆኖ ስሜን ከሚገኙት ከንጉሡ ከዓይ ገላውዴዎስ ጋር ለመገናኘትና እስካሁን የተደረገውን የጦርነት ሁኔታ ቁምር ለማስረዳት በዝርዝር ጽፎ ወደ ንጉሡ ለመላክ ደብዳቤውን አዘጋጅቶ ሲጨርስ ከዚህ በፊት ተልኮ ወደሸዋ ሄዶ መልስ ያመጣለትን ከሸዋም ከንጉሡ ጋር ሆኖ ወደዚህ ወደ ትግራይ የመጣውን አሪያስ ዲያዝ የሚባለውን መልሶ ወደ ዓይ ገላውዴዎስ እንደላከው ጸሐፊው ያመለከታል ።

የአቤተ ሚናስ ወደ ዘቢድ ባሻ መላክ — ግራኝ አህመድ አዳዲስ የጦር መሣሪያና የቲርክ ወታደር ከዓረብ አገር እንዳስመጣ (፲፮፻፴፬ ዓ. ም. ሚያዝያ - ነሐሴ)

ባለፈው በሰሀርት ጦርነት ግራኝ ቆስሎ ከሸሸ ወዲህ የሄደበት አቅጣጫ ካስታገሆ ዞና ጀምሮ ብሩክ እንደሚሉት ወደ ዘቡል መሆኑን አንብበናል (1) ። በኢትዮጵያ እሸናፈነቱ በተረጋገጠበት ዘመን የትም ህጻን ለመኖሪያ የመረጠው ለምለሙን ደምቢያን ሆኖ ላለ አሁን ተዋግቶ ከቆሰለ በኋላ ወደ ደምቢያ ወደ ለምለሙ አገር በግዝገም ፈንታ ወደ በረሃግው ወደ ዘቡል (ደንክል) አገር መሸሸ ይህ ዘቡል ለቀይ ባሕር ስለሚቀረብ በአሰብ (አውባ) ወደብ በኩል ከዘቢድ ባሻ ጋር ተላልቶ እነዚህን ሳያስበው ተዋግተው ከመቆሰል ያደረሱትን ፈረንጆች ከነርሱም ጋር የነበሩትን ኢትዮጵያውያን የሚያጠቃበት አዳዲስ የጦር መሣሪያና ወታደር ለማስመጣት እንዲመቸው ነው ። ገርሮም ሉቦ በጻፈውና ለግራ ወደ ፈረንሳይ በተረጉመው መጽሐፍ ላይ ግራኝ የሸሸበትን ሥፍራ በራሱ አጠራር "MEMBERT" ወደ መምበረት ተራራማ ሥፍራ ብሎት ይገኛል ። እንኮበር አጠገብ ያለውን የእመ ምሕረት ቤተ ክርስቲያን ያለበትን ወረዳ ባላገር ዛሬም እመበረት ይለዋል ። ይኸኛውም ለዘይላ ወደብ ስለሚቀርብ በዚህም ላይ ዙሪያ ገቡ ገደላማ ስለሆነና ለመከላከል ስለሚመች ወደዚህ መጥቶ ይሆን? (2) ።

የሆነ ሆኖ ቀድሞ ዓፄ ልብነ ድንግል፤ያውን በታሪክ ያመራፋ ዘዴ ጥንካሬው ድፍረቱ ተንኩሎ ቢጨማመርም ዋናው ምክንያት በመሣሪያ ልዩነት የተነሣ መሆኑን በሚያውቅበት መጠን አሁን ደግሞ ባሁኑ ጦርነት በምጥዋ በአርኪቆ ወደ ቦች በደባርዋ በአምባ ሠንዶት እንደሚገባ እየጠበቀ ሳይከላከላቸው በቸልታ ወይም በመኖቅ ያላለፋቸው መንኮሴዎች እያለ የተሳለቀባቸው የፖርቲጋል ወታደሮች በድፍረት ፊት ለፊት ጦርነት ገጥመው ፲፮ ዓመት ሙሉ ተደፍሮ የማያውቀውን በጠበንጃ ጥይት አቆሰለው ከመሸሸ ያደረሱት በመሣሪያ ልዩነት መሆኑን በደንብ እንደሚገነዘብ የታወቀ ነው ። እንደ አጋጣሚ ያች በራሱ ላይ ተነጣጥሮ የተተኩሰችው ጥይት ባታቆለለው ኖሮ በረረሰ አጉዳ እንደሚደመስላቸው ፖርቲጋሎች ራሳቸው አምነዋል ።

ቲርኮች ግብፅን እንደ አውሮፓ ቊጥር ፲፮፻፲፯ ዓ. ም. ከያዙ ወዲህ በግብፅ ዙሪያ ያሉትን አገሮች ሱዳንን ዓረብን በየጊዜው እያስገቡና በየዋናው ከተማ ላይ አንዳንድ ባሻ ከራሳቸው የቲርክ ተወላጅ ወይም ከልብ የተገዛላቸውንና ያመኑትን ያገር ተወላጅ እየሾሙ ይገዛሉ ። እንደዚህም የመንገድ ዘቢድን አደንን ሁሉ እንደ አውሮፓ ፋጥር ፲፮፻፴፰ - ፴፱ ዓ. ም. በሶሊማን ፓሻ አማካይነት ከያዙት ወዲህ በተለይ በዘቢድ የወደብ ከተማ የሚቀመጠው ባሻ ራሱ የቲርክ ተወላጅ መሆኑን

(1) Voyage de Bruce-Vol. II. የካስቲሮ ትርጉም ገጽ 198 - 199
(2) Relation Historique JER. LOBO በላግራ ትርጉም ገጽ 91

ከዚህ በፊት ያነበብነው ትዝ ይለናል (1) ። በአሁኑ ሰዓት ይኸው የዘቢድ ባሻ በእጣ ጠገቡ ሆኖ የተርክ ምርጥ ወታደር እንደነበረው ካስታገሙ ያረጋግጣል (2) ።

ከዚህ አያይዞ ግራኝ አህመድ ከፖርቱጋሎች ጋር ተዋግቶ ድል መሆኑን የታላቁ የተርክ መንግሥት ተገዥ ሆኖ ባለ ኢትዮጵያን በመላ ካስገበረ በኋላ አሁን በፖርቱጋሎች ውጊያ ተሸንፎ ይህ ታላቅ አገር ከእጁ ቢወጣ ታላቅ ጉዳት መሆኑን በማሳሰብ የጦር ወታደርና መሣሪያ እንዲልክለት ወደዚህ ወደ ዘቢድ ባሻ በምሥጢር እንደላከበት ያመለክታል ። ይኸን መልእክት በፍጥነት ወደ ዘቢድ ጋሻ በላከ ጊዜ ለማባባያ ብዙ ገጸ በረከት ጨምሮ ነው ። ከተላከው ገጸ በረከትም ውስጥ በ፲፭፻፴፩ ዓ. ም. ግንቦት ፳፭ ቀን በተደረገው ጦርነት ተማርኮ እስካሁን ክርሱ ጋር የቆየው አቤቶ ሚናስ ይገኛል ። ስለዚህ በሰህርት ከተዋጋበት ከመጋቢት ፳፱ ቀን ዝምሮ ይህ የጠየቀው ርዳታ ደርሶት እስከተዋጋበት እስከ መስከረም ፫ ቀን ድረስ ያለውን ብርቅ የሆነውን የአምስት ወር ጊዜ ግራኝ አህመድ በደንብ እንደ ተጠቀመበት ይታያል (3) ።

ለግራኝ አህመድ ከዘቢድ ጋሻ ዘንድ የጠበቀው ርዳታ ደርሶት ከክርስቶፎሮስ ጋር እንደገና ተዋግቶ ማሸነፉን እስከገመለከት ድረስ ስለአቤቶ ሚናስ ምርኮ ማንበብ ታሪኩን ያውቃል ። ስለዚህ መስፍን ጉዳይ እንደዚያው እንደ ግራኝ ተረታዊ አነሣሥ ወይም ቦካን ጦር አውርድ ብለው ዓፄ ልብነ ድንግል ተሳሉ እንደሚለው የመሰለ የግራኝ መሠረት የሌለው አተራረክ እስካሁን በቀየን በብሔራዊ ጽሑፍ ውስጥ ይገኛል ።

በዚህ ጽሑፍ ውስጥ የሚገኘው ሊታመን የማይችለው ጽሑፍ ስለአቤቶ ሚናስ እንደዚህ ይላል «ሚናስን እቴጌ እሌኒና (ሰብላ ወንጌል ማለቱ ነው) ዓፄ ገላውዴዎስ ተማክረው ወደ ፖርቱጊዝ መንግሥት የነፍጥ መያዣ አድርገው ልከውት ነበር (4) ። ስለዚህ ኑር መሐመድ የተነሣ ጊዜ ሁለተኛ ረዳት ስደዱልን ብለው ኢትዮጵያውያን ቢልኩ የፖርቱጊዝ መንግሥት ሚናስን በካቶሊክ ሃይማኖት አስገብቶ አስቀብቶ አንግሥ አንድ ጳጳስ ሰጥቶ ጦር ጨምሮ ወደ ኢትዮጵያ ሰደደው ። ከዚያ ሚናስ ኑር መሐመድን ድል ስላደረገ መንግሥቱን እጅ አድርጎ እንጦጦ ላይ ተቀመጠ ። ጳጳሱም ካቶሊክ ስለሆነ አንድ ዓመት ሙሉ ሲቀመጥ ከጉንጋይ ከትግራይ ከሸዋ ቅስናና ዲቁና ልቀበል የሚል አንድም ሰው አልመጣ አለ ። ጉጃሞች ግን እምነታቸው ቅባት ስለሆነ መጥተው ከካቶሊኩ ጳጳስ ቅስናና ዲቁና ተቀበሉ ።

በዚህ ጊዜ ከደብረ ሊባኖስ ቁስ ዓፄ ዮሐንስ ፣ ጽራግ ማሰራ ዘመለኩት የሚባሉት መጥተው ሃይማኖትህ ምንድነው ብለው ጳጳሱን ቢጠይቁት ሃይማኖቱ አንድ

(1) Histoire de l'abissinie A.H.M. Jones-E. Monroe. ገጽ 113-115
(2) የፖርቱጋሎች ዝግገናት ምዕራፍ 16 ገጽ 51
(3) ጆምስ ብሩስ የወፍላውን ጦርነት እንደ አው. ቀ. ነሐሴ ፱ ቀን ያለው ትክክል አይመስልም ገጽ 199 ።
(4) አንዳንድ ደግሞ አውረድዎ ለሚናስ ሕገ ምድረ ርም ያላል ይኸም እውነት አይደለም ።

እካል ሁለት (የሰውነትና የመለኮት) ባሕርይ ነው ። በዚህም መለኮት የመለኮትነትን ሰውነት የሰውነትን ባሕርይ ይሠራል አላቸው ። እነርሱም “የእንጦጦ መምር አይናገር ቢናገር ባመጣ ያውም ሬት” ብለው አውግዘውት ሄዱ እርሱም (ጳጳሱም) ተቀሠፈ ።

የፖርቱጊዝ መንግሥት ሚናስን ካቶሊክ አድርጎ ካቶሊካዊ ጳጳስ ጨምሮ ከወታደር ጋር ወደ ኢትዮጵያ ልኮት ከኑር መሐመድ ጋር ተዋግቶ አሸነፈ የሚለው ምንም መሠረት የለለው የፈጠራ ወራ ነው ። የካቶሊክ ጳጳስ የሚለው የሐንሰ ቤር ሙዴዝን እንደሆነ እርሱ እነሆ የመጣው ከጦር ርዳታው ከነክርስቶስ ጋር ጋር ነው ። የሐንሰ ቤር ሙዴዝ በመጣበት ሰዓት ሚናስ በግራኝ እጅ ነው ። እንደ ርያስ አቢዮዶን እንደሆነ አቢዮዶም በመጣበት ባዔ ገላውዴዎስ ዘመን መንግሥት ሚናስ በግዞት ለዘቢድ ፓሻ ተልኮ የሚቀመጠው በቀይ ባሕር ማዶ በዓረብ አገር ነው ። ሚናስ ወደፊት እንደምናነበው በግራኝ ልጅ ተለውጦ በወንድሙ በገላውዴዎስ ዘመን መጥቶ በነጋሣነት የተተካ ጊዜ ከሚሲዮኖቹ መሪ ከዚሁ ከእንድሬያ አቢዮዶና ከተከታዮቹ የካቶሊክ ሚሲዮናውያን ጋር ከዓፄ ገላውዴዎስ የበለጠ ጠብ አድርጓል ።

ባለፈው ምዕራፍ ላይ እንዳነበብነው ግራኝ አህመድ ያዔ ልብን ድንግልን ሲት ልጅ ለጋብቻ ጠይቆ እምቢ ያሉት ጊዜ በአዲስ ኃይለና ቁጣ ተነሥቶ በወጋቸው ሰዓት አሚር ኡመር የሚባለው የጦር አለቃው ፤፩፻፴፩ ዓ.ም. ግንቦት ፳፭ ቀን ሚናስን ግርኮ ለግራኝ ስላስረከበው እውነተኛው ታሪክ ነገሥት ስለዚሁ ጉዳይ «ንጉሠን በሠራዊቱ መማረክ በልጁ መያዝ ገዝን ተሚነው» ያለውን አንብቦናል (1) ።

ከዚሁ አያይዞ ደንበኛው ታሪክ ነገሥት ሚናስ ተግርኮ በግራኝ እጅ ከገባ ወዲህ ስለሚናስ ሁኔታ ግራኝ አህመድ ከሚሰቱና ከሹማምንቱ የተማከረ ጊዜ ከአግካሪዎቹ ውስጥ ግማሾቹ ያንተን ልጅ ያግባና ይንገሥ ለርሱም ሲል ክርስቲያን አማራው ሁሉ በፍቅር ይገዛልናል ሲሉ ግማሾቹ የለም በከተማ ብዙ የአማራ ነገድ ይወደዋል የርሱ መኖር አደጋ ነውና ይገደል ካሉት በኋላ ግራኝ ሚስቱን ድል ወን በራን ምን ይሻላል ብሎ ቢጠይቃት ይኸን ምንም ያልበደለንን የንጉሥ ልጅ ገድለን ፍዳ ለልጆቻችን ከምናተርፍ ልጆችንን ድረን ወገን እናድርገው ብላ የፈተኛ ጅን አግካሪዎች አላብ ማጽደቅ ከርሷ ቀጥሎ ደግሞ ሸርፈዲን የሚባል አግካሪው መጥቶ ልጅህን ድረህ ሥልጣን ከሰጠኸው ሰው ሁሉ ወደርሱ ይገለበጥና መንግሥትህን ታጣለህ ከዚያ ወዲያ ባደረግኸው ተጸጽተህ ሥልጣንህን ለግጥነት ብትፈልግም አትችልም ። ስለዚህ ይልቅስ እንደገጸ በረከት አድርገህ ለዘቢድ ፓሻ ላክ ለትና ወታደር ላክልኝ ብለህ ለምነው እነሆ ረረንጃቹ ፖርቱጋሎች ስለመጡ የተርከን ርዳታ ካላገኘህ ልትዋጋቸው አትችልም ብሎ እንደመከረውና ግራኝ አህመድ ከሁሉም የዚህን ሰው ምክር ተቀብሎ እስካሁን ከሁለት ዓመት በላይ ክርሱ

(1) ወተዳደቆ ገዝን ለንጉሥ በተደውዎተ ሠራዊቱ ወተእገዝተ ወልዳ ፤

ጋር በምርኩኝነት ያስቀመጠውን ሚናስን ለዘቢድ ፓሻ እንደላከለት በዝርዝር በግዕዝ ቋንቋ ተርኮት ይገኛል (1) =

ነገር ግን ይኸን የመሳሰለው ሐቀኛው ታሪክ ወደ አማርኛ ተተርጉሞ ባለመ ታተሙ ሁልጊዜ እንባቢ እውነተኛውን ታሪክ ከስሕተተኛው ለመለየት ሲቸገር መኖሩ ግልጽ ስለሆነ በአሁኑ አጻጻፍ ሁለቱ ወገን እየተለየ በመስፈሩ አንባቢ እን ደሚጠቀምበት ተስፋ አደርጋለሁ =

ስለዚህ ይህ ሁሉ ምክርና ውሳኔ የመጣው ግራኝ አህመድ ከፖርቱጋሎች ጋር ተጥገቶ ቆሰሎ ከሸሸ በኋላ ስለሆነ ይልቅስ በንግሥት ሰብላ ወንጌልና በዓፄ ገላው ደዎስ ረንታ ምንም እንኳን በገጸ በረከት መልክ ቢሆን ሚናስን የነፍጥና የመድፍ መያዣ እድርጎ ወደ ዘቢድ ፓሻ የላከው ግራኝ አህመድ ነው ግለት ይቻላል = የሚናስን የዘቢድን አገር ኑሮውንና በኋላ በግራኝ አህመድ ልጅ በመሐመድ ተለ ውጦ ከዘቢድ ወደ ኢትዮጵያ የመመለሱን ሁኔታ ወደፊት በሥፍራው ስንደርስ እስከንመለከት ድረስ ወደ ዋናው ታሪክ እንመለስ =

በአሁኑ ሰዓት በግራኝ አህመድ ላይ የደረሰው የመሸነፍ ውርደት በ፲፮፻፳፩ ግ. ም. በሽምብራ ኩራ ጦርነት ዓፄ ልብነ ድንግል ከደረሰባቸው ጋር በብዙ ተመሳ ሳይ ነው = ዓፄ ልብነ ድንግል ከቤተ አምሐራ ቁጥሩ የበረከተ ጦር ሠራዊት ይዘው ወደ ሽምብራ ኩራ ሲጓዙ ግራኝ በድፍረት ቆሞ ይመክተኛል ብለው ያሰቡ ላይመ ስልም = በያሰቡት ጦርነት አንደተገጠመረ እስላሞች ተሸንፈው የሚሸሹ ስለመሰ ላቸው እስላሞች እንዳያመልጧችሁ ብለው ለጦር አለቆቻቸው አስጠንቅቀው እን ደነበረ፤ ለምርኮኛ መሣሪያ ገመድም ተዘጋጅቶ እንደነበረ በሥፍራው ላይ ያነበሰ ነው ትዝ ይለናል =

እንደዚህም ግራኝ አህመድ በዚህ በሰሀርት ጦርነት ክርስቶፎሮስ ደጋግ ቀጥሎ ያነሰ ጦር ይዞ ሊገጥመው በመድፈሩ መገረመን ስለድፍረቱና ስለልጅነቱ ይትርታ እድርጉለት ቢረዳግ ወደርሱ እንዲገባ ካልፈቀደም ወደዚህ ስሕተት ያገባ ችውን ሲት (ንግሥት ሰብላ ወንጌልን) ትቶ በሰላም ወዳገሩ እንዲመለስ ከጻፈለት ደብዳቤ ጋር የግትጥጥ መነኮሳት ናችሁ ብሎ የላከለትን ቆብና መቁጠሪያ ስንገነ ዘብ በኋላ ደገሞ በነዚህ በናቃቸው ወታደሮች ድል ተመትቶ ራሱ ቆስሎ በቃሬዛ ላይ ሆኖ ሲሸሸ ዓፄ ልብነ ድንግል የሰህተት መስመር ላይ በቀጥታ መግባቱ በግ

(1) ወጪውን ገባይተ ሕዝቡ ወላጅነት ወይቢሎም ምንጥ ገንባር በዝንቱ ወልደ ንጉሥ = ወላ ምን ተሰጥቶ ምክረ እኩዩ እንደ ይብሉ ኢትትራገራገ ላሳሌሁ ወላትም ሐኮ እስከ ለሞት ወላን በላህ ኢተአርፍ እያገሙ = ወበዊላ ጋብ ብእሲቱ ነገራ ዙሎ ዘይብሉ መኳንንት ወደየት ርገራጌ ወትቢሎ ኢናስሕም ላሳሳ ዝንቱ ወልደ ክቡራን ነገሥት ወናወጌ ሎቱ ከመ ይፍ ደጥ እገዚ እብፈርለወልድነ ናጌ ወናየ ነሀቦ ወለተን ወንግባር ሎቱ ከብካቦ ወተን ሥላ አሐዱ ተመዲ ወመጽእ ጋብ ግራኝ ወይቢሎ ቦኑ ፈቀደክ ከመ ተሀብ ከብረክ ለባ ፅድ ወታገብላ መንግሥተክ = እሙሰ ወሀብክ ወለተክ ይመስሎ ለሠራዊትክ ዘሀደገ መንግሥ ተክ ለሀንቱ ወልደ ንጉሥ ረንገም አምሀ ለበሻ ዘቢድ ወበሎ ፈተ ሊተ አሸከር = አፍርንጅኔ ናሁ ወጽኦ ወኢትክል ተጸብሎተሙ እንበለ ተርክ = ሳቱ ምክር አደመቶ ታሪክ ነገሥት፤ ገጽ 118 - 120 =

ለጥይታያል = ዳሩ ገን ዓፄ ልብነ ድንግል በግራኝ ላይ፣ ግራኝ በክርስቶፎርስ ላይ በመናናት እንደተላላቱ ክርስቶፎርስ ደጋግሞ ግራኝን በመናት ዓፄ ገላውዲዎስ ወዳሉበት ተገዞ ጉራውን ሳያጠብቅ ለብቻው በመግጠም ወደዚሁ ስሕተት ገብቶ ተግርኮ ከመሞት ሲደርስ እንመለከታለን =

ከሽምብራ ኩራ ገምግሞ ድል በድል እያከታተለ በዋሰል አድብቶ ሊይዛቸው ሲል ለጥቂት አምልጠው በሩካ ውስጥ ሆነው ግራኝ በግራ እጁ እየተገታ ሲሞጋ ዓፄ ልብነ ድንግል ዓይታውት “በሰው የተመሰለው ሰይጣን ያውና” እንዳሉት አሁን ደግሞ ከሰህርት ጦርነት ተዋግቶ ተሸንፎ እንደሸበ በገጥንነታቸው ወይም በመሣሪያ ብልሄቸው አሸነፉኝ በማለት ፈንታ “ፖርቱጋሎች ሰይጣናች እንጂ ሰዎች አይደሉም” ብሎ መናገሩን በርሙዴዝ ያረጋግጣል (1) = በዚህም በወታደራዊ ተግባር ብቻ ሳይሆን ሁለቱም (ግራኝና ዓፄ ልብነ ድንግል) ሁሉን ለግድረግ የመቻልን ሥልጣን ለሰይጣን በመስጠት አንድ አንድ ጊዜ በእስተላሳብ ሲመላ ስሉ ይታያል =

የሆነ ሆኖ ግራኝ አህመድ ከመስፍኑ ከአቤቶ ሚናስ ጋር ለዘቢድ ጋሻ የላከውን የገንዘብ እጅ መንሻ መጠንና ዓይነት በካስታንሆህ መጽሐፍ ላይ የሌለውን በዮሐንስ በርሙዴዝ ላይ እናንገኛለን = እርሱም ግራኝ አህመድ ለዘቢድ ጋሻ መቶ ሺ ወቁት ወርቅ ልኮ ከዚሁ ሃያው ሺ ወቁት ለራሱ ለዘቢድ ጋሻ የሚሰጥ መሆኑን ካመለከተ በኋላ አገራቱን በታላቁ ገዳ (በቲርክ ሱልጣን) ስም ከያዛት በኋላ ከእጁ የወጣች እንደሆነ (ለቲርክ) አይበጅም እያለ ከግባበል ጋር ርዳታው በቶሎ እንዲደርስለት መጠየቁን ያረጋግጣል (2) =

ስለዚህ የዘቢድ ጋሻ ከግራኝ ዘንድ የተላከውን መስፍንና ጅሺ ለቲርክ ሱልጣን ሸሺ ወቁት ወርቅ ለራሱ ጉቦ ካገኘ ወዲህ የግራኝ አህመድ ውድቀት በኢትዮጵያ የክርስቲያኑ መንግሥት ተመልሶ መቆም የፖርቱጋሎች አሸናፊነት የቀደሞ ባሕርንና በዙሪያ ያሉትን አገሮች ይዞ ለሚቆጣጠረውና ለሚገዛው ለጥናው ለቲርክ መንግሥት እደጋ መሆኑን በማመዛዘን ለግራኝ አህመድ የጠየቀውን የጦር ርዳታ ላከለት = የተላኩት የወታደሮች ቁጥር በቢርሙዴዝና በካስታንሆህ እንደዚሁም በጆምስ ብሩስ መጽሐፍ ይለያያል = በርሙዴዝ ጅሺ የቲርክ ወታደር ፻፶ ሳራ በች ሲያደርጋቸው (3) ካስታንሆህ ፱፻ ባለ ጠበንጃ የቲርክ ወታደሮች፣ ፷ ባለ ወርቅ ለርካብና የብረት ሜግ የተመታባቸውን ፈረሶች ተቀምጠው የሚሞጉ ፈረሶች ቀጥረው ያልተለዩ ዓረቦች፣ አሥር የሚዳ መድሮች ያደርጋቸዋል (4) = በበኩሉ ጆምስ ብሩስ የቲርኮችን ቀጥሮ በግላንስ የነፍጠኛው የቲርክ ቀጥሮ ፻፶ ብቻ ፈረሰኛው ተዋጊ ፻፲፣ የእግረኛው ቀጥሮ የበረከተና ብዙ መድፍ እንደሆነ

(1) Histoire du christianisme ገጽ 124
(2) " " " " 126
(3) " " " " 130
(4) የፖርቱጋሎች ገገንነት ምዕ. 16

ያመለክታል (1) ። የሆነ ሆኖ ወታደራዊ ነክ በሆነው ጉዳይ በዚህም ላይ ጦርነቱን የተካሄደ በመሆኑ ከሁሉም የካስታንሆዞ አጻጻፍ የሚታመን ይመስላል ።

ግራኝ አህመድ ከዘበድ ፓሻ የተላላከውና ይህን ሁሉ ርዳታ ያገኘው ከሚያ ዝያ ወር ዝምሮ እስከ ነሐሴ ወር ድረስ ባለው የክረምት ወራት ነው ። ይህም ወራ በማንም ዘንድ በተለይም ሰምተው የበቃ ዝግጅት አድርገው እንዳይቋቋሙት በግ ለት በንግሥት ሰብላ ወንጌልና በፖርቱጋሎቹ ዘንድ እንዳይሰማ በጥንቃቄና በም ሥጢር ተይዞ እንደነበረ ካስታንሆዞ በዚሁ ምዕራፍ ያረጋግጣል ። በዚህ ዓይነት በምሥጢር የመጣው መሣሪያና የኮርክ ወታደር በሚቀጥለው በወፍላ ጦርነት ተዋግቶ ያለፈ ቁጭቱን ሲወጣ ዝግናውና በክርስቲያናዊው መንግሥት ውድቀት የተናደደው ይኸንንም ለመበቀል በጋላ መንፈስ ታጥቆ የተነሣው ክርስቶፎሮስ ደጋማ በሚያሳዝን አኳኋን ተማርኮ በሥቃይ ሲሞት ወደፊት እናነባለን ።

ምዕራፍ ፻፳

የክርስቶፎሮስ ደጋማ ስሜን ደርሶ መመለስ — ከእሸናፊ ጋር የመደረሰ ግዴታ

በግራኝ አህመድ ጋይልና ተቆጣጣሪነት ምክንያት የክርስቶፎሮስ ደጋማ ጦር ከን ግሥት ሰብላ ወንጌል ጋር ሆኖ ከዓፄ ገላውዴዎስ ጋር ተገናኝተው ጎራቸውን የበ ለጠ ለግጠንከር አልቻሉም ። በአሁኑ ጊዜ ግራኝ አህመድ ዞብል ሆኖ ሳያስበው እመቄሰል ያደረሰው የፖርቱጋሎቹን ጦርነት በደንብ ለመበቀል የሚያስችለውን የጦር ወታደርና መሣሪያ በጥንቃቄና በምሥጢር በሚሰበስብበት ጊዜ ንግሥት ሰብላ ወንጌልና እነ ክርስቶፎሮስ ደጋማ በሰሀርት ድልን ከአገኙ ወዲህ እሸንጉ መጥተው በወፍላ ተቀምጠዋል ።

በበኩላቸው ወጣቱ ዓፄ ገላውዴዎስ በነገሡበት ዓመት በ፲፮፻፴፫ ዓ. ም. በታኅሣሥ በትግራ ከነገራድ ኡስማንና ከክሐዲው ከድልበ ኢየሱስ ጋር፣ በስሜን ከየካቲት እስከ ሚያዝያ ከነወዘር ሙጃሂድ ጋር ከተዋጉ ወዲህ ከስሜን ወደ ሸዋ በ፲፮፻፴፩ ዓ. ም. ተዛውረው ከግራኝ አህመድ ልጅ ከናስር አድ ዲን ጋር በደዋርና በይፋት መዋጋታቸውንና ከሸዋ ደግሞ ወደ ስሜን እንደገና ከማርቆስ (አርያስ ዲያዝ) ጋር መመለሳቸውን እንብበናል ። በአሁኑ ሰዓት ደግሞ ይኸውም ግለት በ፲፮፻፴፩ ዓ. ም. መጨረሻና በ፲፮፻፴፮ ዓ. ም. መዝሙሪያ ወራት ላይ ከሸዋ ወደ ስሜን ተዛውረው ባሉበት ሰዓት ግራኝ አህመድ ገላውዴዎስና ፖርቱጋሎቹ ምንም እንኳን እንዳይገናኙ ቢገር ወደ ዞብል ቆስሎ በሸሸበት የአምስት ወር ጊዜ ውስጥ ሁለቱን ለመገናኘት የከለከላቸው እንቅፋት አይታይም ። ምናልባት ከግራኝ ቁጥ

(1) Bruce.....Vol. 2 ገጽ 199 ።
(2) Histoire de l'abissinie-Jones et Monroe 115-116. Historia geral de Ethiopia-a-115-116 Historia geral de Ethiopia -a-lta B. TELLEZ XIII 165 Editora 1936.

ጥርና ንጉሠ ካሉበት ርቀት በቀር ከሚያዝያ እስከ መስከረም ያለው ጊዜ የክረምት ወራት በመሆኑ ጅምላውን ጦር ከጌዝ ጋር የተከሄደ ወንዝ አላሻግር ብሎ ይሆናል ።

ቢሆንም እኚህ ወጣት ንጉሥ ከመጡት ፖርቲጋሎች ጋር ሳይገናኙ ብቻቸውን ቀጥሎ ያነሰ ጦር ይዘው ሲመቻቸው እየተዋጉ ሳይመቻቸው እየሸሹ ከትግራይ ወደ ስሜን ከስሜን ወደ ሸዋ ከሸዋ ወደ ስሜን እየተዘዋወሩ ሲያሸንፉም ሲሸነፉም ባያሸንፉም ቅሉ በዚያን ጊዜ ጉዞ በግራኝና በሹማምንቀ ጥብቅ ቀጥጥር ውስጥ እያለፉ የግራኝን ጦር ባንዳንድ ቦታ ማስቸገራቸውና የደህንነትና የትንሣኤ ቀን ለጠማው ከርስተይናዊ ሕዝብ የድል ጮራ ለማሳየት መቻላቸው ያነሰውን የርሳቸውን ጦር የበረከተው የግራኝ ጦር ለመደምሰስ አለመቻሉ አስገራሚ ነው ።

ቢሆንም ይኸን ሁሉ ሲችሉ እርሳቸው ሂደው ወይም እናታቸውንና ፖርቲጋሎቹን ወደ አሉበት እስመጥተው ለመገናኘት ሳይችሉ እንዲያውም የግራኝ ጦር አጥቂነት ስለተሰማቸው በአሁኑ ሰዓት ከዚያው ከትንሹ ጦራቸው ጋር ከስሜን ወደ ጋፋት ተዛውረው የግራኝ ጦር ሊደርስ በማይችልበት ተራራማ ሥፍራ ተቀምጦል (1) ። ይሁን እንጂ የመገናኘቱ ጉዳይ ቢያዳግትም በማርቆስ አማካይነት መላላካቸውና የመልእክት ግንኙነታቸውን እንዳላቋረጡ ይታወቃል ። ወጣቱ ንጉሥ ሲመች አደጋ እየጣሉ ሳይመች ደግሞ ወደ ተራራማ ሥፍራ እየሸሹ ራሳቸውን በሚጠብቁበት ግራኝ አህመድ ዙባሳ ሆኖ ጦር በሚሰበሰቡበት ጊዜ በበኩሉ ከርስተይናዊ ደጋግ ሥራ እንዳልፈታ በካስታንሆዞ መጽሐፍ ላይ ይነበባል ። በዚህ መጽሐፍ አንድ ይሁዳዊ (2) ካንድ ቀጥ ካለ የተራራ አገር (3) ወደ አሸንጉ መጥቶ ንጉሠ (ዓፄ ገላውዴዎስ) ሊተላለፉ የሚችሉበትን ተራራ እስላሞች ስለያዙት እኔ እየመራሁ ለውሰድህና ተራራውን ከእስላሞች አስለቅቅ ብሎ እንደመከረው በዚህ ምክንያት ከርስተይናዊ ለሕዝቡም ለግራኝም የጦር ሠራዊት አገሩን ለቀው የሸሹ ወይም የሂዱ እንዳይመስላቸው ብዙውን ሠራዊት እዚህ አሸንጉ ላይ ከንግሥት ሰብለ ወንጌል ጋር ትቶ እርሱ ፩፻ የሚሆኑ የተመረጡ የፖርቲጋል ወታደሮች ይዞ በምሥጢርና በግሥጋሢ ወደ ስሜን ተራራ መዝሙቱን ያረጋግጣል(4)።

ከዚህ አያይዞ ከርስተይናዊ ጦሩ ስሜን የእስላሞቹ ጦር በሠፈረበት በኩል በመሪያቸው አማካይነት ደርሰው ወታደሮቹ ከእስላሞቹ ወታደሮች ጋር ገጥመው ሲዋጉ ራሱ ከርስተይናዊ ከእስላሞቹ መሪ ከሲዲ መሐመድ ጋር አንድ ላንድ በፈረሰ ላይ ሆነው ሲደባደቡ ከርስተይናዊ ሲዲ መሐመድን በሰይፍ በትር መትቶ እንደጣለው እርሱም ሲወድቅ እስላሞቹ ግማሾቹ እየተዋጉ ሲሞቱ የቀሩት እንደሸሹ በዚያም ብዙ የሐብትና የፈረስ ምርኮ እንደተገኘ ከዚህ ድል በኋላ ይኸንን የተያዘ

(1) Histoire du christ-de la croze ፲፰ 198
(2) ፈላጊ ግለት ነው ፣
(3) ስሜን ግለት ነው ፣
(4) የፖርቲጋሎች ዝግገናት ምዕ. 17

ውን ተራራማ አገር በፈቃዱ ክርስቲያን ለሆነው ለይሁዲው አስረከቦ የተራራ
 ውን ነፃ መሆን ላይ ገላውዲዎስ በመልእክት እንዲነግር አዞ እርሱ ወደ አሸንጌ
 ወደ ወገኖቹ ተመልሶ መቀላቀሉን ይገልጻል ለግራኝ ከፃረብ አገር የጦር መሣሪያ
 ውና ወታደሩ ለርዳታ የደረሰለት ቀንና ክርስቶፎሮስ ከስሜን ተመልሶ አሸንጌ
 የደረሰበት ሌሊት አንድ መሆኑን ካስታገሆዞ በመጽሐፉ ያመለክታል (1) =
 እዚህ ላይ ሲዲ መሐመድን የተዋጋና የገደለ ክርስቶፎሮስ ደጋግ ሲሆን ያይ ገላው
 ዲዎስን ዜና መዋዕል ያዘጋጀው ጸሐፊ የሲዲ መሐመድን ገዳይ ዓይ ገላውዲዎስን
 አድርጓቸዋል (2) = ምናልባት ዜና መዋዕል ጸሐፊው ሲዲ (ሰይድ ወይም ሰፃድ)
 መሐመድን የገደለው ክርስቶፎሮስ ሆኖ ሳለ ግድያውን ለገንጠብ የሰጠበት ምክን
 ያት በርሳቸው ዘመን በየትም ክፍል ግናቸውም ሽም ቢገድል በርሳቸው ስም እድ
 ርጉት ይሆናል = ይኸም በኢትዮጵያ የአጻጻፍ ታሪክ ውስጥ የተለመደ ነው =
 እንግዲህ ክርስቶፎሮስ ደጋግ ስሜን ሂዶ የተዋጋበትና ቱርኮቹ ለግራኝ
 ርዳታ የደረሱበት ወሩ ነሐሴ ዓመቱ ያው ፲፭፻፴፬ ዓ.ም. ሲሆን የተዋጋበት ደግሞ
 በመስከረም ወር (፲፭፻፴፭ ዓ.ም.) መሆኑን እነሆ በሚቀጥለው እንመለከታለን =
 እንደተለመደ በዚህ በስሜን ዘመቻ ቤርሙዲዝ ከካስታገሆዞ የተለየ አተራ
 ረክ ሲያቀርብ እንደዚህ ይላል «ክርስቶፎሮስ ፖርቱጋሎችና ትንሽ መንገድ የሚ
 መሩትን ያገሩን ለይዘርይዞ ሂዶ ከሹሙ ጋር ተዋግቶ ጅ ሰው ገድሎ ሕ ፈረሶች እንደ
 ግረክ የቀሩት ሸሹ = በዚያን ጊዜ የተራራውን መንገድ የሚያውቁት እይሁዶች
 እየተከታተሉ የሸሹትን ከነሹማቸው ገደሉዋቸው» = ከዚህ በግያያዝ (ፈለሸቹ)
 የተግረከውን ብዙ ዕቃና ሴት ይዘው የሹሙን (3) ጭንቅላት ቆርጠው ወደ ክርስቶ
 ፎሮስ መጥተው እንዳስረከቡት ፣ ከተግረከት ሴቶች መካከል በጣም ቆንጆ የሆነ
 ችው የሹሙ (ሲዲ መሐመድ) ሚስት ስለነበረች ክርስቶፎሮስ ለራሱ ስለወሰዳትና
 ሹማምንቱ ዓይኖቸውን ጥለውባት ስለነበረ ከነርሱ ጋር በቅናት ተጣልቶ እንደነ
 በረ ያመለክታል (4) =

በዚህ ዓይነት በአይፈርስ በባሌ ጦርነት የነአዝማች አዳሉ ባለቤቶች ያሸናፈ
 ሚስት ይሆኑ እንደነበረ ፣ የተሸናፈ ጭንቅላትም እየተቆረጠ ለአሸናፊው ለግራኝ
 ይቀርብ የነበረው አሁን ደግሞ ነገሩ ተዘዋውሮ የእስላሞቹ ሹማምንት ሚስትና
 ጭንቅላታቸውን ለአሁኑ አሸናፊዎች መገበር ጀምረዋል ማለት ነው = የመካከለ
 ኛው ዘመንና እስከ ቅርብ ጊዜ ያለው የዓለም ጦርነት ሁኔታ ይኸን በመሳሰለው
 ድርጊት መፈጸሙ የታወቀ ነው =

(1) የፖርቱጋሎች ዝግገንት ምዕ. 17 ገጽ 47
 (2) ወገብረ ፀብአ ምስላ ጋያላኒሁ ለእግም አህመድ ወዋዎሙ ወቀተሉ ለሰዲድ መሐመድ ሊቶ
 ሠራጊተ ፀብአ ሃቲ ይለቲ ተዳግዊት መዊዕ ዘካነት በእዲሁ ለግር ገላውዲዎስ = የገላው
 ዜና መዋዕል ገጽ 21
 (3) ሲዲ (ሰፃድ) መሐመድ መሆኑ ነው ።
 (4) Histoire du christianisme ገጽ 129

ይህ ማዕረግ የጻፈው የሲዲ መሐመድን ገዳይነት ለጌታው ለገደ ገላውዴ ያህ ለገደሰጠ ቤርሙዴዝ ደግሞ በዚህ አጻጻፍ ገዳዮቹን ያገር ተወላጆቹ (ፈላ ሾች) አድርጓቸዋል ። መቼም በጦርነቱ ላይ ሦስቱም ጸሐፊዎች የሉም ። ምናል ባት የአስላሞቹ ሹም ሲዲ መሐመድ ከክርስቶርሮስ ጋር በፈረስ አንድ ላንድ ተደባድሶ ተመትቶ በወደቀ ጊዜ ከወደቀበት ተነሥቶ ከነጭፍራው ከሸሽ በኋላ ያገሩ ተወላጆች ፈላሾቹ ዱካውን ተከታትለው እርሱንና ወገኖቹን ገድለው ሀብቱን ሴቶቹን ግርከው የሲዲን ጭንቅላት ቆርጠው ይዘው ለክርስቶርሮስ አቅርበው አስደሰተውት የሹሙንም ሚስት ለራሱ ዕቁባት አድርጓት ይሆናል ። በዚሁም በፈላሾቹ መሪ ተደባቶ የተያዘውን አገር ለርሱ ሰጥቶ ግን ገላውዴዎስ ያለበት ቦታ ጋፋት ፍት ከመሆኑ የተነሣ ለመገናኘት ሳይችል ቀርቶ የድሉ የምሥራች እንዲደር ሳቸው አድርጎ እርሱን ግን ገሥት ሰብላ ወንጌል ወዳለበት ወደ ወፍላ (አሸንጉ) ተመልሷል ግለት ነው ።

ይህ ያሁኑ የ፲፩፻፴፫ - ፴፬ ዓ.ም. የጦርነቱ ሁኔታ ከ፲፱፻፴፮ - ፴፫ ዓ.ም. ከእጣልያ ጦር ከተደረገው ጦርነት ጋር በጣም ተመሳሳይነት እንዳለው ከዚህ በፊት አመልክተናል ። እጣልያ ኢትዮጵያን በመላ ለመውረር ጻድቅ ላይ በ፲፰፻፹፰ ዓ.ም. ሞክሮ በግን ምኒልክ ጦር ሠራዊት ተሸንፎ ከመረብ ወዲያ ባለው አገር ከቆመ ወዲህ በአርባ አራት ዓመታት ውስጥ ከፍ ያለ የጦር ድርጅት ካደረገ በኋላ ያለፈውን የመሸነፍ ዕፍረት ለመመለስ እ፲፱፻፲፱ ዓ.ም. ለአገሩ ለእጣልያ ሰፊ የቁጥር ግዛት ለመስጠት ሙሴሊኒ በ፲፱፻፳፰ ዓ.ም. ኢትዮጵያን በሌላት የጦር መሣሪያ እንደዚሁም በሰምብና በጋዝ ጭስ አሸንፎ ይዞ ፮ ዓመታት (፲፱፻፳፰ - ፲፱፻፴፫ ዓ.ም.) መግዛቱን የግያውቅ የለም ።

በ፲፱፻፴፮ - ፴፫ ዓ.ም. ላይ የእንግሊዝና የባለቃል ኪዳኖቹ ጦር ከኢትዮጵያ የአርበኛና የሰደተኛ ወታደር ጋር በመተባበር በበርበራና በከሰላ በከረን በኬንያና በጅቡቲ የእጣልያን ጦር እያጣደፈ እየወጋ ባሸነፈው ጊዜ የዚህም ወሬ በጉንደር በጅግ በሐረር በአስመራ በደሴ በአዲስ አበባ ሲሰግ ያገራቸው ውድቀት ለአጻጻፉ ትውክፍቶች ወሬው ደስታ ሲሰጥ ጣሊያንን ከልቡ ያገለግል በነበረው ወገን ገዝንን ፣ ሽብርን ሲፈጥር ተመልክተናል ። በጅቱ ዓመት የአገዛዝ ጊዜ ውስጥ በወገት ላይ በሠራው ወንጀል የፈራው በየቤቱ ሆኖ ወደፊት በሚደርስበት የሚያደርገው ጠፍተት ሲወድቅ የተረው አገሩን ያገለገለው ወይም ለእጣልያ ባንዳ ሆኖ መካከለኛና መጠነኛ አገልግሎት የሰጠው የእጣሊያኖችን ባለሥልጣን እየከዳ ወደ አርባ ሞቹና ወደ ሰደተኞቹ ዘንድ እየሄደ በመደባለቅ ስንት በመስጠት መንገድ በመምራት አገልግሎቱን አትርፏል ። እንደ ባንዳ እየተባለ እጣሊያኖችን ሲያገለግል ወንድሙ እርቦኛ ሆኖ ስላገሩ በዱር በሜካ እየተዋጋ ያገለገለውን የግያውቅ የለም ። በአሁኑ በግራኝ የወረራ ዘመን ከአገዛዙ ጽናትና ከጊዜው ርዝመት የተነሣ አብዛኛው ሹማምንት በግድም በውድም የግራኝና የሹማምንቱ አገልጋይ ሲሆን በፊት ከግዴ ልብና ድንግል ጋር አሁንም በወጣቱ ገንሥ በገላውዴዎስ ዙሪያ ያለው የተከላካይ ቁጥር በጣም ያነሰ ነው ። ባሕር ነጋሽ ደብሐት ፖርቲዮሎቹን

ምጥዋ በደስታ ተቀብሎ በደባርዋ እስተናግዶ ንግሥት ሰብለ ወንጌልን ከደብረ ዳሞ እየመራ እምጥቶ ከፖርቲጋሎቹ ጋር በማገናኘት አገሩንና ወገኑን ሲያገለግል የርሱ የቅርብ ዘመዱ ካስታንገሆህና ቤርሙድዝ መጠሪያ ስሙን ሳይጠቅሱ ትግራ መኩንኑ ወይም ግራኝን ያገለግል የነበረው ከሐዲው ወደኛ መጥቶ የግራኝን በሰሀርት ጦርነት የአቆሳሰሉን ወሬ ነገረን ያሉት ከፖርቲጋሎቹ መምጣት በፊት ዋና የግራኝ አገልጋይ ነበር ማለት ነው ። በሠራዬ ሹማምንት በተሰፋ ልዑልና በቱዋ ድርስ መካከል የነበረውንም ልዩነት ባለፈው የተመለከትነው ከዚህ ጋር የተያያዘ ነው ። በሸዋ የነአዝማች ሐይቤ የነአናንያ ክዳት በኢጣልያ የወረራ ዘመን ከነበሩት ከዳተኞች ጋር ተመሳሳይ ነው ።

ግራኝ አሀመድና ጦሩ ወገራንና ስሜንን በእስገበረበት ጊዜ እነሻውል እነ አዝማች ዮሐንስ እየተዋጉ በሞቱበት ዓመት (፲፮፻፳፮ ዓ. ም.) የስሜን ፈላሽቶ በእሸናፊው በግራኝ ፊት ቀርበው በኛና በባሕር አምባ ሰዎች (ክርስቲያኖች) መካከል ከእርባ ዓመት ገምሮ የቆዩ ጠላትነት ስላለ እነርሱን እኛ ደስ በሚያሰኝህ ዓይነት እንዋጋልሃለን እንተዝም ብለህ ተቆመጥ ያሉትን በምዕራፍ ፺፫ አንብበናል ።

አሁን ደግሞ ዘመኑም ሁኔታውም ተለዋውጦ አዳዲስ መሣሪያ ይዘው የመጡት ፖርቲጋሎች ምጥዋ በመርከብ ገብተው የግራኝን ባሕር ነጋሽ የኑርን ጭንቅላቱን ቆርጠው ለንግሥት ሰብለ ወንጌል መላካቸው ፣ በአምባ ሠነይት የግራኝን ጦር ማጥፋታቸው በሰሀርት ራሱ ግራኝ ተዋግቶ ቆሰሎ መሸሹ ሲሰማ የስሜን የፈለሻዎቹ መሪ ወደ ክርስቶፎሮስ ደጋማ ዘንድ መጥቶ ስሜን ድረስ እየመራ ወስዶ በሲዲ መሐመድ ከሚመሩት እስላሞች ጋር ማዋጋቱ እራሱም እየተዋጋ የሸሹትን ገድሎ ሲቶቻቸውን ማርኮ ላሸናፊው ለደጋማ ማቅረቡ በዚህም ሥራው ለጊዜው በርሱ መሪነት የተያዘውን አገር መሾሙ ከዚህ አላይ ካወሰነው ምክንያት ጋር የተያያዘ ነው ። የዚህ ሁኔታ በባለጠ ከግራኝ ሞት በኋላ በሰፊው ሲታይ ወደፊት እናነባለን።

ምዕራፍ ፲፳፩

በወፍላ (ኩረም) የግራኝ አሀመድና የፖርቲጋሎቹ መዋጋትና የፖርቲጋሎቹ መሸ ነፍ — የክርስቶፎሮስ ደጋማ ከፋኛ መቁሰል (፲፮፻፴፭ ዓ. ም. መስከረም ፫ ቀን)

ግራኝ አሀመድ ከሰሀርት ጦርነት ላይ ቆሰሎ ወደ ዙብል ከሸሸ ወዲህ ድምጹን አጥፍቶ ውስጥ ውስጡን የተላላከበት የጦር ርዳታ ከዘበድ ከደረሰለት በኋላ እነዚህንና በተረፈ አጠገቡ ያለውን ከየአውራጃው የሰበሰበውን ጦር ይዞ ወደ ወፍላ (እሸንጌ) አመራ ። በዚያም ንግሥት ሰብለ ወንጌልና በግሥጋሜ ከስሜን የተመለሰው ክርስቶፎሮስ ደጋማ ከነወታደሩ ይገኛሉ ። መቼም የኛዎቹም ባይጽፉት የፖርቲጋሎቹም ጸሐፊዎች ችላ ቤሉት ነው እንጂ በዚህ ሰዓት በንግሥቲኩ ዙሪያ ተሰብስበው ከፖርቲጋሎቹ ጋር በማበር የግራኝን ጦር ለመውጋት ብዙ የክርስቲያን ሹማ ምንት እንደሚኖሩ ጥርጥር የለውም ።

የግራኝ ጦር ከዙብል ተጉዞ እሸንገዶርሰ በወፍላ ጉብታ ሥር ለጦርነት መሰለፉን ንግሥት ሰብላ ወንጌልና ፖርቲጋሎቹ ካሉበት ቦታ ሆነው ቁልቁል ተመልክተው እነርሱም በበኩላቸው ለጦርነት ይዘጋጁ ገሮም ። ይህ ወፍላ የሚገኘው በካርታው ላይ እንደሚታየው ከእሸንገዶርሰ ሐይቅ ምዕራብ ሆኖ በዛሬው የአገዛዝ ድል ድል በወሎ ጠቅላይ ግዛት በሰቆጣ የአውራጃ ግዛት በመሐል ወፍላ ወረዳ ግዛት ውስጥ ነው ። ከተግውም ኮረም ነው ።

ስለዚህ ጦርነት ታሪክ ነገሥቱ ግራኝ በዙብል ንግሥት ሰብላ ወንጌል ከፈረንጅቹ ጋር በወፍላ ከርመው በነገሡ በ፪ ዓመት በመስከረም ፫ ቀን ተዋግተው ግብጣት “ክርስቶፎሮስ” መሞቱን ካወሳ በኋላ ስለ አሟሟቱ በሌላ ሥፍራ የሚለውን ወደፊት እናነባለን (1) ። ግብጣን የሚለው ካፒቲን ለማለት መሆኑን ከዚህ በፊት አመልክተናል ።

በነገሡ በ፪ ዓመት የሚለው ዓፄ ገላውዴዎስ በነገሡ በ፪ ዓመት ማለቱ ነው ። ነገር ግን ዓፄ ገላውዴዎስ አባታቸው በ፲፮፻፴፫ ዓ. ም. መስከረም ፳ ቀን ሞተው እርሳቸው በዚያው ዓመት ስለነገሡ ያሁኑ ጦርነት የተደረገው በ፲፮፻፴፭ ዓ. ም. መስከረም ፫ ቀን ስለሆነ ምንም እንኳን ዓመቱ ሲቆጠር ከሁለት ዓመት ባይበልጥ “በነገሡ በ፫ኛው ዓመት” ብሎ ማንበብ የተሻለ ነው ።

ይህ አሁን የምናነበው ጦርነት የተደረገበትን ቀን ካስታንሆዞ እንደ አው. ቊፐር ነሐሴ ፳፭ ቀን ፲፮፻፵፪ ዓ. ም. ያደገውን ጀምሮ ብሩስ ነሐሴ ፴ ያለውን ሙሴ ኢና ሊትማን በኢትዮጵያ አቋጣጠር መስከረም ፪ ቀን ፲፮፻፴፭ ዓ. ም. የቅዱስ ዮሐንስ ምትረተ ርእሱ በዋለበት ላይ አድርገውታል (2) ። ይኸም ትክክለኛ አስተሳሰብ ስለሆነ ከታሪክ ነገሥቱ ጋር ተቃርቧል ።

የሆነ ሆኖ አሁን የጦርነቱን ሁኔታ እንመልከት ። መቼም ለግራኝ አህመድ በስውር አዲስ የመጣለትን ወታደርና መድፍ ክርስቶፎሮስ ደጋግ የተረዳው ጦርነቱ ሲገመር ብቻ መሆኑን የካስታንሆዞ መጽሐፍ ያስረዳል ። የዚህም ምክንያት ግራኝ አህመድ ከዙብል በበረሃው በደንከል በኩል አድርጎ ወደ ዘቢድ ፓሻ ተላልኮ ጦር ያስመጠው በምሥጢር መሆኑ ባለፈው ተመልክቷል ። የፖርቲጋልና የክርስቲያን የኢትዮጵያ ሰውም በዚህ በበረሃና በማያውቀው በደንከል በኩል አልፎ ነገሩን በሰለላ ሊደርስበት አይችልም ። የደንከል ሕዝብም እንኳን ሃይማኖት ተጨምሮ እንደዚሁም ቢሆን ባሁኑ ጊዜ ገዥነቱ ከ፲፭ ዓመት ገምር ለጸናው ለግራኝ ታማኝና ታዛዥ መሆን አለበት ።

ስለዚህ በሁለቱ ጠበኞች መካከል ያለው የአሁኑ የጦር አሰላለፍ በመሣሪያም በወታደርም ብዛት በጣም የተለያየ ነው ። መቼም ተርኮቹና ፖርቲጋሎቹ በገግን ነት በጦር አመራር ዘዴ በመሣሪያ ጥራት ምንም ያህል አይተናነሱም ። ዳሩ ግን

(1) ግራኝ ከረመ በዙብል ወከረመት ንግሥት ሰብላ ወንጌል በአፍላ ምስላ አፍርንጅ ። ወበ፪ ዓመት እምነ ነገሡ (ገላውዴዎስ በነገሡ በ፪ ዓመት) ገብሩ ፀብእ አመቺ ። መስከረም ወሞተ ግብጣን በወርጌ ጥቅምት 1 ታሪክ ነገሥት ባሴት ያሳተ. ገጽ 333 1
(2) የፖርቲጋሎች ገግንነት ምዕ. 18 ገጽ 56. 95 - 96

ቀድሞ ከግራኝ ጋር በነበሩት ቱርኮችና ዓረቦች ላይ ዘጠኝ መቶ ወይም ከዚህ ያነሱ ደንበኛ ትጥቅ ያላቸው ቱርኮች በአዲስ ጉልበት ሲጨመሩ በዓረቦቹም ላይ ዓረቦች ሲታከሉ በወዲህ በኩል የመጡትን አራት መቶ ፖርቱጋሎች ግን ያለፉት የአምባ ሠንይትና የሰህርት የሰሜን ጦርነቶች ቀጥረው ሞትም ቁስለትም እንዳመነው ነው ተመልክተናል = ከነዚህ ደግሞ ክርስቶፎሮስ ፩ኛ የሚሆኑትን ፖርቱጊዞች ይዞ በፈላሻው መሪነት ስሜን የሲዲ መሐመድን ጦር ወግቶ መሪውን ገድሎ የተራራውን መንገድ ለንጉሡ ለማስለቀቅ ሄዶ በድካም መመለስን ተመልክተናል = ሄዶ የመጣበትም የስሜን አገር ተራራማ ከመሆኑ የተነሣ የግሥጋሜው ጉዞ በከብትና በእግር ስለሆነ ጦርነቱም የተዘመረው ተመልሶ በገባ በግግሥቱ በመሆኑ ከጭፍሮቹ ጋር ጣመኑ እንኳን ሳይረገፍ ከአድካሚ ጉዞ ወደ ኃይለኛ ጦርነት ተጋብተዋል ማለት ነው =

ይሁን እንጂ የሌሎ ገግንነት የሃይማኖቱ ጽናት የወገኑ ፍቅር የኃላፊነት ተገባሩ ወጣትነቱን ስለአጸናው ክርስቶፎሮስ ደጋግ በዚህ ቀን የተዘመረውን ይኸን ኃይለኛና ከባድ ጦርነት በሙሉ ፈቃድና በግዴታ ጭምር ተቀብሎ መርቷል ማለት ነው =

እንደ ዮሐንስ ቤርሙዲዝ አጻጻፍ የግራኝ ጦር ክርስቲያኖቹ ወደ አለብት ግመታየት የዘመረው ገና ክርስቶፎሮስ ደጋግ ከስሜን ሳይመለስ ነው = የግራኝ ጦር እንደታየ በአስተዳደሩ ድረስ የሚል ለክርስቶፎሮስ ደጋግ መልክት ልከው በሠፈር ከንግሥት ሰብላ ወንጌል ጋር ቀርተው የነበሩት ሹግምንት ለውጊያ መዘጋጀታቸውን ወዲያው ክርስቶፎሮስ ደጋግ የጦርነቱ ዋዜማ ዕለት ደርሶ የጦርምክር ማድረጋቸውን (1) ፣ ከዚህ አያይዞ በምክሩ ላይ የጦር ሹግምንቱ ባንድ ቃል የግራኝ ጦርና የኛ ጦር በብዛት ስለሚለያይ ቱርኮችም በሌሊት ከሠፈራቸው ወጥተው መዋጋት ስለማይችሉ በሁለት ወገን በሌሊት አደጋ ጠለን እንወጋቸው ብለው ቢያማክሩት እግዚአብሔር ክርስቲያኖችን በዚህ ቀን ለሽሽትና ለውርደት ስለፈረደባቸው በቀን እንጂ አዘንግቼ በሌሊት አልዋጋም ብሎ ክርስቶፎሮስ መልስ ስለሰጠ ሁሉም የመሪውን ትእዛዝ ያለሌሎ ተቀብሎ ለውጊያው ተዘጋጅቶ ከተራራው መውረድ ሲዘገም ፍጻሜው እንዳላግረ ሁሉ ከመዘመሪያውም ላይ ከኛ አንድ ፈረስ የኛዎቹ ሊይዙት ሲከተሉት አምልጦ ወደ ጠላት ሠፈር ገባ ከግለት ጋር ይኸው ዮሐንስ ቤርሙዲዝ የክርስቶፎሮስን የእምቢታ ውሳኔና አመራር ከመን ቀፍ ጋር ይጽፋል =

ሚጉኤል ደ. ካስታንሆዞ በበኩሉ የግራኝ አሁመድ ጦር ከሠፈሩ አጠገብ መጥቶ በብዛት ሲታይ ይልቁንም ጦርነቱ ከተዘመረ በኋላ ከሙድፋና ከጠበንጃው ተክሰ ብዛት የተነሣ ለግራኝ አሁመድ አዲስ ጦርና መሣሪያ እንደደረሰው ክርስቶፎሮስ ስለተረዳ ከመዘመሪያው ላይ ከሚዳ ወጥቶ በመግጠም ፈንታ አለበት ለጥር ውስጥ እንዳሉ (2) መከላከልን እንደመረጠ ፤ ነገር ግን ከውጭ የሚተኮሰው

(1) Histoire du christ 78 130 - 132 Historia geral...B. TELLES ጥዕ.
 (2) የደንጊያ ካብ ወይም የአፈር ድድቅ ይመስላል ፤

የጠበንጃና የመድፍ ጥይት በብዛት እየመታ ስለጉዳቸው አጥሩም ምንም ያህል ስለአልጠቀሙ እስላሞቹም እያደር እየተጠጉ ማጥቃት ስለጀመሩ የበታቹ ሹማም ንት ጭፍርቻቸውን ይዘው እየወጡ እንዲሆኑ ትእዛዝ ሰጥቶ እርሱ ራሱም ሃምሳ የሚሆኑ ወታደሮች አስከትሎ ወጥቶ በግንባሩ የሚገኙትን ፩፻ የሚሆኑትን ቲር ኮች ወግቶ ወደ ጎሳ እንዲያፈገፍጉ ማድረጉን ይገልጻል (1) ።

ይሁን እንጂ ተዋግቶና ብዙ ጉዳት አድርጎ ሲመለስ አራቱን ጭፍሮቹን ገድሎ በብዙዎቹን እንደ አቆሰሉበት እርሱም ራሱ በጠበንጃ ጥይት እንዲን እግሩን እንደ ቆሰለ ። ባንደኛው ወገንም እንደዚሁ ቲርኮቹ በጣም አስጨንቀው በሚሞጉ በት ጊዜ ግንኙኤ ጻ ኩንሃን በርትቶ በመዋጋት ወደጎሳ እንደ መለሳቸው እርሱም እንደዚሁ ሲመለስ የርሱን ፮ ሰዎች ገድለው በብዙዎቹን እንደ አቆሰሉበት ካስታን ሆዞ በዚሁ ምዕራፍ ላይ ይገልጻል ።

እሐፊው ካስታን ሆዞ “በዚህ ጦርነት ክርስቶፎሮስ ምንም ቢቆስል ወዲያና ወዲህ እያለ እየተዘዋወረ በማደፋፈር በአልቅናው የሠራውን ተግባር የምገልጥ በት ቃል አላገኝም” ሲል አድንቆታል ። ንግሥት ሰበላ ወንጌልም በቤታቸው ሆነው የሚደረገውን ጦርነት በማየት በትልቅ ጎዘን እያለቀሱ ቤታቸው በቀስ በቀስ ጥቅ መልቶ እርሳቸውና ደንገጠሮቹ ቀስሳቸውን ያሥሩላቸው እንደነበረና በዚህ ቀን ንግሥቲቱ ጠቃሚ ሥራ መሥራታችን ከውጭ የሚተኮሰው ጥይት አንዳ ንድ ጊዜ ካሉበት ቤት እየደረሰ ሁለቱን ደንገጠሮች እንዳቆሰላቸው ያረጋግጣል ።

አሁንም የቲርኮቹ አጥቂነት እየጠነከረ መሄዱን ክርስቶፎሮስ ሲመለስት ፍራንሲስኮ ዲ አብሬውን ከሰዎቹ ጋር ወጥቶ እንዲዋጋ ላከው ሲመለስም ቲርኮቹ ጉዳት እንዳያደርጉበት ሲል ወንድሙን ኤኖፍሬ ዲ አብሬውን ከርሱ በኋላ እስከ ትሎ ልኮት ሁለቱም ወጥተው ሲሞጉ በጥይት ተመትቶ የመዝገብ መሪያው ሲወድቅ ሁለተኛው ወንድሜን አንግሎ ሰሎ ወደዚያ ሲያመራ እርሱም ተመታና ሁለ ቲም ሞተ ።

በእንደዚህ ዓይነት ውጊያው እስከ ቀትር ድረስ ከቀጠለ በኋላ ተዋጊው ሁሉ (የፖርቱጋል ንጉሥ) ሰንደቅ ዓላማ ወደ አለበት እንዲሰበሰቡ አድርጎ አሁንም እን ደገና ኤግንኤል ጻ ኩንሃን ወደፊት አልፎ የግራኝን ጭፍሮች እንዲገጥም ደጋማ ስለአዘዘው እየፎከረ ሄዶ በመዋጋት ወደጎሳ መለሳቸው ። ሌሎቹም ፖርቱጋሎች እንደዚሁ በፋከራ እየወጡ ሲሞጉባቸውና አጥቅተው ሲመለሱ የግራኝ ጭፍሮችና ቲርኮች በብዛት እንደገና እየደጋገሙ ከመልስ ላይ ብዙ ሰው ፈጁባቸው ። በዚሁ ጊዜ ራሱ ክርስቶፎሮስ ገና አስቀድሞ እርሱን ስታዩ በርምታ ተኩሱበት የሚል የግራኝ ትእዛዝ ስለነበረ ተኩሰው እንደገና ቀኝ ከንዱን በጥይት ከፋኛ ቆሰለ ። በዚ ያን ጊዜ ጻ ኩንሃን እየፎከረ በግራኝ ጭፍሮች ላይ ገብቶ ቀስላኛውን አለቃውን ክርስቶፎሮስን ይዞ ወደ ጎሳው ተመለሰ ። ሆኖ ጻ. ፎንሴካም ፣ ፍራንሲስኮ ስል

(1) የፖርቱጋሎቹ ህገገንነት ምዕ. 18 ገጽ 56

ሆም እንደዚህ በጅግንነት እየተዋጉ በግራኝ ጦር ላይ ጉዳት ካደረሱ በኋላ እየተመቱ ወደቁ ።

ክርስቶፎሮስ አራቱ የጦር አለቆቹና ከጭፍሮቹ የሚበልጡት ስለተገደሉበት የርሱም ቁስል ስለጸናበት ወደ ኋላ ተመልሶ ሲከላከል በዚህ ጊዜ ጳጳሱ (በርሙዴዝ) በበቅሎ ወደኋላ መሸሹን ንግሥቲቱም እንደዚህ ወደ ኋላቸው ለመመለስ ሲያስቡ ፖርቱጋሎቹ አብረው ወደ ኋላ እንዳይሸሹ ሲል ንግሥቲቱን እየጠበቀ ለማቆየት ከመፈተን ጋር ራሱም እስከመጨረሻ እዚህ ተዋግቶ ለመጥት ቆሎ እንደነበረ ካስታንሆም በዚህ ምዕራፍ ላይ አብራርቶ ያረጋግጣል ።

ዳሩ ግን ጭፍሮቹ አጠገቡ ያለው የተረፈ ትንሽ ወታደር በምንም ዓይነት ለመከላከል እንደማይችል የቁስለኛውንና የሚቹን ብዛት ከማሳየት ጋር እያሰራ እንዲመለስ ስለለመኑት እሺ ብሎ ከበቅሎ ላይ እውጥተውት በአቅራቢያ ወደሚገኘው ተራራ ሸሽቱ ተገምረ ። በበላይ ሆነው በስማቸው የሚያዋጉት ንግሥት ሰብላ ወንጌል የነርሱን ይኸን እላዛኝ ዕድል ለመካፈል እስከ መጨረሻው ቆይተው በዚህ ጊዜ ሁሉም በየፈናው በሚሸሽበት ጊዜ ክርስቶፎሮስ ከማይለዩት ከ፲፬ ወታደሮች ጋር ሲጓዝ ንግሥቲቱ በብዙ ሠራዊት እንደታጀቡ በሌላ አቅጣጫ እንደሄዱ በዚህ ጊዜም እስላሞቹ እየተከታተሉ በደንገያና በቀስት ብዙ ሰው እንደፈጁ ይገልጻል ።

ISIC

ከዚህ አያይዞ እስላሞቹ ወደ ሠፈራቸው ገብተው ምርኮውን ሲለበሱ ንግሥት ሰብላ ወንጌል ወደ ነበሩበት ቤት ገብተው ከቁስለኛው ብዛት የተነሣ የማይንቀሳቀሱ ከ፵ የሚበልጡ ቁስለኞች እንዳገኘና እነርሱን ሲበረብሯቸው ይኸን ይመለከት የነበረ አንድ የፖርቱጋል ቁስለኛ እንደ ሶምሶን “ነፍሴ ከነርሱ ጋር አብራ ትውጣ” ብሎ በአጠገቡ የነበረውን የተቀመጠውን ባሩድ ቀስ ብሎ ተንፏቆ ሄዶ ከሩን አያይዞ ባሩዱን እንዳፈነዳው ከዚህም ቤት አንድም ሰው በሕይወቱ እንዳልወጣ ያረጋግጣል (1) ።

በበኩላቸው የሐንስ ቤርሙዴዝና ጀምስ ብሩስ ስለባሩዱ ማፈንዳት ጉዳይ የተለየ አተራረክ ያቀርባሉ ። የሐንስ ቤርሙዴዝ ለአንዲት ጳድቅ ሴት ወይዘሮ የንግሥቲቱ ሞግዚት የነበረች ሁለት ልጆችዋን እንደያዘች በእስላሞቹ እጅ ከምን ወድቅ ብላ ባሩድ ያለበትን በርሚል በፈቃድዋ እሳት ለኩሳ አፈንድታ ከነልጆቿ ሞተች» ያለውን ጀምስ ብሩስ ደግሞ «ከድሉ በኋላ እስላሞቹ የፖርቱጋሎቹን ሠፈር በወረሩ ጊዜ ያገኙትን ቁስለኛ ሁሉ አረዱት ። በዚህ ጊዜ ሴቶቹ ተሸብረው ወደ ክርስቶፎሮስ ደጋማ ድገኳን እየሸሹ ቢገቡ ቱርኮቹ እነሱን ፍለጋ ተከታትለው ገብተው እንዳልሆነ በማጉላላት አስነወሩዋቸው ። በዚያን ጊዜ አንዲት ከታላቅ ቤተ ሰብ የምትወለድ አንዱን የፖርቱጋል ወታደር አግብታ የነበረች ኢትዮጵያዊት የሚደርስባትን አስቃቂ ነውር በመመልከት እዚያ በነበረው የቤርሚል ባሩድ ላይ እሳት ለቃ ራሷን ወገኖቿንና ጠላቶቿን ጭምር ገደለች» የሚል ጽፏል ።

(1) የፖርቱጋል ዝግገና ምዕ. 18

ምናልባት የፖርቱጋል ወታደር በንግሥቲቱ ሠፈር ለብቻው ሲያቃጥል ፣ ይኸኛውን ጸድቋ ሴት ወይም ከታላቅ ወገን የተወለደችው በክርስቶፎሮስ ድንኳን ውስጥ ለቃጥላ ይሆናል = ምናልባት ለንዲ ያቃጠለችውን ሁለቱ ተራኪዎች ሁለት ሴት በግስመሰል ተርከውት ይሆናል (1) =

በዚህ ለላዛኝ ጦርነት ላይ ስለ አገገማመሩና ስለ አፈጻጸሙ ስለነበረው ያመራር ጉድለት ምንም ዓይነት ሐተታ ሊቀርብ አይችልም = ከመገገሙ ላይ የአምባ ሠነይትን ድል እንዳገኘ ንጉሠ ወዳሌ-በት ወደ ስሜን አቅጣጫ ቢሔዱ ይሻል ነበር እንዳይባል በዚህ ጊዜ ግራኝ የነበረው እንደታሪክ ነገሥቱ አነጋገር ደረሰኔ ስለሆነ ወደርሱው ፊት ለፊት መሄዳቸው ስለሆነ መጋጠማቸው ሲጋጠሙም በዚያ ላይ ግን እንደሚያሸንፍ አይታወቅም = ስህርት ላይ “እንደ ታሪክ ነገሥቱ አነጻ — እንዳመሆኔ” ተዋግተው ያሸነፉት እነርሱ ሥፍራ ይዘው ተከላካይ በመሆን እርሱ ከውጭ ወገ በመሆኑ ይሆናል = በዚህም ላይ ከጦርነቱ አስቀድሞ ደጋግ በእርግጥ ከግራኝ ከመጋጠሙ በፊት ከንጉሠ ጋር ለመገናኘትና በርሳቸው መሪነት ተባብሮ ጦርነቱን መቀጠሉ ጠቃሚ መሆኑን በመረዳት ስሜን ድረስ ከፈላሻው ጋር በሰውር ሄዶ አደጋ ጥሎ ወታደር ከወታደር ሲግታ እርሱ ከመራው ከሲዲ መሐመድ ጋር ብቻ ለብቻ የተዋጋበት ምክንያት ሁሉ ግራኝ ሆነ ብሎ ንጉሠና ፖርቱጋሎቹ ሊገናኙበት የሚችሉበትንና ያስጠበቀውን በር ጥሶ ነፃ ለማድረግ ነው =

ISIC

በዚህ ጊዜ ደግሞ ንጉሠ በትክክል ወደፊት እንደነበሩ አይታወቅም ከሸዋ ነስረዲንን አሸንፈው ወደ ስሜን መመለሳቸውንና ወዲያው ፈረንጆቹ መምጣታቸውን ለመግለጽ ታሪክ ነገሥቱ ንጉሠ ወደ ስሜን ምድር ሄዱ በዚህ ዘመን ፈረንጆች መጡ ብሎ ነው ያለፈው = በይፋት ያደረጉትን ወራ ግራኝ ሰምቶ ግራኝ ራሱ ወይም የግራኝ ጦር ክፉኛ ስለተከታተላቸው በግሥጋሜ የግራኝ ጦር በፍጹም ሊደርስባት ወደ ግይቸለው ሥፍራ ምናልባትም ወደ ምዕራቡ ክፍል ወደ ለማልሞ ሄዶ በዚያ እንዳሉ ወይም እንደተባለው ከዓባይ ደቡብ በሚገኘው በጋፋት እንደሆኑ አይታወቅም = በዚህም ላይ ክርስቶፎሮስ በፊት ፈላሻ (ይሁዲ) በኋላ ክርስቲያን ሆነ ከተባለው ሰውዬ ጠይቆ እንደተረዳው ከንጉሠ ጋር ያለው ጦር ትንሽ ነው በዚህ ላይ ያሉበት ፍቅ ስለሆነ ለጊዜው ክርሳቸው ጋር በተሉ ለመገናኘት የጊዜው ግጦር እንዳላስቻለው ተገንዝበናል = ይኸውም ሆኖ እርሱም ንግሥት ሰበል ወንጌልም ከንጉሠ ጋር ከተገናኙ በኋላና ግራኝ አዲስ ርዳታ ካገኘ ወዲህ ቢዋጉ አሸናፊው አይታወቅም =

ደግሞ እርሱ ስሜን ከንጉሠ ለመገናኘት ሲል ብዙ ቀን መሰንበት ቀርቶ የአንድ የሁለት ቀን ጊዜ ለጥፍቶ ቢሆን ኖሮ ወልፋ ንግሥቲቱና ፖርቱጋሎቹ ያሉበት ሠፈር እርሱ በሌለበት በግራኝ ተወግቶ ቢሆን እሁን ከተደረገው የበለጠ ጥፋት በሆነ ንግሥቲቱና እነ ቤርሙዲዝም የምርኮ አደጋ ሊደርስባቸው በቻለ

(1) Voyage J. Bruce. ገጽ 202

ነበር ። የሆነ ሆኖ አሁንም የደረሰው ጥፋትና እልቂት በቀላሉ የሚታሰብ አይደለም ። በሰህርት ግራኝን አቀሰሎ እንዲሸሽ ያስገደደው ጊዜ ወዲያው እርፍት ሳይሰጥ አባር መጨረስ ይገባው ነበር እንዳንል ለመከታተል ደጋግሞ መጥከሩን በዚህም ከአመር ጋር መዋጋትን እንብበናል ። እስከ መጨረሻ ማባረሩ ለሩቅ ተመልካች ቀላል ይመስላል እንጂ ብዙ ጓዝና ስንቅ ለያዘ ታላቅ ጦር፣ ቁስለኛና የሞተ ለበረከተበት በጉዞና በጦር ለደከመ በዚህም ላይ የሸሸበት አቅጣጫ ሆሎል የደንከል በረሃማ አገር ስለሆነ የዚህ ሁሉ አፈጻጸም ግራ አግቢ ነው ።

እነሆ በአሁኑ ጦርነት እንኳን ግራኝ ይኸን ያህል የቲርክና የዓረብ ያገር ተወላጅ ብዙም የፈረሰኛ ጦር እያለው ምንም እንኳን እንዳንዶቹ በራሪዎቹን ቢከታተሉም የያዘውን ከማጽናት አልፎ የሸሹትን ራሱ ግራኝ አባር ሲቷን ንግሥት ሰብሰበው ወንጌልን እንኳን ሊማርክና የተረፈውንም በራሪ ጦር ፈጽሞ ለማጥፋት አልቻለም ። ይኸም ተርፎ የሸሸ ጦር በኋላ ካዩ ገላውዴዎስ ጋር ተገናኝቶ በማበር ግራኝን ከሞት ሲያደርስ ወደፊት እንመለከታለን ።

ካስታንታይን በሰህርት ጦርነት መቶ ፈረሰኛ ቢኖረን ኖሮ ከግራኝ ጋር የጦር ነቱ ነገር ያንለት ያልቅ ነበር ሲል ምኞቱን በትንቢታዊ ቃል ሰንገሯል ። ነገር ግን እንደዚህ ያለውን አስተሳሰብ ለማመን ችግር ነው ። በሰህርት ጦርነት ሸሽትን የፈጠረ ዋናው ምክንያት የግራኝ መቁሰል እንጂ ጦር ሠራዊቱ ፈረሰኛው አልቀ እዚያ የነበሩት ተርኮች ሁሉም ሞተው ወይም ቆሰለው አይደለም ። ስለዚህ መቶ ፈረሰኛ ብቻውን ቢከተል ባንድ ወገን የቆጥሩን ማንስ ዓይነት ባንድ ወገን ደግሞ እንደዚህ ጨካኝው ከአባረሩንና መሞታችን ካልቀረ እየሸሸን ከጀርባችን እየተመታን ከምንሞት ፊታችንን መልሰን በወንድነት እየተዋጋን እንመት የሚል ቁርጠኛ አሳብ ይመጣል ። በዚያን ጊዜ ድል ለአባራሪ ለመቶ ፈረሰኛው ወይም ለበራሪው ለጅምላ ጦር መሆኑን በቅድሚያ ማወቅ አይቻልም ።

በዚህ መካከል ደግሞ በክርስቶፎሮስ ደጋማ ላይ የነበረው ችግር ይዞ የመጣው የወታደርና የመሣሪያ ቁጥር የተወሰነ ከመሆኑ የተነሣ ባንድነት እየሆኑ ከመመከት በቀር እየከፋፈለ በተያዘውና ባመነው አውራጃ ላይ ግማሹን እያስቀረ የቀረውን አስከትሎ ያልተያዘ አውራጃ ለመያዝ ወደፊት ለመቅደምና ጠላቱን እስከ ሩቅ ድረስ ለማባረር አያወላዳውም ።

ሌላም ሰው ንግሥቱቱም ይኸን ሠፈር ሰቀን ንጉሠ ወዳሱበት እንሂድ የሚል ምክር ባቀረቡለት ቁጥር ደጋማ አገሩን ትተን ስንሄድ ከኋላ ይውጥናል ፣ ባገሩ የግራኝ ሰው ይገባበታል ። ሕዝቡም ግራኝን ፈርተን የሸሸን እየመሰለው እህል ውኃ ማቀበሉን ያቋርጣል የሚል ሥጋት እንደነበረበት ካስታንታይን በመጽሐፉ ላይ ብዙ ጊዜ ያወሳው ሁሉ በቂ ምክንያት ነው ።

በአገሪቱ ላይ የግራኝ ግዛት ከ፲፭ ዓመት ዝምሮ ስለጸና የግራኝም የአሸናፊ ነቱ ዝና እንደተረት ያህል ባገር ላይ ስለተመሠረተ በዚህ ባንድ ጭብጥ የፈረንጅ ጦር ርዳታ አይሸነፍም የሚል ሥጋት በየሰው ልብ ስለማይጠፋ እንዳንዱ እንደባሕር ነጋሽ ይስሐቅ ካለው ቆርጦ ከገባውና ከተከተላቸው በቀር የቀረው “ዓይተ

ነው ጊዜ ወደሚያደገው። በሚል የውልውል መንፈስ ውስጥ ሳይገኝ አይቀርም ። ይህን እንጂ በግናቸውም ረገድ የይሉኝታን የክብርን ጉዳይ ወደጉን እድርጎ ከመቶ ሰው ጋር ብቻውን ወደ ስሜን ሄዶ በመመለስ ረንታ እንዳለ ንግሥት ሰብላ ወንጌልንና ጦሩን በሙሉ ጠቅሎ ወደ ስሜን በግሥታህ ቢሄድና ከንጉሠ ነገሥት ወደ ደቡብ ቢገናኝ ኖሮ ምናልባት ከዚህ ዓይነቱ መሸነፍ መማሪክና መሞት ለመዳን ይችላል እንደሆነ በትክክል አይታወቅም ። ዳሩ ግን በስህርት ያሸነፈው ግራኝ አህ መድ በምሥጢር አዳዲስ የጦር መሣሪያና የተርክ ወታደር ማምጣቱን ክርስቶፎ ሮስ የተረዳው ጦርነቱ ተገምሮ በተፋፋመበት ሰዓት ስለሆነ የገመረውን ወጊያ ከመቆጠል በቀር ሌላ የመውጫ ምርጫ አልነበረውም ።

የሆነ ሆኖ የዚህ የወፍላ ጦርነት በግራኝ አህመድ አሸናፊነት በፖርቱጋሎቹ ተሸናፊነት በዚህ ዓይነት ይፈጸማል ። ቤርሙዲዝ እንዳለው በቀጥታ የሚያንሱ ፖርቱጋሎች በቀጥታ ብዙ ጊዜ የሚበልጡዋቸውን የተርኮቹንና የዓረቦችን ወታደሮች ፈት ለፈት በቀን ከመዋጋት ይልቅ ሹማምንቱ እንዳሉት በሌሊት አደጋ ጥለው ተዋግተው ቢሆን ኖሮ ያሸንፉ እንደነበረ አይታወቅም ። ቤርሙዲዝ ተርኮቹ በሌሊት መዋጋት አለመቻላቸውንና በዚህም ላይ ሳይታጠቁ በሌሊት አደጋ ቢመቱ እንደሚሸነፉ እያስመለሰ የክርስቶፎሮስን ውሳኔና አመራሩን ዋጋ ቢስ በማድረግ የጻፈውን እንብባናል ።

ነገር ግን ፖርቱጋሎቹ የቻሉትን የሌሊት ወጊያ ተርኮቹና ዓረቦቹ የማይችሉ በት ምንም ምክንያት የለም ። ሳይታጠቁ አደጋ ለመጣል ይቻላል ነበር ተብሎ የሚሰነዘረውም ተስፋ ከንቱ ነው ። እንደ ግራኝ አህመድ ያለ ብልህ ጠርጣሪ ሊዋጋ ራሱ መጥቶ ከጠላት ሠፈር አጠገብ ሆኖ ሳለ ያለ ቃፈር እርሱም ወታደሩም ነቅተው ታጥቀው አይጠባበቁም ማለት ከንቱ ስለሆነ የቤርሙዲዝ አስተያየት የሚደገፍበት የክርስቶፎሮስ የአመራር ዘዴ የሚነቀፍበት ምክንያት የለም ።

ምዕራፍ ፻፳፪

የክርስቶፎሮስ ደጋግ መማሪክና መገደል (፲፭፻፴፮ ዓ. ም. መስከረም)

የጦርነቱን አዝግሚያ ሲያይ በላዲስነት ስም የሚጠራው የሐንስ ቤርሙዲዝ ንግሥት ሰብላ ወንጌልን ይህ ለመሸሽ ሲሞክር ደጋግ ደግሞ ንግሥቲቱ ከሄዱ ቆሞ የሚዋጋው ወታደር ተስፋ ቆሮ ይሸሻል በማለት ንግሥቲቱን ማስጠበቅን ካስታገዘ ጠቅሶታል ። መሸነፍን ፣ ሽሽትን የማይወደው ዝግናው ክርስቶፎሮስ ራሱም ከፋኛ ከሁለት ላይ ከቆሰለ ብዙ ወታደርም ካለቀበት በኋላ በሹማምንቱ ልመና ብቻ እሺ ብሎ ወደኋላ ማረጋገጥን ፈቅዶ ኃላፊነት አስገድዶት ትእዛዝ ሰጥቷል ።

የሽሽቱን ሁኔታ ቤርሙዲዝ እንደዚህ ሲል ይተርካል «ከሽሽት ቀደም ብሎ ዋናው ጦር ሳያልቅ ንግሥቲቱን ወደ ተራራ እንደገመለሰ ብጠይቃት የሚቀመጡ

በት በቅሎ የሌላቸውን ክርሲ ጋር ያሉትን የሱት እመቤቶች ትቼ አልሄድም በማለት እምቢ ስላለች አስገደጄ እሷና ከቆንጆዎቹ አህተቿ አንዲቱን በኔ ፊት ፊት እንዲሄዱ አደረግሁ = አንዲቷን ልጅዋን በኔው ፈረስ ላይ አፈናጥጧል ጉዞው ተገመረ ።

ከንግሥቲቱ ጋር በተራራው ራቅ ብለን ሌሎቹ ሸሽዎች እንዲደርሱብን አረፍ አልን ። በተለይም መጠበቅ የፈለግነው ክርስቶፎሮስ ደጋማን ነው ። ንግሥቲቱም እኛም ሞቶ ይሆን ወይስ ተማርኮ ይሆን የሚል ጭንቀት ገብቶን ሳለ በዚህ ጊዜ እጁን እንደ ቆሰለ ደርሶብን አገኘነው በዚህ ጊዜ ንግሥቲቱ የራሷን የሻሽ ቀጸላ ከራሷ ላይ ገፋ የሚያሰቃየውን ቁስሉን ራሷ አሠረችለት ። እርሱ ግን ከቀስሉ ይበልጥ የተሰቃየው ስለ መሸነፉና የንጉሡ ሰንደቅ ዓላማ ስለመማረኩ ነበር ። ሰንደቅ ዓላማዬ ከሚማረክ እኔ ከመርነቱ ላይ ብሞት ይሻለኝ ነበር አለ ። ከዚያ ሰው እንጂ ዋናው ሰንደቅ ዓላማ በተለይ በዚህ አገር ምንም አይደል ብዬ መክሬው . . . ጉዟችንን ያዝን ።

ሰንገዝ ባንድ ወንዝ ላይ ድልድይ መሳይ አግኝተን በዚያ ወንዙን ሰንሻገር ክርስቶፎሮስ ከወንዝ ወዲህ አቀመጣለሁ እንጂ ወንዙን ተሻግራ አልሄድም ብሎ የተሸከሙትን አሸከሮቹን አውርዶኝ አላቸውና አውርደው ባልጋ ላይ አስተኙት አሸከሮቹን አልጋውን ተሸከማችሁ እንሂድ ብዬ ትእዛዝ ሰጥቼ ለማሰነግት ስሞክር ከዚህ ሥፍራ አልነቃነቅምና እምቢ ታላክ ራሴን ነው የምገድለው ስላለኝ ተውሁት ። እንግዲያው እኔም ካንተ ጋር ነው የምቀረው ብለው የለም ለሰውም ላገሪቱም ታስፈልጋለህና ሂድ ብሎኝ ትቼው ሂድሁ = እርሱም ከእሽ ከሩና ከእሐፈው ከሦስት ፖርቱጊዞች ጋር ወደ አቅራቢያው ዋሻ ሂደው ተደበቁ ።

ከዚያ ወደ ንግሥቲቱ ሂጂ ከፈረሷ ላይ እንድትወጣና ወንዙን ሌሊቱ ላይነጋ በቀሎ እንድንሻገር ብለምናት እርሷም ክርስቶፎሮስን ትቼ አልሄድም አለች ። በዚያን ጊዜ ጠላት በቅርብ ስላለ በቀሎ ወንዙን ባንሻገር የርሷ ሕይወት ብቻ ሳይሆን የልጇቿም የመንግሥቷም ጥፋት እንደሚደርስ አስረዳኋት ። “በዚህ ቦታ ይህ ሰው ከሚቀር የገዛ ልጄ ቢቀር እመርጣለሁ” ብላ በለቅሶ እያማረረች በግድ ከፈረሷ ላይ (1) ወጣችና ወንዙን ተሻገርን ። ጉሕም ቀደደ ፣ በደረሰንበት ተራራ ላይ ሆነን በሩቅ ቁልቁል ስንመለከት ክርስቶፎሮስን በተወገንበት ቦታ እስላሞቹን እየናቸው ከዚያ እስላሞቹ እንዳይደርሱብን የምንችለውን ያህል እየተፋጠንን ቀኑን ሙሉ ወንዝና ተራራ በመሻገር በሙቀትና በድካም ስንጓዝ ዋልን ስንቅም አልቆ ከየሃፋቴም ስና እየለቀምን ከየወንዙም ዓሳ እየያዝን በላን በዚያን ጊዜ ያገሩ ገዥ ብዙ የሚበላ ስንቅ ይዘልን ስለመጣ ተነፈስን ። ሕይወታችንም ካደጋ እንዳመለጠ ቆጠርነው» (2) ።

(1) ቢሮሙዲዝ በቅሎውንም ፈረስ የሚለው ይመስላል ።
(2) Histoire du christianisme ገጽ 140 ። በዚህ ላይ ቢሮሙዲዝ ብዙ ወንዝ ተሻግረን ከወንዙ ዓሳ እየያዝን በላን የሚለው የሰቆጣና የአበርጋሌ ወንዝ አገሩም ላስታ ላይሆን አይቀርም ። ከዚያም ወደ ስሜን ለመድረስ የተከሄደን ወንዝ መሻገር አለባቸው ።

ይኸ ሁሉ ዝርዝር ታሪክ በካስታንሆዞ መጽሐፍ ውስጥ ይጉድላል = ቢርሙዲዝ ባይኑ ያየውን የክርስቶፎሮስን እስከ ዋሻው መደበቅ ድረስ ይኸውም ማለት ትቶት እስከሂደበት ድረስ ያለውን ሲጽፍ ሽሽቱ በየፊናው ስለሆነ ምናልባት በሌላ መስመር የሸሸው ካስታንሆዞ የክርስቶፎሮስን የአመራሪኩንና የአማሚቱን ዓይነት ከክርስቶፎሮስ ጋር አብሮ ተማርኮ በኋላ ካመለጠው ላይ እያጣራ ጽፎታል ማለት ነው = በርሱም መጽሐፍ የሚነበበው ከዚህ በሚከተለው ዓይነት ነው =

ከጦርነቱ ቦታ ሽሽት በተደረገ ጊዜ ክርስቶፎሮስና ዓይኞቹ ሌሊቱን በሚያላ ዝን እኳኋን ሲጓዙ እድረው ትንሽ ለማረፍ ብለው ከመንገድ ወጣ ብለው ባንድ ጫካ ካለበት ሸለቆ ውስጥ ገቡ = በቁስልና በጉዞ የደከመውን ደጋማን ጭፍሮቹ ከበቅሎ አውርደው ቁስሉን አጥበው የሚያደርጉት ቢቸግራቸው በቅሎውን አርደው በበቅሎ ሞራ የክርስቶፎሮስንና የራሳቸውን ቁስል ሲቀባቡ የነርሱን ዱካ እየተከታተሉ ያባርሩ ከነበሩት ውስጥ ፲፪ ቱርኮችና ፳ የሚሆኑ የአግሪኛ ወታደሮች ማባረር ደከሟቸው ወደ ሠፈራቸው ሲመለሱ በድንገት አንዲት አርጊት ብቅ ብላ ታየቻቸው = እስላሞቹም ወሬ ለመጠየቅ ብለው ወደርሷ ሲያመሩ እርሷ ግን መንገዷን ቀጥላ ሸለቆውን እያቋረጠች ዝም ብላ ስትሄድ እነርሱም ሲከተሏት እርሷ በቀጥታ ክርስቶፎሮስ አለበት ቦታ ስትደርስ እነርሱም ደርሰው በአለባበሱና በትጥቁ እርሱ መሆኑን አውቀው በደስታ ከነጻደኞቹ ማረኩት = ወደ ግራኝም ሲወስዱት አይሁድ በክርስቶስ ላይ እንዳደረጉት ዓይነት ያን የመሰለ ዠግና ከማንገላታት ጋር እስላሞቹ እያላገጡ ዘበቱበት =

እግራኝ ፊት የቀረበ ጊዜ ግራኝ የፖርቱጋሎቹን የተቆረጠ ብዙ ራስ ከፊቱ አስደርድሮ እስቲ እውቃቸው የማን ራሶች ናቸው እያለ አፈዘበት = ቀጥሎም እነዚህ ካንተ ጋር ሆነው የያዝሁትን አገር ለማስለቀቅ የመጡ ናቸው እኮ እያለ እየቀለደ ልብሱን አውልቆና ሁለት እጁን የፈጥኝ አሥራችሁ ግራፉት ብሎ በሻንቅሎች ጫግ ፈቱን አስደበደበው = ቀጥሎ ሪዙን በሰም አስቀብቶ በላት እንዲያያዝ አድርጎ ያንን ከጦርነቱ በፊት የላከለትን መቀስ አስመጥቶ ያውልህ ማንም ሳይሠራ በት አንተን ጠብቆሃል ብሎ ቅንድቡንና ሽፋሉን አስቆረጠው = ከዚያ በኋላ እያዞራችሁ በየሠፈሩ ለሰዎቻችን አሳዩት ብሎ አዙረው አሳይተው ሲጨርሱ ወደርሱው ድንኳን መልሰው አመጡትና ግራኝ ራሱ በመጥረቢያ ቆርጦ ገደለው ሲል ጸሐፊው ያረጋግጣል = ካስታንሆዞ ይኸን የጻፈው ከደጋማ ጋር አብሮ ተማርኮ በኋላ ከግራኝ ሠፈር አምላጦ ከመጣው የፖርቱጋል ተወላጅ እየጠየቀ አስተካከሎ የነገረውን ነው (1) = ይኸንንም አተራረክ ከዚያ ወዲህ የጻፉት እነቴሌስ ፣ እነጆምስ ብሩስ ያረጋግጣሉ (2) =

ስለክርስቶፎሮስ ደጋማ መሸነፍና አሟሟት በበኩሉ ታሪክ ነገሥታችን ከዚህ በፊት የያፈት ልጅ የቶቤል ልጆች (ፈረንጆች) ከባሕር መጡ = እነርሱም ወጊያ

(1) የፖርቱጋሎች ገጥነት ምዕ. 191
(2) Historia geral de Etiopia-a alta ምዕ. XIV ገጽ 169 - 171

እንደ ተኩላ የጠማቸው ጦርነት እንደ እንበሳ የረባቸው ናቸው ብሎ በግዕዝ ከጠቀሰ በኋላ ከዚህ አያይዞ እንደዚህ ይላል «ያስታወስናትን ቤተ ክርስቲያን (የክርስቲያን ሕዝብ) ለመርዳት መጥተው (ፖርቱጋሎች) እስላሞችን ግህነፍ ዠምረው ነበር = ነገር ግን እግዚአብሔር ወደ አላደላቸው የመጨረሻ ድል ለመዝለቅ ሲሞክሩ ይማም አህመድ ተዋግቶ ብዙዎቹን ፈጃቸው ምርጫዎቹንም ግርብ አሠራቸው = ልቡ እንደ ብረትና እንደ ነሐስ የጸናውን አለቃቸውን (ክርስቶፎሮስን) ፈረና ደካማ ሰው እንደሚያደርገው ግርብ ከያዘው በኋላ በማይገባ ዓይነት ገደለው» (1) = ታሪክ ነገሥቱን ያዘጋጀው ኢትዮጵያዊ ጸሐፊ እንዳለው በርግጥ ግራኝ በክርስቶፎሮስ ላይ የፈጸመው አስቃቂ ስቃይ የፈሪዎችና የአብሪተኞች ሥራ ነው እንጂ የዠግኖች ሥራ አይደለም = ጦርነቱን ዠምረው ወደ ፍጻሜ ለማድረስ ለፖርቱጋሎቹ አልተሰጣቸውም ያለው በሚቀጥለው እንደሚነበበው ድሉን ወደ ፍጻሜ የማድረስ ዕድል ለገላውዴዎስ ብቻ ተሰጠ ለማለት ነው = ይኸውም ከእውነት ያልዘለለ አባባል ነው =

በካስታንሆዞ መጽሐፍ ላይ ቱርኮች በደጋማ እገዳደል አልተሰማሙም ኖሮ በቀጣ ወደ ግራኝ አህመድ ሂደው ይኸን በሱልጣናትን ዘንድ ሳይቀር ስሙ የታወቀውን ሰው ከነሕይወቱ በምርኮኝነት እንወስዳለን ብለን ስንመኝ ለምን ገደልኸው ብለው እየተናደዱ ወቅሰው በዚህም አኩርፈው ለብቻቸው የተረፉትን ፖርቱጋሎች ይዘው ከግራኝ የላይተው እንደነበረ ከተማራኪዎቹ ፖርቱጊዞችም መካከል አንዱ አዘንግቶ ጠፍቶ ወደ ወገኖቹ ሂዶ መደባለቁን ይጽፍና በዚህ ቅያሜ ላይ እንዳሉ ሁለቱ መቶ ቱርኮች በሞቱት ምትክ ከወገኖቻቸው ተለይተው ከግራኝ ጋር ተሰማምተው ሲቀሩ የቀሩት ቱርኮች የክርስቶፎሮስን ጭንቅላትና የተማረኩትን ፲፪ ፖርቱጋሎች ይዘው በመርከብ ተሳፍረው ወደ መጡበት ወደ ዘቢድ (በርሱ አጻጻፍ አዝቢድ) ተመለሱ ሲል ይደመድማል (2) = ዠርም ሱቦ የሚባለው ሚሲዮናዊ ባዔ ፋሲል ጊዜ መጥቶ ከሽማግሌ እየጠየቀ የሚቹን ዓጽም መሰብሰቡን ፣ ደጋማ በተገደለበት ቦታ ጠበል መፍለቁን ከተረከበት ላይ ስለአሟሟቱ እንደዚህ ይላል «ክርስቶፎሮስ ደጋማ ተይዞ ከግራኝ ፊት በቀረበ ጊዜ የግራኝን አጎትና ዘመድ እንዲያክም ተጠይቆ “ከሕንድ የመጣሁት እነሱን ለማከም አይደለም” የሚል መልስ በኩራትና በንቀት የመለሰ ጊዜ ግራኝ ተናዶ ልብሱን አስገናኗል ራቁ ቱን ሆኖ በራሱ የወፍሬው መጅ ተሸክሞ በየሠፈሩ እንዲዘር አድርጎ በኋላም ራሱን ቆርጦ ወደ ዓረብ አገር እንደላከውና ዓረቦች ራሱን አራት ላይ ቆራርጠው እንደተከፋፈሉት ያመለክታል (3) =

(1) እለ ረድእዋ ለቤተ ክርስቲያን ዝህክርት ላኦላ ፀብእ ተገባላት ወወጠት መጥን = ሶስት ሐለቶ በኢሓጋቦ ፍጻሜ መዋዕዘኢ ተውህበ ሱሙ ፀብዎሙ ኢማም አህመድ ወቀተለ መብገገተሙ ወላዕ ቀጽ ፲፭ ያህረው ወቀተሉ ለሊቆሙ ኃያል ወጽኑዕ ዘለቡ ከመ ሐገን ወብርት በቀትል ዘሊይይሉ ሱቱ እምድገረ እገዞት ወተሞቅሖ ዘውኪቱ መክፈልተ ድኩማን ወዕቡግን ታሪክ ነገሥት (የፓሪስ) ገጽ 99 = የገላውዴዎስ ዜና መዋዕል ገጽ 16 - 17 ፣
 (2) የፖርቱጋሎች ዠግንነት ምዕራፍ 19 ፣
 (3) Voyage Historique d'Abissinie - J. LOBO ገጽ 92 - 93

ክርስቶፎሮስ ደጋግ ቆሰሎ ከተኛበት ጫካ እንደ አጋጣሚ ጠላቶቹን እየመራች ስለወሰደቻቸው ሴት ካስታንሆሞ ቢቸግረው ሰይጣን ነች ብሎአል ። ባንዳንድ መጽሐፍ ላይ ደግሞ ክርስቶፎሮስ ደጋግ በወዳጅነት ይዟት የነበረች የቱርክ ሴት ነበረችና እሱን ከድታ የሔደበትን ዱካ በሩቁ ተከታትላ ለወገኖቿ አላየቻቸው ያሉ አሉ ። ምትሀትም ነች ተብሏል ። እስላሞቹ ግን ክርስቶፎሮስ ያለበትን ለማመልከት ነቢዩ መሐመድ የላካት ናት ብለዋል ። ነገር ግን ይቺ ሴት ከዚህ በፊት በቤርሙዴዝ አጻጻፍ ላይ እንደተረዳነው በሰሜን ክርስቶፎሮስ ከሲዲ መሐመድ ጋር ተዋገቱ ሚስቱን ከግሪክ በኋላ ለራሱ ያደረጋት ሴት ለጊዜው በማታለል ክርስትና ተነሥታ እርሱን የወደደች መሰላ በዚህ ጊዜ ክርሱ ዘወር ብላ ወደ ወገኖቿ ገብታ እየመራች እሲዛው ይሆናል ። የሆነ ሆኖ በዚህ ዓይነት ሲዋጋ የቆሰለው ቆሰሎ የተግረከው ተግርኮ አንገቱ በመጥረቢያ የተቆረጠው የክርስቶፎሮስ ደጋግ የሕይወት ታሪክ በዚህ ዓይነት ይፈጸማል ።

ካስታንሆሞ የክርስቶፎሮስን ሥቃይና አሟሚት በዚህ ዓይነት ሲጽፈው አልሄድም ቢለው አስገድዶ አሥነሥቶ በማስወሰድ ፈንታ እምቢ አለኝ ብሎ ትቶት የሄደው የክርስቶፎሮስን አመራር ባንዳንድ ቦታ የሚነቅፈው ቤርሙዴዝ ስለአሟሟ ጊቱም ከካስታንሆሞ የተለየ ታሪክ ያመጣል ። ከግራኝ ፊት ተይዞ እንደቀረበ እስላም ሁንና ለግርሀ ልሹምሀ ቢለው ክርስቶስን ክጄ ያንተ የውሸታምና የውሻ ሃይማኖት አልቀበልም ብሎ እምቢ ካለ በጌታ ብዙ ማባበል የሸሸት ፖርቲዚዞች የኢትዮጵያን ንጉሥ (ገላውዴዎስን ወይስ ሰብለ ወንጌልን ?) ትተው ወደ አገራቸው እንዲመለሱ ደብዳቤ ባንድ የፖርቲጋል ቋንቋ በሚያውቅ ስልብ ተቆጣጣሪ ነት አጽፎት እንደነበረ ሆኖም ደጋግ በደብዳቤ ላይ አትመኑ በግድ ነው የጻፍሁት የሚል ምልክት (የእሾህ ?) እድርን እንደነበረና ይሸንኑ መርምረው ሲደርሱበት ፖርቲጋሎቹ ሁሉ መደሰታቸውን ይገልጻል (1) ።

የሆነ ሆኖ ከዚህ በፊት እንዳወሳነው የክርስቶፎሮስ አባት ቫስኮ ደጋግ በዓለም የታወቀ የፖርቲጋል መርከበኛ ሹም ሆኖ በደቡብ አፍሪካ በሞዛምቢክ፣ በሞምባላ ዞር ሕንድ በመግባት የመዝመሪያውን የባሕር መስመር አ. አው. ቀጥር በ፲፱፻፺፮ ዓ. ም. ላገሩ ለፖርቲጋልና ለዓለም የከፈተ ነው ። ሕንድ ደርሶ ወደ አገሩ በ፲፱፻፺፱ ዓ. ም. ከተመለሰ በኋላ በ፲፮፻፹፪ ዓ. ም. ፳፩ መርከቦች ይዞ እንደገና ወደ ሕንድ ተመለሰ ዞሞረ የሚባለውን የኮሽን ንጉሥ በውጊያ አሸንፎ ከባሕር ጠረፍ በሚገኙት በካሽን ማላባር (ኬራል) ላይ የፖርቲጋልን ገዥነት ስለመሠረተ በዚህ የአገልግሎት ውለታ በ፲፮፻፳፫ ዓ. ም. የፖርቲጋሉ ንጉሥ ዮሐንስ ፫ኛ በሕንድ ግዛት ላይ እንደራሴ አድርጎ ሾሞት ነበር ።

አሁንም ባለፈው እንዳነበብነው የቫስኮ ደጋግ አንደኛው ልጁ የክርስቶፎሮስ ታላቅ ወንድም እስጢፋኖስ ደጋግ የሕንድ የንጉሥ እንደራሴ በነበረበት ሰዓት ከሕንድ የጦር መርከብ ይዞ መጥቶ በስዌዝ በዘይታ ያሉትን የቱርክ የጦር

(1) Histoire du christ 78 114 - 145

መርከቦች በውጊያ እሸንፎ እነዚህን ፩፻ ሞሪሆኑ የፖርቱጋል ወታደሮች በፈታኔ እኔ መሪ ሆኜ ለሂድ ብሎ የለመነውን ታናሽ ወንድሙን ክርስቶፎሮስን ሾሞ ወደ ኢትዮጵያ መላኩን እንብባናል ።

ስለዚህ ክርስቶፎሮስ ደጋግ ታላላቅ የሙያ ተግባር ለመፈጸም አላባ ጽኑ የሆነ የቤተሰብ ተወላጅ ነው ግለት ነው ። መቼም ወደ ኢትዮጵያ ሲመጣ በመሠረቱ የራሱን አገርና ንጉሥ ለማገልገል ፣ በዚህ ክብርና ዝና በወገናቹ ሆነደ ለግጥ ኘት መሆኑ የማይካድ ነው ። ከመጣ በኋላ በአምባ ሠነይትና በሰሀርት ከግራኝ ጦርና ከራሱ ከግራኝ አሁመድ ጋር ተዋግቶ ከእሸነፈ በኋላ በመዝመሪያው ተግባሩ የፈጸመውን ጀብዱና ያስለቀቃቸውን አገሮች ለንጉሠና ለበላዩ ለሕንጻ እንደ ራሱ ማስታወቅ እንደነበረበት ያነበብነው ትዝ ሲለን በመሠረቱ ይህ ዝግና መኩንን የሚያገለግለው የአገሩን መንግሥት መሆኑ አይካድም ።

ሆኖም አገሩን ፖርቱጋልን ጥግና ዘመድ ያደረገው የኢትዮጵያ ክርስቲያናዊ ሕዝብ በእስላምቹ መጠቃት ዝርዝሩን ባይኑ ከአየው ከዮሐንስ ቤርሙደን በሰማ ቀጥሮ ሁኔታው በገዘን አናዶታል ። ይኸንንም ጥቃት ለመበቀል እኔው ራሴ ለሂድ ብሎ ወንድሙን መለመኑ ፣ ከመጣ በኋላ በግለት ጦርነቱን አጣድፎ መያዙ በዚህ ምክንያት ነው ። ስለዚህ አድራጉቱ የክብርና የዝና ፍለጋ ብቻ ወይም ባጭሩ ለግራኝ ለሹመት ሳይሆን ከልብ በፈለቀ ስሜት የተጠቅሰው ለመርዳት ራሱን በፈቃዱ ለመሰዋት የቆረጠ የክርስቲያን መኩንን ነው ። በመዝመሪያ ከንግሥት ሰብላ ወንጌል የተገናኘ ጊዜ እኔና እነዚህ የሚያዩዋቸው ፖርቱጋሎች ለክርስቲያን ሃይማኖትና አገራቱን ለማዳን ስንል ለመሞት ዝግጁ ነን ያለውን እናስታውሳለን ።

ይህን የመሰለ ሰው ምንም እንኳን በሚያስደንቅ አኳኋን በርትቶ ቢዋጋ በወታደርና በመሣሪያ የብዛት ልዩነት ቢሸነፍም እንዳጋጣሚ ይሁን ወይም ባለ ሲዲ መሐመድ እንደሞተ የወደደችው መሰላ በኋላ በከዳችው ሴት ጠቋሚነት ተይዞ እየተደበደበ እየተተፋበት ከጠላቱ ፊት ቢቀርብም ሕይወቱ በሞት እስኪቆረጥ ድረስ የዝግናው የክርስቶፎሮስ ጠንካራ መንፈስ በጨካኛ በግራኝ አሁመድ ፊት በፍጹም አልተሰበረም ።

ከዚህ በፊት ከመዝመሪያው ላይ ካነበብነው በቀር በአገሩ በፖርቱጋልና በሕንድ የሠራውን ዝርዝር ሞያ አናውቅም ። ነገር ግን ከሕንድ መጥቶ ምጥጥ ከደረሰ በት ጊዜ ዝምሮ አሁን እንገቱን በመጥረቢያ ተቆርጦ ለመጣበት ዓላማ ሕይወቱን እስከሰዋበት ቀን ድረስ ያሳየው የአካልም የመንፈስም ብርታትና ጽናት ለትንግርት ነው ከግለት በቀር ሌላ በቂ ቋንቋ አይገኝም ። ቀብራራ ተድላና ደስታ ወዳድ ወይም ፈሪና አወላዋይ የጦር መኩንን አለመሆኑን የምንረዳው በትውልዱ በዘሩ የታላቅ ቤተ ሰብ ተወላጅ ሆኖ ሳለ በተድላ በደስታ ከሚኖርበት አገር መጥቶ ከፍ ያለውን የበላይነት ሹመት እንደያዘ በጉዞ ላይ ዕቃ ተሸካሚ ፣ በጦርነት ሰዓት ከፊት ቀድሞ ተዋጊ ፣ ከሁለት ላይ ክፉኛ በቆሰለበት ሰዓት የቆሰሉን ሕመም ጨካኛ በመያዝ በጋለው ጦርነት ውስጥ ወዲያና ወዲህ እያለ ራሱ ተዋጊ ተዋጊ

ውን አበርቺ፣ ከሥቃይና ከመጥረቢያ በትር ፊት ከሚዛኑ የማይርቅ ደንበኛ የዠግና ምሳሌ ስለሆነ በመላው ዓለም ቢቀር በኢትዮጵያ ታሪክ ስሙ በግራኝ አህመድ ጉን በገናናነት ሊጠቀስ የሚገባው ሰው ነው።

ርሙ ሮላንድ የሚባል የፈረንሣዊ ጸሐፊ ጆግና ማለት የሚቻለውን ሁሉ የሚያደርግ ነው ያላል ። ክርስቶፎሮስ ግን ሌላ ጆግና ሰው ከሚችለው በላይ ያደረገ ዠግና ይመስለኛል ። ያገራችን ታሪክ ነገሥት ፈሪዎች እንደሚያደርጉት በማይገባው አገዳደል ገደለው ሲል በግራኝ ላይ የሰነዘረበትን ፍርድ በግራኝ አጠገብ ያሉት ቱርኮች የተሰማሙበት ይመስላል ። እነሱም ለምን ገደልኸው ብለው ግራኝን ተናደው በውቀሱት ጊዜ ከነሕይወቱ ወደ ጌታችን ወደ ቱርክ ሱልጣን እንወስደው ነበር ሲሉ ይኸ ስሙ ጥሩ ዠግና እሥራት እንጂ ሞት አይገባውም በሚል ስሜት ሕይወቱን ለማዳን ያሰቡ ይመስላል ። ብዙውን የግራኝን የዠግንነት ሥራ ከዚህ በፊት በክርስቲናቺ የጦር አለቆችና አሁንም በዚህ ወጣት ዠግና ላይ የፈጸመው ጭካኔ እንደሚያሳድፍበት የታወቀ ነው።

ዳሩ ግን የበላይ አስተዳዳሪና የጦር መሪ ተከላካይም ቢሆን ወይም አጥቂ በሥራው ላይ ጭከናን ካልጨመረ በአስተዳደርና በአገዛዝ ውስጥ አብዛኛ ጊዜ በርገራኔ የሚከናወን ነገር እንደሌለ አይዘነጋንም ። ራሱ ክርስቶፎሮስ በደባርዋ ሰፈር ላይ ክርስቲያን መስለው ሲሰለሱ የተገኙትን በሠረገላ አሳሰሮ እንዳስበጣጠሳቸው እንብበናል ። ይኸም ራሱ ጭካኔ ነው ። በሁለቱ መካከል ያለው ልዩነት ፊት ለፊት ሲዋጋ ቆሰሉ የተማረከውን ዠግና የጦር አለቃ ቢጨክን ሊገደለው ቢራራ አሥር ሊያስቀምጠው የሚችለውን ክርገራኔው ጭካኔው አመዘኛ በመጥረቢያ አንገቱን ቆርጦ መግደሉ ካልቀረ ከዚያ በፊት ያለው በጫማ ማስደብደቡ መጅ አስጭና በየሠፈር ማዞሩ ለምን ተጨመረ ሲያሰኝ መልሱ የአብሪተኝነት ፍሬ ብቻ ነው ማለት ይቻላል ።

ቤርሙዲዝ በሌላ ቀን ወራ እየጠየቀ የተረዳውን የክርስቶፎሮስን ፍጻሜ በበኩሉ እንደዚህ ሲል አተራረኩን ይፈጽማል «በክርስቶፎሮስ አገር የተሾመው አልፎንስ ጋልዴይራ በግራኝ ስም ክርስቶፎሮስ ደጋማ ለዳፈው ደብዳቤ ግራኝ ወደ አገራችሁ በሰላም ሂዱ ብሎ ለነበረው ሰለመልካም ፈቃዱ አመሰግኖ ቀጥሎ ግን እኛ እንደዠመርነው ግራኝ አህመድን ማርከን ወይም ገድለን የፖርቱጋል ንጉሥን ፈቃድ በመከተል አገራቱን ነፃ ሳናወጣ ወደ አገራችን እንመለስም ብሎ ጽፎለት የነበረውን ክርስቶፎሮስ ተቀብሎ ለግራኝ ሰጠው ግራኝም በመልሱ ተናዶ ሳለ ወዲያው ከቁስልህ እንደምን ዳንህ ብሎ ክርስቶፎሮስን ቢጠይቀው መድኃኒት አቀማመጥ ስለግውት ነው አለው ። በዚያን ጊዜ የግራኝ አንድ ዋና የጦር አለቃ ቆሰሎ ነበርና ያንን እክመው ብሎት አከመው ። አለቅየው ግን በታከመ በቺኛው ቀን ስለሞተ ተናዶ ክርስቶፎሮስን አስደበደበው ቀጥሎም ራሱን ተቆርጦ ከተገደለ በኋላ ጭንቅላቱ ወደ ካይሮ ለዋናው አገረ ገዥ ተላከ ። የቀሩትም አባሎቹ

ወደ ይሁን (1) ወደ እድን ወደ ዘቢድ ተላኩ ። የተረፈውን አካሉን በሌላ ጊዜ በላት ራቢያ የሚገኙት የሃይማኖት ሰዎች (መነኩሳት) እንሥተው እንደ አንድ ጸጋ አክብረው ተበሩት ። እንገቱ በተቆረጠበት ቦታ እንድ ዕውራገን የሚያበራ ሕግ ግንን የሚፈውስ ጠበል እግዚአብሔር ስለ አፈለቀ የክርስቲያኖችን አገገት እምላክ እንደወደደው ነፍሱንም እንደተቀበላት ገለጸ» (2) ።

ቢርሙዴዝ በዚህ ረገድ ከካስታንሆዞና ከነገርም ሎቦ በመለየት የክርስቲያን ርስን ፍጻሜ በዚህ ዓይነት አወላዋይ ሁኔታ በመጠኑ አገድፎ በዝርዝር ሲያመጣ ሌሎች ጸሐፊዎች ከየፖርቱጋሎች ጽሑፍ ላይ አሟልተው በማያወላውል ቆላ ነት በጦርነት ላይ የቆሰሉትን የግራኝን አገገትና የወንድሙን ልጅ እንዲያከም ተጠይቆ እምቢ ግለቱ ፣ ወገኖችህ የሸሹበትን አሳየን ተብሎ አሻፈረኝ ግለቱ ግራኝ ወደርሱ ጠጋ ብሎ እንግዲያው እስላም ሁንና ልማርህ ቢለው ተናዶ ከላቱ ላይ እንደተፋበት ከሌላው የገገግነት አሟሟቱ ጋር ከጻፉ በኋላ ራስ መቆረጥ የመጣው ከዚህ ደረቅ እምቢታ በኋላ መሆኑን ስለሚገልጹ ዞሮ ዞሮ በማናቸውም ረገድ ቢሆን ክርስቲያኖችን ደጋግ አሟሟቱን አሳምሮ ስለ ኢትዮጵያ ደገነት ስለአገሩ ክብር የተሠዋ ገገግና መሆኑን አምነን ወደሌለው ታሪክ እንተላለፍ ።

ISIC

ምዕራፍ ፻፳፫

የተረፉት ፖርቱጋሎችና ንግሥት ሰብላ ወንጌል ካጌ ገላውደዎስ ጋር በስግን እንደተገናኙ (፲፭፻፴፮ ዓ. ም. ጥቅምት)

ከወልፋ ጦርነትና መሸነፍ፣ በኋላ ከዚህ ከወልፋ ንጉሠ ወደአሉበት ወደሰሜን አት ጣሜ ለመድረስ ወደ ላስታ ሲጓዙ ያን ከመሰለ ጦርነትና እልቂት በኋላ ያዘን ቆሰለ ኛን ይዞ ከኋላ የአሸናፊ አባራሪ በፈረስ እያዋከበ ሲያሳድድ የነበረውን ችግር ለመረዳት ቀላል ነው ። በዚህ መካከል «እርሱ ቆስሎ ከሚቀር ምንው ልጄ በቀሪ ብለው በመራራ ገዘን ንግሥቲቱ ጥለውት የሄዱት የዚያ የገብዝ ክፉኛ ቆስሎ የሚያመጣው የጥራል በትር ከፍ ያለ ነው ። ይኸን በመሰለው መሸነፍና በተዘረከ ረዘ ሽሽት መካከል በንግሥቲቱም በቢርሙዴዝም አሳብ ጦርነቱን ተቀብሎ በመገጠም ፈንታ ይኸን ጊዜ ወደ ሰሜን ሄደን ንጉሠን ይዘን ተዋግተን ቢሆን ኖሮ ይኸ ሁሉ ሊደርስብን ባልቻለ የሚል ጸጸት ይኖራል ። ይኸን ጸጸት የቀሩትም ፖር

(1) ይሁን በዚህ ጊዜ በተርክ ውስጥ የሚገኘውን ፓለስቲንን ይሁን ወይስ በደቡብ ዓረብ የሚገኘውን የአይሁድን ግንባር ይሁን አይታወቅም ።
(2) Histoire du christ ገጽ 144 - 148 = Historia geral B. TELLES ምዕ. XIV ።

ተገዛች ሳይካፈሉት አይቀሩም = ነገር ግን ዠግንነትና ሂሳብ እኩል አይሄዱም = የመሃሪያንና የወታደርን የቁጥር ብዛት ተግምና መዋጋት ራሱ ዠግንነት አይባልም = ዠግና የሚባለው በቁጥር ያነሰ ጦር ይዞ በቁጥር የሚበልጠውን ተዋግቶ በግሽነፍ ዠብዱ የሚያሳየው ነው = ሳይሆንለት ቀረ እንጂ ደጋግ ለማሳየት ፈልጎ የነበረው ይኸንን ነበር = ቢሸነፍም ቢማረከም የዠግንነቱ ክብር አልተነካም = በውጊያ ያሳየው ዠግንነት በምርኮና በሥቃይ ጊዜ አልተለየውም =

ነገር ግን በወዲህ በክርስቲያኖቹ ዘንድ ያለው የባለ ጠበንጃ ተዋጊ ቀጥር ከ፪ መጉደሉንና በግራኝ አህመድ ዘንድ ምርጥ ባለጠበንጃ ተዋጊ ፪፻ የቱርክ ወታደሮችና የዓረቦች እዲስ መምጣታቸውን ስናመላክነው ንጉሠ ነገሥቱም ራሳቸው መሪ ሆነው ቢያዋጉ ኖሮ ድሉን ያገኙ ነበር ብሎ ማረጋገጥ አይቻልም = በዚህም ላይ የአምባ ሠነይትንና የሰሀርቱን ድል አድራጊነት የቀመሰውና የጣመው ወጣቱ ክርስቲያኖስ ደጋግ በአሳቡ ውስጥ ያለ ዓፄ ገላውዴዎስ ኢትዮጵያን ከ፲፭ ዓመታት ዠምሮ እየቆላ ያመሳትን ግራኝ አህመድን በርሱ መሪነት ማርኮ ወይም ገድሎ የድል አድራጊነትን ክብርና ዠና ለግሉ ለመጉናጸፍ ውስጠ ምኞት እንዳለው አና ውትም = ዓፄ ገላውዴዎስ በተረፈው ጦር በኋላ ግራኝን ለማሸነፍ የቻሉት በበኩላቸው በዠግንነት ተዋጊ የሆኑት የቱርክ ወታደሮች አብዛኞቹ ወደ መጡበት ወደ አገራቸው ከተመለሱ በኋላ መሆኑን ወደፊት እናነባለን =

የሆነ ሆኖ ባለፈው ካነበብነው ከቤርሙዴዝ አጻጻፍ በመጠኑ ለየት አድርጎ በርሱ በኩል ያየውንና የሰማውን እየጨመረ የሸሸቱን ሁኔታና ከዓፄ ገላውዴዎስ ጋር የተደረገውን ግንኙነት ጸሐፊነትንና ወታደራዊነትን ደርቦ የያዘው በዚሁ ጦር ነት የመቁሰል አደጋ የደረሰበት ካስታንሆዞ ከዚህ እንደሚከተለው ይጽፋል =

«የመሸነፉለት ፖርቱጋሎቹና ክርስቲያኖቹ ኢትዮጵያውያን በምሽቱም በሌሊቱም ሲሸሹ እስላሞቹ በእግርና በፈረስ እየተከታተሉ ደከም ብሎ ወደ ኋላ የቀረውን ሲማርኩ ሲገድሉ አደሩ = የማባረሩ ጉዳይ በማግሥቱም አልበረደም ነበርና እንድ ከፍል የእግረኛ ጦር ሲያባርር ከነርሱ ፊት ለፊት ደግሞ ሁለት የእስላም ፈረሰኞች እየጋለቡ በጣም ቆሰለው ወደሚራመዱት ፖርቱጊዞች ሊደርሱ ሲሉ ሁለት ቁስል ያልጸናባቸው ፖርቱጋሎች ፈርናኦ ካርዶዞና ሎፖ ዲ አልማንዛ የሚባሉት እየዋቸውና በምን አኳኋን ከነዚህ አባራሪ ፈረሰኞች ወገኖቻቸውን ለማዳን እንደሚችሉ እያሰላሰሉ ወገኖቻቸውን በተቻላችሁ ወደፊት ፍጡብለው እነርሱ ወደ ፈረሰኞቹ ፈታቸውን አዙረው “ቅድስት ማርያም ሆይ ጠላቶቻችን መሳሪያችንን እንደያዘን ይገደሉን” ብለው ጸልዮው ወደ እስላሞቹ ጠጋ ብለው ከሁለት አንዳቸው አልማንዛ ቋንቋቸውን ትንሽ ያውቅ ነበርና እንግዲህ ተማርከናልና መሳሪያችንን ገፈፉን አላቸው = እነዚያም እውነት መስጧቸው ዘንጋ ብለው ለመግረክ ጠጋ ሲሉ እነዚህ ሁለቱንም መትተው ባንድ ጊዜ ጣሏቸው = አንደኛው በመዠገመ ሪያው በትር ወዲያው ሲሞት ሁለተኛው ቆሰሎ ወደቀ =

ይህ ሁሉ ሲሆን ፈረሰኞቻቸው ዠም ብለው ቆመው ነበርና ሁለቱ ፖርቱጋሎች በፈረሰኞቹ ላይ ተጋብተው ሊያባርር የመጣውን ከኋላ የነበረውን የእግረኛ ጦር ለማ

ባረር የመጡ አስመሰለው ትንሽ ከአስደነበሯቸው በኋላ ወደ ወገኖቻቸው ፊታቸውን አዙረው በግልቢያ ደርሰው ያደረጉትን ሁሉ ነገርዋቸው ሁሉም በነርሱ እየተገረመ ጉዞውን ቀጠለህ (1) ።

የፖርቱጋሉ ጸሐፊ ከዚህ አያይዞ ክርስቶፎሮስ ደጋግ ቆስሎ ባንደኛው ክፍል መሄዱን እንጂ ከሚካ ውስጥ ተማርኮ ወደ ግራኝ መሄዱ ስለአልተሰማ በየሠፈሩ ባደሩ ቍጥር በየሚካው በየመንገዱ ሰው እየላኩ ንግሥቲቱ ሲያስፈልጉ መሰንበታቸውን በጉዞም ላይ ቆ ፖርቱጋሎች ከጦርነቱ ላይ ያልዋሉ መጥተው (2) በወገኖቻቸው ላይ የደረሰውን ይኸን የጦር አደጋ በማየታቸው በተለይም የክርስቶፎሮስ ወሬ በመጥፋቱ በመካከላቸው ታላቅ ለቅሶ ከተነሣ በኋላ በተለይ ደግሞ ከግራኝ ሠፈር አምልጦ የመጣው የፖርቱጋል ተወላጅ በክርስቶፎሮስ ላይ የደረሰውን የሥቃይን የአሟሟቱን እውነተኛ ወሬ በተናገረ ጊዜ ንግሥት ሰብላ ወንጌል ከነገሪዶቻቸው እንደ ልጃቸው ያህል ግልቀላቸውንና ከዚያ ንግሥቲቱ ፍሬ ባለው አነጋገር ሁሉንም አጽናንተው ሲጨርሱ ወደ ስሜን ጉዞው እንደ ቀጠለ ያመለክታል ።

በዚህ አጻጻፍ ካስታንሆዞ ከቤርሙዴዝ ይለያያል ። ቤርሙዴዝ ክርስቶፎሮስ ወንዝ ተሻግሮ አልሄድም ብሎ በፈቃዱ መቅረቱን በኋላም ተይዞ ወደ ግራኝ ዘንድ በቀረበ ጊዜ በግራኝ ትእዛዝ የቀሩት ፖርቱጋሎች ወደ አገራቸው እንዲመለሱ የሚል ጽፎ ነበር የሚለውን ሁሉ ካስታንሆዞ በፍጹም እያነሳም ። መቼም በክርስቶፎሮስ ደጋግና በቤርሙዴዝ መካከል በሥልጣን ሺሚያ ስምምነት ያልነበረ ይመስላል ። ካስታንሆዞ በሙሉ አጻጻፍ ክርስቶፎሮስን ስለአመራሩ ስለአሟሟቱ እያደነቀ ሲጽፍ ቤርሙዴዝ እየነቀፈ እያቀዘቀዘ ራሱ የሚከበርበትን ይኸን አደረገው ይኸን መከርሁ ይኸን አዘዘሁ እያለ ይጽፋል ።

በተለይ ደግሞ ከመዠመሪያው ላይ እንደተገነዘብነው ቤርሙዴዝ ይኸን የጻፈው ከኢትዮጵያ ከተመለሰ በኋላ ብዙ ዘመን ቆይቶ በ፲፮፻፶፮ ዓ. ም. (እንደ አው. ቍ.) በንጉሠ ትእዛዝ በራፖር መልክ ስለሆነ በአጻጻፉ ስለማናቸውንም ነገር የራሱን መከበሪያና መከላከያ ስለሚያበሣ ያለው ሁሉ አብዛኛው እውነት ቢሆንም ባንዳንድ ቦታ ላያውቅ በስሕተት እያወቀም ለመከበሪያ ወይም ራሱን ከወቀሰ ውጭ ለማድረግ ሲል እንዳንድ ከእውነት የራቀ ቃል ስለሚጨምር በጠቅላላው ክርስቶ ይልቅ የካስታንሆዞን ማመን የተሻለ ነው (3) ። ይኸም የብዙ ጸሐፊዎች አስተያየት ነው ።

ፖርቱጋሎችና ንግሥት ሰብላ ወንጌል በጳጳስ ስም ከሚጠራው ወይም እንደ ጳጳስ ከሚከበረው ከዚህ ከቤርሙዴዝ ጋር ከወፍላ (ከአሸንጊ) በላስታና በሰቆጣ በኩል አልፈው ከስሜን ግዛት ሲገቡ ያገሩ ጌታ በደንብ እንዳስተናገዳቸው ካላታን

(1) የፖርቱጋሎች ዠግንነት ምዕ. 20 ፤
(2) ከምጥጥ ግለቱ ነው ።
(3) የፖርቱጋል ዠግንነት መግቢያ ገጽ 17 ፤

ሆኖ መለከታል ። ያገሩ ገታ የሚለውም ከዚህ በፊት ክርስቶፎሮስ ደጋግን እየ መራ የወሰደው ከሲዲ (ሰይድ) መሐመድ ጋር ያዋጋና የተዋጋ ወዲያውም ክርስትናን ተቀብሎ አገሩን የተሾመውን ፈላሻውን መሆን አለበት ።

በሰሜን ግዛት በገቡ በአሥረኛው ቀን ንጉሠ ዓፄ ገላውዴዎስ መጥተው እንደ ጸገኛቸው በደረሰባቸው ነገር ሁሉ በተለይ ደግሞ ሊያዩትና ሊገናኙት ያናፍቁት የነበረውን የክርስቶፎሮስን ሞት በሰሙ ጊዜ በጣም ግዘናቸውን ቀጥለው ፖርቱጋላ ጋሎቹን ሁሉ ከልብ በማጽናናት አገራቱን (ኢትዮጵያን) እንደራሳቸው አገር እንዲቆጥሩዋት እንጂ እንግድነት እንዳይሰማቸው አደራ ብለው የሐር ልብስና ሱሪ ሽልመው አንድ ድንኳን ለሁለት ሰው በተረፈ አልጋ ምንጣፍ ብርድ ልብስ በቅሎ ሌላም አስፈላጊያቸው የሆነውን ነገር እንዳይሉዋቸው ያመለክታል (1) ።

ቤርሙዴዝ በበኩሉ ስለ ዓፄ ገላውዴዎስ መምጣት ከናታቸውና ከፖርቱጋላ ሆኖ ጋር መገናኘት ባጭሩ እንደዚህ ይላል «ገላውዴዎስ በሃ ፈረሰኛ በባለቤቱ በቅሎቸው ታጅበው ሲመጡ ሹማምንት ሁሉ የፖርቱጋሎችንና ያገሩን ሰዎች እስከ ተለው ከሠፈር ወጣ ብለው ተቀበሏቸው ። ከዚያ በነዚህ ሁሉ ታጅበው ወደጸ ድንኳን ሲመጡ እስከ በሩ ወጣ ብዬ ተቀበልሁዋቸው ። በአውሮፓ ከሮማ ጳጳስ ይልቅ በዚህ አገር ጳጳስ ስለሚከበር ወደበር ወጣ ብዬ መቀበሌን እንደ ክብር ቆጠሩት ። ከዚያ ወደ እናታቸው ድንኳን ሄደው ተገናኙ ። ከዚህ በኋላ በርሳቸው ትእዛዝ ስለሚቼ ስለክርስቶፎሮስ ደጋግ ሞት የጸገጩን ንዘን ተደረገ» (2) ። የጆምስ ብሩስ አተራረክ ደግሞ እንደዚህ የሚል ነው «ገላውዴዎስ የክርስቶፎሮስ ደጋግን ሞት ሲሰማ ታላቅ ንዘን ተሰማው ሦስት ቀንም አለቀሰ ። ለፖርቱጋሎቹም ይካፈሉት ዘንድ የሺ ወቄት ወርቅ ላከላቸው እነሱም ወደርሱ በተሉ መጥተው ከግራኝ ተዋግተው ያለቃቸውን ደም ለመበቀል አቻኩለው ለመነት» (3) ።

ዓፄ ገላውዴዎስ ከዚህ በፊት እንደ አነበብነው መጠነኛ ጦር ይዘው ከትግራይ ስሜን ከሰሜን ሸዋ ሄደው ብዙ ጊዜ ተዋግተው በዚህ በ፲፭፻፴፬ ዓ. ም. መጨረሻና በ፲፭፻፴፮ ዓ. ም. መዝመሪያ ወር ላይ የግራኝ ጦር በማይደርስበት ተራራ ሥፍራ ሆነው ከፖርቱጋሎቹ ጋር በመልእክት ብቻ ሲገናኙ ቆይተው እነሆ አሁን ከነርሱ ተገናኝተው የሚቀጥለውን ጦርነት የበላይ ሆነው ለመምራት ተዘጋጅተዋል ። በተገናኘም ጊዜ ለፖርቱጋሎቹ የሐር ልብስ መሸለማቸው ለሁለት አንድ ድንኳን አልጋም ብርድ ልብስም እስከማደል መድረሳቸው በዚህ የችግር ጊዜ እንኳን መጠነኛ ግምጃ ቤትና ንጉሣዊ ድርጅት እንደነበራቸው ያስረዳል ። ጆምስ ብሩስ ያለው እውነት እንደሆነም በዚህ ጊዜ የሺ ወቄት ወርቅ መስጠታቸው በገንዘብ ረገድም ያላቸው አቅዋም ፈጽሞ ደካማ እንዳልነበረ ያሳያል ።

(1) የፖርቱጋሎች ዝግገናት ምዕ. 211
(2) Histoire du christian. 78 152 - 153
(3) Voyage en Abissinie 2e Vol. 78 203

የቦርሙዴዝንና የካስታንታይን ረዘም ያለ አተረሽን በሙደገኛ ያገረገገው ታሪክ ነገሥት የወፍላውን ጦርነት ከጠቀሰ በኋላ የገገሥት ሰብላ ወንጌልገና የረ ረንጃጅን ካፄ ገላውዴዎስ ጋር መገናኘት እንደዚህ ሲል ባጥሩ አውሰቱት ያገኘል። «በጥቅምት ወር አጥፍ ሰገድ መጥቶ ከእናተና ከተረፉት ረረንጃጅ ጋር በሰጧን ምድር ተገናኙ፤ በዚያም ተማክረው በሸዋዳ ከትመው ተቀመጡ» (1) ። የገገ ሲያጥር አጭሩ ዓረፍተ ነገር ረዘም ያለውን የውጭ እገር ሰዎች አተረሽን በግጽ ደቱ በታሪክ ረት መሠረትነቱ ከፍ ያለ ነው ። እንግዲህ በገገጃጃጃ ዓ. ም. በሙስክ ረምቶ ቀን ፖርቲሳሎቹ ከግራኝ ተዋግተው በተሸነፉ በሚቀጥሉ በጥቅምት ወር የተረፉት ፖርቲሳሎችና ንግሥት ሰብላ ወንጌል ከወፍላ ሙተው በዚህ በሰጧን ተገናኝተው በምክር እዚያው ስሜን ውስጥ ሸዋዳ በሚባለው ተረረግ ሥፍራ ተቀ ምጠጥላ ግለት ነው ።

ካስታንታይን ስሜን በገቡ በአሥረኛው ቀን ከገንጠ ጋር መገናኘታቸውን ሲገልጽ የወፍላው ጦርነት የተደረገው በመስከረም ፫ ቀን ስለሆነ ከገንጠ የተገናኙ ጥቅምት ወር ከሆነ ከሃያ ቀን በላይ ከወፍላ እስከ ሰጧን በጥሩ ላይ ነበሩ ግለት ነው ። እዚህ ላይ አስገራሚው በጦርነቱ ላይ ተሸገር በሙስክክርክ ወደ ስሜን ለረሽም ቀን የሚጓዘውን ጦር ግራኝ እንደምን ተከታትሎ ለሙደገም ሰብ ላይ ረገገ ቀረገ። ይኸን ቢያደርግ ኖሮ በዘንተራ አቀበት እርሱን ያቀሰላችው ጥያቄና ጠበንጃ ለመግረክ ተኳሾም አብሮ ለግረክ ወይም ሊጥት በቻለ ። ለርሱም ይኸ ውጥ ግለት ለግራኝ አሸነፈበት ይህን ሆኖ ገገናውን ከርሰቶርሮሰን በግሊቆ የት በሙደሰት ረንታ የማረከውን አንድ ቦታ ትቶ ቢገመግሥ የጠላቱን ጋዶል ለዘለቄታ ሊደመስስ የግዛቱም ዘመን ትንሽ ዘመን ሊቀጥል በቻለ ነበር ።

ከዚህ በፊት እንዳልነው ሁሉ ዓፄ ልብነ ድንግል ከወደ ሙደገ ሙረያው ላይ ባለ ረው ድል አድራጊነታቸው ተማምነው ለርሱ የመዘጋጃ ጊዜ ሰጥተውት እንዳጥረ ጻቸው አሁን ደግሞ እርሱ ይኸን እላይ ያመለከትነውን የሙሰላ ችልታና ቀበረት በግላየት ለተረፉት ጠላቶቹ ጊዜ ስለሰጣቸው የልብነ ድንግል ልጅ ገላውዴዎስ ትራረዎቹን ይዘው በርሱ ችልታ በመጠቀም እርሱን በዘንተራ (ደንቀዝ) አጥር ደው ሲያስገድሉት ይታያል ። በዓለም ላይ የአንዱ ስሕተት ሌላውን እንደጠቀመ ነው ። ያም የተጠቀመውን ያህል ተጠቅሞ በፋንታው በሚያደርገው ሲሕተት ሌላውን ይጠቅማል ። የዓለም ሕይወት በዚህ ዓይነት ስሕተትና ዘዴ ባለበት ሰንሰለት የተያዘ ነው ።

(1) በወርጌ ጥቅምት መጽሐፍ ገገሥ አጭሩ ሰገድ (ገላውዴዎስ) ሙተረክዘ ምሌ እው ምጠጥላ እለ ተርቶ አፍርገጅ በምድረ ስሜን ። ወተማኪርሙ ገብሩ ከተግ በሸዋዳ ታሪክ ነገሥት ፲፩

በግራኝ አህመድ ዘንድ ጀኛው የጥንቃቄ መጉደል — የአሪያስ ዲያክ በፖርቱጋል ላይ ላይ መሾም — በወገራ የተደረገው ጦርነት (፲፮፻፴፭ ዓ. ም. ገዳር ፲፱ ቀን)

በአሁኑ ሰዓት ዓፄ ገላውዴዎስ ከእናታቸው ከንግሥት ሰብለ ወንጌልና ከፖርቱጋል ጋሎቹ ጋር ከትመው የተቀመጡበት እገር ሸዋዳ መሆኑን ታሪክ ነገሥቱ አመልክቶናል ። ይኸም እገር በዚያን ጊዜ ከታላቁ ከሰሜን ወረዳዎች እንዲመሆኑን ለግስ ረዳት ያፄ ሱስንዮስ ዜና መዋዕል የደረሰና የባርና የሸዋዳ የሰሜን አውራጃዎች እያለ ሲጠቅሰው ይነበባል (1) ። በዛሬው የአገዛዝ ድልድል ግን አውራጃው ስሜን ወረዳው ጃናምራ ምክትል ወረዳው ደረሰኔ ሆኖ ሸዋዳ ከደረሰኔ (መካነ ብርሃን) ወደ ምዕራብ ከቦላስ ደቡብ ምሥራቅ ከቆሊማ ወንዝ አጠገብ የሚገኝ በተራራ የተከበበ መንደር ነው ። እንደሰማሁት በዚህ ሥፍራ ሆኖ ትንሽ ጦር ከውጭ የመጣውን ብዙ ጦር በናዳ ብቻ እየተከላከለ ሊመልስ ይችላል ።

ግራኝ አህመድ ደግሞ ከዚህ በፊት እንዳመለከትነው በእሸንጌ ላይ ባገኘው ድል ተደስቶ ዋናው መሪ ክርስቶፎሮስ ተማርኮ ከሞተ የቀሩትም በሞትና በግዴድን ቁስል ቁጥራቸው ስለመነመነ እያሰጉኝም በማለት ባላጋራዎቹን እንደ ምንም አባር ሳያጠፋ ከጦርነቱ በታ ጠሩንና ጓዙን እንደያዘ ወደዚያች ለመኖርያ ወደ መረጣት ወደ ለምለሟ እገር ወደ ደምቢያ ሄደ (2) ።

ባንድ ወገን ክርስቶፎሮስን በምርኮ፤ ወደ አገራችን እንመለሳለን ሲሉ ከተርኮች ሳያግከር ራሱን ቆርጦ ስለገደለው በመቀየም የቀሩትም ወደመጡበት ወደ ዘቢድና ወደ ጌታቸው ወደ ሥሻው ለመመለስ ስለወሰኑ የወፍላን ድል ካለፈ በጡት ከእነዚያ ከመጡት ከ፱፻ ምርጥ የተርኮ ተዋጊዎች መካከል ፪፻ በጦርነት ስለሞቱ በግራኝ እገር ግራኝ ፪፻ ብቻ ሲያስቀር የቀሩት (፳፻) ወደ አገራቸው ተመለሱ ። ሲመለሱም የደም ክርስቶፎሮስን ጭንቅላትና ፲፪ ተን ክርሱ ጋር የተግረኩትን የፖርቱጋል ወታደሮች ከነሕይወታቸው ይዘው በመርከብ ተሳፍረው መሄዳቸውን ካስታገሙ የአመለከተውን እንብበናል (3) ።

ካስታገሙ በዚህ ምዕራፍ ላይ ግራኝ አህመድ ከተሸነፍን ቀን እንሥቶ ሁላችንንም እንዳለቅን ቆጥሮት ፫ ቀን ሙሉ ትልቅ በዓል ከአደረገ በኋላ ከብዙ ጊዜ ዝምር ወደተለያቸው ወደ ሚስቶቹና ወደ ልጆቹ ለምለም ወደ ሆነው የዓባይ ምንጭ ወደሚፈልቅበት ከተማው (4) ሄደ ያለው እውነተኛ ነው ።

ባዲ ልብን ድንግል ላይ ብልህ ተንኩለኛ ዘዴኛ የነበረው ግራኝ አህመድ

(1) ወእድገሪዝ አጥፍኦ ወረኛ ሀገረ ዶሪና ወባርና ወሸዋዳ አህጉራተ ስሜን ። Chronica de Susenyos - E. Pereira ምዕራፍ 43 ገጽ 150 ቀ. 28
(2) Histoire du christian. ገጽ 148 - 149 የፖርቱጋሎች ዝግገነት ገጽ 62
(3) የፖርቱጋሎች ዝግገነት ምዕ. 19 ገጽ 62 ፤
(4) ያንኑ ደምቢያ ግለቱ ነው ።

አሁን ደግሞ በተራው ሞኝነቱና ችልታው መታየት ዝምርታ = ከዚህ በረት ምርቱ ሁለቱ ምጥፍ የገበና ወደ ደባሩ ምጥፍ የተጓዙ ጊዜ በእጅ የነበረውን ወደብን ግዛት በጥብቅ እየተቆጣጠረ የሚመጣ ርዳታ መከላከል የነበረበትን በጥልታ ምርቱን ሎቹ ግንም የታወቀ ጦር ሳይቋቋማቸው ወደ ሠራዩ ወደ እንደርታ ምጥፍ ተቀን አንብበናል =

አሁን ደግሞ ባለፈው እንደጠቀስነው ወልፋ ላይ ባገኘው ድል ተከናወኑ በመደበት ከጦርነቱ ላይ የሸሹትን እያባረረ በመግረዝ ወይም በመፍጸት ረገት እንደ ጦር ሠራዊቱም ብዛት ቀድሞውኑ ከመገመሪያው ላይ ሊያስከፈላቸው ይችላል የነበረውን ችላ ብሎ የሸሹት እንደገና ተጠራትመው እንዲዘገጁ ከመግታ ገንጦም ተገናኝተው ኃይላቸውን እንዲያጠነክሩ በቂ ጊዜ ሰጣቸው = ከሁሉ ደገፍ የበለጠ ስሕተቱ ይኸን ይቀን ሙሉ በዓል አድርጎ የተደሰተበትን ድል ያገኘው በፊርቱ ምርጥ ተዋጊዎች ምክንያት መሆኑን ሲያውቀው የፖርቱጋላውኛ ገንጦ የገላውዴዎስ ወታደራዊ አቅዋም ከመደምሰሱ በረት ተረጋግጦ ለሰባቸው ወደ እግራቸው መሰደዱ ነው = እዚህ ላይ ካስታገሙን «እግዚአብሔር ለኛ ሞርቱን ለግድረገ ስለረቀደ ግራኝ እኛን የተረፍነውን በከፋቸው ሆነ በደገ አላሰጠን = ሁላችንንም እንዳለቅን ቆጥሮን ነበር» ያለው ትክክለኛ ነው = በእውነት ምረ ሁሉ እንዳንድ ወጊያን ግሸነፍ ሲችል ባገኘው ድል አድራጊነት የሚሰግድን ደስ ታና ከራት ግሸነፍ ያቅተዋል = ከሰህርት ድል በኋላ ገንጦን ላይ ዝ ተዋጊቱ ያህል ሥቃይና ሞት የተቀበለው ደገፍ ከዚህ ስሕተት እንዳልገኘ አሁንም ግራኝ የወደቀው በዚህ በወፍላ ያገኘው የጦርነት ድል ባስከተለው ስሕተት ነው ግለት ይቻላል =

ተርፈው ከዓፄ ገላውዴዎስ ጋር የተገናኙትን የፖርቱጋላውኛ ተግባር ካሲያ ሆኖ ሲያደርገው ያሳነው ይመስላል = በተለይ ደገፍ ከፍጥፍ ጦር ያለት መሰሪት ፖርቱጋላውኛ ተወያይቶ = በዚህ ዓይነት በወልፋው ደገ ተርቶ ሞቶ እንዳለው ከነርሱም ወገን ከደገ የበለጠ በጦር ግዳ ላይ ወድተዋል ግለት ነው (1) = የሐንሰ ቤርሙዴዝ ግን በዚህ በወልፋ ጦርነት ሞተው የጉዳቱን የፖርቱ ጋሎት ተግባር ፃ ተርፈው ከጓዝ ጋር የነበሩትን ደገ አድርጉታል (2) = ያን ከመለ ጦርነት ምንም ከመከላከቻው ቀስለኛ ቢበዛም ደገ ወታደር ተርሮ የሚመለስ ላይ መለልምና አሁንም በዚህ አገገና ከቤርሙዴዝ ካስታገሙን ግጦን ይተላል = እንግዲህ ለነዚህ ለተረፋት ፖርቱጋላውኛ አለቃ ከመከላከቻው ሙሾ ጣደ ስለ አስረለን ከወፍላ ጦርነት ወደ ሰሜን ገና በጉዞ ላይ ላሉ አድርጎሱ ካልደፈሩ ተሸሞ ሲመራ ቆይቷል (3) = ነገር ግን ይህ ሰው በዚህ በሰሜን ላሉ ከረረበ ወደቀ ስለሞተ በርሱ እግር ሌላ ሰው ተተክቶ እንዲሸምላቸው ገንጦ ቢጠይቁ የቸው

(1) የፖርቱጋል ዝግገነት ምዕ. 20 ;
 (2) Histoire du christ ገጽ 140 - 141
 (3) Histoire du christ 141 - 142

ክርስቶሮርስን በመሰለ እግር የሚተካ አለቃ ይቅርብን አለቃችን ሰንደቅ ዓላማዎ ወይም ራስዎ ንጉሡ ይሁኑልን ብለው ግመልከታቸውን ካስታንሆዞ ይገልጻል (1) ።

ነገር ግን በቢርሙዲዝና በኛ ታሪክ ነገሥት በዚህ ጊዜ አርያስ ዲያዝ (2) መሾሙ ስለተጻፈ ምናልባት ውሎ አድርጎ ንጉሡ ነገሥቱ ከእናታቸውና ከቤርሙዲዝ ጋር ተግክረው ለፖርቱጋሎቹም የሹም አስፈላጊነቱን አሰረድተው ከዚህ በላይ ስሙ የተጠቀሰውን አርያስ ዲያዝ የተባለውን ለዘለቄታ ሾመውታል ማለት ነው ።

አርያስ ዲያዝ የሕንድና የፖርቱጋል ክልስ መሆኑን እርሱም ከሐያ ሁለት ዓመት በፊት እንደ አው. ቀ. ፲፪፻፳ ዓ. ም. ከርድረግ ደሊማና ከነአልቫሬድ ጋር ወደ ኢትዮጵያ መጥቶ የዴሲጋሲዮኑ ጸሐፊ ለነበረው ለዮሐንስ ስኮላር (Joao Scolar) እንደ አሸከር ሆኖ መጥቶ ፯ ዓመት ስለተቀመጠ ያገራቱን ቋንቋ ያውቅ እንደነበረ ከዚህ በፊት ጠቅሰዋል ። አሁንም በፖርቱጋሎቹና በኢትዮጵያ መካከል ሆኖ በተዋጊነቱ ላይ አስተርጓሚ ሆኖ አገልግሏል ። ምንም ስሙን ለይቶ ባይጠቅሰው ንግሥት ሰብላ ወንጌልና ደጋግ በደዋርዋ ተገናኝተው ንግግር ሲለዋወጡ በንግሥቲቱ ፊት ተንበርክኮ (3) ያስተረጉም የነበረው እርሱ ሳይሆን አይቀርም ። ቀጥሎ በሰህርት በግራኝ ላይ የተገኘውን ድል ለንጉሡ ላይ ገላውዴዎስ ለማብሰር ደጋግ የላከው እርሱን ነው (4) ። ታሪክ ነገሥቱም ግዜ ገላውዴዎስ ከሸዋ ወደ ትግራ ሲጓዙ “ፈረንጅ ማርቆስ አብር ነበረ — ወነበረ ምስሌሁ ማርቆስ አፍርን ጋዩ” ያለውን ባለፈው አንብበዋል ።

ስለዚህ ይኸንጉ ሰው ንጉሡ ቀደም አድርገው ስለአወቁትና ስለተላመዱት ቋንቋቸውንም ስለሚያውቅ የፖርቱጋሎቹ አለቃ እንዲሆን ከሾሙት ወዲህ ለርሳቸውና ላገራቱ ታማኝ ሆኖ ወደ አገሩም ሳይመለስ እንዲያውም የካቶሊክ ሃይማኖቱን ወደ ተዋሕዶነት ለውጦ ለአበሻ አንደበት የማይጥመውን አርያስ ዲያዝ የሚባለውን ነባር ስሙን ትቶ ማርቆስ ተብሎ ኢትዮጵያዊት ሚስት እግብቶ ሲኖር በመጨረሻ ግራኝ ከሞተ ወዲህ የንጉሡ የጦር አለቃ ሆኖ ከጋሎች ጋር ሲዋጋ መሞቱን ወደፊት እናነባለን ።

ግዜ ገላውዴዎስ በጥቅምት ወር ከእናታቸውና ከፖርቱጋሎቹ ጋር ከተገናኙ ወዲህ በገዳር ፲፮ ቀን በዚያው በስሜን አቅራቢያ በወገራ የሚገኘውን የግራኝን ጦር አግኝተው ወግተው ሹማምንቱን ሲዲ መሐመድን ስለሰማንንና ጠላላን መግደላቸውን የቀሩት እንደ ጭስ ተበትነው መጥፋታቸውን ግማሾቹም ደንገያ እየተሸከሙ መግባታቸውንና በገዳር ፲፱ ቀን ደረሰጌ ወርደው የእስላሞቹን ቤት አቃጥ

(1) የፖርቱጋሎች ዠግንነት ምዕ. 22 ገጽ 66
(2) አንጻንድ ጊዜ አደራስ ዲያዝ ይባላል ።
(3) ለአክብርት ነው ።
(4) የፖርቱጋሎች ዠግንነት ገጽ 27. 89

ሰለዚህ አሁን ከገራድ አስገንጠና ከጠለላ ጋር ሆኖ ከገጽ ገፋው ይደረግና ከጋር ተጋሎቹ ጋር ሲዋጋ የጥተው የትኛው መሆኑን ለመረዳት ያስችገራል = ሙሉ ሊባሉትም የገረብ ፋቲህን ገረብኛውን ወደ ፈረንሳይኛ ከተረጉሙት ላይ በምልክት የገለጹት አልተባራራም =

በዚህ ላይ ካስታገሙ ከርስቶርሮስ ስሜን ሄዶ አንድ ላንድ ተጥጥኮ ከፈረስ ላይ ጣለው ያለው ስሙን ሲዲ አህመድ ያለው በገረብ ፋቲህ መጽሐፍ ውስጥ ሲዲ ሙሐመድ እንጂ ሲዲ አህመድ የሚባል አንድም ስለሌለ ከነዚህ አንዱን ወይም በዚህ በስሜንና በወገራ የተሾመውን ከዚህ በፊት ከደጋግ ጋር የተዋጋውን በድ ጋሚ ግውሳክ ይሁን ወይም የርሱ ጥገኔ የሆነው ይሁን በትትክል ለመለየት ይቻላል =

ሙሉ ሊትግን እንዳመለከቱት በጥንቃቄ ካላዩት በተር በደካሚ ዝንጋታ የተ ነግ አህመድና ሙሐመድ ብዙ ጊዜ እየተደባለቀ በመጻፍ ይግታል = ብዙ ጊዜ ባገ ራችን እንኳን ግራኝ አህመድ በዝንጋታ ግራኝ ሙሐመድ እየተባለ ሲጠራ ኖሯል =

ምዕራፍ ፻፳፮

የጦር ዝግጅት (፲፭፻፴፮ ዓ.ም. ጥቅምት-የካቲት) — ከግራኝ ጋር ለመዋጋት የተ ደረገ ጉዞ — ጦርነቱና የግራኝ አህመድ ሞት (የካቲት ፳፯ ተን ፲፭፻፴፮ ዓ.ም.)

ISIC

ገጽ ገፋው ይደረግ ከንግሥት ሰብላ ወንጌልና ከጋር ተጋሎቹ ጋር በጥቅምት ወር በሸዋዳ ከተገናኙ ዝምር አሁን ግራኝን ለመውጋት በሚሄዱበት በየካቲት ወር መካከል የአምስት ወር ጊዜ አለ = በነዚህ አምስት ወራት ውስጥ ግራኝ አህመድ ሲረዱት የመጡትን ተርኮች አብዛኞቹን ወደ አገራቸው መልስ ከተኛ ተመትተ ጥል ብሎ የናቃቸውን ጠላቶቹን፣ ጦር የለውም ምን ሊያደርግ ይችላል ብሎ የሚገ ምተውን ወጣቱን ንጉሥ ገፋው ይደረግን በስሜን ትቶ እርሱ በደምቢያ ከሚሰቱ ጅና ከልጆቹ ጋር ሆኖ የደስታ ጊዜውን ይቀጥል ዝምር =

ከሰህርት ጦርነት በኋላ እስከ ወፍላ ጦርነት ድረስ ያለውን የጅ ወራት ጊዜ እርሱ ተጠቅሞበት እንደነበረ በርሱ አንጻር ያሉት ወጣቱ ንጉሥና ፖርቲላሎቹም ይኸን የአምስት ወር ጊዜ ለመገናኛና ለመተዋወቂያ ይልቁንም ለወደፊት ጦርነት ለመደራጃ ተጠቅመውበታል = ካስታገሙ በእንደዚህ ያለ ጥንት ጊዜ ከርስቶ ሮርስ ለባሩድ ሥራ ተደምውኑ እስከ ይዘት የመጣው ሰው ከጦርነቱ ቦታ ከሞት ተርሮ በአጠገባቸው ስለነበረ ለዚህ ለባሩድ ሥራ የሚሆን ጫው ባሩድ ድኝ በነ ዚህ በእይታዎቹ ጋራ ላይ (1) ስለሚገኝ ባሩድ በብዛት እየሞሩ መዘጋጀታቸውን ወደ ምጥጥ ከወፍላው ጦርነት በፊት የተላኩ ፖርቲላሎች እስኪመለሱ ንጉሥ የጥ ርን ወር በሙሉ በሸዋዳ ግባለፋቸውን፣ ሙላክተኞቹ ግን ሁላችንም ያለቅን መስ

(1) በስሜን ተራራ በፊላዎቹ እግር ግልቱ ነው

ጠቅላይ

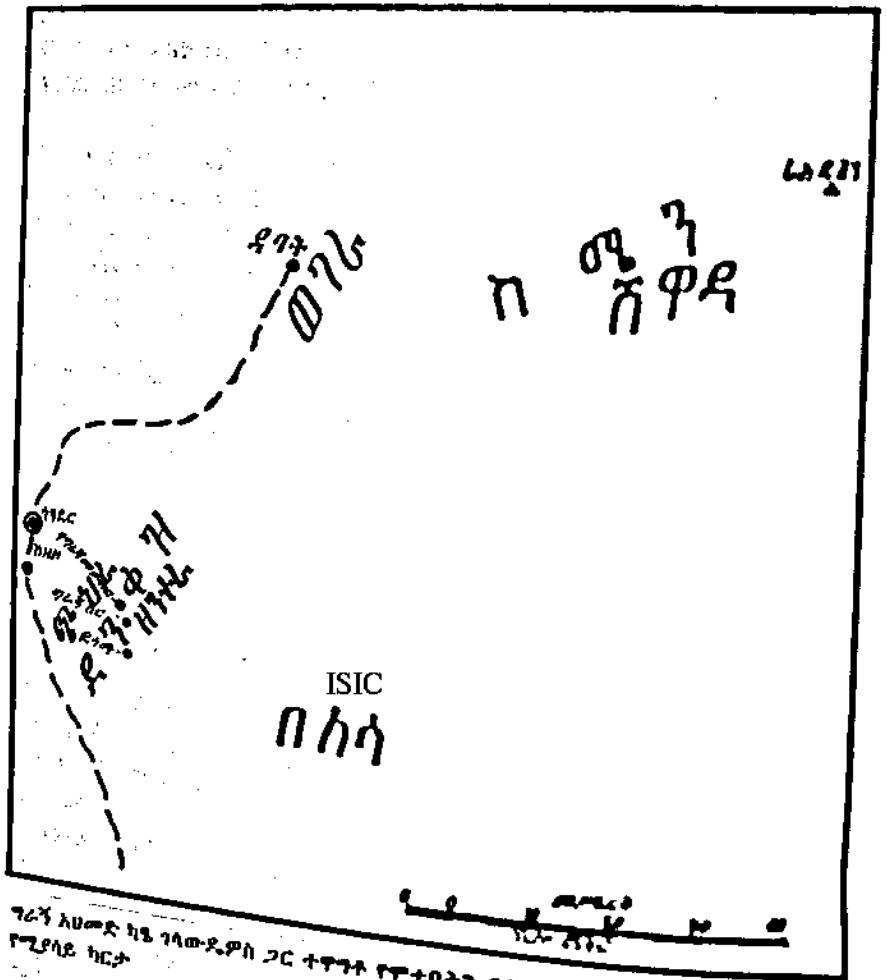

የገጽ 7 ለውጭ ላይ ገጽ 7-ወገን ጋር ተያይዞ የተገኘው የገጽ 7 የገጽ 7 ጋር
 የገጽ 7 ክፍል

ሷቸው የተረፈውንም ከንጉሠ ጋር ለመገናኘት የግንኙላ መስጫቸው በጀልባ እየተላፈሩ ሂደው ኖሮ በባሕር ነጋሹ ግዛት አለመገኘታቸውን እነርሱን ፍለጋ የሄዱት ሰዎች ወራውን ለመጡልን ሲል ያመለከታል (1) ።

ንጉሠ ግዜ ገላውዴዎስ በበኩላቸው ሰው እየላኩ የግራኝን ሠፈር ያሰልሱ ናር የተሩት ተመልሰው ከርሱ ጋር ያሉት ፪፻ ተርኮችና የራሱ ሰዎች ብቻ መሆኑን ቸውን ከሰሙ በኋላ የግራኝን ጦር ለመከታተል መቁረጣቸውን ጸሐፊው ያወሳል ።

ግዜ ገላውዴዎስ በጥቅምት ከፖርቱጋሎች ጋር ሲገናኙ ተከትሏቸው የነበረውን የእግረኛ ጦር ቢርሙዲዝ ሃምሣ ፈረሰኛና ቁጥራቸው ባልታወቀ በባለቤቱ ሉኛ ታጅበው መምጣታቸውን የጸፈውን አንብበናል ።

በአሁኑ በአምስት ወራት ድርጅት ግን በንጉሠ ነገሥቱ ዙሪያ ፮፻፲ የእግረኛ ፭፻ የፈረሰኛ ጦር እንደተሰበሰበላቸው ካስታንፊም ያመለከትና ይኸን ያህል ሰው ተሰብስቦ ባየን ጊዜ ወደ ንጉሠ ሂደን የዶም ክርስቶፎሮስን ሞት ለመበቀል እንዲረዱን ንጉሠን ለመንን ንጉሠም የቁጥራችን ግንባ ምንም እንኳን ቢያስጋቸው እሺ ብለው ወሰኑ ሲል ካመለከተ በኋላ የልደትንና የጥምቀትን በዓል አከብረው በሠፈር እናታቸውን ንግሥት ሰብላ ወንጌልን አስቀርተው በዚህ በሁዳዴ ጸም ውስጥ በየካቲት ወር መዝሙሪያ ላይ ንጉሠ ነገሥቱ በነዚህ ቀስተኛና ሰይፈኛ በሆኑ በ፮፻፲ የእግረኛ ወታደር በ፭፻፲ ፈረሰኞች በ፩፻፳ የፖርቱጋል ወታደሮች በሰልፍ ታጅበው ንዙው ተገርምሮ ወገራ ላይኛ ፍርሶ ሜራይዝ ግእ የሚባል የግራኝ የጦር አለቃ ፻፲ ፈረሰኛና ፪፻፲ የእግረኛ ጦር ያለው መኖሩ ስለተሰማ ንጉሠ በሌሊት ቀደም ብለው ሂደው ከግንባር ቀደምቱ ፈረሰኞች ጋር ተጋጥመው እሸንፈው አለቅዩውንም አባርረው ገድለው ጭፍሮቹንም እንደማረኩ ካስታንፊም ያረጋግጣል (2) ።

ታሪክ ነገሥቱ ከሲዲ መሐመድ ከገራድ ኡስማንና ከጠላ ጋር ተዋግተው እሸነፉ ያለው በጥቅምት ወር ነው አሁን ግን ከንዙ ላይ እግኝተው የተዋጉት በየካቲት ወር ላይ ስለሆነ ምንም እንኳን ወረዳው ያው ወገራ ቢሆን በድጋሚ ሌላ ጦር ሊሆን ይችላል ። የሆነ ሆኖ ከተማረኩት ሰዎች ላይ የግራኝን በዚያው በአባይ ዳር መገኘት ወደርሱ ለመድረስም ያምስት ቀን መንገድ እንደሚቀር ከሰሙ በኋላ ጉዟቸውን ቀጠሉ ። የጣናን ባሕርና የግራኝን ሠፈር ባዩ ጊዜ እነርሱም በዚያው አቅራቢያ ሰፍረው ከዚያ በፊት ከምጥዋ ይጠበቁ የነበሩት ሃምሳ የፖርቱጋል ወታደሮች በመርከብ ተላፍረው ወደ ሕንድ ሂደዋል የተባለው ውሸት ነው ። ወደዚህ ይመጣሉ የሚሉ ወራ ስለደረሰ ንጉሠ የነዚህ መጨመር ዋጋ ያለው መሆኑን በመረዳት ዝም ብለው ይጠባበቁ ዝምሮ ።

ይሁን እንጂ ሰሞኑን ከግራኝም ሠፈር ከዚህም ካፂ ገላውዴዎስ በኩል ፈረሰ

(1) የፖርቱጋሎች ዝግገነት ምዕ. 21
(2) የፖርቱጋሎች ዝግገነት ምዕ. 22

ኞች እየወጡ የደረግ ጦርነትና ግጭት ያደርጉ እንደነበረ በዚህም ጊዜ እንደ ሰው ጥሩ ዝግና የፈረሰኛ ሹም (አዛዥ) ብዙ ጊዜ በግራኝ ጦር ላይ እደጋ እያደረገ በጣም አስቸግሮ የነበረውን ግራኝ አህመድ በምን ዓይነት ዘዴ ለግስገደል አላላ ለሉ በኋላ አንዱን ፈረሰኛውን ልኮ በንግግር እኔ ብቻዬን ከናገተ ሁለት ፈረሰኛ ይምጣና ለብቻችን እንጋጠም እንዲለውና ያን ጊዜ አዛዥ ፈረሰኛ ብቻውን ወይም ሰው ዉምሮ ሲመጣ አምስት ተርኮች (1) በሚሉ ተደብተው ሮምታ ተኩሰው ያገደሉት ብሎ አዘ ሞሮ ይኸው ስመ ጥሩ አዛዥ በዚሁ ዓይነት ተገድሎ ሰው ሁሉ በርሱ አግጧት ተስፋ መቀረጡን እያመለከተ ይህ አዛዥ የገንጫ የእኩስት ባል የነበረ መሆኑን ካስታገሆዞ ይገልጻል (2) =

ስሙ ስላልተጠቀሰ ይህ አዛዥ ግን መሆኑን ለግወት ያቸግራል = የገንጫ የእኩስት ባል አዛዥ ደገልሃን መልእክ ኃይል (የጦር አለቃ) የግረባለው ነው እንዳ ይባል በደገልሃን ዘንድ እንኳን በአሁኑ ሰዓት ዕድሜው ገፍቶ ባለ ብዙ ጦር በነበረውና በአፍላው ጦርነት ጊዜ ይኸን የመሰለ ዝግገንነት እንዳልታየበት ግልጽ ነው = በአይፈርስ ጦርነት አዝማች ሆኖ ከግራኝ ጋር ላለመጥጋት ሚስቱን ግጭት ወጥ ገን (ያይ ልብን ድንግልን አህት) ውስጥ ለውስጥ አግላጅ ልኮ በራስ እሰላም ሰንድ መለወጡን እናስታውሳለን (3) = ይህ አዛዥ የተባለው ብዙ ጊዜ አዛዥ ሙርጌ ገራ ቢትወደድ ይባል የነበረው ይሆናል (4) = እርሱም በትከክል ለይታወቅም እንጂ ያይ ልብን ድንግል አማችነት አለጣ። በዚህ በፊት ገራድ አህመድን የግሪክ ገራድ ግታጋንና አውራይ ኡስማንን በግሼን እምባ ጦርነት የገደለ እርሱ ነው = በገዛ እጁ ባይገደልም አሸናፊውና ገዳዩ ጦር በርሱ ይመራ የነበረ ጦር ነው (5) = ወይም ስሙ በታሪክ ጸሐፊዎች ዘንድ ያልተጠቀሰ የወይዘሮ ሮግን ወርት ባል ከግሪክ ጋር የተግሪኩት የነላዕክ ግርያም አባት ሊሆን ይችላል =

የሆነ ሆኖ ቀድሞ በሸዋም በትግራም የግራኝን ስሙን ሲሰጡ ያርበደበዱ የነበሩት ክርስቲያኖች ሁሉ አሁን ግን የእግዚአብሔር ምሕረት ስለጉበኛቸውና ንጉሠን ገላውዴዎስንና አገልጋዮቹን ስለ እጽናቸው ፊት ለፊት እያዩት ተላለቁ በት ስል ያሁኑን የካስታገሆዞን አተራሪክ በመደገፍ ታሪክ ነገሥቱ በራሱ ጸንጶ ከዚህ በፊት የግራኝን ከዙብል ወደ ደምቢያ መመለስ በወገራ ያይ ገላውዴዎስን እሸ ናፊነት ከተረከበት አከታትሎ እንደዚህ ይላል ግንገሥ ከሸዋዳ ተነሥቶ በገዛቲት ጅ ቀን ወይና ደጋ ደርሶ ወፈረ = ግራኝም ከደረሰኔ ተነሥቶ በንጉሠ አቅራቢያ ወፈረ = የገንጫና የግራኝም ወራዊት እየተያዩ አብረው ጥሉ = ወጣት የሆነውን ንጉሠን ገላውዴዎስንና አገልጋዮቹን እንደምን እንዳጸናቸው የእግዚአብሔርን

(1) የተርኮቹን ቀጥር ቱልዝ 4 ያደርጋቸዋል ፣ ገጽ 175
 (2) የጋርታጋሎች ዝግገንነት ምዕ. 22
 (3) ግሪብ ፋቲህ ገጽ 36 ግስታወሻ ቀጥር 3
 (4) ገጽ 29 - 33
 (5) ግሪብ ፋቲህ ገጽ 102 ግስታወሻ ቀጥር 3

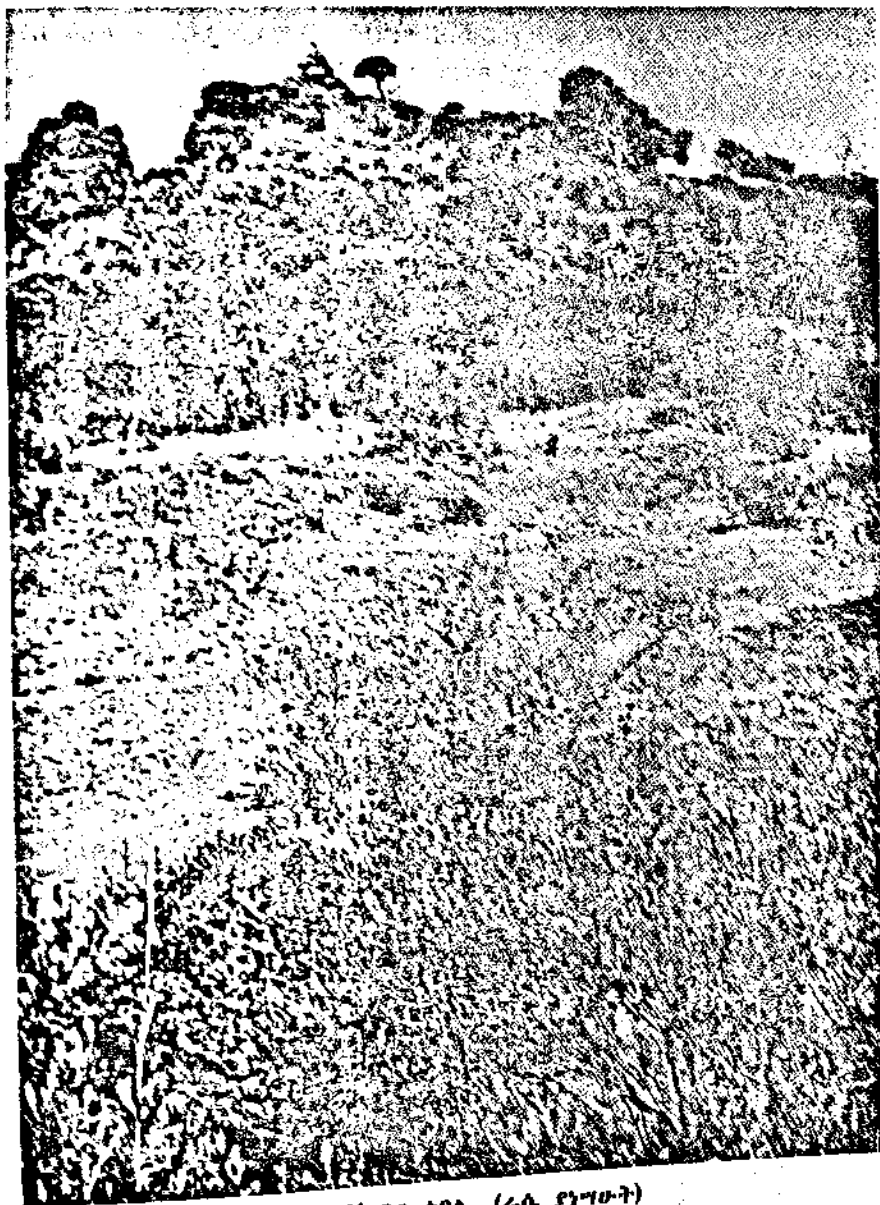

5767 PC +06 (6. 57707)

[Faint, illegible text, likely bleed-through from the reverse side of the page]

ምሕረት ተመልከቱ ። የሽዋም የትግራ ክርስቲያንም ቀድሞ ስሙን ሲሰሙ ይፈሩ ይንቀጠቀጡ የነበሩት አሁን ፊት ለፊት ተቃርበው የእግዚአብሔር ምሕረት በጥቅም ጊዜ እየሳቁ ይሳለቁበት ዠመር» (1) ።

ግዕዙ ግራኝን ከደረሰኔ ሂድ ንጉሠ ከሽዋዳ (ሰሜን) መጥተው ቅርብ ለቅርብ ሠፈሩ ሲል ካስታንቲኖፕ ከሰሜን በወገራ በኩል አልፈን ጣና ባሕር ዳር የግራኝን ጦር አይተን አጠገብ ላጠገብ እየተያየን ሰነበትን የሚለው ምንም ያህል ልዩነት የለውም ። ምናልባት ግራኝ አህመድ ከዞብል ወደ ደምቢያ ከመጣ በኋላ ከደምቢያ ወደ ደረሰኔ አንድ ጊዜ ብቅ ብሎ ዓፄ ገላውዴዎስ ከመድረሳቸው ቀደም ብሎ ባለው ጊዜ ውስጥ ወደ ደምቢያ ተመልሶ አሁን ለጦርነቱ ከደምቢያ ደረሰኔ መጥቶ ከዚያም ንጉሠ ወደአሉበት ወደ ደንቀዝ (ዘንተራ) ሠፈር መጥቶ ይሆናል ።

እንደተለመደው የወታደሩን እሰላለፍ የጦርነቱን አገጣጠም ፣ አመራሩንና አፈጻጸሙን በካስታንቲኖፕ ዓይነት ዝርዝር ሳይሰጥ ታሪክ ነገሥቱ ቀድሞ ስሙን ሲሰሙ ይፈሩ ይንቀጠቀጡ ነበር አሁን ግን እያዩት በመሳት ተሳለቁበት ካለው ቀጥሎ እንደዚህ ይላል «የካቲት ፲፮ ቀን ግራኝ በመድፍና በጠበንጃው በቱርኮቹ በመተግመን በትዕቢት እግር ተነሣና ብዙ ዓመታት ሳሳድዳቸው የነበሩት ዛሬ ከፊቱ እንደምን ይቆማሉ አለ ። ንጉሠ አጥናፍ ሰገድ ግን በእግዚአብሔርና በእሴት ቤታችን ጸሎት ታምኖ ተቀበለው ። እፊት የቀደሙት የንጉሠ ወታደሮች ከንጉሠ ፊት ሳይቀርብ ገድለው ግራኝ በር በሚባለው በዘንተራ አቀበት ወደቀ ። በእግዚአብሔር ትእዛዝ በ፫ ሰዓት በዕለተ ረቡዕ ሞተ» (2) ።

በዚህ አነጋገር ግራኝ አጠገቡ ባሉት ቱርኮች በመድፍና በነፍሱ እየተመካ እነዚህ ብዙ ዘመን ሳሳድዳቸው የነበሩት ዛሬ ከፊቱ ለመቆም እንዴት ችሎ እያለ እየተገረመ በኩራት እግር ሊዋጋ መጣ ሲል ታሪክ ነገሥቱ ያመለከተው ትክክል ሊሆን ይችላል ። በእውነትም ከ፲፮፻፲፱ ዓ. ም. ገምጥሮ እስከዚህ ፖርቱጋሎቹ በሰ ሀርትና በወፍላ እስኪዋጉት ድረስ በተለየ ከሽምብራ ኩራው ጦርነት (፲፮፻፳፩ ዓ. ም.) በኋላ ግን በፊቱ ቆመ ። አገር ላገር ንጉሠ ነገሥቱን የማሳደዱ ታሪክ ገና ትኩስ መሆኑ መቼ ይዘነጋል ። ከሽምብራ ኩራ ጦርነት ቀጥሎ እነአዝማች ተክለ

(1) ተንሥላ ንጉሥ እምሸዋዳ ወበጽሐ ወይና ደጋ አመ ፩ ለየካቲት ወነበረ ሕዩ ። ግራኝን ተንሥላ እምደረሰኔ ነበረ ሕዩ ቅርብ ጎበ ንጉሥ ። ሠራዊተ ግራኝ ወሠራዊተ ንጉሥ ጎበረ ወዓለ ጎበ አሕዱ እንዘ ይትረጎዩ ገጸ በገጸ ። ርእዩ ምሕረተ ለእግዚአብሔር ዘከመ ጎብረ ወዘከመ እጸገሞ ለእግብርቲሁ ወሰንጉሃሙ አጽናፍ ሰገድ ሕዩን ። ወረሰሮሙ ይትቃረቡ ገጸ በገጸ አኮት ነበሩ ተዳጊ እንዘ ይፈርተ ወይርእዱ በሰግጋ ስሙ ለሊሁ ወሸዋ ወከርሰቲያን በትግራ ወይከውት ደን ገጸን ከሙ ዘበጽሐሙ ወቦቦ ሐወጸተሙ ምሕረቱ ለእግዚአብሔር ሰሐትዎ ወተግለቅዎ ታሪክ ነገሥት ገጸ 95

(2) ወአመገወ፯ ለየካቲት ተንሥላ ግራኝ በእግረ ትዕቢት እንዘ ይትአመን በመድፍ ወበነፍጥ ወበቲ ርክ ወይቢ ዘመጠነዝ ብዙጋ ዓመታት ሰደድክዎሙ የምጊ ይቀውሙ ቅድመ ገጸዮ ። ንጉሥጊ ተእ ሚና በእግዚአብሔር ወበጸሎታ ለእግዚአብሔር ግርያም ወላዲተ አምላክ ተመጠዎ ሀራሁሰ ለን ጉሥ ዘተቀደም ቀተልዎ እም ቅድመ ይብጸሁ ጎበ ንጉሥ ። ወደቀ በግቀበ ዘንተራ ዘይመወይ ግራኝ በር ። ወጥተ በትእዛዝ እግዚአብሔር ጊዜ፫ ሰዓት በዕለተ ረቡዕ፤ ታሪክ ነገሥት ገጸ 95 ።

ኢየሱስ እነራስ እስላም ሰገድ እነዓምደ ሚካኤል እነራስ ወሰን ሰገድ የሞተበትና ደብረ ሊባኖስ የተቃጠለበት ዓመት ፲፭፻፳፫ ዓ. ም. የሞሱ አደጋ በቤተ እምሐራ እነዚያ ሁሉ በመጥፋት አብያተ ክርስቲያናት የጋዩቦት እነአዝማች አዳሉ የሞተበት ፲፭፻፳፬ ዓ. ም. አንደርታ ተምቤን አጋሚ አክሱም እየተወረረ ሕዝቡ የተፈጀበት ዓባይ ዶር ሊማረከ ሲሉ ለጥቂት ያመለጡበት የሠራዬው ተስፋ ልዑል የሞተበት ፲፭፻፳፮ ዓ. ም. በስሜን በወገራ እነአዝማች ዮሐንስ እነሳውል የሞተበት ፲፭፻፳፯ ዓ. ም. የውርጅብኝ ዘመናት ነበሩ ። ከ፲፭፻፳፰ ዓ. ም. እስከ ፲፭፻፵ ዓ. ም. ያሉት ዓመታት የጦርነቱና የመከራው ቀንበር ባለፉት ዓይነት ሲታሰብ ጋብ ካለ በኋላ በ፲፭፻፵፩ ዓ. ም. ልጃቸውን ለጋብቻ ጠይቆ እምቢ ካሉት በኋላ በዚህ ዓመት በሚያዝያ ወር እንደገና የማባረሩና የውጊያው ነገር ባዲስ የንዴት ኃይል ተቀስቆሶ የፈቅጦርን ሞት የሚናስን መማረክ እንዳስከተለና በዚህ ታሪክ ነገሥቱ “ንጉሡን ታላቅ ኅዘን ተጫነው” ያለውን ስናስታውስ ያሁኑ የግራኝ አህመድ መገረም ሊያስደንቀን አይችልም ። ቀድሞም እርሱ በድፍረት በሽምብራ ኩሬ ሊወጋቸው ፊት ለፊት የተሰለፈ ጊዜ ልብን ድንግልን እንደዚህ ገርሟቸው ነበር ።

የዚህን ሁሉ የድልና የመከራ ጌታ አሁን በ፲፭፻፵፮ ዓ. ም. በየካቲት ወር ወጣቱ ዓፄ ገላውዴዎስ ፖርቱጋሎቹንና የራሳቸውን ወታደር ይዘው በመሸሽና ሲደርስ በመመከት ረንታ አለበት ድረስ ፈልገው ሄደው ሊወጉት ከፊቱ ሲሰለፉ ግራኝ ነገሩ ገርሞት “እንዴት!” በማለት ሄይለመጠየቅ እንደደረሰ አላይ እንዳልነው በሽምብራ ኩሬ ሞይማም ግራኝ ባነሰ ጦር ብዙ ሠራዊት ይዘው ከቤተ እምሐራ የሄዱትን ሊገጥማቸው በደፈረ ጊዜ ዓፄ ልብን ድንግል “እንዴት ደፈረኝ እንዳያመልጣችሁ” ብለው ነበር ። ይህ መገረም ያለበት የንቀት ጥያቄ ዓፄ ልብን ድንግልን ከመሸነፍ ውርደት እንዳላዳናቸው ግራኝም በአሁኑ ጦርነት ከሞት አይድንም ። ጠላትን መናቅ አይገባም የሚባለው ቃል በዋሃ የሚታለፍ አለመሆኑን ይህ ያሁኑ ዘመን የጦርነት ሁኔታ ያሳያል ። ለሚመጣውም ከፍ ያለና የማይዘነጋ በንባብም በቃልም ሊጠና የሚገባው ትምህርት ነው ። በዚያን ጊዜ ጠበንጃና ባሩድ የያዘን ወታደር መናቅ ሞኝነት መሆኑ እንደሚታይ ዛሬም የወታደሩ ቍጥር ቢያንስም በዘመናዊ መሣሪያ የታጠቀን ጠላት መናቅና በቸልተኝነት መመልከት ራስን አውቆ እንደመግደል ይቆጠራል ።

አሁንም ታሪክ ነገሥቱ ከላይ ያመለከትነውን ከጸፈና የውጊያውንም ወርና ቀን የካቲት ፲፯ ቀን ካደረገ ወዲህ ስለዚህ ስለዓፄ ገላውዴዎስና ስለ ግራኝ አህመድ ጦርነት አነጋገሩንና የተሞኑበትን ቀን ለየት አድርጎ በሌላ ቦታ ላይ እንደዚህ ሲል ይተርካል «በነገሡ በ፫ኛው ዓመት በዕብራውያን የወራት ፍጻሜ ፤ በቅብጣዊ (1) ስድስተኛ ወር በዋነኛው የቤተ ክርስቲያን የጸም ወር (2) በ፯ሺ፴፭

(1) ቅብጣዊ የሚለው የግብጽን ክርስቲያናት የኮፕቶቹን አቋጣጠር ነው ። የነርሱም አቋጣጠር እንደኛው ከመስከረም ገጽጦር ስለሆነ የካቲት ስድስተኛ ወር ነው ። የዕብራውያንም እንደኛው መስከረምን የመገጠሚያ ወር ሲያደርጉት ስለማውቅ የካቲትን የወራት ፍጻሜ ያለበት ምክንያት አልገባኝም ።

(2) በየካቲት ወር ላይ የሚውለውን የሁዳዴን ጸም ማለቱ ነው ።



767 ተመሳሳይ በቆሰ ገዢ ተባብሮ በገራዬ ሙታው የተባለው ወደራ ወደቅን ያለው

...

...

ዓመተ ዓለም (1) በዚህ በተባለው ወር (የካቲት) በጳጳ ቀን (2) ረቡዕ ገታችን ግር ገላውዴዎስ ከኢብራሂም ልጅ ከኢማም አሀመድ ጋር ተዋጋ = የርሱም (የአሀ መድ) የሠራዊቱ ብዛት እንደ አንበሳ ሺ መቶ ሺ ሚሊዮን ነው (3) =

እነዚህም ለውጊያ ሲቆሙ ብርታታቸው እንደ አንበሳ መቶ ስላላቸው (ፍጥነታ ቸው) እንደ አንበርት (የንብር አሞሮች) የሆኑ ናቸው = ከነዚህም ብረት የለበሱ ፈረ ሰኞች ፣ የቀሩት በጋሻ እየመከቱ በጦርና በጎራዶ የሚሞቱ እግረኞች ፣ ግግሾቹ እንደ ኤፍሬም ልጆች ተሰት በመገተር ፍላጻ የሚወረውሩ (4) እንደ ዩሉን ሰዎች በነፍጥ እየተታኮሱ የሚሞቱ (5) አሉባቸው = ለሚመለከታቸውም ፈቱን ወደ ስሜን አዙር የሚፈለጉት መስለው ታዩ = ሌሎች ደግሞ ደንጊያ በወንጭፍ እየወ ረወሩ የሚሞቱ በጦርነት ጊዜ ከውጊያ ወደ ጎራ የማያፈገፍጉ ነገር ግን አውራ እን ዳየ የአዳኝ ውሻ ወደ ፊት የመገምገም ልማድ ያላቸው ናቸው =

የግር ገላውዴዎስ ሠራዊት ግን መጠናቸው (ማነሳቸው) ከወንዝ ላይ የተመ ረጠትን የጊዴዎንን ሰዎች ያህሉ ነበር = ነገር ግን ምድያኖችን እንዳለበሰው የገ ብስ ዳቦ የሚጎርፍ ትልቅ ኃይል ነበራቸው (6) =

ይሁን እንጂ ግር ገላውዴዎስ ከእስላሞቹ ሠራዊት ከብዛታቸውና ከግርግ ችው ከተራታቸው ከተማመነው ልባቸው ፊት ሰግጠጥ አላለም = የቀድሞ ሁኔታ ቸውንና የማይሸነፉትን ሰዎች የማይያዙትንም ከተማዎች የያዙትን ሁሉ ሳያስብ ከነርሱ ጋር ለመዋጋት የምንጭ ውኃ እንደሚጠገው ዋልያ እርሱንም ጦርነት ጠም ተት ነበር = በርሱና በኢማም መካከልም ትልቅ ጦርነት ሆነ = ስሙ የተመሰገነ ይሁንና እግዚአብሔር ገላውዴዎስን (ሰላም ለርሱ ይሁንና) በድል አድራጊነት ሸለመው = ይማም አሀመድ ከአሸከሮቹ ባንዱ እጅ ሞተ = ብዙ ተርኮችና እዳሎ ችም ተገደሉ = ከሞት የተረፉት ግግሾቹ ከይማም ሚስት ጋር ወደ ባሕር (ዓባይ ወንዝ ወይስ ቀይ ባሕር) ሸሹ ፣ ግግሾቹ ተማርከው በገላውዴዎስ እግር ሥር ወድ ቀው ተገዙለት = እርሱም መሐሪና ይቅር ባይ ስለሆነ የከፋታቸውን ብድር ሳይመ ልስ መልካም አደረገላቸው» (7) =

ታሪክ ነገሥቱ የግራኝን ጦር ብዛት በግዕዝኛ አነጋገሩ እልፍ አላላፋት ወትእ ልፊተ አላላፋት እያለ ወደ ሚሊዮን የሚያስጠጋው ያነጋገርና ያጻጻፍ ልምድ እንጂ በአሁኑ ሰዓት በአጠገቡ እንኳን ሚሊዮን ሩብ ሚሊዮን የሚደርስ ጦር ያለው አይ

(1) እንዳገራችን ቤተ ክህነት እቁጣጠር ዓለም ከተፈጠረ እስከ ክርስቶስ ልደት ያለው ዘመን ጅሺጅ፤ ዓመት ነው = ጸሐፊው ጅሺጅጅውን ዓመት ክርስቶስ ከተወለደበት ዣምር እስከዚህ ጦርነት ድረስ ካለው ከ፲፪፻፴፮ ዓ.ም. ጋር ደምር ጅሺከ፴፮ ዓመት አድርጉታል = ይህም ዓመተ ዓለም ይባላል =
(2) ወሩና ዓመቱ ዕለቱ ሲበግግ ቀኑ ያኛው ፲፯ ያለውን ይኸኛው ጳጳ አድርጉታል =
(3) አላላፋት ወትእልፊተ አላላፋት ነው የሚለው ገዕዙ =
(4) የጻፈት መዝሙር 78 ተ. 9
(5) እንደ ዩሉን ያለው የሐንሰን የፖርቱጋልን ንጉሥና እንደ ፖርቱጋሎቹ በጠበንጃ የሚሞትን ተርኮች ማለቱ ይሆናል =
(6) መሳፍንት ምዕ. 7 - 8
(7) ታሪክ ነገሥት 78 101 = ግዕዝኛው ታላት ስለሚበዛ እዚህ ላይ ተርቷል =

መስልም ። ካስታንፊየም ወደፊት እንደምናነበው የግራኝን ጦር ብዙም ሳይጠነቀቅ የተሰለፈ ስለሚያስመስለው ለዚህ ጦርነት በየአውራጃው ያለውን ጦሩን ለመሰብሰብ ከጊዜም ማጠር ከንቀትም የተነሳ ያስከተለውን ጦር በጣም አሳንሶ ያሳያል ። ይሁን እንጂ በማናቸውም ረገድ በርሱ ጦርና ባዜ ገላውዴዎስ መካከል ያለው የሠራዊት መጠን ሲመዛዘን የርሱ በመብዛት የርሳቸው በማነስ በጣም የተራራቀ እንደሚሆን አይጠረጠርም ። የሠራዊቱንም ገጥንነት በተለይ የቱርኮችን ውጊያ ወደፊት ከካስታንፊየም መጽሐፍ ላይ ስናነብ ታሪክ ነገሥቱ ምንም እንኳን ለቃለ አጋኖና አንዳንድ ቃል እየጨማመረ የተለመደውን ግዕዛዊ አጻጻፉን ለማጣራጥ ቢፈለግ በመሠረቱ አተራረኩ ከዕውነት አለመዝለሉን እንረዳለን ።

ነገር ግን ጸሐፊው በደፈናው «ሐራሁስ ለንጉሥ ዘተቀደምዎ ቀተልዎ እምቅ ድመ ይብጻህ ኃበ ንጉሥ - ከንጉሡ ፊት ሳይደርስ ቀድመው የሚዋጉት የንጉሡ ወታደሮች ገደሉት» በማለት የግራኝን የገዳይነት ሙያ ለወገኖቹ ኢትዮጵያውያን እንደሰጠው ይታያል ። ነገር ግን በሚቀጥለው ምዕራፍ ገዳዮቹ የፖርቱጋል ተወላጆች መሆናቸውን እንመለከታለን ። ምናልባት ባሁኑ ጊዜ ኢትዮጵያውያንና ፖርቱጋሎችን ባንድ ዘንግ በንጉሣዊ ሥልጣን የሚተዳደሩ የንጉሡ ወታደሮች በማድረግ ጽፎት እንደሆነ አሳቡ ከስሕተት ውጭ ነው ። በበኩሉ የሐንስ ቤርሙዴዝና ዝርም ሎቦ የነርሱንም በመገልበጥ የሚጽፉት እነ ጀምስ ብሩስ ግራኝን አነጣጥሮ የገደለው በተለይ የክርስቶፎሮስ ደጋማ እጅግ የነበረ ጵጥርስ የልዩኑ መሆኑን ያመለክታሉ ። ይኸም አጻጻፍ በኛ ወገን ጸሐፊዎች ዘንድ ጸድቋል ። አንድ ባማርኛ ስለግራኝ አሟሟት የተጻፈ እንደዚህ ሲል ይገኛል «... ግራኝ ከመንበሩ ተነሥቶ ሠራዊቱን ሲያሰልፍ ከወዲያ ወዲህ ሲመላለስ በፈረሰ ሆኖ ሁለት ጨረ ይዞ ጃ አፍ ተራዛሚ ነፍጥ እንግቶ ሠራዊቱ ዝንብ መስሎ ሲታየው ፈረሰ ምን ልርገጥ ሲል ከፖርቱጋል ነፍጠኞች አንዱ ተመልካች ነፍጠኛ ተመልክቶ ኩላሊቱን ቢመቃው ከፈረሰ ላይ ወደቀ» (1) ።

ምዕራፍ ፻፳፯

የግራኝ አህመድ አሟሟት በካስታንፊየም አጻጻፍ

ታሪክ ነገሥቱ የማሳጠር ጉድለት ሲታይበት ለዚህ ጦርነት የቤርሙዴዝ አጻጻፍ ደግሞ ቀድሞ ከክርስቶፎሮስ ደጋማ ጋር በሥልጣን አሁን ደግሞ ጸላስ ልሁን አትሆንም በማለት ካዜ ገላውዴዎስ ጋር ሲጣላ ኖሮ በዚሁ ጠብ ወዳገሩ ተመልሶ ባዘጋጀው መጽሐፍ ላይ የሚነበበው የራሱ መከላከያና የራሱ መከበርያ ነው ። በወልፋ ጦርነት ራሱ ሸሺ የነበረው ባሁኑ በዘንተራ ጦርነት ራሱን በድፍረት ወደፊት ወደ ግንባር እንቅደም ባይ አድርጎ ንጉሡ በሥጋት እንደነበሩ የመሸሽም ፍላጎት እንደነበራቸው ፤ የ ግራኝ ቱርኮች በጫካ እስደፍጦ ያስገደለው የጦር አለቃ በሞተና

(1) በብሔራዊ ቤተ መጻሕፍት የሚገኝ የግርኛ ታሪክ ገጽ 39 ።

ግራኝ ጦር እየተጨመረ በቀረበ ጊዜ ፈጽሞ ለመሸሽ መወሰናቸውን ራሱ ግን ለፖርቱጋሎች የበላይ የሥጋዊና የመንፈሳዊ ሽም ሆኖ ማዋጋቱን ያመለክታል ።

ስለዚህ ለዚህ ከግራኝ ጋር ለተደረገው ጦርነት ከሁሉ የበለጠ እምነት ሊጣል በት የሚችለው የዚህ የሚጉኤል ደ ካስታንሆዞ ጽሑፍ ነው ። እንደ ታሪክ ነገሥቱ ጠቅላላ ሁኔታ ነካክቶ ሳያልፍ ወደ ጦርነቱ ዝርዝር ይገባል ። የፖርቱጋል ወታደር ሆኖ በጦርነት መካከል ገብቶ ወጊያውን በጥቅታ ከመካፈሉ ጋር በሁለቱ መንግሥታት ግንኙነት በፖለቲካም ሆነ በሃይማኖት ቢርሙዴዝ ካበቀለው የጠብ ውጭ ስለሆነ አስተያየቱ በትክክልኛ መንገድ ያለፈ ነው ። በራሴ በኩል በርሱ ጽሑፍ የጉደለ መስሎ የሚታየኝ ከዚህ በፊት እንዳመለከትሁት ያበሾቹ ሹማምንት ጦርነቱን መካፈላቸው ዝብዱ መሥራታቸው መሞታቸው መቁሰላቸው ሳይቀር ዓረብ ፋቂህ ያደርገው በነበረው ዓይነት የመጠሪያና የማዕርግ ስማቸውን እየጠቀሰ በዛሬው ዘመን ካለው አንባቢዎች ጋር ሊያስተዋውቀንና ያባቶቻችንን መስዋዕትነት ሊያስገነዝብን አለመቻሉ ነው ። ይኸም ለጽሕፈት ሥራ ላልተመደበ ተዋጊ ወታደር ለአገሩ እንግዳ ለሰውም ለቋንቋውም ባዕድ ለሆነ ሰው ማዳገቱን እያሰብን በዚህ በፖርቱጋል ቋንቋ ጽፎ በተወልን አመስግንን ወደ ታሪኩ እንለፍ ። እርሱ ያን ጊዜ ባይጽፈው ኖሮ በኋላ ኢኖ ሊትማን ወደ ጀርመንኛ ቋንቋ ሊተረጎሙው ከርሱም እንላቶ የና ቦጋለ ወደ ስፐርኛ ሊመልሱት ባልቻሉ ነበር ።

ካስታንሆዞ ወደ ጦርነቱ የተደረገውን ጉዞ ግራኝ አህመድ ከነጦሩ እስከሰፈረ በት ድረስ ያለውን ከተረከው አያይዞ ቀጥሎ የጦርነቱ ለት የሆነውን እንደዚህ ሲል ይቀጥላል ። «ሲንጋ በሰልፍ ሆነን ሳንታ ሚኪሪኮርዲያ (1) ሰንደቅ ዓላማ ፊት ጸሎት አደረግን ። ከዚያም ምሕረተኝ እንዲያደርግልን በጠላቶቻችን ላይ ለመበቀልና ድል ለማድረግ እንዲረዳን ጌታን ለመንነው ። ቄሱ ጸሎተ ንስሐ ካነበበና ሥር የተጋጠላት ካደረገ በኋላ ከሰንደቅ ዓላማው ጋር ግንባር ቀደም በመሆን ከሁለት መቶ ሃምሳ የኢትዮጵያ ፈረሰኞች ከሦስት ሺ አምስት መቶ እግረኞች ጋር ወደ ጠላት ጉዞ ዝመርን ንጉሡ ከሌሎች ሁለት መቶ ሃምሳ ፈረሰኞችና ከቀረው የእግረኛ ጦር ጋር ደጀን ሆነ ። በዚህ ዓይነት በሁለት ተከፍለው የነበሩትን ጠላቶች ገጠ ምናቸው (2) ።

ግራኝ ደግሞ ከሁለት መቶ የቱርክ ተኳሾች ፣ ከሰድስት መቶ ፈረሰኞች ፣ ከሰባት ሺ እግረኛ ጋር ግንባር ቀደም ሆኖ መጣ ። ግንባር ቀዳሚው ጦር ከሁለት ላይ ተከፍሎ ገጠመን ። አንድ የርሱ የጦር አለቃ ዓንሳ ገራድ (3) የሚባል ከሰድስት መቶ ፈረሰኞች ከሰባት ሺ እግረኞች ጋር ደጀን ሆነ ። ደጀን የሆኑትም እንደ ግን

(1) ትክክለኛ ትርጉሙ ግን ትድስት ምሕረት ሲል ማርያምን ማለቱ ነው ። በኛ ኪዳን ምሕረት ጠያቂ አመ ምሕረት ከምንለው ጋር ተመሳሳይ ነው ።
(2) ቄሱ ጸሎተ ንስሐ እነበበ የሚለው ቢርሙዴዝን ነው ። የንጉሡንም ደጀን ሆነው አዝማችነታቸውን በትክክል ያረጋግጣል ።
(3) ሙሴ ኢኖ ሊትማን ገንጽ ገራድ ያሉት የሚመስል ነው ። የፖርቱጋሎች ዝግገነት ተ. 55 ገጽ 97

ባር ቀደምቱ በኃይል ገጠሙን ። ቱርኮቹ እንዳጠቁን ባዩ ጊዜ ፖርቱጋሎቹ በተርኮቹ ላይ እየፎከሩ ገብተው ብዙዎቹን በመግደል የቀሩትን ወደ ኋላ እንዲያፈገፍጉ አደረጉዋቸው ። ሰባ የፖርቱጋል ፈረሰኞች ተአምራታዊ ጅብዱ ሲሠሩ ኢትዮጵያውያንም እነሱን በማየት በበኩላቸው በኃይል ገብተው በመዋጋት መኖራቸውን አሳወቁ ።

ግራኝ ሰዎቹ እያደር የጦርነቱን ሚዳ እየለቀቁ ወደኋላ ማፈግራጋቸውን በተመለከተ ጊዜ ራሱ ከልጆቹ አንዱ ጭምር (1) ይዞ በጣም ወደፊት ቀድሞ ሲዋጋ ፖርቱጋሎቹ በግራኝነቱ ለይተው አወቁት ። በጣም ቀርቦ ባዩትም ጊዜ በላዩ ላይ አነጣጥረው ሲተኩሱበት አንዷ ጥይት ከደረቱ ላይ አርፋ በእግዚአብሔር ፈቃድ ከኮርቻው እንዲወድቅና ከጦሩ ሚዳ እንዲወጣ አደረጉት ። ሰዎቹ ከሞት በሚያደርስ ጥይት ቆስሎ መውደቁን ባዩ ጊዜ ተስፋ በመቁረጥ እየሮጡ ይሸሹ ገጠመር» (2) ሲል ካስታንቲን ላለፈው እንደተመለከተው ኢትዮጵያን ፲፮ ዓመት ሙሉ ያመሳት ግራኝ አህመድ ትልቁ የጦር ዘንድ ወይም ዝሆን ሊወድቅ የቻለው በሮምታ ከተተኩሱት ጥይቶች አንዲቷ ደረቱን መትታው እንጂ ቤርሙዴዝ እንደጸፈው የርሱን ጽሑፍ እየተከተሉ በየመጽሐፋቸው እንደ ጻፉት ጴጥሮስ የልዮት (Pero Leão) አነጣጥሮ በመታው በነጠላ ጥይት አይደለም ። ሁለቱ በጦርነቱ ላይ የሞሉት ጸሐፊዎች በዚህ ዓይነት ሲለያዩ ትክክለኛውን ማወቁ ችግር ነው ። ምናልባት በሮምታ ከተተኩሱት ጥይቶች ውስጥ ጴጥሮስ የተኩሳት በተለይ ጥላው ይሆናል ። ቢሆንም የዚህን ጉዳይ ለብቻው እስክንመለከት ድረስ የጦርነቱን ፍጻሜ እንመልከት ።

ካስታንቲንም የግራኝን ክፍኛ ቆስሎ መውደቅና መሞት የሕዝቡን መሸሸ ካመለከተ በኋላ አንድ የቱርኮች አለቃ በሞቱ ቆርጦ ሸሚዙን ከእጅጌው ወደላይ ጠቅልሎ ሰፊ ሰይፉን ይዞ በታላቅ ገጣንነት እየተማታ በዙሪያው በነበረው ተዋጊ ላይ ፍርሃት መንዛተን ፣ አምስት የኢትዮጵያውያን ፈረሰኞች ሃይው ለመግደል ወይም ለመማረክ ሳይሆንላቸው እንደቀረ ፣ አንዱ ኢትዮጵያዊ በጦር ሲወጋው ሲል ቱርኮ ጦሩን ከእጁ ቀምቶ ጓደኛው የተቀመጠበትን የፈረስ እግሮች እንደመታበት በዚያን ጊዜ ጉንዛሎ ፈርናንዴዝ የሚባለው ፈረሰኛ በጦር አስተካክሎ ሲወጋውና ሲጥለው ጦሩ ከፖርቱጋሎ እጅ አልተለየም ኑሮ ስዐ ቱርኮ ከመሞቱ በፊት የጠላቱን ጉልበት (ቋንዣ ?) በሰይፍ መትቶ ሥሩን በመበጣጠስ ስንኩል አድርጎ እንዳስቀረውና በመጨረሻ ግን ፖርቱጋሎ ሰይፉን መዞ በመምታት የቱርኮን ሕይወት እንደጨረሰው ይገልጻል ።

ከዚህ አያይዞ ፖርቱጋሎቹም ኢትዮጵያውያንም በራሪዎቹን ሲያሳድዱ በተ

(1) ልጁ የተማረከውና በኋላ በሚናስ ለውጥ የተለቀቀው መሐመድ ይሆናል ።
(2) ቤርሙዴዝ «ወደርሱ ሰልፍ መውረዳች ን ሲያይ ግራኝ ግራና ቀኝ በሁለት የቱርኮ ወታደሮች ታጅቦ በነጭ ፈረሰ ላይ ተቀምጦ ከፊት ቀደም ብሎ ተዋጊ ወታደሩን ሲያሰልፍ አየነው ። ከዚያ ከመካከላችን የነበረው ጴጥሮስ የልዮት አነጣጥሮ ከፈረሰ ላይ ገለበጠው ይላል ፣ ገጽ 171 - 172 የነገሩ የና ትርጉም አነጣጠሩ ሲል መዝገብ ጣሉበት ይላል ፣ ምዕ. 23

ለይ ፖርቲዳሎቹ ጉዳት ያደረጉባቸውን ተርኮቹን እያሳደዱ እንደረጁ ከሁለት መቶ የተርኮ ወታደር ውስጥ ከአርባ በተር የተሩት እንደሆኑ ። ያሉ ሌሎች ተር ኮች ወደ ግራኝ ባለቤት ዘንድ መሄዳቸውን ፣ እርሷም የባሏን ጥት ስትሰግ ከጠባቂዎቿ ከሦስት መቶ ፈረሰኞች ጋር ባሏ የተወውን ከፍተኛ ሁኔታ ላይ ማድረግ ፣ በሠፈርም ቀድሞ ግራኝ እየማረከ ያስቀመጣቸውን ብዙ ክርስቲያኖች ግጥሙ ሂሳብ ተን ግማሹ እንዲህ ግማሾቹ ሴቶች ልጆቻቸውን እ.ትተጽፍው ያን በአገኙ ጊዜ የነበረው ደስታ ከፍተኛ ሁኔታ ላይ መሆኑን ፣ ብዙዎቹ ክርስቲያኖችም ከይሁታቸው ብዛት የተነሳ ወሰን በሌለው ፍቅር ፖርቲዳሎቹን ሁሉ ደስሙ እንደነበረ ፣ ንጉሠ ግራኝ ከውን ሁሉ ከሰበሰቡ በኋላ በዚያ አገር እህል በብዛት በግንኙነት በባሕሩ ጻር (1) መቀመጣቸውን ከዚህ በኋላ የተቆረጠውን የግራኝን ራስ እና ተቀውረው ወይም ሕዝቡ ሁሉ እንዲያየው በየአገሩ እንዲዞር ግድረጋቸውን ያረጋግጣል (2) ።

በዚህ ቀን ድልና በግራኝ መሞት ከሁሉ የበለጠ የሚያስተት ገገሥት ሰበላ ወንጌል ሳይሆኑ አይቆርም ። ከቤተ መንግሥታቸው ወተተው በሴት እትም የአገር ላገሩ ዙሪት የዘመድ የወገን የልጅ ምርኮካ ጥት ያደረሰባቸው የዚህ የሰወቀ አንግሥ ነው ። ባላቸውን ከሞት ያደረሰ እርሱ ነው ። አምናውን በወልፋ በተደረገው ጦርነት ሲያድናቸው ባሕር ቆርጦ የመጣው ወጣቱ ክርስቲያኖችን ሲገጥም ለሌሎች መማሪኩን ተማርኮ በሥቃይ መሞቱን የሰሙለት መራራ ለትሶ ያለተሰት የሚተወስ ነው ። ሆኖም አሁን ያለፈው ገዘንና መራራ ለትሶ ሁሉ በነዚህ በፖርቲዳሎች መሥዋዕትነት በወጣቱ ልጆቻው ድል ላይ ራገነት ተከባል ግለት ነው ።

ክርሳቸውም ጋር የራስ ወሰን ሰገድ የአዝማች አዳሉ የነራሰ እስላም ሰገድ የነጻ ጸሕፊ ለም ርቤል የነተሰፋ ልዑል የሌላውም የደህው ሁሉ ቤተ ሰቦች ባሁን ሰገት እንዳሉ በዚህ ቀን ባዩትና በሰሙት ድል ያሰራ አምስት ዓመት ገዘኝቸውን ተወተ ተውበታል ግለት ነው ። ንግሥቲቱም እነርሱም የግራኝን የተቆረጠ ጥንት ላይ እያዩ “ይኸ ነው ለካ ፣ ዕፅብ ድንቅ ነው ።” የግለት የመደነትና የግራኝ ስግት እንደሚያደርግባቸው ከዚህ ካለንበት ጊዜ ላይ ይታያል ።

በዚህ ቀን ድል በርሱ ጥንቅላት መቆረጥ እነርሱ ሲደሰቱ በፋን ተቀው አሁን ገዘነተኞቹ የባሏን መሞት ስታውቅ የሸሸችው ሚስቱ ባቲ ድል ወንበረና አሥራ አምስት ዓመት በዘረፋ በምርኮ በመግደል ሲደሰቱ የቆዩት ወገኖቹ ናቸው ። ሚናስ የተማረከ ዕለት ፣ ፈቅጦር የሞተ ዕለት የሰደተኛዩቱ የአቲጊ ሰበላ ወንጌል አንዦች አርሮ እንደነበረ በዚያው መጠን አሁን በባሏ በግራኝ ጥት በልጅ የሰሙ ሐመድ መማረክ የባቲ ድል ወንበራ ልብ በተራው ድንጋጤንና ገዘንን እሁሉ ይጅሻል ግለት ነው ። ይኸ ያዘነ ልብ ወደፊት እንደገና አንሰረርተ የኑር ቤን ግራኝ ልብ ለቦ በመማረክ የባሏን ገዳይና አንገት ቆራጭ የገላው ያሰበን አንገት ከ፲ ዓመት በኋላ ያስቆረጠለት መልሶ የርሷ ልብ ይደሰትና የአቲጊ ሰበላ ወንጌል ልብ

(1) እንደዚያው እንደ ግራኝ ግዴ ገላው ደምስንም በባሕሩ ጻር ተተሙ የግራኝ በጣና ጻር የሚገኘውን ያን ደምስ ይህን ወይስ በወዲህ በርገራና በዛሬው ባሕር ጻር ይሆን ።
 (2) የፖርቲዳሎች ዝግገንት ምዕ. 23 ።

እንደገና ከዘነጋው ጎዘን ጋር መልሶ ይገናኛል ። ኑር ቤን ሙጋሂድ ከድሉ ሚዳ ሲመለስ ጋሎች አዘሉ ላይ ጠብቀው ጦሩን የፈጁበት ጊዜ የተረፈውንም ጦር ራሱ ገና ሕዝቡን በሽታ የዉረሰበት ዘመን ጎዘን ሥፍራውን ከሰብላ ወንጌል ልብ ለቆ ወደ ድል ወንበራ ያዛውራል ። የሁለቱ እመቤቶች ታሪክ ልዩ መጽሐፍ ይወጣ ጥል ።

ምዕራፍ ፻፳፯

የግራኝ አህመድ እውነተኛውና አሰተኛው ገዳይ - የሞተበት ቀንና ዓመት (፲፪፻፴፭ ዓ. ም. የካቲት ፳፯ ቀን ረቡዕ በዩ ሰዓት)

ዜና መዋዕል ጸሐፊውና የሐንሰ ቤርሙዴዝ ፣ ሚጉኤል ደ ካስታንሆዞ ስለግራኝ አህመድ አሟሟት በየበኩላቸው ያቀረቡትን ባለፈው ተመልክተናል ። ሌላ ደግሞ በአሁኑ ምዕራፍ የያዘነውን የግራኝን የገዳዩንና የአገዳደሉን ሁኔታ እንደዚህ ሲል ዉምር በግዕዝ የጻፈውን ትርጓሜውን በአግርኛ እናንብብ «በግርያም ጸሎት ተዋጋው (1) እንደ ፈረንጅ ገደሎት ገሮውን ቆረጠው ከርሱ በኋላ አንዱ ኢትዮጵያዊ አንገቱን ቆርጦ መጥቶ በንጉሡ ፊት እኔ ገደላሁት ብሎ ፎከረ ። ንጉሡም ብዙ ሽልማት ሸለሙት ። ነገር ግን ገሮውን አጥተው ንጉሡ ወደጎት ሄደ እያሉ ሲጠያየቁ ያ ፈረንጅ አምጥቶ ስለቀረጠ የዚያ የሰውዬ ሽልማት በሙሉ ለፈረንጁ እንዲሰጥ ፣ ሰው ሁሉ ይኸን ፈረንጅ በገበያም በአደባባይም በሁሉም ቦታ ብድግ እያለ እንዲያከብረው እዘዙ» (2) ።

ይህ አጻጻፍ የየሐንሰ ቤርሙዴዝን አጻጻፍ የሚደግፍ ነው ። እርሱም ጦርነቱ እንደተገመረ ፒዩር ደሊዎን (ጴጥሮስ የልዩኑ) የሚባል ቆመቱ አጭር አነጣጣሪ ተኳሽ ተኩሶ የጌታውን የክርስቶፎሮስን ደም ተበቀለ ያለውን አንብበናል ። ከዚህ አያይዞ አጃድ የንጉሡ ሽም ግራኝን ከፈረሱ ሲወድቅ ዓይቶ ተንደርድር ሄዶ አንገቱን ቆረጠውና እኔ ነኝ ገዳዩ ብሎ ለንጉሡ አቀረበ ። ንጉሡም በታላቅ ደስታ አመጣጥና የመንግሥቱ የበላይ አለቃ አድርጎ ሸመው ።

ነገር ግን የፖርቲጋሎቹ አለቃ አርያስ ዲያዝ እውነተኛ ገዳዩን ያውቅ የነበረው አበሻው እኔ ነኝ ብሎ ጭንቅላቱን ባቀረበበት ሰዓት እዚያው ከንጉሡ አጠገብ ነበርና ግርግጫነትም ጭንቅላቱ ስንት ገሮ እንዳለው እንዲያስመረምር አለምና ለሁ ብሎ ተናግሮ እውነትም ቢፈለግ ካንድ ገሮ በቀር ሌላው ጠፋ ። በዚያን ጊዜ ጴጥሮስ የልዩኑ ተጠርቶ መጣና የተቆረጠውን ገሮ አቅርቦ ካልተቆረጠው ጋር ቢመዘዘን አንድ ሆኖ ተገኘ ። ወዲያው እንዲያውስ በምን መሣሪያ አቅ ስለህ ገደልኸው ብሎ ጴጥሮስ አበሻውን ቢጠይቀው አበሻው ጠበንገ ያልነበ

(1) ገላውዲያስ ግለቱ ነው
(2) በሚያልፍበት ቦታ ግለቱ ነው ።



በደንብ ውስጥ ዘንተራ በሚባለው ቀበሌ ገራኝ አህመድ የተቀበረበት ቦታ ባወቀው ወይንት
(ራሴ ያነገሱት)

ረው እተካኩሱንም የግያውቅ ነበርና መልስ ሊያገኝ አልቻለም = ንጉሡም አፍረው እበሻውን ሻሩት ይልና ግዕዙ ያሳየንን የፈረንጅን መሸለም በያለበት እንዲከበር ያዘዙትን ትእዛዝ ላይጠቅሰው ያልፋል (1) = በበኩሉ ጀምሶ ብሩስ ከቤርሙዴዝ በግመሳሰል እንደዚህ ያላል «በውጊያው ጊዜ ጳጥርስ ለዮን የሚባል የግጅ የክርስቶስና የቀድሞ አሸከር የነበረ ቁመቱ አጭር ቀልጣፋና ፈጣን ላይታይ ተሰ ብሎ ወንዝ ለወንዝ እየተንሸራተተ አልፎ አነጣጥሮ መታው = ግራኝ እንደተመታ ፈረሱን ጳጥርስ ወዳለበት ጫካ መልስ አድርጎ ለመዋጋት ሲያስብ በትሩጋይ ለኛና ከሞት የሚያደርስ ስለነበረ ወዲያው ከፈረሱ ወድቆ ሞተ = ፖርቱጋላ ሌላውን ጦርነት መቀጠል ስለፈለገ ከግራኝ ጭንቅላት ላይ ገሮውን ብቻ ቆረጠና ያዘ እንጂ ስለጭንቅላቱ መቀረጥ አላሰበበትም » (2) =

ቤርሙዴዝና ብሩስ አጻጻፋቸው አንደኛው ታሪክ ነገሥት እውነት አድርጎ እንዳጸደቀላቸው ሁሉ ከመሠረቱ እውነት ቢሆንም ንጉሡ አፈሩ ሲል ቤርሙዴዝ ለብቻው የሸልግሐንና የአክብሮቱን ትእዛዛቸውን ያልገለጸው በቂም እርሳቸውን ለተደረገላቸው ዋጋ የግይዘኖሉ እስመስሎ በአንባቢ ፊት ዋጋ ለማሳጣት መሆኑን አይጠረጠርም = በካስታንሆዞ አስተያየት ግራኝ በሮም ተይት የወደቀ መሆኑን ብቻ በግመን ምንም ገሮውን ቢቆርጥም የጳጥርስን ገዳይነት በፍጹም ያልተቀበለው ይመስላል = በሁለቱ ወታደሮች መካከል መመቀኛናት ይኖር ይሆን? ወይስ በእርምታ ከተተኩሱ ጥይቶች መካከል ^{“የፈረኩን የመታሁት ጥይት እገሌ የተኩሰኝ ነኝ”} ብላ እንዲ ጥይት መመስከር ስለግትችል ገሮን ብቻ ቆርጦ መገኘት ለገዳይነት በቂ ማስረጃ ሊሆን አይችልም ብሎ ይሆን?

እንደዚሁም ግራኝ አህመድ በዚህ ጦርነት ተመትቶ የወደቀበት ዓመተ ምሕረቱ ፲፭፻፴፩ ዓ. ም. ወሩ የካቲት ቀን ፲፮ ዕለቱ ረቡዕ ሰዓቱ ፫ ተብሎ በታሪክ ነገሥቱ ላይ ሲገለጽ የወሩ ቀን ከሌሎቹ አጻጻፍ ጋር ከፋኛ ተማትቷል = ይህ በመገኘት ምርያ ያነበብነው የካቲት ፲፮ ቀን ረቡዕ ጧት በ፫ ሰዓት ብሏል = ይህ ቀን ከዳን ስት ምሕረትን) ሰንደቅ ዓላማ ይዘን ዘመትን ሲል ሁኔታው ይጋጠማል = ግርያም በዕለተ ቀኗ ትረጻናለች የሚል ተስፋ በእንግዶቹም በነዋሪዎቹም ዘንድ ይኖር ይሆናል = ደግሞ ጀኛው ጽሑፍ የካቲት ፳፭ ቀን ግድረጉን እንብበናል = ሦስተኛው ደግሞ ግራኝ አህመድ የሞተው ዓይ ገላውዲዎስ (ስመ መንግሥታቸው አጽናፍ ሰገድ) በነገሡ በጀኛው ዓመት ከ፩ ወር ከ፳፪ ቀን አድርጉታል =

ዓይ ገላውዲዎስ የነገሡት አባታቸው በሞቱበት ዓመት ወርና ቀን ፲፭፻፴፫ ዓ. ም. መስከረም ፭ ቀን ሲሆን እስከ ፲፭፻፴፩ ዓ. ም. መስከረም ፩ ቀን ያለው ሁለት ዓመት ይሆንና ከመስከረም ፭ እስከ የካቲት ፭ ቀን ያለው ፮ ወር በዚያ ላይ ደግሞ ትርፍ ፳፪ ቀን ሲጨመር ግራኝ የሞተው በየካቲት ፳፮ ቀን ይሆናል =

(1) Hist. du christianisme ፲፰ 174 - 176
 (2) Bruce - Voyage ፲፰ 205

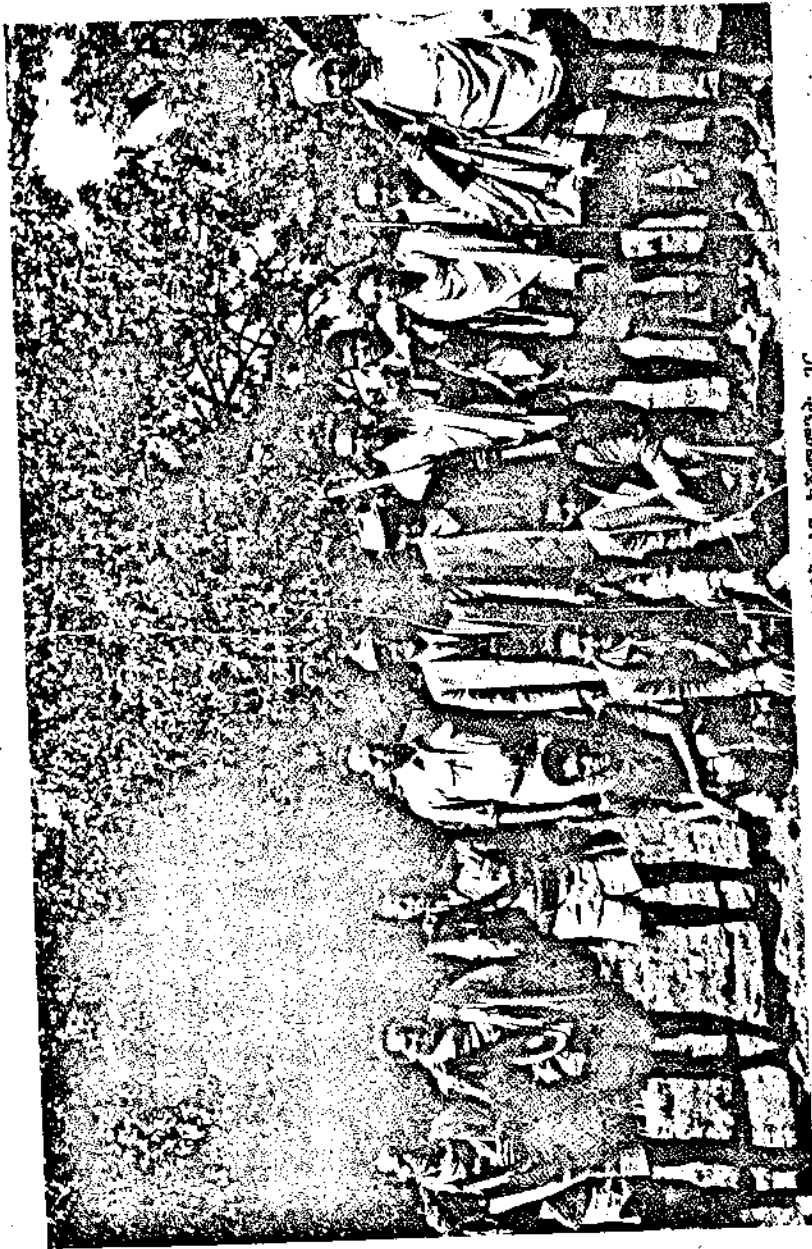

ספר 4157 אמרי-1977 025707 43 11877777 20

ይኸም አንደኛው ጽሑፍ የካቲት ጳጅ ካደረገው ጋር ተቃርቧል ። ሌላ ጽሑፍ ደግሞ «የግራኝ ሞት ንጉሠ አጥናፍ ሰገድ በነገሡ በጀ ዓመት ለጂ ወር ጅ ቀን የጉደ ለው» በማለት በሌላ አነጋገር ቅርጽ ይኸንኑ የላይኛውን አጻጻፍ ያጸድቃል (1) ። እንደ አገራችን አቆጣጠር ፲፭፻፴፭ ዓ. ም. ዘመን ሉቃስ ማክለኛ ይብታል ። በዚህ ዓመት የየካቲት መባቻ ዓርብ ነው ። ስለዚህም በየካቲት ወር ውስጥ የረቡዕ ቀን የሚውሉበት ዕለታት በአራት ሳምንት ውስጥ የካቲት ፮ ፣ የካቲት ፲፫ ፣ የካቲት ፭ ፣ የካቲት ፳፮ ፣ ስለሆኑ ግራኝ የሞተበት ዓመት ወሩና ቀኑ ዕለቱና ሰዓቱ በትክክል የካቲት በገባ በአራተኛው ሳምንት የካቲት ጳጅ ቀን ፲፭፻፴፭ ዓ. ም. ረቡዕ በ፫ ሰዓት መሆኑ የሚታመን ነው ።

ጅሩሊ ግራኝ የሞተበትን ከዓረብኛ ጽሑፍ ላይ ተርጉመው በዓረቦች አቆጣጠር በሄጅራ ዓመት ፱፻፵፱ በፈረንጆች አቆጣጠር ፲፭፻፵፫ ዓ. ም. መሆኑን ወሩም የየካቲት ወር ከዜና መዋዕሉ ጋር መግጠሙን ብቻ ገልጠዋል (2) ።

ምዕራፍ ፻፳፮

የግራኝ አህመድ ወልደ ኢብራሂም ችሎትና ጉድለት

የኃይለኛውና የአስፈራው የግራኝ አህመድ ለጃጂውት እነሆ በዚህ በ፲፭፻፴፭ ዓ. ም. በየካቲት ጳጅ ቀን ረቡዕ ጡዋት በሦስት ሰዓት በደንቀዝ ወረዳ በዘንተራ (በዛን ታራ ገ) አቀበት በሞት ተፈጸመ ።

ፖርቱጊዞች በ፲፭፻፲፪ - ፲፭፻፲፮ ዓ. ም. መካከል ቀጥረው ፲፫ የግድርስ መላክተኞች ልከው የወጡት ወዳጅነት ባገራቱ ላይ አስቀድሞ የተጸነሰውን የግራኝን ወረራ አጣድፎ የነበረውን ያህል ርዳታው ምንም ቢዘገይ በመጨረሻ ቀጥረው ፬፻ የሆነ የወታደሮች ርዳታ በዚህ ጊዜ ደርሶ በዚህ ርዳታ ወጣቱ ገላው ደዎስ ግራኝን አሸንፈው ከርስቲያናዊ መንግሥታቸውን መለሰው አቆሙ ። ከዚህ በፊት እንዳልነው በግራኝ አህመድ አጥቂነት ያን ያህል መከራ የተቀበሉት አሥራ ሦስት ዓመት ሙሉ በመከራና በሰደት የተሠቃዩት የቤተ መንግሥታቸው ፣ የአብያተ ክርስቲያናትና የገዳማቱ መቃጠል የወገናቸው እንደበግ መታረድ የጦር አለቆቻቸው እልቂት ንዴቱና ኅዘኑ ያቃጠላቸው ንጉሠ ነገሥት ልብነ ድን ግል ይኸን ቀን ሳያዩ መሞታቸው ያሳዝናል ። ነገር ግን ስለርሳቸው መከራውንና ስደቱን አብረው የተካፈሉት ባለቤታቸው እቴጌ ሰብለ ወንጌልና ልጃቸው ገላው ደዎስ ላይ ተዋልፍ መሞቷው ንጉሠ ነገሥት በሕይወት ባሉት ባለቤታቸውና ልጃቸው ደስታ ነፍሳቸው ተክላለች ማለት ነው ።

(1) ሞተሰ ለግራኝ ኮነ እም አመ ነገሠ ንጉሥ አጥናፍ ሰገድ በጀ ዓመት ወበጂ አውራጃ ዘለንበለ ጅ ዕለታት.....
 (2) L'Isлам di ieri e di oggi ፲፮፡ 156 ግስታወሻ ቀጥር 60 ።

ግራኝ አህመድ ይኸን ሁሉ ግፍ በጭካኔ ፲፭ ዓመት በሕዝብ ክርስቲያኑ ላይ ለመረጸምና ለማስፈጸም ያስቻለው በርሱም ውስጥ የሱግሌና የአዳል ተወላጆች ለግፉ ሥራ ተባባሪ የሆኑበት የታሪክ ምክንያት እንዳለ በበኩላችን መንገዝብ አለብን ። እንደ ግራኝ ያህል አይብዛ እንጂ ከዚህ በፊት እንደጠቀሰነው ከይኩና አምላክ ዠምር እስከ ዓፄ ልብነ ድንግል ከሁለት መቶ ሃምሳ ዓመት በበለጠ ጊዜ ውስጥ የወላሰማ ባላባቶች የዘይላ ሹሞች በሸፈተና ግብር በከለከሉ ተጥር እንዳንድ ጊዜም እንደ አሁኑ እንደ ግራኝ ክርስቲያናዊውን መንግሥት ገልብጠን የእስላም መንግሥት እናቆማለን በሚሉ ምኞት እየተነሡ በተሸነፉ ተጥር በክርስቲያናዊ እጅ መስጊዳቸው እየፈረሰ በመሪዎቹና በቤተ ሰቦቻቸው በነዋሪውም ሕዝብ ላይ አልፎ አልፎ የዘረፉ የቃጠሎ የመገደል ግፍ በክርስቲያናዊ እጅ አልተፈጸመባቸውም ማለት አይቻልም ።

ዓፄ ዘርዓ ያዕቆብ መሐመድ በድላይ ሸፍቶ ተዋግቶ የሞተ ጊዜ ዓፄ ልብነ ድንግል ግል ግንቡን ያሸነፉለት አካላቸውን ከየመለያልዩ በማስቆረጥ በነርሱ ላይ ያደረጉትን ማንበብ ይበቃል (1) ። ነገሥታቱ ከይኩና አምላክ ዠምረው እስከ ልብነ ድንግል ድረስ በዚህ ረዥም ዘመን ውስጥ አልፎ አልፎ ያደረጉትን መጠነኛ ግፍ ግራኝ አህመድ ወልደ ኢብራሂም ባጭር ጊዜ በ፲፭ ዓመት ውስጥ በእጥፍ ተበቅሏል ማለት ነው ።

አሁን ግን እርሱ ሲጻፍ እርሱና ደጋፊው የቱርክ መንግሥት ክርስቲያኑን የኢትዮጵያን መንግሥት ገልብጠው እንደ ግብፅ እንደ ዓረብያ ኢትዮጵያን እስላማዊ መንግሥት ለማድረግ ተወጥኖ ከጫፍ ደርሶ የነበረው አሳብ ተመልሶ ረረሰ ። ዓረቦችም ቱርኮችም እንደገና የቆመውን ክርስቲያናዊ መንግሥት ለመገልበጥ የሚያስችል ወታደር ወደ ኢትዮጵያ አልላኩም ። ግራኝ አህመድ ሲሞት እርሱን የመሰለ ዠግናና ደፋር መሪ ከአዳልና ከሱግሌ ወይም ከወላስሞቹ ባላባቶች ውስጥ እንደገና አልተነሳም ።

የእገታ ልጅ ኑር መሐመድ (የወዘር ሙጃሂድ ልጅ) ቢነሳም የአነሳሱ ሞና ዓላማ ድል ወንበራን ለማግባት እንጂ ኢትዮጵያን በግራኝ አህመድ አቅድ ለመግዛት ስለ አልነበረ ላግባሽ ብሎ የለመናት ድል ወንበራ የባሌን ገዳይ ግደልና አግባኝ ካለቸው በኋላ በጦርነት ቀንቶት ዓፄ ገላውዴዎስን ገድሎ በዚህ ምክንያት የግራኝን ሚስት እንዳገባ በዚያው ዘመን ባፄ ገላውዴዎስ መንግሥት ላይ የተነሡት ጋሎች በርሱም ላይ ተነሥተው ካጠቁት በኋላ በዚያው ባገና ቆመ እንጂ ወደ ፊት ገፍቶ የኢትዮጵያን መንግሥት ሊያነቃንቅ አልቻለም ። የጦርነቱ ገና የፍጻሜውን ሁኔታ ወደፊት እንመለከታለን ። ግራኝ አህመድ የጦርነቱ ታሪክ በዚህ በኢትዮጵያ ውስጥ ተሸፍኖ ይቅር እንጂ በጦር አመራሩ በአወጋጉ ዘደና ስልቱ በድፍረቱና በጭካኔው በምኞቱ ብዛት በአሳቡ ስፋት በዓለም እንደተነሡት ታላላቅ ወራሪዎች ለመምሰል ምንም ያህል አይቀረውም ። አርሰቶትን የመሰለ

(1) የኢት. ታሪክ ካፄ ይኩና አምላክ እስከ ዓፄ ልብነ ድንግል ምዕራፍ 35 ገጽ 180 - 194

መምህር አገራት በከፍተኛ ጽናዊ ትምህርት ታንጾ ቢሆን እንደ እስክንድር በብሪቱን የፈረንሳይኛ የወታደራዊ አካዳሚ ትምህርት እድገት ቢሆን እንደ ናፖሌዎን ለመሆን ምንም እንደግድግድ ለው ባለፉት በመርነት ምዕራፎች ያሳየው ዘያድ ድፍረት በሰፊው አመልክተውናል ። በመጨረሻ ጊዜ ባለፈው ግራኝ ያሳያቸው የዝንጋታ ስሕተቶች እንደሌሎች ሳይሆኑ ወደ መስኮብ ዘምቶ ተዋርዶ ከተመለሰው ከናፖሌዎን ስሕተት ጋር ይመሳሰላል ። ሂትለርም ሙሶሊኒም ይኸን በመሳሰለው ስሕተት አልፈዋልና የርሱ ሊያስገርም አይችልም ።

ከተራ ሰውነት እንዳይጭድርስ ተነሥቶ ከወላስግ ዘር የወረደውን የሐረርን ሙልጣን አቡበክርን ከመገልበጥ ልጁን መሐመድን የጭፍራ ያህል ለግድረግ ደርሶ ከዚያ እርስ በርሱ የማይዋሐደውን ልዩ ልዩ የአዳልና የኢሳየሱማሌ ነገድ በፍቅርም በጋይልም ባንድነት አስተባብሮ ለግንም የውጭ መንግሥት ያልተበገረውን ታላላቆቹ ባላባቶች እንቀሳቃሽን እንሰበርዲን እንመሐመድ በድላይ እንሊግር ግንኙዝ ሞክረው የጠፉበትን ዓላማ በማከናወን የደረጀውን የኢትዮጵያን መንግሥት ገልብጦ በአስቸጋሪው የክርስቲያን መንግሥትና ሕዝብ ላይ የራሱን እስላማዊ ሥልጣን እመዘርጋት ደረሰ ። ጦርነቱን ከዠመረ እንሥቶ አሁን በወፍላ የፈለመችው የፖርቱጋሎቹ ጥይት በዚህ በዘንተራ ዓቀበት ደረቱን ሰብራ ሕይወቱን እስከታላባጣው ድረስ የጦር ስልት ከማወቁ የተነሣ አውቆ ግያት ላይ እንዳደረገው ካልተወ በቀር ፖርቱጋሎቹ ከመምጣታቸው በፊት ጦርነት ገጥሞ ያላሸነፈበት ቦታ የለም ። ነገር ግን ከኩራቱና ከዕብሪቱ የተነሣ ራስ ወሰን ሰገድ ለጻፈለት መልስ ሲሰጥ «የሚኖሩን ጦር አጣን» ያለውን ስናስታውስ ዞር ዞር ያሁሉ ኩራት እነሆ ከውድቀት አላደነም ። በነራስ ወሰን ሰገድ በነአዝማች አዳሉ ሊፎከርባቸው የቻለው በንጉሡም ላይ ልጅህን ስጠኝ አለዚያ ከእጄ የምታመልጥበት ሥፍራ የለህም ብሎ የዘበተባቸው ከነርሱ ጋር ባሩድና ጥይት ስለሌለ ብቻ ነው ። እንደ ልብ አናጋሪ የሕይወትና የሞት መፍትሔውም መሣሪያ መሆኑን ከዚህ በፊት ካየነው የበለጠ ባሁኑ የግራኝ ወድቀት የበለጠ እንመለከታለን ። ጀምስ ብሩስ እንዳለው ጳጥርስ ልዩን ሸለቆውን ተንሸራቶ ወርዶ እድብቶ በዚያች ጥይት ከፈረሱ ባይገለብጠው ኖሮ የክርስቲያናዊው መንግሥት ዕድል ሌላ ምን ናሯል ። ?

ከሥር ዝምሮ እስከ ፲፮፻፲፱ ዓ. ም. ድረስ ብዙ ጊዜ እየገበረ ሲገዛ እንዳንድ ጊዜ ሲሸፍት ሲመታ ሲማረክ ከኖረው ከአዳልና ከሱማሌ ውስጥ ከመለሳይ ወገን አንድ ሰው ተነሥቶ ይኸን የመሰለ ያልታሰበ የጦር አደጋ አንሥቶ ነዋሪውን መንግሥት ከመገልበጥ ይደርሳል ብሎ የጠረጠረ ባለመኖሩ ከደዋሮ ዝምሮ እስከ ሐግ ሲን ከድል ወደ ድል እየተራመደ ንጉሡን ከነጠራቸው ሲያሳድድ በፊቱም የሚቆም ጦር እየጠፋ ሁል ጊዜ አጥቂ ሁል ጊዜ አሸናፊ መሆኑን የተመለከተው የዚያን ዘመን ሕዝብ ለዚህ ክንውን የረዳው ከሰውነት የተለየ ሰውነት ከችሎት በላይ የሆነ ችሎት ቢኖረው ነው ብሎ የፈጠረው ተረታዊ የግራኝ ታሪክ እስከ ጊዜያችን የደረሰውን የግያውቅ የለም ።

በዚህ ተረታዊ ታሪክ ግራኝ ከሰው በላይ የሆነ ልዩ ፍጡር ሰውነቱ ጉልፃ

ዳዊ የሚዋጋበት ጦር ቁመቱ እስከ አርባ ከንድ የሚደርስ ጥይት በላዩ ላይ እንደበረደ ሲዘንምበት የትንኝ ያህል የማይቀነቅነው ወይም የሚቀነቅነው ቋጥኝ የሚያህለውን ደንጊያ ሊወረውር የሚችል እስከ መባል ደረሰ ። ይኸንንም ሕዝቡ ፈጥሮ ከማውራት የደረሰው ግራኝን ከማንም ያልተለየውን ሰውነቱን ለይቶ ራሱ በተፈጥሮ ያለውን የአመራሩን ዘዴ በዘመኑ ከውጭ የሚያገኘውን የሰውና የመሣሪያ ርዳታ ገልጾ በጽሑፍ ያቀረበለት ስለሌለ ፤ በታሪክ ነገሥት ውስጥ ያለውም አጭ ጭሩ ነገር ግን እውነተኛው በግዕዝ የተጻፈው በየቤተ መንግሥቱ ወይም በየገዳግቱ ተደብቆ ስለኖረ በምንም ዓይነት ይሁን እንደዚህ ለጉላው የወረራ ታሪክ ከህንም ሕዝብም አንድ አሳቡን የሚያሳርፍበት ታሪክ ራሱ መፍጠር ግዴታ የሆነበትን ባለፈው በግራኝ አነሣሥ ላይ አንብበነዋል ። ይኸን እስከ ቅርብ ጊዜ ታሪክ ሆኖ የኖረውን ዛሬ ተረታዊ ታሪክ ብለን መድበነዋል ።

ከተዋጊነት ይልቅ መንፈሳዊነት የሚያጠቃቸው ንጉሠ ዓፄ ልብነ ድንግል ራሳቸውም ለዚህ ከመንፈሳዊነት ተዋጊነት ለሚታደቡት ጽኑ ባላጋራቸው የሰጡት አስተያየት ከሰውነት ወደ ሰይጣንነት የዞረ ነው ። በሚያስገርም ፍጥነት እየተከታተለ ዋሰል ደርሶ የርሳቸው ወገኖች ላያውቁ እድብቶ ከሠፈራቸው ከሐንደርሶ በግራ እጁ እየተግታ ሲዋጋ እርሳቸው ባንድ ጫካ ውስጥ ተደብቀው እያዩት «በሰው የተመሰለው ሰይጣን ያውላችሁ» የአሉትን አንብበናል ።

ነገር ግን በገራድ አባጃጃት በሆዳት ቀበሌ (ድሬዳዋና ሐረር መካከል ?) ያደገው የኢብራሂም ልጅ አህመድ እንደግናቸውም የሰውነት ፍጡር ያለው ሰው ሲሆን ሰውነቱን እንደብዙ መሪዎች ተንኩለኛነት ዘዴኛነት ሲያስፈልግ ደፋርነት ተዋሕደውታል ። እንደናፖሌዎን አዘንግቶ በማድባት በእውጋግ ዘዴ በትንሽ ጦር ብዙውን መበታተን ሲችል እንዳንበብነው በዚያው መጠን አገርና ከተማ በያዘ ጊዜ እንደ አቲላ አገር አግሸነት ይታይበታል ። እንደሮግውያን አለያይቶ የመግዛትንም በምርኮኛ የመጠቀምንም ዘዴ ሁሉ ያውቅበታል ።

ስለዚህ ይህ ሁሉ ሐተታ ተደምሮ ግራኝ አህመድ ምን ዓይነት ተዋጊና የጦር መሪ እንደነበረ ያስገነዝበናል ። ባላጋራነቱ አጥቂነቱ በ፲፮ ዓመት ውስጥ በክርስቲያናዊው ሕዝብ ላይ የሠራው ከባድ ግፍ ሳይዘነጋ በጦር አመራሩ በዘዴው በድፍረቱ በተለይ በወገኖቹ ዘንድ ምሥጉን ሆኖ ቢከበር ቢመሰገን በክርስቲያናቱም ዘንድ ስመና ሥራው ቢተረት ቢደነቅ የተገባ ነው ። በዚህ ምክንያት ይኸን መሪ እስላሞቹ “ላሂብ አል ፋትህ - ድል አድራጊው” እንደሚሉት (1) የኛም ጸሐፊዎች እነአላኸድ ዘወልደ ሃይማኖት “ግራኝ የመለሳዮች የበላይ ፤ ሥልጣኑ ከዘይላ ባሕር እስከ ደሆኖ ወደብ የደረሰው ፤ ያሽናፈዎች አሸናፊ ፤ የኃያላኖች ዙፋን አፍራሽ” በማለት ያወደሱትን ከዚህ በፊት አንብበናል ።

ነገር ግን ባለፈው እንደተመለከትነው ግራኝ አህመድ የኢትዮጵያ ወረራ ቀንቶት ሚስትና ዕቁባት አብዝቶ በጌትኛት በተደላ በደስታ በደምቢያ ተደላድሎ

(1) La letteratura etiopica-E. Cerulli 78 117

ተዘባና ከመቀመጡ በፊት የነበረው ትጋቱ ዘዴው ጠርጣሪነቱ በጊዜ ብዛት ደብ ዝዞ በፊት ከነበረው ከጠርጣሪነቱ ከተንኮሉ ጋር በኋላ ያሳየውን ችሎተኝነት ስና መዛዝነው ያንድ መሪ ጠላቱ ማሸነፍ ከማሸነፍ በኋላ የሚቀጥለው ኩራቱ ከዚያ ተከታትሎ የሚመጣለት ተደላና ደስታ ነው ። በድምር እንደ ሮማ ያሉት ታላላቅ የቆሣር ግዛቶች ሁሉ የሚወድቁት በዝርዝር የሚገኙት ወራሪዎችና ጨቋኞች የሚ ገለበጡት ይኸን በመላሰለው መንገድ ነው ።

አሁንም ያን የመሰለ ዝግና ጠርጣሪ አገራቱን ከዳር እስከ ዳር ወርሮ በደም ቢያ ተደላድሎ የድሉን ደስታ ልቡን ሊያዘነጉት ከቻሉት ከወቅባቶቹና ከሚስተቹ ጋር በሚያጣጥምበት ሰዓት ዓይነተኛ ተግባሩን እንደረሳ አይጠረጠርም ። ዓይነ ተኛ ተግባሩ ሆኖ የሚሰማን ከዚህ በፊት እንዳመለከትነው የምጥዋን ወደብ በብ ርቱ ጦር እያስጠበቀ ቢያስፈልግም በዚያ ላይ ጠንክሮ አለመዋጋቱ ነው ። መቼም ከወረራው በፊት በኢትዮጵያና በፖርቱጋል መንግሥታት መካከል የተወጠነውን ወዳጅነት በዝርዝር በተለይ አገራቱን ከያዘ በኋላ እንደሚሰማው ጥርጥር የለውም ። የፖርቱጋልም የመርከብ ኃይል በየወደቡ ከቱርክ መርከቦች ጋር መጋጨቱን ወደ ርሶ ከሚመላለሱት ቱርኮችና ዓረቦች እንደሚረዳው እርግጥ ነው ።

ይኸ ሲሆን ከሊስቦንም ይሁን ከጎላ የፖርቱጋል መንግሥት ርዳታ ሊመጣ የሚችለው በምጥዋና በዘይላ ወደብ መሆኑን ጠርጥሮ በጥብቅ ያላስጠበቀው ያው የቀድሞው አሸናፊነት የፈጠረበት ኩራት ከብርባርና ከደስታ ጋር ዝንጋዔን በላዩ ላይ ፈጥሮበት መሆኑ አይጠረጠርም ። ሁለተኛ ደግሞ በወፍላ ለመገናኛ ጊዜ የመሸነፍ የመቁሰል ውርደት በደረሰበትና ለዚህ ውርደት ማደሻ የሚሆነውን የቱ ርክ ወታደር በብዛት በምሥጢር አስመጥቶ ሳለ ባስመጣው ወታደር ምክንያት ማሸነፉን ሲያውቀው ጆኛ የተሸነፈውንና የሸሸውን ጦር ባዲስ የአሸናፊነት ጉል በት ተከታትሎ አለማጥፋቱ ፤ የሸሸት ከንጉሡ ተገናኝተው በሞራልም በመሣሪ ያም ደርጅተው እንዲወጉት የጅ ወር ረኸም ጊዜ መስጠቱ ። እነዚህን ጠላቶቹን በዚህ ዓይነት እስቀምጦ በወፍላ ድልን በእጁ አቅርበው የሰጡትን የቱርክ ወታደ ሮች እስቀይም ወደ አገራቸው መመለሱ ነው ።

ዓፄ ልብነ ድንግል በሰላሙ ቀን ሳይደራጁ ከሩቅ አገር ለዝምድና የመጡትን ፖርቱጊዞች ደጅ የማስጠናትና የቸልታቸውን ዋጋ በስደትና በመከራ እንደከፈሉ ግራኝም እላይ ባመለከትናቸው ምክንያቶች እርሳቸው በወደቁበት የሰሐተትና የዝንጋታ ጉድጓድ ወድቆ ዋጋውን በመሸነፍና በመዋት አንገቱንም በመቆረጥ ከፍሏል ። እንዲሁ ካልዘነጋ የሌላው ትጋት አይታይም ፤ አንዱም ካልተሳሳተ ሌላው አይጠቀምም ። የተጠቀመውም ባንድ ጉድለት የተነሣ መልሶ ካልተሳሳተ ሌላው የመጠቀም ፋንታ አያገኝም ። እንደዚህ ያለውን የተፈጥሮ ሕግ ለመሻር ሀብትም ብልጠትም የሠራዊት ብዛትም ያለፈ ዝናም መፈራትም አያስችሉም ። እነዚህ ሁሉ ግራኝ አሁመድ ነበሩት ። ሁሉም ተሰብስቦ ያለበት ይህ አካል ባንዲት ጥይት ፈርሶ ተሻረ ። ግራኝ በማሰኘት ስመ ጥር አድርጋው የነበረችው ግራ እጁ እንደግ ንም እጅ አብራ ወደቀች ። የብዙ ሰው ሕይወት ወዳፈር እንደላከች እርሷም ወዳፈ ርነቷ ተመለሰች ።

የግዛቱን ዘመን ዓፄ ሉብን ድንግልን በሽምብራ ኩራ ካሸነፈበት ከጊዢጭጭ
 ዓ. ም. መጋቢት ፲፩ ቀን ገምግሞ እስከ ጊዢጭጭ ዓ. ም. የካቲት ፳፯ ቀን ያለው ሲታ
 ሰብ ፲፫ ዓመት ከ፲ ወር ከ፳፯ ቀን ይሆናል ። በእስላምቱ አስተሳሰብ ግራኝ ኢትዮ
 ጵያን ድል አድርጎ የያዘው በሂጅራ ዓመት ህደግግ ዓመት በኛ ጊዢጭጭ ዓ. ም.) ይሆ
 ንና የሞተው በሂጅራ ዓመት ህደግግ (ጊዢጭጭ ዓ. ም.) ሆኖ የገዛበትን ዘመን ፲፪
 ዓመት ከ፯ ወር አድርገውታል (1) ።

ምዕራፍ ፲፩

ከግራኝ አህመድ ሞት በኋላ ስለተረፈው ጦርና ስለድል ወንበራ ሽሽት- በግራ
 ኝና በእጣልያ ወረራ ዘመን ያገልጋዮችና የከፋተኞች ተመሳሳይ ዕድል ።

ታሪክ ነገሥት አዘጋጅው ገና ግራኝ ከመሞቱ ቀደም ብሎ ዓፄ ገላውዴዎስ በወ
 ጣት እግርና ዕድሜያቸው ከትግራ ወደ ስሜን ከስሜን ወደ ሸዋ እየተዘዋወሩ በደ
 ፈጣ ጦርነት ቀጥሎ ባነሠ ጦር የተበታተነውን የግራኝን ጦር እየወጉ የተሰፋ ጮራ
 ጣላዩታቸውን ለማመልከት ባንድ ቦታ «ግር ገላውዴዎስ በነገሡ በጀኛው ዓመት
 ቤተ ክርስቲያን የማሸነፍን ጸጋ ለበሰች» ይላል ። ያገራቱን ጠቅላላ የማሸነፍና
 የትንግሥት ጉዳይ ለቤተ ክርስቲያን ሲሰጥ ጸሐፊው የቤተ ክርስቲያን ስው በመሆኑ ብቻ
 ሳይሆን የሕዝብ ክርስቲያንን ደገንነት ለቤተ ክርስቲያን ሲሰጥ ጉዳዩ የተያያዘ
 ነው ።

በሌላ ቦታ ደግሞ ታሪኩን አዘጋጅው ሁሉንም የቤተ ክርስቲያን ስው እንደመሆኑ
 መጠን ዓረብና ቱርክ አዳልና ስማሌ ባንድ ወገን አበሾቹና ፖርቱጋሎቹ በሌላው
 ወገን ሆነው የተላለቁበትን ጦርነትና በንጉሠ ነገሥቱ የበላይ መሪነት በፖርቱጋ
 ሎቹ ጥይትና ባሩድ ኃይለኛው ግራኝ የወደቀውንና የተገኘውን አሸናፊነት አሁ
 ገም ወደ ቤተ ክርስቲያን በማስታከክ «ሞግት ቤተ ክርስቲያን ላዕል ነገደ ተንባ
 ላት- ቤተ ክርስቲያን በእስላምቱ ላይ አሸናፊነት አገኘች» ብሏል ። ፊደሉን ተከት
 ለን ነው እንጂ እንደ እውነቱ አላቡ በእስላም በግራኝ ወረራ ልትወድቅ ወይም
 ወድቃ የነበረችው የክርስቲያን አገር አሁን ከግራኝ ሞት በኋላ ትንግሥት አገኘች
 ለማለት ነው ። ወይም እላይ እንዳልነው ክርስቲያኖቹ በእስላምቱ ላይ አሸናፊነ
 ትን አገኙ ለማለት ነው ። በፊት ላይ ሉብን ድንግል መንግሥት ውድቀት ምክንያት
 የሆነው ከውጭ የመጣው የወታደርና የመሣሪያ ርዳታ እንደነበረ አሁንም ለግ
 ራኝ አወዳደቅ ምክንያት የሆኑት ለጥይት የሚሆን ባሩድ መሥራት የቻሉት ጠበ
 ንጃ በእጃቸው የጨበጡት ፖርቱጋሎች ናቸው ። ይሁን እንጂ የወጣቱ ንጉሥ አመ
 ራርና ለርሳቸው ሲል የተሰበሰበው የእግረኛና የፈረሰኛው ጦር ከነሹግምንቱ በበ
 ኩሉ የቤተ ክርስቲያን ክፍል ተካፋይነቱ ስለማይቀር መከራው ገዘጉ የጋራ እንደነ

(1) L'Islam d'ieri e di oggi - E - Cerulli 78 156 ቀ. 60 ።

በረ ድሉም ደስታውም የጋራ ነው ቢባል የተገባ ነው ።

ጋይላኛው ግራኝ ላበሾቹ ክርስቲያኖች ለብቻቸው እንዳልተበገረ ጠበንጃ ለያዙት ወታደሮችና የክርስቲያን በቀል ለጠማቸው ለፖርቲጋሎቹም አልተሸነፈም ። ለዚህ የወፍላው ጦርነት የክርስቶፎሮስ ደጋግ ሞት ምስክር ነው ። የአሁኑም ጦርነት በበላይ በንጉሠ ነገሥቱ ባይመራ የአበሾቹ ጎብረት ባይጨመር ኖሮ እነዚያ የተረፉ ጃጂጃ ፖርቲጋሎች ሊያሸንፉት እንደማይችሉ አርግጥ ነው ። ያለዚያ በሽዋዳ ሠፍረው ሳሉ እባክዎ ሂደን ከግራኝ በመዋጋት የሚቺን የክርስቶፎሮስን ደም እንድንበቀል ይርዱን ብለው ንጉሡን ከመለመን ባልደረሱ ነበር ።

ሁለቱም ወገኖች ድልን ወደየራሳቸው በመሰብ እንዳይመኩና እንዳይኮሩ አግዚአብሔር የድሉን ደጋ ለሁለቱም በክርስቲያንነት ለተባበሩት ፖርቲጋሎችና ኢትዮጵያውያን የሰጠ ይመስላል ። በወፍላው ጦርነት በክርስቶፎሮስ ደጋግ መሪነት ግራኝ ተሸንፎ ቢሞት ኖሮ በወጣቱ መሪና በፖርቲጋሎቹ ዘንድ ትምክህትና ኩራት አድሮ የእንግዶቹና ያጌ ገላውዲዎስ ግንኙነት ከአሁን የተለየ ሌላ መልክ ሊይዝ ይችላል ነበር ። ንጉሡም ለብቻቸው ከኢትዮጵያውያን ጋር አሸንፈው ግራኝን ገድለው ቢሆን ለተቀደሰ ተግባር ከሩቅ በመጡት እንግዶች ላይ መናቅ ሊደርስባቸው በቻለ ነበር ። የሆነ ሆኖ ታሪክ ነገሥቱ ከድሉ በኋላ የነበረውን ሲያብራራ «በዚያን ጊዜ ሠራዊቱ እንደ ጢስና እንደ ዓመድ ተበተነ ። ከመካከላቸው ከሚሰቱ ከድል ወንበራ ጋር ሆነው ከፍርሃት የገገገ ወደ አትባራ ሸሹ ፣ የቀሩት ደግሞ የሚዋጉበትን ሰይፍና ፈረስ እየተዉ በእንገታቸው ላይ ገመድ እያሠሩ ገቡ ። በአደራ የነበሩትን ገደሉባቸው ። ኢየሐራምንም ከገባ በኋላ የፈሰሰው የእሥራኤል ደም በከንቱ እንዳይቀር ገደሉት» ይላል (1) ።

እንደ ትልቅ መሪ ተመትቶ ሲወድቅ በተለይ የዚያን ዘመን ሠራዊት ተስፋ ቆርጦ መሸሸ ፣ ሸሽቶ የሚያመልጥበት መሸሻ አገር የለለው እንደ ዘመኑ እንዳገሩ ልማድ ባንገቱ ገመድ አሥሮ በትከሻው ደንጊያ ተሸክሞ በአሸናፊው ፊት ከመሬት ወድቆ ምሕረት መለመን የተለመደ ነው ። ስለዚህ አጠገቧ የፀ ፈረሰኞች ጠባቂ የነበሯት በኋላ ከጦርነቱ ተርፈው የተጨመሩላት የሰሚ ትርጓሜ ድል ዙፋኗ ነው የተባለው ዋናዬቱና ስመ ጥር ሚስቱ ድል ወንበራ ሀብቱን እንደያዘች በአትባራ ወንዝ በኩል አድርጋ የመንገዱ ቍጥጥር ባልጠበቀበት ሰዓት ዞራ ተጠምዛ ወደ ሐረርጌ ገብታለች ። ከርሷም ጋር ግራኝን ተከትለው የመጡት የአዳልና የሰማሌ ወታደሮች ከነሹማምንታቸው እንደሚኖሩ የታወቀ ነው ። እነዚያ ብዙ ክርስቲያን እያላደዱ የፈጁ እነ ቀጭኑ አሱበክር በአሁኑ ጊዜ ሞተው ይሆን ወይም አብረው ይሸሹ አይታወቅም ።

በአደራ የነበሩት ተገደሉ የሚለው አደራ (ወይም ደራ?) በሚባለው ወረዳ የሚ

(1) ወላግን ተዘርጧ ሠራዊቱ ከመ ጢስ ወከመ ሐመደ እቶን ወዞ እለ ጉዩ እለከ አትባራ ምሰለ ብእ ሲቱ ድል ወንበራ እምብዛን ፍርሃት ፣ ወዞ እለ ገብኡ ሐብለ አግሮመ ውስተ ከላደመ ኃዲ ገመ በይፈ ወፈረሰ ፣ ወዞ እለ ቀተልም ለእለ ነበሩ በአደራ ። ለኢየሐራምን ቀተልም እምድገረ ገብለ ከመ እይትረሳሶ በቀለ እሥራኤል ። ታሪክ ነገሥት ገጽ 95 ።

ገኙ የግራኝ ወታደሮች ምናልባት እየተዋጉ ለመከላከል የፈለጉ ይሆናሉ ። ታሪክ ነገሥቱ በዚህም ላይ በሌላም ቦታ ምሕረት እየለመኑ ለገቡት ሁሉ ባባተም በር ሱም በቤተ ክርስቲያን ላይ ለበደሉ ሁሉ ሳይበቀል ምሕረት እደረገላቸው ይልና በነዚህ ውስጥ ኢየሁዳውም የተባለውን ብቻ ከገባ በኋላ የአሥራኤል በቀል እንዳይ ቀር ገደሉት ብሏል ።

ኢየሁዳው (ወይም ኢየሁዳውም) የተባለው የጸሎት ሹም ነው ። እርሱም በዋናው የጦርነት ወቅቶች እነዚያ ከሐዲዎች እንደሚገኙ ሐይቢ እንደሚባል ያደርጉት እንደነበረው ገና አስቀድሞ ጌታውን ዓፄ ልብነ ድንግልን ከድቶ ወደ ግራኝ ዞር ባለሟል በመሆን ምሥጢር እየገለጸ የጠላትን ጦር እየመራ ንጉሡን እስከ ሸሹ በት ተራራ ድረስ እያሳደደ ያጠቃቸው ነው ።

ዓፄ ልብነ ድንግል ለግራኝ ጋብቻውን እምቢ ብለው መከራ ያጸናባቸው ጊዜ ይኸንን ለመበቀል ኤሚር ኡመር በ፲፮፻፴፩ ዓ. ም. ሰለዋ ሳሉ ወግቶ ብዙ ሠራዊት የፈጀባቸው ጊዜ እርሳቸው ለማረኩ ሲሉ ለጥቂት ከትንሽ ወታደር ጋር አምልጠው ጭልምናራ ከሚባለው ተራራ ላይ ሄደው ቢደበቁ ኢየሁዳውም የዚህ የጸሎት ገዢ ነበርና በሚያውቀው መንገድ የግራኝን ጦር እየመራ መጥቶ ከዚያም ወጥቶ አባራቸዋል ። ይኸንን የተረከው ታሪክ ነገሥት «ወእምህየኒ ካዕበ ሰደዶ ኢየሁዳውም በዓለ ሀገር ምስለ አሐዱ መለሳይ ፤ ከዚያም ያገሩ ጌታ ኢየሁዳውም ካንዱ እስላም ጋር አላደዳቸው» ያለውን ግስታወስ ይበቃል (1) ።

ይህን በመሰለ አካላት ጋር ተደርቦ ሲያጠቃ የኖረ በመሆኑ አሁን ግራኝ አህመድ በዘንተራ ዳገት ሞቶ የእስላምቹ ሥልጣን በወደቀበት ሰዓት የሚሄድ ድበት አጥቶ ቢገባም ምሕረት የማይገባው ነው ተብሎ ተገደለ ማለት ነው ። እንደ ዚህም አንድ ስሙ ያልተገለጸ ኢትዮጵያዊ ሹም ግራኝና ፖርቱጋሎቹ በወፍላ (አሸንጌ) የተዋጉለት ቆሰሎ በዋሻ የተደበቀውን ክርስቲያኖስን በመማረክ ከእስላምቹ ጋር ተባብሯል የተባለው በአዋጁ መሠረት ገብቶ ይቅርታ ተደርጋለት ሳለ ያለቃቸው የሞቱ ብቻ ሳይሆን የአሟሟቱ ጸጸት ከልባቸው ያልጠፋው ፖርቱጊዞች ከንጉሡ ፊት ዘወር ሲል በጩቤ ወግተው ገደሉት ። የርሱን አሟሟት ካስታገህ ሆዞ በመጽሐፉ ዘርዘር እንደጻፈው ታሪክ ነገሥቱም አልዘነጋውም “ለሁሉም ምሕረት ተደረገ ከኢየሁዳውም በቀር ምሕረት አግኝተው የገቡትን ማንም አልነካቸውም ውሻ እንኳን በመላሱ አልላላቸውም” ካለው ከተል አድርጎ «ከተማሩት አንዱ ክፋቱ ወይም ወንጀሉ እስከ ደመናት ድረስ ከፍ ያለውን ከፖርቱጋሎቹ አንዱ ያለ ንጉሡ ፈቃድ ገደለው» ሲል የካስታገህዞን አጻጻፍ ደግፏል (2) ።

(1) ባለፈው እንዳመለከትነው መለሳይ የሚለው አንዱን የግራኝን የጦር አለቃ ነው ። ግዕዝኛው ቃል የእስራኤል በቀል እንዳይቀር የሚለው የኢትዮጵያ ነገሥታት ሁሉ የእስራኤል ተወላጅነታቸውን ከግራኝ ጋር በምድያም ሰዎች የእስራኤልን ልጆች በቀል ተበቀላላቸው ብሎ ለሙሉ ያዘ ዘውን ተከትሎ በመጥቀስ ነው ። ዘጉልቱ ምዕ. 31 ቀ. 2

(2) ወባሕቱ ጅድ እም እሱ ዘተላዓለት እከዩ እስከ ደመናት ቀተሎ ጅድ እም ሠራዊተ ብር ትዓል እንደ ኢመፍትዱ ለእሱ ገንቱ ግር ገላውደዎስ ላዕሊሁ ሰላም ። ታሪክ ነገሥት ገጽ 101 ። የፖርቱጋል ዝግገንት ምዕ. 24 ።

በኢጣልያ ወረራ ጊዜ አንዳንድ የኢትዮጵያ ባለሥልጣናት የነበሩ በአሳባቸው የወደቀው የኢትዮጵያ መንግሥት ተመልሶ የማይነሣ የተመሠረተው የኢጣልያ አገዛዝ የማይፈረስ እየመሰላቸው ወደ ኢጣልያ ባለሥልጣናት እየገቡ ማዕር ግና ሹመት እያገኙ ያገለግሉ እንደነበረው በዚህም ጊዜ የባሕር ነጋሽ ይስሐቅ አባት ለግራኝ ገብተ በሹመት በከበሬታ ተቀምጦ የግራኝን ልጅ ለመጠበቅ ሞግዚ ትነትን እስከ ማግኘት ድርሶ የነበረው የግራኝን ልጅ ለማስረከብ ፈቃዱ መሆኑንና ለርሱም ምሕረት እንዲደረግለት መልክተኛ ወደ ንጉሠ ላክ = ካስታንጊዞ እንዳ ለው ምንም በሰውዬው ላይ ንዴት ቢኖርባቸው የግራኝን ልጅ ለማግኘት ላይሆን ልጁ ባሕር ነጋሽ ይስሐቅ በዚህ ጊዜ ስለአሳየው ታማኝነትና አገልግሎት ብቻ ላይ ገድሎት ቃል ሰጥተው የግራኝን ልጅ ይዞ ገባ ።

ይህ በዕርቅ የግራኝን ልጅ ይዞ የገባው የባሕር ነጋሽ ይስሐቅ አባት ምናል ባት በዓረብ ፋቂህ መጽሐፍ ላይ አፍራ የተባለው ይሆናል = እርሱም ከሌሎቹ ከዳ ተኞች ጋር ወደ ግራኝ ዞር ስለአገለገለ በግራኝ ፈቃድ እነዘርዓ ሠናይ ሐማሴንን እነ ተስፋዊ ሠራዬን የተሾሙለት ፖርቲጋሎች ራሱን ቆርጠው የላኩት ኦር የደሆ ኖን ወደብ የተሾሙለት እርሱም ባሕር ነጋሽ ተብሎ ተሾሞ ነበር (1) ። በዚህም ዓይነት አባቱ የግራኝ ባሕር ነጋሽ ሲሆን ልጁ ደግሞ ያይ ገላውዴዎስና የንግሥት ሰብላ ወንጌል ባሕር ነጋሽ ነበር ማለት ነው ።

ማናቸውም የወረራና የነፃነት ቀን የታማኞችና የከዳተኞች መደብና የሚደር ሳቸው ዕድል በየትም አገር ተመሳሳይ ነው ። በወረራ ዘመን ከዳተኞች በወረራው አስተዳደር ጊዜ ከተደሰቱት ይልቅ ታማኞች በነፃነት ቀን የሚሰማቸው ደስታ የበ ለጠ ነው ። ደስታቸው ከነዚያ የበለጠ ወግና ታሪክ የያዘ ደስታ ነው ። በኢትዮጵያ ያሁኑ የግራኝ ወረራና የኋለኛው የኢጣልያ ወረራ የአስከተለው ሁሉ በብዙ ረገድ ተመሳሳይ መሆኑን ከዚህ በፊት እንዳመለከትነው አሁንም ዓፄ ገላውዴዎስ ያሉ በት ፲፭፻፴፮ ዓ. ም. እና ቀዳማዊ ኃይለ ሥላሴ ከስደት ተመልሰው ወደ ኢትዮ ጵያ የገቡበት የ፲፱፻፴፫ ዓ. ም. ጊዜ የሚያሳየው መልክ እንድ ነው ። ወረራው የግ ራኝ በ፲፬ ዓመት ቢራዘም የኢጣልያው በ፮ ዓመት ቢያጥር ኢጣልያ ከባሕር ማዶ የመጣ የነጭ ዞር ቢሆን ግራኝ ከነጦሩ ከቅርቡ ከአዳልና ከሱማሌ ቢነሣ ዞር ዞር ሁለቱም ያው ጠላት ሆነው በሕዝብ ክርስቲያኑ ላይ ያወረዱት እልቂት የሚመሳ ሰል ነው ።

በኢጣልያ የወረራ ዘመን ከሁለት ወንድማማች ወይም ከአባትና ከልጅ አንዱ ለደተኛ ወይም አርበኛ ሆኖ እናት አገሩን ሲያገለግል ሌላው ባንዳና የባንዳ አለቃ ሆኖ ኢጣልያን ያገለግል እንደነበረ በግራኝ ጊዜም እንደዚያው ባሕር ነጋሽ ለወደቀውና ለስደተኛው መንግሥት ታማኝ ሆኖ ቀድሞ ዓፄ ልብነ ድንግልን በኋ ላም ንግሥት ሰብላ ወንጌልን ሲያገለግል የመጡትን ፖርቲጋሎች በምጥኖና በደባ ርዋም ተቀብሎ በማስተናገድ ከንግሥት ሰብላ ወንጌል በማገናኘት ከዚያ ወዲህ

(1) ዓረብ ፋቂህ በባሌት ረጅ ትርጉም ገጽ 449 - 450

እስካሁን የተደረገውን ጦርነት ሁሉ በመካፈል ሲያገለግል እባቱ ከዳተኛ ሆኖ እስከ ግራኝ ሞት ድረስ አገልግሎቱን ለወገኖቹ ጠላት ያበረከት ነበር ግለት ነው። ከዚህ በፊት በዚህ ዓይነት የራስ ወሰን ሰገድ ታማኝነትና መሥዋዕትነት የወገድ ሙን የወናግ ጥንን ክዳት የሠራዊውን የተሰፋ ልዑልን ከፍተኛ ገብዱ የዘመዱን የቴዎድሮስን አለመታመን የተመለከትነው ትገቢ ሲለን የታሪክን መደጋገም እን መለከታለን።

የኢትዮጵያ መንግሥት በ፲፱፻፵፪ ዓ. ም. ሲቋቋም ብዙ አገር የበደሉ ወይም ከአጣል ሥር ሆነው ያገለገሉ የኢትዮጵያ ሹማምንት በአርበኛው ወይም በሰደተኛው ዘመዳቸው ምክንያት ይቅርታ እንዳገኙ አሁንም ያባትዩው ኃጢአት በልጁ በባሕር ነጋሽ ይስሐቅ አገልግሎት ምክንያት ተፍቆ ሥርየተ ኃጢአትን አግኝቷል ግለት ነው።

ታሪክ ነገሥቱ ዓፄ ገላውዴዎስ ከግራኝ ጋር አብሮ ለሠራውና ለበደለው ሁሉ ምህረት ማድረጋቸውን ለበደሉ የበደሉን ዋጋ በቅጣት አለመካፈላቸውን እያወደሰ ፎራሪ ወመስተሃህል ወአይፈደዮ እኪተ ለዘአሀሰመ - ይቅር ባይና መሐሪ ላጠፋ ብድሩን አልከፈለውም። በሚል አነጋገር አመሰግኗቸዋል። ይኸውም ጃን ሆይ አዲስ አበባ ከገቡ በኋላ ባደረጉት ንግግር በአጣል ሆኖች ላይ ያለፈ በቀል እንዳትመልሱ ብለው ሕዝባቸውን ካስጠነቀቁት ጋር ተመሳሳይ ነው። ነገር ግን በዚያን ሰዓት ዓፄ ገላውዴዎስ፣ በአጣል ወረራ መጨረሻ ቀዳማዊ ኃይለ ሥላሴ ከጠላት ጋር አብሮ በሠራው ላይ ተገቢ ቅጣት ያልፈጸሙበት ከርገራኔው ውጭ ይኸን የመሰለውን የርገራኔ አቅዋም ሲወስዱ በሁለቱም ዘንድ ያስተዳደሩና የሰላም ፍልጋ ምክንያት እንደ አለበት አይካድም።

ጠላት አገርን በወረረ ጊዜ ሁሉም ሰደተኛ፣ ሁሉም አርበኛ መሆን አይችልም የቤተ ሰብ ጣጣ የንብረት የሥጋዊ ምችት ጉዳይ አለ። በዚህ ሁሉ መካከል የጠላት ባለሥልጣን በየአገሩ ተበታትኖ እደጁ ደርሶ ታማኝነትን ግብርን በሰይፍና በጥይት በትር እየጠየቀ በሚያስገብርበት ሰዓት ከልብና ከመንፈስ ባይቀበለውም ስላገርና ስለወገን ሕይወቱን መሠዋት የሰቀቀው የቤተሰብ አባት እሺ ብሎ የአሸናፊን ጠላት ፈቃድ ይነስ ይብዛ መፈጸም ግዴታ ነው።

ነገር ግን እንደነሐይቢ እንደነአናንያ ገና መንግሥት ሳይፈርስ ወደ ጠላት ይረው የጠላት ባለሚል ሆነው መንገድ እየመሩ ምሥጢር እየገለጹ ባላገርን እያታሉ ታማኝን በሰለላ እየጠቀሙ ሰው ያስፈጁ እንደኢየሁዳው ተከላካይ የወገን መሪ የተደቀበትን ለጠላት እያላዩ ያስፈጁ ምንም ምሕረት ስለማይገባቸው እነዚህን የመሰሉትን ዓፄ ገላውዴዎስ ከገቡ በኋላ ራሳቸውን እያስቆረጡ ቀጥተዋቸዋል። የቀረውን ጅምላውን ግን ጥፋተኞቹ ከመብዛታቸው የተነሣ እነርሱን በሞት ልቅጣ ቢሉ ብቻቸውን ስለሚቀሩ መጥተው እየገቡ ይቅርታ ለጠየቁት ሁሉ የተረጋገጠ ጠባቂ እየሰጡ እንደ ማሩዋቸው ካስታንሆዞ ያረጋግጣል (1)።

(1) የፖርቱጋል ጥገኝነት ምዕራፍ 24 ገጽ 72

ይኸው የዚያን ጊዜ ሁኔታ በኢጣልያ የወረራ ፍጻሜ ላይ ስለመጣ ከኢጣልያ ጋር አብሮ ለሠራውና ለበደለው ሁሉ ወርቃዊ አዋጅ ተብሎ የአብሮ ሠራውና የባን ዳው ኃጢአት ሁሉ በዚህ አዋጅ ተደምስሶ ከኢጣልያ ጋር የሠራው ሁሉ ጠቅላላ ምህረት እንዳገኘ ባዩ ገላውዴዎስም ዘመን ከግራኝ ውድቀት በኋላ ለጥፋተኞች ያደረጉት ጠቅላላ ምህረት ተመሳሳይ ነው ።

የሆነ ሆኖ መደምደሚያውን በአገር የወረራ ዘመን ከጠላት ጋር ሆኖ ከመደሰት ከወገን ጋር ማዘን የተሻለ ነው ። ዳሩ ግን ይህ ትምህርት ራሳቸውን ለሚወዱ ተድላ ደስታ በማናቸውም ዓይነት ቢመጣ በየቀኑ ለሚፈልጉ አድር ባዮች ከባድ ትምህርት ስለሆነ ሁሉንም ሰው እንደጠባዩ ይቀበለዋል ።

ምዕራፍ ፻፴

ከግራኝ ሞት በኋላ የንግሥት ሰብላ ወንጌልና ያዔ ገላውዴዎስ መገናኘትና የፋሲካን በዓል አብሮ መዋል — የክርስቶፎሮስ ደጋማ የሙት ዓመት ተዝካር (፲፮፻፴፮ ዓ. ም. መስከረም)

ዓፄ ገላውዴዎስ ከግራኝ ጋር ሊዋጉ ሲመጡ እናታቸውን ሸዋዳ ላይ ትተዋቸው መምጣታቸውን እናስታውሳለን ። መቼም ከባላቸውም ከነክርስቶፎሮስ ደጋማም ጋር በዘመቱበት ጊዜ ሁሉ የግራኝን ተዋጊነቱን ብርታቱን ስለሚያውቁ ልጃቸው ገላውዴዎስ ግራኝን አለበት ድረስ ሊወጉት ሲሄዱ ምን ዓይነት ሥጋትና ጭንቀት እንደሚያድርባቸው ለማወቅ ቀላል ነው ። በወፍላ ግራኝ በርሳቸውና በክርስቶፎሮስ የተመራውን ጦር አሸንፎ እርሳቸውና ቢርሙዴዝ ከፊት የቀረው ጦር ከኋላ እየተዘረከረከ ቅጥ አጥቶ በላስታ በኩል አድርገው ወደ ስሜን በተለይ ሸዋዳ ወደሚባለው በሽሽት ደርሰው ከልጃቸው የተገናኙበት ጊዜ አጭር ስለሆነ የግራኝ ኃይለኝነት የሽሽቱ የድንጋጤው የደጋማ ቆስሎ መማረኩ ሥቃዩ ጥቁ ሁሉ ሥዕሉ ከፊታቸው ማስታወሻው ከሕሊናቸው ላይ ገና ሊጠፋ አይችልም ።

አሁን ደግሞ ልጃቸው ገላውዴዎስ በዘንተራ ዳገት (ደንቀዝ) የግራኝን ጦር አሸንፈው ከድሉ ወራ ጋር የባላቸውና የርሳቸው ኃይለኛ ጠላት የሰመ ጥሩው ደመኛቸው ጭንቅላት ተቆርጦ በጦር ላይ እንደተሰካ ደርሷቸው ሲያዩት ያለፈውን ጎዘንና ጭንቀት ደምድሞ የሚያስረሳ ደስታ ገጥሟቸዋል ማለት ነው ። ያንድ ቀን ታላቅ ደስታ የብዙ ዘመን ጎዘንን ያስረሳል ።

የሆነ ሆኖ ንግሥቲቱ ግራኝ የሞተበትን የድሉን በዓል በደስታ ለማክበር በልጃቸው ጥሪ ከሸዋዳ ወደ ደምቢያ ሲሄዱ እነዚያ ከጦርነቱ በፊት ይጠበቁ የነበሩት የፖርቱጋል ወታደሮች ወደ ንግሥቲቱ ደርሰው ንግሥቲቱ በራሳቸው ሰዎችና በፖርቱጋሎቹ ታጅበው እንዳማረባቸው ወደ ልጃቸው መጥተው በደስታ ተገናኙ (1) ።

(1) የፖርቱጋሎች ዝግገናት ምዕ. 24 ገጽ 71

ስለንግሥቲቱና ስለ ገላውዴዎስ የዚህ ቀን ግንኙነት ካስታንፊየም የጻፈው ትንሽ ነው ። ታሪክ ነገሥቱ በፍጹም አላወሳውም ። ከሁለቱ ይልቅ ቤርሙዴዝ ትንሽ ሰፊ አድርጎ እንደዚህ ይላል «በዚህ ሥፍራ (1) ሁለት ወር ቆየን ፤ በዚህ ጊዜ ንጉሡ ለናታቸው የድሉን ወሬ ላኩ ፤ እናትየዋ የነበሩት ከኛ ያንድ ቀን መንገድ ርቆ ነው (2) ። ይኸን አስደሳች ድል አብረን እንድናከብር ሲሉ ንግሥቲቱ እንዲ መጡ ለመነዋቸው ። ንጉሡ ለኔ ሳያስታውቁ ንግሥቲቱ ወደ ሠፈር ለመ ድረስ ገና አንድ የመንገድ ርቀት ሲቀራቸው በፈረሰኞቻቸው ታጅበው ሄደው ተቀ በዲቸው ። ከሠፈራችን የአንድ ቀስት ውርወራ ርዝማኔ ባለው ንግሥቲቱ በሚያል ፋብት መንገድ ላይ የሐር ልብስ ተጋርዶ ዋጋው ከፍ ከፍ ያለ ሥጋጃ ተነጥሮላቸው ነበር ።

ከደረሱ ዝምሮ ስምንት ቀን ሙሉ ለሰው ሁሉ መብልና መጠጥ እየተሰጠ ሲበላ ሲጠግ ሰነበተ» (3) ።

በዚህ ዓይነት ደስታ እናትና ልጅ ተገናኝተው ደስታቸውን ሲያዩ ከፍተኛ ወንጀል ለሠራው ቅጣት ለቀረው ምሕረት ሲያደርጉ ሰነበቱ ካለ በኋላ በበኩሉ ካስ ታንፊየም «ጊዜው የሁዳዴ ጸም ስለነበረ በጾሙና በሰሙነ ሕግማት መጨረሻ ዓርብ ከስቅለት ዝምሮ እስከ እሁድ ትንሣኤ የተደረገውን የጸሙን የጸሎቱን የንስሐ አሰጣጡን የሰግደቱን የማጎሌቱን የቅዳሴውን ዓይነት ካገሩ ቤተ ክርስቲያን ሥነ ሥርዓት ጋር እያገኘገረ ይተርክና የቅዳሚ ሥዕር ለት ሴተቹ በወይራ ቅጠል (ከንባባ ወይም ቁጠማ ገ) የተሠራ መስቀል በራሳቸው ላይ አድርገው ወንዶቹ የሰሌን ዝንጣሬ ይዘው ወደ ቤታቸው እንደሄዱ ፣ የትንሣኤ እለት (እሁድ ሌሊት) ብዙ የጧፍ መብራት ተይዞ ዑደት ሲደረግ ፖርቲጋሎቹ ሁሉ መሣሪያቸውን እንደታጠቁ አብረው ዑደት ማድረጋቸውን በዚያን ጊዜ ጠበንጃዎች ከዓረ ቦቹ የተማረኩት መድፎች እየተተኩሱ ፖርቲጋሎቹ ለበዓሉ ተሰማሚ የሆነ የጨ ዋታ እሳቶች እየተተኩሱ ንጉሡን በማስደሰት ትልቅ በዓል መታየቱን ይገልጻል (4) ።

በዚህ ዓይነት የቤተ ክርስቲያንም ሆነ የቤተ መንግሥቱ የአለባበስም የአቀ ማመጡም የአበላላም ወግና ሥርዓት የአውሮፓዎቹ የፖርቲጋሎቹ የአፍሪካዎቹ የኢትዮጵያውያን የተለያዩ ቢሆንም በክርስቲያንነት ፍቅር ተጠምደው ላንድ ዓላማ ደማቸውን አብረው ስለአፈሰሱ ሁለቱ ወገኖች ይኸን የ፲፭፻፴፮ ዓ. ም. ፋሲካ በደስታ አክብረው ዋሉ ።

(1) ደምቢያ ግሉቱ ሳይሆን አይቀርም
 (2) ከሸዋጳ ንጉሡ እስከ አሉበት እስከ ደምቢያ ግላት ካንድ ቀን መንገድ ይበልጣል ነገር ግን ቀደም ብለው ንግሥቲቱ ከሸዋጳ ወደ ደንቀዝ ወይም ወደ ደምቢያ ተረሰ ብለው ሠፍረው ሰንብተው ይሆናል ።
 (3) Hist. du Christ..... ገጽ 176
 (4) የፖርቲጋሎች ዜግነት ምዕ. 25 = ጠበንጃና መድፍተተኩሱ የሚለው ክርስቶስ ተገንግሎት እው ታን ብሎ ቀዳሴው ቁስ ለመዝመሪያ ጊዜ የክርስቶስን ትንሣኤ በሚያስከርበት ጊዜ ይሆናል ።

መቼም ንግሥት ሰብላ ወንጌልና ገላውዴዎስ ይኸን የመሰለ የደስታ ፋሲካ ካዩ ፲፩ ዓመት ሆኗቸዋል ። ግራኝ አህመድ ከተነሣበት ከ፲፰፻፲፱ ዓ. ም. ገምግሞ በተለይ ከሽምብራ ኩሬው ጦርነት ወዲህ በየተሰደዱበት ወረራ በዋሻና በሚካውም ቢሆን ልደትንም ጥምቀትንም ቢሆን ግንክር እንደማያስታጉሉ ፋሲካንም ባለ ፈው በያመቱ ከዓፄ ልብነ ድንግል ጋር ያከብሩት የነበረው ካሁኑ የተለየ በገዘን ፣ በጸጸት ፣ በሥጋት የተከበበ ፋሲካ እንደሚሆን አይጠረጠርም ። የሆነ ሆኖ በዚህ ዓይነት የፋሲካ በዓል ካለፈ በኋላ ንጉሡ በግንቦት ወር በዚህ በጣና ባሕር ቀድሞ ከነበሩበት ሠፈር አለፍ ብለው ለርሳቸውና ለናታቸው ከተማ ከአሠሩ በኋላ ጭፍ ሮቻቸውን በዙሪያው አገር ሲመሩ ለፖርቲጋሎችም ከርሳቸው ከተማ የሁለት ጥይት ተኩስ ያህል የሚርቅ የከተማ ክፍል እንደመሩዋቸው በዙሪያውም ያለው የገጠር ባላገር እስከሚተርፋቸው ድረስ ለነርሱ ግር ቅቤ የሥጋ ከብት ለበቅሎና ለፈረሶቻቸው ስንዴና ገብስ እንዲሰጣቸው መታዘዙን በዚህ ዓይነት የክረምቱ ወራት ካለፈ በኋላ በነሐሴ ወር መጨረሻ ላይ (1) ክርስቶፎሮስ በሞተበት ቀን ንጉሡ ግራም በሆነ አኳኝ ተዝካር እንዳወጡለት ፣ የተዝካሩ ዕለት ፯፻ ካህናትና መነኩሳት ለፍታት እንደተሰበሰቡና በዙሪያው የሚገኙት ፮፻ የሚሆኑ ድሆች በሌሊት መጥተው በድንኳን ውስጥ ምግብና ልብስ እንደታደላቸው ካስታንሆዞ ይተርካል (2) ።

ISIC

ምዕራፍ ፻፴፩

የሚጉኤል ደ ካስታንሆዞና የሃምሳ ፖርቲጋሎች ወደ ሕንድ መመለስ (፲፰፻፴፯ ዓ.ም.) — ዓፄ ገላውዴዎስ ስለካስታንሆዞ ለዮሐንስ ፫ኛ የጻፉት ደብዳቤ ።

የወታደር ጸሐፊ የሆነው ሚጉኤል ደ ካስታንሆዞ ከቤርሙዴዝና ከታሪክ ነገሥቱ በተሻለ አኳኝ በዚህ ጣና ባሕር አጠገብ ንጉሡና እናታቸው በሠፈሩበት ሥፍራ በመስከረም ፩ ቀን የሚውለውን የዘመን መለውጫ በዓል ይጠቅሱና በመስከረም ፲፮ ቀን የሚደረገውን የደመራ በዓል ያመለክታል ። ንጉሡ ባንድ ቤት ውስጥ ሆነው ከውጭ ግንም ሊያያቸው በማይችል እርሳቸው ግን ሁሉንም ለመመለስ በሚችሉበት መስኮት ላይ ሳሉ አለቃው በየፈረሱ ጭፍራው በእግሩ ሆኖ ችቦ እያበራ (3) ቀጥሎ ሴቶቹ ሁሉ በእጃቸው የጧፍ መብራት ይዘው እየዘፈኑ ግለፋቸውን ካስረዳ በኋላ ላገር ጉብኝትና የተረፈ የግራኝን ጦር ለመቃረም ከጣና ባሕር

(1) ክርስቶፎሮስ ከወፍላ ጦርነት ላይ ተግርኮ የተገደለው በ፲፰፻፴፩ መስከረም ወር መገመሪያ ላይ ስለሆነ እሁን የሙት ዓመተን ተዝካር ደግሰውለታል ግለት ነው ። ካስታንሆዞ በአውግስት (ነሐሴ) ያለው በመስከረም ግለቱ እንደሆነ አይታወቅም ።
 (2) የፖርቲጋሎች ዝግገንነት ምዕራፍ 25-26
 (3) በደመራው በዓል ጊዜ የሚበራውን መሆን አለበት ።

ዳር ወደ ኦርትዶ ባሕር አቅጣጫ በሠራዊታቸው እንደታደሱ በጥቅምት ወር ጉዞ መገመራቸውን የተከተላቸው የሕዝብ ቊጥር በግምት ፩፻፲ ሲሆን ከዚህ ተዋጊው ወታደር ፪፻ ፈረሰኛ ፳፯ እግረኛ መሆኑን ያመለክታል (1) ።

ከዚህ አያይዞ የሰምንት ቀን ጉዞ ሲያደርጉ በየመንገዱ የግራኝን ትራሬ ጦር ሲያስወገኑ ሲያሳምኑ በየአገሩ ላይ ግማሾቹን እየሻሩ ግማሾቹን እየሾሙ አልፈው ካንድ የተቀጣጠለ ተራራ መድረሳቸውን በዚያም ፲፪ ከዓለት ደንጊያ ተፈልፍለው ከተሠሩ አብያተ ክርስቲያናት ካሉበት አገር (ላሊበላ) ደርሰው ከመነኮሳቱ ጋር መገናኘታቸውን ከዚያ አልፈው ያርተፉ ሚዳ (2) ድረስ መሄዳቸውን በዚህ በያር ታፋ ሳሉ ራሱ ሚጉኤል ደ ካስታንሆስና ሃምሳ የሚሆኑ የፖርቱጋል ወታደሮች (3) ወደ አገራቸው ለመመለስ ንጉሡን ፈቃድ መጠየቃቸውን ራሱ ካስታንሆስ ይጽፋል ።

ሚጉኤል ደ ካስታንሆስ ከክርስቶፎሮስ ደጋግ ጋር መጥቶ እስከ ግራኝ ሞት ድረስ በተደረገው ጦርነት ሁሉ ሲሞጋ ከሁለት ላይ መቀሰሉን በተለይ ከሁለት አንዳቸው የቆሰለው ቀሰል አልድን ብሎ ስለአስቃየው ፪ኛው ግራኝ ሞቶ ንጉሡ መንግሥታቸውን ስለአቆሙ የመጣበት ፍሬ ነገሩ እንደተፈጸመ በመረዳት ደግሞ በኢትዮጵያ ቢቆይም አንዱ ከንዱ ሽባ ሆኖ ለግገልገል ባለመቻሉ ይኸን ሁሉ ምክንያት በግቅረብ ምጥሞ በዚህ ወር በሚገኘው መርከብ ተሳፍሮ ወደ አገሩ ለመመለስ የንጉሡ ፈቃዳቸው እንዲሆን ጠየቃቸው ።

ንጉሡ ፡፡፯ ገላውዴዎስ ፩ኛ መንግሥታቸው በሙሉ ባልተቋቋመበት ሰዓት ፪ኛ የመንግሥቱ ሀብት ተዘርፎ ያላቸውንም ትንሽ ሀብት ላለፈው መንግሥታዊ ተግባር በቸርታ ጨርሰው ግምጃ ቤታቸው በተራቆተበት ሰዓት እርሱን ለመሰለ አገልጋይ ለአገልግሎቱ ተመጣጣኝ የሆነ ቸርነት ሳያደርጉለት ወደ አገሩ መመለሱ እንዳሳዘናቸውና ትንሽ ሀብትና ወርቅ ካገር ላይ እስኪሰበሰቡና እስኪገባ እንዲቆይ አባባለውት ባንድ ወገን ደግሞ ባገሪቱ ሐኪም ስለሌለ በቀሰሉ ብርታት የተነሳ የርሳቸውን ቸርነት በመጠበቅ በሕይወቱ ላይ አንዳች ነገር ቢደርስ የሚያዝኑ በት በመሆኑ ብቻ እሺ ብለው በጎዘንና በጸጸት እንዳሰናበቱት ፣ ሲያሰናብቱት ከራሳቸው አንድ ፈረሰ ሁለት ጥሩ ጥሩ በቅሎዎች ሰጥተው በወርቅ አበባ የተጠለፈ አረንጓዴ የከፋይ ካባ ሸልመው በመንገድ እየቀለበ የሚሸኘው መሪ አድርገው ደግሞ ለሰንቅ እንዳይቸገር ከዚያው ከባድው ግምጃ ቤታቸው ሐያ ወቄት ወርቅ ሰጥተው ለፖርቱጋል ንጉሥ አንድ ደብዳቤ አሲዘው በሚያሳዝንና በፍቅር ሁኔታ እንዳሰናበቱት ይገልጻል ።

ዋናው ደብዳቤ ፡፯ ገላውዴዎስ ለሮማ ርዕሰ ሊቃን ጳጳሳት ለጳውሎስ ፪ኛ ስለ ቤርሙዲዝ ከጻፉት ደብዳቤ ጋር (BIBLIOTECA VATICANA) በሚባለው

(1) የፖርቱጋሎች ገግንነት ምዕራፍ 26 - 27 ።
(2) ያርታፋ በትግረ ገዛት ውስጥ ወደ ቀይ ባሕር የሚጠጋ ወረዳ ይመስላል ።
(3) ከምጥ አዲስ የመጡት ይሁኑ ወይም የቀዩት አይላያም ።

በቫቲካን ቤተ መጻሕፍት ቍጥር 75 ተሰጥቶት ከተቀመጠው ጋር እንደዚሁም ንጉሠ ስለሚጉኤል ደ ካስታንፆሆስ ለፖርቱጋል ንጉሥ ለዮሐንስ ፫ኛ የጻፉት ታሪ ካዊ ያደራ ደብዳቤ አብሮ ይገኛል ። እርሱንም በርቶ ግልፃዊ አስነሥቼው ስለነ በረ ቃሉ በግዕዝ ከዚህ ቀጥሎ ያለው ነው ።

«በስመ እግዚአብሔር ሥሉስ ዘእይትፊለጥ ዘይራእ እንተ አፍአ ወይፈትን እንተ ውስጥ ዘያደክም ለጽኑዕ ወያጸንያ ለቅጥቁጥ (1) ። ተፈነወት ሃቲ መጽሐፈ መልእክት እም ኅበ ንጉሥ ገላውዴዎስ ወልደ ወናግ ሰገድ ንጉሥ ወልደ ናያድ ንጉሥ ወልደ እስክንድር ንጉሥ ወልደ በእደ ማርያም ንጉሥ ወልደ ዘርዓ ያዕቆብ ንጉሥ ወልደ ዳዊት ወልደ ሰሎሞን ንጉሥ ነገሥተ ጅኤል ላዕሌሆሙ ሰላም ።

ትብጻሕ ኅበ ዮሐንስ ንጉሠ ብርቱጋል (2) መፍቀሬ እግዚአብሔር ወመፍቀሬ ሃይማኖት ወልደ ንጉሥ ዘእማኑኤል ርቱዕ ሃይማኖት ። ሰማዕ በእንተ ሚካኤል ገብርክ ዘመጽአ ኃቤነ ዘፈነዎ ገበርነ ምስለ ክርስቶሱ ደጋማ የደጂ አዝማች (3) ከመ ደርድሉነ ጊዜ ጸብእ ። ወዝንተሰ ሚካኤል ተግሀ ጥቀ ለኢትዮጵያ (4) ወተቃ ተለ ምስለ እስላም በእንተ ክርስቶስ እንዘ ይሜጡ ነፍሶ እስከ ተሰብረ ፀጋማይ እዱ በነፍጥ ወበፈቃደ እግዚአብሔር እምድገሪ ሐይወ እምደጭ ናሁ ፈኖናሁ ኅቤከ ። ወአንተኒ ግበር ሎቱ ሠናያተ ተዘኪረከ ፍቅሪ ክርስቶስ ወፍቅሪ ዚአነሂ ። ውእተሰ ፈጸመ መልእክተከ ከመ ጴጥሮስ ሊቀ ሐዋርያት ወጸውሎስ ልሳነ ዕፍ ረት ። ወበእንተዝ ትግሀቱ ለሚካኤል ከስተሆዝ (ሚጉኤል ደ ካስታንፆሆስ) ዘፈ ኖከ ወእሊከ ከመ ይትራጳእ ወገብረ በከመ አዘዝኮ ወእያብጠለ መልእክተከ ። ወዘንተኒ ተዘኪረከ ግበር ሎቱ ዘሐለየ ልቡ ዘእጸሐፍኖ ውስጥ ዝንቱ መጽሐፈ መልእክት ። ወንሕነኒ ሶበ ንሰምእ ዜና ዝንቱ መልእክት ንትፈሣኡ ብከ ወይከ ውን ፍጹመ ፍቅርነ በዝንቱ ግብር» (5) ።

በደብዳቤው ላይ እንደተለመደ የዘመኑ ጸሐፊ ቀንና ዓመተ ምሕረት አላደረገ በትም ። ይሁን እንጂ ዓመተ ምሕረቱ ፲፭፻፴፯ መሆኑ አያጠራጥርም ። ከንጉሠ የተ ሠናበተው ታኅሣሥ ፳፱ ቀን የሚውለውን የልደትን በዓል ውሎ ስለሆነ ከምጥዋ በጀልባ የተሣፈረው እንደ አው. ቍጥር የካቲት ፲፮ ቀን መሆኑን ራሱ ስለሚያረ ጋግጥ የተጻፈበት ወር የጥር ወር ሳይሆን አይቀርም ። ንጉሠ ፍጹም ሃይማኖተኛ መሆኖቸውን ወይም ከዮሐንስ ፫ኛ ከፖርቱጋል ንጉሥ በዝምድና ያሣሰራቸው የከ

(1) የዳዊት መዝ. 75 ቍ. 11
(2) ፖርቱጋል ለግለት ነው ።
(3) እኛን ለመርዳት ከክርስቶስ ጋር ለመጣው ለሚካኤል (ሚጉኤል) የደጃዝማችነት ግዕርግ ሰጠው ለግለት ወይም ደጃዝማች የሚሉት ክርስቶስን ይመስላል ።
(4) በዚያን ጊዜ የእ ሳድስ ትጥሉ ወደ ግራ የነበረው ዛሬ ወደ ቀኛ መሆኑን ከደብዳቤው ሥዕል ተመ ለክት ።
(5) የዚችንም ደብዳቤ የርቶ ግልፃዊ አልቤር ካሚረር La mer Rouge - l'Abissinie et l'Arabie. በሚል አርእስት ባሳተመው መጽሐፍ ዘመዝሙረያው ክፍል ፲ጽ 49 ላይ አትጥታል ።

ርሱትና ፍቅር መሆኑን ለማስረዳት ከደብዳቤው እናት ላይ የክርስቶስን ሥነ ስቅ ለት አስለውበታል ።

ከደብዳቤው መዠመሪያ ላይ በዝርዝር ከታች አባቶቻቸውን እነዘርን ያዕቆብን እነሱም ከላይ የጅኤል ነገሥታት የዳዊትና የሰሎሞን ዘር መሆናቸውን ጠቅሰዋል ። የደብዳቤው አሳብ በትትክክል ስለሚታወቅ በሙሉ ወደ አግርኛ ለመተርጉም አስፈላጊ አልመሰለኝም ። ዋናው ፍሬ ነገር በክርስቶፎሮስ ደጋግ አዝማች ነት እኛን ለመርዳት የመጣው ሚጉኤል ደ ካስታንሆዞ ለኢትዮጵያና ለክርስቶስ ሲል ግራ እጁ እስኪሰበር ድረስ ከእስላሞች ጋር በመዋጋት ሕይወቱን የሰጠና እንደሚገባው የተዋጋ ሰው ስለሆነ ካንተ ተልኮ የመጣበትን ዓላማ አንድም ሳያስቀር የሐዋርያት ሹምን የኤፕሮስን ፣ ንግግሩ የሚጥመውን የላውሎስን ምሳሌ በመከተት ላይ የተላከበትን ዓላማ የፈጸመ ሰው ነውና በዚህ ደብዳቤ ያልገለጸኝውን ልቡ የሚመኘውን “ሹመትና ሽልማት” ፈጽሞለት የሚል ያደራና የምስክር ወረቀት ነው ።

ይኸንንም ለመጻፍ ያሳሰባቸው ባለፈው እንዳንበብነው ከሩቅ አገር ባሕር አቋርጦ ከጠላታቸው ጋር በመዋጋት ከንዱን በጥይት በትር ላጣው ሰው የሚመኙትን ችሮታ ለጊዜው መስጠት ስለተቸገሩ ወይም የሰጡት ለሠራው አገልግሎት በፍጹም በቂ አለመሆኑን በመረዳት የፖርቱጋል ንጉሥ አሟልቶ እንዲሰጠው ለማሳሰብ ነው ።

ISIC

መጠሪያ ስሙን ባገሩ ቋንቋ ሚጉኤል ደ ካስታንሆዞ የሚባለውን እርሳቸው ወይም የእርሳቸው ጸሐፊ በኢትዮጵያ አጠራር ሚካኤል ብለውታል ፣ ካስታንሆዞ ለማለትም ስለአዳገተ ከስትሆዝ ብለውታል ። መቸም የሰው ሁሉ አጠራር እንዳገሩ እንደፈደሉ መሆኑን ከዚህ በፊት ያመለከትሁ ይመስለኛል ። እኛ ከግሪኮች ወርሰን ሚካኤል የምገለውን ፖርቱጋሎች ሚጉኤል ይሉታል ። አሁንም ይኸንን የሚካኤልን ሥያሜ ፈረንሳዊ ሚሽል ሲል እንግሊዙ ማይክል የሰላሽ ወገን ደግሞ ሚካኤሎቪች ይላል ።

እንደዚሁም ክርሱ ጋር ሊሄዱ የተነሡትን ሃምሳ የፖርቱጋል ተወላጆች ከኔ ጋር ወደ ዳሞት ዘምታችሁ የወርቅ ግብር ከተሰበሰበ በኋላ ለአገልግሎታችሁ የሚገባ ስጦታ ሰጥቼ ላስናብታችሁ ብለው አባብለዋቸው ሳለ እነርሱ ግን ወደ አገራቸው ለመሄድ ያላቸውን ምኞት በማጥበቅ ልመናቸውን ስለ አጸኑ ንጉሡ ገላውዶ ዎስ ቢቸግራቸው ከቤተ መቅደስ የወርቅና የብር ዕቃ ከናታቸውና ከዘመዶቻቸው የዕንቁና የአምባር ጌጥ አሰብስበው እንደሰጡዋቸው ፖርቱጋሎቹ ግን ይኸንን በመሰለ አኳኋን የቀረበላቸውን ስጦታ ለመቀበል ያልተደሰቱ መሆናቸውን ያመለክታል ።

የሆነ ሆኖ በዚህ ዓይነት ካስታንሆዞ ከጓደኞቹ ጋር ሆኖ በፍጹም ፍቅርና መተሳሰብ ከዓፄ ገላውዴዎስ ተሰናብቶ ወደ ምጥዋ ሄደ ። በዚያም የተርክ መርከቦች እንዳያገኙዋቸው እየተጠነቀቁ ከባሕር ዳር ሆነው ሲጠባበቁ ዲዮን ዲ ሬይናዞ ትንሽ ጀልባ ይዞ መጥቶ በመድፍ ተኩስ ምልክት ጠርቶ ተገናኛቸው ፣ የመጣቸው

ጀልባ ሁሉን ለመያዝ ባለመቻሏ ካስታገሙ ግን የጊዜ ገጠው ደብዳቤን ደብዳቤ ለፖርቱጋል ገንብ ለየሐንሰ የያዘ በመሆኑ በቅድሚያ ተሳፍሮ ለቀሩትም ለሕንድ አገር ገዥ አሳስቦ ለሌሎች መርከብ እንደሚያስልክ ተስፋ ሰጥቶ እንደ አው. ቀጥሮ የካቲት ፲፮ ቀን ፲፭፻፵፫ ዓ. ም. በመርከብ ከምጥዋ ተሳፍሮ ሄዶ በሚያዝያ ፲፱ ቀን ሕንድ መድረሱን ይገልጻል እዚህ ላይ ታሪኩን ደምድሞ ይዘጋል (1) ።

ሙሴ ኢፍ ሊትግን ካስታገሙ ከምጥዋ ሕንድ ከሄደ በኋላ ከሕንድ ወደ አገሩ ወደ ሊስቦን ገብቶ ስለ አገልግሎቱ እንደ አው. ቀ. በ፲፭፻፶፬ ዓ. ም. ያንድ መርከብ ጠቅላይ አዛዥ ሆኖ ወደ ሕንድ አገር እንደገና ተልኮ እንደነበረ ያረጋግጣል (2) ። ምናልባት ይኸንንም ከፍተኛ የመርከብ ሹመት ለማግኘት ከረዱት ምክንያቶች ዋናው ንጉሠ ጊዜ ገጠው ደብዳቤ ለየሐንሰ ፫ኛ የጻፉት ያደራ ደብዳቤ ይሆናል ።

በዚህ ዓይነት ፍቅርና በወዳጅነት መንፈስ በፖርቱጋልና በኢትዮጵያ መካከል የተመሠረተውን ዝምድና ወደፊት ቤርሙዴዝ የኢትዮጵያ ቤተ ክርስቲያን ጳጳስ ካልሆንሁ ብሎ ከግራኝ ሞት በፊት ከዚህ በፊት ሸዋላ ላይ ይጨቃጨቅ የነበረውን አሁንም ወደፊት በዚህ ምክንያት በሚያመጣው ጠብና ክርክር ሲያፈርስ በገዝን እንመለከታለን ። ይሁን እንጂ በዝርዝር አገልግሎት የተመራን እንደሆነ ኢትዮጵያ በማናቸውም ረገድ በጠቅላላው የፖርቱጋል መንግሥትና የ፬ኛ ፖርቱጋሎች ባለውለታ ስገጃ በዝርዝር የጦሩ መሪ የክርስቶፎሮስ ደጋማ ፣ ርዳታውን ሄዶ ያመጣው የየሐንሰ ቤርሙዴዝ በውጊያ ጊዜ ግራ ክንዱን ከማጣት ጋር ለዚህ ዓይነተኛ ታሪክ የጽሑፍ ቅርስ የተወለደ የሚገሌል ደ ካስታገሙ ባለውለታ ነች ። እነዚህና በጽሑፉ ላይ ሲዋጉ ለሞቱት ሁሉ የመንገድ መታሰቢያ ሲሰጣቸው ይገባል ። ለክርስቶፎሮስ ደጋማ ግን ተማርኮ በሥቃይ በሞተበት ቀበሌ በዚህ በወፍላ ወይም በኮረም ደንበኛ ሐውልት ይገባዋል ። በዚህ አድራጎት ኢትዮጵያ ውለታ የማታስቀር አገር መሆኗን ታስመሰክራለች ። ይኸንንም ሳሳሰብ በአሁኑ ጊዜ በምዛምቢክና በአንጉላ ምክንያት በፖርቱጋልና በአፍሪካውያን መካከል ያለውን የፖለቲካ መቃቃር ሳልዘነጋ ነው ። ነገር ግን ለባለውለታዎቹ መታሰቢያቸውን አቁመን የሃረዎቹ የፖርቱጋል መሪዎች ለወገናቸችን አፍሪካውያን ነፃነት መከላከልን ከጸነቡት በፖለቲካም ቢያስፈልግም በጦር ኃይል መቃወም ይቻላል ።

(1) የፖርቱጋሎች ህግንነት ምዕራፍ ፳፯ - ፳፰ በነአቶ የና ቦጋለ ትርጉም
(2) የፖርቱጋሎች ህግንነት መግቢያ 18 ፲፩

፮ኛ ክፍል የሃይማኖት ክርክር

ምዕራፍ ፲፱፪

የክርስትና ሃይማኖት መመሥረት — በዓለም ላይ የድርጅቱ
አከፋፈልና የጠቡ ምክንያቶች ።

የፖርቱጋሎቹን ርዳታ ባመጣው በቤርሙዲዝና በዓፄ ገላውዴዎስ መካከል ወደ ተነሣው የሃይማኖት ጠብ ከመግባታችን በፊት በቅድሚያ ስለክርስትና ሃይማኖት አመሠራረትና ስለ አከፋፈሉ ወይም ስለ ጠቡ ምክንያት አሁን በዚህ ምዕራፍ ባጭሩ ማመልከት የተገባ ነው ።

ወንጌላውያኑ እንደጻፉት ክርስቶስ በናዝሬት ተወለደ እድገቱን በዚያው በጽሌል አገር ክርስትናን አስተምሮ ሲሞት ከመቃብር ተነሥቶ ይኸን የክርስትና ሃይማኖት እየዞሩ እንዲያስተምሩ ለወገኖቹ ለሐዋርያት ነግሮ እርሱ ወደ ሰማይ ከዓረገ ወዲህ ሐዋርያቱና ሰማዕታቱ እየዞሩ ሲያስተምሩ በጉባኤው እርስ በርሳቸው ተሰብ ስበው ሲነጋገሩ አላባቸው አዲሱን የክርስትና ሃይማኖት ባንድ የትምህርት መሥመር ማስተማርና ማስፋፋት ነበር ። ስማቸው ግሪኮች (የክርስቶስ ተከታይ) ብቻ ነበር እንጂ ካቶሊክ ተዋሕዶ እርቶዶክስ ፐሮቲስታንት የሚባሉ አልነበረም ። በነርሱም ዘንድ ከወደ መገምረያው ዘመን ላይ ክርስቶስ ከሙታን ከተነሣ ገምግሞ በ፫ መቶ ዓመት ውስጥ የክርስቶስ ባሕርይ እየተመረመረ ፩ ባሕርይ ነው የለም ፤ ማርያም የአምላክ እናት መባል ይገባታል አይገባም የሚሉ ጠብና ክርክር አልነበረም ። በዚህ ፈንታ በያለበት በጽሌል አገር በግሪክ አውራጃ በሮማ በዛሬው በቱርክ ግዛት ያን ጊዜ የቄስጥንጥንያ ግዛት በሚባለው ሰማዕታቱ እየዞሩ አዳኝነቱን ብቻ እያስተማሩ በዚህ የተነሣ ከአረመኔዎች ነገሥታትና ሕዝብ የሚደርስባቸውን ስደትና መከራ በሚያስደንቅ ጽናትና ትዕግሥት ተሸክመው እስከ ትልቁ ቆስጠንጢኖስ ደረሱ ። ቆስጠንጢኖስ የሮማ ግዛት ንጉሠ ነገሥት የነበረበት ጊዜ እንደ አውሮፓ አቋጣጠር ፫፻፲፪ - ፫፻፴፯ ዓ. ም. እንደ ኢትዮጵያ ፫፻፱ - ፫፻፵፱ ነው ። እንግዲህ ከ፫፻ ዓመት ይበልጥ ክርስቲያኖቹ ላይ እንዳልነው በመካከላቸው የአምነትና የምርምር የመለያየት ጠብ ሳይኖርና ሳይለያዩ በኖቅርና በሙተሳሰብ ኖሩ ። ከቆስጠንጢኖስ በፊት በነበሩት አረግውያን ነገሥታት በነጻሮን በነመ ከስምያኖስ በነዲዮቅልፕያኖስ ዘመን ክርስቶስ የአምላክ ልጅ አዳኝ ነው ብለው ስላስተማሩ ለቀድሞው አረግጫ ሃይማኖት ለነጂዎሴ ለነጄስታ ቀናዕያን ከሆኑት ዘንድ በመጣባቸው ስደትና መከራ ሥቃይ በርክቶባቸው ነበር ። አሁን ግን ቆስጠንጢኖስ በሰፊውና በታላቁ በሮማ ግዛቱ ውስጥ ያለው ሕዝብ ሁሉ በነፃነት ሰው ሁሉ የወደደውን ሃይማኖት ይከተል የሚል አዋጅ በዛሬው የኢጣልያ አገር በተ

ለይ ሚላና ላይ በየገጽ (የገጽ) ዓ. ም. ያደረገ ጊዜ ክርስቲያኖች እንደሌላ ለገባተ ማርም ለመሰብሰብም ነፃነት አገኙ ። ይህ ነፃነት ያበልጥ ብዙ ተከታይ ለበረከተላ ችው ። ተከታይም ሲበረከት እንደደረጃቸው ሹመት ለበል ማያልፈል ፣ ጽዕት ለገር መከፋፈል በየከተማው መመደብና ሥፍራም ማለት ስለለበረላገ በእረቃ ወንጌላውያን የመደብ ቀጥሮ ከዚህ እንደሚከተለው ተያይዞ ተወጥሮ ።

ጆኛው የርማ የቤተ ክርስቲያን መሪ የኢፕሮስ ተከታይ ማለት ሲለግ (እግ ለያ)

ጆኛው የእስክንድርያ ቤተ ክርስቲያን መሪ የግርቀስ ተከታይ ማለት ሲለግ እስክንድርያ (ግብፅ)

ጆኛው የኤሌሶን ቤተ ክርስቲያን መሪ የፍላጎስ ተከታይ ማለት ሲለግ ተደሞ (ግሪክ አሁን ተርክ)

ጆኛ የአገጽኪያ ቤተ ክርስቲያን መሪ የኢፕሮስ ወንበር (ድንግግ) ማለት ሲለግ እንደ ደሁን በለው ወሰኑ ። በኋላ ግን ቆስጠንጢኖስ የሚተገበትን የተሰ ጥንጥን ከተማ ለማክበር ሲባል የኤሌሶን የሊቀ ጳጳስናው ወንበርና ክብር ከኤሌሶን ወደ ቀስጥንጥን ዞረ ።

እንደዚህ እያደረጉ በበኩላቸው ሊቀን ጳጳሳቱ ከዚያ በታች ባለው የሌላነት የኢሊስ ቆላስንት ማዕርግ ለየከፍተኛ የቤተ ክርስቲያን ለምች እየሰጡ በያለበት በጽኑ ሽር በድልድል አከፋፈሉ ። ለመዝመሪያው ጊዜ ከሊቀን ጳጳሳቱ ሁሉ ጥርግው ቤተ ክርስቲያን አለቃ የበላይ እንዲሆን ሁሉም ተሰማምተዋል ።

ከዚህ ጊዜ ወዲህ ክርስቲያኖች ዕረፍትና ሰላም በአገራት ውስጥ እንደሆነው ፊት ባንድ ስም በገብረት ያረመውን ለገር ሁሉ አስተምረው በክርስቲያን ላይ ነው ላይጫሮስ ወደፊት ባለው ጊዜ ውስጥ ከመካከላቸው አንዳንድ የተረፈው ርህሊት ነኝ የሚል እየተነሳ እርስ በርሳቸው መለያየትና መግላት ሆኑ ።

ጆኛ ከሁሉ በፊት ዓይነተኛ ጠብ የዝመረው ያ በቤተ ክርስቲያን ተረክ ስጦት በዚህ ጠብ ምክንያት ስመጥር የሆነው (ARIUS) እርሱ ነው ። እር የሰ በፊት የባውካሊስ (ሊቢያ) ካህን የነበረ ነው ። በኋላ ወደ እስክንድርያ መጥቶ ተቀመጠ ። እርሱም «ክርስቲያን ቃል ወይም ለጅ ስለሆነ የተገኘበት (የተወለደበት) ዘመን ስላለው ከዘለዓለማዊው ከአብ ጋር ትክክለኛነት (ዕርፍ) የለውም ። ጠባይም (HOMOUISSIOS) የክርስቲያን ከአብ ያለ ያልና ምንም አጻጻፍን ቢሆን ከአብ ጋር እኩል ለምሳክ ለገለጠ ለይገባም የሚል ትምህርት አመጣ ። በዘመኑ የእስክንድርያ ቤተ ክርስቲያን ሊቀ ጳጳስ ለባ እስክንድርያ እንደዚህ የመሰለውን ትምህርት እንዲተው ቢን ዝተው እምቢ አለው ። ትምህርቱንም እያደር በያለበት ግብፍፋት ሆኖ ።

(1) ወደዚህ ሊቀ እምነት መመኩንና በዓለ መንበረ ኢፕሮስ ዘርምም በኩል ለዘጸ ሐጥርያት ። ወደ ያደገረሁ በዓለ እስክንድርያ ዓባይ ወውለተ መንበረ ግርቀስ ። ማለል በገላ ሊሊሳን ። ጠባ በዓለ መንበረ እንደኪያ ፍትሐ ነገሥት አራተኛው አንተ።

በሰዚህ እ. አው. ቀ. በ፫፻፳፮ ዓ.ም. ትልቁ ቆስጠንጢኖስ በተቀመጠበት
፫፻፲፮ ሊቃውንት ጉዳዩን መርምረው ለመወሰን ከያለበት ተሰበሰቡ ። ከላሽ
(አፈ ጉባኤ) ሆኖ የቆመው አለእስክንድሮስና ተከታዩ አትናቴዎስ ባንድ ወገን
ተከላሹ እርዮስ በሌላው ወገን ሆነው በነዚህ ሊቃውንት ፊት ተከራክረው
እርዮስ ተረታና ተወገዘ ። የተሰበሰቡትም ሊቃውንት ክርስቲያን ሁሉ እንዲ
ያምንበት ጸሎተ ሃይማኖት የሚባለውን አዘጋጅተው ያን ጊዜ የሰጡት እነሆ
እስከሃሬ ድረስ ለጸሎት እንጠቀምበለታን ። የረቶዎቹ ጥቅስ «እነዚህ አብ
እንድ ነን» ተብሎ በየሐንስ ወንጌል የተጻፈው «ሂደና በአብ በወልድ በመ
ንፈስ ቅዱስ ስም አሕዛብን አጥምቁ» ተብሎ በግቴዎስ ወንጌል የተጻፈውና
እንደዚሁም ይኸን የመሳሰለው ነው (1) ።

፪ኛ. መቅደንዮስ (Macedonius) የቁስጥንጥንያ ሊቀ ጳጳስ በቫለንትያኖስና በወ
ንድሙ በቫሌንቲስ ዘመን ፫፻፳፬ - ፫፻፸፬ (፫፻፶፮ - ፫፻፸፪) ዓ. ም. ዘመሪያ
እም አብ (መንፈስ ቅዱስ ከአብ የወጣ) የሚለውን ተከትሎ ከሦስቱ አካላት
ከአብ ከወልድና ከመንፈስ ቅዱስ እንዲ መንፈስ ቅዱስ ከአብ የወጣ (የተፈ
ጠረ) ስለሆነ ከሁለቱ አካላት ከአብና ከወልድ ያንግል (መንፈስ ቅዱስ
ሕጻኑ) ስለላ በዚሁ ከእስክንድርያው ሊቀ ጳጳስ ከአባ ጢሞቴዎስ ጋር በቀስ
ጥንጥንያ ክርክር ሆኖ መቅደንዮስ ተረጅ ጢሞቴዎስ ረጅ ተብለው ተለያዩ።

፫ኛ. ንስጥሮስ (NESTORIUS) የቀስጥንጥንያ ሊቀ ጳጳስ በዳግማዊ ቴዎዶሶስ
ዘመን መንግሥት እንደ አው. ቀ. በ፬፻፵፩ ዓ. ም. ላይ ለክርስቶስ መለኮታ
ዋና ሰውነታዊ ሁለት ባሕርያት ፣ የመለኮትና የሰውነት ሁለት አካላት ስለ
ሌሉት በመለኮታ ማርያም አልወለደችውምና ወላዲተ እምላክ (Theotokos)
ለትባል አይገባም ። ክርስቶስም በሰውነቱ ከአብ አይወለድምና የጸጋ ልጅ
ሰለሆነ የክርስቶስ እናት (CHRISTOTOCOS) ትባል የሚል አላብ
በላመጣ ይኸግ ሁለት ልጅ አራት አማልክት ማድረግ ነው ተብሎ
በ፬፻፵፩ ዓ.ም. በኤፌሶን ጉባኤ ሆኖ የሮማው ሊቀ ጳጳስ አባ ሴሌስተ ፩ኛ (2)
የእስክንድርያው ሊቀ ጳጳስ አባ ቄርሎስ ባንድነት ሆነው ተከራክረው ቁር
ሎስ ረታ ንስጥሮስ ተረታ ተብሎ ንስጥሮስ በግዝት ወደ እስያ ሄዶ ቁርሎስም
በደስታ ወደ ሥፍራው ወደ እስክንድርያ ተመለሰ ።

፬ኛ. አውጣኪስ (AUTICHES) የሚባል የግሪክ መነኮሴ ያንድ ባሕርይን እም
ነት ይዞ የንስጥሮሳውያንንም እምነት እየተቃወመ ኖሮ ራሱ ደግሞ ለክርስ
ቶስ ክስው የተለየ ረቂቅ አካል አለው ። አካሉም እንደ ሰው ሥጋ አይታመ

(1) የሐንስ ወንጌል ምዕ. 10 የግዙ. ወንጌል ምዕ. 28 ።
(2) በገድላ ፋሊሊስ ውስጥ የዚህ ሊቀ ጳጳስ ስሙ በግሪክ አቡነ ቅዱስ ክላሳስ፣ ሊቀ ጳጳሳት ዘሀ
ገረ ዓባይ ሮሜ ተብሎ ይገኛል ። የጊሊያም ራይትን ካታሎግ ገጽ 186 ጥጥር CCLXXII
ተመለከት ።

ምም የሚል አሳብ ስላመጣ በዚህ ፍላጎታቸው የቀሰጥንጥንያ ሊቀ ጳጳስ በ፬፻፵፰ (፬፻፵፱) ዓ. ም. ተከራክሮ ረቂቅ ሥጋ እንዳይል ገዘተው =

፳፯. ፍላጎታቸው (FLAVIANUS) ራሱ ለክርስቶስ መለኮታዊና ሥጋዊ ጭባሪ ባሕርያት አሉት ግለትን ስለአጸና በዚህ የተነሣ የቄርሎስ ተከታይ የእስክንድርያው ሊቀ ጳጳስ አባ ዲዮስቆሮስ (DIOSCORUS) ለክርስቶስ መለኮታዊ ሰውነቱ የተዋሐደ አንድ ባሕርይ እንጂ ሁለት ባሕርያት የሉትም ስላለ በዚህ ክርክር ገጥመው ክርክሩም እያደረ ወደ ጠብ ደርሶ ወገን ለወገን እየተለያዩ እስከ መደባደብ ደርሰዋል = ይሁን እንጂ እንደተለመደ ክርክሩ በሊቃውንት ጉባኤ ይታይ ተባለና በዚህ በዳግማዊ ቴዎድሮስ ስሜን በ፬፻፶፬ (፬፻፶፭) ዓ. ም. በኤፌሶን (ግሪክ) ስብሰባ ተደረገ = በጉባኤው ላይ ብዙ ክርክር ሆኖ መጨረሻውን የእስክንድርያው ሊቀ ጳጳስ አባ ዲዮስቆሮስ ረታ የቀስጥንያው ሊቀ ጳጳስ አባ ፍላጎታቸው ተረታ ተብሎ የክርክሩ ፍጻሜ ሆኖ ጉባኤው በተበተነ በ፻ኛው ቀን ፍላጎታቸው ሞተ = የሞተውም የዲዮስቆሮስ ወገኖች (እንደ ግማሾቹም ራሱ ዲዮስቆሮስ ጭምር) በደበደቡት ሕመም ነው ተባለ =

ከዚህ ከኤፌሶን ጉባኤ በኋላ ድል አድርጎ ዲዮስቆሮስ በደበታ ወደ ሥልጣን ሥፍራ ወደ እስክንድርያ ተመለሰ = ዳሩ ግን በምዕራብ በሮማ፣ በምሥራቅ በቀሰጥንጥንያ (ትንሹ ሮማ) ግዴታ ለክርስቶስ የሰውነትና የመለኮትነት ሁለት ባሕርያት አሉት ሰውነቱ ይበላ ይጠጣ ያዝን ያለቅስ ነበር፣ በመለኮቱ ግን ዓይን አበራ ሙታን አሥነሣ እያሉ የሚያምኑት ወገኖች እየበረከቱ ሄዱ = የዲዮስቆሮስ ወገኖች የክርስቶስ ሰውነታዊ ባሕርይና መለኮትነቱ አንድ ሆኖ ተዋሕዷልና የክርስቶስ ባሕርይ አንድ እንጂ ሁለት ሊባል ላይችልም የሚሉት በኤፌሶን ጉባኤ በዳግማዊ ቴዎድሮስ ጊዜ አሸናፊ የነበሩት ቍጥራቸው ያንስ ዠመር = ቢሆንም በእስክንድርያና በታናሿ እስያም በዕርያ በአንጻኪያ ብዙዎቹ ይኸንኑ ያንድ ባሕርይን (MONOPHYSISME) እምነት አጽንተው ስለያዙ የሁለት ባሕርይ ወገኖች እንደሌላ ባቸው ሊስፋፉ አልቻሉም =

ዳሩ ግን ቀድሞ ያንድ ባሕርይ ወገኖች በዲዮስቆሮስ መሪነት አሸናፊ የሆኑት ንጉሠ ዳግማዊ ቴዎድሮስ ራሱ የዚህ ያንድ ባሕርይን እምነት ስለያዘና በየጉባኤው እየተገኘ ስለደገፈው ነበር = አሁን ግን እርሱ ሞቶ ከርሱ ቀጥሎ የነገሠው መርቅያን (MARKIANUS) ና ሚስቱ ብርክላያ (PULCHERIA) የሁለት ባሕርይን አሳብ ስለደገፉ መርቅያን በነገሠበት ጊዜ እንደገና በጉባኤ ይታይ የሚል ትእዛዝ በያለበት ታዘዘ = በዚህ መሠረት የእስክንድርያው ሊቀ ጳጳስ አባ ዲዮስቆሮስ እንደገና ከእስክንድርያ ወገኖቹን ይዞ ወደ ቀሰጥንጥንያ ሄደ = ከዚያም ሊቃውንት ከያለበት ተጠራቅመው በጉባኤ እንዲታይ ወደተወሰነበት ከተማ ወደ ኬልቄዶን (Chalcedoine) በ፬፻፶፩ (፬፻፶፪) ዓ. ም. ሁሉም ተሰበሰቡ = ቍጥራቸው በድምሩ የሊቃነ ጳጳሳቱም የኤጲስ ቆጶሳቱም የሊቃውንቱም ፲፻፴፮ ይደርሳል ይባላል = ጉባኤው ከተከፈተ በኋላ ሁለቱም ወገኖች በጥቅስና በሙግት ስለበረቱ ሁለ

ቲም ወገኖች ደጋፊ ስላገኙ ረቸውንና ተረቸውን መለየት አቃተ *

ስለዚህ በመጨረሻ በጉባኤው የሁሉም አለቃ ከመሆኑ የተነሣ ሳይመጣ የቀረው የሮማው ሊቀ ጳጳስ ልዮን ይመስክር ብለው በርሱ ምስክርነት ተዋደዱ * የርሱ ምስክርነት ክሮማ እስኪመጣ ድረስ ሁለቱ ባላጋራዎች በነገር ክርክር ሲዋለቁ ሰንብተው የልዮን ምስክርነት ከመጣ በኋላ ለመስማት እንደገና ተሰበሰቡ * በጉባኤው ላይ ከሮማ የመጣው የልዮን ደብዳቤ ሲነበብ ለክርስቶስ ሰውነታዊና መለኮታዊ ሁለት ባሕርያት አሉት የሚል ሆነ * በዚህ ጊዜ በዚያ ያሉት ጳጳሳትና ሊቃውንት ዲዮስቆሮስን ሁለት ባሕርይን ተቀበል እምቢ ታልህ ገዝተንሃል አሉት እርሱም ሁለት ባሕርይ ማለትን አልቀበልም * እናንተም እንዳትሉ ሲል በዚያ ያሉትን ጳጳሳትና የሌለውን የሮማውን ሊቀ ጳጳስ ልዮንን መልሶ ገዝታቸው * ያን ጊዜ በጉባኤው ታላቅ ሁከትና ጭቅጭቅ ሆነ * ከዚህ በኋላ ለሁለት ባሕርይ ወገኖች ቀናተኛ በሆነችው በብርክልያ (የንጉሠ ሚስት) ትእዛዝ ዲዮስቆሮስ ተያዘና ጥርሱ እስኪሰበር ድረስ እየደበደቡ የከበረውን ጢሙን ላጭተው ወደ ካንግራ ደሴት (ገላትያ የዛሬ ቱርክ) ወሰደው እንዳሠሩት በ፫ኛው ዓመት ሞተ *

ይሁን እንጂ አባ አለእስክንድሮስ፣ አባ አትናቴዎስ፣ አባ ዮሐንስ አፈወርቅ፣ አባ ቄርሎስ አውጣኪስ የተጋደሉበት ያንድ ባሕርይ እምነት በታናሽ እስያና በሮማ ኃይሉ ቢቀነስም፣ ቢቀዘቅዝም በዋናው መደበኛ ሥፍራው በእስክንድርያ በኢትዮጵያ (በአክሱም)ና በኖብያ (ሱዳን) ጸንቷል * ባንዳንድ ጥቃቅን አሳብና ሥርዓት ቢለያይም ከሁለቱ ባሕርይና ከንስጥሮሳውያን ከአርዮሳውያን እየተከላከለ በታናሽ እስያ እንደዚሁም በመስኮብና በእርመን ጸድቆ ይኖራል * ቀጥሎም ባለው ጊዜ ውስጥ ጅጅጅ - ጅጅጅ (ጅጅጅ - ጅጅጅ) ዮስጥንያኖስ (JUSTINIANUS) ቢነግሥና እርሱም የሮማን ሊቀ ጳጳስ የልዮንን ሁለት ባሕርይን ቢከተል የታወቀችውና ኃይለኛዬቱ ሚስቱ ታኦድራ (THEODORA) ያንድ ባሕርይን እምነት ስለደገፈች እንደገና ተዋሕዶዎች አንሠራሩ (1) *

መቼም የዚያን ዘመን ሊቃውንት ስለመለኮትና ስለ ሰውነት ስለ ባሕርይ ያላቸው ምርምር ዓይነቱ ብዛቱ ርቀቱ ጥልቀቱ ስፋቱ ብዙ ስለሆነ በዚህ ባንድና በሁለት ምዕራፍ የሚወሰን አይደለም * ነገርግን ኢትዮጵያውያንን በአሁኑ ሰዓት ሊረዱ ሊዛመዱ ከመጡት የፖርቱጋሎች ጋር ለዝምድናው እንቅፋት የሆነው ይህ ያንድ ባሕርይና የሁለት ባሕርይ እምነት ስለሆነ ሁኔታውን የዛሬ ወጣት ባጭሩ እንዲረዱ ትንሽ ለማብራራት እሞክራለሁ *

እላይ እንዳነበብነው በ፻፱፻፩ ዓ. ም. በንጉሠ ነገሥት ዳግማዊ ቴዎድሮስ ስብሰባቤነት በኤፌሶን ጉባኤ ላይ የቀሰጥንጥንያ ሊቀ ጳጳሳት ለክርስቶስ ሁለት የአምላክና የሰውነት አካላት ሁለት የአምላክና የሰውነት ባሕርያት አሉት ባለ ጊዜ

(1) Les Conciles oecumenique dans l'histoire - salles-DABADIE ፲፰ 13 - 123
ሃይማኖት አብውንና መዝገብ ሃይማኖት የሚባለውን በሥፍራው * Scripti TEOLOGIE
etiopici በሚል አርእስት ችሩሊ ያሳተመውን ፲፰ 3 - 34 ተመልከት *

የእስክንድርያው ሊቀ ጳጳስ ቄርሎስ የሰም ክርስቶስ የተዋሐደው ሥጋዊና መለኮታዊ ባሕርይ ባንድ አካል ላይ ነው ያለው ብሎ መልስ በመስጠት ረትቶ የተለያዩ ትን እንደገና የንስጥርስ ተከታይ ፍላጎታቸውን አሳቦን በአጋጣሽ ክንስጥርስ ለየት አድርጎ ክርስቶስ ሄ አካል ነገር ግን አንዱ የክርስቶስ አካል ሁለት የሰውነትና የመለኮታዊነት ይኸም ግለት የአምላካዊነት ባሕርይ አለው ሲል የርግው ሊቀ ጳጳስ ይኸንን አጽድቆ አብራርቶ የኩልቆዶት ጉባኤ ይኸንን በይፋ እንዲያጸድቅ አደረገ ። ለዚህም ማብራሪያ ሲሰጥ ሁለቱ ባሕርያት የየግል ተግባራቸውን ይፈጽማሉ ይኸውም ግለት ሰውነት የሰውነትን መለኮት የመለኮትነትን ይሠራል ። ሰውነቱ ተራብ ፣ ተጠግ ፣ አለቀሰ ፣ ይኸን ሞት አስወግድልኝ ብሎ ወደ አባቱ ጸለየ (1) ። በመለኮቱ ዕውር አበራ ፣ ለምግምን ፈወሰ ፣ የሞተውን አሥነሣ ። እርሱ ራሱ ከሞተ በኋላ ተነሣ (2) ።

ስለዚህ ክርስቶስ አንድ አካል ሁለት ባሕርይ ከዚህ ተያይዞ ሁለት ፈቃድ ሁለት ሥምረት አለው አሉ (3) ።

ተዋሕዶዎቹ ለዚህ መልስ ሲሰጡ ይኸማ አልሸሹም ዘወር አሉ እንደሚባለው ምንም እንኳን ሄ አካል ብትሉ ሁለት ባሕርያት ከአላችሁ ከዚያው ከተወገዘው ክንስጥርስ አልራቃችሁም ። የተዋሕዶ ባሕርይን ከሁለት ከከፈላችሁት የተሰቀለው የሞተውና በሞቱ ያዳኝን የትኛው ነው ። በቃና ዘገለለ ሠርግ ገብቶ ወይ ነን ውኃ ማድረግ የቻለው ይኸው ነው ። ሰውነቱ ነው ያላችሁ እንደሆነ የሰው ሥጋና ሕይወት ሞቶ ሰውን ከሲኦል ሊያድን አይችልም ። ከዚህ በፊት የሞቱት የነአብርሃምና የነሙሴ ሞት ማንንም አላዳኝም ።

በዚህ ምክንያት ክርስቶስ አምላካዊና ሰውነታዊ ባሕርይ በፍጹም ተዋሕዶ አንድ በመሆን ሄ አካል አንድ ባሕርይ አንድ ፈቃድ ነው ያለው ። እንደናንተ ሁለት ባሕርይ ሁለት ፈቃድ አንዱ የሚታመም አንዱ የማይታመም አንዱ ባሕርይ የሚያድን አንዱ የማያድን ሁለት ነው ስትሉ የቄርሎስን ሄ ባሕርይ እምነት አጥፍታችሁ አንዱ ክርስቶስ ሁለት ሆኖ ከአብና ከመንፈስ ቅዱስ ጋር አራት ሆኖ እንደ ንስጥርስ አራት አምላክ ልታደርጉት ነውና አይሆንም አሉ (4) ።

እንግዲህ የሁለቱ ወገኖች ክርክር ዋናው ፍሬ ነገር እዚህ ላይ ይቆያል ። በዚህ መሠረት ግን ጥቅስ ከየአለበት እየተጠቀሰ ዝርዝሩ ሐተታ ብዙ ነው ። እንደ ዚህም በዚያ የየይግናት ክርክር በቀም ነገር በሚታይበት ዘመን ተዋሕዶዎቹ ከሌሎች አማካኝነት ጋር የሚለያዩበት ብዙ ስለሆነ ብዙውን ዝርዝሩን በዚህ ምዕራፍ ለማዳረስ አይቻልም ።

(1) የፍላጎት ወገን ምዕ. 11 ቀ. 34-35 ፣ ግብ. ምዕ. 38 ቀ. 38-41
 (2) ግብ. ምዕ. 9 ምዕ. 25
 (3) የፈረንሳይ essence ያለውን የኛዎቹ ስምረት ብለውታል (ሁናቱ አፈጣጠር ?)
 (4) መጽሐፈ ልቦና ጌሩሊ I፻፲፮ 9. ም. ያሳተመው ገጽ 10-14 ፣ 155-160

ምዕራፍ ፻፱፫

በክርስትና እምነት የኢትዮጵያ ጉራ - የ፩ ባሕርዮችና የ፪ ባሕርዮች የቆየ ጠብና ክርክር

እንግዲህ በሊቃነ ጳጳሳት ማዕርግ ጾኛ በኢጥሮስ መንበር የሚቀመጠው የሮማ ሊቀ ጳጳሳት ሲሆን ከርሱ የሚከተለው ከሌሎቹ የሚበልጠው የእስክንድርያው መሆኑን ከእነበብን ወዲህ በኬልቄዶኑ ጠብ ምክንያት የሮማና የእስክንድርያ እብያተ ክርስቲያናት ፈጽመው ተለያዩ ። በሮማ የሊቃነ ጳጳሳቱ ሥልጣን በካቶሊኮቹ የአውሮፓ ነገሥታት ምክንያት ከፍ ያለ በዓለም ተከታዩም የበረከተ ቢሆንም በበኩሉ እስክንድርያም በማርቆስ መንበር የሚከታተሉት የፓትረያርኮች መቀመጫ የሊቀውን ትና የተለም ሰዎች መለብሰቢያና መገኛ በጠቅላላው ከሮማ ቀጥሎ የዘመናዊው የመንፈሳዊና የሥነ ምግባር ዕውቀት መደብ ሆነች ። ከሮማ ሁለተኛዋ የሆነችው ከክርስትና ዘመናት ወዲህ ባለው ድርጅት በርሷ እያደር መቀዘቀዝ በሮማ እያደር ማደግ የተነሳ ነው እንጂ ከክርስትና በፊት የዕውቀት መደብ በመሆን እስክንድርያ ከሮማ ብትበልጥ እንጂ አታንሰም ነበር ።

የአክሱም መንግሥት በገንነቡት ዘመን በአራተኛው መቶ ዓ.ም. ላይ በአብርሃም በአጽብሐ ጊዜ እባሳማ የተባሉት ፍራምና ጠስክርስትናን ከእስክንድርያ ወርሰው በኢትዮጵያ አስገቡ ። የዚህ ታሪክ በየመጽሐፉ ስለተጻፈ እዚህ ላይ መዘርዘር አስፈላጊ አይደለም (1) ። ይህ የክርስትና ሃይማኖት እስከ ኬልቄዶን ጉባኤ ድረስ “ጾኛ መቶ ዓ.ም.” አንድ ባሕርይ ሁለት ባሕርይ የሚባለው ጠብ ገና ስለአልተቀሰቀሰ እንደዚህ የክርስትናው ሃይማኖት ሐዋርያትና የኒቅያ ጉባኤ ያስተማሩት ቀጥተኛው ትምህርት ብቻ በኢትዮጵያ ተስፋፋ ። እስከ ኬልቄዶን ጉባኤ ድረስ የእስክንድርያ ፓትረያርኮች በሮማ ፣ የሮማ ሊቃነ ጳጳሳት በእስክንድርያ በዚያው በየደረጃቸው ሲከባበሩ ልዩን አንደኛ ወይም ትልቁ “፱፻፱-፱፻፳፩ ዓ.ም.” በሮማ ፣ ዲዮስቆሮስ በእስክንድርያ ፣ ፍላቭያኖስ በቀስጥንጥንያ እስከ ተሾመበት ጊዜ ድረስ ። እስከዚህ ጊዜ ድረስ በጠቅላላው እየተባበሩ ባለፈው ምዕራፍ የተመለከት ነውን የአርዮስን ፣ የመቅዶንዮስን ፣ የንስጥሮስን እነሆም አወገዙ ። አውጣኪስ የሚባለው እንኳን የግሪክ መነሻ ሲና ሊቅ በክርስቶስ አንድ ባሕርይነት ከዲዮስቆሮስ ሲሰማ ለክርስቶስ ረቂቅ ሥነ ስላሳ ጠብቶ የተነሳ ሁለቱም ወገኖች ያወገዙት ባንድነት ነው ።

ነገር ግን በሁለቱ ወገኖች መካከል የመዠመሪያው ጠብ በአፈላጊ ጉባኤ ከተወጠነ በኋላ አንደኛውን በኬልቄዶን ጉባኤ ጉልቶ መመሥረት ቻለ ። በዚያን ዘመን ታላላቅ ከተሞች በሆኑት በእስክንድርያ በቀስጥንጥንያ በአንጾኪያ በአፈላጊ ሲቃነ ጳጳሳት ሌሊስ ቆጶሳት ሌሎችም ደረጃም ባይኖራቸው የክርስቲያን መምህራንና ተማሪ መጻሕፍት መርማሪ በያለበት በረከተ ። የትምህርቱም ዋናው መሠ

(1) የኢትዮጵያ ታሪክ - ነብያ - አክሱም - ዛጉዬ እስከ ዓጼ ያሳኛ እምላክ ምዕራፍ 49 - 50

ረት ብሉይና ሐዲስ ቢሆንም በዚያ ውስጥ ግን በቅርብ ከማርያም ሥጋ ለብሶ የተወለደው እምላክ ሥጋው ባሕርይ ከሦስቱ አካላት “ሥላሴ” ጋር ያለው ግንኙነት እንደምን ነው? ወንጌላዊው የሐንስ ቃል አስቀድሞ ነበር ቃል ሥጋ ሆነ የሚለው እንዴት ነው? የሚሉ ጥልቅ ምርምር በርክቶ ነበር ።

ዋናው ጠቅላላ እምነት በኒቅያ ትልቁ ቆስጠንጢኖስ ባለበት ቢወሰንም የዘለቁ ታወሳኔ ሆኖ በሚቀጥለው ጊዜ ሰላም አልተገኘም ። ስለዚህ ከዚህ በፊት እንዳመለከትነው ፣ ፍላጎቶቻቸው ለክርስቶስ መለኮታዊና ሥጋዊ ሁለት የተለያዩ ባሕርያት አሉት ብሎ ባነሳው ጠብ በነገሥታቱ በነዳግግዌ ቴዎዶሶስ ርዳታ ጭምር በኤፌሶን መረታቱ ላንድ ባሕርዮች ደስታ ሲሰጥ ለሁለት ባሕርዮች ጎዘንን አተረፈ ። በሚቀጥለው በኬልቄዶኑ ጉባኤ ደግሞ በቴዎዶሶስ ተከታይ በማርኪያኑ ስና በሚስቱ በቡልጅሪያ ድጋፍ አንድ ባሕርዮች ተረቱ ተብሎ በዚህ ዋናው ተከራካሪ የእስክንድርያው ሊቀ ጳጳሳት ጲዮስቆሮስ ተደብድቦ ሲታሠር ባንድ ባሕርዮች ዘንድ የነበረው ደስታ ወደ ጎዘን ተለወጠ ።

በዚህ ዘመን ባለው የሃይማኖት ክርክር ነገሥታቱ በየዋናው ጉባኤ በተሰበሰቡት ጳጳሳት መካከል እየተቀመጡ መጻኘት ስለአለባቸው በኒቅያ ጉባኤ ጊዜ ትልቁ ቆስጠንጢኖስ እንደነበረ ለሁንም በኤፌሶን ጉባኤ ቴዎዶሶስ ትልቁ በኬልቄዶኑ ማርኪያኑስ ተገኝተው ልባቸውና ጉባኤው ላይላው ወገን እየሆኑ በተረፏው ላይ የተወሰነውን ቅጣት ይፈጽማሉ ። እነዚህም ነገሥታት የቀስጥንጥንያ ነገሥታት ናቸው ። ቀስጥንጥንያ ግለትም ዛሬ የቱርክ ከተማ የሆነው ስጣንቡል ነው ። ቄሣሮቹ በዚህ ከተማ ሆነው የምሥራቅ የቄሣር ግዛት የሚባለውን የዛሬዎቹን የባልካን አገሮች የመካከለኛው ምሥራቅንና ግብፅን ጨምሮ እየገዛ በበላይ የሚያስተዳድር ነው ።

በኤፌሶን የአንድ ባሕርዮች ድል ማድረግ ቀድሞውኑ የሮማን ቤተ ክርስቲያን አላስደሰተም ነበር ። በኤፌሶን ጉባኤ ተረቱ እየተባሉ የታሠሩት ሁሉ እየተፈቱ አንድ ባሕርዮች በኤፌሶን የዚህ ጉዳይ አልቋልና እንደገና መታየት የለበትም እያሉ ሲከራከሩ የሮማው ሊቀ ጳጳስ ልዮንና የቀስጥንጥንያው ንጉሥ ማርኪያኑስ በመተባበር በኬልቄዶን ጉባኤ ላይ አንድ ባሕርዮችን ስለ አስረቱ ከዚህ ጊዜ ዝምሮ (1) በሮማ ቤተ ክርስቲያንና በእስክንድርያ መካከል ያለው ግንኙነት ፈጽሞ ተበላሽቶ ተለያዩ ።

ክርስቲያኒቱ ኢትዮጵያ የምትከተለው ክርስትናን የተቀበለችበትን ክህነት ቅስና የሚሰጠውን ቀብቶ የሚያነግሠውን ጳጳስ የምታገኝበትን የእስክንድርያን የመንበረ ማርቆስን ስለሆነ በርሷም ዘንድ የሮማ ቤተ ክርስቲያን የተጠላ ሆነ ።

ከእምስተኛው መተዳዎ ገምሮ ከኬልቄዶን ጉባኤ ወዲህ በሰፊው በቀሳጥንጥንያ ግዛት የነበሩት ያንድ ባሕርይ አማኞች በየመልኩና በየጊዜው ብዙ መገላላትና መጉጠጥ ስለደረሰባቸው ሁለት ባሕርይ የሚሉትን በሥልጣን ላይ ያሉትን

(1) እ. አው. ቍ. 453 ዓ. ም.

ጠላቶቻቸውን በመሸሸ ከቀሰጥንጥንያ ከአንጾኪያ ወደ ኢትዮጵያ እየመጡ ባንድ ባሕርይ መሠረት የክርስትናን ትምህርት አስፋፉ ። ከነዚህም መካከል ዛሬ ገዳም ተሠርቶላቸው ታቦት ተቀርጾላቸው ቅዱሳን ጸድቃን እየተባሉ የሚጠፉት የሺምዛናው አባ መጣዕ ፣ ዘጠኙ ቅዱሳን የሚባሉት የደብረ ዳምው አባ ሚካኤል “አቡነ አረጋዊ” የፃድቀው አባ ገሪማ የዩሐው አባ አፍጼ ናቸው የቀሩትም እንደ ዚሁ በየአውራጃው ክርስትናን አስፋፉ ።

ቀጥሎ ባለው ጊዜ የነርሱን መሪ ትምህርት በመከተል ከአገር ተወላጅ ውስጥ እንደነ አባ ዮሐንጌ ፣ እንደነ አባ ኢየሱስ ሞዓ ፣ እንደነ አቡነ ተክለ ሃይማኖት ፣ እንደነ እጩ ፈልጶስ ያሉ ከፍተኛ የቤተ ክህነት አባቶች በየጊዜው ከየአውራጃው እየተነሡ ከግብፅ ከሚመጡት ጳጳሳት በዙፋን ከሚወጡት ነገሥታት ጋር በመተባበር ይህን የተዋሕዶ ሃይማኖት በኢትዮጵያ ቤተክርስቲያን ዘንድ አጸኑት ። ይኸም እስከዚህ እስከ ዓፄ ልብነ ድንግልና እስከ ዓፄ ገላውዴዎስ የደረሰው ዛሬም የኢትዮጵያ መንግሥታዊ ሃይማኖት የሆነው የተዋሕዶ ሃይማኖት ነው ።

በዚህም ጊዜ ብዙ መንፈሳዊ መጻሕፍት በተለይ አንድ ባሕርይን የሚደግፉ እነዚያን ሁለት ባሕርይ የሚሉትን የሚጻርፉ ከኮፕት ፣ ከግሪክ ፣ ከሶርያ ፣ ከዓረብ ወደ ግዕዝ እየተተረጉሙ ተበተኑ ። የተተረጉሙትንም ሊቃውንት ካህናት መነኩሳት እጩዎች የገዳም አበው ሁሉ እያነበቡ በየጊዜው በያገሩ በየገዳሙ አስፋፉት ። እነዚህ መጻሕፍት ይበልጥ ወደ ግዕዝ ~~ጻፏቸው~~ ተረጉሙ ባገራችን የተሰፋፉ በት ጊዜ ከዓፄ ዓምደ ጽዮን ዘመን ፲፫፻፯ - ፲፫፻፳፯ ዓ. ም.” ገምሮ ነው ። በነዓፄ ዘርዓ ያዕቆብ በነዓፄ ናዖድ በዚህም ባፄ ልብነ ድንግልና ባፄ ገላውዴዎስ ዘመን በብዛት ተተርጉመው የሃይማኖታችንና የሥነ ጽሑፋችን መሠረት ሆነዋል ። ራሱ ስለ ሃይማኖት አስፋፍቶ የሚናገረው ሃይማኖተ አበው የሚባለው መጽሐፍ መብዓ ጽዮን የሚባለው የራስ ዓምዶ ልጅ ከዓረብኛ ወደ ግዕዝ የተተረጉሙ በኝሁ በወጣት ንጉሠ ነገሥት ባፄ ገላውዴዎስ ዘመን ነው ።

እንግዲህ ከአብርሃ ወአጽብሐ ገምሮ በዛጉዬዎች በኩል አልፎ ከነዚህ ከአማራዎቹ ነገሥታት ዘመን ደርሶ እስከ ጊዜያችን መዝለቅ የቻለው የክርስትና ሃይማኖት ፈረንጅኛ (MONOPHISISME) አንድ ባሕርይ የሚሉት የተዋሕዶ ሃይማኖት በመካከለኛው ምሥራቅ በያለበት የተበታተኑ ቢኖሩም በተለይ ለዚህ እምነት የግብፅ የኢትዮጵያ የኖብያ (1) አብያተ ክርስቲያናት ተባብረው እንደ ጉራ ፈጥረው የዲዮስቆርስን ጠላቶች ሁለት ባሕርይ የሚሉትን ሁሉ ይጠሉ ገምሮ ።

የጉባኤው የእንደበቱ ክርክር እንዳንድ ጊዜ ወደ መደባደብ ስለሚለወጥ በኤ ፊሶን ጉባኤ ዲዮስቆርስና ወገኖቹ ፍላጎቶቻቸውንና ወገኖቹን ደብድበው እንደነበረው በኬልቆዶኑ ጉባኤ ጊዜ ከሮማው ጳጳስ ምስክርነት ወዲህ ሁለት ባሕርዮች በንጉሠ ነገሥቱ በመርቅያንና በሚስቱ እየተደገፉ ሥልጣን ካንተ በላይ የሆነው የሮማው ሊቀ ጳጳስ ልዮን ሲመሰክርብህ ተቀበል ብለውት ዲዮስቆርስ የርሱ በላይ

(1) የዓረብ ስዳን ከዓረብ ወረራ በፊት

ነት በቀናችዬቱ የሃይማኖት መሥመር እስከተራ መደድረስ ነው እሁን ግን አባ ቄር ሎስም ሁላችንም የምናምናትን በኤፌሶን ጉባኤ የጸደቀችውን ተዋሕዶ ሃይማኖት ከለወጠ ከሐዲ ነው እንጂ የበላያችን አይደለምና ገዝቼዋለሁ ብሎ የምስክርነቱንም ደብዳቤ (1) በአደባባይ ስለቀደደው ደብድበው ይኸም አልበቃ ብሎ ጥርሱን ሰብረው ጠሙን ላጭተው በደሴተ ጋግራ አሥረውት በዚሁ ስለሞተ ይኸ የኬልቄዶን ጉባኤ ከነቀሳውስቱ ከንጉሠና ከሚስቱ ከመስካረው ከልዮን ጋር በሙሉ በተዋሕዶዎች ዘንድ የተጠላ የተረገመ ነው ።

የፈተኛውን የኤፌሶንን ጉባኤ ካቶሊኮቹና ሁለት ባሕርዮች “የወንበዴዎች ጉባኤ” ይሉት እንደነበረ በተዋሕዶዎች ዘንድ የኬልቄዶን ጉባኤ “ማገበረ ከለባት - የውሾች ጉባኤ” ተብሎ ተሠየመ ። ምስክርነቱን በደብዳቤ የሰጠው ልዮን “መሣጤ ርኩስ” ወይም “ልዮን ስሕተተኛው የከሀደትና የወንጀል መዝገብ ማደሪያ ወይም ከረጢት” ተባለ (2) ። በዚያ የነበሩት ጉባኤውን ተካፍለው ዲዮስቆሮስን የተቃወሙት ሊቃነ ጳጳሳትና ጳጳሳት “የስንፍና መምህራን ሃይማኖትን የሚያፈርሱ” (3) ። በንጉሠ ነገሥትነት ጉባኤውን የመራው ማርኪያኑስ “መርቅያን” ሚስቱ ቡርጌሌ “ብርክልያ” “ንስጥሮሳውያን” እየተባሉ የሰድብ ስያሜ ተሰጧቸው ።

ድርሳነ ማርያም የሚባለው መጽሐፍ የቅዱስ ዲዮስቆሮስ አሟሟት ብርክልያን ያለ ዘር አስቀራት መርቅያንንም ከዕድሜው በፊት ቀሰፈው ተከታዮቹም ተኩነት ልዮንም ጠፋ ለማለት በግዕዝኛ ቋንቋው እንደዚህ ይላል «ቅዱስ ዲዮስቆሮስ ዘተጻብኝ በአሠሮሙ ለሐዋርያት በቅድመ ጉባኤ ዓላጭ ኬልቄዶናዊ ርኩስ ፤ ወዘለ ስተርከበት ጸሎቱ ሞተ ላዕለ መርቅያን እምቅድመ መዋዕሊሁ ፤ ወገደጋ ለብርክልያ ንግሥት ዘእንበለ ፍሬ ወሠረዎ ለልዮናልዮስ ውስተ ዕመቀ ገህነም ፤ ወለዮስ ትንያናስጊ ፈነዎ ገበ ማዕምቅ ፤ ወአጥፍአ ለልዮን» (4) ።

በነርሱ አንጻር የሚገኙት ስለ አንድ ባሕርይ ሲሟገቱ ሲታገሉ ሲታሠሩ የኖሩት ወይም ከመከፋፈል በፊት የነበሩት የእስክንድርያውና የቀስጥንጥንያው ሊቃነ ጳጳሳትና ክነርሱ በፊት የነበሩት መምህራን እብው በነዚያ ስድብ መጠን ለነዚህ የተዘጋጀው የቅጽል ስም የሚያወድስ መሆኑን በሚከተለው እንመልከት ።

- ሀ. አትናቴዎስ የሕይወት ምንጭ “ነቅዓ ማዩ ሕይወት” (5)
- ለ. ባስልዮስ የሃይማኖት መብራት “ማገፈደ ሃይማኖት” (6)

(1) ግዕዙ ማረፊ ልዮን አብድ ደለዋል ።
 (2) ልዮን ስሕተ መዝገበ ዕልወት ወአመጸ ።
 (3) መምህራን ዕብድ ነግትያነ ሃይማኖት ።
 (4) ልዮናልዮስ የሚለው የቢዛንቲ ሊዎንስ የሚባለውን የዩ ባሕርይ ሊቅ የዩስጥንያኖስን መምህር ነው ፤ የስጥንያኖስ የንግሥት ቴዎዶራ ባለቤት ሁለት ባሕርዮችን የደገፈ ገንሠ ነገሥት ነው ።
 (5) የእስክንድርያ ሊቀ ጳጳሳት ፍሬምናጠስን ለጵጵስና ቀብተው ወደ ኢትዮጵያ የላኩ ።
 (6) ሁለት ባስልዮስ አንዱ የቂሣርያ ኤጲስ ቆጶስ አንደኛው የአንጻርያ ሊቀ ጳጳስ ሲሆኑ ተመስጋኙ የቂሣርያው ኤጲስ ቆጶስ ነው ።

ሐ. ጎርጎርዮስ የመለኮትን ምሥጢር አዋቂ “ነባቢ መለኮት ለንጻንድ ጊዜም ገባሬ ተአምራት ይባላል ። (1)

መ. አፈ ወርቅ የዕውቀት ክረጢት “መዝገበ ልቡና” (2)

ሠ. ቄርሎስ የሃይማኖት ምሰሶ “ዓምደ ሃይማኖት” (3)

ራሱ ስለ አንድ ባሕርይ የሞተው ዲዮስቆሮስ የበለጠ በወገኖቹ ዘንድ የተሞገ ስና የተወደሰ ነው ። እነዚህ ሁሉ የሃይማኖት አባቶች በግብፅና በናብያ በኢትዮጵያ ተወደው ተከብረው ገድልና ድርሳን እየተደረሰላቸው ሲመሰገኑ ከልዮን ዠምሮ ሁለት ባሕርይን የሚከተሉት ሊቃነ ጳጳሳት ተነቃፊዎች ናቸው ።

አንድ ባሕርዮች ሁለት ባሕርዮችን እላይ በተመለከተናቸው የጽርፈት “ስድብ” ቃሎች እየሰደቡ ሰማቸውን ሲያጥፋፋ በሁለት ባሕርዮች ዘንድ ደግሞ እንደዚሁ አንድ ባሕርዮች በቋንቋቸው (HERETIQUES) መናፍቃን (SCHISMATIQUES) በራሳቸው የተወገዙ” እየተባሉ ይሰደባሉ (4) ። ከዚያ ወዲህ የተነሡ የካቶሊክ ካህናት በጸፉት መጻሕፍት ውስጥ ስለኢትዮጵያ ነገሥታትና ጳጳሳት የቤተ ክህነት አለቆች ሲጽፉ “መናፍቁ ንጉሥ መናፍቁ አለቃ መናፍቁ ጳጳስ” እያሉ ነው የሚጽፉት (5) ።

መጅም በዘመኑ የነበረውን መንፈስ ካዩ ገላውዴዎስ እስቸጋሪ ዘመን ጋር ለማመዛዘን እንዲጠቅም ስንል ወያዚህ ዝርዝር የሃይማኖት ጉዳይ ገባን እንጂ ስደግ ነገር በመጣው በክርስትና ሃይማኖት የጸገደን እንኳን በጉባኤ መደባደብ እንደደንቡ ስድቡ ራሱ ነውር መሆን ነበረበት ።

ፍቅርን ርገራጌን ደግነትን አዲስ የደገነነት ሕይወትን መሠረት አድርጎ የመጣው ክርስቶስ የመሠረተውን ሐዋርያት ሰማዕታት ሕይወታቸውን የሠዉበትን ሰላማዊ የክርስትናን ዓላማ ይኸን የመሳሰለ የሰድብ ቃል እየሠረዘረ ከመሠረቱ እያወጡ ማበላሸት ባልተገባ ።

ነገር ግን ዘውድም ቢደፋ ቆብም ቢያጠልቅ የማዕርጉ ሥያሜ ንጉሥ ቢሆን ጳጳስ በማንም ሰው ላይ ያለውን መልካም ባሕርይ ተመራማሪ እንደሆነውን ርገሩን ሕሊናውን ባንድ ወገን ንደጎ ግልፍታ ብስጭት ቁጭት ቂምና በቀል ገብቶ ስለሚበርዘበት ወይም ስለሚመርዘበት በየጊዜው በየምክንያቱ ይኸን የመሳሰለ ጠብ በሰው ልጆች መካከል የማይቀር ሆኖ እስከ ጊዜያችን ድረስ ከዘለቀ በኋላ ባሁኑ ጊዜ ደግሞ ያንን ሁሉ የሰድብና የጠብ ጊዜ ወደ ጉን አድርገው የቤተ ክርስቲያን

(1) እርሱም የቲዛርያ “ቲዛርያ አዲሱ” አዲስ ቆዳስ ነው
(2) የሐንስ አፈ ወርቅ የቀስጥንጥንያ ሊቀ ጳጳሳት
(3) ቄርሎስ የእስክንድርያው ሊቀ ጳጳሳት ከዲዮስቆሮስ በፊት ንስጥርስን የረታው ። መዝገበ ሃይማኖት ቱሩሊ ያሳተመው ገጽ 143 ተመልከት ።
(4) Histoire du christianisme-La croze ገጽ 157
(5) I miei 35 anni di missione nell alta Etiopia. G. MASSAIA vol. 9. ፆዕ.1 ገጽ 3- 13 ፆዕ. ቀጥጥር 9Vol. II ፆዕ. 5

አለቆች በፍቅርና በሰላም ለመቀራረብ በመታገላቸው ያስመሰገናቸዋል ።

እንግዲህ እንደዚህ ሆኖ ከአብርሃ እስከ ገላውዴዎስ ድረስ ከሺ ዓመት ይበልጥ ተመሥርቶ የጻፈውን የተዋሕዶ ሃይማኖት ባንድ ጊዜ ወደ ሁለት ባሕርይ ለመለወጥ በፊት የሐንሰ ቤርሙዴግ በከንቱ የደከመውን ወደፊትም ፓትረያርክ ተብሎ የመጣው አንድሪያ እቪዩዶ በዚህ መሥመር ሲደክም እንመለከታለን ።

ነገር ግን ይኸን ባንድ ባሕርዮችና በሁለት ባሕርዮች መካከል ያለውን የክረረጠብ አንድ ሌላ የእስላም ሃይማኖት ኃይል ከዓረብ አገር ተነሥቶ እኛንም በአገራችን እነርሱንም በአውሮፓ በመካከለኛው ምሥራቅ ሲያስፈራቸው ጠቡን ትተው ለመቀራረብ ከፍሎራንስ ጉባኤ ገምሮ ተሞክሯል ። ከዚህ በፊት በምዕራፍ ፲፮ እንደተመለከተው የእስላሞች ነቢይ መሐመድ እንደአውሮፓ ቀጥሮ በጃፂ፩ ዓ.ም. በተናቀውና በበረሃማው አገር በሚካተወልዶ አድጎ ቀጥረን እስተምሮ የእስላምን ሃይማኖት ከክርስትና ሃይማኖት ለየት አድርጎ “አላህ አንድ ነው” ብሎ መሠረተ ። በርሱም ዘንድ የአምላክ በአካል ሦስትነቱ ከሦስቱ አንድ አብ ወላጁ ሁለተኛው ወልድ ተወላጁ ሦስተኛው መንፈስ ቅዱስ ሠራጊ የተባለው የክርስቲያኖች እምነት ተነቀፈ ። መሐመድ በመሠረተው ሃይማኖት ውስጥ የአምላክ ሥጋ ለብሶ መወለዱ መሞቱ ስለተካደ ሥጋና መለኮቱ የተዋሐደ አንድ ባሕርይ ወይም ያልተዋሐደ ሁለት ባሕርይ የሚባለው ረቂቅ ክርክርና ጠብ በፍጹም ስለሌለ እርምጃው በተለይ በአረማውያን ዘንድ በጣላላ ተስፋፋ ።

ስለዚህ ይህ መሐመድ የመሠረተው የእስላም ሃይማኖት መሐመድ ከሞተ በኋላ ተከታዮቹ እነከለፋ ኡመር መካከለኛውን ምሥራቅና የአፍሪካን ሰሜን ወርረው ይኸንኑ ሃይማኖት ሲያስፋፉ ይኸው የእስላም ሃይማኖት በየጊዜው ወደ ኢትዮጵያ ግዛት አብዛኛው በንግድ ምክንያት ከዓረብ አገር በመጡ እስላሞች አማካይነት እየገባ መስፋፋት ዝምረ ።

በዚህ ጊዜ ተዋሕዶዬቱ ኢትዮጵያ በማትቀበለው የካቶሊክ ጉራ ፊት በግዛቷ ውስጥ ሌላ የሚቃወማት የእስላም ጉራ ተፈጥሮ ከቀን ወደቀን እያስፈራ እየከበደ ለኑሮዋ ችግር ፈጠረባት ። ቀድሞ የሃይማኖት ጓደኞች ወይም ወንድሞች የነበሩት ግብጾችና የኑብያ ሕዝቦች ከዚህ ከዓረብ ወረራ ወዲህ አብዛኛዎቹ ወደ እስልምና ተለውጠው ጥቂቶቹ ብቻ ስለቀሩ ባለፈው ሁሉ እንደተመለከትነው የግብፅ መንግሥት ከሌሎቹ የዓረብ መንግሥታት ጋር በኢትዮጵያ ያሉትን እስላሞች እየደገፈ መሣሪያም ሲሰጥ ኢትዮጵያ የውጭ ድጋፍ ወደ መፈለግ ስታዘነብል በአሁኑ ሰዓት ድጋፍ ሊሆኑ የሚችሉት በመስቀል ጦርነት የእስላምን ገዥነት የተቃወሙት እነዚያ እምነታቸውን የማትቀበለው የአውሮፓ መንግሥታትና የሮማ ቤተክርስቲያን ሊቃና ጳጳሳት ሆነው ተገኙ ።

ኢትዮጵያ በመሬት አቀማመጥ በዘርና በልማድ በቋንቋ ከሚቀርቧት ጉረቤቶቿ ጋር በክርስትናና በእስላም እምነት ምክንያት ስትለያይና ችግር ሲገጥማት አሁን ደግሞ በክርስቲያን እንደ ባሕርይና ሁለት ባሕርይ ምክንያት ተጣልታ ከተለያየችቸው የአውሮፓ መንግሥታትና የሮማ ርእሰ ሊቃና ጳጳሳት ጋር መልሶ መው

ዳጅት ግዴታ ሆነ ።

በሐዚህ ባለፉት ምዕራፎች እንዳንበብነው የኢትዮጵያ መንግሥትና የፖርቱጋል መንግሥት ከሮማ ርእሰ ሊቃና ጳጳሳት ጋር በመስማማት ተወዳጅተው ይህ አሁን ከግራኝ አህመድ ጋር ለመዋጋት የቻለው የፖርቱጋሎች ርዳታ መምጣት ቻለ ። የመጡት የፖርቱጋል ወታደሮች በእንዴት ያለ አኳኋን በእንዴት ያለ መሥዋዕትነት እንደተዋጉ በእንዴት ያለ የፍቅር ስሜት እነካሰታንሆዞ ከገላውዴ ዎስ እየተሰናበቱ መመለሳቸውን አንብበናል ።

በፈቃዳቸው የቀሩት ፩፻፳ ፖርቱጊዞች ደግሞ ሰፊ መሬት ርስትና ጉልት እየተሰጣቸው በሹመት እንደማዕረጋቸው ተደልድለው ንጉሠ ነገሥቱን ዓፄ ገላውዴ ዎስን እያገለገሉ ለመኖር ቆርጠው ባገራቱ ላይ ይገኛሉ ። በሐዚህ በነርሱና ባፄ ገላውዴ ዎስ መካከል ያለው ግንኙነት ምንም ዓይነት የኑሮ ችግር አልፈጠረም ። ችግሩ የተፈጠረው የኢትዮጵያ ቤተ ክርስቲያን ካቶሊክ ሆና በሮማ ቤተ ክርስቲያን ሥር ትተዳደር እኔም ለዚች ቤተ ክርስቲያን የመዝናኛው ጳጳስ ልሁን ብሎ በተነሣው በዮሐንስ ቤርሙዴዝ ምክንያት ነው ። ሁኔታውን በሚቀጥሉት ምዕራፎች እስከናነብ ድረስ በመካከሉ ንጉሠ ገላውዴ ዎስ ከአባስ ጋር ያደረጉትን ጦርነት በቅድሚያ እንመልከት ።

ISIC

ምዕራፍ ፻፴፬

በወጅ ያፄ ገላውዴ ዎስና የወዚር አባስ ጦርነት (፲፮፻፵፯ ዓ. ም. ጥቅምት)

ካስታንሆዞ ከሃምሳ ፖርቱጋሎች ጋር ሲመለስ ፩፻፳ የሚሆኑ ፖርቱጋሎች ከርሳቸው ጋር መቅረታቸውን የነርሱም አለቃ ማርቆስ ተብሎ የተሠየመው አርያስ ዲያክ መሆኑን ከዚህ በፊት አንብበናል ። እንደ ዓረብ ፋቂህ የመሰለ ጸሐፊ ከግራኝ ወዲህ ያለውን ያፄ ገላውዴ ዎስን ዘመን ታሪክ በዝርዝር የጻፈው የውጭም የአገር ተወላጅም ጸሐፊ ስለሌለ በአሁኑ ሰዓት ከባሕር ነጋሽ ይስሐቅ በቀር በንጉሠ ዙሪያ ያሉት የጦር ሹማምንትና መኳንንት በደንብና በተጣራ መንገድ እናውቃቸውም ። ካስታንሆዞ የመስቀል በዓል ለት አሃዥ ደጋላያ ትልቅ ሰንደቅ ዓላማ ይዞ በፊታቸው ይሄድ ነበር ብሎ ስለጠቀሰ ይህን የሚለው ሰው አሃዥ ደገላሃንን ይሆን የሚል ጥርጣራ አለ ።

በሐዚህ በጠቅላላው ዓረብ ፋቂህ ጽሑፉን ካቆመበት በጣና ሐይቅ ከደብረ ገሊላ ብዝበዛ ወዲህ በተደረጉት ጦርነቶች የሞቱትንና ተርፈው በአሁኑ ሰዓት ባፄ ገላውዴ ዎስ ውስጥ ሆነው የግራኝን ትራፊ ጦር በያለበት በተለይ በደቡብ ክፍል በሸዋ በፈጠጋር በደዋሮ በባሌ በወጅ በገንዝ በእናሪያ በጉራጌ ያለውን ጦር ለመደምሰስ የተሰበሰቡትን ከአፊው ድንግል ከሐመልማልና ከፋኑኤል በቀር የቀሩትን ስለማናውቅ መኖራቸው መዋጋታቸው ዝብዱ እየሠሩ መሞታቸው ሳይቀር ካለ መጻፍና ካለመታወቁ የተነሣ የሁሉንም አገልግሎት በንጉሠ ነገሥቱ የበላይ አገልግሎት

ገሎት ላይ ብቻ ደርቦ ለመመልከት ግዴታ ሆኗል ።

በአሁኑ ሰዓት ከግራኝ ሞት ወዲህ በደቡብ ክፍል ጦር ሰብስቦ ጻዒ ገላውዴዎ ስን ሊቋቋም የተዘጋጀ ወዚህ አባላት ነው ። ይህ ሰው በዚህ በግራኝ አህመድ የወረራ ዘመን የሠራውን አንባቢ እንደሚያስታውሰው አምናለሁ ። የዘነጋ ቢኖር እንደገና በዚህ ተዋግቶ በሞተበት ምዕራፍ እንደገና ለማስታወስ ያህል ወደኋላ ተመልሰን አጭር ታሪኩን እንጠቅሳለን ።

አባስ የግራኝ አህመድ ወንድም የገራድ አቡን ልጅ ነው፤ አባቱ ገራድ አቡን ከራስ ወሰን ሰገድ ጋር ሲዋጋ ሞቷል ። በዚህ ምክንያትም ወሰን ሰገድ በውጊያ ከመሞቱ በፊት ለግራኝ በጸፈው ደብዳቤ ላይ «ታላቅ ወንድምህን ገራድ አቡንን የገደልሁ እኔ ነኝ» ያለውን እናስታውሳለን ። ልጁ አባስም በይፋት ከአውራይ አቡን ጋር ራስ ነቢያትን ወግቷል፤ በደዋርና በባሌም ከሰመ ጥሩው ዠግና ከአዝ ግች አዳሉ ጋር በግድም (ግድምጌ) ከራስ ደገልሃን ልጅ ከተከለ ሃይማኖት ጋር ብዙ ጊዜ ተዋግቷል ። መዠመሪያ የሹመት ስሙ ገራድ ነበር ። ቀጥሎ ደግሞ ግራኝ ወደ ትግሬ ዘምቶ ባሰገበረበት ወቅት የባሕር ነጋሽነትን ሹመት ይዟል ። ከዚያ ቀጥሎ ወዚህ አዳሉን ተስፋ ለፀላ ከገደለው በኋላ ብዙ የእስላም ጦር ይዞ የእስላ ሞቹን ሹማምንትና ከዳተኞቹን እንተስፋዊን አስከትሎ ተስፋ ለፀላን ተዋግቶ የገደለ ወዚህ አባላት ነው ። በቤገምድርም የተረፈውን ያዜ ልብን ድንግልን ጦር እየ ወጋ ብዙ አገር አሳምኗል።

ስለዚህ ወዚህ አባላት ግራኝ በሕይወት በነበረበት ጊዜ በተለይ ከወዚህ አዳሉ ሞት በኋላ በዝምድናውና በገልግሎቱ ጭምር ለግራኝ ተከታይና ምክትሉ ነበረ ማለት ነው ። አብዛኛ ጊዜ በሹመት ይዘት የነበረው አገር መዠመሪያ ግድምን፣ ቀጥሎ ትግሬን (ሠራዊት) ከዚያ በመጨረሻ ግራኝ በሞተበት ጊዜ ከቤገምድር ጀምሮ እስከ ኑብያ ወሰን ያለውን አገር ይገዛ ነበር ።

ግራኝ ከሞተ በኋላ በሰሜን በኩል በትግሬና በቤገምድር በጉጃም አውራጃ የሚገኙት አገሮች ሁሉ ላይ ገላውዴዎስ ተባብረው ስለተገዙ ባንድ ወገንም የዋናው የግራኝ አህመድ ሞት ተስፋ ስላስቆረጠው ከሰሜንና ከምዕራቡ ኢትዮጵያ ተከታይ ወደሚያገኝበት ላገሩ ለአዳል ወደሚቀርበው ወደ ደቡብ ኢትዮጵያ ተዛውሮ ያን ጊዜ ታላላቅና ስመ ጥሩ የሆኑትን የኢትዮጵያ አውራጃ የሆኑትን ባሌን፣ ፈጠረን፣ ደዋርን እንደ አንድ መንግሥት አድርጎ ራሱ እንደ ንጉሥ ሆኖ ማስተዳደር ዝመረ ። በዚህ ምክንያት ጻዒ ገላውዴዎስ የሰሜንንና የሰሜን ምዕራቡን ክፍል ከአዳል ወዲህ ይህ አባላት የያዘው የባሌና የፈጠረን፣ የደዋር ግዛት አባቶቻቸው ሲሾሙበት ሲሸሩበት የኖሩበት ያንዲት የኢትዮጵያ ግዛት በመሆኑ እነዚህ ህጉ አውራጃዎች ወደ ኢትዮጵያ መጠቅለልና ማሳመን ዋና ተግባራቸው ስለሆነ ከግራኝ ሞት ወዲህ የቤገምድርን፣ የላስታን፣ የትግሬን ግዛት በመሰብሰብና በማዋሐድ የ፲፮፻፴፭ - ፴፮ ዓ. ም.ን ጊዜ ካሳለፉ በኋላ በአሁኑ ሰዓት ከወዚህ አባላት ጋር ለመዋጋት ወደ ደቡብ ክፍል በተለይ ያን ጊዜ ከታላላቆቹ አውራጃዎች ወደሚቆጠረው ወደ ወጅ መጥተዋል ።

የመጡትም በ፲፩፻፴፮ ዓ. ም. የመስቀልን፣ የልደትን በዓል በላሰታና በት ግራ አገር አከብረው እነካስታንሆዞን ካሰናበቱ በኋላ የክረምቱን ወራት በዚያው አሳልፈው በ፲፩፻፴፮ ዓ. ም. ክረምቱ ሲወጣ ጉዞ ዝምረቀል ማለት ነው ።

በበኩሉ አባስ እርሳቸው የሰሚኑን ክፍል ሲያቀኑ እርሱ ግራኝ ከሞተበት ጦር ነት የሸሸውን ጦርነቱን ካልተካፈለው ጋር አዋሕዶ ያጉቱን የግራኝ አህመድን ገዳይ ተዋግቶ ለመበቀል ይኸን የሁለት ዓመት ጊዜ ለዝግጅት ተጠቅሞበታል ። ስለ አባስ ጦርነት ታሪክ ነገሥቱ ባንድ ቦታ ላይ ባጭሩ «ግራኝ በሞተ በጀኛው ዓመት አባስን ገደለ» ብሎ ካለፈ በኋላ በሌላ ሥፍራ ላይ ስፋ አድርጎ የሚያመጣውን ወደ ምዕራብ መጨረሻ ላይ እንመለከታለን (1) ።

ስለ አባስና ስለ ዓፄ ገላውዴዎስ ጦርነት የምናገኘው ጥቃቅን ምንጭ ከቤር ሙዴዝና ከታሪክ ነገሥቱ ነው ። እንደ ጦርነቱ ትልቅነት ሁለቱም የውጊያውን ታሪክ በሰፊው አልዘረዘሩም ።

የሐንስ ቤርሙዴዝ እንደሌሎቹ የፖርቱጋል ጸሐፊዎች የአገርም የሰውም ስም በጣም ይሳሳታል ። ገላውዴዎስን ገራዴውስ ግራኝን አንድ ቦታ ላይ ጎርጎሃ በሌላ ቦታ ላይ የዘይላው ንጉሥ ነው የሚለው ። በዚህ ዓይነት ወዘር አባስን በምን አኳኋን እንዳዛመደው ላይታወቅ የአደን ንጉሥ ይለዋል ። ምናልባት ከግራኝ ሞት በኋላ መተካቱን በማመን የአዳል ንጉሥ ማለቱ ይሆናል ።

ታሪኩንም ሲዝምር ከትንሽ ጊዜ በኋላ ገፃዬ የማርን የዩዋ (ሸዋ) የግድምን የጎጃምን ግዛታቸውን ለማሳመን ገዛ ለማድረግ ቆርጠው መነሣታቸውን ከሁሉ በፊት ጦርነቱን ትልቅና ሀብታም በሆነው በሸዋ ወሰን ላይ መዝምረታቸውን ከዚያ የጸዮን ገዳም በሚባል አገር ደርሰው ሳለ የዚህ አገር ረዣዥም ሰዎች ለግራኝ ታማኝ ሆነው ስለተቋቋሙ የተከተሏቸው ፖርቱጊዞች በመድፍና በጥይት ተዋግተው ሁሉንም ንጉሡ እንዳሳመኗቸው በዚህ ሳሉ ከዚህ የአደን ንጉሥ ከሚለው ከአባስ «ግራኝ ሞተ ብለህ እንዳታሰብ (2) በርሱ አግር እኔ ተተክቻለሁ ። በከንቱ የማስፈራራ ለፍላፊ ፈሪ እንዳልመሰለህ መጥቼ እጉብኝሃለሁ» የሚል መልእክት ለዓፄ ገላውዴዎስ መላኩን ያረጋግጣል ።

ከዚህ አያይዞ ንጉሡ ከነሠራዊታቸው ሲጓዙ ከትልቅ ወንዝ ላይ እንደደረሱ (3) ወንዙን ለመሻገር ብዙ በሬ ታርዶ በታረደው በሬ የቆዳ ጆልባ ተሠርቶ ከማዶ በገመድ እየተሳበ ሠራዊቱ በዚያ ሌሊቱን ሲሻገር ፈረሶቹ ደግሞ በራሳቸው እየዋጉ ለጠላት ሠፈር የምዕራፍ አጋማሽ በሆነው ሥፍራ ላይ በሸሸግ ተሻግረው በዚያው ሌሊት ጦርነቱ መዝምረቱን ብዙ እስላሞችና አባስ ራሱ መሞታቸውን ፣ ከወዲህም ብዙ ክርስቲያኖች መሞታቸውን ፣ ንጉሡ ገላውዴዎስም በዚህ ሰው ለሰው በግዶ

(1) ወእምድጎረ ሞተ ግራኝ በ፱ ዓመት ቀተሎ (ገላውዴዎስ) ለአባስ ። ረኔ ባሌት ያሳተመው ታሪክ ነገሥት ገጽ 334 ፤
(2) ደስ እንዳይልህ ያለውን ይሆናል እንዳታሰብ የሚለው ፤
(3) የአዋሽ ወንዝ መሆን አለበት ፤

ተያይዞት የድንገርገር ጦርነት ቆሰለው እንደነበር ፤ እስላሞቹ የንጉሣቸውን የአባ ስን መሞት ሲያዩ ስለሸኹ ፖርቲጋሎች እያባረሩ ብዙዎቹን መፍጀታቸውን ፤ ሲመ ለሱም የአባስን ሚስት ግርከው ይዘውላቸው እንደቀረቡ ፤ ንጉሡም ስላገኙት ድል እነሱንም አምላካቸውንም አመስግነው የአባስን ፈረስና ሰይፍ ብቻ ሲያስቀሩ የቀ ረውን ቊጥሩ የበረከተ የተማረከ ሀብት የጦርነቱን ድል ላስገኙት ለፖርቲጋሎቹ በወንድማማችነት እንዲካፈሉት መፍቀዳቸውን ምርኮኛዩቱን ንግሥት ስሟ ደኒያ አምባራ የምትባለውን (1) ክርስትና መነሣት የፈቀደች እንደሆነ የፖርቲጋ ሎቹ መሪ አሪያስ ዴዝ እንዲያገባትና እርሱም የርሷ ግዛት የነበረውን የደዋርንና የባሌን ግዛት ይግዛ ብለው መፍቀዳቸውን በማከታተል ቤርሙዴዝ ታሪኩን እዚህ ላይ ያቆማል (2) ።

የሐንሰ ቤርሙዴዝ ከዚህ በላይ እንደተመለከተው የዚህን ጦር ከመገገሚያ እስከ መጨረሻ የጦርነቱን ድል እንዳለ ጠቅሎ ለወገኖቹ ለፖርቲጋሎቹ ሰጥቶ ታል ። ነገር ግን ምንም እንኳን ፖርቲጋሎቹ የጠበንጃ መሣሪያ በእጃቸው ስላለ ለውጊያውም ለድሉም ዓይነተኛችሁ ሲሆኑ እነርሱ በጥይት ጦርነቱን ሲከፍቱት በጉራዴና በሰይፍ በጦር እየተዋጉ የሚገድሉትና የሚሞቱት የኢትዮጵያውያን ቊጥር በጣም እንደሚበረከት የታወቀ ነው ። ነገር ግን ቊጥራቸውንና ስማቸውን በዚህ ምዕራፍ ላይ ለማውሳትና ሕያው ለማድረግ እንኳን በባዕዱ በቤርሙዴዝና ባገሩም ታሪክ ነገሥቱን ባዘጋጀው ብርዕ ስለ አልተጠቀሱ የብዙ አገልጋይ የሕይ ወት ታሪክና ዠብዱ እንደተያዘ መቅረቱን ሁል ጊዜ በጸጸት እንመለከታለን ።

በብዙሉ የዚህን የጦርነት ታሪክ ታሪክ ነገሥቱ ባንድ ቦታ ላይ ግራኝ አህመድ በሞተ በሁለተኛው ዓመት ላይ ዓፄ ገላውዴዎስ አባስን መግደላቸውን አውስቶ ካለፈው የተለየ ሌላ የታሪክ ነገሥት ጽሑፍ በተለይ ጉንዘልማን ያሳተመው የራሳ ቸው ዜና መዋዕል ከዚህኛው ትንሽ ረዘም አድርጎ እንደዚህ ይላል «በዚህ ዓመት ወዘር አባስ ባሌ ፈጠጋር ደዋር በሚገኙት እስላሞች ላይ ነግሦ መቀመጫየን በአ ርዮብ (3) ዙፋኔን በደቡብ አገርች ላይ አደርጋለሁ ብሎ በትምክህት በገላውዴዎ ስና በፈጣሪው ላይ ጽርፈት አብዝቶ ተናገረ (4) ። ንጉሡ ገላውዴዎስ ግን ባለፈው በሠራሰትና ስሙ በተባረከው ተማምኖ ሙሴ ለጄኤልልጆች በዮርጳኖስ ግዶ ሆኖ ጅሌሎችን ያጸናና በነበረው ዓይነት ሕዝቡን እያጸናና ሦስት የክረምትን ወራት

(1) ስሟን ከግራኝ ባለቤት ከድል ወንበራ ጋር ያግታው ይመስላል ።
 (2) ባሌንና ደዋርን የርሷ ግዛት ግለቱ የባላ የአባስ ግዛት የነበረ መሆኑን ለማመልከት መሆን አለ ሰት ፤ ደርሮ የሚለውም ደዋርን መሆን አለበት ፤ Hist. du christianisme... ገጽ 176-181
 (3) አርዮብ ምን እንደሆነ አይገባም ያንድ አገር ወይም የከተማ ስም ይሆናል ፤ ወይም አርያም ግለቱ ይሆን ፤
 (4) ታሪክ ነገሥቱ ይኸን ታል የሚጠቅሰው አባስ ለዓፄ ገላውዴዎስ የግበረራሪያ ቃል መላኩን በቤርሙዴዝ ጽሑፍ ላይ ያነበብነውን ይሆናል ።

በጠላቱ ላይ ታግሦ ከኢትዮጵያና ከግብጽ በሁለተኛው ወር ወደ ወጅ ሄደ (1) ። ወዘር አባስም ይኸን ሲሰማ መኳንንቱንና ሠራዊቱን ይዞ ሲመጣ ገላው ዲዎስ ልቡን አጽንቶ እንደ ሠርገኛ ተቀበለው ጦርነቱም ተገጥሞ ። አባ ስና መኳንንቱ በብረት እየተመቱ ወደቁ በዚያን ጊዜ አሞሮች የርሱንና የመኳንንቱን የፈረሶቻቸውን የአገልጋዮቻቸውን ሥጋ ለመብላት እንደ በዓል ቀን ተሰበሰቡ እንደዚህ አድርጎ ድል ከአደረገ በኋላ ወተትና ግር የሚያረሱውን የተባረከ እጅ ለሕዝቡ አወረሳቸው» እያለ በራሱ በዘመኑ የግዕዝኛ እነጋገር ከመንፈሳዊ አሳብ ጋር በማያያዝ ተርኮ ይፈጽማል (2) ።

ጦርነቱ የተደረገበትን ቦታ ታሪክ ነገሥቱ ወጅ እንዳለው ተመልክተናል ። ይህ አገር በአሩሲና በጉራጉ በገንዘ መካከል በዛሬው የየረርና የኪሪ ግዛት የአዋሽ ወንዝን ተሻግሮ የዛሬው የወንጅ የሱካር ፋብሪካ ያለበት ቀበሌን ሁሉ ጠቅሎ ያለው ነው ። ጽሑፉ ሁሉ አንዱ ወጅ ሲለው ሌላው ዋጅ ይለዋል ። የዛሬው ወንጅ ከዚያ ስም ተያይዞ የመጣ መሆን አለበት ።

በግራኝ የወረራ ጊዜ ካዩ ልብን ድንግል ተሾሞ የዚህ አገር አስተዳዳሪ የነበረው እስላም ደሀር ይባል እንደነበረ እርሱም የዓፄ እስክንድር አማች እንደነበረ እስላም ደሀርንም ወዘር ሞጃሂድ አስገብሮ ግዛቱን እንደያዘበት ባለፈው ያንበብ ነው ትዝ ይለናል ።

እንደዚሁም ደብረ ሊባኖስ ከተቃጠለ ራ፲፱፻፲፱ ሰንድ ከሞተ ወዲህ ንጉሠ ዓፄ ልብን ድንግል ተስፋ በመቁረጥ የሸዋን ክፍል ደቡቡን ግዛታቸውን ለቀው ወደ ቤተ አምሐራ ሲዛወሩ የተነሡት ከዚህ ከወጅ ነው ። በፊትም ከግራኝ ለመቆጣጠል ሆነ እንደዚሁም ለማለፍ የአዋሽን ወንዝ እርሳቸውም ሠራዊታቸው ይሻገሩ የነበረው ከበራ ቆዳ በተሠራ በብዙ የቆዳ ጀልባ መሆኑን ከዚህ በፊት ያንበብ ነው እሁን በርሙዴዝ ከጻፈው ጋር ገጥሟል ።

የሆነ ሆኖ ከሞኖው መሪ ከግራኝ አህመድ ውድቀት ወዲህ የዚህ የወዘር አባስ በወጅ መሞትና የሠራዊቱ መፍረስ ላይ ገላውዲዎስ መንግሥት አመሠራረት ሁለተኛና ታላቅ ድል ነው ። ከአባስ ሞት በኋላ ሁሉም ወደ ሐረርጌ እየሸሸ በግራኝ አህመድ ሚስት በድል ወንበራና ከአባስ በኋላ በተነሳው በሙጃሂድ ልጅ በኑር መሐመድ ዙሪያ ተሰበሰበ ። ዓፄ ገላውዲዎስ ከርሱ ጋር ያደረጉትን የሕይወታ

(1) በግብፅና በኢትዮጵያ አቆጣጠር ጥቅምት ፻፶ ወር ነው ።
 (2) ወበእግንቱ መዋዕል ነገሠ ወዘር አባስ ላዕለ ተንባላት እለ ህለዉ በባሊ ፣ ወበፈጠርጋ ወበደግሮ ወበካልእ ወርጎ እምአውራጎ እ.ትዮጲስ ወምስር፣ ወበወር፣ ሳብዕ እም አውራጎ ፅብራዊት በጽሐ ንጉሥ ገላውዲዎስ ምድረ ወጅ ። ወዘንተ ሰግሪ ወዘር አባስ ተንሥእ እምድር ዘነበረ ምስለ ሁሉ ምስራቅ ወንጉሥጊ ገላውዲዎስ ኮነ ደጸንኦ ተቀብሎተ ከሙ ቀበሌ መርዓዊ ወወጽኦ ወሞዓ ወወድቱ አባስ ወሁሉሙ መላእክቲሁ በሐዲጊ የገላውዲዎስ ዜና መዋዕል ጉንዘልግን ያሳተመው ገጽ 28 - 30

ቸው ፍጻሜ የሆነበትን ጦርነት ከመመልከታችን በፊት በርሳቸውና በቤርሙዴዝ የተነሣውን ሃይማኖታዊ ጠብ በሚከተሉት ምዕራፎች እናንብብ።

ምዕራፍ ፻፴፭

በዮሐንስ ቤርሙዴዝና ባዔ ገላውዴዎስ መካከል የተቀሰቀሰው

የመጀመሪያው ጠብ

ዮሐንስ ቤርሙዴዝ አገሩ ጋሊስ (አስፓኝ) ውስጥ ነው (1) ። ካስታንፊንዮስ የቀድሞ የቤርሙዴዝ ሥራው ጠጉር ቆራጭ ነበር ማለቱን ከዚህ በፊት አንብበናል (2) ። ከሮድሪግ ደሊማና ከነአልቫሬድ ጋር በ፲፭፻፲፪ (፲፭፻፳) ዓ. ም. ወደ ኢትዮጵያ መጥቶ እነሱ ወዳገራቸው በ፲፭፻፲፰ ዓ. ም. (፲፭፻፳፮) ሲመለሱ እርሱ ቀርቶ በ፲፭፻፳፰ ዓ. ም. (፲፭፻፴፭) ዓ. ም. ርዳታ እፋጥና እንዲያመጣ ካዔ ልብነ ድንግል ወደ ሮማ ሊቃነ ጳጳስ ወደ ቀሌምንጦስ ፯ኛና ወደ ፖርቱጋል ንጉሥ ወደ ዮሐንስ ፫ኛ ተልኮ መሄዱን በ፲፭፻፴፫ ዓ. ም. (፲፭፻፵፩) ዓ. ም. የጦሩን ርዳታ ይዞ መጥቶ ከም ጥዋ ዠምሮ እስካሁን ድረስ ያደረገውን ሁሉ አንብበናል ። አሁን ደግሞ ወደኋላ ተመልሰን ግራኝ ከመሞቱ በፊት ዠምሮ ያነሣውን ክርክር እናንባለን ።

ቤርሙዴዝ ካስታንፊንዮስን ቀድሞ ጠጉር ላጭ ይበለው እንጂ በቅርብ የሚያውቀው ፍራንቼስኮ አልቫሬድ ^{PHISICO} ሐኪም (PHISICO MESTRE) እንደሚለው አንብበናል (3) ። ምናልባት ቀድሞ በወጣትነቱ ጊዜ ጠጉር ላጭ ሆኖ በኋላ ከዚህ ከጠጉር ቁራጭነትና ከንጽሕና ጋር የተያያዘ በዚያው የሕክምና ሥራ ዠምሮ ሠርቶ ይሆናል ። በዚህ ሁሉ ምክንያት የቤተ ክህነት አስተዳደሩና የመንፈሳዊ መጽሐፍ ዕውቀቱ መጠነኛ መሆኑን ጸሐፊው ሁሉ ተስማምቶበታል ። እርሱ ራሱ በጻፈው መጽሐፍ ላይ ወደ ሮማ ከመላኬ በፊት ንጉሥ ዓዔ ልብነ ድንግል አክብረው አስቀምጠውኝ እንዲያውም በዙፋን የተከተላቸውን ልጃቸውን ገላውዴዎስን ክርስትና ለባት ሆኜ እንዳነሣ ፈቅደው አነሣሁ ይላል (4) ።

ከዚህ በማያያዝ ዓዔ ልብነ ድንግል ግብጻዊው ጳጳስ አቡነ ማርቆስ አርጅተው ከሞት አፋፍ ላይ ስለነበሩ በእርሳቸው እግር እኔ ያገራቱ ጳጳስ እንደሆነ ፈቅደው ጳጳሱም እሺ ብለው የጽጵስናውን ሥፍራ ቢሰጡኝ መገመሪያ ይህ ሹመት በሮማ ርዕሰ ሊቃነ ጳጳሳት መጽደቅ አለበት ብዬ የንጉሡን ደብዳቤ ይገዜ ወደ ሮማ ሄድሁ ብሎ በራሱ መጽሐፍ የተረከውን ባለፈው ያነበብነው ትዝ ይለናል ።

ይሁን እንጂ ዓዔ ልብነ ድንግልና ግብጻዊው ጳጳስ ምንም የግራኝ ወረራ ከሥጋት ላይ ቢጥላቸው ወዲህ ካቶሊክ ወዲህ ከዚያው ከነርሱ ጋር እነፍራንቼስኮ

(1) Hist. du Christ... 78 89 - 90
(2) የፖርቱጋሎች ዠግንነት 78 14
(3) VERDADEIRA ምዕ. 82
(4) Histoire du Christ... 78 263

ከተመለሱ ዠምሮ የተቀመጠውን ተራ የፖርቱጋል ተወላጅ በኢትዮጵያ ቤተ ክርስቲያን ላይ ባንድ ጊዜ ጳጳስ ብለው ሊሾሙት የሚችሉ አይመስልም ። ቢሾሙትም ሕዝቡም ቤተ ክህነቱም እንደማይቀበል የታወቀ ነው ። የሆነ ሆኖ እውነተኛውን ለመረዳት ይኸን የርሱን ጳጳስና ሊያስረዳ የሚችለውን ያዜ ልብን ድንግልን ደብዳቤ ዋናውንም ትርጉሙንም ተፈላልጊ እኔም አላገኘሁት ማንም ጸሐፊ እስካሁን በጽሑፉ አስፍሮ የገለጠው የለም ወይም እኔ አላየሁም ።

የግራኝ ወረራ በሚያዋክበት ሰዓት በ፲፭፻፳፯ ዓ. ም. ካዪ ልብን ድንግል ዘንድ ተልኮ ሊሰቦንም ሮማም ደርሶ ለንጉሡም ለጳጳሱም የኢትዮጵያን ጳጳስና ከንጉሡ ከልብን ድንግልና ከጳጳስ ከአባ ማርቆስ ተቀብያለሁ ብሎ ስለነገራቸው በዚህ በጳጳስ መልክ ለጊዜው ተቀብለውት ነገር ግን ሰውዬው በቂ የቅስና ትምህርት ስለሌለው የሮማ ሊቀ ጳጳስ እርሱ ተቀበለሁ ያለውን የጳጳስና ደረጃ ለሌላ ሰው ሊሰጠና ሊልኩ አሳብ እንደነበራቸው ባንዳንድ ጽሑፍ ይገኛል ።

እርሱ በጻፈው መጽሐፍ ላይ የሮማ ርዕሰ ሊቃና ጳጳሳት ጳውሎስ ፫ኛ ከኢትዮጵያ ይገድ የመጣሁትን የኢትዮጵያን የጳጳስነት ሹመት ብቻ ሳይሆን የእስክንድርያ ፓትሪያርክነቱን ሹመውኝ ነበር ብሎ በመጽሐፉ የተረከውን የሣሪ ጸሐፊዎች በቫቲካኑ ቤተ መዛግብት ተፈላልገው የርሱን የፓትሪያርክነት ሹመት የሚያጸድቅ አንድም ሰነድ አለማግኘታቸውን ገልጸዋል (1) ። ስለዚህ ሮማ ሄዶ ከኢትዮጵያ ጳጳስና ተሾሟልሁ ። ወደ ኢትዮጵያ ማግኘት ጳጳስነቱ ከሮማ ሊቀ ጳጳሳት ጸዶ ቀልኝ እያለ በርሱው ዘዴና ውሸት የተገነባ ሹመት እንጂ መሠረት የያዘ አይደለም የሚሉ ጸሐፊዎች ሞልተዋል (2) ።

የሆነ ሆኖ የሮማ ሊቀ ጳጳስም የፖርቱጋል ንጉሥም አጥብቀው የሚመኙት የኢትዮጵያን ቤተ ክርስቲያን ከተዋሕዶ ጉራ ስቦ ወደ ካቶሊክነት ለማስገባት እንጂ የኢትዮጵያ ንጉሥና ጳጳስ ተስማምተው ከሾሙት ምንም እንኳን ትምህርቱ የቤተ ክህነት አስተዳደጉ ለዚህ ደረጃ የሚያበቃው አለመሆኑን በረዳም መገናመሪያ እርሱ የጦሩን ርዳታ ይዞ ሄዶ የሹመቱን ደረጃ በመቅመስ ይመሥርትና በሚቀጥለው ጊዜ ከርሱ የተሻለ ሰው እንልካለን በሚል መንፈስ የቤርሙዶዝን ጥያቄ ተቀብለው የጦሩን ርዳታ ይዞ ወደ ኢትዮጵያ እንዲመጣ ፈቅደው ይሆናል ።

በዚህ የተነሣ ከሊሰቦን ወደ ሕንድ ሄዶ ከሕንድ ከክርስቶሬሮስ ደጋግ ጋር ወደ ምጥዋ በመጣበትና በውጊያው ጊዜ ዑሉ ፖርቱጋሎቹ ጳጳስ እያሉ ይጠሩት እንደነበሩ በካስታንሆህ መጽሐፍ ላይ ተገንዝበናል ።

በ፲፭፻፴፫ ዓ. ም. በየካቲት ወር ፖርቱጋሎቹ ምጥዋ ደርሰው የአርኪቆን ወደብ ደብዳቤው የኑርን ጭንቅላት ቆጠው ለንግሥት ሰብላ ወንጌል የማሸነፋቸውን የመገናመሪያውን የድል ወሬ እንዲያመለክት ሲልኩ፣ ከዚያ እንዳነበብነው ዑሉ በደባርዋ ከተማ ከንግሥት ሰብላ ወንጌል ተገናኝተው ባመቱ በ፲፭፻፴፮

(1) በእስክንድርያ ከተዋሕዶው ፓትሪያርክ ሌላ የሮም ጳጳስ የሚሾሙው ፓትሪያርክ አለ ።
(2) Hist. de l'abissinie-Jones-E Monroe ፲፮ 119

ዓ. ም. በየካቲት በአምባ ሠነይት ከግራኝ ጦር ጋር በዚሁ ዓመት በመጋቢት በሰህርት ከራሱ ከግራኝ ጋር ተዋግተው ባሸነፉበት ሰዓት ተመልሰው በ፲፰፻፴፰ ዓ. ም. በመስከረም መገገመሪያ ላይ በወፍላ ተዋግተው እስኪሸነፉ ድረስ የሐንሰ በር ሙዴዝ የጽጽሰናውን ጉዳይና ኢትዮጵያም ካቶሊክነትን ትቀበል ብሎ ገና ክርክር እላነሣም ነበር ። ያላነሣበትም ምክንያት ንግሥት ሰብላ ወንጌል ሴት በመሆናቸውና የንጉሥነት ሥልጣን ስለሌላቸው ወይም እርሱ ጳጳስ ነኝ እያለ የጽጽሰና ተግባር በተለይ በፓርቲጋሎቹ ዘንድ ሲፈጽም ምንም ሴቲቱ ተቃውሞ አላሳዩም ይሆናል ።

ስለዚህ ከንጉሡ ከዓፄ ገላውዴዎስ ጋር እስኪገናኝ ድረስ ለውጊያው ዕንቅፋት ሳይሆን ጦርነቱ በሚያስፈራበት ሰዓት ከንግሥት ሰብላ ጋር ሆኖ በቅድሚያ እየሸሸ በማያስፈራበት ሰዓት ደግሞ ወታደሩን እያበረታታ እያዋጋ ቆይቷል ።

በዚህ ምክንያት በወፍላ ተሸንፈው ክርስቶፎሮስ ደጋማ ተማርኮ እርሱና ንግሥቲቱ ከጦርነቱ ላይ በቅድሚያ ሸሽተው የተረፉትም ፖርቲጋሎችና ኢትዮጵያውያን ወደ ስሜን በሸሸት ከደረሱና በዚሁ ዓመት ካዩ ገላውዴዎስ ጋር በሸዋዳ ከተገናኙ በኋላ ቤርሙዴዝ ራሱ በጻፈው ራፖርት ላይ እንደሚተርከው የፖርቲጋሎች ሹማምንትና ዋናውን ሹም አልፎ ስን ካልዴይራን ሌሎችንም ከፍተኛ ያሉትን ወደ ድንኳት በመጥራት «ደባርዋ በነበርንበት ሰዓት በአያችሁት የቤተ ክህነት ስነ ሥርዓትና ልማድ ከኛ ከሮማ ሌተ ክርስቲያን ልማድ ልዩነቱን በማየት ቅር እንዳላችሁ እውቃለሁ ። ይኸን የመሰለ ትልቅ አገር የቆየ ልማዱን ባንድ ጊዜ ለመተው አይችልም አሁን ዋናው መሠረታዊ ጉዳይ ንጉሡን ለሮማ ቤተ ክርስቲያን እንዲታዘዝ ማድረግ ነው ። ይህ የመገገመሪያው ዓይነትኛ ተግባራችን ነው ። እርሱም ካቶሊክነትን ተቀብሎ ለሮማ ቤተ ክርስቲያን ታዛዥነቱን ሲገልጽ ያገሩ ጉታ ከመሆኑ የተነሣ ሕዝቡ ሁሉ ይከተላቸዋል» በሚል አነጋገር ወገናቸውን ለራሱ ምኞት እንደሳባቸው ያመለክታል ።

በዚህ አነጋገር ፖርቲጋሎቹን ከአግባባ በኋላ ወደ ዓፄ ገላውዴዎስ ድንኳን ይሂዳል ። በዚያም እናትየዋ ባሉበት «በአሁኑ ሰዓት በሰማይ የእግዚአብሔርን ክብር በመቀበል የሚደሰቱት ንጉሡ አባትዎ (1) ከትንሽ ዓመታት በፊት ወደሮማ ሂጂዮኔ ንም የራሳቸውንም ታዛዥነት ለሊቀ ጳጳሱ እንድገልጽ ልከውኝ እንደነበረ ያውቃለሁ ። በልጅነትም ምክንያት ያን ጊዜ የሆነውን እያስታውሱ እንደሆነ ራሳቸው በእጃቸው ፈርመው ለሮማው ሊቀ ጳጳሳት መተማመኛ የሰጡኝ ደብዳቤ እነሆ ይኸውና ደብዳቤውም አባትዎ የሮማ ሊቀ ጳጳስ የሊቀ ሐዋርያት የጳጥሮስ ተከታይ መሆኑንና የዓለም ቤተ ክርስቲያን አለቃ መሆኑን ያመኑበትን አስረጂ ነው ። ስለዚህ እርስዎ በአባትዎ አገር ከነገሡ ዘንድ ይኸንኑ የአባትዎን ውሳኔ በመከተል ለሮማ ሊቀ ጳጳሳት ታዛዥነትዎን መግለጽ ግዴታ ነው ። ይኸንንም ሲያደርጉ የእግዚአብሔ

(1) ዓፄ ልብነ ድንግልን ግለቱ ነው ። ክብር የሚቀበለው የሚለው መንግሥተ ሰማያት የገባው ለግለት ነው ።

ርን ትእዛዝ መረጸም ስለሆነ የፖርቱጋልን ንጉሥና የወንድሞቹን የሌሎቹን ነገሥታት ወንድምነት አግኝተው ከነርሱ የሚያስፈልግምን ርዳታ ያገኛሉ» ብሎ እንደነገራቸው ይገልጻል (1) ።

በዚህ ጊዜ ያለውን የዓፄ ገላውዴዎስን ችግር ለመረዳት ቀላል ነው ። ከአብርሃ ወአጽብሐ ጊዜ (፩ኛ መቶ ዓ.ም.) እስከ እዚህ ጊዜ ድረስ ፩ሺ፩፻ ዓመት ጸንቶ የቆየውን የተዋሕዶ ሃይማኖት ለውጠው ካያት ከቅድም አያት ዠምሮ በኢትዮጵያና በእስክንድርያ ቤተ ክርስቲያን ሲሰደብ ሲነቀፍ የነበረውን የካቶሊክ ሃይማኖት ተቀብለው የሮማ ጳጳስ ታዛዥ ለመሆን የማይዋጥ መራራ ገርሻ ይሆንባቸዋል ። እርሳቸውስ የጊዜውን ችግር አይተው ቢቀበሉ ሕዝቡና ካህናቱ ይሞታሉ እንጂ መቼ ይቀበላሉ ? ሕዝቡና ካህናቱ የማይቀበለውን እርሳቸው ለብቻቸው አዎን ለሮማ ጳጳስ ታዛዥ ነኝ አማኝ ካቶሊክ ነኝ ቢሉ ጉዳዩ እስከምን ድረስ ሊራመድ ይችላል ? ቤርሙዴዝ ለፖርቱጋሎቹ ንጉሡን በካቶሊክ ማኅመን የመዠመሪያ ተግባራችን ነው እርሱ ሲያምን ሕዝቡ ይከተለዋል ያለው በሙሉ ሊታመን አይችልም ። ምናልባት ለጊዜው የጦርነቱ ችግር የግራኝ አህመድነት የመረራቸው መከራና ሰደት የሰለቻቸው ወይም በጠባያቸው ለሁሉም ግዴላሽነት ያላቸው ይቀበሉት ይሆናል ። ነገር ግን በነርሱ አንጻር ያለው ሃይማኖት አጥባቂ የሆነው ደግሞ ሕዝቡም ካህናቱም ይኸን ከመቀበል በእግዚአብሔር ትእዛዝ የመጣውን መከራ በትዕግሥት መቀበል ይሻላል ።

ያባትምን ታዛዥ መሆን እርስዎ በልጅነትም ምክንያት አያስታውሱት እንደሆነ በእጃቸው የተፈረመውን የጽሑፍ ሰነድ ይኸውና ብዬ አሳየሁዋቸው ብሎ በጽሑፉ ያሰፈረውን ይኸን ሰነድ ማንም ሊያገኘው አልቻለምና ስለርሱ ሐተታ መስጠት ችግር ነው ። ነገር ግን ከይዙና አምላክ እስከ ዳግማዊ ምኒልክ ያሉ ነገሥታት ባይሆን ማገተማቸውን ያትግሉ እንጂ በተለይ በዚህ በ፲፮ኛ መቶ ዓመት ያሉት የኢትዮጵያ ነገሥታት እንደሠለጠኑት አገሮች ነገሥታት በደብዳቤና በግናቸውም ሰነድ ላይ በእጃቸውና በሰማቸው ፊርማ ሊፈርሙ አይችሉም ። ጽሕፈት የማያውቁ ሆኖ አይደለም ነገር ግን የተለመደ አይደለም ። ለሮማ ሊቀ ጳጳሳት የጻፉት ደብዳቤስ እንደሆነ ለጳጳሱ ሳይሰጥ እንደምን መልሶ አመጣው ።

የሆነ ሆኖ ዓፄ ገላውዴዎስ ከቤርሙዴዝ አንደበት ይኸን ንግግር ሲሰሙ ወዲያው መልሰው አንተ አባቴም ጳጳሴም አይደለህም ። አንተ የፈረንጅቹ ጳጳስ ነህ እንዲያውም በአራት አማልክት የምታመልክ አርያን ነህ ለወደፊት አባቴ ብዬ አልጠራህም ፤ ብለው ድርቅ ያለ መልስ ሲሰጡት ውሸትም ነው እኔ አርያን አይደለሁም (2) ። አራት አማልክትም አላመልክ ብሎ ለሮማ ጳጳስ አልታዘዝም በግለ

(1) Hist. du christianisme - La Croze. ገጽ 153 - 156
(2) አርያን በጌትያ ጉባኤ የተወገዘውን የአርዮስን ትምህርት የሚከተል ግለት ነው ።

ታቸው ደግሞ ገዘታቸው (1) እርሳቸውም የተገዘትህና የተረገምህ አንተ ነህ ብለውት ተቆጥቶ ትቷቸው ወደ ፖርቱጋሎቹ ሄደ ። ለነርሱም በርሱና በንጉሠ መካከል የሆነውን ሁሉ ተርኮ ሲጨርስ «ንጉሠ ለሮማ ቤተ ክርስቲያን አልታዘዝም ብሎ እንደ ንስጥሮስ እንደ ዲዮስቆሮስ በመናፍቅነቱ ስለጸና ከፖርቱጋል ንጉሥና ከሮማ ሊቀ ጳጳስ በተሰጠኝ ሥልጣን በማናቸውም ረገድ ለንጉሠ እንዳትታዘዙ ምንም ዓይነት ርዳታ እንዳታደርጉ አዝግቶችኋለሁ ። ይኸን ትእዛዜን የተላለፈ ተወግዞ በሞት ይቀጣል» አላቸው (2) ።

በዚህ ዓይነት የቤርሙዴዝ የጌቶቹ የፖርቱጋል ንጉሥና የሮማ ጳጳስ ማስፈራሪያ እነዚህ ለርዳታ የተላኩት የፖርቱጊዝ ወታደሮች ናቸው ። እነርሱም በተለይ ራሱ ቤርሙዴዝ በዚህ ወታደሮች ርዳታ ዋጋ የኢትዮጵያን ተዋሕዶነት በካቶሊክነት ሊገበይ አጥብቆ ፈልጓል ። በዚያ ሁሉ ፍቅርና የመተሳሰብ መንፈስ በዚያ ሁሉ ጦርነትና ልቅሶ መካከል ዋናው ጠላት ግራኝ አህመድ ከመውደቁ በፊት ቤርሙዴዝ የራሱን የሥልጣንና የሃይማኖት ምኞት ለመፈጸም ይኸን ጥያቄ የደነቀ ረው ንጉሠም ንግሥቲቱም ምንም ሌላ መውጫ ስለሌላቸው ያለ ፖርቱጋሎቹም ርዳታ ግራኝን ስለማያሸንፉ በግዳቸው የኔን ጥያቄ ይቀበላሉ በሚል መንፈስ ነው ። በእርግጥም ግምቱ የተሳሳተ ሊሆን አይችልም ። ፲፮ ዓመት ሙሉ ክርስቲያኖቹውን ሕዝብ ማርኮ በሥቃይ የገደለው ግራኝ አህመድ ጥይትና ጠበንጃ በያዘ ወታደር ካልሆነ በቀር በምንም ሊወድቅ እንደማይችል የታወቀ ነው ። ይኸንንም ጥያቄ ያቀረበው ግራኝ ከወደቀ በኋላ መቼም በጅ አይሉም በማለት ከግራኝ ጋር በደንቀዝ (በዘንተራ) ጦርነቱ ከመደረጉ በፊት በሸዋጻ በነበሩበት ሰዓት ነው ።

ስለዚህ በዚህ በሁለቱ ወጥመዶች ውስጥ ወጣቱ ዓፄ ገላውዴዎስና እናታቸው ንግሥት ሰብለ ወንጌል ገብተው እንደተቸገሩ ይታያል ። ነገር ግን ከሁለቱ ወጥመድ ለመውጣት በእውነትም በዚያን ሰዓት እናትና ልጅ በጣም ማሰብ አለባቸው ። ከሁለቱ ወጥመድ ወይም ከሁለቱ ነገሮች አንደኛውን መምረጥ ግዴታ ስለሆነ ለጊዜው የርሱን ጥያቄ ተቀብሎ ግራኝን መጣልና ከዚያ ወዲያ የሚሆነው ይሆናል በሚል ውሳኔ ከርሱ ጋር ለጊዜው መስማማትን መረጡ ። ማንም መሪ በነርሱ ሥፍራ ቢሆን ከዚህ የተሻለ ምርጫ በእንደዚህ ያለ አስቸጋሪ ጊዜ ሊያገኝ አይችልም ። የስምምነቱን ሁኔታ በሚቀጥለው ምዕራፍ እናንብብ።

(1) እርሳቸው ወልድ ፍጡር አለ እንጂ አራት አግልክት አላለም ። ነገር ግን ንስጥሮስ የአምላክ ልጅና የግርያም ልጅ ብሎ ከሁለት ስለከፈለው እንግዲያው ከመንፈስ ቅዱስና ከአብ ጋር አራት አግልክት ማድረግ ነው ተብሎ ተነቅቷል ። ካቶሊኮችም ሁለት ባሕርይ ስለሚሉ እርሱን መጠጋታቸው ነው ተብሎ አራት አምላክ አምላኪዎች ተብለው ታምተዋል ። መዝገብ ሃይማኖት SCRIT. THEOLOGICI በሚል እርእስት ዜፋሊ ያሳተመው ገጽ 8-10 ተመልከት ።

(2) ዲዮስቆሮስ የእስክንድርያ ሊቀ ጳጳስ በ፩ ባሕርይና በ፪ ባሕርይ ምክንያት በኢፊዮን ተከራክሮ ከረታ በኋላ ቀጥሎ በኬልቆይን ጉባኤ ተረታህ ተብሎ ተደብድቦ የታወረ ነው ።

ምዕራፍ ፻፴፮

ዩዌ ገላውዴዎስና የቤርሙዴዝ ወደ ስምምነት መቅረብ — ዓፄ ገላውዴዎስ ለሮማ ሊቀ ጳጳስ ለጳውሎስ ፫ኛ የጻፉት ደብዳቤ (፲፭፻፴፮ ዓ. ም. ገጽር - ገር)

የሐንስ ቤርሙዴዝ በዚህ ባህብባነው ዓይነት ፖርቲዚዎቹ ለንጉሡ ለዓፄ ገላውዴዎስ በማናቸውም ረገድ እንዳይታዘዙ ባደረገ ጊዜ በንጉሡ በኩል እነዚህን ወታደሮች ከቤርሙዴዝ ለይቶ ወደሮሳቸው ለመሰብ ሙከራ ሳይደረግ አልቀረም = ወታደሮቹ በርሱ ትእዛዝና ግዝት ሳይታሠሩ እርሱን ትተው ወደሮሳቸው ቢደረቡ ትልቅ የመውጫ መንገድ ተገኘ ነበር = ስለዚህ ቤርሙዴዝ ከሮሳቸው ድንኳን በቁጣ ወጥቶ ከፖርቲዳሎቹ ጋር ተገናኝቶ የሆነውን ተርኮ ለንጉሡ ሁለተኛ እንዳይታዘዙ ሲያስጠነቅቅ ይኸን የትእዛዝ ግስጠንቀቂያ ሁሉም ይቀበሉት ወይም እነካስታንሆህ እነአርያስ ዲያዝ ንጉሡ እውነት አላቸው ብለው ከርሱ ይለዩ እይለዩ ለጊዜው አናውቅም =

ካስታንሆህ በዚያ ሁሉ የጦርነት ታሪኩ ላይ እንደምናስታውሰው የንጉሡን ደግነትና ፍቅር እየከረከረ ሲጽፍ የዚህን የቤርሙዴዝን ሃይማኖታዊ ጥያቄና ጠብ በፍጹም አያነሳውም = ምናልባት የቤርሙዴዝን አሳብ ከልቡ ስላልተቀበለው ይሁን ወይም ገላውዴዎስን ደግፎ ባገሩ ሕዝብ ዘንድ የከፍተኛነት ትርጉም እንዳያስከትልበት ይሁን የዚህን ዓይነተኛ የሃይማኖት ጉዳይ ወዳገሩ ተመልሶ በጻፈው በዚህ ታሪካዊ መጽሐፍ ላይ ከማንኛውም ምዕራፍ ላይ ሊጠቅሰው አልፈለገም =

ቤርሙዴዝ ከሮሳቸው ዘንድ ተቆጥቶ ወጥቶ ከሄደና ከፖርቲዳሎቹ ተነጋግሮ ትንሽ ጊዜ እንደቆየ ዓፄ ገላውዴዎስ ፫ኛ ወቅት ወርቅ አሲዘው ከሹግምንቶቻቸው እንዲን ወደ ፖርቲዳሎቹ ልከው ከአለቃቸው ጋር ይኸን ወርቅ እንዲከፋፈሉ በዚህ በጦርነት ሰዓት ትተዋቸው እንዳይሄዱና ከጠላታቸው በሚዋጉበት ጊዜ እንዲረዱዋቸው መልእክት መላካቸውንና እነርሱም ስጦታቸውን ለመቀበል በሮሳቸውና በቤርሙዴዝ መካከል ያለው ጠብ እንደሚያግዳቸው የጠየቁትንም የርዳታ ጥያቄ እንደማይፈጽሙ መልስ መስጠታቸውን ያረጋግጣል =

ከዚህ አያይዞ ወታደሮቹ ወርቁንም አንቀበልም ፈቃድዎንም እንፈጽምም የሚል መልስ ከሰጡ ወዲህ ባዩ ገላውዴዎስ ዘንድ ምክር መያዙን በምክር እናት የዋ ከሹግምንቲና እርሱ ከቀባው ሊቀ ጳጳስ ጋር (1) ወደ ድንኳኑ መጥተው ይቅርታ እንዲጠይቁትና እንደጠየቀው ለሮማ ቤተ ክርስቲያን ታካሻናታቸውን ለግረጋገጥ መወሰናቸውን ያመለክታል =

(1) እዚህ ላይ ፈረንሳይው "Archevêque" ይላል ትርጓሜው ሊቀ ጳጳስ ነው = ነገር ግን እርሱ ከሊቀ ጳጳስ በታች ጳጳስ ሆኖ እንደሆነ በዚህ ሹመት ሊላውን ይቀባል = ነገር ግን ብዙ ጊዜ ራሱን "Patriarche" እያለ ስለሚጠራ በዚህ መሠረት ዘዚህ ግዕርግ ስመኛም ችሎ እንደሆነ አይታወቅም ምናልባት ቆሞስ 1 ወይም ሌሊስ ቆላስ ብሎ ሹሞ ይሆናል =

በለዚህ ንግሥቲቱ ወደ ድንኳኔ መጥተው «እባክህ በለ ቅድስት ግርያም ስትል ወደ ልጄ ወደ ንጉሠ አብረን እንሂድና ይቅርታ ጠይቅህ ያልኸውን ሁሉ ይፈጽምልህ» ብለው ለመኑኝ = እኔም «እነዚህን ልጆቼንና ጓደኞቼን ይገዜ ወደ አገሪ ከመመለስ በቀር ወደ ንጉሠ ለመሄድ እንድም እርምጃ አልራመድም» የሚል መልስ ሰጠሁ = በዚያን ጊዜ ንግሥቲቱ በፊቱ ተንበርክከው እያሰቀሱ «በእግዚአብሔር ፊት ይገጭላሁ ወደ ንጉሠ ሂድና የምትለውን ሁሉ ይፈጽምልህ» ብለው አጥብቀው ስለለመኑኝ ዕንባቸው አሳዝኖኝ እሺ ብዬ ተነሥኜ ከንግሥቲቱ ጋር ወደ ንጉሠ ድንኳን አብረን ሂድን ንጉሡም ከድንኳናቸው ወጥተው በትሕትና እጄን ስመው በአደረገት ነገር ይቅርታ ጠየቁኝ = ከዚያ ሦስታችንም ከመሬት ተቀምጠን ንጉሠ ንግግር ዝምረው «መልካም ነው ለሮማው ሊቀ ጳጳስ መታዘዝ ደስ ይለኛል = ለዚህም መታዘዝ አባቴ ከዚህ በፊት የሰጡት ቃል ይበቃል» ቢሉኝ የለም አዲስ ንጉሥ ሲነግሥ ለሮማ ሊቀ ጳጳስ እስከ አለበት ድረስ የታዘዘኝን ተን መልእክት መላክ ባገራችን (በአውሮፓ) ልማድ ስለሆነ ከዚህ በፊት እንደአባትም አልላኩምና ራስዎ ጽፈው ለመቀበል ሥልጣን በተቀበልሁት በኔ እጅ ሊልኩ ይገባል = እንደዚሁም በምድር የክርስቶስ እንደራሴ ከሮማ ጳጳስ በቀር ሌላ የለም በምድርም ካንዲት የሮማ ቤተ ክርስቲያን በቀር ሌላ የለም ብለው በራስዎ ፊርማና ማኅተም አረጋግጠው ይኸው ቃልዎ ባንድ ባለሥልጣን እንደበት በእዋጅ ለአገርዎ ሕዝብ ይታወቅ፤ ጣዖቶቻቸው እሺ ብለው አዋጁ በነጋሪትና በጥሩምባ በዓል ተደርጎ ታወጀ ይላል (1) =

በዚህ ዓይነት ላይ ገላውዴዎስ የፖርቱጋሎቹ ርዳታ ምርቅ ያለበት ፍትፍት ሆናባቸዋል ማለት ነው = የሆነ ሆኖ በዚህ ጊዜ ከሁለት ክፉ አንዱን ለመምረጥ ግዴታቸው ሆነ እንዳልነው ከአባታቸው ጋር በልጅነት ወራት በመከራና በስደት የኖሩት ወጣቱ ገላውዴዎስ ከክርስቲያን አገር የኔንም የአባቴንም ቁጭት የሚወጣ ርዳታ መጣልኝ ብለው ሲደሰቱ ገና ግራኝ በሕይወት እያለ ይህ ኃይለኛ ጠላት ወደፊት ምን እንደሚያደርግ ሳይታወቅ ከወዳጅ አገር የመጣው ወዲህም የርሳቸው የክርስትና አባት ነኝ የሚለው ቤርሙዴዝ በወታደሮቹ ጉልበትና በያዙት መሣሪያ ብቻ በመመካት የርሳቸውን ውድቀትና ለብቻ ግራኝን ሊመክቱ አለ መቻላቸውን በመገመት ይኸን የመሰለ እርሳቸውም ጠቅላላውም ሕዝብ የማይቀበለውን የሃይማኖት ለውጥ ጥያቄ አመጣባቸው ።

በዚህ ችግር ፊት ንጉሠ የእርሱን ጥያቄ እምቢ ብለው እርሱ ከነወታደሩ ከነ መሣሪያው ከተመለሰ በኋላ የሕዝቡ መከራ በግራኝ ወራሪነት ከሚቀጥል ብለው ለጊዜው ፈቃዱን ለመፈጸም እሺ ብለው አውጇዋል ማለት ነው ።

በዚህ ምክንያት በዚሁ ጊዜ ለሮማ ሊቀ ጳጳስ አንድ ደብዳቤ ጻፉ = ፓሪስ የነበርሁ ጊዜ አንዳንድ የታሪክ ሰነድ ፍለጋ ወደ ሮማ እንደ አው. ቀ. 1889 ዓ. ም. ሂጂ ባለ በሮማ የቫቲካኑ ቤተ መጻሕፍት ውስጥ (VAT Etiop) ቀጥር 75 ተሰ

(1) Hist. du Christianisme- La Croze 78 158 - 160

ጥቶት ከሌሎች ሰነዶች ጋር የተቀመጠ ከኝሁ ከፃዕ ገላውዲዎስ ለርማው ርዕሰ ሊቃነ ጳጳሳት ለጳውሎስ ዮኸ የጻፉትን ደብዳቤ አገኘሁ ። ይህችም ደብዳቤ ቤርሙ ዴዝ ይኸንኑ ጥያቄ በጠየቀበት ሰዓት ግራኝ ከመሞቱ በፊት ስለርሱው ሹመት የተጻፈች መሆኗ በላይዋ ላይ ንጉሠ ወይም ጸሐፊያቸው ያሠፈሩዋቸው ቃሎች ያስታውቃሉ ።

ደብዳቤው የተጻፈው ባልተቋቋመ መንግሥት በደህና ጸሐፊ እጦት ምክንያት ይሁን ወይም ሌላ ያልፈቀደውን ከመጻፍ የተነሣ ይሁን በደብዳቤው ላይ ብዙ የፈደል ግድፈት ከመኖሩ በተር ብርዑ ራሱ ለካስታንሆዞ እንደጻፉት ዓይነት አያምርም ።

ስሕተት የመሰለኝን ቍጥር እየሰጠሁ እርማቱን በግርጌ አድርጌዋለሁና የደብዳቤውን ቃል እንመልከት ።

«ፈናዌ መልእክት እምጎበ ንጉሥ አጽናፈ (1) ሰነድ ገላውዲ (2) የሰ ትብጎሕ (3) ጎበ ሊቀ ጳጳሳት ዘርማ መንበረ ጴጥሮስ ክብርት ዘሀለውክ እ ጳውሎስ አቡነ ።

ሰላም ለከ ሰላም ሥላሴ የሀሉ ምስሉክ እሚን ስማዕኪ (4) ዘወሀብከነ አቡነ ዮሐንስ ክረዘከ (5) አንበርኖ ውስተ መንበረ ጳጳስና (6) ወሊተሂ ባርኩኒ አባ በረ ከተ አብ ለውሉድ ብከዑክ (7) ወከመ ባረኮ አብርሃም ለይስሐቅ ወይስሐቅ ለያዕቆብ ወቡየሂ ልምነ (8) ርጸባ ሞተ ወእጉየ ሚናስ አሐዝዎ ተንባላተ (9) ለነሰ ተመሰልነ በከመ ይቤ ወንጌል ብፁዓን እለ ይሰደዱ በእንተ ጽድቅ እስመ ሎሙ ይእተ። መንግሥተ ሰማያት ስማዕኪ እ አቡነ ጳውሎስ ሊቀ ጳጳስን ዘርሚ ዘትቀኒ ጂ ነገሥታት ክርስትያን (10) ይረሰዕት አብ ደም ደሞ ንሕነሰ ክርስቶሳውያን ኢትራትነ (11) ዘይነዕውነ (12) ተኳል ወዓረብ ንሕነሰ ተመሰልነ ከመ አባግዕ ፈንዎሙ በበሀገሩ ለቀትለ ጸርነ እም ይእዜሰ በጽሐ ሣህለ እግዚአብሔር ንቤን በከመ ተሣሃ ሎሙ ለእስራኤል እመ ወጽኡ እምግጽ (13) ወእጎሰሮሙ ባሕር በእግር ወእሰ ጠሞ ለፈርዖን ውስተ ባሕር ምስለ ኩሉ ሠራዊቱ ወካዕበ ኢስማዕከት ኢያሱ ወልደ

- (1) ፍ
- (2) ጽ
- (3) ጸ
- (4) ኮ
- (5) ዮሐንስ ቤርሙዴዝ
- (6) ጥንት የጸ + ጳ ደ የመላሰሉት የሳድስ ቅጥል ከግራ ነበር
- (7) አይገባኝም
- (8) አቡየሂ ልብነ ድንግል
- (9) ተንባላት
- (10) ክርስቲያን
- (11) ኢትራንይት
- (12) ዘይነዕውነ
- (13) ግብጽ

ነጭ ዘሞአሙ ለጌቱ ነገሥተ ከናፃን (1) አቲሞ ፀሐየ በገባለን ወርሳኒ በቂላተ ሌላ ወበጸሎቱ ለሆሜሪ ወከማሁ አትነ (2) ጽሴ (3) ከመ ልማድከ (4) ይሰምፃከ አምላኮሙ ለክርስቲያን ወፈት ሠራዊተከ ቦ በምራቅ (5) ወቦ በምዕራብ ወቦ በሰሜን ወቦ በደቡብ ቅንኡ ለእንተ ተፃቢ ጸገ (6) በከመ ይቤ መጽሐፍ አምላክ ሰላም የሁሉ ምስሌከ እሚን = ዘለአክነ (7) ገላውዴዎስ ህንተ (8) ለዝ ጴጥሮስ ስምዕሎ ዘተናረ (9) ንሕነስ ኮነ ሐደ (10) ሥጋ ወ፩ መንፈስ» =

የደብዳቤው ትርጓሜ በግልጽ ከዚህ እንደሚከተለው ይሆናል = «የተላከ ከን ጉሥ አጽናፍ ሰገድ ገላውዴዎስ ይድረስ በከበረችው በሮማ የጴጥሮስ ወንበር ለተ ቀመጥኸው አባታችን የሮማ ሊቀ ጳጳሳት = ሰላም ላንተ ይሁንልህ የሥላሴም ሰላም ካንተ ጋር ይሁን አቡነ ዮሐንስ ክሪዘክን እንደሰጠኸን ስለሰማን በመንበረ ጵጵስና አስቀምጠንዋል = አባት ልጁን እንደሚባርከው አብርሃም ይሰሐቅ ይስ ሐቅ ያዕቆብን እንደባረከው እኔንም ባርክኝ = አባቱ ልብነ ድንግል ሞተ ወንድ ሚን ሚናሰን እስላሞች ማረኩት እኛም እንደተበተን (በጉች) መሰልን (11) ወን ጌል በለ ጽድቅ የሚሰደዱ የተመሰገኑ ናቸው መንግሥተ ሰማያት የነርሱ ናትና እንዳለው (12) ሊቀ ጳጳሳት አባታችን ሆይ ሰባት የክርስቲያን ነገሥታት እንደምት ገላሰማሁ = የአባት ደም ይረሳልን (13) ፃረብና ቱርክ ? እንደሚያሳድዱን አታይምን እኛ እንደ በግ መሰለናል = በየአገሩ ጠላቶቻችንን ለመውጋት ላካ ቸው (14) ፈርዖንን ከነሠራዊቱ አስጥሞ እስራኤልን ከግብፅ በእግር ባሕርን አሻ ግር እንዳዳናቸው ለኛም አሁን የይቅርታው ፲፱፻፲፫ ይረሰልን = ደግሞስ ኢያሱ የነጭ ልጅ በከነዓን ሰባቱን ነገሥታት ; በገባዎን ፀሐይን ; በኢላ ምድረ በዳ ጨረቃን አቁሞ እንዳሸነፋቸው አታውቅምን (15) በሆሴዕ ጸሎት እንደዳኑ (16) እንተም የክርስቲያን አምላክ ጸሎትህን ይሰማልና ጸልይ = ሠራዊትህን በምሥራቅም በምዕራብም በሰሜንም በደቡብም ላክ መጽሐፍ ለምትብልጠው ጸጋ ቅኑ እንዳለ

- (1) ነገሥተ ከናፃን
- (2) አንተ
- (3) ጽሴ
- (4) ልማድከ
- (5) ምሥራቅ
- (6) ጸገ
- (7) ዘለአክዎ እነ
- (8) ህየንተ
- (9) ዘተናገረ
- (10) አሐደ

(11) የተበተኑ በጎች የሚለው ቃል ሳይጉድሰው አይቀርም = የጥሐንስ ወንጌል ምዕራፍ 10 ቀ. 12
 (12) የግጥም ወንጌል ምዕራፍ 5 ቀጥር 10
 (13) የጉደለ ቃል ያለ ይመስላል ወይም ልጁ የአባቱን ደም ይረሳልን ግለታቸው ይሆናል =
 (14) ወታደሮች የሚል ቃል ጉድፏል
 (15) ኢያሱ ወልደ ነጭ 10 ቀ. 12
 (16) ትንቢተ ሆሳዕ ምዕራፍ 11 - 12

የአምላክ በላም ካንተ ጋር ይሁን (1) እኔ ገላውዴዎስ ስለ ቃሌ (2) አድርጌ የላከ ሁትን ሌተርስን ስግው እኛ አንድ ሥጋ አንድ መንፈስ ሆነናልና።

እነሆ በደብዳቤው ላይ የሐንስ ክሪስቲ የሚሉት በፖርቱጋልኛ (JOAO BERMUDEZ በፈረንሳይኛ (Jean Bermudez) የሚባለውን እርሳቸው በኢትዮጵያ ለእኛ የሐንስ ብለውታል፤ ነገር ግን ክሪስቲ የሚለው ቃል ከቤርሙዲዝ መራቁ ያው ያጸጸፍ ጉድለት መሆን አለበት።

በደብዳቤያቸው መገመሪያ ላይ “የሐንስን እንደሰጠኸን ስለሰማሁ በጽኑ ስናው ወንበር ላይ አስተመጥነው ያሉት ይህ ሰው ከሮማ ሊቀ ጳጳስ የተሾመበት ምንም ዓይነት ሰነድ ሳያቀርብላቸው በቃሉ ብቻ ተሾሚያለሁና ሹመቴን ያጽድቁልኝ አለዚያ ያመጣሁትን ወታደር ይገድ እመለሳለሁ ብሎ ስለ አፋጠጠ በጽኑ ስናው ወንበር ላይ ግስተመጣቸውን ገልጸዋል (3)። መቼም እውነቱን ለመከተል እንጂ እርሱ ከሮማ ርዕሰ ሊቃነ ጳጳሳት የተሾመበት ግስረጃ ቢኖርም ባይኖርም ጥጋ የለውም = እርሱን ለመሾም ወይም ሾመናል ብሎ ለመጻፍ ግዴታ ያመጣ «ሹመኝ ያለዚያ የፖርቱጋሎቹን ወታደሮች ይገድ እመለሳለሁ» ያለው ግስረራ ሪያ ብቻ ነው። በዚያ የችግርና የመከራ ሰዓት ለአገሩ ሕዝብ የሚያስብ ግናቸው ግን ሥ ይኸን ርሳቸው የወሰዱትን እርምጃ ሊያደርገው የሚችል ነው።

ደብዳቤውን የጻፉበት ሰዓት ከግራኝ ጥት በፊት ከወፍላው ጦርነት በኋላ ከፖርቱጋሎቹ ጋር በሰላም በተለይ በሸዋዳ ከተገናኙ ወዲህ መሆኑ “አባቴ ልብን ድንገል ጥተ ወንድግ ሚናስ ተግረኪ አሁን ግን የእግዚአብሔር የይቅርታው ቀን ደረሰ የሚለው አጸጻፋቸው ይገልጻል = ደብዳቤው አጭር ወይም በችኮላ የተጻፈ ከመሆኑ የተነሣ የሚናስን ምርኮ ያባታቸውን ጥት ሲገልጡ የወንድማቸውን የፊቅ ጦርን ጥት በተለይም ከሁለት ወር በፊት ተግርኮ የሞተውን የክርስቶፎሮስን ጥት አይጠቅሱም።

በ፲፩፻፴፮ ዓ. ም. በመስከረም ፫ ቀን የወፍላ ጦርነት ሆና ደጋግ ከተግረኪ በኋላ በወሩ በጥቅምት ከፖርቱጋሎቹና ከእናታቸው ከተገናኙ ወዲህ ከርክሩና ጠቡ የተነሣውም በዚሁ በጥቅምትና በጎዳር ወር ላይ ስለሚሆን ጠቡና ከርክሩ በዚህ ዓይነት በስምምነት ተዘግቶ ግራኝን ለመውጋት በወይና ደጋ በኩል ወደ ደን ቀዝ ጉዞው የተደረገው በየካቲት ወር መገመሪያ ላይ ስለሆነ ደብዳቤው የተጻፈ በት ዓመት ፲፩፻፴፮ ዓ. ም. ወሩ ታኅሣሥ ወይም ጥር ይሆናል ማለት ነው።

በደብዳቤያቸው ላይ የሮማን ሊቀ ጳጳስ ጳውሎስን ፯ ነገሥታት የምትገዛ ያሉትን ተመልክተናል። ይኸን የመሳሰለውን ወራ የሚነግሩዋቸው ባጠገባቸው ያሉት የፖርቱጋል ካቶሊኮች በተለይ ደግሞ ሊቀ ጳጳሱን አክብሮ ለመከበር የሚፈልገው

(1) ጠጥቱምስ 4 - 14
(2) እንደረሰ ለግለት ነው
(3) ከሮማ ሊቀ ጳጳስ ከሰውሎስ ፫፻ የተሰጠኝ ግናቸውም ሰነድ በወፍላ ጦርነት ተዘረፈ ይላል
Histoire du christ..... ገጽ 264

ይኸው ቤርሙዴዝ ለመሆኑ ጥርጥር የለውም ። አሳባቸውም የርግን ጸላት ሥልጣን ወደ ላይ ከፍ እድርጎ በማሳየት ዓፄ ገላውዴዎስን ወደዚህ የታዛዥነት ግንባር ለማስገባት ነው ።

እነዚህም ሰዎች በአሁኑ ጊዜ የጀርመኑን ንጉሠ ነገሥት በርግ ጸላት ላይ መጫን ብዙም ጊዜ የሊቃኑ ጳጳሳቱን የነልዩንን የነቀሌምንጦስን አላብ እየተቃወመ ግዛታቸውን ሮግን እስከ ግዝረፍ መድረሱን ፣ ሀገሪ ኗኛ የእንግሊዝ ንጉሥ ሁለተኛውን ጋብቻውን ስለተቃወሙት ዋና የሊቃኑ ጳጳሳቱ ጠላት ሆኖ በእንግሊዝ አገር የሊቀ ጳጳሱ ወገን ነኝ የሚለውን ሁሉ እያሠረ እየፈታ እስከ ማደላ መድረሱን መቼም አይገልጹላቸውም ።

ይሁን እንጂ በማናቸውም ረገድ የመንግሥተ ሰግያትን ቁልፍ በተቀበለው በቅዱስ ጴጥሮስ የሐዋርያት አለቃ እግር የተቀመጡት የርግ ርዕሰ ሊቃኑ ጸላት በመንፈሳዊ አባትነት ቀብቶ የግንገሥ አውግዞና ገዝቶ ከዙፋኑን የግውረድ ፣ ባርኩ ሚስት የማጋባት ፍቺን አውግዞ የመከልከል ሥልጣን ስለ አላቸው በካቶሊክ ነገሥታት ዘንድ ያላቸው ክብር በጣም ከፍ ያለ ነው ። ክርስቶስ ለኢፕሮስ በምድር ያሠርከው በሰማይ የታሠረ ይሆናል ፣ ብሎ የነገረው ቃል (1) ለነዚህ ለተከታዮቹ የሚጸድቅ ነው ነው ብሎ በማመን አብዛኛ ጊዜ የካቶሊክ አገሮች ነገሥታት በሥጋ ዊም በመንፈሳዊም ረገድ ከፈቃዳቸው አይወጡም ። እነዚህም የፈረንሳይ ፣ የፖርቱጋል ፣ የእስፓኝ ፣ የፖሎኝ የናፖሊዮን የሲሲልያኒካ ሥታት ናቸው ፣ ነገር ግን እነዚህ ሁለቱ የመጨረሻዎቹ የናፖሊዮን የሲሲልያ በውጭ አገር ያልታወቁ ታናናሽ መንግሥታት ስለሆኑ በነርሱ ፈንታ የጠቡን ጉዳይ ወደ ውጭ በማድረግ የእንግሊዝና የጀርመንን መንግሥታት ጨምረው ፤ ነገሥታት ብለው ነገረዋቸው ይሆናል ።

በዚህ ጊዜ እስፓኝ በአንድነት ስለተጠቀለለ ከፈልጎ ጸግግግ በረት በውስጡ የናቫር የካስቲይ ፣ የአራጎን አገሮች ነገሥታት ይነግሡባቸዋል ። ስለዚህ ታላላቆቹ ፤ እይዋሉም ታናናሾቹን ደግሞ የደራረቡዋቸው እንደሆነ ወደ አሥር ይጠጋሉ ። የቀሩት የዛሬዎቹ የቤልጅክ የሆላንድ የዳነግርክ የነምሳ አገሮች ከሰጧኑ ሊጣልያና ከጀርመን ጋር ባንድነት ተጠቃለው የሻርላ ጅኛ የንጉሠ ነገሥት ግዛት ናቸው ።

በመጨረሻ በደብዳቤያቸው መዝጊያ ላይ እኔ ገላውዴዎስ የላከውትን ይኸን ጴጥሮስን ስለኔ ሆኖ የሚነግርህን ሰግው ያሉት ሰውዬ ኢትዮጵያዊ ይሁን ፖርቱጋላዊ አለዚያም ሌላ የውጭ አገር መላክተኛ መሆኑን አናውቅም ። ኢትዮጵያ መንገዱ ነው የሚሉ አሉ ። አይመስልም ይኸን የመሰለውን ደብዳቤ ይዞ ለመሄድ የሚችልም የሚመረጥም ሁል ጊዜ የውጭ አገር ሰው ነው ።

በዚህ መጽሐፍ በ፲፩ኛ - በ፳፭ ምዕራፍ ላይ ስሙን የጠቀስነው ፖርቱጋላውኛ ፒድር ደ ኮቪልህላ የሚሉት በእኛ ጽሑፍ ጴጥሮስ ተብሎ የጊጠራው ከግዲ እስከንድር ዘመን መንግሥት ዝምር (፲፱፻፳ ፣ ፲፱፻፺፮ ዓ. ም.) በኢትዮጵያ ብዙ

(1) ግ. ምዕራፍ 16 ተጥር 19

ዘመን ከመቀመጡ የተነሣ እነ አልቫራድ የመጡ ጊዜ (፲፩፻፲፩ - ፲፩፻፲፰ ዓ. ም.) አስተርጓሚያቸው እንደነበረ ክርስቲያኖችም እስላሞችም አሕዛቦችም የሚናገሩ ባቸውን ቋንቋዎች አጣርቶ እንደሚያውቅ አልቫራድ የጻፈውን እናስታውሳለን (1) ።

በእዚህ በወጣትነቱ ጊዜ የመዝሙራቸውን የኢትዮጵያንና የፖርቱጋልን ግንኙነት የከፈተው ይህ ጴጥሮስ የሚባለው የፖርቱጋል ተወላጅ አሁንም በሕይወት እስኪሆን ጊዜ ድርሰ በሽምግልናው ዘመን የዓፄ ገላውዴዎስን ደብዳቤ ለላውሎስ ፫ኛ ይዞ ሂዶ ይሆናል ። ይሁን እንጂ ግምት ነው እንጂ ለዚህም የማረጋገጫ ሰነድ የለንም ።

ምዕራፍ ፻፴፯

በቀሌምንጦስ ፯ኛ ምትክ የላውሎስ ፫ኛ መሾም — የአውሮፓ ነገሥታት የርስ በርስ ጠብና በሉተር ቀስቃሽነት የተወጠነው የቤተ ክርስቲያን መሻሻል — ቤር ሙዲዝ የኢትዮጵያ ቤተ ክርስቲያን ሥነ ሥርዓት እንዲለወጥ ስለመጠየቁ ።

በምዕራፍ ፹፯ ላይ ያይ ልብን ድንግልን መላክተኛ ፍራንቼስኮ አልቫራድን ተቀብለው ያነጋገሩ ቀሌምንጦስ ፯ኛ ይባሉ እንደነበረ አንብበናል ። እርሳቸው ከኢትዮጵያ ጉዳይ የባለ ታላላቅ የአውሮፓ ጉዳይ ይኸውም ማለት በፈረንሳይ ንጉሥ በፍራንሷ ፩ኛና በጀርመንና በኤስፓኙ ንጉሠ ነገሥት በሻርል ፩ኛ መካከል የነበረው ጠባ ትልቁ የቱርክ ሱልጣን ሶሌይማን የአፍሪካን ሰሜን የአውሮፓን ምሥራቅ ወሮ የአውሮፓን የክርስቲያን ነገሥታት አስፈርቶ ስለነበረ ሁለቱን ጠበኞች እስግምቶ በእስላሙ በቱርኩ ፊት እንዲመክቱ በማድረግ ፈንታ ሶሌይማንንና ፍራንሷን ለማቀራረብ እንደሞከሩ ተገንዝበናል ። በዚህም ላይ ሉተርና ካልቪን የቀሰቀሱት የቤተ ክርስቲያን የሥነ ሥርዓት ጉድለትና የመሻሻል ጉዳይ ፤ የእንግሊዙ ንጉሥ ሐንሪ ፮ኛ የቀድሞ ሚስቱን ፈትቼ አዲስ ላግባ አታገባም የሚሉ ክርክር ተነሥቶ በሮማ በቫቲካንና በእንግሊዝ ንጉሥ መካከል ጠሶ እየከረረ ሂዶ ምንም ውሳኔ ሳይገኝለት ቀሌምንጦስ እንደ አው. ቀ. መስከረም ፳፭ ቀን ፲፩፻፴፩ ዓ. ም. በለሞቱ አሁን እኝህ ዓፄ ገላውዴዎስ ደብዳቤ የጻፉላቸው ሊቀ ጳጳስ የቀድሞ ስግቸው ካርዲናል አሌክሳንደር ፋርኔዝ ይባል የነበረው ላውሎስ ሳልሣዊ ተብለው በመንበረ ጴጥሮስ በዚሁ ዓመት ጥቅምት ፲፫ ቀን ተቀመጡ (2) ።

እርሳቸውም ከክርስቲያኑ ከሻርል ፩ኛ አስፈሪነት ይልቅ የቱርኩ ሱልጣን የሶሌይማን እያያዝ አስጊ መሆኑን ስለተረዱት የሹመት አባታቸው ለፍራንሷ እያደሉ ከሻርል ፩ኛ ጋር ይጣሉ የነበረውን የፈረንሳይውን ንጉሥና የቱርኩንም ሱልጣን

(1) እነ ለተ ግርግ በሻህ ተርተሙ- Centro de Estudios Historica Oltemari - ያሳተመው የአልቫራድ ሙጽሐፍ ምዕራፍ 104 / 112

(2) Histoire des papes- F. Hayward. ምዕ. 11 ገጽ 305

ለማቆራረብ የሞከሩትን መንገድ ትተው ሁለቱን የክርስቲያን ነገሥታት በ፲፭፻፱ ዓ. ም. አስታርቀው አብዛኛውም ጊዜ የሚጣሉባቸው የኢጣልያ አውራጃዎች ስለነበሩ በኢጣልያ ሰሜን የሚገኘው ሚላን (ሚላኖ) ለሻርል ጅኛ ፣ ሳቩዋና ፒዩሞ (ሳቩዋና ፒዩሞንቴ) ለፍራንሷ እንዲሆኑ ተወስኖ በዚህ አስረቆዋቸው ።

በዚህ በኩል ሁለቱን ነገሥታት አስታርቀው ሁኔታው መሻሻል ሲጀምር ጳውሎስ ፆኛ ከእንግሊዝ ንጉሥ ከሌንሪ ፮ኛ ጋር በጋብቻ ምክንያት የተቀሰቀሰው ጠብ እየባሰበት ሄደ ። የጠቡ ምክንያት ሌንሪ ፮ኛ የቀድሞ የሕግ ሚስቱን ካተሪ ኒን ፈትቶ እን ቤሌይን የምትባለዋን ስላገባ በካቶሊክ ቤተ ክርስቲያን ደንብ የሚ ስት ፍቼና ድጋሚ ጋብቻ ከልክል ስለሆነ ሌንሪ ፮ኛ ዝም ብሎ በ፲፭፻፱ ዓ. ም. ስላገባና የእንግሊዝ ንጉሥት ስላሰኛት በቀድሞውም በአሁኑም ሊቀ ጳጳስ ዘንድ የተወገዘ ሆኗል ። በዚህ ጉዴት የተነሣ ሌንሪ በግዛቱ ያሉትን ለጳጳሳተና ለካቶ ሊክ ቤተ ክርስቲያን የሚቆረቆሩትን እየያዘ በግራምም በመገደልም ያጉላላ ዠመር ።

በዚህ መካከል ወደ ኢትዮጵያ ርዳታ የላከው የፖርቱጋል ንጉሥ ሚስቱ የሻርል ፮ኛ እሳት በመሆኗ በየጉዳዩ መግባቱ ባይቀርም በጠቅላላው ከሊቃነ ጳጳ ሳቱ ከፊተኛውም ከአሁኑም ተስግምቶ ከአባትና ከእያት የመጣለትን ሰፋፊ ግዛት ይገዛል ።

በዚህ በፊት እንደተመለከትነው ፖርቱጋል በአሁኑ ጊዜ በእስያ ሕንድን በደ በብአሚሪካ ብራዚልን የሚያካክሱ ሰፋፊ ግዛቶች አሉት ። በአፍሪካም አሁን እለ ቅም ብሎ የሚዋጋባቸው የሞዛምቢክ የአንጎላ ግዛቶች በእጁ ናቸው ። ባለፈው እን ዳነበብነው ምንም የትእዛዙ ምንጭ ንጉሡ የሕንሰ ካለበት ከዋናው ከተማ ከሊስ ቦን ቢወጣ ለኛ ጦር የመጣልን ከሕንድ ከጉአ ከተማ ነው ። ያመጣጣቸውንም ባለ ፈው በዝርዝር እንብባናል ።

ስለዚህ በዚህ በኢትዮጵያ ቤርሙዴዝ ጳጳስ ካልሆንሁ የኢትዮጵያ ቤተ ክርስ ቲያን ተዋህዶነቷን ትታ ካቶሊክ ትሁን ንጉሡ ለእስክንድርያ ፓትረያርክ በመታ ዘዝ ፈንታ ለሮማ ሊቀ ጳጳስ ታዛዥ ይሁን እያለ በሚጣላበት ሰዓት በአውሮፓ የሊቀ ጳጳሱን አሳብ ይዞ ያወዛውዝ የነበረው ከዚህ በፊት የጠቀሰነው እነ ሉተር የቀሰቀሱት የቤተ ክርስቲያን ሥነ ሥርዓትና አስተዳደር የመሻሻል ጉዳይ ነው ። የሉተር አነሣሥ በጀርመኖችና በነምሳዎች ስለተደገፈ አሳቡም እያደር ስለተሰፋ ፋና የፕሮቴስታንትን ጉራ ስለ እጸና ለዚህ ጉዳይ ሊቀ ጳጳሱ ጳውሎስ ፆኛ ከ፲፭፻፱ ዓ. ም. ዠምሮ በትራንት (ኢጣልያ) ስብሰባ እንዲደረግ አሳሰበው ላለ በየምክ ንያቱ ሳይቻል ቀርቶ ከ፲፭፻፵፯ - ፲፭፻፵፱ ዓ. ም. ባለው ጊዜ ውስጥ ስብሰባው ስለ ቤተ ክርስቲያን መሻሻል ብዙ ውሳኔ ከወሰነ በኋላ በ፲፭፻፵፱ ዓ. ም. ገዳር I ቀን ሊቀ ጳጳሱ ጳውሎስ ሞተው ዩልዮስ ፆኛ ተሾሙ ።

ስለዚህ ጴጥሮስ የተባለው ባለፈው ምዕራፍ ያነበብነውን ያፂ ገላውዴዎስን ደብዳቤ በምን እኳኋን አድርሶ ሊቀ ጳጳሱ በምን እኳኋን እንደተቀበሉት አናው ቅም ። የሆነ ሆኖ ወደፊት የሕንሰ ቤርሙዴዝ ከዓፄ ገላውዴዎስ ጋር ጠቡን እያዘ

ረረው ሂደ እስከ መዋጋት እስከ መጋዝ መድረሱን እርሱው ራሱ በመጽሐፉ የተ
ወው ማስታወሻ ያመለክታል ።

በፊተኛው ከግራኝ አህመድ ሞት በፊት ከልብም ባይሆን ለሮማ ሊቀ ጳጳስ
እታዘዛለሁ ብለው ስምምነት አድርገው የነበረውን ግራኝ ከሞተ በኋላ በሁለቱ
መካከል ያለው ጠብ እየባሰበት ሂደል ። ይልቁንም በበኩሉ ለሮማ ሊቀ ጳጳስ እታ
ዘዛለሁ ብሎ መጻፍና ማወጅ አይበቃም ፣ የማኅሌቱ ፣ የቅዳሴው ፣ የቱርባኑ ወግና
ሥነ ሥርዓት ሁሉ እንደ ካቶሊክ ቤተ ክርስቲያን መሆን አለበት እያለ ክርክሩን
በየቀኑ ባበዛው መጠን ጠቡ እየከረረ ሂደል ።

ቀድሞ ለሮማ ሊቀ ጳጳስ እታዘዛለሁ ብለው ያወጁት የሐንሰን ከመንበረ ጽጽ
ስና ላይ አስቀመጥነው ያሉት ግራኝ ከመሞቱ በፊት የራሳቸው ግዛትም ቢሆን በስ
ሜን በስደት ላይ በሠፈራቸው ሳሉ ነበር ። አሁን ግን ግራኝ በ፲፮፻፴፭ ዓ. ም. በየካ
ቲት ፳፯ ቀን ከሞተ ወዲህ ከርሱ በኋላ በርሱ እግር ተተክቶ የደቡቡን ኢትዮጵያን
ፈጠረና ፣ ደዋሮን ፣ ባሌን ሁሉ ይዞ የነበረውን ወዘር አባሰን በ፲፮፻፴፯ ዓ. ም.
አሸንፈው ከገደሉና በጠቅላላው ክርስቲያናዊው መንግሥታቸው ከተቋቋመ በኋላ
አላይ እንዳልነው ብዙ ዘመናት የኖረው የኢትዮጵያ የቅዳሴው ፣ የቱርባኑ ፣ የክርስት
ናው እነሣሥ የጋብቻው ደንብና ሥርዓት ሁሉ እንደ ሮማ ቤተ ክርስቲያን ይሁን
ብሎ ተነሣ ። እርሳቸውም በዚህ ጊዜ እንደኛ አስጊዎቹ ግራኝና ባለፈው ምዕራፍ
እንዳነበብነው ወዘር አባሰ ሞተው መንግሥታቸው ስለቆመ ፣ ሁለተኛ ራሳ
ቸው ወድደው ቢቀበሉትም ጠቅላላው የኢትዮጵያ ሕዝብም ካህናቱም በፍ
ጹም ስለማይቀበሉት ፣ ሦስተኛ ፣ ያስፈራራባቸው የነበሩትን የፖርቱጋል ወታደ
ሮች አጋማሾቹን ከነእለቃቸው በቀን ብዛት ወደርሳቸው ስበው ወገን ስለአደረጉዋ
ቸው ጥያቄውን እምቢ ብለውታል ። የዚህን ጉዳይ እርሱ ራሱ ራፖር ለራሱ ንጉሥ
በሰጠበት ላይ መንግሥቱ ከተቋቋመ በኋላ በደንብ አዋጅ አድርጎ ለሮማ ቤተ ክርስ
ቲያን ታዛዥነታቸውን አረጋግጠው የሥነ ሥርዓቱን መለወጥ ተስፋ አድርጌ ስጠ
ባበቅ ባለፈው የሰጡት ተስፋ ያለልብ ስለነበረ እርሱን በፍጹም ረስተው የርሱን
ተጻራሪ ያደርጉ ዝምር ሲል ገልጦታል (1) ።

ዓፄ ገላውዴዎስ የፖርቱጋል ንጉሥና የሮማ ሊቀ ጳጳሳት የግራኝን ወረራ
ለማስወገድ በተደረገው ትግል ወታደር ልከው የረዱዋቸው ርዳታ ነገሩ ገና
ትኩስ ስለሆነ ሊዘነጋቸው አይችልም ። ራሱ ቤርሙዴዝም ከኢትዮጵያ ሕንድ ፣
ከሕንድ ሊሰርን ፣ ከሊሰርን ሕንድ ፣ ከሕንድ ወደ ኢትዮጵያ በዚያን ጊዜ የባሕርና
የየብስ የጉዞ ችግር የቱርኮቹንና የዓረቦችን ቁጥጥር አልፎ በትጋት እነዚህን ወታ
ደሮች ሲያመጣ ምንም እንኳን ጉዳዩን ለማከናወን የገፋው ኢትዮጵያን ካቶሊክ
አደርጋለሁ እኔም በግብጻዊው ፈንታ ጳጳስ ሆኜ እከበራለሁ የሚለው ምኞት ቢሆ
ንም ዞር ዞር በርሱ ድካም እነዚህ ወታደሮች መጥተው አብረዋቸው በመዋጋት
ለግራኝ አወዳደቅ ዋና መሣሪያ ስለሆኗቸው ውለታው ለርሳቸውም ለእናታቸውም

(1) Hist. du christ. 78 182

ለንግሥት ሰብላ ወንጌል ሊረሳቸው አይችልም ።

ነገር ግን የርሳቸው ምኞት እስላም እስላምን ሲረዳ በክርስቶስ ባሕርይ ተለያይተን በሁለት አብያተ ክርስቲያን ስም ቢጠራም ካቶሊክና ተዋሕዶ ያው ክርስቲያን ስለሆነን በተወጠነው ዝምድና መሠረት ክርስቲያን የፖርቱጋል መንግሥት የክርስቲያኒቱ ኢትዮጵያ መጠቃት ቆጭቶት ለርዳታ እንደረሰላቸው ስለቆጠሩት እርሳቸውም ለዚህ ውለታ በካስታንሆዞ ስንብት ጊዜ እንደተመለከትነው ለንጉሡም ለዮሐንስ የጻፉትን ደብዳቤ እንዳነበብነው ሁለቱ አገሮች የየገል ሃይማኖታቸውን ይዘው በወዳጅነት እንዲተሳሰሩ ፡ ሊዋጉ ከመጡት ፈረንጆች መመለስ የሚፈልጉትን በወርቅ ስጦታና በሽልማት አስደስተው ለመሸኘት ከርሳቸው ጋር ለሚቀሩት እንደዚሁ በሹመት በሽልማት በስጦታ ከማስደሰት ጋር ማለፊያ ማለፊያ ርስተ ጉልት እየሰጡ እንከባክበው ለማኖር ፡ ዮሐንስ ቤርሙዴዝም ለወገኖቹ ለፖርቱጋሎቹ ብቻ ጳጳስ መሆኑን ተቀብለው ሰፊ ግዛት ሰጥተው በከበራታ ለግናር ነበር እንጂ የርዳታው ዋጋ በሃይማኖት ለውጥ እንደሚሆን ተገድደው የሚጠየቁ በት መሆኑ ከመዠመሪያው ላይ የገባቸው አይመስልም ።

ነገር ግን ቤርሙዴዝ ለሮማ ቤተ ክርስቲያን መታዘዝ እምቢ ካልህ ለርዳታ ያመጣሁዋቸውን ወታደሮች ይገር እመለሳለሁ ሲላቸው ባንድ ጊዜ ከካቶሊክ አገሮችም ከእስላሞችም ጠበኛ መሆናቸው ስለ አሰጋቸው ከዚህ ከሁለት የችግር አዘቅት ለመውጣት በመዠመሪያው ላይ አውጇውም ደብዳቤ ጽፈውም ለሮማ ቤተ ክርስቲያን እታዘላለሁ ማለታቸውን ተመልክቷል ።

ጳፋ ግን በዚህ ጊዜ በተለይ ግራኝና አባስ ሞተው ቤርሙዴዝ በበኩሉ በልስ ላሴ ሳይሆን በኩራትና በቁጣ ይኸው የካቶሊክ ሃይማኖት እንዲመሠረት ሥነ ሥርዓቱ በካቶሊክ ቤተ ክርስቲያን ሥነ ሥርዓት እንዲተካ እያለ ማስቸገሩን የተመለከቱ ከየአለበት የተሰበሰቡ የቤተ ክርስቲያን አባቶች ሳይቀበሉት መቅረታቸውን ወደፊት በሰፊው እናንባለን ።

ምዕራፍ ፲፱፰

ጃኛው የቤርሙዴዝ ጠብና ግዛቱ — ስለ ማርቆስ — ስለቤርሙዴዝ ወደ አገሩ መመለስ (፲፮፻፵፯ ዓ. ም.)

ቤርሙዴዝ በ፲፮፻፵፮ ዓ. ም. ከወጣቱ ንጉሥ ከ፱፻ ገላውዴዎስ በሰሜን እንደተገናኙ የዚህን የሃይማኖት ክርክር ባንግ ጊዜ የፖርቱጋሎቹ ሹም አልፎ ስለካል ያራ የሚባለው ነበር ። ይኸም የጦር አለቃ ቤርሙዴዝና ገላውዴዎስ በሚከራከሩበት ጊዜ አላቡን ወደ ቤርሙዴዝ አድርጎ ሌሎቹንም ፖርቱጊዞች በግዘዝም በግሳደምም ለቤርሙዴዝ ዋና መሣሪያ ሆኖት ነበር ።

አሁን ግን ባለፈው እንደመለከትነው ከግራኝ ሞት በፊት እርሱ ከፈረስ ወድቆ ሲሞት በርሱ እግር የተሾመው ከዚህ በፊት ስሙን ደጋግመን ያነገነው አር

ያስ ዲያዝ በኋላ ማርቆስ ተብሎ የተሠየመው ነው። ከግራኝ ጋር በተደረገው ጦር ነት ላይ የፖርቱጋሎቹ አዝማች እርሱ እንደመሆኑ መጠን እውነተኛውንም ገዳይ ጴጥሮስ የልዩነን ለንጉሠ አቅርቦ ያሸለመ እርሱ ነው። ይኸም የጦር መኩንን ከመገጠሪያ ጊዜ ዝምሮ ከንጉሠ ጋር በደንብ ስለተዋወቀ አሁን ከግራኝ ሞት ወዲህ ዓፄ ገላውዴዎስ ይኸን ሰውዬ በሹመትም በሽልማትም በክብርም አስደስተው የራሳቸው ባለግል አድርገውታል። ባለግልነቱና ወዳጅነቱም ሲጸና ቤርሙዴዝ የንጉሠንና የጠቅላላ ያገራቱን ካተሊክ መሆን በሚጠይቅበት ጊዜ እርያስ ዲያዝ እንደገና ከካተሊክነት በእርቶዶክሳዊ ተዋሕዶ ሃይማኖት ገብቶ በኢትዮጵያ ስነ ሥርዓት ክርስትና ተነሥቶ ስሙ ማርቆስ ተብሎ ሕዝቡም ንጉሠም የሚጠሩት ማርቆስ እያሉ ነው።

ማርቆስ ስለ ክርስቶስ በግብፅ የተገደለው ወንጌላዊ የእስክንድርያ መንበር ጌታ ስለሆነ እርያስ ዲያዝ በርሱ ይሠየም ተብሎ መሠየሙ በተለይ በዚህ ሰዓት ልዩ ትርጓሜና ስሜት አለው። በደቡብ ክፍል በግራኝ ምትክ ሆኖ የተዋጋው አባስ በውጊያ ሞቶ ሚስቱ የተማረከች ጊዜ ክርስትና ተነሥታ በንጉሠ ፈቃድ እርሱ መዳሯን ማርቆስም ከአባስ ሞት ወዲህ ትልቁን የደዋርን አገር መሾሙን አንብበናል።

ስለዚህ ንጉሠ ከሃይማኖት ጉዳይ አልፈው ደግሞ በኢትዮጵያ የፖርቱጋል ንጉሥ ባንዲራ መያዝ አለፈ፤ እያሉ ቤርሙዴዝና አንዳንድ ፖርቱጋሎች ሲያስቸግሩ ማርቆስ የሚከተሉትን ፖርቱጋሎች እንደያዘ ከንጉሠ ወገን ነበር። በዚህ ምክንያት ዓፄ ገላውዴዎስ በዘዴ ቤርሙዴዝ የሚመካባቸውን ፖርቱጋሎች ወደ ርሳቸው በማድረግ የርሱን ጎራ ሲያዳክሙ እርሱ ደግሞ ወደ ንጉሠ የዞሩትን ፖርቱጋሎች ከዳተኞች ክርሱ ጋር ያሉትን ታማኞች እያለ በሁለቱ መካከል ያለው ጠብ አላቋረጠም።

ከስታንሆህ ሲመለስ አብረውት ሃምሳ ፖርቱጊዞች መመለሳቸውንና ካዩ ገላውዴዎስ ጋር የቀሩትን ቍጥር 120 አድርጎት እንደነበር እናስታውሳለን። አሁን ቤርሙዴዝ በኢትዮጵያ ያሉትን የፖርቱጋሎች ቍጥር 150 አድርጎታል (1)። በዚህ በሃይማኖትና በሰንደቅ ዓላማ ጠብ ሰዓት ምን ያህሉ ከቤርሙዴዝ ጋር እንደሆኑ ምን ያህሉ ከአለቃቸው ከማርቆስ ጋር ሆነው በንጉሠ ዙሪያ እንደተሰለፉ አናውቅም።

የሆነ ሆኖ ቤርሙዴዝ በመጽሐፉ እንደሚለው ንጉሠ ገላውዴዎስ በግዛቱ የኒን ሰንደቅ ዓላማ እንጂ የፖርቱጋልን ንጉሥ ሰንደቅ ዓላማ አትያዝ ብለው ማርቆስን ማዘዛቸውንና ሰንደቅ ዓላማውን ከፖርቱጊዞች ለማስጣል አንድ የኢትዮጵያ መኩንን ሲይዘው ገርክ ደብራቶ የሚባለው የፖርቱጋል ተወላጅ በሰይፍ ተማትቶ ግስጣሉን እንደዚሁም ቤርሙዴዝ በሌላውም በዚህም ነገር በጋይሌ እየተናገረ መቆጣቱን ሲያይ ማርቆስ ሃዶ «ካገራችን ርቀን በዚህ አገር ባለንበት ጊዜ ንጉሠን

(1) Hist. du Christ. 78 182

ገላውዴዎስን በጎይላ ቃል ንግግርና በቁጣ ግናደድ ጥቅሙ ምን እንደሆነ አይገባ ጎም» ብሎ ቤርሙዴዝን እያዘነ ሲወቅስ እንዳንድ ፖርቲጋሎች ከመቀመጫቸው እየተነሡ «አንተ የፖርቲጋላን ንጉሥና ዘውድ ከድተሃልና እንግዲህ የፖርቲጋላ ሹም አይደለህም» ቢሉት እሱም መልሶ «የአገሩ ንጉሠ ነገሥት ሹም ነኝ እንጂ የፖርቲጋላ ንጉሥ ሹም አይደለሁም ይኸም ከዳተኛ እያሰኘኝም» ብሎ መልስ መስጠቱን ይገልጻል (1) ።

ከዚህ በኋላ በዚህ ዓይነት ግማሾቹ ከግርቆስ ጋር ሆነው ለንጉሡ ታማኝ እገ ሊጋይ ሲሆኑ የቀሩት ምናልባት ጥቂቶቹ ከቤርሙዴዝ ጋር ሆነው በየጊዜው ጠብና ጭቅጭቁ አልበርድ ስላለ ቤርሙዴዝ የሚለው የታመነ እንደሆነ ፖርቲጋሎቹና ኢትዮጵያውያኑ ጦርነት እስከማድረግ ስለደረሱ ዓፄ ገላውዴዎስ ቤርሙዴዝንና ከርሱ ጋር ያሉትን ፖርቲጊዞች በሹመት መልክ ከፋፍለው በመደልደል በያለበት እንዲበተኑ አደረገባቸው ። እርሱንም ራሱን የጋፋትን ግዛት ሰጥተው በግዞት መልክ ወደዚያ ልከውት ከዚያ ያለፈቃዳቸው እንዳይወጣ አደረጉ ። ከዚህ በኋላ ንጉሡ ከጋሎች ጋር ሲዋጉ ዘምተው ከተመለሱ በኋላ ትንሽ ቆይቶ ግርቆስ መሞቱን በግርቆስ ሞት ንጉሡ ከአባታቸውና ከወንድማቸው ሞት አብልጠው እንደ አዘኑና በታላቅ ሥነ ሥርዓትና በዓል ነገሥታቱ በሚቀበሩበት ቤተ ክርስቲያን ስለ አስቀበሩት ቤርሙዴዝ ስለሰማ በጋፋት ይ ወር ከተቀመጠ በኋላ ጠባቂዎቹን አታሱና አስፈራርቶ ወደ ንጉሡ ሲጓዝ ፍራንሷ ግጂላን የሚባለውን የፖርቲጋላን ተወላጅ ንጉሡ የሰጡትን ጉልት ለመጉብኘት¹⁵¹⁶ ለመጣ ከመንገድ ተገናኝተው በግርቆስ እግር ዝክ ደ ፈጊርዶ መሾሙን እርሱም ታሞ ወዲያው ስለሞተ ካስፖር ደ ስፋንና ሎፒ ዳልማንሳ የሚባሉትን የቀኝና የግራ ሹማምንት አድርገው ንጉሡ መሾማቸውን ከርሱ እንደሰማ ጉዞውን ቀጥሎ ንጉሡ ካሉበት ሠፈር ሲደርስ ዓፄ ገላውዴዎስ ለምን ያለ ፈቃድ መጣህ ብለው በመቆጣት ፈንታ ደሀና አቀባበል እንዳደረጉለት ያመለክታል ።

በዚህ መካከል ዓፄ ገላውዴዎስ የኢትዮጵያ ቤተ ክርስቲያን የቤርሙዴዝን የካቶሊኩን ጳጳስነት እንደማትቀበል በማወቅ ቀጥሎ ባዩ ልብነ ድንግል ዘመን የነበሩት አባ ግርቆስ በ፲፭፻፳፪ ዓ. ም. ላይ ሞተው እስከዚህ ጊዜ ድረስ (፲፭፻፵ ዓ. ም.) ፲፮ ዓመት ሙሉ አገሪቱ ያለ ጳጳስ ስለኖረች ጳጳስም ከሌለ ከሀገር ዲቀና ትስና የሚሰጥ ከጳጳስ በቀር ሌላ ስለሌለ በተለይ አሁን የእስላምቱ ሥልጣን ወደቆ ከርስትና በሚቋቋምበት ሰዓት በቤተ ክርስቲያን በኩል ያለውን ችግር በመመልከት ከግርቆስ ጋር በመስማማት ጭምር ከእስክንድርያ ፓትሪያርክ ተላልከው ያስመጡዋቸው ግብጻዊ ጳጳስ ምጥዋ ገቡ ። ከዚያ አልፈው ደባርዋ መግባታቸውን ንጉሡ ስለሰሙ የርሳቸው አመጣጥ ለጊዜው ጠብ እንዳያበቅል ቤርሙዴዝ እንዳይሰማ በምሥጢር ይያዝ ተብሎ ኖሯል ። ቤርሙዴዝ ግን የጳጳሱን መምጣት ንጉሡ

(1) Hist. du Christ. 78 186

እርሳቸውን ለመቀበል መዘጋጀታቸውን እዝማች ሮቤል የሚባለው በድብቅ መጥቶ ነገረኝ ይላል ። ምናልባት ይህ ሰውዬ ለቤርሙዴዝ ይኸን ምሥጢር መናገሩ በሹመት ወይም ባንድ ምክንያት በንጉሡ ላይ ቅሬታ እድርበት ይሆናል ።

ንጉሡ ጳጳሱን ለብቻ ተዘጋጅተው በሚቀበሉበት ሥፍራ በሰላይ እንደሰማው እምባ ንር ለማንሳት ያለፈቃዳቸው ወደርሳቸው መሄዱን ሰምተው አስያዙት ወዲያውም በዚህ ሰውዬ ላይ ትዕግሥታቸው አልቆ አሥረው ወደ አንድ ተራራማ አገር ሊሰዱት ሲሉ ገላጋይ ገብቶ ስለ እማለደ ከዚህ ጊዜ ዝምሮ የመጡት ግብጻዊ ጳጳስ የኛ አባት ናቸው ። አንተ ግን የፈረንጆቹ (የካቶሊኮቹ) ጳጳስ ነህ ብለው አንድ ጊዜ ለዘለቄታ ወስነው አሥራቴ ቀረለት ።

ከዚህ በኋላ በቤተ እምሐራ አዲስ የመጡት ጳጳስ አባ ዮሳብ (1) ክብረ በዓል ተደርጎ የአጵስናቸውን ሥፍራ እንዲወርሱ ዝግጅት በሚደረግበት ጊዜ ምክር ተደርጎ ቤርሙዴዝና ወገኖቹ ፖርቲጋሎች ወደ ደዋሮ አሁንም በሹመት መልክ ተሳኩና የጳጳሱ በዓል አጵስና በሰላምና በጸጥታ ተከበረ ።

ይህ ጊዜ የጋላ ወረራ ከታች ከሱማሌና ከሮረና ወደላይ እየገፋ ያስቸገረበት ጊዜ ነበር ። በዚህ ጊዜ ዋናው የፖርቲጋሎቹ እዝማች ማርቆስና ንጉሡም ጭምር ከጋላ እየተዋጉ ብዙ ሰው አልቆ ማርቆስም የምተው በዚህ ጦርነት በቆሰለው ቁስል ነው ።

ይሁን እንጂ ቤርሙዴዝ በጠቅላላው በኢትዮጵያ ፱ ዓመት ያህል ስለተቀመጠ ያገናን የባላገናን ስሜት በማወቅ ንጉሡ ቃላቸውን አፍርሰው ግብጻዊ ጳጳስ ስለአስመጡ እግዚአብሔር ተቆጥቶ የጋላን ወረራ አስነሣባቸው የሚል ስብከት ከወገኖቹ ጋር ለመንዛት ሞክሯል ። ከርሱ ጋር ያሉት ወገኖቹ ፖርቲጋሎቹም እርሱ በአጵስናው ሥፍራ ቢመለስና ከጋሎቹ ጋር ብንዋጋ ይቀናናል እስከማለት ደርሰዋል ።

ንጉሡ ግን የጋላ ወረራ አደገኝነት ምንም እንኳን ባይሳታቸው የነቢርሙዴዝ ስብከት ከንቱ መሆኑን በመረዳት አሳባቸውን ለውጠው ቤርሙዴዝን ጳጳስ ለማድረግ ይልቁንም ጳጳስ ከግብፅ መጥቶ ሹመቱን በያዘበት ጊዜ በፍጹም አልከጀሉም ። ቤርሙዴዝም በዚህ በጠባይ በኩርፊያው እንዳለ ወዳገሩ ተመልሶ ከሮማ ጳጳስና ከፖርቲጋል ንጉሥ ያጣላኛል ብለው በመስጋት ላይሆን እይቀርም በደቡብ በነበሩበት ሰዓት ከርሳቸው ላይለዩ በጉራጌ በእናሪያ በወለጋ በቤኒ ሻን ጉል በዳምት በጋፋት ዞረው በመጨረሻ ወደቤተ ማርያም ተመለሱ ።

በዚህ ጊዜ በደዋሮ በየአውራጃው ሥሪት የተመሩት ፖርቲጋሎች አሁን ግን ጋላ ደዋሮን ስለወረረው ከደቡቡ ክፍል ከንጉሡ ጋር ተመልሰው በዚሁ በቤተ ማርያም (የአማራ አገር) ርስት እየተመሩ ተቀመጡ ።

ቤርሙዴዝም በቤተ እምሐራ ትንሽ ጊዜ እንደተቀመጠ በዚህ ጊዜ በንጉሡ ትእዛዝ የፖርቲጋሎቹ አለቃ ካስፖር ደሶፋ ሲያስጠብቀው ለማታለል ሳይታመም

(1) ቤርሙዴዝ በሰላተት አባ ዮሳብ ጳጳሽ ፲፮ 211

ታምሚያሌው ወደ ደብረ ሊባኖስ ሂጂ ስለነፍሴ እጸልያለሁ (1) ብሎ ከጠባቂዎች አታሎ ወደ ደባርቀ ሂደ = በዚያም የርሱንና የፖርቱጋሎቹን ሁኔታ ለመመርመር ከሕንድ አገር ተልኮ ከመጣው ከጎንዛሬስ (ጎንጎልቭ) ጋር ተገናኝቶ በደባርቀ ሁለት ዓመት ያህል ተቀምጦ ከደባርቀ ወደ ሕንድ መሄዱን ከሕንድ ወደ ፖርቱጋል ተመልሶ እንደ አው. ቊጥር በነሐሴ ወር ፲፮፻፶፬ ዓ. ም. ሊሰጦን ግጥሙን በጽሑፉ ያረጋግጣል (2) =

መቼም ቤርሙዲዝ ከዓፄ ገላውዴዎስ ጋር በዚህ ዓይነት ያነሣውን ጠብኖ ክርክር ብዙ የአውሮፓ ጸሐፊዎች ነቅረውታል = ከሮማ ርዕሰ ሊቃና ጳጳሳት በትክክል የኢትዮጵያ ጳጳስ ሆኖ ለመሾሙ በፍጹም ሰነድ ስለሌለ ከሊቀ ጳጳሱም ለመጣሁ ያለው ሙሉ ሰነድ ከግራኝ ጋር በተደረገው ጦርነት ክርስቶፎሮስ የተግረከ ዕለት ጠፋ ያለውንም እንደ የሐሰት ወሬ በመቁጠር የነቀፈው ሞልቷል =

በተለይ ደግሞ ባገሩ ገገሡ ነገሥት ላይ ያላገባብ በኃይል ስድብም እየጨመረ መቆጣቱ፤ ደግ ነው ጳጳስ ነህ ከተባለ በኋላ በፊት የደቆነው ዲያቆን የቀሰሰው ቄስ ሁሉ በኔ ቅስናውንና ዲቀናውን ያሳድስ ሥርዓቱ ሁሉ እንደ ሮማ ቤተ ክርስቲያን ይሁን ብሎ ያበቀለው ጠብ ሁሉ አስወቅሶታል =

ከኢትዮጵያ በደባርቀ በኩል ተደብቆ ወደ ሕንድ ከዚያም ወደ ሊሰጦን የገባበትን እርሱ ከላይ ባመለከትነው ዓይነት ሲተርከው አንዳንድ ጸሐፊዎች ከሮማ ደን በኛቹ መልክተኞች እነ አንድሬያ ኦቪዶዲ ወይ ^{ISIC} ኢትዮጵያ ለመምጣት መነሣታቸውን ስለሰማ እነርሱ ደርሰው አታላይነቱንና ከሮማ ሊቀ ጳጳስ ዘንድ በደንብ ያልተሾመ መሆኑን እንዳይገልጡበት እነርሱ ከመድረሳቸው በፊት ጠፍቶ ተመልሶ = አገሩም ከገባ ወዲህ በተራና በመጠነኛ ኑሮ ነው የኖረው እያሉ ጽፈዋል (3) = ሊሰጦን በ፲፮፻፶፬ ዓ. ም. ከገባ በኋላ ፲፮ ዓመት ያህል ኖሮ በተወለደ በ፸፫ ዓመቱ እንደ አው. ቊጥር በ፲፮፻፸፭ ዓ. ም. ሞተ (4) =

(1) የሺምዛናው ደብረ ሊባኖስ (አባ መጣዕ) ላይ ሆነን እይቀርም
(2) Histoire du Christ. 78 186 - 260
(3) Histoire de l'Abissinie-Jones-Monroe. 78 119 - 120
(4) Biblioteca-Bio-Bibliografica-tom 1 partie 1 Etiopica francescana cafra-Teodosio... 78 159 = Morie Hist. d'Ethiopie Tome 2 78 257 - 259 =

የዓፄ ገላውዴዎስ ኢትዮጵያ ከፖርቱጋልና ከቱርክ በቀል የዳኝነባቸው ሰበቦች

ኢትዮጵያ ወደ እንደ መከራ የምትገባበት ምክንያት ሲታይ ከገባች በኋላ ደግሞ የመውጫ መንገድና ምክንያት እግዚአብሔር ሁልጊዜ ይፈጥርላታል ። ኢጣልያ በ፲፱ነኛው መቶ ዓ. ም. ሰሜኑን ክፍል ከአውስትሪያ ተዋግታ የተከፋፈለውን የደ ቡቡን ባንድነት በመጠቅለል ነፃነቷን ካቋቋመች በኋላ ራሷ ደግሞ ሌላውን የመግ ዛት ምኞት እንደ እንግሊዝና እንደ ፈረንሳይ እንደ ጀርመንና እንደ ቤልጅጅ ቅኝ አገር ግግኘት አግራት ።

ሰለዚህ የቅኝ ገዥዎች መሰማሪያ ወደሆነው ወደ አፍሪካ ፈቷን ብትመልስ ብዙውን ክፍል ሌሎቹ ተቀራምተውት ኢትዮጵያና ላይቤሪያ ብቻ በነፃነት መቀ መጣቸውን ተገነዘበች ። ባንድ ወገን ላይቤሪያ ሩቅ ከመሆኑ በላይ በአሜሪካ የተጠ በቀ ስለሆነ ለሚዲቴራኒያ የምትቀርብህ ብት ያለባት አገር ኢትዮጵያ ስለሆነች ወደ ቦቿንም ቱርኮች ሲለቁ በነርሱ አግር ለመግባት የእንግሊዝ ድጋፍ ስለተገኘ በግና ቸውም ረገድ ኢትዮጵያን ለመያዝ ወሰነችና ካፄ ዮሐንስ ጋር ውጊያ ዠመረች ። በመካከሉ ዓፄ ዮሐንስ ሲሞቱ ጠቡ ካፄ ምኒልክ ጋር ሆነና የዓድዋን ጦርነ ትና ድል ወለደ ። በዚህ መካከል ለኢትዮጵያ መውጫ የፈረንሳዊን መንግሥት ከእንግሊዝና ከኢጣልያ ^{ኮርኖ} ተረፍቶ ኢትዮጵያን በአሳብም በመሣሪያም እንዲረዳ የፖ ለቲካው አዝማሚያ አስገደደው ።

የዓድዋን ብድር ለመመለስ ወዲያውም ለነክሪስፒ ያልተሳካውን የቅኝ አገር አመሠራረት ለመፈጸም ቤኒቶ ሙሶሊኒ በተነሣ ጊዜ አገሪቱንም ለመውረር በቻለ በትና ሁኔታው ተስፋ አስቆራጭ በመሰለበት ወቅት ሂትለር በአውሮፓ ጦርነት አነሣ ከርሱም ጋር የኛ ጠላት ኢጣልያ ከጀርመን ጋር ተደረሰ ። እርሱ ከጀርመን ሲደረሰና ጠላታችን ጠላታቸው ሲሆን ቀድሞ የነፈጉንን ርዳታ የባለ ቃል ኪዳን ጓደኞቹ እነ እንግሊዝ ሊሰጡን ውዴታም ግዴታም ሆነና በዚህ ሰበብ ንጉሠ ነገሥ ታችን በድል አድራጊነት አዲስ አበባ ገብተው ነፃነታችንን ለግግኘት ቻልን ።

አሁንም እነሆ በዚህ በአለፉት ምዕራፎች ዓፄ ገላውዴዎስ ኃይልም ዘደም እያፈራረቁ ከዘመድ ጠላታቸው ከቤርሙዴዝ ተገላግለው የወረሱትን የስደት መን ግሥት በደንብ ግቋቋም ብቻ ሳይሆን ባለፈው እንዳነበብነው በእስላምና በካቶሊክ መካከል ተጨፍልቆ ሊሞት የነበረውን የተዋሕዶ ሃይማኖት በጠቡ መካከል ተላ ልከው ከእስክንድርያ ጳጳስ ስማስመጣት ነፍስ ዘርተው በአዲስ ሕይወት እንዲነሣ አድርገው ወድቃ የነበረችውን የተዋሕዶ ቤተ ክርስቲያናቸውን መልሰው አቋቋሙ።

ንግሥት ሰብለ ወንጌልና ዓፄ ገላውዴዎስ እንደዚሁም ስማቸውንና ድካማቸ ውን የግናውቀው አማካሪዎቻቸው በዚህ ከቤርሙዴዝ ጋር በተደረገው ጠብ የሠ ሩት ዘዴ ከፍ ያለ ነው ። ግራኝ አህመድ ከመሞቱ በፊት ቤርሙዴዝ ለርግ ጳጳስ ታዘዙ ያለዘያ ያመጣላቸውን ፖርቱጊዞች ይገድ እመሰላለሁ ባለ ጊዜ ነገሩን በቀዘ ዘቀ መንፈስ አመዛዝነው በልሰላሲ ፈቃዱን ለጊዜው እሺ ብለው ፖርቱጊዞቹ ከግ

ራሻ አህመድ ጋር በተደረገው ጦርነት እንዲካሄዱ ግድረጋቸው ለኢትዮጵያ ትንሣኤ ዋና አብነት መሆኑን ያልነበሩም ጥይት ግራኝ የግድበገር መሆኑን ለግሙዛ ዘን እያዳገትም ። ሁኔታው ብልጠትና ከዳት አለበት ቢባልም ይኸን የመሰለው ዘዴ በመንግሥታዊ እርምጃ በሌሎችም ዘንድ ሲፈጸም የኖረ ነው ።

እሺ በግለት ፈንታ እምቢ ብለው የጠበንጃ መሣሪያ የያዙት ፖርተሊዞች ወደ ምጥዋ ቢመለሱ ኖሮ የግራኝ አህመድ ወረራ ዕድሜውን ለመቀጠል ዕድል ያገኝ ነበር ። በአጠገቡ ያሉት ጀየ የቱርክ ባለ ጠበንጃና ባለመድፍ ወታደሮች ባዲ ገላውዴዎስ የሰይፈኛና የጦረኛ ወታደሮች ሲበገሩ ባልቻሉ ። ይህ ቢሆን ኖሮ ግራኝ ብዙ ጦር በነበራቸው ባዲ ልብን ድንግል ጊዜ ሲሸነፍ በቻለ ነበር ። የመገገም መሪዎቹን ድሎች እንደ ተለምራት ካገኘ በኋላ የመጨረሻዎቹን ድሎች ደም ድም ሊያገናኛቸው የቻለው ከውጭ ባገኘው ርዳታ ነው ።

እዚህ ላይ ደግሞ የእግዚአብሔርን ምሥጢራዊ መንገድ የምንመለከተው በወፍላ ጦርነት የግራኝን አሸናፊነት የክርስቶፎሮስን ተሸናፊነት ነው ። በወፍላ ጦርነት ክርስቶፎሮስ ደጋግ ጦርነቱን አሸንፎ በርሱ መሪነት ግራኝ ሞቶ ቢሆን ኖሮ በአሸናፊው በደጋግና ገና ባልተደላደሉት ወጣት ንጉሥ በገላውዴዎስ መካከል የሚፈጠረው ግንኙነት ምን ዓይነት መሆኑን በትክክል እናውቅም ። አሸናፊው ክርስቶፎሮስ ለዓዲ ገላውዴዎስ በሰላምና በጸጥታ ይታዘዝ ነበርን ወይስ ግራኝን በመግደል የበለጠ ኩራትና ትምክህት አድርጎት ከቤርመዲዝ ጋር በመተባበር ከፍ ያለ የፖለቲካና ያገር ክፍያ ጠብ በበኩሉ ያበቅል ነበርን በቤርመዲዝና በንጉሡ መካከል በተነሣው ጠብ ከግናቸው ወገን ይሆን ነበር ብለን እንዳንጠራጠር ቤተ ሰቡ የካቶሊክ ቤተ ሰብ ፣ አባቱ ቫስኮ ደጋግ የፖርቱጋል ከፍ ያለ የመርከበኛ መኩንን ፣ የመጀመሪያው የሕንድ እንደራሴ ፣ ወንድሙ በአሁኑ ሰዓት የሕንድ ጠቅ ላይ ገዥ ሲሆን በግናቸውም በአካሉም በመንፈሱም ከፖርቱጋል ንጉሣዊ ቤተ ሰብና መንግሥት እንደዚሁም ከካቶሊካዊት ቤተ ክርስቲያን ጋር በጥብቅ የተሣሠረ ሰው በመሆኑ ጉራውን ከቤርመዲዝ ጋር አድርጎ ስለ ካቶሊክ ሃይማኖት ጠብ ግንኙነቱን እንኳን ብንጠራጠር ስለ ባንዲራው ስለአገራቱ ሥልጣን ከንጉሡ ጋር መጣላቱ አይቀርም ነበር ። እርሱ በሕይወት እያለም ግርቆስ የተባለው አሪያስ ዲያዝና ሌሎችም ከርሱ ተለይተው ወደ ንጉሡ ለመደረብ የሚደፍሩ አይመስሉም ። ወደ ንጉሡ እነርሱን ለመደረብ ያስገደደው ምክንያት የርሱ ሞትና የሁኔታው ተስፋ አስቆራጭነት የንጉሡ ነገሥቱም ባለሥልጣንነት ተደራርቦ ነው ።

በእዚህ ከዚህ በፊት እንዳልነው እግዚአብሔር አውቆ የፖርቱጋሎች ኩራትና ትምክህት እንዳይበዛ በወፍላ እንዲሸነፉ አደረጋቸው ። ዓዲ ገላውዴዎስም በበኩላቸው ግራኝን እኔ ወይም የእኔ ሰው አጠፋው ብለው ለርዳታ በመጠት ፖርቱጋሎች ላይ ፈጽመው እንዳይታዩ በርላቸው የበላይ መሪነት ቢሆንም የግራኝን የገዳይነት ዕድል ባንድ ተራ የፖርቱጋል ተወላጅ እጅ አደረገው ። ነገሩን ሲመለከቱት ከላይ በትክክል ተመዛዝኖ የተሰጠ ትክክለኛና አምላካዊ ሂሳብ ይመስላል ። ከዚህም ጋር የኢትዮጵያ ንጉሥ ቃሉን ለወጠ ብሎ የፖርቱጋል ንጉሥ በኢት

የጳጳሪ ላይ የመበቀል ጊዜ እንዳይኖረው ይህ መንግሥት የሐንስ ፫ኛ እንደ አው. ቊጥር በ፲፭፻፶፯ ዓ. ም. ሲሞት መንግሥቱ እየተዳከመ ሂደት ከርሱ ቀጥሎ ቤርመ ዴዝ ባለፈው በየጽሑፉ የጠቀሰውንና ላክሮዝ ያሳተመውን ጽሑፍ በራገር መልክ ያቀረበለት ስብስትያኖስ ወዲያው እንደነገሠ በግሮክ ሲሞጋ በ፲፭፻፶፰ ዓ. ም. ሞተ = እርሱ በሞተበት ዓመት ካርዲናል ሔንሪ የሚባለው ካህን የሐንስ ፫ኛ ወንድም መንግሥቱን እንደያዘ ከዚያም ከጉናቸው ፊልጶስ ዳግማዊ የሚባለው የኤስፓኝ ንጉሥ በታላቅ የግዛት ምኞት ተነሥቶ ፖርቱጋልን በመጠቅለል ጭምር እየቀናው ስለሂደ በዚህ በኢትዮጵያ በኩል ያለውን ጉዳይ የፖርቱጋል መንግሥት እንኳን ለመመልከትና ለመቆጣጠር የራሱንም መንግሥት በቀድሞው አቅም እንደዉበጠ ለመቆየት ሳይችል ቀረ =

ባንድ ወገን ደግሞ ግራኝ አህመድ በፖርቱጋል ርዳታ ጭምር ሞተ ፲፭ ዓመታት ያህል ዕድሜ በግግኝት በኢትዮጵያ የተወጠነው የእስላም መንግሥት ተነቅሎ ነዋሪው የክርስቲያን መንግሥት ሲደላደል በሩቅ ያለው የቲርክ መንግሥት ወደ ኢትዮጵያ አዲስ ጦር ልኮ የግራኝንና ከርሱ ጋር የሞቱትን የቲርኮች ደም እንዳይበቀል ወይም የእስላም መንግሥት ለግጭትም እንዳይሞክር በፊቱ ያለው የሰፊው ግዛትና ያስተዳደሩ ጣጣ ይዞታል = በአውሮፓ በባልካን ሰፊ ግዛቱ በግሪክ፣ በሰርቢያ፣ በሆንግሪ የተገዙት መልሰው እየሸፈቱ ያስቸግሩታል = በምሥራቅ የፋርስ መንግሥት ስንደቀሩት ለመገዛት አልምበረከከም ብሎ ከርሱ ጋር በየጊዜው በመዋጋት ኃይሉን ስለተነሰበት በወዲህ የኢትዮጵያን ጉዳይ ለመመልከት ጊዜ አላገኘም =

በአውሮፓም የፖርቱጋል መንግሥት ደክሞ በሚዲቴራኒ በመካከለኛው ምሥራቅ ወደቦች እንደ ልቡ እንዳይሆን በነምሳሌ በሐንጋሪ ግንባር በሻርል ፩ኛ ሞት ጉዳዩ እንዳይገራለት ለግናቸውም በዚህ ጊዜ የኤስፓኝ ንጉሥ ፊልጶስ ዳግማዊ ባዲስ ጉልበት ስለተነሣ ሶሌይማን የልቡን ሊሠራ አልቻለም =

ከሁሉ የበለጠ ደግሞ ሱልጣን ሶሌይማን እንደ አው. ቊጥር ፲፭፻፳ ዓ. ም. ፕምር እስከ ፲፭፻፳፯ ዓ. ም. ድረስ ፵፯ ዓመት ስለገዛ በዚህ በመጨረሻዎቹ የአሥር ዓመት ግዛቶቹ ላይ እርጅናው ድካሙ ስለታወቀ የጦር አለቆቹ ይህ አርጌ ንጉሥ (PADISHAH) ለምን ዙፋኑን ለልጁ ለመስጠት አይለቅም እያሉ ይወቅሱታል = በዚህም በወለደው ለግዛት ደርሶ ጦር በሚመራውና ስመ ጥር በሆነው ልጁ ቅናት አድርጎት ሻንቅላ ዘበኞቹን አዞ አስገደለው = በርሱ አላዛኝ ሞት ወታደርና የጦር አለቆች በአርጌው ሶሊግን ላይ ጥላቻም ትዝብትም አድርገው ነበር =

ነገር ግን ምንም ሳይሆን በሚቀጥለው ጊዜ ግልታን ለግስገበር የመርከብ ጦር ልኮ ሲያሞጋ ቆይቶ በሚጥል በሽታ (APOPLEXIE) ሞተ (1) =

በቅርብ ያሉት የርሱ ተገኝዎች የግብፅና የዘቢድ ፓሻዎች ኑርአቸው ከዋ

(1) Soliman le magnifique ፳፻ 241 - 243 =

ናው የሱልጣን ሕይወት ጋር የተያያዘ ስለሆነ በውስጣቸውም በነርሱ ዘንድ ፍጹም ፅረፍትና ሰላም አልነበረም ። በዚህ ምክንያት በዘቢድ ፓሻ ዘንድ ነበሩ የሚባሉት የሺ በደንብ የታጠቁት የቱርክ ወታደሮች ወደ ኢትዮጵያም ወደ ሌላም ክፍል ለጦርነት ወይም ላገር ጥበቃ እየተላኩ ቁጥራቸው ስለመነሳሳ የዘቢድ ፓሻ የግራኝ አህመድን ሞት ከሰማ በኋላ ከእነዚህ ወታደሮች በብዛት በወጅ ተዋግቶ ለሞተው ለወዘር አባስ ልኮ የግራኝን ሞት ለመበቀል ኢትዮጵያንም ሊገዛ ወይም ሊያስገዛ አልቻለም ። የዚህ ሁሉ ሁኔታ ኢትዮጵያን ረድቷል ፤ ወደፊትም ይኸን የመሳሰለ ፅድል ከኢትዮጵያ እንዳይለይ የአምላክ ፈቃድ ይሁን ።

ዳሩ ግን እነነንዛሎ በመጡበት ዓመት ፲፮፻፶፭ ዓ.ም. የቱርክ መንግሥት ከዚህ በፊት እንዳመለከትነው ምጥዋንና አካባቢውን ይዞ ክርስቶፎሮስ ይዟቸው እንደ መጡ ያሉ ወታደሮች ሁለተኛ ወደ ኢትዮጵያ እንዳይመጡ ዘግቷል ። እነዚህም የቱርክ ወታደሮች ምንም እንኳን አገሪቱን በመላ ለመውረር ባይችሉ ከምጥዋ እየተነሡ ወደ ደባርዋ ወደ ሠራዬ እየገቡ ማስቸገራቸው አልቀረም ። ይኸም ሁኔታ እስከ ፲፱፻፺፭ ዓ.ም. ድረስ ቀጥሎ መቆየቱን እናስታውሳለን ።

ምዕራፍ ፲፱

በሮማ ጳውሎስ ፫ኛ ሞተው ዩልዮስ ፫ኛ ስፍራ ሸማቸው — የኢየሱሳውያን ግንባር መቋቋምና የሮድሪግ ንንዛሎ በቅድሚያ ወደ ኢትዮጵያ መምጣት (1) ።
(፲፮፻፶፫ ዓመተ ምሕረት)

የሮማ ርዕሰ ሊቃና ጳጳሳት ጳውሎስ ፫ኛ ከዚህ በፊት እንዳመለከትነው የጀርመኑ ተወላጅና ቁስ ማርቲን ሉተር በሮማ ቤተ ክርስቲያን አስተዳደር በሥነ ሥርዓቱና በሰፊው አባሉ ላይ በ ፲፮ እንቀጽ የተከፈሉ ክሶችና ውቅሶች አቅርቧል ። ከነዚህም ዋናዎቹ የሮማ ቤተ ክርስቲያን ከጥንት ገምሮ በንስሐ ሰጭነት በነፍስ አባትነት ሥርየተ ኃጢአት በመስጠት ከሕዝብ የምትቀበለውን ከፍ ያለ ሀብት በጥብቅ ተቃውሟል ። በዚህ በ፲፮፻፳ ዓ.ም. የሮማ ሊቀ ጳጳስ ልዮን ፲ኛ በመልእክት ስለመሸፈነ ፈተና ስለአቀረባቸው ክሶች ቢያወግዙት የተወገዘበትን የመልእክት ወረቀት (BULLE PONTIFICALE) በዋንተንበርግ (ጀርመን) እደባባይ አቃጥሎ ትግሉን በጽሑፍና በስብከት ይቀጥል ዝመር ።

እሳቡ በዋናው መጽሐፍ ቅዱስ ይልቁንም በጳውሎስ መልእክት የተደገፈ በመሆኑ ክርክሩን የጀርመንና የነምሳ መሳፍንት እየገባቸው ስለደገፉት ምንም ከቶሊክ ቢሆኑ በዚህ ጉዳይ ገዝቱ ፣ እስጦጦ ፣ ያዙ ፣ እስሩ እየተባለ ከሮማ የሚመጣውን የሊቀ ጳጳስ ትእዛዝ መሳፍንቱና ባለሥልጣናቹ ገንሠ ነገሥቱ ሻርል ፭ኛ ጭምር እምቢ ሰላሉ በነገሩ ሲመከርበት ሲዘከርበት ቆይቶ ጉዳዩ እያደር በእንግሊ

(1) ንንዛሎ እንዳንድ ጊዜ ንንዛሎስ ወይም ንንዛሎስ ይባላል ።

ዝም አገር በየትም ደጋፊ እያገኘ ስለሄደ በመጨረሻ ቀሌምንጦስ ፯ኛ በጀርመን የሉተር ፣ በስዊስና በፈረንሳይ አገር የካልቪን ክስና ውቅስ ስለአስገዳደቸው የቀሩትን የየአገሩን ጳጳሳትና ኢዲስ ቆጶሳት ሰብስበው የቤተ ክርስቲያንን አስተዳደር አውቀው ለማሻሻል ብዙ ጊዜ ስብሰባ እያደረጉ ከደከሙ በኋላ ሞቱ ።

ከርሳቸው ቀጥለው የተሾሙትም ጳውሎስ ፫ኛ በዚህ መስመር የቤተ ክርስቲያንን ነፃነት አቅዋም ለማጽደቅ ፣ ለሻሻል የሚገባውን መጥፎ ለማድ ለማሻሻል የክርስቲያኖቹ ነገሥታትና መሣፍንት የሚተባበሩትን ዘዴ በጉባኤ (ሲናዶስ) ለማጥናት በትራንት (ኢጣልያ) ከ፲፭፻፵፭ - ፲፭፻፵፮ ዓ. ም. ድረስ በየጊዜው ቢሰበሰቡም በቅድሚያ ስለሚታየው ጉዳይ ስለ ስብሰባው ሥፍራ ጳጳሱ ጳውሎስ ፫ኛና የጀርመን ንጉሥ ሻርል ፭ኛ እየተከራከሩ ምንም የታወቀ ውሳኔ ሳይሰጡ በመካከሉ ጳውሎስ በ፲፭፻፵፱ ዓ. ም. እንደ አው. ቀ. ሞተው በርሳቸው እግር ካርዲናል ዣን ማሪ ቲዎኪ ዴል ሞንቲ የሚባሉት በ፲፭፻፶ ዓ. ም. ዩልዮስ ፫ኛ ተብለው በመንበረ ጴጥርስ ተቀመጡ (1) ።

ስለዚህ በዚህ ሁኔታ ላይ እንዳሉ ቤርሙዴዝ ከኢትዮጵያ ወደ ሊስቦን ሄዶ ከመመለሱ በፊት የፖርቱጋል ንጉሥ ዮሐንስ ፫ኛና የሮማው ርዕሰ ሊቃና ጳጳሳት ስለኢትዮጵያ በመልእክት መመካከር ያዙ ። መቼም ከዚህ በፊት እንዳልነው እንደ አው. ቀ.ጥር በ፲፭፻፳፮ ዓ. ም. የተላኩት አልቫሬድና ጳጳስ አብ እየተሳሳቱም ለመውደድም እያሉ የኢትዮጵያን ቤተ ክርስቲያን ወደ ካቶሊክ መቅረብ እያስፋፉ ለንጉሡም ለጳጳሱም ነግረዋል ። ነገሥታቱ ልብን ድንግልም ገላውዴዎስም በወረራና በመከራ ሰዓት ችግር እያስገደዳቸው የጸፉትን ደብዳቤ በማንበብና መሠረት በማድረግ የፖርቱጋል ንጉሥና የሮማው ጳጳስ የኢትዮጵያን ቤተ ክርስቲያን ወደ ካቶሊክነት ለማግባት መንገዱ ሁሉ በደንብ የተጠረገ ቀላል ጉዳና እንደሆነ አምነው በታል ። ከኬልቄዶን ጉባኤ ዝምር የተመሠረተውን በኢትዮጵያ የቤተ ክርስቲያን የቤተ መንግሥት ባለሥልጣናት ዘንድ ያለውን ውስጣዊ ጥላቻና ንቅት በዚህ ጊዜ ዘርዘር ለሁለቱም ያስረዳቸው ያለ አይመስልም ። በመጠኑ አልቫሬድ ይልቁንም ዮሐንስ ቤርሙዴዝ አስረድተው እንደሆነ በዚህ አሁን በደረሰው ወረራና በተለገሠው የወታደር እርዳታ የተነሣ ነፃሪው ጥላቻ ፩ ጊዜ ለዘለቄታ የተሠረዘ አድርገው የቆጠሩት ይመስላል ።

የኢትዮጵያና የእስክንድርያ አብያተ ክርስቲያናት ከኬልቄዶን ጉባኤ (፱፻፶፩ ዓ. ም.) ወዲህ የተለዩ መሆናቸውን ፣ በዚህ ምክንያት “Hérétiques schismatiques” መናፍቅ በረሳቸው የተወገዙ” እየተባሉ ሲሰደቡ መናፍቻቸውንም ባይስቱት ከንግሥት እሊኒ ፣ ካዲ ልብን ድንግልና ከዓፄ ገላውዴዎስ መልእክት ወዲህ እነዚህ የኢትዮጵያ የሽፈቱ መናፍቃን በሠሩት የመለየት ኃጢአት ተጸጽተው ወደ ሮማ ቤተ ክርስቲያን ሕጽን ተመለሱ የሚል እምነት ተጥሏል ። በተለይ ወደዚህ እምነት ሊጥላቸው የሚችለው የመጨረሻው ያፄ ገላውዴዎስ “እ አሱን ጳውሎስ ሰማዕቲ ዘወሀብከነ ዮሐንስ አንበርኖ ውስተ መንበረ ጳጳስና” የሚለው ደብዳቤ ነው ።

(1) Histoire des papes-F. Hayward. ምዕ. 1-111 ገጽ 296 - 322

ይህ ደብዳቤ ደርሷቸው የግዕዝኛው ቃል በትክክል ወደ ላቲን ወይም ወደ ኢጣልያ ተተርጉሞላቸው እንደሆነ በእርግጥ በኢትዮጵያና በንጉሷ ካቶሊክነት ለመተማመንና ጳጳስ ለመላክ እውነተኛ መንገድ አላቸው ። ቀጥሎ ከመስቀል ጦርነት ወዲህ የሮማ ሊቀ ጳጳስ ሥልጣን በዓለም እየገነነ መሄዱ የእስክንድርያ ፓትሪያርክ ከዓረቦች ወረራ ወዲህ እየደከመ መሄዱ የበለጠ ሁኔታውን እያስተማመነው ሄዷል ።

በቤርሙዴዝና በዓፄ ገላውዴዎስ መካከል የተነሳውን ጠብ ንጉሠ ደብዳቤ ደብዳቤ ለመጻፍ የተገደዱት ከግራኝ ሞት በፊት ቤርሙዴዝ ወታደሮችን ይገዢ እመለሳሊሁ ብሎ በአስፈራራቦት ምክንያት ብቻ መሆኑንም ሊገነዘቡት አይችሉም ። ስለዚህ የሮማ ጳጳስና የፖርቱጋል ንጉሥ ተመካክረው ገና ቤርሙዴዝ ከኢትዮጵያ ወዳገሩ ሳይመለስ እርሱን እንዳልተሾመ ወይም የኢትዮጵያ ንጉሥ ቢሾመውም ሰውዬው ያለው መንፈሳዊ ትምህርትና የቤተ ክህነት አስተዳደግ ለዚህ የጳጳስና ደረጃ የማያበቃው ነው በማለት ሌላ በርሱ ፈንታ የተማረና ደረጃው ከፍ ያለ ሰው መርጠው ለመላክ በመልእክት ይመካከሩ ዝመር ።

በዚህ ጊዜ ኢኛሲዮ ደ ሎዮላ የሚባሉ መነኩሴ በ፲፭፻፴፬ በሞንግርትር (ፓሪስ) የመሠረቀት የኢየሱሳውያን ማኅበር ማኅበሩ በ፲፭፻፵ ዓ. ም. በጳጳሱ በጳውሎስ ፫ኛ በኢጋዊ ደንብ ጸድቆ በ፲፭፻፵፩ ዓ. ም. እኝሁ ኢኛሲዮ የበላይ መሪና አስተዳዳሪ ሆነዋል (1) ። የኢየሱሳውያን ማኅበር ዓላማው ለሮማ ቤተ ክርስቲያን ፍጹም ታማኝ ሆኖ አዲስ በተሻሻለ መንፈሳዊ ትምህርትና ሥነ ሥርዓት በየአገሩ በተለይ ከአውሮፓ ውጭ አዲስ ቅኝ በሆኑ የአፍሪካና የእስያ የአሜሪካ አገሮች እየተበቃተኑ በጥሩ አነጋገር በመሰበክና በማስተማር ለሮማ ቤተ ክርስቲያን ተከታይ ማበርከት ነው ።

ስለዚህ ወደ ኢትዮጵያ ስለሚላከው ጳጳስ በፖርቱጋል ንጉሥና በሮማ ርዕሰ ሊቃነ ጳጳሳት መካከል የአሳብ ልውውጥ በሚደረግበት ጊዜ ራሳቸው ዋናው የኢየሱሳውያን ማኅበር መሪ ኢኛሲዮ ወደ ኢትዮጵያ መጥቶ እያስተማሩ ማሳመንን እንደ አንድ ቅዱስ የሐዋርያነት መልእክት በመቁጠር እኔ ልሂድ ብለው በጥብቅ ለሮማው ሊቀ ጳጳስ ለዩልዮስ ፫ኛ አመለከቱ ። ነገር ግን አንተን የመሰለ ሰው ከዚያ ከሩቅ አገር ይልቅ በዚህ በአውሮፓ በብዙ ታገለግላለህ ። ይሁን እንጂ ወደ ኢትዮጵያ የሚላኩት ቀሳውስት ካንተው ከኢየሱሳውያን ማኅበር ተመልሞለው ይላካሉ የሚል ተስፋ ሰጧቸው ።

ስለዚህ ለዋናው የመልክተኞች ጓድ መሪ (ፓትሪያርክ) እንደ አሳሽ ወይም እንደ መንገድ ጠራጊ ሆኖ ከዚህ በፊት ስሙን የጠቀሰው ጎንዛሎ ሮድሪግ የሚባለው የዚህ የኢየሱሳውያን ማኅበር አባል በቅድሚያ ወደ ዓፄ ገላውዴዎስ ተልኮ እንደ አው. ቀ. በ፲፭፻፶፩ ዓ. ም. ወደ ኢትዮጵያ መጣ ። እርሱም እንደመጣ ነገሩ ሁሉ በቀላል የሚፈጸምና በነቀፋ የሚረታ መስሎት በሮማ የሉተር ወገኖች የርሱን የካቶሊኩን ቤተ ክርስቲያን ሥነ ሥርዓት እንደሚነቅፋበት መቼም ኢትዮጵያው

(1) በኢጣልያ ቋንቋ አጠራር IGNAZIO በኛ በግዕዙ አጠራር አገናጥቶስ እንለዋለን ።

ያን በዚያን ሰዓት አያውቁም በማለት ሰዎችን የኢትዮጵያን ቤተ ክርስቲያን የሚነቅፍ የካቶሊክን ቤተ ክርስቲያን የሚያወድስ ጽሑፍ ሲያዘጋጅ ሰንብቶ በመጨረሻ በጉባኤ እንዲታይ አደረገ።

በጉባኤው ላይ አዲስ የመጡት ግብጻዊው ጳጳስና ዓፄ ገላውዴዎስ በተቀመጡበት ገንዛሎ ያዘጋጀውን ጽሑፍ ለንጉሠ ቢያቀርብ ጳጳሱ አትቀበለው ብለው ነበር ይባላል። የሆነ ሆኖ በንጉሠ ፈቃድ ጽሑፉ ባደባባይ ተነፃፅሮ ላይ ተቀርቦቸው ነቀፋዎች ውስጥ ፩ኛ በኒቅያ ጉባኤ የተሻረውን ቅዳሜን ታክብራላችሁ፤ ፪ኛ በሐዲስ የተሻረውን ግዝረትን ታደርጋላችሁ፤ ፫ኛ የአሳማ ሥጋ መብላት ያስኩንናል ትላላችሁ የሚል አለበት (1)።

ንጉሠም ለዚህ ለአመጣው ነቀፊታ ሁሉ የሚገባ መልስ እየሰጡ በሰጡት መልስ መደነቁንና አንዳንድ ጊዜ ንጉሠ ለሚያመጡት ክርክር መልስ ያጣ እንደነበረ አለመሸሽጉን ላክርዝ ባሳተመው መጽሐፉ ላይ እንደዚህ ሲል ጠቅሶታል። ገንዛሎስ ርድሪግ ወደ ኢትዮጵያ መጥቶ ንጉሠ ነገሥቱ የተቀበሉት ጊዜ ነገሩን ሁሉ ተሰፋ አድርጎ እንደጠበቀው ሳይሆን አገኘው። ከርማ ቤተ ክርስቲያን የመደረገ ምንም ፍላጎት እንደሌላቸው ተገንዝቦ ይኸንኑ አስታውዳል። በንጉሠ ነገሥቱ ፊት ከሌሎቹ ጋር እንደዚሁም በቀጥታ ከንጉሠ ነገሥቱ ጋር በሚከራከርበት ጊዜ ይኸው መሰፍን (2) ኃይለኛና ብልህ ተከራካሪ መሆኑን ብዙ ጊዜም የሚመልሰው እያጣ እንደተደናገረው ገንዛሎ ራሱ አምኗል (3)።

የሆነ ሆኖ ዋናው ክርክር ወደፊት ዋናዎቹ እነ አንድርያስ ኢቪዩዶ ሲመጡ የሆነውን ከተመለከትን በኋላ ንጉሠ ነገሥቱ ገላውዴዎስ ስለዚህ ስለ ተዋሕዶ ሃይማኖት ጉዳይ ፩ ጊዜ ለዘለቄታ የሰጡትን መልስ በሚቀጥሉት ምዕራፎች እናነባለን።

(1) Histoire du Christ. 78 269 - 271 = Histoire d'Abissinie - Yones E Monroe 78 120 -121 = Etudes sur l'histoire d'Ethiopie-René-Basset 78 156 + 192 = Storia della letteratura etiopica-Ignazio Guidi. 78 71 - 72
(2) ገላውዴዎስን ማለቱ ነው።
(3) Hist. du Christianisme-La croze. 78 272 - 273

ምዕራፍ ፲፱፩

የእንድርያስ አቪዬዶ ወደ ኢትዮጵያ መምጣት (እንደ አው. ቊጥር ፲፭፻፶፯ ዓ. ም. መጋቢት) የገላውዴዎስ ንጉሣዊ ኃላፊነት በሁለት ተከራካሪዎች መካከል ።

ባለፈው ምዕራፍ እንደተመለከትነው ጎንዛሎ እንደ አው. ቊጥር በ፲፭፻፶፮ ዓ. ም. መጥቶ ከንጉሠ ነገሥቱ ጋር ተዋውቆ በሃይማኖት ሲከራከር እንደኖረ በሁለተኛው ዓመት በ፲፭፻፶፯ ዓ. ም. የርማ ርዕሰ ሊቃነ ጳጳሳት ዩልዮስ ፫ኛና ዩሊዮስ ማገበር የበላይ አስተዳዳሪ ኢኛሲዮ ደ ሎዮላ ወደ ኢትዮጵያ የሚላኩትን አዘጋጁ ።

ቊጥራቸው የዋናዎቹ መልእክተኞች ፲፱ ነው ። ይኸም ሎዮላ ለንጉሠ እንደ ጻፈው ቊጥራቸውን ከ፲፱ ላይ መመደቡ በ፲፱-ቱ ሐዋርያት ምላሌ ነው (1) ። ከ፲፱-ቱ የመዠመሪያዎቹ ሦስቱ ፤

፩ኛ. ዮሐንስ ኑኔዝ ባሬቶ ("Jean Nunez Barreto")

፪ኛ. ሚልኪዮር ካርኔይሮ ("Melchior Carneiro")

፫ኛ. እንድርያስ አቪዬዶ ("André d'Oviedo") ይባላሉ ።

ከነዚህ የመዠመሪያዎቹ ሁለቱ የፖርቱጋል ተወላጆች ሲሆኑ ሦስተኛው አቪዬዶ የኤስፓኝ ተወላጅ ነው ። በቤተ ክህነት ሥልጣን ባሬቶ የሊሰቦን ጳጳስ ፣ ካርኔይሮ የሂዮራፖሊስ (ቀድሞ ግሪክ አሁን ቱርክ) አቪዬዶ የኒቅያ "ቱርክ" ጳጳስ ተብለው የሦስቱም የሹመት ደረጃ ትክክል እንዲሆን ተደርጓል ። ይኸም ሹመት የተሰጣቸው ወደ ኢትዮጵያ ሊላኩ ሲሉ ለማክበርና በኢትዮጵያውያን ፊት ለማስከበር የተሰጣቸው የሹመት ደረጃ ነው እንጂ ቀድሞ የነበራቸው አይደለም ። ፫ቱም የተመረጡት ምናልባት እንደ ቢሞት ሌሎቹ በየተራ እንዲተኩ ነው ይባላል ።

ከሦስቱ ደግሞ በመዠመሪያ ስሙ የተጠቀሰው ባሬቶ በዕድሜም ስለሚሸመ ግል ፣ የፖርቱጋል ዋና ከተማ የሊሰቦን ጳጳስ ተብሎ ስለተሠየመ የኢትዮጵያ ፓት ረያርክ ተብሎ ተሾሞ የበላይ አለቃ ሆነ ። በዚህ ዓይነት ለንጉሠ ነገሥቱ የሚቀር በው ደብዳቤና ገጸ በረከት ከተዘጋጀላቸው በኋላ ግማሾቹ ከሊሰቦን የቀሩት ከርማ ተጠረቃቅመው ወደ ኢትዮጵያ ለመምጣት እንደለተመደ ወደ ሕንድ ከተማ ወደ ጎአ ሂዱ ፣ ወደዚያም ሲሄዱ የፖርቱጋል ንጉሥ ዮሐንስ ፫ኛ ለሕንዱ እንደራሴ ለፍራንቼስኮ ባሬቶ እነዚህን የቤተ ክህነት ባለሥልጣኖች በከበሬታ ተቀብሎ በ፩፻ ወታደር አላጅቦ ወደ ኢትዮጵያ እንዲልካቸው አዘት ነበር ። ነገር ግን እንደ ራሴው ቊጥሩ እስከዚህ የሚደርስ ወታደር በዚህ ጊዜ ለዚህ ጉዳይ ስለሌለው በዚህ ላይ የኢትዮጵያ ንጉሠ ነገሥት ከርማ ቤተ ክርስቲያን የተሾመ ፓትረያርክ ለመቀበል አይፈቅድም የሚሉ ወሬ በቅድሚያ ስምቶ ነበርና በቀጥታ በተለይ ሽማ ግሌውን ባሬቶን መላክ ሥጋት ሆኖበት ሲመካከር በመካከሉ በምክር ባሬቶ ቀርቶ እንድርያስ አቪዬዶ አምስት የሚሆኑ ተከታዮች ይዞ ቢሄድ ይሻላል ተብሎ ተወ

(1) Hist. du Christ. ገጽ 271

ሰኛ እንድርያስ አቪዬዶና አምስት የሚሆኑ ተከታዮቹ እንደ አው. ቀ. ፲፭፻፶፯ ዓ. ም. በመጋቢት ወር አርኪቆ ደረሱ ። ባሬቶም ኢትዮጵያን ሳያይ እዚያው ጉላ (ሕንድ) ሞተ ። አርኪቆ በአገር ተወላጅ አጠራር እስከዛሬ ድሆኖ ይባላል ። የድሆኖ ወደብ ከምጥዋ ወደ ደቡብ ምዕራብ ፲፫ ኪሎ ሜትር ርቆ የሚገኝ ነው ።

ከአርኪቆ ተጉዘው ደባርዋ በደረሱ ጊዜ ከዚህ በፊት እነ ክርስቶፎሮስ ደጋ ማን ተቀብሎ ያስተናገደው ባሕር ነጋሽ ይሰሐቅ አሁንም በዚህ ሹመቱ ላይ ስላለ በመልካም ተቀበላቸው ። በደባርዋ ሳሉ አቪዬዶ የመልእክተኞቹ መሪ በባሬቶ ምትክ የኢትዮጵያ ፓትረያርክ ስለተባለ በዚህ ሥልጣኑ ለዓፄ ገላውዴዎስ ደብ ዳቤ ጽፎ ደባርዋ መግባቱን አስታወቀ (1) ።

ዓፄ ገላውዴዎስ ምንም እንኳን ባለፉት ዓመቶች ቤርሙዴዝ በክርክር ቤያስ መርራቸው ጎንዛሎስ የሚባለውም በሚያመጣው ክርክር ባያስደስታቸው ለሚያ መጣው ክርክር ተገቢ የሆነ መልስ እየሰጡ በጠቅላላው ከግራኝ አህመድ ወረራ ለመገላገል የፖርቱጋል ንጉሥና የሮማ ጳጳስ የሠሩላቸውን የወታደር ርዳታ ስለ ሚያውቁ አቪዬዶን ከነተከታዮቹ አስመጥተው በመልካም አቀባበል ተቀብሎዋቸው (2) ።

በአቀባበሉና በመስተንግዶው ረገድ አንዳች የሚቸግር ነገር የለም ። ችግርን የሚፈጥረው ቤርሙዴዝ ይጣላበት በነበረው መንገድ የኢትዮጵያ ቤተ ክርስቲያን ለሮማ ቤተ ክርስቲያን ታካሾ ትሁን ፤ ጳጳስ ከእስክንድርያ ከመንበረ ማር ቆስ መቀበላችሁን ትታችሁ ከሮማ ከመንበረ ኢፕሮስ ተቀብሎ ለዚያውም እነሆ እኔ ራሴ ለኢትዮጵያ የመዠመሪያው ጳጳስ ሆኜ ተሾሜ መጥቻለሁና ተቀብሎኝ ሲል ነው ።

በዚህ ጊዜ በንጉሠ ነገሥቱ ላይ ያለውን ችግር ለመገመት ቀላል ነው ። በፊት ከእስላሞች ጋር በአሁኑ ጊዜ ደግሞ አዲስ ከጋሎች ጋር ያላቸው የጦርነት ደመና እየከበዳቸው ከዚያም ለመውጫ የነዚህን የፈረንጆች ርዳታ ለማግኘት ሲሉ ወደ ነርሶ ሲያዘነብሉ ግብፃዊው ጳጳስ ከሊቃውንቱ ከነእባ ዝክሬ ከነ አባ ጳውሊ ጋር ቁርሎስ አትናቴዎስ የመሠረቷትን ዲዮስቆሮስ የተደበደበባትን ያያት የቅድም አያቱን ተዋሕዶ ሃይማኖት ከድቶ በልዩን ልጆች ሃይማኖት በሁለት ባሕርይ ሊገባ ነው ይሉዋቸዋል ። ከጎንዛሌስ ጋር ከሁለት ዓመት በፊት በጉባኤ ክርክር ሲደረግ ይህ ሰውዬ በኢትዮጵያ ቤተ ክርስቲያን ላይ ወደ ግዕዝ የተተረጉሙ የነቀፋ ጽሑፍ አቅርቦላቸው ለመለከቱ ሲፈልጉ ግብፃዊ ጳጳስ ይኸን እጉል የተነቀፍንበትን ጽሑፍ አታንብብ እስከ ማለት መድረሳቸውን አንብባለሁ ።

(1) ከድሆኖ ወዲህ ደባርዋ የባሕር ነጋሽ ከተማ የነበረ አሁን ከስመራ ከተማ ፃ ኪሎ ሜትር ርቆ በምዕራብ በኩል የሚገኝ ነው ። እነክርስቶፎሮስ ደጋግ ከንግሥት ሰብላ ወንጌል ጋር የተገናኙት በዚህ ከተማ መሆኑን አንባቢ ያስታውሳል ።

(2) Hist. du Christianisme..... 78 273 - 275 Hist. de l'abissinie-Jones Monroe.

እንደዚሁም ከባላቸውም ከልጆቻቸውም ጋር ሆነው ያን ሁሉ መከራ የተቀበሉት የቆሰለው ደጋግ በዓይነ ርግባቸው ወይም በቀጸላቸው የታሠረው በቤርሙዴዝ ፊት ተንበርከከው በማልቀስ ቤርሙዴዝንና ገላውዴዎስን ስሜን ሳሉ ያስታረቁት እናትየዋ ሰብላ ወንጌል በአሁኑ ሰዓት ከሊቃውንቱ ጋር ሆነው ስለ ተዋሕዶ ሃይማኖት ዋና ጠበቃና ተከራካሪ ሆነዋል ። ንግሥቲቱን ለዚህ ተቃውሞ ያደረገባቸው ምናልባት ከፖርቱጋሎቹ ጋር ብዙ ጊዜ አብሮ በመቆየት ኑርአቸውን ምናልባት የአሳማ ሥጋ ሳይቀር መብላታቸውን በማየት መጸየፍ ጭምር ይኖርበት ይሆናል (1) ። ለውጡንም ያስከተለው ይኸን የመሳሰለው የፈረንጅቹ አቅዋም ይሆናል ።

ባንድ ወገን ደግሞ ንጉሡ ወደ ወገኖቻቸው ወደ ተዋሕዶዎቹ ሲያዘነብሉ ፈረንጅቹ የኛ ጦር ደሙን አፍሶ የወደቀ መንግሥቱን አቁሞለት በዚሁ ውለታ ቀድሞም አባቱ አሁንም እርሱ ለሮማ ቤተ ክርስቲያን ለመታዘዝ ቃል የገባውን አሁን በመንግሥቱ ሲደላደል ጊዜ ክዶ ከግብፅ ጳጳስ አስመጣ እያሉ እንደሚሆኑባቸው ከሐሜታም አልፈው በቀጥታ እንደሚወቅሷቸው የታወቀ ነው ። በማናቸውም ረገድ አሁን ከእስክንድርያ ጳጳስ አስመጥተው በአጠገባቸው በአስቀመጡበት ሰዓት አቪዬዶን ተሾሞ እንደመጣ የኢትዮጵያ ፓትሪያርክነቱን እሺ ብለው እንደማይቀበሉ የታወቀ ነው ። ስለዚህ ንጹይ ታሪክ ነገሥቲ «ንጉሡ የፈረንጅቹን ሃይማኖት ወደ እንድርያስን ፓትሪያርክ ብሎ ሾመው በኋላ ግን ሕዝቡ እንደ ግራኝ ጊዜ ያለ ሁከት እንዳያመጣበት ስለፈራ በእስክንድርያ ሃይማኖት ቆመ ። በዚህም ፈረንጅቹ አዘኑ» (2) ይላል ።

ታሪክ ነገሥቲ የተዘጋጀው የዓፄ ገላውዴዎስ ዘመን ካለፈ በኋላ በጣም ቆይቶ ስለሆነ ጸሐፊው ወደኋላው ተመልሶ የዚህን ዘመን የሃይማኖት ጦርነት ሲተርክ በጠቅላላ በአጭሩ ከዚህ በላይ የተመለከተውን ከመጥቀስ በቀር የቤርሙዴዝንና የእንድርያስ አቪዬዶን በምዕራፍ አየለየ በዝርዝር ቀንና ዓመተ ምሕረት እየጠቀሰ አላዘጋጀውም ። ምናልባት መጀመሪያው የፈረንጅቹን ሃይማኖት ወደው ከተቀበሉ በኋላ ሕዝቡ እንደ ግራኝ ጊዜ ሁከት እንዳይፈጠርባቸው በእስክንድርያ ሃይማኖት ቆሙ የሚለው የቤርሙዴዝን ሹመትና ለሮማ ሊቀ ጳጳስ ለጳውሎስ የጸፉትን ሲጠቅስ ይሆናል ። እርሱም ቢሆን ባለፈው እንደተመለከትነው የጦርነትና የፖለቲካ ጣጣ አስገድዷቸው ነው እንጂ አንድ ቀንም የፈረንጅቹን ሃይማኖት ከልባቸው ፈቅደው የተቀበሉበት ጊዜ የለም ።

ወይም በንጉሡ ነገሥትነት ጋላፈነታቸው የወቀሳው መጽሐፍ እንኳን ግብጻዊው ጳጳስና የቀሩት አይነበብ እያሉ ሲከላከሉ እርሳቸው ግን ተቀብለው ግንበባ

(1) Hist. du Christ. ገጽ 274
 (2) ንጉሥ ለፍቀረ ሃይማኖቱ ለአፍርንጅ ወሳኝ ለእንድርያስ (እንድርያ አቪዬዶ) በትሪያርክ ። ባሕቀ ፈርሃ ከመ ኢያምጽኦ ሕዝብ ኢትዮጵያ ሁከተ ላይላ መንግሥቲ ከመ ዘመን ግራኝ ወቆመ በሃይማኖት እስክንድርያ ወበእንተዝ ገዘት አፍርንጅ ፣ ታሪክ ነገሥት ገጽ 95 ።

ቸው ወይም እንዲነበብ ማድረጋቸው እንድርድስ አቪዬዶን ከነተከታዮቹ በደንብ ተቀብለው ማስተናገዳቸውን ከመሠረታዊው ከሃይማኖቱ አቀባበል ሳይለይ ጸሐፊው የነዚያን ሃይማኖት በመዠራሪያ የተቀበሉና በመጨረሻ አሳባቸውን የለውጡ መስሎት ይሆናል ። ሁለቱ ጉዳይ በዛሬ ዘመን አስተሳሰባችን ልዩ ነው ። በዚያን ዘመን ግን የካቶሊክ ሃይማኖት ያለውን ሰው ተቀብሎ ማስተናገዱ ሃይማኖቱን እገሌ ለወጠ ብሎ የሚያሳማበት ዘመን እንደነበረ የታወቀ ነው ። ሁኔታውም እስከ ዘመናችን ድርሷል ።

ምዕራፍ ፻፵፪

ከእንድርድስ አቪዬዶ የቀረበው የሃይማኖትና የልማድ ክርክር — ከዓፄ ገላውዴ ምስ የተሰጠው የመጨረሻ መልስ (፲፮፻፵፭ ዓ. ም. ሰኔ ወር)

የሮማ የቄሣር ግዛት ካንድነት ተፋልሶ የምዕራብና የምሥራቅ የቄሣር ግዛት ተብሎ ከተከፈለ በኋላ የምዕራቡ በአረመኔዎች ወረራ ተውጦ ሲመነፃፃን የምሥራቅ ከትልቁ ቆስጠንጢኖስ (፬ኛ መቶ ዓ. ም.) ዝምሮ ገናንነቱን ከብሩን ሳይነጠቅ ተርኮች በ፲፮ኛው ዘመን ዓመተ ምሕረት ላይ እስኪደመስሱት ድረስ ኖረ ። በዚያን ጊዜ የቀስጠንጢኖስ የእስክንድርያው የፓትረያርኮች መቀመጫ በዚያው በቄሣሮቹ ደጋፊነት አልወደቀም ነበር ። መቼም ፓትረያርኮችና መንበራቸው የሚከበረው ቄሣሮቹ ራሳቸው ሲከብሩና ሲያከብሩት ነው ።

በአሁኑ ጊዜ የቀስጠንጢኖስ መንግሥት በቲርክ ከተደመሰሰ በኋላ የቀስጠንጢኖስ መንበረ ዮሐንስ ተዳክሟል ። ቀድሞውኑ በ፩ኛ በ፪ ባሕርይ መከፈል ከግማሾቹ የቀስጠንጢኖስ ነገሥታት ጋር ሲጣላ የኖረው የእስክንድርያ መንበረ ማርቆስ ከ፯ኛው መቶ ዓመተ ምሕረት ዝምሮ በበኩሉ ዓረቦችና ግብፆች በአሁኑም ሰዓት ተርኮች ያገረቱ ገዥዎች ስለሆኑ ፈጽሞ ተዳክሟል ። ፓትረያርኩ ወደ ኢትዮጵያ ጸጸስ ወደ ኢየሩሳሌም መልክተኛ ሲልኩ ፊትም ከዓረቦቹ አሁንም ከቲርኮች ፓሻ (አገረ ገዥ) ፈቃድ እየጠየቁ በታላቅ ደጅ ጥናት ነው ።

እነዚህ ሁለት ታላላቅ የቤተ ክርስቲያን መናብርት በደከሙበት ሰዓት የሮማው የኢፕሮስ ሊቀ መንበር በርሱም ላይ የሚሾመው ርዕሰ ሊቃነ ጳጳሳት ሥልጣንም ከብሩም እየገነነ ከመሄድ ያላቋረጠው በተለይ ደግሞ በአሁኑ ሰዓት የበለጠ ገናና ነው ። ለመግን ያደረሰው የርሱ የንስሐ ወይም የሃይማኖት ልጆቹ ይኸውም ማለት የርሱን ካቶሊካዊ ሃይማኖት የሚከተሉት የጀርመን ገጠማ ነገሥት ቫርልፍ ፩ኛ የፈረንሳይ ገጠማ ፍራንሷ ፩ኛ ፣ የፖርቱጋል ገጠማ ዮሐንስ ፫ኛ የእንግሊዝ ገጠማ ሎንጌ ፩ኛ (በሚስት ፍቺ ከመጣላቱ በፊት) እነዚህ ሁሉ ራሳቸው እየገነኑ የሚያምኑበትን የካቶሊክን ቤተ ክርስቲያንና እንደ መንፈሳዊ አባት ጳጳሱን ስለሚደግፉት ነው ።

በምዕራፍ ፳፯ ላይ የፖርቲጋላ ንጉሥ ዮሐንስ ፫ኛ ከዓፄ ልብነ ድንግል የተላከውን አልቫሬኦንና ገጸ በርከቱን ሲልክለት ለርዕሰ ሊቃነ ጳጳሱ ለቀሌምንጦስ ፯ኛ የላከውን ደብዳቤ ብናስታውስ ነገሥታቱ ፓፓውን እንደምን እንደሚያከብሩት እንረዳለን ። በዚህ ደብዳቤ ላይ በተለይ የምንረዳው ንጉሥ ዮሐንስ ቀድሞ አባትየው ለማኑኤል በተለመው ትልም ተመርቶ ወታደሮቹን እስከ ሕንድ ድረስ እየላከው የአረመኔዎችን አገር እያስገበርሁ ኢትዮጵያም ምንም ክርስቲያን ብትሆን ወደ ሮማ ቤተ ክርስቲያንና ወደ ሥልጣንም ሥር እንዲመጡ አድርጌያቸዋለሁ ሲል በነገሩ ተመክቶበታል ። ሊቀ ጳጳሱም ይኸንኑ በማመን በዚህም ላይ ካፄ ልብነ ድንግል ዘንድ የተላከው አልቫሬኦ በዝርዝር እያብራራ ስለአረጋገጠላቸው ቀጥሎም ያፄ ገላውዴዎስ የታዛዥነት ደብዳቤ ስለተከተለ የሮማ ሊቀ ጳጳስ ዩልዮስ ፫ኛ እነ እንድርያስ አቪዬዶን ለኢትዮጵያ ፓትሪያርክ ብሎ ለመላክ ምክንያት ሆናቸው ። ከነ እንድርያስ አቪዬዶ ቀደም ብሎ እንደ አሳሽ ወይም እንደ መንገድ ጠራጊ ሆኖ የመጣው ሮድሪጎ ጉንዛሎ (ወይም ጉንዛሌስ) ምንም እንኳን ሰውየው በልሰላሴም በዘዴም ወዳጅነትን ከማሳየት ጋር በዚያው ጉን በኢትዮጵያ ቤተ ክርስቲያን ላይ ጉድለት መስሎ የታየውን ባለፈው ያነበብነውን አቅርቦ ባደባባይ ቢከራክር ለሚያመጣው ክርክር ደንበኛ መልስ ከመቀበል በቀር እንደተመኘው እውነትህ ነው የሚለው አልተገኘም ።

እነ እንድርያስ አቪዬዶ ከመጡ ወዲህም ንጉሡና መኳንንቱ ከሊቃውንቱ ጋር የእንድርያስ አቪዬዶን የኢትዮጵያ በትጋኝነትን ስለአልተቀበሉት አቪዬዶና ተከታዮቹ ስለ ጽጽሰናው ሥልጣን እንደ ቤርሙዴዝ ክርር አድርጎ መከራከርን ተወት አድርገው በኬልቆዶን ጉባዔ እንዲያስቆሩስ ተረቁ የተባሉበትን የክርስቶስን ሁለት ባሕርይ ለማጽደቅ የሮማ ርዕሰ ሊቀ ጳጳሳት ልዩን እውነት አለው ዲያስቆሩስ አንድ ባሕርይ በማለቱ ተሳስቷል የሚለውን የቆየ ክርክራቸውን አመጡ ። ከዚህም ጋር ከሁለት ዓመት በፊት ሮድሪጎ ጎንዛሌስ በሐዲስ የተሻረውን ግዝረት ታዘወትራላችሁ ፣ በኒቅያ ጉባዔ በቅዳሜ ፈንታ እሑድ ብቻ እንዲከበር የታዘዘውን ትታችሁ እንደ አይሁድ ቅዳሜን ታከብራላችሁ ፣ ክርስቶስ ከእኛ ወደ ሆድ የገባ እያስኩንንም ያለውን ረስታችሁ አሳማ የበላይ ኩነናል ትላላችሁ የሚለውን ወቀሳና ክስ ጨምረው በግዕዝ እስተርጉመው በጉባዔ ሲከራከሩበት ሰነቡት ።

የክርክሩን ሁኔታ ታሪክ ነገሥቱ ከዚህ በፊት ባጭሩ ጠቅሶ ያለፈውን በሌላ ቦታ እንደዚህ የሚል አለ ። «ገላውዴዎስ በነገሡ በ፲፪ኛው ዓመት ወንድ የሚባሉ የያፈት ልጆች የተወሰነላቸውን ባሕር አልፈው መጡ ። የፈረንጅ ጳጳስም ወደ ንጉሡ እደባባይ መጣ አመጣጡም ከእስክንድርያ የመጣችውን ቀናችዋቱን ሃይማኖት ለማስነወር ፣ ከሮም የመጣችውን ጠማማዬቱን ሃይማኖት በግልጽ እየተናገረ ለማግኘት ነው ። ሲያምግሰም እግዚአብሔር ለጴጥሮስ በፊቱ ካሉት ደን ጊያዎች ልጆች ለማስነሣት መቻሉን ሳያውቅ አባታችን ጴጥሮስ ነው እያለ ይመካል ። በዚህ ዘመን የነበረው ንጉሥ ገላውዴዎስ በሁለት ወንበዴዎች መካከል ሆኖ ስለ ሃይማኖታቸው ጉድለት እየተከራከረ ከሊቃውንት ከነቢያትና ከሐዋርያት

የተጻፈውን ሰብስቦ እያቀረበ በመመለስ ያሳፍራቸው ነበር ።

በፊቱ እነሱ መርቅያንን ሲያመሰግኑ እርሱ ደግሞ ቴዎድሮስንና ሰብስቅያ ናስን ያመሰግናል ። እነርሱ ልዩንን ሲያምግሱ እርሱ ዲዮስቆርስን ያምግሳል ። እነርሱ በኢፕሮስ መንበር ሲመኩ እርሱ ጌታ በነበረበት በደብረ ዘይት በተሰቀለበትና በተቀበረበት እነዚህም የተቀደሱ ሥፍራዎች የሳባ የኖባ የኢትዮጵያ መምህር የሆነው የግርቆስ መንበር ባለበት በሆነው በእጁ በሆነው ደመካ ነበር። (1) ።

የግራኝ ወረራ ባዜ ልብነ ድንግል ዘመን እንደ አጋጣሚ ደርሶ እኚህ ንጉሥ በተለይ ሥልጣን ከጨበጡበት ወዲህ ያለው የመንግሥታቸው አብዛኛው ዘመናቸው ያለፈው በመከራና በጸጸት ጥላ ውስጥ ነው ። ልጃቸው ዓፄ ገላውዴዎስ ደግሞ ግራኝን በመጣል የወደቀውን መንግሥት እንሥቶ ለማቋቋም የታደሉ ቢሆንም ይኸው ዕድላቸው በሃይማኖት ክርክር፣ ከእስላምና ከጋላ ጋር በየጊዜው በሚደረግ ጦርነት የተከበበ ነው ። በሃይማኖትና በጦርነት የነበረባቸውን ሁለት ችግሮች ታሪክ ነገሥቱ ከዚህ በላይ አሳይቶናል ። [ኛም በምጥጥ በኩል ቱርኮች መጥተው ኤርትራን ስለወረሩ በኚህ ንጉሥ ላይ በችግር ላይ ችግር እንደተፈጠረባቸው ይታያል ።

በሮማ ርዕሰ ሊቃነ አጳሳትና በፖርቱጋል ንጉሥ ፈቃድ ተሾሞ የመጣው እንደርያስ አቪዩዶ ከላይ በተመለከትነው ዓይነት ከእስክንድርያ በአባ አትናቴዎስ ዘመን ጽጵስና አባ ሰላማ ^{ISIC} ሪፖርትና ጦስ በአክሱም የተከላትን የተዋሕዶ ሃይማኖት ለማስነወር የነቀፈታውን አሳብ በጽሑፍ አቅርቦ ለነበረው ንጉሡ ከቅዱሳት መጻሕፍት ከነቢያትና ከሐዋርያት ከሊቃውንትም መጻሕፍት ጥቅስ እየጠቀሱ መልሰ መስጠታቸውን ታሪክ ነገሥቱ በሚያመለክትበት ጊዜ በዚህ ጉን ከቱርኮችና ከጋሎች ጋር የሚያደርጉትን የጦርነት ትግል በተጨማሪ ያወሳል ።

በክርክሩ ጊዜ አቪዩዶና ወገኖቹ የኬልቄዶንን ጉባዔ የመራውንና አንድ ባሕርዮችን ያስረታውን የቀስጥንጥንያን ንጉሥ መርቅያንን (2) ደብዳቤ ልኮ በመመስከር ለሁለት ባሕርዮች የረዳውን የሮማን ጳጳስ ልዩንን ሲያመሰግኑ ንጉሡ ዓፄ ገላውዴዎስና ወገኖቻቸው በዚህ ክርክር ተረታህ ተብሎ ታሥር የሞተውን ዲዮስቆርስንና ለአንድ ባሕርዮች በኤፌሶን ጉባዔ አየረዱ ሁለት ባሕርዮችን ያስረቱትን የቀስጥንጥንያን ነገሥታት እነ ዳግማዊ ቴዎድሮስን ማመስገናቸው እነዚያ የጳ

(1) አመገወቹት አመተ መንግሥቱ ለንጉሥ ከቡር ገላውዴዎስ ወጽኦ መንገል ምድረ ሊትዮጵያ (አቪዩዶ) ወእርጉ እምባሕር ደቂቀ ያፈት ጳጳስጌ ዘለፍርገጃ በጽሑጅ ትዕይንት ንጉሥ ምጽአቱስ ኮነ ለአንወር ሃይማኖት ርትዕት ዘተፈነወት ሊትዮጵያ እም እስክንድርያ ወከመ ያግሁድ ወይወድስ ለሃይማኖቱ ጠዋይት ዘሠረዐት ለምርምያ እንደ ይትግኘው በብሂላ አቡነ ኢፕሮስ ታሪክ ነገሥት ገጽ 108 ።
(2) የዚህ ንጉሥ ስሙ በኛ በግዕዝ መርቅያን ሲባል በላቲን Marcius በፈረንሳይ Marcien ነው ።

ጥርስ መንበር በሆነው በሮማ ቤተ ክርስቲያን ሲመኩ እነዚህ የኛዎቹ በእስክንድርያ በመንበር ማርቆስ መመካታቸውን የማርቆስ መንበር ከለቀ ሐዋርያው ከአጥርስ እነሰ ቢልም መንበሩን ከመካነ ቅዱሳን ጋር በማያያዝ መመካታቸውን ያመለክታል ።

የሆነ ሆኖ ክርክሩ ጥያቄውና መልሱ ብዙ ጊዜ ከፈጆ በኋላ እቪዬዶና ወገኖቹ ስለ ክርስቶስ ባሕርይና ስለኩልቆዶት ጉባዔ በተለይ ደግሞ ቅዳሜን በግክበር በግዝረት የአሳማ ሥጋ ባለመብላት የአይሁድን ሥርዓት ትክተላላችሁ ብሎ ላመጣው ክስ ሁሉ መደምደሚያ ደንበኛ ጽሑፍ ተዘጋጅቶ መልስ ተሰጠው ። የተሰጠውም መልስ ከዚህ ቀጥሎ እንደተመለከተው በመሠረቱ የ፪፻፲፭ቱ ሊቃውንት በኒቅያ ጉባዔ የወሰኑት ዛሬ በየቤተ ክርስቲያኑ ጸሎት ሆኖ ከሚነበበው ከጸሎተ ሃይማኖት ጋር ይመሳሰላል ።

«በስመ አብ ወወልድ ወመንፈስ ቅዱስ ጳጳ አምላክ ዝንቱ ውእቱ ሃይማኖትየ ወሃይ ማኖተ አበውየ ነገሥታት እሥራኤላውያን ፣ ወሃይማኖተ መርዔትየ እለ ሀለዉ በዐፀደ መንግሥትየ ።

ንሕነ ነአምን በ፩ዱ አምላክ ወበወልዱ ዋሕድ ኢየሱስ ክርስቶስ ውእቱ ቃሉ ወውእቱ ኃይሉ ። ውእቱ ምክሩ ወውእቱ ጥበቡ ። ዘሀለወ ምስሌሁ እምቅድመ ይትፈጠር ዓለም ወበደገሪ መዋዕል መጽአ ኃቤነ እንዘ ኢየሐርቅ እመንበረ መለኮቱ ። ወተሰብእ እመንፈስ ቅዱስ ወእማርያም እም ቅድስት ድንግል ። ወተጠምቀ በየርዳኖስ በጃ ክረምት ወኮነ ብእሴ ፍጹመ ወተሰቅለ ዲበ ዕፅ መስቀል በግራግሳል ጳላጦስ ጳንጢያዊ ሐመ ወምተ ወተቀብረ ወተንሥእ በሳልስት ዕለት ። ወእምዝ በጃ ዓለት ዓርገ በስብሐት ውስተሰማያት ወነበረ በየማነ አቡሁ ። ወካዕበ ይመጽዕ በስብሐት ይኩንን ሕያዋነ ወሙታነ ወአልቦ ማህለቅት ለመንግሥቱ ። ወነአምን በመንፈስ ቅዱስ እግዚእ ማሕየዊ ዘሰረፀ እምአብ ወነአምን በእሐቲ፣ ጥምቀት ለሥርየተ ኃጢአት ። ወንግራር ትንሣኤ ሙታን ወሕይወተ ዘይ መጽእ ለዓለም ። አማን ።

ንሕነሰ ነሐውር በፍኖተ ንጉሥ ጽዮን ወእናጸንን ኢ ለየማን ወእ ለጸጋም እምትም ዘርተ አበዋነ ፲ወ፪ ሐዋርያት ወሕውሎስ ፈልፈለ ጥበብ ፣ ወፍወ፪ አርድእት ወየ፻፲ወ፳ ርቲዓነ ሃይማኖት ዘተጋብኡ በኒቅያ ፻ወ፶ በቀሰጥንጥንያ ወ፪፻ በእፈሪን ።

ከመዝ፡ ወከመዝ እግረህ እነ ገላውደዎስ ንጉሥ ዘኢትዮጵያ ወስመ መንግሥትየ እጽናፍ ሰገድ ወልደ ወናግ ሰገድ ወልደ ናዖድ ።

ወበእንተ ምክንያተ አክብርትነ ዕለተ ቀዳሚት ሰንበት አኮ ዘናከብራ ከመ አይሁድ እለ ሰቀልም ለክርስቶስ እንዘ ይብሉ ደሙ ላዕሌነ ወላዕለ ውሉድነ እስመ እመንቲስ እይሁድ አይቀድሙ ማየ ወእያነድዱ እሳተ ወእያበሰሉ ጽብሐ ወኢየሐብዙ ጎብስተ ወእይት ፈለሱ እምቤት ውስተ ቤት ።

ጣባሕቱ ንሕነሰ ናከብራ እንዘ ነዓርግ ባቲ ቀጥርባና ወንገብር ባቲ ምላሐ በከመ እዘ ዙነ አበዋነ ሐዋርያት በዲድስቅልያ ። አኮ ዘናከብራ ከመ ሰንበተ እሐድ እንተ ያእቲ ዕለተ ሐዲስ ዘይቤ ዳዊት በእንቲአሃ ባቲ ዕለት እንተ ገብረ እግዚአብሔር ንትፈሣሕ መንትሐሰይ ባቲ ። እስመ ባቲ፡ ተንሥእ እግዚእነ ኢየሱስ ክርስቶስ ወባቲ ወረደ መንፈስ ቅዱስ ላዕለ ሐዋርያት በጽርሐ ጽዮን ፣ ወባቲ ተሰብእ ውስተ ክርሠ ቅድስት ማርያም ድንግል በኩሉ ጊዜ ። ወባቲ ይመጽእ ዳግመ ለዕሄተ ጸድቃን ወለፍዳ ኃጥአን ።

ወበእንተ ሥርዓተ ግዝረትኒ አኮ ዘንትዝር ከመ አይሁድ እስመ ንሕነ ነአምር ቃለ ምሁርሁ ለሕውሎስ ፈልፈለ ጥበብ ዘይቤ ተገዝሮሂ እይበቁዕ ወኢተገዝሮሂ ኢያሠልጥ

ዘእንበለ ዳእሙ ሐዳስ ፍጥረት ዘውእቱ አሚን በእግዚእነ ኢየሱስ ክርስቶስ ። ወካዕበ ይበ ለሰብእ ቆርንቶስ ዘሂ ነሥዓ ግዝረተ ኢይንግእ ቁልፈተ ። ሁሉ መጽሐፈ ትምህርት ለዳ ውሎስ ሀለወ ሀቤነ ወይሚህረነ በእንተ ግዝረት ወበእንተ ቁልፈተ ። ወባሕቱ ግዝረትስ ዘኮነ ቡገቤነ በልማደ ሀገር ከሙ ብጥንተ ገጽ ዘኢትዮጵያ ወጥባ ። ወከሙ ስቆረት እዝን ዘሰብእ ሕንድ ዘንተሰ ዘንገብር እኮ በአቂዕ ሕገ ኦሪት ዳእሙ በልማደ ሰብእ ።

ወበእንተ በሊዓ ሐራውያን እኮ ዘንትክላእ በዓቂብ ሕገ ኦሪት ከሙ አይሁድ ለዘኒ በልዕ አናስቆርፍ ወኢናረኩሶ ወልዘኒ ኢበልዓ ከሙ ይብላዕ ኢናከብር ። በከሙ ጸሐፊ አቡነ ዳውሎስ ለብሐረ ሮሚ እንዘ ይብል ዘኒ በልዕ አይመንኖ ለዘኢይበልዕ ወለዮሎሙ እግዚአብሔር ተወክሮሙ ። መንግሥተ እግዚአብሔር ኢኮነት በሙብልዕ ወበመስቲ ሁሉ ንጹሕ ለንጹሐን ወእኩደሰ ለሰብእ በሊዕ ምስለ እቅፍት ። ወማቲዎስ ወንጌላዊ ይቡ አልዕ ዘይክል ኢኮሱቶ ለሰብእ ለእንበለ ዘይወጽዕ እምአፋሁ ። ወዘሰ ውስተ ከርሥ ይበ ውእ ወይትገመር ጽመ ወይትገደፍ ወይትከዓው ወያንጽሕ ሁሉ መባልዕት ወበብሂለ ዝንቱ ቃሉ ነሰተ ሁሉ ሕንፃ ስሕተቶሙ ለአይሁድ እለ ተምህሩ እመጽሐፈ ኦሪት ።

ሊተሰ ሃይማኖትየ ወሃይማኖተ ካህናት ግእምራን እለ ይሚህሩ በትእዛዝየ በዐጻደ መንግሥትየ ወኢይትገነሡ እምፍናተ ወንጌል ወእምትምህርተ አቡነ ዳውሎስ ኢለ የማን ወኢለጸጋም ። ወበመጽሐፈ ታሪክኒ ጽሑፍ ሀሎ በመጽሐፈ ዚእነ እስሙ ቆስጠን ጢኖስ ንጉሥ እዘዘ በመዋዕለ መንግሥቱ ለሁሉሙ እለ ተጠምቆ አይሁድ ከሙ ያበል ዕዎሙ ሥጋ ሐራውያ በዕለተ ትንግሥታ ለእግዚእነ ኢየሱስ ክርስቶስ ወባሕቱ በከሙ አይሞ ልቡ ለሰብእ ይትኔረም እምበሊዓ ሥጋ እንስሳ ዘያራቅር ሥጋ አግ ወዕ ዘያራቅር በሊዕ ሥጋ ዶርሆ ወዕ ዘይትኔረም እምበሊዓ ሥጋ በግዕ ወሁሎ ዘከሙ አይሙ ልቡ ይተሉ ። ከመዝ ውእቱ ስምደቱ ወረቃዳ ለሰብእ በእንተ ሙብልዓ ሥጋ እንስሳ አልዕ ሕገ ወአልዕ ቀኖና ውስተ መጽሐፈ ሐዳስ ሁሉ ንጹሕ ለንጹሐን ። ወዳውሎስኒ ይበ ገሰ የአምን ሁሉ ለይብላዕ ።

ዘንተ ኩሉ ዘጽሑፍ ለጽሑፍ ከሙ ታእምር ጽድቀ ሃይማኖትየ ። ተጽሕፈ በ፲ወ ፳፻ በዓመ፩ ዓመት እምልደተ እግዚእነ ኢየሱስ ክርስቶስ አመጺወ፻ ለሰኔ (1) በሀገር ዳሞት (2)» ።

በዚህ የእምነት ማስታወቂያ በመዠመሪያዎቹ መስመሮች በአጭሩ የክርስ ቶስን የሕይወት ታሪክ በኒቅያ ጉባዔ የተወሰነውን ጠቅሰው ቀጥለው ፲፪ቱ ሐዋር ያትና ዳውሎስ ፸፪ቱ አርድእት፣ ፻፶፯ቱ ሊቃውንት በኒቅያ፣ ፻፶ው ሊቃውንት በቀስጥንጥንያ ፻፶፯ ሊቃውንት በኤፌሶን ከወሰኑት ግራም ቀኝም አንልም ሲሉ አረ ጋግጠው ፯፻፴፯ ሊቃውንት የተካፈሉበትን ፩ ባሕርይና ተዋሕዶ ሃይማኖት የተወ ነጀለበትን ፪ ባሕርይ የታወጀበትን አራተኛውን የኬላቄዶትን ጉባዔ በፍጹም ውድቅ አድርገውታል ።

በዚህ ግልጽ ማስታወቂያ ምንም የማያከራክረውን ራሷ የሮማ ቤተ ክርስቲያን የምታምንበትን ፫ቱ የኒቅያ የቀስጥንጥንያ የኤፌሶን ጉባዔ የወሰኑትን ብቻ እተበላላሁ ሲሉ በመጨረሻው በኤፌሶን ጉባዔ በቅዱስ ቆርሎስ ሙግት የክርስ

(1) ዓፄ ገላውዴዎስ በ፲፮፻፶፩ ዓ. ም. በለጥቱ የተጻፈው እንደ አው. ቀ. ፲፮፻፶፩ ጎንዛቤስ የመጣ በት ዓመት ነው ይህ ክርክር መልስ የሰጠበት ዓመት በኢትዮጵያ አቆጣጠር ፲፮፻፶፩ ዓ. ም. መሆን አለበት ።

(2) Historiam Aethiopicam Commentarius-Jobi Ludolfi No. XXIX. ገጽ 237 - 241 ።

ቶስ ፩ አካል ፩ ባሕርይ የጸደቀበት ስለሆነ ከዚህ እምነት አልነታነቅም ብለው ሲዘጉ ባንድ ወገን ጠላቶቻቸው ሊከራከሩዋቸው የማይችሉትን እቅዋም ጨብጠዋል ማለት ነው ።

ክርክር ላለማብዛት እንግዶችን ፈጽሞ ላለማሳዘን ራሱን የኩልቄዶኑን ጉባዔ በዝምታ ውስጥ እንዳለፉት እንደዚህ ልዩንንም መርቅያንንም ፍላጎታቸውንም የሚነቅፍ ዲዮስቆርስንም የሚያምግስ ዓረፍተ ነገር አላገቡም ። ይኸም የጽሑፍ ውሳኔ በብዙ ቀን ጥናትና በዘዴ እንደተዘጋጀ ያስታውቃል ።

በተረፈ ከእምነቱ ክርክር አልፎ ስለ አሳማው ሥጋ አለመብላት ስለቅዳሜው መከበርና ስለግዝረት የኢትዮጵያንና የሕዝቡን ልማድ ለማስነወር ያመጣ ወን ከዚህ እንደሚከተለው ደህና አድርገው በዝርዝር መልሰዋል ።

፩ኛ. በሐዲስ የተሻረውን ቅዳሜን እንደ አይሁድ ታክብራላችሁ ላለው እሥራኤላውያን ከግብፅ በወጡበት ሰዓት በሙሴ አማካይነት ሕግ ሲቀበሉ ፯ኛዬቱን ቀን ቅዳሜን እንዲያከብሩ በእረት መታዘዙ እርግጥ ነው (1) ። በዚህ ምክንያት አይሁድ በዚህ ቀን ፈጽሞ ምንም ሥራ አይሠሩም ። ዛሬም አድቪንቲስት የሚባለው የአሜሪካኖች ቤተ ክርስቲያን እረትን ለመሻር አልመጣሁም የሚለውን መሠረት በማድረግ ቅዳሜን ያከብራሉ (2) ። ይሁን እንጂ የቀረው የካቶሊክ፣ የእርቶዶክስ፣ የተዋሕዶ፣ የፕሮቴስታንት አብያተ ክርስቲያናት በቅዳሜ ፈንታ አሁን ያከብራሉ ። ይኸንንም የሚያከብሩት በኒቅያ ጉባዔ (፩ኛው መቶ ዓ. ም.) ሦስቱ መቶ አፕሪስምንት ሊቃውንት ጌታችን ሞቶ የተነሣበት እሁድ በቅዳሜ ፈንታ እንዲከበር የደነገጉትን ሕግ በመከተል ነው ።

ISIC

ነገር ግን ባዩ ዘርዓ ያዕቆብ ዘመነ መንግሥት (፲፱፻፳፮ - ፲፱፻፷፰) የዲድስ ቅልያን መጽሐፍ በመከተል በእሁድ ዋዜማ ያለው ቅዳሜም እንደ ሁለተኛ ሰንበት እንዲከበር አዘው የነበረው በዚህም ባዩ ገላውዴዎስ ዘመን ያከበርኛ ሮድ ሮድሪግ ኮንሳሊስና እንደርያስ አቪዬዶ ይኸንኑ እንደነውር አድርገው በጽሑፍ ወቅሰው ለነበረው ንጉሠ መልስ ሲሰጡ «ቅዳሜን ጌታን እንደሰቀሉት እንደ አይሁድ አካብራትም» አይሁድ በዚች ቀን ውሀ እይቀዱም፣ እሳት እያነዱም፣ ጳቦ አይጋግሩም፣ ወጥም አይሠሩ ከቤት ወደ ቤት (ወደ ጉረቤት) አይዘዋወሩም ። እኛ ግን በዚች ቀን ቁርባን እናቀርብባታለን ምሳም እየበላን እናከብራታለን ይኸውም ሐዋርያት በዲድስቅልያ መጽሐፍ ያዘዙትን በመከተል ነው ። የምናከብራትም በክርስትና ከታደሰንባት ከእሁድ ጋር እኩል አድርገን አይደለም ብለው መልስ ሰጥተዋል (3) ።

፪ኛ. እንደ አይሁድ ትገረዛላችሁ ያለው ይኸውም እንደ ቅዳሜ በእረት በተጻፈው

(1) እረት ዘጸአት ምዕ. 31 ቀ. 13-18 ። ምዕ. 35 ቀ. 2
(2) ግቴዎስ ምዕ. ቀ. 17
(3) ዘፍጥረት ምዕ. 17 ቀ. 11-14 ። ዘሌዋውያን ምዕ. 12 ቀ. 3

መሠረት የአስራኤል ወንድ ልጅ ሁሉ በተወለደ በ፳ኛው ቀን ይገረዛል ። ይኸም የአሪት ልማድ ወደኛ ዘንድ ዘልቆ የክርስቲያን ልጅ ሁሉ እስከ ዛሬ ድረስ እንደ አይሁድ ልጅ በተወለደ በ፳ኛው ቀን ግዝረትን እንደቀጠለ ነው ። የአውሮፓ ክርስቲያን ግን ቀድሞም አረጋግጦ በነበረበት ጊዜ ይኸን ግዝረት አያውቅም ። በክርስትናም ጊዜ በግሪክና በሮማ ክርስትናን ያስተማረው ቅዱስ ጳውሎስ ወደ ቆረንቶስ ሰዎች በጻፈው በመዝሙር መሠረት መልእክት ግዝረትም አለመገዘርም ጥጋ የለውም ነገር ግን የእግዚአብሔርን ትእዛዝ በመጠበቅ ነው የተገረዘም ወደቆላኖነት አይመለስ ሳይገረዝ የተጠራ ክርስቲያን የሆነ አይገዘር ስላለ ትተውታል (1) ።

ለዚህ ወቀት ንጉሠ መልስ ሲሰጡ ጳውሎስ አላይ ያዘዘውን በሙሉ በመጥቀስና በማመን «እኛ የምንገዘረው እንደ አይሁድ አይደለም . . . ነገር ግን እምነት ሳይሆን ከአገር ልማድ ጋር የተያያዘ ነው ። የኖባና (ሱዳን) የኢትዮጵያ ሰዎች ፊታቸውን ወይም ጉንጫቸውን እንደሚበጡ ወይም ሕንጻችን ገሮላቸውን እንደሚወጡ የኛም ባገር ልማድ ምክንያት ይገረዛሉ እንጂ የአሪትን ሕግ ለመጠበቅ ብለው አይደለም» ሲሉ መልሰዋል ።

፪ኛ. የአሳማ ሥጋ አትበሉም ፤ መብላትም ነውር ነው ትላላችሁ ብሎ ላቀረበው ወቀት የዚህን ጉዳይ በአሪት አሳማ (እርያ) ሰኮናው የተሰነጠቀ ቢሆንም እያመስክሮና ርኩስ፤፤፤ ላችሁ የሚል ትእዛዝ አለ (2) ። ነገር ግን ጌታችን በወንጌል ወደ አፍ የገባ ሰውን አያረክሰውም ስላለ (3) የአውሮፓ ክርስቲያኖች ለሰውነታቸው የሚሰማግ ከሆነ ሁሉንም ይበላሉ ። በዚህ መሠረት እናንተ ግን አትበሉም ላለው መልስ «የአሪትን ሕግ ለመጠበቅ ስንል አይደለም የማንበላው ነገር ግን ጳውሎስ ለሮሜ ሰዎች በጻፈው መልእክቱ እንደገለጸው የሚበሉትን አንንቅም በማይበሉትም አንፈርድም የእግዚአብሔር መንግሥት መብል መጠጥ አይደለም» ሲሉ መልስ ሰጥተው ሰው ሁሉ ለሆነ የፈቀደውን መብላት እንደሚችል ዘርዘረው በዚህ ክርክሩ ተዘጋ (4) ።

እንድርያስ አቪዬዶ የወቀሰውን ጽሑፍ ያቀረበው ቀድሞ በኢትዮጵያ ከነበሩት ከነአልቫሬጽ ከነቮቪልሃን ከነጎንዛሌስ እየተማከረ እንደሚሆን እንደዚሁም ንጉሠ ነገሥቱ ፃፂ ገላውዴዎስ ምንም እንኳን በሰማቸው ጽሑፍ ቢዘጋጅ ራሳቸው የተማሩ ብልህ ተከራካሪ ቢሆኑም አስቀድሞ ጉዳዩ የተከለ ሃይማኖትን መልክ በደረሱት በእጩኔ የሐንሰና በእጩኔ እንባቆም ምሑር በሆነውና በጦር ሠራዊቱ አለቃ በአፈው ድንግል ፤ በነአባ ዝክሬ በነአባ ጳውሎስ ተመክሮ የተዘጋጀ መሆን አለበት ። የኢትዮጵያ ሊቃውንት ላልተማሩትና ዓለም ለሠለጠነበት እነርሱ ላልተ

(1) ቆረንቶስ ፩ኛ ምዕ. 7 ተ. 18 - 19
 (2) ዘላዋውያን ምዕ. 11 ተ. 7
 (3) ግዕዝ ምዕ. 15 ተ. 11-20
 (4) የሮሜ መልእክት ምዕ. 14 ተ. 2 - 17

ማሩት ለማቲማቲክ ፤ ለሲያንስ ለደረቅ ታሪክ ዕውቀት ይቸገሩ እንደሆነ ነው እንጂ በብሉይና በሐዲስ በሊቃውንት መጻሕፍት ውስጥ ላለ ዕውቀትና ታሪክ ላተራሪኩና ለሐተታ አሰጣጡ እንኳን በጽሑፍ በቃልም ለመከራከር በቂ ችሎታ አላቸው ። በተለይ በዚህ የሃይማኖት ክርክር ጊዜ ከኛ ወገን የተጻፈው ታሪክ ነገሥት «ንጉሡ ገላውዴዎስ ከፈረንጅኛ ሊቃውንት ጋር ሆኖ እየተከራከረ በማሳፈር ይመልስላቸው ነበር» ያለው የወገን ጸሐፊ በተለምዶ ድጋፍ ያሰፈረው ነው እንዳይባል ከፈረንጅኛ ወገን ስለዚህ የሃይማኖት ክርክር የተጻፈው ሁሉ ይነስ ይብዛ ይኸንን የሚያጸድቅ ነው ። እነርሱም ከርሳቸው የሚመጣው ጥያቄ አስቸጋሪ ለቀረበላቸው ጥያቄ የሚሰጡት መልስ አጥጋቢ መሆኑን ያመለክቱ ነበር ።

ከዚህም ጋር ስለጠቅላላው አቀባበላቸውና ስለግል ጠባያቸው ማኑኤል ፈርናንዴዝ የሚባለው ከጻፈው ላይ አልቤር ካሚረር ወደ ፈረንሳይ ተርጉሞ ያቀረበው እንደዚህ የሚል ነው « ንጉሡ በሰብአዊ መንገድና በፍቅር ተቀብሎን ከሰላም ታው ለውውጥ በኋላ ያገረ ገዥው (የሕንድ) ደብዳቤ ቀርቦለት ሲያነበው በርማ ቤተ ክርስቲያን ሥር ሁኑ ከሚለው ላይ ሲደርስ አለመቀበሉን በቅያሚ ይገልጥ ነበር ። ነገር ግን በባሕርዩ ነፃ ፣ ቸርነትና ደግነት በሰውነቱ ስለሚታይ አክብሮቱን በፍጹም አላጉደለም ። ከእስላምቹ ጋር ገና (ያልተለቀቀውን ለማስለቀቅ) ለመጥጋት በሚደራጀበት ጊዜ እንኳን መልክተኞቹን መከባከቡን አላጻፈጠም ። ምንም እንኳን በፈተኛው ጊዜ (ለርማ ቤተ ክርስቲያን) እታዘዛለሁ ብሎ የነበረውን አላቡን ቢለውጥም በኢትዮጵያ ግዛት እሱን የመከላከል ብልህና ንጉሣዊ ጠባይ ያለው የለም ። የኤስፓኙ ተወላጅ ቁጡው (አንድሬያ አቪዩዶ) በቁጣ ቃል “እንተም አባትህም ለርማ ቤተ ክርስቲያን እንታዘዛለን ብላችሁ አልነበረም?” ቢለው እርሱ ደግሞ በጽኑና እነጋገር “ስሕተት ነው በአሳብ አልተግባባንም ከእስከንድርያ ቤተ ክርስቲያን ርቀን የሮማ ቤተ ክርስቲያን ታዛዥ መሆን አይቻለንም” እያለ ይመልስ ነበር ቢል ከዚህም ሰፊ አድርጎ የኝህን ንጉሥ ባንድ ወገን ብርታታቸውን በሌላው ወገን ሰው አከባሪና ቀና መሆናቸውን ያሳያል (1) ።

(1) La Mer Rouge - première partie XVIème siècle le Chap. X. 78 273 - 292 ። Rerum Aethiopicarum Scrip.... Vol. X.

ክርስትናን በሥፍራው ለመመለስና ለመጠበቅ የተዘጋጁት መጻሕፍትና ተመልሰው የተሠሩት አብያተ ክርስቲያናት ።

ግራኝ አሁመድ ንጉሠ ነገሥቱን በሽምብራ ኩራ በ፲፭፻፳፩ ዓ. ም. ራስ እስላም ሰገድንና አዝማች ተክለ ኢየሱስን በአይፈርስ በ፲፭፻፳፫ ዓ. ም. ራስ ወሰን ሰገድን ቁርቁራ ላይ (በዛሬው ቢሾፍቱ አጠገብ) በ፲፭፻፳፫ ዓ. ም. ድል ካደረገ ወዲህ የደቡብ ክፍለ ክርስቲያን ሹማምንቱ በጦርነትም ላይ ከተማረኩ በኋላ ሲገደሉ የቀረው ሕዝብ በጅምላ እየተያዘ መሰለሙን የሹማምንትና የመኳንንት ሚስቶች ከምርኮ ላይ እየተነዱ ራሳቸው እየሰለሙ የእስላም ሚስትና ገረድ መሆናቸውን እንብባናል ።

ንጉሠ ነገሥቱ ከሸዋ ወደ ቤተ እምሐራ ከዚያም ወደ ቤገምድር ወደ ጉጃም ወደ ትግራ እየተሰደዱ በሄዱ ጊዜ እግር በእግር እየተከታተሉ እነዚህን አውራጃዎች ሁሉ እንዳጠፉ አብያተ ክርስቲያናቱንና ገዳማቱን ሀብታቸውን በቅድሚያ እያዘረፈ ማቃጠሉን ሕዝቡን ማሰለሙን በዝርዝር ያነብብነውን እንመለከትም ።

ስለዚህ የርሱ ግዛት በጸናበት በተለይ ሰሜኑን ክፍል መውረር ከቻለበት አንሥቶ እስከሞተበት ዓመት ድረስ (፲፭፻፳፭ - ፲፭፻፴፭ ዓ. ም.) ባለው አሥር ዓመት ውስጥ በኢትዮጵያ አውራጃዎች የተለመዱት የመስቀል ፣ የልደት ፣ የጥምቀት ፣ የቃና ዘገለላ የፋሲካ የሕዝብ በዓላት ማገሌት ተቁም ቅዳሴ ተቀድሶ በይፋ የተከበሩበት ቀን ያለ አይመስለኝም ።

ታሪኩ ነገሥቱ «በዚህ ዘመን ብዙ ሕዝብ ከክርስትና ሃይማኖት ወደ እስላም ነት ተለወጠ ። ያልተለወጡት ክርስቲያኖች ከአሥር አንድ አይሆኑም» ያለውን እናስታውሳለን ። በዚህ ምክንያት አሁን ግራኝ ሲሞት ሁሉንም ከሥፍራው ለመመለስ ብዙ ዝግጅትና ብዙ ለውጥ ያሻል ። የፈረሰ መንግሥት መልሶ ማቋቋም ብቻ ሳይሆን በእስልምና ሃይማኖት ባሕር ውስጥ ጠልቆ ብቅ ጥልቅ እያለ ሲሞኝ የቆየውን የክርስትና ሃይማኖት ከሥፍራው ለመመለስ ብዙ አድካሚ ነገር አለ ።

ከዚህ ጋር የቀድሞው ጳጳስ አቡነ ማርቆስ በ፲፭፻፳፪ ዓ. ም. ላይ አርፈው አሁን አዲሱ ጳጳስ አባ ዮሳብ እስከመጡበት እስከ ፲፭፻፵ ዓ. ም. ድረስ በ፲፮ ዓመት ውስጥ ከቀሳውስቱ ከካህናቱ ከዲክቆናቱ ውስጥ አብዛኞቹ ስልመዋል ። ምናልባት ከእስላሞቹ ፊት በመሸሽግ ያልሰለሙ ቁስና ደብተራ እንዳለ በአሁኑ ሰዓት ያረጃል ዲያቆንም እንዳለ ወደ ሙሉ ሰውነት ይመጣል ።

ስለዚህ በ፲፰ ዓመት ውስጥ ከሀንት ዲቁና ቅስና የሚሰጥ ጳጳስ በሌለበት ሰዓት ቀድሞ የተቀበሉት ግማሾቹ ስለሰለሙ የቀሩትም በእርጅና በሞት ስለሚገዙ ድሉ ቤተ ክርስቲያን በዚህ ጊዜ ከታላቅ ችግር ላይ ወድቃ እንደነበረ በግልጽ ይታያል ። ካሁናቱም ቀሳውስቱም ምዕመናኑም የግራኝ ሥልጣን በተዘረጋበት ሰዓት በግድታ ስለሰለሙ እስላሞቹ ያሉትን እየፈጸምን በልባችን ሃይማኖታችንን እንጠብቃለን የሚሉ ቢኖሩም በግድ ከእስላሞቹ ጋር ሲኖሩ እስላሞቹ ያረዱትን እንበ

ላም ብለው እንደ ቀድሞው ተጻይፈው እምቢ ማለት አይችሉም ። ያለዚያ የሰይፍ በትርና ሞት ይከተላል ። በሌላው ጊዜ “በስመ አብ ወወልድ ወመንፈስ ቅዱስ” ብለው ባርከው ክርስቲያኖቹ ያረዱትን እስላሞቹ እንደማይቡሉ እንደዚሁም “ቢስ ሚላሂ” ብለው እስላሞቹ ያረዱትን ክርስቲያኖቹ በፍጹም አይቡሉም ። አሁን ግን በግዴታም ቢሆን ከሰለሙ በኋላ ከቡሉ እንደሰለሙ ወይም እንደረከሱ መቆጠር አለባቸው ። በግዴታ መስለሙም መብላቱም ስላልቀረ ሁሉም ሃይማኖቱን እንዳረከሰው ስለተቆጠረ ምንም እንኳን አሁን ግራኝ ሞቶ የሰለሙው ሁሉ ተመልሰናል ቢል ከሁሉ በፊት የቤተ ክርስቲያን ዓምድና መሠረት የሚሆኑትን የካህናቱን ጉዳይ ለማከናወን ዓፄ ገላውዴዎስ ባንድ ወገን ከቤርሙዴዝና ከእንድርያስ እሺ ዩዶ በሚከራከሩበት ጊዜ የመዝናኛ ሞት ተግባር አድርገው የቆጠሩት ከእስከን ድርያ ከግርቆስ ወንበር ጳጳስ ማስመጣት በመሆኑ አባ ዮሳብን ቀደም አድርገው አስመጡ (1) ።

ስለዚህ ጳጳሱ ከመጡ ወዲህ በመንፈሳዊ ሥልጣናቸው ከሆነት ዲቱና ቅስና እየሰጡ ቤተ ክርስቲያን ታደሰች ። ቤርሙዴዝ እንደ መጣ ከርሱ ቅስናና ዲቱናም የተቀበለ እንዳለ ሁለት ባሕርይ ከሚል ጳጳስ የተሰጠው አይረጋም ተብሎ በዚህ ጊዜ እንደገና ሁለተኛ ከግብጻዊው ጳጳስ ሳያሳድስ የቀረ አይመስልም ።

ኢትዮጵያውያን ከመካከላቸው ጳጳስ አይሹሙ የሚለው ከእስከንድርያ ሊቃውንት ዘንድ የተዘጋጀው ፍትሐ ነገሥት ባያግድ ይኸንንም ሕግ የኢትዮጵያ ቤተ ክርስቲያን እሺ ብላ በመቀበል ፈንታ አሁን በመጨረሻ በቀዳማዊ ኃይለ ሥላሴ ዘመን እንደሆነው ታዛዥነቷን ፣ ልጅነቷን ሳትለቅ ከሊቃውንቷ መካከል ጳጳስ ለማሾም ስምምነት ብታደርግና ፈቃድ ብታገኝ ኖሮ ይህ በጳጳስ ማስመጣት በኩል ያለው ችግር ሊቀነስ በቻለ ነበር ። ነገር ግን ይኸን የመሰለ አሳብና አስተያየት ፈቃድ መጠየቁም ማግኘቱም በዚያን ጊዜ በፍጹም የማይታሰብ ነው ።

የሆነ ሆኖ የመጡት ጳጳስ ዘራቸው ግብጻዊ ቋንቋቸው ዓረብኛ ከመሆኑ የተነሣ በቀጥታ ከሕዝቡና ከካህናቱ ጋር በዚያው በአባትነታቸው ስሜት ብቻ ካልሆነ በቀር ግዕዝ ወይም አማርኛ ስለማያውቁ የዓረብኛውን ቋንቋና መጽሐፉንም የኛ ምቹ ስለማይረዱት በሁለቱ መካከል ያለው ግንኙነት ሁልጊዜ በቀጥታ በመሆን ፈንታ በአስተርጓሚነት አማካይ መሆኑ የታወቀ ነው ።

ስለዚህ ከሆነት ለመስጠቱም ሆነ በተለይ ደግሞ እገሌ ስልጣን እገሌ እስላም ያረደውን ሲበላ ኖሯል የተባለውን ሁሉ ወደ ጥንተ ሃይማኖቱና ልማዱ ለመመለስ የሚያስችል ልዩ ልዩ የሃይማኖትና የሥነ ሥርዓት መጻሕፍት ከዓረብኛ ወደ ግዕዝ እየተተረጎሙ እየተደረሰም እንደዚጋጅ አስፈለገ ።

ለነዚህ መጻሕፍት ዝግጅት ከሁሉ የበለጠ የደከሙ የቀድሞ በማቸው ሰለህ (ወይም ሰለክ) የነበረው በኋላ እጩጌ እንባቆም የተባሉት ሊቅ ናቸው ። እርሳቸ

(1) ቤርሙዴዝ አባ ዮሳፍ ያላቸው ስሕተት ነው ። ታሪክ ነገሥት አባ ዮሳብ መሆናቸውን አረጋግጧል ገጽ 122

ውም ዘራቸው ዓረብ ሲሆን (1) ወደ ኢትዮጵያ መጥተው በደብረ ሊባኖስ በምን ኩስና ሲኖሩ ባይ ልብን ድንግል ዘመን ላይ እንፍራንቼስኮ አልቫሬድ ወደ ኢትዮ ጵያ በመጡበት ዓመት በ፲፩፻፲፪ (፲፩፻፳ እ. ኤ. ቀ.) የደብረ ሊባኖስ እጩ ተብ ለው መሾማቸውን ከዚህ በፊት አንብበናል ።

እርሳቸውም አንቀጸ አሚን - የሃይማኖት በር የሚባለውን መጽሐፍ የደረሱ ናቸው ። እንባቆም ዓረብኛና ቁራን በትክክል ስለሚያውቁ በሚያውቁት መንገድ ሐዲስገና ቁራንን እያስተያዩ የክርስቲያን ሃይማኖት በእስላም ፊት ብልጫ አለው በማለት በግላቸው አስተያየት በዚህ ጽሑፋቸው እየተነተኑ ጽፈዋል ።

በተለይ ከግራኝ አህመድ ወረራ በኋላ ላይ እንዳመለከትነው በጅምላ የሰለ መው ፣ እስላም ያረደውን የሰላው ከእስላም ወንድ የተገናኘቸው ሴት ወይም ከእስ ላም ሴት የተገናኘው ክርስቲያን ሁሉ እንደረከሰ ተቆጥሮ ለነዚህ ሁሉ ወደነበረ የክርስትና ሃይማኖት መመለሻ የሚያገለግል አንድ መጽሐፍ ከዓረብኛ ወደ ግዕዝ ተተርጉሞ ተዘጋጀ ። የመጽሐፉ ስም መጽሐፈ ቁድር ይባላል ። እርሱም ከመገጥመ ረያው ላይ በግዕዝ «ቀኖና መጽሐፈ ቁድር ዘእንበሩ መምህራን ቤተ ክርስቲያን በእንተ ዘክህደ ሃይማኖቶ አው አርከሰ ሥጋሁ ወዘመወ ምስለ ዘእምዕመናት አው ተባዕት አው አንስት መነኩስ ወመነኮሳይት » እያለ ይቀጥላል ።

ይህ መጽሐፍ በቁስ እጅ እየተደገመ ቁሱ በአብና በወልድ በመንፈስ ቅዱስ ስም እንደገና ሲያጠገን^{ISIC} ሃይማኖቱን የለወጠው ወይም ከእስላም የተገናኘው አላይ ግዕዝኛው እንዳለው ሴት ብትሆን ወንድ የሴትም የወንድም መነኩሴ ቢሆን ከክርስቲና ንጹሕ ሆኖ ወደ ፍጹም ክርስቲያንነቱ ይመለሳል ማለት ነው ።

እንደዚህም ዓይ ገላውዴዎስ ከሞቱ በኋላ መጽሐፈ ንስሐ የሚባለውን መጽ ሐፍ አንድ ስሙ ያልታወቀ በግብፅ የሚኖር ኢትዮጵያዊ ከዓረብኛ ወደ ግዕዝ ተር ጉሞ የሳከው መጽሐፍ ለዚህ ሥራ አገልግሎት ላይ ውሏል (2) ።

በዚህ ምክንያት የቀድሞ አባቶች በተለይ በዚህ የተዋሕዶ ሃይማኖት በተናጋ በት ሰዓት ባገርም ያሉት ካገር ውጭ በግብፅም አገር ያሉት የኢትዮጵያ ሊቃውንት እርስ በርሳቸው እየተረዳዱ በፊት በቤርሙዴዝና በእንድርያስ አቪዩዶ ፊት የካቶ ሊክን ቤተ ክርስቲያንን ሥልጣንና የበላይነት ልዩ ልዩ መጻሕፍት በመድረስ እን ደተቃወሙ አሁን ደግሞ በእስላሞቹ ፊት ይኸን የመሳሰለውን የሃይማኖት ማጽ ኒያ መጽሐፍ ከግዕዝጋጀት ጋር ነዋሪውን የተዋሕዶ ሃይማኖት መልሰው አቋቋሙ ።

ለእስላሞቹ መቃወሚያ አንቀጸ አሚን ፣ መጽሐፈ ቁድር ፣ መጽሐፈ ንስሐ ፣ እንደተዘጋጀ እንደዚህም በየጊዜው የካቶሊክ ሃይማኖትን ለመቃወም ወይም ለመ ከራከሪያ ሃይማኖት አበው መገንባ ሃይማኖት ፍካሬ መለኮት ወኛ ነፍስ ፣ ሐመረ ነፍስ ፣ መርስ አሚን ፣ መጽሐተ ልቡና የሚባሉት መጻሕፍት ግግሾቹ የተዋሕዶ ሃይማኖት መደበኛ ከሆነው ከእስክንድርያ ከዓረብኛ ወደ ግዕዝ ከዚያም ወደ አማ

(1) ቼራሊ ከአራክ የሙሳ ዳይሆን አይተሩሞ ብሏል La letteratura etiopica. ገጽ 126
(2) Storia della letteratura etiopica Ignazio guidi. ገጽ 72

ርኛ ሲተረጎሙ አብዛኞቹ ከሊቃውንቱ አእምሮ በቀጥታ የተደረሱ ናቸው ።
ዋናው መሠረታዊ የሆነው ሃይማኖተ አበው የሚባለውን የራስ እምዱ ልጅ መባባ
ጽዮን ከዓረብኛ ወደ ግዕዝ ሲተረጎሙ የቀሩት ደግሞ እነዚህ ኢየሱሳውያን በስ
ብክት ሕዝቡን ወደ ካቶሊክ ለመሳብ በሚጣጣሩበት በነዘድንግል ፣ በነሱስንዮስ
ጊዜ በ፲፮ኛውና በ፲፯ኛው መቶ ዓ' ም. የተዘጋጁ ናቸው ።

እነዚህ መጻሕፍት ባገራችን በያለበት ተበታትነው እንደሚገኙ የታወቀ
ነው ። ነገር ግን ታትመው ለሕዝብ ስለአልተዳረሱ ወይም ካሉበት በማጎተም ዝር
ዝራቸው ስለአልወጣ ያሉበትን በትክክል ማወቁ ይቸግራል ።

ለዕውቀት የሚሸቀዳደሙት ፈረንጆች ግን ከኢትዮጵያ ወደየአገራቸው እየ
ወሰዱ በየቤተ መጻሕፍቶቻቸው አስቀምጠዋቸዋል ። በፓሪስ ቤተ መጻሕፍት
ቍጥር ፩፻፲፱ ተሰጥቷቸው የተቀመጡበትን የፍካራ መለኮትን ፣ የሐመረ ነፍስን ፣
የመርስ አሚንን ፣ የመዝገብ ሃይማኖትን ፣ የፀወን ነፍስን ፣ የመጽሐተ ልቡናን
የአሠርቱ ተስዕሎታትን ግልባጫች ሙሴ ኤንሪኮ ቼሩሊ አግኝተው ወደ ኢጣ
ልያ እየተረጎሙ እንደ ኤ. ቍ. ፲፱፻፶፰ እና በ፲፱፻፷ ዓ. ም. በማጎተም አሳትመው
አራብተዋቸዋል ።

በዚህ ዘመን እንደሌላው ዘመን አንዳንድ ጊዜ በሌላም አገር እንደሚደርሰው
በኢትዮጵያ ላይ ባንድ ጊዜ ብዙ ችግር የገጠመበት ዘመን ነው ። የግራኝ ወረራና
ያመጣው መከራ ወራሪው በመሞቱ ቢዘጋም እርሱ የከፈተው የወረራ ዘመን ሌሎችን
ችግሮች ሊወልድ ችሏል ። የጋላ ወረራ የተተካው ከርሱ ወረራ ቀጥሎ የርሱን
ወረራ ተንተርሶ ነው ። ቤርሙዴዝ የቀሰቀሰው የሃይማኖት ጦርነት በርሱ የወረራ
ሰብብ በእርዳታ ምክንያት ከፖርቱጋሎቹ የተፈጠረ ነው ።

የሆነ ሆኖ ወታደሩ የወታደርነት ሥራውን በየሥፍራው ሲፈጽም ካህናቱና
መምህራኑ በበኩላቸው በጽሑፍም በአንደበትም ከካቶሊክም ከእስላምም ሲዋጉ
ንጉሠ ነገሥቱ ገላውዴዎስ ሁለቱን ወገኖች አጣምረው ሁለቱንም የጦርነት ግን
ባር እየመሩ ጊዜያቸውንም ሕይወታቸውንም ለኢትዮጵያ ሲሰጡ ባለፈው ከተመለ
ከትነው የበለጠ ወደፊት እናነባለን ።

ክርስትናን ለመመለስና ለማጥበቅ በሥነ ጽሑፍ ድርጅት በሚደከምበት
ጊዜ በየአውራጃው ተቋቁሞ የነበረው የእስላሞቹ ድርጅት በሚፈርስበት ሰዓት
የፈረሱትና የተቃጠሉት ገዳማትና አብያተ ክርስቲያናት እየተመለሱ እንዲሠሩ
ማድረጉም አንድ ሌላ ራሱን የቻለ ተግባር ነው ። ባሁኑ ጊዜ ተመልሰው የተሠሩ
ትን አብዛኞቹን በግራኝ ወረራ ሰዓት በምን አኳኋን እየተዘረፉ እንደተቃጠሉ
አንብባለን ።

ተመልሰው የተሠሩትን አብያተ ክርስቲያናትና ገዳማት ያንዳንዶቹን ሥፍራ
ቸውንና የባለታቦቱን ስም ባይገልጽ ታሪክ ነገሥቱ ዝርዝራቸውን ከዚህ እንደ
ሚከተለው ይሰጣል ።

- የደብረ ብርሃን
- የደብረ ሊባኖስ

የምስላ ግርም

የገነተ ጊዮርጊስ

የደብረ ሕንጻታ

የደብረ ድግግ

የመካነ ሥላሴ

የወልደ ነጉድገድ

የደብረ ኪሩቤል

የአትሮገስ ግርም

የሌንድሮስ ግርም

የታዕካ መንግሥት

የደብረ ጸርሐ ግርም

የገነተ ግርም

የአባ ጊዮርጊስን (ዘጋሥጫ)

የደብረ ቤቴል

የአግዚአብሔር አብ

የደብረ እስጢፋኖስ

የመርጦላ ግርም

የደብረ ዘይት

ISIC

የናዝሬት

የአምበር ቁርቆስ

የገለላ

የአጥሊላ

የደብረ መሣህ

የጎለተ ግርም

የጎሐ ጸዮን

የደብረ ከርቤ

የደብረ ወርቅ

የመሬትና የግዛት ጠብ በፖርቱጋልና በኢትዮጵያ መካከል ናሯል ? —

የፖርቱጋል በእስፓኝ መንግሥት መጠቅለል

አንድ ንጉሥ እንደ ዕድሉ በዘመኑ ባገር ላይ ጦርነት ሲመጣበት የሌላው ንጉሥ ዘመነ መንግሥት ደግሞ የሰላም ዘመን ሲሆን ይችላል = የሦስተኛው ንጉሥ ዘመን ደግሞ እንዳጋጣሚ ጦርነትና ሰላም የተቀላቀለበት ዘመን ይሆንበታል = በኢትዮ ጵያ ምንም የጦርነት ችግር ሳይደርስበት ረዥም ዘመን መንግሥቱን በሙሉ በሰ ላም ያሳለፈ ንጉሥ አይገኝም = ከውጭም ጠላት ባይፈጠር የቀረው ቢቀር አንድ ቀንደኛ ወይም አንድ ከአገሪ እወለዳለሁና ልንገሥ በማለት ከውስጥ ተነሥቶ የረ ጋውን መንግሥት ሲያደፈርስ በርሱም ሰበብ ከሁለት ወገን ሰላማዊ ሕዝብ ሳይ ቀር በብዛት ይሞታል = እንዲያውም በኢትዮጵያ ታሪክ ውስጥ ከተደረገው ጦር ነት ውስጥ በርካቶ የሚታየው የርስ በርስ ጦርነት ነው = ይኸንንም ሁኔታ የነገሥ ታቱ ልጆች ተሰብስበው እንደ አምባ ግሼን ባለው ተራራ ወይም እንደ ሐይቅ ባለው ደሴት መወሰናቸው ሊያግደው አልቻለም =

በዚህ መካከል ያጌ ገላውዲዎስን ዘመነ መንግሥት ያሰብነው እንደሆነ ከሰ ላም ዘመንነት ምን ያህል እንደሚራራቅ እንመለከታለን = እነሆ የሃይማኖቱ ክር ክር ባለፈው በተሰጠው መልስ ቢዘጋም እንድርድስ እሺዬዶ እንደ ቢርሙዲዝ የኢ ትዮጵያ ፓትሪያርክ ወይም ጳጳስ ነኝና እወቆሽጋወይም ተቀበሉኝ እንደ ገንዛሎም የቤተ ክርስቲያናችሁ ሥነ ሥርዓትና ልማድ በርማ ቤተ ክርስቲያን ዓይነት ይለ ወጥ ብሎ መከራከርን ቢተውም ንጉሡም እርሱ ይህን ሲተው በአገሩ ላይ በሰላም እያስተማረ ለመኖር ቢፈቅዱለትም በዚሁ ጉን በደቡቡ ክፍል ባንድ ወገን ፈጽ መው ያልተወገዱት እስላሞችና ባዲስ ጉልበት ከአፍሪካ ቀንድ ተቀስቅሰው የተነ ሡት ባሌን ያሁኑን አሩሲንና አካባቢውን የወረሩት ጋሎች በሌላ ወገን በሰሜን በኩል በምጥፍና በደሆና (አርኪቆ) በኩል እስከ ደባርዋ ድረስ ያለውን አውራጃ ሁሉ የወረሩት ቱርኮች አስቸግረዋቸዋል = በዚህ ምክንያት ግዕዛዊው ታሪክ ነገ ሥት «ባንድ ወገን ከፈረንጅቹ ሊቃውንት ጋር ሲከራከር ባንድ ወገን ከቱርኮች ጋር በምን አኳኋን ለመዋጋት እንደሚችል ይመካከር ነበር» ሲል አውስቶታል (1) =

የሆነ ሆኖ አሁን በፖርቱጋሎቹ በኩል ጠበኛውና እልኸኛው ቢርሙዲዝ አላቡ ሳይከናወንለት ቀርቶ ወዳገሩ ከተመለሰ ወዲህ ቁጠው የእስፓኝ ተወላጅ እንድርድስ እሺዬዶ ከንጉሡ በተሰጠው ውልውል በሌለበት መልስ የሃይማኖቱ ጉዳይ ከተዘጋ ወዲህ ሌላ የታወቀ ጠብ በኢትዮጵያና በፖርቱጋሎቹ መካከል አል

(1) ወበውለቱ ማዕል ሀለው ውለቱ ንጉሥ ገላውዲዎስ ግዕዝላ ቁተ ረያት እምላረ ይትዋሥእው ለግዕዮራን እፍርገኛ በእንተ ሕፀተ ሃይማኖተው ወእምካላለትሂ ለረ ኮነ ሀልወ እንዘ ይመክር በዘ ይፅብደው ለወንድ ዘውለተሙ ትርክት (ቱርክ) ወያስተሕም በእንተ ዐቲበ እህተራት እምፀብእ ጋላ ጉንዘላማን ያላተመው ዜና ማዕላቸው ምዕ. 54 ገጽ 63-65 =

ተነሣም ። ቤርሙዴዝ ባለበት ጊዜ ወይም ከተመለሰ በኋላ የፖርቱጋል ንጉሥ ባደረገው የወታደር እርዳታ ምክንያት ሰንደቅ ዓላማዬ በኢትዮጵያ ሰንደቅ ዓላማ ጉንደሰቀል መሬትም ተከፍሎ ይሰጠኝ የሚል በገሀድ ያቀረበው ጥያቄ በሰነድ መልክ አላጋጠመኝም ።

ነገር ግን ክርስቶፎሮስ ደጋማ በግራኝ ተማርኮ ከመሞቱ በፊት በአንድ ወገን ከእስላም ወረራ ላድናችሁ መጣሁ ብሎ ለንግሥት ሰብላ ወንጌል ከገለጸ ወዲህ በእምባ ሠነይትና በሰሀርት ተዋግቶ የቀናው ጊዜ ደግሞ ህግ ማይል አገር በፖርቱጋል ንጉሥ ስም መያዙን ለወንድሙ ለአስጢፋኖስ ደጋማና ለንጉሠ ለዮሐንስ ፫ኛ ደብዳቤ መጻፉን ካስታገሆዞ ጠቅሷል ። ይኸም ከመጣ ወዲህ ያደረገውን ለማመልከት እንጂ የተያዘው አገር ለፖርቱጋል ንጉሥ ቅኝ አገር ይሆናል የሚል አሳብ ያለበት አይመስለኝም ። ለወንድሙና ለንጉሠ የጻፈው ሙሉው ራፖርት ስለማይታወቅ አሳብን በትክክል እናውቅም ። ዓይ ልብን ድንግል ለፖርቱጋል ንጉሥ ለአማኑኤልና ለልጁ ለዮሐንስ በጻፉት ደብዳቤ ላይ በቀይ ባለር እካባቢ ባሉት አገሮች የፖርቱጋል ወታደሮች ገብተው እየመኸጉ ቢይዙና ከእስላም ቢከላከሉ መንግሥቱ ስንቅ ይሰጣል የኔ ሰው ማናቸውንም ርዳታ ያቀርባል ያሉትን ንግሥት ሰብላ ወንጌል ከክርስቶፎሮስ ደጋማ ጋር ደባርዋ ላይ ተገናኝተው ንግግር ሲለዋወጡ እነዚህ አገሮች የርሱ በመሆናቸው በርሱ አገሮች ዓይነት በመተዳደራቸው ውለታው ለፖርቱጋል ንጉሥ ይከፈልጋል ብለው በዚያው በጭንቁ ሰዓት የተናገሩት የባላቸውን የቆየ አሳብ በማጽደቅ ይኸንኑ ተርከና ፖርቱጋል የሚሻሙትን እደገኛ ቀበሌ ከእስላም ከቱርኩ ክርስቲያን ፖርቱጋል ቢይዘው እንደተሰማሙበት የማይካድ ነው ።

ታሪክ ነገሥቱ ባለፈው እንዳንበብነው ፈረንጆች (1) ከርም በመጡ ጊዜ (2) በመሐላ ስለገቡት ውል በየአገሩ ደልድሎ እሰማራቸው ። ስለ ሃይማኖታቸው ግን ትልቅ ሁከትና ጠብ ክርክር ከነአባ ዝክራ ጋር ተነሥቶ ሳለ ንጉሠ ከመሆሪያው ላይ የፈረንጆቹን ሃይማኖት ወደ ሳለ በኋላ ሁከት እንዳይነሣበት በእስክንድርያ ሃይማኖት ቆመ ያለውን ከዚህ በፊት ሐተታ ስለሰጠንበት እንመለስበትም ።

ነገር ግን ሌላ ግዕዛዊ ጽሑፍ የኢትዮጵያን መሬት ከሦስት እጅ አንድ እጅ ለመስጠት በአጽናፍ ሰገድና በፈረንጆቹ ንጉሥ መካከል ታላቅ መሐላ ተደርጎ እንደነበረ ያወሳል (3) ። ጽሑፉን ያዘጋጀው ሰው ዓይ ገላውዴዎስ (አጽናፍ ሰገድ) የኢትዮጵያን ሲሶ መሬት ለፖርቱጋል ንጉሥ የሰጡበትን የመሐላ ውል ከወዴት እንዳገኘው ስለማይገልጽ በራሴም በኩል ይኸን የመሰለ ውል ያደረጉበት ሰነድ ስለአልገጠመኝ ከሃይማኖቱ ጉን ስለዚህ ጉዳይ ምንም ሐተታ ለማድረግ አልቻ

(1) የተዋጉትን ፖርቱጋሎች
(2) ከሊቡን ወይም ከሐንድ በግለት ፈንታ ርዎ ያለው ስልተት ነው ።
(3) ወብ እንተ ዘኮነ ዓቢይ መሐላ ግዕዝል አጽናፍ ሰገድ ወግዕዝል ንጉሠ አፍርንጅ ከሙ የሀዕ ሣል ስተ እደሃ ለኢትዮጵያ ብሎ ወደሌላ ጉዳይ ይተላለፋል ።

ላሁም ማለት ነገሥት ጸሐፊው ይኸን የመሰለውን በጽሑፍ ያሰፈረው አብዛኛ ጊዜ ካለበት ዘመን ወደ ጸላ ተመልሶ ወራ እየጠየቀ የጸፈው ስለሆነ ምናልባት የቃል ንግግር ኖሮ ወይም በዘመኑ ተወርቶ የነበረውን ለግውሳት ብቻ ይሆናል ።

ቤርሙዲዝም ክርስቲያን የሆኑት ፖርቱጋሎችም ዋናው ሲታገሉበት የነበረው ክርክር ስለ ሃይማኖት ስለ ቤርሙዲዝ የጽሑፍ ሥልጣን ሆኖ ስለሰጠ ያላግ አያያዝ እንድ ቀን የተነሣውን ጠብ እንብባናል ። በዚህ ጊዜ ሁሉ እንደ ጊዜም የመሬትና የግዛት ጠብ አልተነሣም ። እነ እንደርያስ እሺዬዶ ሲመጡም ሁሉም የቤተ ክህነት ሰዎች ተመርጠው ስለሃይማኖት ጉዳይ መጡ እንጂ ከነርሱ ጋር ስለ መሬት ስለ ግዛት ወይም ስለ ፖለቲካ ሊነጋገር የመጣ የቤተ መንግሥት ሰው አልነበረባቸውም ።

ነገር ግን ከደጋግ ጋር መጥተው ደግሞውን ለኢትዮጵያ አፍስሰው ከቤርሙዲዝ ጋር ተጣልተው ሳይመለሱ ከርሳቸው ጋር ለቀሩት ለሁሉም ፖርቱጊዞች ከሽ ለግቱ ከወርቁ ከፈረሱ ሰጦታ በቀር በየአውራጃው ለምለም መሬት ርስትና ተልት በምሪት እየተከሉ አስደስተዋቸዋል ። እነርሱም ከኢትዮጵያ ሴት ወይዛዝር እየተጋቡ ንጉሡን ሲያገለግሉ ኖረው ባገሪቱ ሕዝብ መካከል ተውጠው ቀርተዋል ። በአሁን ጊዜም ከነርሱ ዘር የወረዱ አልፎ አልፎ ይገኛሉ ።

የፖርቱጋል መንግሥትም በዚህ በመጨረሻው የዓፄ ገላውዴዎስ ዘመን መንግሥት ሲሰ መሬት ለመስጠት የመሐላ ውል ሲኖርም ባይኖርም በላከው የወታደር እርዳታ ምክንያት የኢትዮጵያ ሲሶ ይሰጠን ብለው ለመከራከርም ለግስገደድም በሰ ፋፊው ግዛቱ የተነሣ ጋይሉ በያለበት ተበታትኖ አይችልም ነበር ። በዚህም ላይ በፊቱ ሁለት ታላላቅ እንቅፋቶች ስለገጠሙት የዚህን የኢትዮጵያን ጉዳይ ሊያስብ በት አልቻለም ። ከታወቁት እንቅፋቶች ውስጥ ከዚህ በፊት እንዳልነው ፡

፩ኛ. እነ እንደርያስ እሺዬዶ ወደ ኢትዮጵያ እንደ አ. ቍጥር በ፲፪፻፶፮ ዓ. ም. ከገቡ በኋላ ወዲያው የቲርክ መንግሥት የኤርትራን ወደብ ምጥዋን ይዞ የሌላ አገር ወታደር ወደ ኢትዮጵያ እንዳይገባ ዘግቶታል (1) ።

፪ኛ. ይኸውም ዋነኛው ምክንያት በኤስፓኝ የዳግግዊ ፊልጶስ አነሣሥ ነው ። የኤስፓኝ ንጉሥ የፊልጶስ እናቱ የፖርቱጋል ንጉሥ የአግኑኤል ልጅ ኤልሣ ቤል የራሱ የዮሐንስ ፫ኛ እገት ነች ። አባቱ ያ የታወቀው በጀርመንና በሌስፓኝ በነምሳና በሰሜን በሆላንድና በዴንማርክ አገሮች ላይ ንጉሡ ነገሥት የሆነው ሻርል ፮ኛ ነው ። ከነዚህ ከሁለቱ በተለይ ከሻርል በመወለዱ የተነሣ እንደ አው. ቍጥር ከ፲፪፻፶፱ ዓ. ም. ዝምር ራሱ እየገነነ አጉቱን የሐንስ ፫ኛን እያቀዘቀዘ ሂደ ። አባቱ ሻርል ፮ኛ ዙፋኑን ለርሱ ተናዞ በ፲፪፻፶፮ ዓ. ም. መንግሥቱን ትቶ ወደ አንድ ገዳም መንገድ የሂደ ጊዜ ፊልጶስ ከኤስፓኝ ከና ፖሊከሲሲል ከሳርዴኛ ግዛት ጋር ሆላንድን ጨምሮ ያዘ ። በደቡብ አሜሪካ በሰሜን አፍሪካ ሩቅ ምሥራቅ በስሙ ዛሬ ፊሊፒን እየተባለ የሚጠራውን

(1) Histoire de l'abissinie - Jenes Monroe. ገጽ 121

ሁሉ ይዞ በጠቅላላው የፖርቱጋልን መንግሥት ስለ አዳከመው በዚህ ጊዜ የሐንሰ ዩኛ ይኸን የመሰለ የውስጥና የውጭ የአገዛዝና ያስተዳደር የፖለቲካ አመራር ስለአለበት በፍጹም የኢትዮጵያን ጉዳይ ለመተው ግዴታ ሆነበት ። እንዲያውም በመ ጨረሻ በሚቀጥለው ጊዜ በ፲፭፻፳ ዓ. ም. ላይ ይኸው ዳግ ግዢ ረዕሰ ሰዎች የኤልሳቤጥ አገር ነው በማለት ራሱን ፖርቱጋልን ስለጠቀሰው ስለ ኢትዮጵያ አላቢ ሚሲዮን ሳኪም አሰጋኝ ሆነ ። ስለዚህ በሚቀጥለው ዘመን ይኸውም ማለት ባይ ሚናስና ባይ ሠርፀ ድንግል ጊዜ የኢትዮጵያ ግንኙነት ከፖርቱጋል ጋር መሆኑ ቀርቶ ከኤስፓኝ መንግሥት ጋር ሆነ ።

ነገር ግን አውቆም ይሁን ወይም በችግር ምክንያት የኢትዮጵያን ሲሶ መንግሥት ሳይጠይቅ በዚህ ምክንያትም ፖርቱጋል የራሱንም አገር ወታደር የኛንም ሰው ደም ሳያፋስስ ነገሩ በዚሁ ዓይነት ስለተዘጋ በፊተኛው ግራኝ አህመድን በመጣል ረገድ በተደረገው ጦርነት የልጆቹ የነክርስቶፎሮስ ደጋግ ደም ስለ ፈሰሰ ኢትዮጵያ በዛሬው ዘመን በሞዛምቢክና በአንጎላ ነፃነትና ጠብ መካከል ምንም እንኳን ከሌሎቹ የአፍሪካ አገሮች ጋር በግብረት ከዚህ መንግሥት ጋር በፖለቲካ የወዳጅነትና የንግድ ግንኙነቷን ብትቆርጥም በጠቅላላው የዚህን መንግሥት ውለታ ፈጽማ መርገት የለባትም ።

ISIC



ክፍል ፯

ያዩ ገላውዴዎስ ትግልና የሕይወታቸው ፍጻሜ

ምዕራፍ ፲፱ኛ

የአቤቶ ሚናስ በመሐመድ ተለውጦ ወደ ኢትዮጵያ መምጣት (፲፮፻፴፮ ዓ. ም.)

በምዕራፍ ፲፰ የአቤቶ ሚናስን መማሪክ በምዕራፍ ፲፱ ላይ ወደ ዘቢድ ባሻ መላ ኩን በዝርዝር ያነብሳው ትዝ ይለናል ። የተማሪከው በ፲፮፻፴፮ ዓ. ም. ግንቦት ፳፭ ቀን ሲሆን ወደ ዘቢድ ባሻ ግራኝ የላከው በሰሀርት ጦርነት ቆሎ በሸሸበት ዓመት በ፲፮፻፴፬ ዓ. ም. ስለሆነ ምንም ወሩ በትክክል ባይታወቅ ጦርነቱ የተደረገው በዚህ ዓመት መጋቢት ፳፱ ቀን ስለሆነ ወደ ዘቢድ የተላከበት ወር ሚያዝያ ከዚያም ቢዘገይ ግንቦት መሆን አለበት ። ስለዚህ ሚናስ ወደ ዘቢድ ከመላኩ በፊት በግራኝ አህመድ እጅ ፫ ዓመት ያህል ጊዜ ቆይቶ ከዚያ ወደ ዘቢድ በረሃውን በግመል ባሕሩን በመርከብ ከሌሎቹ ምርኮኞች ጋር ተጉዞ ደርሷል ግለት ነው (1) ።

ወደ ዘቢድ ሲላክ ሁለቱም ላዕከ ግርያም ተብለው ባንድ ስም የሚጠሩት እነ ዚያ የተሰለፉት የሁለት እትግግች ለጆችና ሌሎችም ብዙ አብረው አሉ ። ሁለቱ ላዕከ ግርያም ያዩ ናዖድ ለጆች የዓፄ ልብነ ድንግል እገቶች የአመተ ድንግልና የሮማን ወርቅ ለጆች ናቸው ። በተለይ ስለ ሮማን ወርቅ ለጆ በሐምሌ ፳፩ ቀን የሚነበበው ስንክሳራችን ሰፍ አድርጎ እንደዚህ ሲል ያመለክታል ጸብዚህ ቀን (ሐምሌ ፳፩) ላዕከ ግርያም የሮማን ወርቅ ለጆ ሞተ ። አባቱ የገኝ ንጉሥ ሳይሆን ወልድ ይባላል (2) ። ላዕከ ግርያም ተማርኮ ከይማም (ግራኝ) ፊት በቀረበበት ጊዜ በአክብሮት ተቀብሎት ሳለ ከእስላም ሃይማኖት ጋር በመተባበር ረገታ የወገኖቹን መከራና ሞት እያየ ማዘንንና ማልቀሱን ስለተመለከተ እንዲሰለብ አዘዘ ። ከዚያም ወደ ቱርኮች ንጉሥ (ዘቢድ ባሻ) እንዲላክ አዘዘ ። በጉዞም ጊዜ በግመል ቀልቀል እያንጠለጠሉ በረሃብና ውኃ ጥም እየተሰቃዩ የመን ደረሰ ። በዚያም ባሻው ከሞተ ወዲህ ወዳገሩ ተመልሶ ቤተ ክርስቲያን በማሠራት ለደህ በመመጽወት ኖሮ የሞቱ ጊዜ ሲደርስ ወንዶችና ሴት ባሮቹን ከመገዛት ነፃ አውጥቶ ሞተ። ስለሁለተኛው ላዕከ ግርያም ግን ምንም አይናገርም ። የሆነ ሆኖ እንደ ታሪክ ነገሥቱ አጻጻፍ የዘቢድ ባሻ የንጉሡን ለጆ አቤቶ ሚናስን ከግራኝ ዋና መላክተኛ (የቃጽ ለጆ አብርሃም) በተረከበ ጊዜ ጠኛ ከእስላም ሃይማኖት ጋር የተባበረ የአዳል እስላም (ግራኝ አህመድ) አሁን የሀበሻን ምድር የሚገዛው የንጉሡን ለጆ ወደኔ ለታላፍ

(1) ስለዚህ ታሪክ ነገሥቱ እምተላገዙት እስከ ሮዶኩ ገበ ባሕር ፫ ዓመት ወደ አውራጎ ብሎ ሁለት ዓመት ከመገረቅ ያደረገው ስልተት ይመስለኛል ገጽ 120 ።
(2) ገኝ የሚባለው አውራጃ በዘመኑ ንጉሥ ያሰኛል ። አውራጃው በትክክል አይታወቅም ፣ ከረገጠ ጋርና ከግድም የሚዋሰን ይመስላል ። የዘርፍ ያዕቆብ ፣ የበዕደ ግርያም ዜና መዋዕል ገጽ 14-16 47.112. 137 ።

የፈቃዴን ሳይሆን የፈቃድህን እፈጽም ዘንድ ምን ማድረግ እንደሚገባኝ እዘዘኝ» ብሎ ወደ ዋናው የቱርክ ሱልጣን ወደ ሶለይማን ላከበት ። ሱልጣን ሶለይማንም «የንጉሠ ልጅ እዚያው እንተ ዘንድ ይቀመጥ ፤ በላዩም ላይ ክፉ አትሥራበት» የሚል መልእክት መልስ ስለመጣለት የዘቢድ ባሻ ከራሱ ንብረት ውስጥ ሀብት ጨምሮ ሚናስን በተለየ ሥፍራ በመልካም አስቀመጠው (1) ።

በዚህ መካከል ባለፉት ምዕራፎች እንዳንበብነው ግራኝ አህመድ በነሚናስ ለውጥና በላከው ጃጂሺህ ወቄት ወርቅ ባገኘው የጦር መሣሪያና ወታደር ፖርቱጊዝኛን በ፲፮፻፴፮ ዓ. ም. በመስከረም ይቀን በአሸንጌ (ወፍላ) ላይ አሸንፎ ክርስቶፎሮስን ከገደለ ወዲህ ከመጡለት የቱርክ ወታደሮች አብዛኞቹን ስለመለሳቸው እርሱ ራሱ በዚህ ዓመት በየካቲት ወር ካፄ ገላውዴዎስ ጋር ተዋግቶ በደንቀዝ ወረዳ በዘ ንተራ ዓቀብት መሞቱን ባለፉት ምዕራፎች አንብበናል ።

ግራኝ ሲሞት የባሕር ነጋሽ ይስሐቅ አባት የግራኝን ልጅ ይዞ ታርቆ ወደ ዓፄ ገላውዴዎስ መግባቱን ካስታገሙ ሲያመለክት የግራኝን ልጅ ስሙን አይናገርም ። ታርከ ነገሥቱ “ፈረንጅኛን ይዞ ከግራኝ ጋር ዓፄ ገላውዴዎስ ተዋግቶ ገደለው ልጁንም ማረከው ሚስቱ ግን አመለጠች” ቢል የተያዘው ልጅ ያው የባሕር ነጋሽ አባት ይዞት የገባው መሆኑን የተማረከውም የግራኝ ልጅ ስሙ ግን መሆኑን አይናገርም ።

ነገር ግን ግራኝ ከግዳግጠኛላ ባለፈው እንዳንበብነው በደዋሮ እስላሞቹ በአዳል ንጉሥ ወንድም (በወራበንጥ ?) አዝማችነት መጥተው ከዓፄ ገላውዴዎስ ሹማ ምንት ተዋግተው የተሸነፉለት መሪው የግራኝ አህመድና የድል ወንበራ ልጅ ተማርከው ወደ ዓፄ ገላውዴዎስ መቅረባቸውን ቢያረጋግጥም በሚናስ የተለወጠው ከደዋሮ የተማረከው አለ ገራድ አይደለም ። ታርከ ነገሥቱ የግራኝን አሟሟት ባወሳ በት ላይ ከላይኛው ጋር በግያያዝ «የግራኝ ሚስት ማምለጥና የልጅዋ መማረክ ለምርኮኛው ለሚናስ መመለስ ምክንያት ይሆን ዘንድ የእግዚአብሔር ፈቃድ ሆነ» ብሎ አመልክቷል ፤ ስለዚህ በሚናስ የተለወጠው የግራኝ ልጅ የባሕር ነጋሽ ይስሐቅ አባት ይዞት የገባው ሌላ መሐመድ የሚባል የግራኝ አህመድና የድል ወንበራ ልጅ መሆኑን ዜና መዋዕላቸው ለይቶ ይገልጻል (2) ።

የሆነ ሆኖ የሚናስ መያዝ በእቴጌ ሰብላ ወንጌል ዘንድ የጣለውን ያህል

(1) ወሰቢያ ፈንወ ላዕከኑ ጋበ ሁልጣን ሶሌጣን እንዘ ይብል ሱታፈ ሃይግናት እስላም ዘአዳል ዘመ ለከ ለምድረ ሀበሽ ናሁ ፈንዋ ለወልደ ንጉሥ ገቢየ አምገ ለከብርክ አዚዝ (አዝዝ) ምንት እግብር በቀ ይዞን ፈቃድከ ወለኮ ፈቃድ ዚአየ ባሕቱ ፈቃድከ ይዞን ። ወወለቅ ተሰጥሞ ለመልእክተ ወይቤ እንብር ለወልደ ንጉሥ ጋቤከ በሥናይ ወአታገሥም ላዕሌሁ ። ወሀቦ ግንደረ ሠናየ ወከሱ ንብረቱ ገጽ 119 - 120

(2) ወበውለቱ መዋዕል አሐዘት ትትሉዓል መንግሥተ ገላውዴዎስ ወገብረ ፀብእ ምስለ ግራኝ ወተተሱ ወአገዘ ወልደ ፤ ብእሲቱስ እምስጠት ። ወተአገዙተ ወልዱ ወአምስ ጠተ ብእሲቱ ኮነ በፈቃድ እግዚአብሔር ምክንያት ለተመደጠተ ዝንቱ ወልደ ንጉሥ (ሚናስ) እም ዲዋዌ ታርከ ነገሥት ገጽ 120 ። በሌላ ቦታ ላይ ደግሞ ወወሀበ ሱሙ ቢሳህሙ መሐሙ ደሃ ወልደ ለኢግም አህመድ ሲል የተለወጠው እርሱ መሆኑን ይለያል ፤ ጉንዘልጣን ያሳተመው ዜና መዋዕል ገጽ 35

ዋና ብድር በምድር እንደሚባለው የልጅዋ ባዴ ገላውዴዎስ እጅ ተግባር መቀመጥ ለድል ወንበራ ገዘንንና ሥጋትን አሳድሯል ግለት ነው። በዚህ ምክንያት «አንቺም ልጅን ላኪልኝ እኔም ልጅሽን ልላክልሽ» ብላ ድል ወንበራ ለእቱን ሰበለ ወንጌል ምጥዋ በሚገኙት የቲርክ ባለሥልጣናት አግካይነት መላኪን ታሪክ ነገሥቱ ያረጋግጣል (1)።

ከዚህ አያይዞ «ልጅን ተቀብሎ ልጅዋን ላክላት» የሚል ግመልክቻ ድል ወንበራ ለሃይማኖት ወገኗ ለዘቢዱ ባሻ መላኪን የዘቢድ ባሻ የሚናስ አቀጣጫ በዋናው ሱልጣን በሶለይማን ፈቃድ መሆኑን ስለሚያውቅ የዚህን የለውጥ ነገር ለመፈጸም የድል ወንበራን የልመና ቃል ለቲርኩ ሱልጣን ግስተላለፉን ሱልጣኑም “የድል ወንበራ ልጅ የሃይማኖት ወንድማችን ስለሆነ የክርስቲያንን ንጉሥ ልጅ ወደናቱ መልሱ የድል ወንበራን ልጅ ከእናቱ ጋር እንዲገናኙ አድርግ» የሚል ትእዛዝ እንደመጣለት ይገልጻል (2)።

ቢሆንም ባሻው ከሱልጣኑ ታዞ ይሁን ወይም በራሱ ፈቃድ የሚናስን ዋጋ በማስወደድ የግራኝን ልጅ መመለስ ብቻ አይበቃም በግለት ፈሺ ወቅት ወርቅ ጨምረው ለከው ልጅዎን ይውሱዱ የሚል መልእክት ወደ ንግሥት ሰብለ ወንጌል ላከ። ንግሥቲቱም ስለልጃቸው ፍቅር ቢሉ ምንም ሳይክራከሩ ሺውን ወቅት ወርቅ ከራሳቸውም ከትግራ ሹማምንትም አዋጥተው ከሰበሰቡ በኋላ የድል ወንበራን ልጅና ወርቁን ወደ ምጥዋ ላኩ።

በቲርኩ ባለሥልጣን ትእዛዝ የግራኝን ልጅ መሐመድን ይዘው የመጡት ክርስቲያኖችና ሚናስን ይዘው የመጡት እስላሞች ጠብና ክርክር እንዳያነሡ ለየብቻ ቸው በመርከብ ሆነው እየተጠበቁ የለውውጡ ሥነ ሥርዓት በደንብና በሰላም ተፈጸመ። የቲርኩ ባለሥልጣንም “በሌላው ሃይማኖት ብትለያዩም ባንዱ በእግዚአብሔር እምነት አንድ ናችሁና ተስማምታችሁ በሰላም ኑሩ” ብሎ በመሐላ አስማምቶ አለያያቸው ሲል ታሪክ ነገሥቱ ያረጋግጣል።

በዚህ ላይ የቲርኩ ስሜት በዚህ ዓይነት ቀዝቅዞ ወደ መልካም መንፈስ ተመርቶ ሁለቱን የባላጋራ ወገኖች በሰላም ተስማምታችሁ ኑሩ ብሎ ከግግግል የደረሰበት ምክንያት በትክክል አይገባንም። ምናልባት የዓይ ገላውዴዎስንና የቢርሙዴዝን ጠብ የንጉሡን ከክቶሊኮቹ መንግሥታት ከነ ፖርቱጋል ጋር ለመደረብ ከልብ ፈቃድ እንደሌላቸው በመመልከት ይሁን ወይም በዓረብ አገር በመልካም መስተንግዶ የኖረው ወጣቱ ሚናስ ወደ አገሩ ተመልሶ ምናልባት አንድ ቀን ወደ ዙፋኑ የወጣለት የቲርክን ሱልጣን በላይነት በፈቃዱ ሊቀበል ይችላል የሚሉ ምኞት ይኖር ይሆን። ወጣቱ ሚናስም ከግራኝ ጋር የዓመት፣ ከዘቢድ ፓሻ ዘንድ ይደግግ ዓመት በድምሩ ፮ ዓመት በኖረበት ጊዜ ዓመሱን አሳምሮ ምናልባትም ዓረብኛም እየተማረ በተቻለው ማራኪዎቹን ባለሥልጣናት አስደሰቶ ይሆናል።

(1) ረገድ ለተወልድኖ አረኑ ስኪ ወልደኪ ወተሰጥወት ደላቲ በፍሥሐ ወበሐሜት ወትቤ እሆ ወተ ሰነዋ ይሆን ገጽ 120
(2) ታሪክ ነገሥት ገጽ 120

ነገር ግን እንደምናነበው እነ እንደርዖስ አሺዩዶ ከፖርቱጋል ንጉሥና ከሮማ ሊቀ ጳጳስ ተልከው ለሃይማኖት ጉዳይ ወደ ዓፄ ገላውዴዎስ ከመጡ በኋላ በዚህ በመጡበት ዓመት የቲርክ መንግሥት ወታደር ልኮ የምጥዋን ወደብና ደባርዋን ሁሉ መያዙን በቀን ብዛት ታማኝና አገልጋይ የነበረውንም ባሕር ነጋሽ ይስሐቅን አስከድቶ ወደርሱ ማስገባቱን ወደፊት በዝርዝር እናነባለን ።

በዚህ ላይ የምንመለከተው የቲርክ መንግሥት ምጥዋንና የአርኪቆን ወደ ቦች የያዘው እንደ አው. ቍጥር ፲፮፻፶፯ ዓ. ም. ላይ ሲሆን ሚናስ በቲርክ ባለሥልጣናት አማካይነት በስምምነት ወደ ኢትዮጵያ የተመለሰው በኢትዮጵያ አቁጣጠር ፲፮፻፸፮ ዓ. ም. (እንደ አው. ቍ. ፲፮፻፺፮) ስለሆነ በዚህ ጊዜ ቲርኮች ምጥዋንና አካባቢውን ገፋ በሰፋት ባይዙም ስምምነቱን ሊፈጸም የቻለው የቲርክ ተወላጅነት ያለው ያው የዘቢድ ፓሽ ይሆናል ወይም የቲርክ መንግሥት ምንም አካባቢውን ገና ባይዝ በመርከብ ቀይ ባሕርን የሚቆጣጠረው አንድ የቲርክ የመርከብ ባለሥልጣን ለጊዜው ወደቦቹን ምጥዋንና አርኪቆን ብቻ ይዞ ይሆናል ።

ምዕራፍ ፲፱ኛ

አቤቶ ሚናስ ከምጥዋ ወደ ዓይባ መጥቶ ከእናቱ ከንግሥት ሰብለ ወንጌል ከተገናኙ በኋላ ከዓይባ ወደፊት ሄዶ ከወንድሙ ከዓፄ ገላውዴዎስ ጋር እንደተገናኘ ። (፲፮፻፸፮ ዓ. ም.)

ንግሥት ሰብለ ወንጌል ለምጥዋና ለትግራይ በሚቀርበው በዓይባ (ወገራ) ሆነው ስለሚናስ ለውጥ በምጥዋ በኩል ከድል ወንበራ ጋር ሲላላኩ ዓፄ ገላውዴዎስ መቀመጫቸውን ወደ ደቡብ አሳውረው አዋሽ ወንዝ አጠገብ ወጅ ከሚባለው ወረዳ ከተማ ከትራራው ተቀምጠዋል ። በዚህም ክፍል የተቀመጡበት ምክንያት ባንድ ወገን ከትራራው ከግራኝ ጦር ጋር ለመዋጋትና ደግሞ በዚህ ዘመን ደዋርን ባሊን ሊወር የተነግውን የጋላን ነገድ ለመከላከል እንዲመቻቸው ነው ።

ስለዚህ በዚህ በወርነትና በአስተዳደር ጣጣ የተነሣ ከወንድማቸው ከሚናስ ሊገናኙ የቻሉት አቤቶ ሚናስ በተመለሰ በሦስተኛው ዓመት መሆኑን ታሪክ ነገሥቱ ያረጋግጣል ። የለውጡም ስምምነት በንግሥቱ አማካይነት ብቻ ሊፈጸም የቻለው በዚህ ምክንያት ሳይሆን አይቀርም ።

ንግሥት ሰብለ ወንጌል በዚህ በዓይባ ሆነው የሚናስን በነፃ መለቀቅና ወደ ርሳቸው ገዛ መገናኛትን እንደሰሙ ታላቅ ደስታ አድርገው ድንኳን አስተክለው ሥጋጃ እስከጥረው ከሆናቱና ቀሳውስቱ ልብስተከሆኛቸውን ለብሰው መስቀልና ጸና ይዘው መኳንንቱና ሽማምንቱ ሁሉ የማዕርግ ልብሳቸውን ለብሰው በታላቅ የወታደር ሰልፍ ሲጠባበቁ ሚናስም በመላክተኞቹና በትግራይ መኳንንት ታጅቦ መጣና እናቱ ንግሥት ሰብለ ወንጌል ወንድሞቹና እናቶቹ ወደ አሉበት እልፍኝ አገቡት ።

በዚህ ጊዜ ስድስት ዓመታት ያህል የተለያዩት እናትና ልጅ በዚህ ሰዓት ሲገናኙ የሚሰማቸው ደስታ ልዩ መሆኑ አይጠረጠርም = ንግሥት ሰብላ ወንጌል በዚያ በከፋው የመከራና የሰደት ዘመን ፈቅጦር በሞተበት ዓመት ሚናስ ሲገረክ የተሰማቸውን ገዘንና ለቅሶ በዚህ ቀን ደስታ ተከፍለውታል = ይኸንንኖ ራሱ ታሪክ ነገሥቱ እናቱ ባገኘችው ጊዜ አንገቱን አቅፋ እንባዋን እንደውን እያወረደች ሳመችው የዚህ ቀን ደስታ ተነግሮ በየገጹ ተጽፎ አያልቅም በግለት በራሱ ገዕዝኛ ቋንቋ አጋኖ ጽፎአል (1) =

ከዚህ አያይዞ ለዚህ ሚናስ ለተመለሰበት ቀን ክብረ በዓል ተደርጎ ጥሩ ጥሩው መብልና መጠጥ እየተዘጋጀ ከንግሥቲቱ ዘንድ እየተላከ ባንድ አዳራሽ ከህናትና ሊቃውንት በሌላው አዳራሽ መኳንንትና ወታደር ግብር ገብተው በደስታ ይበላ ይጠጣ እንደነበረ አስፋፍቶ ተርኮታል =

ከዚህ በኋላ ንግሥት ሰብላ ወንጌል የሚናስን ከምርኮ መመለስ የምሥራቹን የሚነግሩ መላክተኞች ወደ ልጃቸው ወደ ዓፄ ገላውዲዎስ ላኩ = ገላውዲዎስም የሚናስን መመለስ ከመላክተኞቹ እንደበት ሲሰሙ ልክ ከመቃብር እንደተነገረ ያህል ቆጥረው በጣም ተደሰቱ = በዚህ ጊዜ ንግሥት ሰብላ ወንጌል ከዓይባ ተነሥተው ወደ ሽሜ (ዳሞት) ሄደው የክረምትን ወራት በዚያ ካሳለፉ በኋላ ሚናስ ከጎረብ አገር በተመለሰ በሦስተኛው ዓመት ከሽሜ ተነሥተው ከእናቱ ጋር ዓፄ ገላውዲዎስ ወደ አሉበት ወደ ወጆ መሄዳቸውን ንግሥቲቱ ከእቤቶ ሚናስና ከጓዳቸው ጋር ወጆ ሊደርሱ ሲሉ ንጉሠ ነገሥቱ ዓፄ ገላውዲዎስ ንግሥቲቱን እንዲቀበሉ ቀደም አድርገው የላኩዋቸው የውስጥና የውጭ መኳንንትን ንግሥቲቱን በክብር ተቀብለው ንጉሡ ልጃቸው ወደ አሉበት አዳራሽ ከነልጆቻቸው አግብተው እንዳገናኝታቸው ዓፄ ገላውዲዎስም ከእናታቸው ከንግሥት ሰብላ ወንጌል ከወንድሞቻቸው ከእጎቻቸው ከዓመተ ጊዮርጊስና ከነሰበን ጊዮርጊስ ጋር ክብዙ ጊዜ በኋላ ስለተገናኙና በተለይ ደግሞ ከምርኮ የተመለሰውን ወንድማቸውን በግገኛታቸው ታላት ደስታ ማድረጋቸውን ታሪክ ነገሥቱ አስፋፍቶ ተርኮታል =

ዓፄ ገላውዲዎስ ግራኝ አህመድ የሞተ ጊዜ የምሥራቹን ለናታቸው ልኩ ለናታቸውን ከሸዋዳ ወደ ጣና ባሕር ዳር ያስመጡ ጊዜ ንግሥቲቱ ወደ ሠረር ከመ

(1) እይ ልላን ዘይክል ነቢበ ወዚንዎ ፍሥሐሃ ለይላቲ ስለት ወሊደትከሀል ያንገርፍ በበገጹ = ወእምዝ አብእዎ ኃበ ሀለዉ እው ወእጉሁ ወእጎቲሁ ወሶበሃ ሐተረት ከላደ ንግሥት ሰብላ ወንጌል ወእምኃት ስሉ አባላቲሁ እንዘ ትበኪ ወታውገዝ እንብዓ ከው ግደ ታሪክ ነገሥት ገጽ 121 = ጀምሶ ብሩስ ጃፕ ቮሲም ገጽ 216 = የሊት. ታሪክ ጥናት ረደባሌት ያላተመ ገጽ 159 ፉ. 199 = ወንድሙንና እሁቶቹን ተሳለሙ ሲል = በዚህ ጊዜ ፈቅጦር ጥቶ ገላውዲዎስም በደቡብ ኢትዮጵያ በወጆ ሰላሉ ምናልባት ከናቱና ከእጎቶቹ ጋር ሆኖ የተቀበለው ወንድሙ ያዕቆብ መሆን አለበት = እርሱም እስከዚህ ጊዜ ድረስ በሕይወት መኖሩን ወያረት እናንጻ ለን =

ድረሳቸው በፊት ንጉሠ ገላውዴዎስ ከአሉበት ሠፈር ወጣ ብለው ሄደው እናታቸውን እንደተቀበሏቸው አንብበናል ። አሁን ግን እንኳን ከሠፈር ሄደው ሊቀበሉዋቸው ከአሉበት አዳራሽ እንኳን ወደ በር ወጣ ብለው እናታቸውን መቀበላቸውን ታሪክ ነገሥቱ ለይገልጽም ። በዚህ ፈንታ “ወአብእዋ ውስተ ጸርሐ ንጉሥ ምስለ ደቂቃ - ከልጅደ ጋር ወደ ንጉሠ አዳራሽ አስገቧት” ይላል ።

በዚህ መላ ጭምር የምንሰጠው ምክንያት ከዚህ በፊት እንዳመለከትነው ዓፄ ልብነ ድንግል ወዲያው እንደሞቱ በ፲፭፻፴፫ ዓ. ም. የነገሡት እንደዚሁ በሕዝብና በካህናት ፈቃድ እንጂ ጳጳስ በዚያን ጊዜ ስለ አልነበረ እንደ ደንቡ በጳጳስ እጅ ቅብዓ መንግሥት ተቀብተው አልነገሡም ። በጳጳስ ተቀብተው ባልነገሡበት ዘመን እናታቸውን ከፍቅ ሄደው ተቀብለው ወደ ሠፈር አጅቦ ለማምጣት ዘመናዊው ሥነ ሥርዓት አይከለክልም ናሯል ማለት ነው ።

አሁን ግን ባለፈው እንዳነበብነው ጳጳሱን አቡነ ዮሳብን ከአስክንድርያ ካስመጡ ዘንድ ምንም እንኳን ታሪክ ነገሥቱ ባያወሳው በጳጳሱ እጅ እንደ ደንቡ ቅብዓ መንግሥት ተቀብተው ሥርዓተ ንግሣቸውን ማደሳቸው ስለማይቀር የተቀባ ንጉሥ ደግሞ እናትንም ቢሆን ልጅን አባትንም ቢሆን ወንድምን በዙፋኑ ተቀምጦ ይቀበላል ፤ እጅ ያስነሣል እንጂ ከዙፋኑ እንደማንም ሰው ተነሥቶ ከደጅ ወጥቶ በሰው መካከል እናቱንና ወንድሙን ስሞ ለይቀበልም የሚሉ ንጉሣዊው ሥነ ሥርዓት ይከለክል ይሆናል። በዚህ ምክንያት ዓፄ ገላውዴዎስ ርዕዮምን ያላዩዋቸውን እናታቸውን ሰባት ዓመት የተለያቸውን ወንድማቸውን እነዚያ አገር አዳርጠው ከዳሞት ሲመጡ እርሳቸው ከአዳራሻቸው ወጥተው አልተቀበሉም ማለት ነው ። ከውስጥ ከገቡ በኋላ ግን የሆነውን የአቀባበል ዓይነት ከዙፋናቸው ተነሥተው እናታቸውንና ወንድማቸውን አቅፈው ስመው ይቀበሉ ወይም እንደተቀመጡ እጅ አስነሥተዋቸው በኋላ ወደ ሌላ ክፍል ተዛውረው የናትና የልጅነቱ እንደዚሁም የወንድማማችነቱ ግንኙነት በመሳሳም ይፈጸም እናውቅም ።

ምዕራፍ ፻፵፯

የቱርኮች እንደገና ከምጥዋ ወጥተው ደብረ ዳሞን ማፍረስና ኤርትራን መውረር - የባሕር ነጋሽ ይሰሩት ከዳቲና ሞቱ ።

ስለቱርክ አነሣሥና በምን አኳኋን ቀዳማዊ ሰሊም መካከለኛውን ምሥራቅ ፣ ግብጽን እየወረረ እንዳስገበረ በምዕራፍ ፲፭ ላይ ልጁ ዳግማዊ ሶሊማን በምን አኳኋን የግሪክን የባልካንን አገሮች ሁሉ እስከ ሺዩና ድረስ እስገብር እንደገዛ በሰሜን አፍሪካ ግዛቱን ከቀድሞው የበለጠ እንዳስፋፋ በየግዛቱ ከርሱ የሚሾሙት በጽናት ዋናውን የሱልጣኑን መንግሥት ኃያል እንዳደረጉት በግብጽ የሚሾመው ፓሻ እየተባለ በፓሻሊክ ማዕርግ ግብጽንና አካባቢውን በሱልጣኑ ስም እንደሚያስተዳድር ከነዚህ አንዱ ሶሊማን ፓሻ ከሱዌዝ የጦር መርከቡን ይዞ ወደ ሕንድ አገር ዘምቶ

የፖርቱጋሎችን የወደብ ከተማ ዲውን ሊመታ በዘመተበት ጊዜ ሲሄድና ሲመለስ እገረ መንገዱን የጻፈበትን አውራጃዎች መስታንን ሐድራዎችን እደንን የመንን በምን አኳኑን እየወጋ እንዳስገበረ በገጂ እና በገጃ ምዕራፎች አንብበናል ። የቀሩ ትም የዋናው ሱልጣን እንደራሴዎች በአውሮፓም በኩል በምሥራቅም በፋርስና በሰሜን በመስኮብ ግንባር በወርነት እየተዋጉ ግዛት ግስፋት ካገር ላይ ተወላጁን ወጣት ለወታደርነት እየመለሙ ወታደሩን ግደርጀት በደረጀው ወታደር አዲስ ግዛት መጨመር በኃይል ይዘው ከሚገዙት አገር ላይ በግብርና በገጸ በረዘት ብዙ ሀብት እየሰበሰቡ ወደስጣንቡል እየላኩ የዋናውን የሱልጣኑን መንግሥት እነበ ፍት ።

በዚህ ዓይነት መቀመጫው ስጣንቡል የሆነው የሱልጣን ቤተ መንግሥት እንደ ጸርሐ አርያም የራቀ ደጃ ደርሶ ለመሳለም ሱልጣኑን ለግዩት እንደ አንድ ብርቅ ነገር የሚቆጠር ሆነ ። በተለይ ዘሩ ነገዱ ቢለያይም ሃይማኖቱ እስላም ለሆነው ሁሉ የቱርክ ሱልጣን መመዘያና ተስፋ ሆነ ።

በነርሱ አጠራር ባብ. ኢ. ኡግዩን የሚባለው ረረንሳዮች "Sublime Port" ከፍተኛ በር የሚሉት እ. አ. ቀ. በ፲፭፻፸፰ ዓ. ም. በነጭና በጥቁር ዕብነ በረድ አጊጦ የተሠራውና ሳራይ ወደሚባለው ወደ ሱልጣኑ ቤተ መንግሥት የሚያስገባው አስደናቂ ነው ። በርሱም ግራና ቀኝ አንድ አንድ ጊዜ በጥፋት የተገኙ አንገታቸው በቅጣት የተቆረጠ ጭንቅላት ይሰቀልበታል ።

በዚህ ባዩ ልብነ ድንገል ባዩ ገላውዲያስ በ፲፭፻፸፰ ሚናስ ዘመነ መንግሥት በስጣንቡል ታላቅ ዙፋን የተቀመጠው ከዚህ በፊት ከሻርላ ጅኖ ጋር የተዋጋው ሶሊ ግን የሚባለው ነው ። እርሱም በአውሮፖች ዘንድ "Magnifique" አስገምጅ" በቱርኮች ዘንድ "ካኑኒ - ሕግ አጋጊው" የሚሉ ስያሜ ወጥቶለታል ። የርሱም ገዥነት ከ፲፭፻፳ እስከ ፲፭፻፷፯ ዓ. ም. ድረስ ተራዝሞ ፃፏል ። ከዚህ በፊት እንዳመለከትነው ሥልጣኑ በመሬትና በባሕር ላይ ስለተስፋፋ የብዙ ኅግሥታት አገሮች ጌታ ፤ እንደዚሁም በብዙ ሱልጣኖች ላይ በበላይ ሆኖ ስለሚያስተዳድር ከመጠሪያ ስሙ የሚቀጥለው የግዕርጉ ሥያሜ ፤

- የሱልጣኖች ሱልጣን
- የዘውዶች አዳይ (ዘውድ ሰጥቶ ንጉሥነትን የሚፈቅድ)
- የባሕሮችና የአህጉሮች ጌታ ይባላል ።

በቅርቡ የኢትዮጵያን ጉዳይ የሚመለከተው ባለፈው ሁሉ እንደተጻፈው ከቀይ ባሕር ግደ በዓረብ አገር ያለው የዘቢድ ፓሻ ብቻ ሳይሆን አንድ አንድ ጊዜ ከርሱ የበላይ ሆኖ የሚታየው በካይሮ የሚሾመው ፓሻ ነው ። ከርሱ ሥርጅ ወይም ፤ የሚሆኑ አገዥ የሚባሉ በተለይ የሚሾሙ የጦር መኩንኖች ፤ ኤሚር ኤል ሐጂና ሙፍቲ ፤ አላግ የሚባሉ ተግባራቸውና ግዕርጋቸው የተለያዩ የሃይማኖት መሪዎች አሉ ።

ሶሊግን ፓሻ እንደ አው. ቀ. ፲፭፻፸፰ - ፴፱ ዓ. ም. ወደ ሕንድ ዘምቶ ከተመለሰና ወደ ስጣንቡል ሄዶ በገዙት ከተቀመጠ ወዲህ በግብጽ ግዛት ፤

ዳውድ ፓሻ ከ፲፩፻፵፬ - ፲፩፻፵፱ ዓ. ም.
 አሊ ፓሻ ከ፲፩፻፵፱ - ፲፩፻፶፬ ዓ. ም.
 መሐመድ ፓሻ ከ፲፩፻፶፬ - ፲፩፻፶፮ ዓ. ም.

ድረስ እየተከታተሉ ከገዙ ወዲህ ከነርሱ ቀጥሎ ፓሻ አስከንድር ፣ ፓሻ አሊ ፓሻ አሌ ሳሬ የሚባሉ በደካማነት ለጥቃቅን ጊዜ አስተዳድረዋል ።

የሆነ ሆኖ ባሁኑ ዓፄ ገላውዴዎስ ጊዜ ግራኝ አሀመድ ከሞተ በኋላ ንጉሠ ነገሥቱ በደቡብ ክፍል ባሉበት ሰዓት ሚናሰም በአሊ ገራድ ተለውጦ ወዳገሩ ከተመለሰ ወዲህ ከ፲፩፻፵፱ ዓ. ም. ጀምሮ የቱርኮች የመርከብ ኃይል እየቆረቆሰ ምጥዋን ይዞ ከቆየ በኋላ በ፲፩፻፶፮ ዓ. ም. እስከ ደባርዋ ድርሰ ሰሜን ኢትዮጵያን የወረረው የቱርክ ጦር በአሊ ፓሻና በመሐመድ ፓሻ ዘመን መሆኑ ነው (1) ።

ስለዚህ ዓፄ ገላውዴዎስ ግራኝ አሀመድን በማሸነፍ የመዠመሪያ ጊዜ ደስታቸውን ከእናታቸውና ከፖርቱጋሎቹ ጋር ከአሳለፉ በኋላ ቀጥሎም ከግራኝ በኋላ በደቡብ ክፍል በባሌ በደዋሮ በፈጠጋር የነገሠውን ወዘር አባስንም ቢገድሱ የግራኝም የርሱም ሞት ተከታትሎ ቢደርስ በብዙ ወገን በንጉሠ ነገሥቱ ላይ ተቀጣጥሎ ባገድ ዘመን ላይ ብዙ ችግር እንደተፈጠረባቸው ባለፈው አመልካቱናል ።

የሃይማኖቱ ጉዳይ ባለፈው እንዳንበብነው ከብዙ ክርክር በኋላ ውሳኔ ቢደረግ ግለትም ቀድሞ እነቢርሙዴዝ የነበሩ ጊዜ በደዋሮ በኩል የተነሣው የጋላ ወረራ ባሁኑ ጊዜ እየባሰበት ሄዷል። ይህም ራሳቸውም እየሄዱ ጦርም እየላኩ በሚያዋጉበት ሰዓት በሰሜን በኩል ደግሞ የቱርክ መንግሥት ምጥዋን ከያዘ በኋላ ከዚያ አልፎ ደባርዋን ወረረ ፣ ለመውጣት አስቸጋሪ የነበረውን የደብረ ዳሞን ገዳም ዘረፈ ። ገዳሙን አፈራርሶ መነኩሳቱን ፈጃቸው የሚሉ ወሬ መጣላቸው ።

በዚህ ዓይነት በብዙ ጉዳይና ጦርነት መቸገራቸውን በማውሳት ታሪክ ነገሥቱ “እምሰፊ ይትዋስዎ ለአፍርንጅ” ባንድ ወገን ከፈረንጆቹ ይከራከራል ካለ በኋላ “ወእምካልእትሂ ለፈ ኮነ ህልወ እንዘ ይመክር በዘይፀብዎሙ ለወንድ ዘለወንድ ዘውእቱ ትርኩ ወያስተዳሉ የእፀዓ ቀትል ወያስተሐምም በእንተ ዓቂብ አህጉራት እምፀብእ ጋላ” ያለውን ከዚህ በፊት እንብበናል ።

በአሁኑ ጊዜ ስለሆነው ስለቱርኮች አመጣጥ ስለ ውጊያቸውም ዝርዝር የሚነግረን አጻጻፍ ባጭሩ ቢሆንም ለኢትዮጵያ ታሪክ መሠረትም ምስሰም የሆነው ታሪክ ነገሥት ነው ። እርሱም ዓፄ ገላውዴዎስ በነገሡ በ፲፱ኛው ዓመት ገዳማትና ወረዳዎቹ በባሻ ዑዝድሚር (2) ሠራዊት መያዛቸውን ንጉሡ ስምተው አዝነው ሳለ የበለጠ ደግሞ ቱርኮች ደብረ ዳሞ ተራራ ላይ ወጥተው በዚያ የሚገኙትን ጸድ ቃንና ደጋግ ሰዎች መግደላቸውን በተለይም ጸድቁ ንጉሥ ልብነ ድንግልና የደጎ

(1) Chronologie de la Nation Egyptienne-Joseph Gataui Pacha, ፲፮ 304 - 314
 (2) እንዳንድ ጊዜ ውዝሚዶር የሚኖሰ ዜና መዋዕል እስድሙር ሌላው ጸሐፊ ደግሞ ዝሙር ደለዋል ።

ክፍ የጸድቃን አባት የሆኑትን አባ አረጋጊ የተቀበሩበትን ገዳም ገብተው ግርዛ ሾውን በሰሙ ጊዜ ሰውነታቸው በገዘን መውደቁን ያረጋግጣል (1) ።

በዚህ ጊዜ ደግሞ በጣም የሚያላዘነው ባለፉትም ምዕራፎች እንዳንበብነው ፖርቲያሎች በመጡበት ሰዓት በመቀበልና በማስተናገድ ከንግሥት ሰብል ወን ጌል ጋር በማገናኘት ለመጣው መድፍ መገባታቸው ከብት በግትረብ ስንት በመስ ጠት አብር በመዋጋት ያን ያህል ያገለገለው ባሕር ነጋሽ ይስሐት በአሁኑ ጊዜ ለተ ርኮች ገብቶ ዋና የመግቢያና የወረራ መሣሪያ መሆኑ ነው ። ታሪክ ነገሥቱ የከዳበ ትን ምክንያት አልጸፈውም ። ምናልባት ባለፈው አገልግሎት የሚመጥን ሹመ ትና ግዛት ወይም ሽልማትና ግዕርግ አልተሰጡኝም ብሎ ተቀይሮ ይሆናል ። የርሱ ከዳተኝነትና ድጋፍ ባይጨመር ኖሮ ተርኮቹ ከምጥዋ ለመውጣትና እስከ ደባርዋ ድርሰው ኤርትራን ለመውረር ባልቻሉ ነበር ።

ከዚህ አያይዞ ታሪክ ነገሥቱ ፓሻ ዑገድሚር ሠራዊቱን በየአለበት በትግረ ወረዳ ልኮ አገር ሲያዘርፍ ከብትና ሰው ሲያሰማርክ በቡር አገር ወታደሮቹ ደር ሰው ባለ ፈላጊነት (ገበሬዎች?) የሚባሉ የእገራ ሰዎች ተዋግተው ብዙዎቹን እንደ ገደሏቸው በዚህ ጊዜ ወደ ነርሱ ገብቶ የሚያገለግለውን በተቀባው ንጉሥ ላይ መላ ሰን ይመዝ የነበረውን ይስሐቅን ገድለው ፍንቅላቱን ቆርጠው ላገ ገላውዴዎስ እንደላኩላቸው ያረጋግጣል (2) ።

ከዚያም የተርኩ ፓሻ ዑገድሚር በደባርዋ ግዛት ትላልቅ ቅጽርና ቤተች ሠርቶ በዚያም ከእስጣንቡል ፣ ከግብፅ ፣ ከዘቢድ ፣ ከጅቡቲ ፣ ከዓረብ አገር ሁሉ ከሀ በሻ አገሮችም የተሰበሰበ ወርቅና ብር ዕንፋሥ ልዩ ልዩ ልብስና ሀብቱን የሰለዋን ንግሥት ጋልዋን በዚያ እንዳለች ከትንሽ ወታደር ጋር ትቶ እርሱ ራሱ በጸጂ ፈረሰኛ በብዙ ጠበንጃና ጦር በያዙ ሰይፍ በታጠቁ በብዙ የእግረኛ ወታደሮች ታጅቦ ከደባ ርዋ የትግራን ግዛት ሁሉ አቋርጦ ወደ መዘጋ ለመሄድ ከበረሃው አገር ሲገባ የንዳድ በሽታ አሞት ወደቀ ። በጣም በትኩላት ከመታመሙ የተነሣ ጭፍሮቹ በቃረዛ ይዘውት ይጓዙ ዠመር ።

በእንደዚህ ያለ ሁኔታ ተደካክመው ሲጓዙ ንግሥት ጋሰዋ (የመዘጋ ንግሥት) የዓፄ ገላውዴዎስ የጦር አለቃ በየጊዜው ከርሷ ጋር እየተዋጋ ወንድሟንም ገድሎ ብዙ አገር ይዘባት ነበርና ለዚህ ሁሉ ፓሻው እንዲረዳት ብዙ ገጸ በረከትና ስጦታ ይዛለት መጣች ።

(1) ወለሙ ፲፱፻ ዓመት እመንግሥቱ እንዘ ሀሎ ትኩዘ በእንተ ሙስና እድራባት ወለዕገዳት በአደ ዊሆሙ ለሠራዊተ ዑዘድሚር ዘውለቶሙ ትርኩ ወእንዘ ውእቱ ጸዎሕዩይ ፈድፋደ በእንተ ዓሪ ትቶሙ ለትርኩ መልዕልተ ደብረ ዳሞ ወበዊያቶሙ ውስተ መካን ቅዱስ ዘተቀደሰ በንብ ረተ ገዕም ቅዱስ ዘንጉሥ ጸድቅ ልብነ ድንግል ወተቀብርቶሙ ሕየ ለአለ አባ አረጋጊ ዘመደ ጊራን ወጸድቃን ጉንዘልማን ያላተመው ዜና መዋዕል ገጽ 74 ። ታሪክ ነገሥት ገጽ 110 ።

(2) ጉንዘልማን ገጽ 75 - 76 ።

ፓሻው ከንግሥቲቱ ጋር በመዘጋ በመቆየቱ በደባርዋ ትቷቸው የሄደው ቱር ኮች በረሃብና በጥም በቅጽራቸው ውስጥ እንዳሉ ተቸገሩ ። ያከማቹት እህል የቆረ ፍት የጉድጓድ ውኃ አለቀ ። ከቅጽራቸው (ምሽጋቸው) ወጥተው እህልና ውኃ እንዳይፈሉት አገራው በቀስት እየመታ ይወጋቸው ዝመር ።

በዚህ ምክንያት ያላቸውን የራሳቸውንና የሰላዋን ንግሥት ሀብት ጭነው በሌሊት ከደባርዋ ምሽጋቸው ወጥተው ወደ ባሕር ወደብ (ምጥዋ) ለመሄድ ሲጓዙ እነዚያው ፈላሊን የሚባሉት ያገሩ ሰዎች በሰይፍ ተዋግተው ፈጅተው ሀብታቸውን ሁሉ ማረኩት የሰላዋን ንግሥት ከነሀብቷ ተማረከች ። ምርኮውም ሁሉ ከቱርክ ሰልጣን ከሰለይማን ሥዕልና ሰንደቅ ዓላማ ጋር በዚህ ዓመት በገዳር ወር ለዓፄ ገላውዴዎስ ቀርቦላቸው በዚህ ንጉሠ ነገሥቱ ተደስተው ምሥጋና ለእግዚአብሔር ማቅረባቸውን ታሪክ ነገሥቱ ያረጋግጣል (1) ።

መጭም የአገሩ ጌታ ባሕር ነጋሽ ይስሐቅ አገሩንና ንጉሡን ከድቶ ለፓሻው ከገባለት ለመዝገብም ጊዜ ትግራን ለመውረር አዳጋች አይሆንበትም ። እነዚያው ከግራኝ አህመድና ከወዘር አባስ ጋር ሲዋጉ የኖሩት የትግራ ሰዎች ወይም ልጆቻቸው በዚህም ጊዜ የመጣውን ቱርክ ፣ አገሩንና ንጉሡን የከዳውን ባሕር ነጋሽ ይስሐቅን መክተው ስለ አገራቸውና ስለ ንጉሣቸው ተዋግተዋል ማለት ነው ። ግዕዙ ሰብእ ሀገር ፈላሊን የሚላቸው የአገሩ ሰዎች ወጊያውንም በደባርዋ ዙሪያ ስላደረገው ደባርዋንም ከበው የነበሩት ከመንገድም ቱርኮቹ በሌሊት ወደ ምጥዋ ሲጓዙ ተዋግተው ሀብታቸውንና የሰላዋን ንግሥት የማረኩት እነሱው ስለ ሆኑ እነዚህ ሰዎች የዚያው የዝግናው የተሰፋ ልዑል ዓቃጽን ሠራዊ ወገኖች መሆናቸው ነው ። የደብረ ዳዎ ተራራ በዚያ ሁሉ የመከራ ዘመን ለግራኝ እንኳን አቅቶ ሳይደረር ኖሮ አሁን የተደረሰበት ዋናው ምክንያት የገዥው የባሕር ነጋሽ ይስሐቅ ከዳተኝነት መሆን አለበት ። ከከዳቱ በፊት የሚያውቁት መነኩሳት ለንጉሡ ታማኝነቱን የቀጠለ መሰላቸው ገመድ ከላይ ልከውለት ከወጣ በኋላ እርሱ ደግሞ ለቱርኮቹ ገመድ ወይም ጠፍር ልኮ አስወጥቷቸዋል ማለት ነው ።

በተረፈ ግራኝ ዓፄ ልብነ ድንግልን በትግራ በጸለምትና በወገራ እያባረረ ለመያዝ ያለዕረፍት በሚያሳድድበት ዓመት በ፲፰፻፳፮ ዓ. ም. በየካቲት ወር የመዘጋ ባላባት መከተርና ግራኝ በምን እኳኋን ተገናኝተው እንደተዛመዱ እናስታውሳለን ። አሁንም ከግራኝ ሞት በኋላ ዓፄ ገላውዴዎስ በየአለበት አገር ሲያቀኑ በመካከሉ እንደገና የቱርክ የጦር ኃይል መጥቶ ደባርዋ ከተማ ስለተቀመጠ ላይ ገላውዴዎስ ጦር መገበር ያልፈለገቸው የሰላዋ ንግሥት ሀብቷን ይዛ በመሪ ደባርዋ ገብታለች ማለት ነው ። ባሁኑ ጊዜ የመዘጋዋ ንግሥትም ምናልባት የመከተር ልጅ ትሆናለች ። እርሷም ሽፍታ የዓፄ ገላውዴዎስ ጦር ስለከበባት ወደርሱ ለመምጣት አለመቻሏን ከሰላዋ ንግሥት ሰምቶ ወደ መዘጋ ሲሄድ የአርማጭሆና የመተማ በረሃ አውኮት ወባ ታሞ ሳለ የቆጡን አወርድ ብላ የብብቷን ጣለች እንደሚባለው የመዘ

(1) ታሪክ ነገሥት ገጽ 110 - 111 ። ጉንዘልግን ያሳተመው ዜና መዋዕል ምዕ. 85 - 87

ያዩ ገላውዴዎስ ትግልና የሕይወታቸው ፍጻሜ

ጋን ግዛት ለመጨመር ሲጣጣር ከወዲህ ደባርዋ ትቷቸው የሄዱት ወገኖቹ በረኅብና በጥም አልቀዋል ባያልቁም በፈላሒን ሕዝብ ተሸንፈዋል ግለት ነው ። የመዘጋዋ ንግሥት ሃይማኖቷ እስላም በመሆኑ መከትር (መከታር) ከግራኝ እንደተደረገ ለሁንም እርሷ ከቱርኮቹ ብትደረብ እያስደንቅም ። ስለዋ ግን የሚገኘው በወዲህ በትግራይና በላስታ መካከል ሆኖ ንግሥቷቱ እስላም መሆኗና መደረግ ያጠራጥራል ።

የሆነ ሆኖ የቱርክ መንግሥት በዚህ ዓይነት ለጊዜው የመስፋፋት አላቡ ይሰናክል እንጂ ከምጥዋና ከአካባቢው ፈጽሞ ሊርቅ አልቻለም ። እንደዚሁ ካዩ ገላውዴዎስ በኋላ ወንድማቸው ሚናስ በነገሡበት ጊዜ ይልቁንም በሚናስ ልጅ ባዩ ሠርፀ ድንግል ዘመነ መንግሥት እንዳሁት እምነው የሾሙት ሌላው ባሕር ነጋሽ ይስሐቅ ሌላ የቱርክ ፓሻ ኤርትራን በወረረ ጊዜ ከድቶ መሣሪያ ስለሆነ ለንጉሠ የታመነው ዕቁበ ሚካኤል የቱርኩንም ፓሻ ባሕር ነጋሹንም ተዋግቶ አሸንፎ የሁለቱንም ጭንቅላት ቆርጦ ግዳይ ጥሎላቸዋል (1) ።

ምዕራፍ ፻፱ኛ

ያዩ ገላውዴዎስ ከያዕቆብና ከሚናስ ጋር መስማማት ፤

ዓይ ልብኝ ድንግል አራት ወንድ አራት ሴት ሆኖች ትተው መሞታቸውን ከዚህ በፊት ሳናወሳ አልቀረንም ። ከአራቱ ወንዶች የመዠመሪያው ልጅ ፈቅጦር በጦር ነት ብቻ ሲሞት እነሆ ሦስቱ ገላውዴዎስ ፣ ያዕቆብ ፣ ሚናስ በአሁኑ ሰዓት በሕይወት መኖራቸውን ታሪክ ነገሥቱ ያወሳል ። ከነዚህ ከሦስቱ ደግሞ በፍጹም ስሙ በደጉም በክፉም ሳይነሣ የኖረ ያዕቆብ ነው ።

ያዕቆብ እንደ ጸሐፊ ትእዛዝ ገብረ ሥላሴ አጻጻፍ የሁሉም ታናሽ ቢሆንም እንደ ግብር ወንድም እንደ ፈቅጦር ባይዋጋም ወይም የተዋጋው ሳይጻፍለት ቢቀር እንደ ቀሩት ወንድሞቹ እንደ ገላውዴዎስና እንደሚናስ የመንገሥ ዕድል ሳይገጥመው ቢቀርም ፣ ወደፊት ባለው ጊዜ በጉንደርም በሸዋም መንግሥቱን የመሩት ነገሥታት የርሱ ተወላጆች መሆናቸው በየመጽሐፉ ተገልጿል ። እርሱም ገራም ፋሲልንና ሥግወ ቃልን ስለወለደ ፋሲል ሱስንጉስን ወልዶ እስከ ዓይ ቴዎድሮስ መነሣት ድረስ በጋይሌም በድካምም በጉንደር የነገሡት የርሱ ዘሮች ናቸው ።

በወዲህ ደግሞ በሸዋ ያዕቆብ ሥግወ ቃልን ሥግወ ቃል ወረደ ቃልን ፣ ወረደ ቃል ሰንበልትን ፣ ሰንበልት ነጋሢን ይወልዳል ። ጸሐፊ ትእዛዝ ገብረ ሥላሴ ግን ወረደ ቃልን ሰንበልትን ሳይጨምሩ ሥግወ ቃል ነጋሢን ፣ ነጋሢ ሰብስቴን ፣ ሰብስቴ አብዬን ፣ አብዬ አምን ኢየሱስን ፣ አምን ኢየሱስ አስፋ ወሰንን ፣ አስፋ ወሰን

(1) የሊት. ታሪክ ካይ ልብኝ ድንግል እስከ ዓይ ቴዎድሮስ ከገጽ 78 - 82

ወሰን ሰገድን ፤ ወሰን ሰገድ ሣህለ ሥላሴን ይወልዳል ብለዋል (1) ።

አሁን በዚህ ዓፄ ገላውዴዎስ በነገሡበት ዘመን የሚናሰና የያዕቆብ መገኘት በመንግሥቱ አቅዋም ላይ ትንሽ ሥጋት ሳያመጣ የቀረ አይመስልም ። ከዚህ በፊት አንዱ የነጋሢ ልጅ ባባቱ ኑዛዜ በባለሥልጣናት ፈቃድ ከነገሠ በኋላ የቀሩት ወንድሞቹና የነጋሢ ልጆች ያለፈቃዳቸው እየተያዙ በየአምባው በግዞት መቀመጣቸውን በዚህ ዘመን የነገሥታት ልጆች ዋና የማጋገፍው ቦታ ያ ግራኝ በመጨረሻ በብዙ ችግር ደርሶ ያፈራረሰውና ሁብተን የበዘበዘው የአምባ ግሼን ወይም የአምባ ነገሥት ተራራ መሆኑ ብዙ ጊዜ ተመልክቷል ።

ነጋሢ ወይም የነጋሢ ልጅ ለግዞት ወደ አምባ ነገሥት የሚላኩበት የነጋሢው ዕድሜ ከሰምንት ዓመት በላይ ኖሯል ። ይኸንንም የሚያስረዳን ከናዎድ ልጆች አንዱ ከዕለታት አንድ ቀን ንጉሡ ከመኳንንቶቻቸው ጋር ሲጫወቱ ገብቶ ያልሆነ ቃል ቢናገር አንድ መኩንን “ይኸ ልጅ እኮ ስምንት ዓመት አለፈው” ቢል ልጁ ደንግሞ “አዎን ለአምባ ግሼን ደርሻለሁ” ብሎ በለቅሶ መለሰ ። በዚያን ጊዜ ዓፄ ናዎድ በልጃቸው ልቅሶ ልባቸው በጎዘን ተነክቶ “ከልጆቼ ግንንም ወደ አምባ ግሼን አልሰድም” ብለው በመኳንንቱ ፊት ማሉ መባሉን ፤ ያለቀሱትም ዓፄ ልብነ ድንግል ሳይሆኑ እንደማይቀሩ ከዚህ በፊት አውስተናል ።

በዚህ አጻጻፍ ይኸን የግዞት ሕግ ለመገፈፍ መሪያ ጊዜ የሰረዘ ያፄ ልብነ ድንግል አባት ዓፄ ናዎድ መሆናቸውን በመረዳት ጋር ምንም በተራራው ላይ ምግቡም ትምህርቱም ለመሣናት አስፈላጊ የሆነው ነገር ሁሉ ባይጉድል ይህ የአምባ ግሼን የግዞት ኑሮ የነገሥታቱን ልጆች ምን ያህል እንዳስመረረ እንረዳለን ። በዚህ መሠረት ዓፄ ልብነ ድንግልም አራቱን ወንዶች ልጆቻቸውን ወደዚህ ተራራ መላካቸውን የሚናገር ጽሑፍ ስለሌለ የአባታቸውን የውሳኔ አርአያ ተከትለዋል ማለት ነው ። ነገር ግን ይህ ውሳኔ ከዚያ ወዲህ በጉንደር መንግሥት በየጊዜው ልንገሥባይ ወራኛ ብዙ ጊዜ እየሸፈተ አገር እያሸፈተ ሰላስቸገረ ሕጉ ሲፈርስም ሲጻፍ ኖሯል ።

ስለዚህ አሁን ከእናታቸውና ከነሚናስ ንጉሡ በፍቅር ተገናኝተው እንደሰነ በቱ ውለው አድረው ባለሥልጣናቸው መኳንንቱ ይኸን የመጋዘና በነፃነት የመቀመጥ ሁኔታ አመዛዝነው በንጉሡ ባፄ ገላውዴዎስና በወንድሞቻቸው መካከል አንድ በግልጽ የታወቀ ስምምነት ማድረጋቸውን ታሪክ ነገሥቱ ከነሚናስ ጋር በፍቅር ተገናኙ ካለው ቀጥሎ ከዚህ እንደሚከተለው ያመለክታል ።

፩ኛ. ንጉሡ ዓፄ ገላውዴዎስ አባቶቻቸው ወንድሞቻቸውን በአሥራትና በግዞት ያስቀምጧቸው እንደነበረ ለመንግሥታቸው ቀንተው በወንድሞቻቸው በሚናሰና በያዕቆብ ላይ ክቶ እንዳያሰቡ ።

ያዕቆብና ሚናሰም ኤሳው በወንድሙ በያዕቆብ ላይ እንዳሰበው ያለ ክፋት (2)

(1) ታሪክ ዘጻግግጫ ምኒልክ ገጽ 34
(2) ዘፍጥረት 33 - 37

ሳያስቡ የወንድማቸው የገላውዴዎስ ዕድሜያቸው እንዲረዝም መንግሥታቸው እንዲጸና እንዲመኙ ። የዚህም እቅጫ ትርጓሜ ዙፋን እኛም ይገባናል ብላችሁ በርሳቸው ላይ አትሸፍቱ እርሳቸውም በዚህ ጠርጥረው አምባ ግሼን ልከው እያገዙ ችሁ ነው (1) ።

ታሪክ ነገሥቱን የጻፈው ካህን ይቱ ወንድማማቾች ይኸን በመለል ተግባር (ስምምነት) ብዙ ዘመን ማድረጋቸውን ከአመለከተ በኋላ የራሱን ሐተታ በመጨመር ስለዚች መንፈሳዊ ስምምነት ከዚህ በፊት ወንድማማቾች ባንድነት ሲያስቡ እንዴት መልካም ነው እንዴትስ ያምራል ብሎ ዳዊት የተናገረውን ጠቅሶ ጉዳዩን ይዘጋል (2) ።

በዚህ ዓይነት ስምምነት ከቆዩ በኋላ ያዕቆብ አባስ በሞተ በአራተኛው ዓመት መሞቱን ታሪክ ነገሥቱ ስለሚገልጽና አባስ የሞተው በ፲፭፻፵፯ ዓ. ም. ስለሆነ ያዕቆብ የሞተው በ፲፭፻፶፩ ዓ. ም. ነው ማለት ነው (3) ። ሚናስ ግን ገላውዴዎስ ከኑር ጋር ተዋግተው በ፲፭፻፶፩ ዓ. ም. ሲሞቱ ከገላውዴዎስ ቀጥሎ መንገሡ ወደ ፊት ይገኛል ።

ምዕራፍ ፲፱፱

የጋሎች አመጣጥና የዘርገዥን ዳቸው

ስለ ጋሎች አመጣጥና ሥሪት በመጽሐፍ መልክ ለመዠመሪያ ጊዜ በግዕዝ ቋንቋ የጻፉ አባ ባሕርይ የሚባሉ የብርብር (ገመ ጉፋ) መነኩሴ ናቸው ። እርሳቸውም የነበሩበት ጊዜ በልብነ ድንግልና በዚያው በወረራው በገላውዴዎስ ዘመን ስለሆነ ሁኔታውን በቀጥታ ያዩና የሰሙ ስለሆነ ለጽሑፋቸው ዋጋ መስጠት ይገባል ። በመጽሐፋቸው በ፪ኛው ክፍል ላይ የገምን አገር ዳዊ ያጠፋው ጊዜ እርሳቸውም ገንዘባቸው ተማርኮ ከእገራቸው እንደተሰደዱ ያረጋግጣሉ (4) ። ከዚያ ወዲህ ግን እኛህ

(1) ወለምድገር ጉንዳይ መዋዕል 14 ተሰናዕም ማዕከል ዝንቱ ንጉሥ ወአጋዊሁ ሠናያን ምግባር ያዕቆብ ወሚናስ እስመ ሰለላ ትሕዝብት እምኔሁ ከመ ሊያሐሊ እኩየ ላዕሊሆሙ በእንተ ትንግተ መንግሥት ወአይግብር በሙ በከመ ገብሩ አበዊሁ በእጋዊሆሙ ዘከመ ሙታሐ ወገዕዘት ። ወአ ቶሙኒ ሊይሐልዩ ወሊድፍቅዱ ላዕሌሁ እኩየ ከመ ሐልዮተ ኔሳው ላዕሊ ያዕቆብ ኡኑሁ እለ ይት ሚነዩ ርትግተ መንግሥቱ ወኑጋ ሕይወቱ ወበዘከመዝ ግብር ነበሩ ጉንዳይ መዋዕል ።

(2) ኦላዛቲ ተሰናዕም መንፈሳዊት ዘተብህላ በእንተእሃ “ናሁ ሠናይ ጠናሁ አዳም ሶበ ይሐልጢ አጋውገቡረ” መዝ. ዳዊት ፻፴፪ ። ታሪክ ነገሥት ገጽ 121 - 122 ።

(3) Liber Axum. C. Rossini ገጽ 70

(4) ወልዝንቱ ነቢይ (ራሳቸው አባ ባሕርይ) ሰደዶ ዳዊ (ጳዊ) ወለጥፍአሀገር ዘገጥ ወማገረከ ዘሱ ዘአጥሪያ . . . ። ዜናሁ ለጋላ ጉዳይ ያሳተመው ኮንቲ ሮሲኒ ባሳተመው የሠርፀ ድንገል ዜና መዋዕል ውስጥ ክፍል ፪ ገጽ 224

ሰውዬ በሕይወት ኖረው የግዜ ሠርዕ ደንግል “ቁስ ሕዜ - ንስሐ አባት” እስከ መሆን ደርሰዋል ።

ፈረንጅቹ ለሰነ ጽሑፍ ዋጋ በመስጠትና በማራባት ከኛ የበለጠ የአለም ሰውቀታቸውም የገንዘብ አቅዋማቸውም ስለሚበልጥ የአባ ባሕርይ መጽሐፍ የእጁ ጽሑፍ ወደ ውጭ አገር ሄዶ በሎንዶንና በቬይና ስለተቀመጠ ከዚያ ላይ ኢና ሊትማን ወደ ጀርመንኛ (ኢኛሲዬጉዩዲ ወደ ኢጣልያንኛ እየተረጉሙ በማተሚያ ካራቡት በኋላ ይኸው መጽሐፍ ኮንቲሮሲኒክተረጉሙው ከሠርዕ ደንግል ዜና መዋዕል ጋር ደርቦ ወደ ፈረንሳይ ተተርጉሞ (louvain) (ቤልጅክ) የሚቀመጠው (Corpusco) የሚባለው የማኅተም ማኅበር በ፲፱፻፳፩ ዓ. ም. የቀድሞውን እትም አድሶ በማተም እንደገና አራብቶታል ። ስለጋላ ታሪክ የሚከታተል ሁለቱ በዚሁ ተመርቶ ጽሑፉን ቢያነበው መልካም ነው ።

ግዕዙ ነገዶ የቅጣን የሚላቸው ለአሁኑ ለአማራና ለትግሬ የነገድ አባት የሆኑት የሴም ልዩ ልዩ ነገዶች አመጣጣቸው በብዛት ከደቡብ ዓረብ መሆኑ በብዙ ጸሐፊዎች ዘንድ ተመርምሮ ሲታወቅ የጋሎች ግን በዚህ በልብነ ድንግልና በገላው ዴዎስ ጊዜ ከዛሬው የሱማሌ ረጥብሊክ አውራጃ እየተነሡ ወደ ደቡብና ወደ መካከል ኢትዮጵያ መግባታቸውን እንጂ በሱማሌ አገር የነበሩት በመዠመሪያ ከየትኛው ክፍለ ዓለም መጥተው መሆኑን አጣርቶ በማስረጃ ያቀረበልን ስለሌላ ስለሥረ ነገዳቸው በትክክል መግባታቸው ችግር ነው ።

አለቃ ታዩ በኢትዮጵያ ሕዝብ ታሪክ መጽሐፋቸው ጋሎች ከእስያ ፈልቀው በማዳጋስካርና በኬንያ በኩል መጥተው ቦባሳ ደርሰው ከዚያ የገናሌን ወንዝ ተከትለው በየዘመኑ ወደ ደቡብ ኢትዮጵያ ገብተው እንደኖሩ ከዚያ በዛጉዬዎች ጊዜ በጠጠውድም (፩ሺ - ሺ፩ ዓ. ም.) ናባዜ ዓምዶ ጽዮን ዘመን መንግሥት (፲፱፻፮ - ፲፱፻፴፯) ዓ. ም. ወደላይ እየገፉ እየተዋጉም እየገበሩም ይኖሩ እንደነበሩ ጽፈዋል (1) ። ነገር ግን ባለታሪኮች እሉ ከማለት በቀር ይኸን የታሪክ ምንጭ ያገኙበትን ለይተው ስለአልጠቀሱ በተለይ ከእስያ ፈልቀው በማዳጋስካር በኩል ለመምጣታቸው በማስረጃ ስለአልተደገፈ የታሪክ መደምደሚያ አድርጎ ለመቀበል ቢቸግርም አጻጻፋቸው ከአባ ባሕርይ ጽሑፍ ጋር ስለሚመሳሰል ዋጋ ያለው ነው ። በቅርቡ ግን አነሳሳቸውና የነበሩበት ሥፍራ ቀድሞ የእንግሊዝና የኢጣልያ ሱማሌ ይባል ከነበረው ጉን መሆኑን ጽሑፉ ያመለክታል ። ቤርሙዴዝም ወደፊት እንደምናነበው በወሬ እንደሰማው የጋሎች አገራቸው ሞጋዶክስ (ሞቃዲሾ) ጉን ነው ይላል (2) ። እንደዚሁም የጋሎች ተግባራቸውና ነገዳቸው የጊኔን አገር ከወረሩት ከሱምባ (ማኔዝ) ጋር መመሳሰሉን ይጠቅሳል ። ምናልባት እነዚያም እነዚህም ከእንደኔዝያ ፈልቀው ግማሾቹ ወደ ኢትዮጵያ የቀሩት ወደ ጊኔ ቢሳም ሄደው ፖርቱጋል ይኸን ወረዳ ከመያዙ በፊት ወረው ይሆናል ።

(1) የኢትዮጵያ ሕዝብ ታሪክ - አለቃ ታዩ - ገጽ 38 - 40
(2) Histoire du christianisme ገጽ 216

አፍ ላይ የሚገኝ

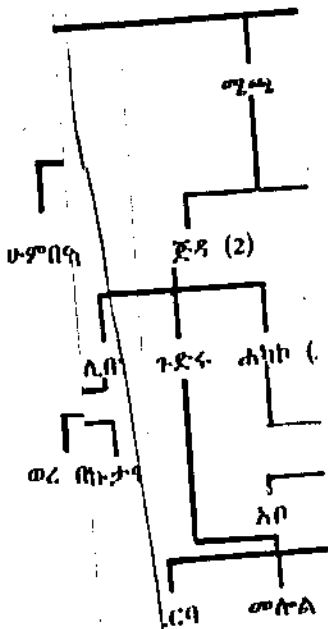

ISIC

- (1) -
- (2) -
- (3) -
- (4) - የመሪያ የገንድ አባት ስ:
- (5) - ጅቻ ወለበሉ የሚቆጥሩ
- (6) - ገ በወረት ጊዜ ስድስት

መጽሐፍ ላይ የሚገኝ የጋሎች የዘር ግንድ ።

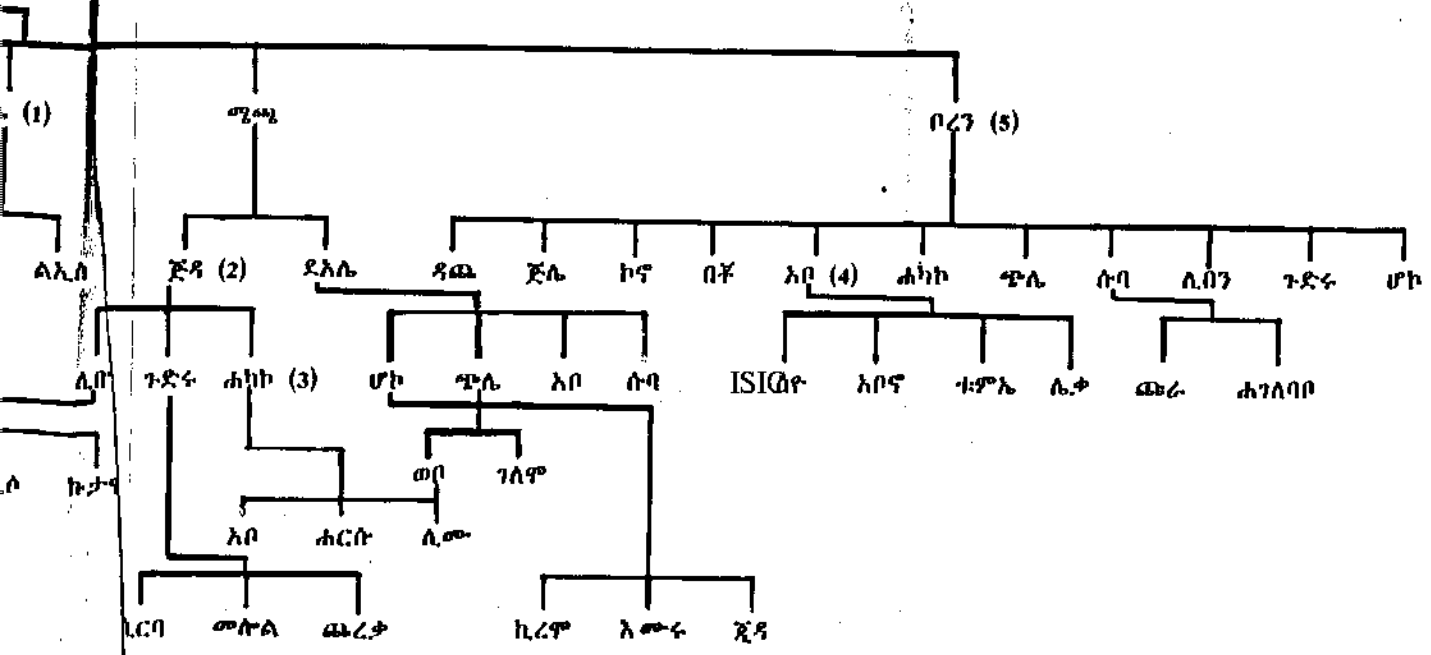

በመዝሙሩ የነገድ አባት ስም ለጸራ ይባላል ።
 ፤ ለጆች ወለብ ስም የሚቆጥራቸው ፤፩ ብቻ ነው ።
 ተጽያን በወረባት ጊዜ ስድስተኛ ግንድነት ተሰግሙ ።
 ገለል ።

ISIC

ያዩ ገላውዴዎስ ትግልና የሕይወታቸው ፍጻሜ

አባ ባሕርይ በመጽሐፋቸው በመዝሙሪያው ከፍል ጋላ ከምዕራብ በኩል ስና ከሚባለው ከባሌ ከሚቀሰነው ካገሩ ወንዝ ተሻግሮ በወናግ ሰገድ ዘመን ጣ ብለው ይዠገኙራሉ ። ነገር ግን የመጡበት የአፍሪካ ቀንድ ወይም የሱማሌ ክንያት አይገባኝም ። ከቦሪና ግድም እንደሆነ የመጡት ባሌ ለቦሪና ስሜኑ ነው ። ጸሐፊው አባ ባሕርይ በዓፄ ወናግ ሰገድ ዘመን ጋላ መጣ ሲሉ ዓመተ ምሕረት ስለ አልጠቀሱ ከግራኝ በፊት እንደሆነ የዓፄ ልብነ ድንግል ዜና መዋዕል ከአዳ ትቹ መሪ ከግጥፉዝ ጋር ከመዋጋታቸው በቀር አንድ ጊዜም ከጋላ ተዋጉ የሚል ጽሑፍ አላጋጠመኝም ። ይሁን እንጂ በዚህ ዘመን አመጣጣቸው በሰላም እየገበሩ ለመቀመጥ መጠናቸውም ያነሰ ሊሆን ይችላል ። ከግራኝ እነሣሥ በኋላ እንደሆነ ግራኝ ከተነሣበት ከ፲፭፻፲፱ ዓ. ም. ዠምሮ በዝርዝር እንዳነበብነው ሁሉ ንጉሠ እስኪሞቱ ድረስ ግራኝ የወጋቸው የአዳልን የሱማሌን በኩሪያው ያለውን ላይ ላይ ነገድ ይዞ በእስላምነቱ ወይም ሀብት ፍለጋ ሊረዱት የመጡትን ተርኮችን ዓረቦችን ፣ ፋርሶችን ፣ ሕንዶችን ይዞ ነው እንጂ በኛም በታሪክ ነገሥቱ በዓረብ ፋቂህም ውስጥ ከግራኝም ጋር ሆነውም በቀጥታ ለብቻቸውም ጋሎች ከዓፄ ልብነ ድንግል ጋር ተዋጉ የሚል ጽሑፍ አይገኝም ።

ይኸንንም የምንለው በብዛት በራሳቸው ስም አለመምጣታቸውንና አለመዋጋታቸውን እንጂ ከጋላ ነገድ ውስጥ ከወዲህም ከኢትዮጵያ መንግሥት ጋር ከወዲያም ከግራኝ ጋራ አልነበረም ማለት አይቻልም ። በግራኝ የጦርነት ሰዓት ሁሉ አረቦች አዳሎች ሱማሌዎች በብዛት ከግራኝ ጋር ቢሆኑም ከወዲህም እነዚህ ነገዶች ከዓፄ ልብነ ድንግል ጋር ክርስትና እየተነሡ ምናልባትም የእስላም ሃይማኖታቸውን እንደያዙ ወይም ያለሃይማኖት በሹመትም በሱሌነትም ተቀምጠው ከግራኝ ጦር ጋር መዋጋታቸው የማይቀር ነው ። የግዕዙ ታሪክ ነገሥት የጋሎችን ባዩ ገላውዴዎስ ዘመን መምጣት ሲተርክ በግራኝ ጊዜ ከግራኝም ወገን ባዩ ልብነ ድንግል ጉራም መሠለፋቸውን አያወላም ። ሌላ ቀደም ብሎ በአግርኛ የተጻፈ ጽሑፍ ግራኝ በተነሣና ጠራቸውን ባሸነፈ ጊዜ ንጉሠ ቲሉ የሚባል አጋፋሪ ነበራቸውና «የቀረው ቢፈረ ቲሉ እንዴት ፈረ» አሉ የሚል አለ ። ስለዚህ ምናልባትም አለቃ ታዩ እንዳሉት በጠጠውድም (፲፩ኛ መቶ ዓመት) ጊዜና ባዩ ዓምደ ጽዮን ዘመን (፲፬ኛ መቶ ዓመት) በመጠኑ መጥተው ባለ አሁን በገላውዴዎስ ጊዜ በብዛት ወርረው ይሆናል ።

በዚህ ዓይነት ጋሎች በጋላ ስም ሳይሆን በሌላ የነገድ ሥያሜ እየተጠሩ ቍጥራቸው ቢያንስም ከልብነ ድንግል በፊት ባለው ዘመን ሁሉ ይኸውም ማለት በሱ ማሌ አገር በተቀመጡበት ጊዜ ሁሉ በኢትዮጵያ ምድርም በቤተ መንግሥቱም መኖራቸው የማይቀር ነው ።

ስለነገዳቸው ጸሐፊ ትእዛዝ ገብረ ሥላሴ ከአባ ባሕርይ ለየት አድርገው ከረዩ የቲላማ የሚጫ የወሎ አባት ላሉ ባዩ ዓምደ ጽዮን ዘመን በፈጠረና በደዋሮ እንደነበር ጽፈዋል ። ከዚህ አያይዘው ባዩ ዓምደ ጽዮን ዘመን በእጩኔ ፈልጎስ እርግ

ግን ረጋብ በሀገር በተነሳበት ጊዜ አንዲት የፈጠጋር ወይዘሮ ወደ ደዋሮ ሄዳ የአዝ ግች እንደርያስ የላም ራስ ባርያ ለነበረው ላሎ ለሚባለው ወተት እንዲያጠጣት መግባቷን እርሱም ሚስት አድርጎ እስቀምጧት አራት ወንዶች ሦስት ሴቶች ልጆች እንደወለደችለት ፤ የወንዶቹ ስም ከረዩ ተለግ ሚጫ ወሎ የሴቶቹ ስም አልኮ ዱረቲ አያንቱ መሆናቸውን ጽፈዋል ። ይኸም ጋሎች ባዪ ዓምደ ጽዮን ዘመን (፲፱፻፺ - ፲፱፻፴፯ ዓ. ም.) መኖራቸውን ያሰረዳል ። ከዚሁ አያይዘው የግራኝ ጦርነት የተነሳበትን ሲያትቱ ላሎ ከጌታው ከእንደርያስ ቢጣላ ያዳ ነቢ ለሚባል የጋላ ጠንቋይ ነግሮ በርሱ ምክር በግና ፍየል ወይፈን አርዶ ደግሞቸውን በግንባሩና በፈረሱ ግንባር ላይ ቀብቶ ቢዋጋ ግሸነፉን ፤ እነዚህም የላሎ ነገዶች በርከተው እስከ ዓዜ ልብን ድንግል ደርሰው ከዚህ በፊት እንዳመለከትነው ንጉሠ በነዚህ ልግድ በመዋጥ የመስቀል ለት እንደ ጋሎች ልግድ ፈረሳቸውን ደም ቀብተው ትምባሆ እየጠጡ . . . በካን ጦር አውርድ እያሉ መሬት መደብደባቸውን ጽፈዋል (1) ። ይኸም በመሠረቱ ከዚህ በፊት በምዕራፍ ፳፮ ላይ እንዳተትነው ከእውነት የራቀ ቢሆንም ባዪ ልብን ድንግል ዘመን የጋሎችን በብዛት መኖር ያሳያል ። እንደዚህ ሆነው እዚያም እዚህም ያሉት በሰላም ሲኖሩ አሁን ግን ያዪ ልብን ድንግልና ያዪ ገላውዴዎስን ክርስቲያናዊ መንግሥት ግራኝ ካደከመው በኋላ የደከመውን እየወጉ ከበረሀማው አገር ወደ ለምለሙ አገር ለመዝለቅ የወረራ ጊዜና ወቅት አማርጠው ተነሥተው ይሆናል። ይኸንንም ጊዜ በትዕግሥት እየጠበቁ የበረሃውን የችግር ኑር ችለው ተቀምጠዋል ግለት ነው ። ምናልባት ያን ጊዜም በመካከላቸው እንደ አባ መቻል አብቱ ያለ ምክር ዓዋቂ ይገኝ ይሆናል ።

በጦርነት አነሳሳቸውን ለመዝመሪያ ጊዜ ታሪክ ነገሥቱ የሚተርከው በዓዜ ገላውዴዎስ ዘመን ስለሆነ ምናልባት በዚያ በብዛት በነበሩበት ቀድሞ የኢጣልያና የእንግሊዝ ሱማሌ ይባል በነበረው አውራጃ አሁን የሱማሌ ሬፐብሊክ ከሆነው ከሱማሌዎች ጉን ሲኖሩ በጣም ዘራቸው በርክቶ አገር ጠቧቸው ላለ አሁን ግን እላይ እንዳልነው የግራኝ ጦር በተለይ ክርስቲያናዊውን ሕዝብ በመውጋት ስለአዳከመው ምቹ ጊዜ መርጠው ባዪ ገላውዴዎስ ጊዜ በብዛት ባንድ ወገን የዋቢ ሸበሌን በሌላ ወገን የነገሌን ወንዝ እየተሸገሩ መምጣታቸው ላይሆን አይቀርምና የጊዜው ምርጫና የጦርነቱ ዘዴ መንገድ ያለው ነው ። ከወዲያም ግራኝ ለመውረር በሚዘጋጅበት ጊዜ ባንድ ዘመን ተነሥተው ከርሱ ጋር ከመጣላት የርሱን ፍጻሜ በምክርና በትዕግሥት ተጠባብቀው እርሱ ሲሞት በአሁኑ በዓዜ ገላውዴዎስ ዘመን ተነሥተው ደዋሮን ባሌን መውረር ዝመሩ ግለት ነው ። በገላውዴዎስም ዘመን ንጉሠ ራሳቸው ቤርሙዲዝ ወደፊት ሲተርክ እንደምናየው በምዕራብ በኩል ወደ ጋፋት በዘመቱበትና በሰሜን በኩል ለተነሳው የቱርክ ኃይል ወታደራቸው ተከፍሎ የሄደበት ጊዜ በመሆኑ በግናቸውም ረገድ ጊዜውና አጋጣሚው ምክንያት ሁሉ ለጋሎቹ ወረራ የተመቻ ነበር ።

(1) ታሪክ ዘመን ዘንግግሮ ምኒልክ ገጽ 29-31

አባ ባሕርይ በመጽሐፋቸው ላይ የጋላን ነገድ የተቻላቸውን ያህል ሲዘረዝሩ የጋሎች የዘር ግንደች በረይቱማና ሰጸራ የሚባሉት መሆናቸውን በረይቱማ ከረ ዩን መረዋን አቱን አከቱን ወረንጢሻን ሁምባናን ከወለደ በኋላ ከረዩ ሊበንን ፣ ወሎን ፣ ጅሌን ፣ አቦን ፣ ሱባን ፣ በላዕን ይወልዳል ። ወሎ ደግሞ በረንታው ወረቡ ኮን ፣ ወረ ጉራእን ፣ ወረ ፍሌኤሎን ፣ ወረ ከረዩን ፣ ወረ አሊን ፣ ወረ ፍሌአሊን መው ለዱን ከጸፉ በኋላ ሦስቱ የመዠመሪያዎቹ በወሎ ስም እንደሚጠሩ ሦስቱ የመጫ ረሻዎቹ ሰዴቻ ሲባሉ ቆይተው በኋላ አቦሊ ከሚባለው ከቤተ መንግሥት ሰው ጋር ተዋግተው እርሱን ከገደሉ በኋላ በርሱ ደም ታርቀው መስማማታቸውን ያመ ለከታሉ (1) ።

ባንድ ወገን ደግሞ ሰጸራ ዳጫን ፣ ዳጫ መጫን (2) ፣ መጫ ጅዳንና ዶአሌን ይወልዳል ። ጅዳ ደግሞ ሊበንን ጉድፋን ሐካኮን ሦስቱን ሊበን አምዩን ዋሊሶን ኩታዌን (3) ጉድፋ ሲርባን መሉልን ጨረቃን ፣ ሐካኮ አቦን ሐርሱን ሊመን ይወል ዳል ። የሊበንና የጉድፋ ነገዶች ከወንድሞቻቸው ከሐካኮ ልጆች ተለይተው በቦረን አምቢሳ የሹመት (ሉባ) ዘመን አፍሬ በበርቱማ ጊዜ ርበሌ መባላቸውን የሐካኮ ልጆች ደግሞ ከደአሊ ልጆች ከአቦና ከሱባ በመስማማት ቢርመጅ ተብሎ በተሾ መው በሉባ ዘመን ሰዴቻ መባላቸውን ይገልጻሉ ።

የመጫ ሁለተኛው ልጅ ይኸውም ግለት የጅዳ ወንድም ዶአሌ ሆኮን ጭሌን አቦን ሱባን ሲወልድ ሆኮ ኪረሞን አመሩን ጂዲን (4) ይገልጻል ።

ባንድ ወገን በረን የሰጸራ ወይም የዳጫ ልጅ መሆኑን የአባ ባሕርይ መጽሐፍ አይገልጽም ። ፲፪ ልጅ መውለዱን ያወሰና የሚቆጥራቸው ፲፩ ብቻ ናቸው ። የነር ሱም ስም ዳጫ ፣ ጅሌ ፣ ሆኮ ፣ በቾ ፣ አቦ ፣ ሐካኮ ፣ ሱባ ፣ እነዚህ ሦስቱ ሰዴቻ ደባ ላሉ ። ጭሌ ፣ ሊበን ፣ ጉድፋ ሆኮ እነዚህ አራቱ ደግሞ አፍሬ ይባላሉ ። በድምሩ ፲፩ መሆናቸው ነው ።

የአቦ ልጆች ሰዩ አቦና ፣ ቲምኤ ሲስማሙ በሩቁ የነገድ አባት ስም መጫ (ሚጫ) ይባላሉ ። ሲጣሉ ግን በቅርቦቹ የአፍሬና የሰዴቻ (በሉባ የሹመት ስም) ወገን ይባላሉ ። ሁሉም ባንድነት ከተለማ ወገኖች (የጅሌ ነገዶች) የተሰማሙ እን ደሆነ በመጀመሪያው የነገድ አባት ስም ሰጸራ እየተባሉ ይጠራሉ ። የአቦ ወንድም ሱባ ሐገለባቦንና ጨራን ይወልዳል (5) ።

የጋላ ነገድ እንደ እስላሞችም መሪያቸውን ሱልጣን ወይም ይማም አለዚያም ኤሚር ብለው ለዘለቄታ አይሾሙም ። እንደኛም እንደ ክርስቲያኖቹ ከአንዱ ነገድ የተሻለውን መርጠው በማገገሥ የዘለቄታ ገዥ አያደርጉትም ። ነገር ግን እንደዛሬ

(1) Hist. genti galla. Guidi. ገጽ 224
(2) በዛሬ አጠራር ሚጫ
(3) በዛሬ አጠራር ወሊሶና አማያ ኩታዩ
(4) የአያቱን ወንድም ስም ወርቧል ግለት ነው ።
(5) ክፍል 2 ገጽ 223 - 224

ዘመን የሬፐብሊክ አገዛዝ በየሰምንት ዓመት ውስጥ ከየነገዱ እየተመረጡ ተለማ፤ አፍሬ፤ ሰዴቻ፤ ቢርመጅ ዳዌ እየተባሉ በነርሱ አጠራር ሉባ የሚባለውን ሹመት ይዘው በየቡላቸው ስለሚዘምቱ የመጠሪያ ስማቸውንና የሉባነት ስማቸውን እየለያዩ ለማቅረብ አንዳንድ ጊዜ ይቸግራል ። የግማሾቹን ቢቻል የጠቅላላውን አይቻልም ።

ይህ የሉባ ሥያሜ አባ ባሕርይ እንዳመለከቱት በክርስቲያኖቹ ነገሥታት ዘንድ የጦር ሠራዊቱ ድርጅት በየክፍሉ በፀር ዋጀት በድል ደመና በፀር ሾተል አዳል መብረቅ፤ ገን እሞራ በጥረ አሞራ (በትረ አሞራ?) የሚባሉ እንደነበሩ ያዜ ዘርዳ ያዕቆብና ያዜ በዕደ ማርያም ዜና መዋዕል እንደሚያመለክተው በዚህም ባዜ ልብነ ድንግልና ባዜ ገላውዴዎስ ዘመን በድል ፀሐይ ሥሉስ ኃይሌ፤ ጊዮርጊስ ኃይሌ እየተባሉ የሚጠሩ የመንግሥት የክፍል ጦር ሠራዊት እንደነበሩና የሉባዎች ሹመት ከእነዚህ ጋር ተመሳሳይነቱን አባ ባሕርይ ጨምረው ገልጸዋል (1) ።

ይኸን የመሰለው የጠቅላላ ወታደር ስም እንደፈረሰ ስም እየገነነ በቀን ብዛት ያንድ ተዋጊ መጠሪያ ስም እየመሰለ እገሌ እንደዚህ አድርጎ ሞተ ይባላል ። ይኸም ስያሜ በኛም በጋሎቶም ዘንድ የሉባው ሥያሜና የወታደር ስም የሠፈሩበት ወይም የተተከሉበት አገር የነርሱን ስም ይዞ ቀርቷል ። ብዙ ጊዜም እንደ ሜጫ እንደ ወሎ እንደ ሊቦን እንደ በቾ እንደ ሰዮ ያሉት የወረዳ አገሮች የጋሎቶን የአባ ተቻቸውን መጠሪያ ስም ወርሰው እስከዛሬ ያገር ስም ሆነው የሚጠሩ አሉ ። እነዚህ አገሮች ደግሞ ከጋሎቶ ወረራ በፊት በግዕዝ በተጻፈው ጽሑፍ ላይ የቀድሞውን ስም እየጠራ ስለሚገኝ የፈተኛውን አጠራር ከጳለኛው ሥያሜ ጋር ማገናዘቡ ማስቸገሩን በየጦርነቱ ምዕራፎች ባለፈው አመልከተናል ።

ለምሳሌ የአዲስ አበባ ከተማ ያለበትና አካባቢው እንደጥና ይባላ ነበር ። በጌ ለኛው ጊዜ ፊንጌይ፤ ጉለሌ፤ የካ፤ ፋሪ የሚባል የጋልኛ ሥያሜ ወጣለት፤ የዛሬው የየረርና የክሪዩ አውራጃ ግዛት ፈጠጋር ደዋሮ የሰላሌ ግዛት ግራርያ የአዲስ ዓለም አካባቢ አበቢ ሚታ የሚባለው ቀድሞ እንደ ገብጣን የዛሬው የወሎ ጠቅላይ ግዛት በፊት ቤተ እምሐራ ይባል እንደነበረ ከዚህ በፊት በየምክንያቱ አመልከተናል ። አሁን ጋሎቶ ያደረጉትን ጦርነት በመጠኑ እንመልከት ።

(1) ወይመቶ አስግቲሆሙ በበነገደሙ ወዓለቡም ንጉሥ ወላእግዚእ ከሙ ካል ሕዝብ አላ ይት ለዘዙ በሉባ እስከ ፮ ዓመት ወድጎረ ፩ተ ዓመት ይሠየም ካል ሉባ ወይሠግር ቀዳማዊ..... እስመ ሶበ ይሠግር ሉባ ያወጽኦ ስመ ለርእሰሙ በረይተማ ወወረን በከመ ይሠመቶ ሐራ ንጉሥ ሥሉስ ኃይሌ፤ በድል ፀሐይ..... ክፍል አራት ።

በሌጋዎች ጦርነት በአባ ባሕርይና በቤርሙዴዝ መጽሐፍ ውስጥ ያለው ግብረጃ

ግዴታው ደግሞ በአግራውና በትግራው ወረዳ ያለውን አገር የተቻላቸውን ያህል ከአይላይሉ በኋላ በተለይ ሰፊውን የደቡቡን ክፍል ለግብረቶችም ከአበለቀቀም በኋላ ለመቆጣጠር እንዲመች መቀመጫ ከተገኘውን በወጅ ግድረጋቸውን ታሪክ ነገሥቱ ያወሳል ። በዚህም ከሶርያ ከፈረንጅ አገር በመጡ ጥበባዎች የሚያ ግምር ቤተ ክርስቲያንና ቤተ መንግሥት በቤተ መንግሥቱ ዙሪያ ረዥም ግንብና የሚያስደስት አትክልት ሁሉ እስተክለው በዚያ መቀመጫቸውን፣ ከዚያም ተመልሰው ግራኝ የአቃጠለውን የተደባበ ግርያምን ቤተ ክርስቲያን አላምረው አሠር ተው ቅዳሴ ቤቱ ተከብሮ ሹም ሽር በተደረገበት ሰዓት የሠራዊት ጠቅላይ አለቃና ታላቁ ካህን ለተባለው ለአፈው ድንግል በወርቅና በዕንቁ የተሠራ አክቤል ሰጥተው የንጉሥ ልብስ አልብሰው በታላቅ ሹመትና ሽልማት እንዳከበሩት ያመለክታል ። ይህ ቤተ ክርስቲያን ሥራው አልቆ የተመረቀበትና አፈው ድንግል የተሸመ በት ግመት ፲፮፻፵፪ ዓ. ም. መሆኑን ይገልጽና በሌላ ምዕራፍ ላይ ደግሞ የገምቦ ሕዝብ ከዚያ የገባ ሕዝብ የጉመር ሕዝብ አልገዛም ብሎ ይ ወር ተዋግተው እንዳሳ መት በዚህ ጦርነት መካከል እስላሞች ተነሥተው በክረምቱ ወራት አንድ መስፍን በባጋው ወራት የተደባበ ግርያም አለቃና የጦር ሠራዊቱ ስመ ጥር መሪ አፈው ድንግል መሞታቸውን፣ በዚህም ሁኔታ ንጉሡ ገላውዴዎስ መሪር ገዘን እንደተሰማቸውና ይኸን ከማየት ሞትን እንደተመኙ ካመለከተ በኋላ ወደ ጋሎቹ ጦርነት ይመጣል (1) ።

ISIC

ታሪክ ነገሥቱ እነ አፈው ድንግል በሞቱ በሁለተኛው ግመት ንጉሡ ጋሎቹ ወደ አሉበት ቀበሌ ሄደው መዋጋታቸውን በዚያም ግግሾቹን በሰይፍ ገድለው የቀሩትን ታዛዥ ገባር እንዳደረጓቸው ከዚያ ወዲያ ከጋላ ጋር መዋጋት እንደቆመ፣ ጋሎቹም እንደገና ቢመጡም በድብቅ እንጂ በገሃድ መጥተው አለመዋጋታቸውን ባንድ ምዕራፍ ላይ ካመለከተ በኋላ በሌላ ቦታ ላይ ደግሞ የጋሎቹን አጥቂነትና ጋሎቹ ለአሳደዷቸው ክርስቲያኖች መኖሪያ የሚሆን ከተማ ያሠሩ እንደነበረ ስለ ሚተርከ የጋሎቹ ጦርነት ባንድ ጊዜ ጦርነትና በቀላሉ አለመቆሙን እንረዳለን (2) ከዚህ በፊት የቲርኮችን ጦርነት አመለከትነው ላይ ጭንቁቅ ባንድ ወገን ስለ ሃይማ

(1) ወበ፲፱፻፵፱ ወደ እምትሥተት እግዚእን ክርስቶስ ሄሞ ግር ገላውዴዎስ ለተላሳል ካህናት ገሩያን ለካህን ግቢይ አፈው ድንግል ወመልእ ሱቲ እደ እንዘ ይኬልሉ በአከለለ መንግሥት ዘእም ወርቅ ጽሩይ ወላዕሌሁ አእናቱ ሌሉያን ገብር ወአልበሶ አልባሰ ንጉሣዊ ወበእግንቱ አዝማን ተንሥኡ ዘመደ ተንባላት በመዋዕል ከረምት ቀተልዎ ለአሐዱ መስፍን ምስለ ሠራዊቱ ። ወበመዋዕል ሕጋይ ካዕበ ቀተልዎ ለአፈው ድንግል ግቢያ ቤተ ክርስቲያን ወላዕል ነሱ ዝንቱ ኢኮነ መርምመ ንጉሥ ገላውዴዎስ አላ የኃዘን ወይፈቱ ይመት እም ይትሐትል ነሱ ሕዝብ ። ጉንዘልማን ያሳተመው ዜና መዋዕላቸው ገጽ 52 - 53 ። 59 - 60 ፤
(2) ወለውኔቱ ዘመን ረሰዮ ንጉሥ ክቡር ላዕል እስተሕምጦ ፈለጠ ሀገረ ምስካይ በእንተ ሰብእ ምዕ መኖን እለ ተሰዱ እምጋላ ወውሂበ መፍቅዳቲሆ ሙ ። ገጽ 91 ፤

ኖት ክርክር በሌላው ወገን በሰሜን በኩል ስለመጡት ተርኮች ውጊያ እያሰቡ ቀጥሎ ከፈተኛው ውጊያ የተረፉት ጋሎች እንደገና አገር እንዳያጠፉ ይጨነቁ ነበር» ያለውን መልስን እናስታውሳለን (1) ።

በበዙላቸው አባ ባሕርይ በመጽሐፋቸው በክፍል ፪ ዳዊ የሚባለው የቦረን ወገን በመዠመሪያ ከአዝማች ፋሲል ጋር ተዋግቶ እንዳሸነፈና ፋሲል እንደሞተ ከዚያ እከታትሎ በጥረ አሞራጊና ወጅን እንዳጠፋ፣ ማልባህ የሚባለው በባሌ እንደተዋጋ በክፍል ፫ ሉባ ኪሎሌ አዳል መብረቅ የሚባለውን የደዋሮ ቆላን ጦር ተዋግቶ እንደ አጠፋው፣ በክፍል ፳ ሲፎሌ ደዋሮን በሙሉ ቀጥሎ ፈጠጋርን ሁሉ ወርሮ ሕዝቡን ማርኮእንዳስገበረ፣ ይኸም ነገድ ከሰግና ከፍየል በቀርሰውን ወንዱ ገም ሴቱንም ከብቱን ሁሉ እንደገደለ፣ ምስሌ (ምችሌ) ደግሞ ገን አሞራን ከፈጀ በኋላ ደጎ ላይ ከሐመላማል (2) ጋር አሣ ዘንብ ላይ ከራሳቸው ከዓፄ ገላውዴዎስ ጋር መዋጋቱን በዘጠነኛው ክፍል ስለሚገልጽ ላይ ታሪክ ነገሥቱ ቀለል አድርጎ ያቀረበው አሁንም አባ ባሕርይ ጠቅሰው ያለፉት ምዕራፍ ጦርነቱ በዝርዝር ተጽፎ ቢገኝ ኖሮ እንደ መጽሐፍ የሚወጣው ይሆን ነበር፤ ይህ የጋሎች ጦርነት ብዙ ሰው ከሁለቱም ወገን የተላለቀበት ብዙ ጊዜ የፈጀ በያለበት በብዙ ቦታ ታላላቅ ጦርነት የተደረገበት መሆኑ ይታወቃል ። የሆነ ሆኖ ወደፊት ደግሞ እንደምናነ በው በድል ወንበራም በራሱም ምኞት ተገፋፍቶ የሙጃሂድ ልጅ ኑር መጥቶ ዓፄ ገላውዴዎስን ወግቶ ድል አድርጎ ለግራኝ ቀላታቸውን አስቆርጦ በደስታ ወደ ሐረር ሊመለስ ሲል ይኸው ምስሌ (ምችሌ) ተብሎ የተሠየመው ጅኛው ሉባ አዘሎ በሚ ባለው አቅራቢያ ተዋግቶ ከሠራዊቱ የሚበዛውን እንዳጠፋበት ጋሎች ከወጡ ገምሮ የዚያን ጊዜ ያህል ሠራዊት (የኑር) እንዳለቀ በዚህም ጦርነት በወጅ ኑር ያረሰሰውን የክርስቲያን ደም እግዚአብሔር ብድራት እንደመለሰ መነ ሰራው ደራሲ ጽፈዋል (3) ። በዚህ ዓይነት የጋሎች ጦርነት አነሣሥ ከነርሱ ሃይማኖትና ልማድ የተለየውን የእስልምናን የክርስቲያንን ሕዝብ እያጠቁ በእነዚህ እጅ ያለውን አውራጃ ብቻ ለማግኘት እንደሆነ ይታያል ። ምናልባት ቀደም ብለው ጋሎቹ እነፋሲልን፣ እነሐመላማልን፣ እነአፈወ ድንግልን ሲያጠቁ እስላሞቹ ተደ

(1) ታሪክ ነገሥት ገጽ 108

(2) ሐመላማል ያፄ ሉባን ድንግል እገት የወያዘር ወስተ ቀለምሰሰ ልጅ ነው ። ከጋሎች ጋር በተዋጋ በጎት ላይ አባ ባሕርይ የሞተ አስመስለውታል ። ነገር ግን ታሪክ ነገሥቱ ከአፈወ ድንግል ጋር አንድ መስፍን መሞቱን ስለሚናገር ሐመላማል መሆኑን አይለይም ። ነገር ግን ይኸው ሐመላማል ይሁን ወይም ሌላ ይሁን ባፄ ሠርፀ ድንግል በመን ሸፍቶ አስቸግሮ እንደነበረ ዜና መዋዕል ችው ያገለጻል ። ገጽ 15 - 20 ።

(3) ወዳዩ ዘለጥፍለ ለበጥረ (በትረ) አሞራ እምስብላ በረን ውሑኑ ወወረደ በሙ ፋሲል ወቀተልም ወሳልስ ሉባ ተሰምኖ ኪሎሌ ውሑኑ ፀብያሙ ለቆላተ ደዋሮ ዘሰሙ አዳል መብረቅ ወሀምስ ሉባ ተሰምኖ ምስሌ ውሑኑ ዘቀተሉ ለሃን አሞራ ወተጸብዖ ለሐመላማል በደጎ ወለጥፍለሙ ወአመ ያወርድ ኑር ሀገሮ ውሑኑ ተራከቦ በቅሩበ ሀዘሎ ወቀተሉ መብ ገዥቱ እስሙ ፈደዮሙ እግዚአብሔር በቀለ ደሞሙ ለአግብሮቲሁ ሀዘኛዉ በወጅ

ያገ ገላውዴዎስ ትግልና የሕይወታቸው ፍጻሜ

ተው አሁን ደግሞ በአዘሎ ጦርነት ነርን ስላጠቁ ክርስቲያናቸው እንደ አባ ባሕ

ይይ ተደስተዋል ማለት ነው (1) ።
የጋሎቹ እነዚህ በረዥም የጦር ግንባር ከብዙ ቦታ ገንፍሎ የተገመረ ጦር
ነት ስለሆነ ባንድ ጊዜ ወይም በጥቂት ዓመታት ላይወሰን ነዋሪነታቸውንና መብ
ታቸውን በነፃ ሱስንዮስ ዘመን መንግሥት እስኪያረጋግጡ ፣ ሰፋፊውን አገር
ይዘው ባለቤት እስኪሆኑ ድረስ ጦርነቱ ባፃፈ ገላውዴዎስም ባፃ ሚናስና በነፃ።
ሠርፀ ድንግልም ዘመን እንደቀጠለ ነበር ። ከሱስንዮስም ወዲህ አልፎ አልፎ ጦር
ነቱ አልቆመም ነበር ። ነገር ግን ከ፲፰ኛው መቶ ዓመት ወዲህ ያለው የመጨረሻው
ጦርነት ያው አማራውም ሌላውም ነገድ አልፎ አልፎ ከሚያነሳው ከተለመደ የው
ስጥ ጦርነት ወይም ክርስ በርስ ከተለመደ ግጭት የሚቆጠር ነው ።

የዚህን ያገ ገላውዴዎስን ዘመን የጋላ ጦርነት በበኩሉ የሐንስ ቤርሙዴዝ
ከኢትዮጵያ ከተመለሰ በኋላ በጸፈው መጽሐፍ ላይ አልፎ አልፎ ስለጋሎች የጠቀ
ሰውን ባለፈው አንብበናል ። እንደ ቤርሙዴዝ አጻጻፍ ፃፄ ገላውዴዎስ ከግራኝ
ሞት ወዲህ የተረፉትን የፖርቱጋል ተወላጆች በደዋር አገር መሬት ሰጥተው ደል
ድለው አስቀምጠዋቸው ላለ የዚህ አገር ጌታ ካሊድ የሚባል የንጉሠ የቅርብ
ዘመድ የግዛቱ አበል ለፖርቱጋሎቹ በመሰጠቱ ተናዶ ከፖርቱጋሎቹ ጋር ሲዋጋ
መሞቱን ፣ ይህ ሰው ከሞተ በኋላ ፖርቱጋሎቹ የአራት ወር ዕረፍት እንዳደረጉ
ንጉሠ ነገሥቱ ጋሎቹ በድንገት ደዋርን ሊወሩ አስበዋል ። ግላትን ሰምተው ፖርቱ
ጋሎቹን ለውጊያ ተዘጋጁ ብለው እንደ አዘዟቸው ይገልጻል የጋሎቹ አገር በሞቃ
ዲቭ ጉን መሆኑን እነሱም ጨካኞች ከመሆናቸው የተነሳ በጉናቸው ያለውን ጉረ
ቤታቸውን (ሱማሌን ፣ ወይም የኪንያን ሕዝብ) ብቻ ሳይሆን አገሩን ምድረ በዳ
ሰማድረግ ሌላውንም አገር እንደሚወጡ ትልልቁን ሰው ወንድም ሴቱንም ከገ
ደሉ በኋላ ወጣቱን እንደሚሰልቡ እነሱም በሚያደርጉት የጭካኔ ሥራ የጊኔን አገር
በሙሉ ካጠፉት ሰይምባ ከሚባሉት ጋር መመሳሰላቸውን የነዚህ የሰይምባ ነገ
ዶች ከነዚህ ከጋላ ነገዶች የወረደ መምሰሉን ይጽፍና ስለውጊያው እንደዚህ
ይላል (2) ።

«ተዘጋጁ የሚለው የንጉሠ ትእዛዝ ከደረሰን በኋላ በግናቸውም ረገድ ተሰና
ዳን ። በተለይ ዋና የምናሸንፍበት መካሪያ በእሳት የሚተኩስ ስለሆነ በእ

(1) እነሱ አገል አገር ገዋጊ ወንዝ አጠገብ ያለ በሩቅ አንኮበር ሆኖ የሚታይ ተራራ ነው ። ተራራው
ለወርጫ ይቀርባል ።
(2) በፈረንሳይ (SUIMBAS) ይለዋል ። በዚህ ዓይነት አጻጻፍ ሳይሆን SUMBA በኢንዶኔ
ዝያ ውስጥ በሕንድ ውቅያኖስ ባሕር በኩል አንዲት ደሴት አለች ብዙ ፈረስና የቀንድ ከብት እንደ
ሚገኝ እንሲክሎ-ፎዲያው ሁሉ ያመለክታል ። ጋሎች ግማሹ በደረሰው ከእስያ ፈልሰው መጡ
አንዳንድ ከእንደኒዚያ በማደጋስካር በኩል ወደ ኢትዮጵያ ገቡ ስለሚል ታሪኩ ይገናኝ እንደሆነ
እይታወቅም ። እነዚህ ሰምባ የሚባሉት ነገዶች በእርግጥ እንደ አው ቀ. በ፲፭፻፵፯ ዓ. ም. ሳጥ
(ተምኔ) የሚባሉትን ነገዶች አሸንፈው የሞንጮቶን ፣ የጊኒ ቢዛዎንና የኮንኮሪን የባሕር ደሴ
ቶች መውረራቸው ፣ እነሱም አንዳንድ ጊዜ ማኔዝ መባላቸውን ጸሐፊዎች ያመለክታሉ ።

ገሩ ከሚገኘው ከድኻና ከከሰል ላይ ባሩድ እያዘጋጀን ለመድፋችን ጥይት አበጀን ። ለመዋጋት የማይችሉትን ሴትና ልጆች ከወረዳው እንዲወጡ ስናደርግ በዚህ ጊዜ የጋላን ጭከና በመፍራት ብዙ የእገሩ ሀብታሞች አገራቸውን እየለቀቁ ወጡ ።

ከዚህ በኋላ ቍጥራቸው ከመጠን ያለፈ ጋሎች ወደኛ ሲመጡ ለየናቸው ። ሲራመዱም ሰልፍ እንደተማረ እንደ ደንበኛ ጓድ (ኤስኳድሮ) በደንብ እንጂ ዝርዝር ርዕይ አልነበረም ። ወደ አጠገባችን መጥተው ሲሰፍሩ የኛ ቍጥር አነስተኛ ስለሆነ ሂደን ለመዋጋት ላንደፍር በሠፈራችን ብቻ ሆነን ለመከላከል ወሰንን ። ቍጥራችንም ግማሹ ወደ አገሩ ተመልሶ ፣ ግማሹም በበሽታ ሞቶ ያለነው የፃ ፖርተጊዞች ብንሆን ነው ። በዚያ ሆነን ንጉሠን ከመጠበቅ ጋር ፲፪ ቀን ያህል በመድፍ እየተከላከልን ቆየን ብዙም ጋሎች ገደልን ።

በመካከሉ ንጉሡም ስለአልመጡ ባሩድም ስለአለቀብን አገሩን ትተንላቸው ንጉሡን ፍለጋ ሂደን ። በበኩላቸው እነርሱም ከኛ መራቅ ፈልገው ፍሮ እኛ ስንሸሽ አልተከታተሉንም ። ከዚህ በኋላ በመንገድ ንጉሡ ደርሰው ተገናኝተን የአገሩን (ደዋሮን) መወረር ሲሰሙ ደንግጠው እንደ ሞቱ ሆኑ ይኸን አገርና ባሌን ሐድያን የሚያካክል ሰፊ ግዛቶች ስለተወረሩባቸው ይኸ ሁሉ የሆነው ኃጢአቱ ምን ያህል ታላቅ ቢሆን ነው ብለው አለቀሱ» ይላል (1) ።

ከዚህ አያይዞ ከዚህ በፊት ለመልክተን እንደነበረው ከፖርቱጋሎች አንዱ «ግዴለዎም አይዘኑ ነገር ግን ከፓርያርክ ቤርሙዴዝ ቢታረቁ ነገሩ ሁሉ ያም ራል እኛም በርትተን እንዋጋለን ቢላቸው ለርሱ ምንም መልስ ሳይሰጡ ከዚህ በፊት ወደ አልጉበችት አገር ለመሄድ ተከተሉኝ» ብለው እነርሱን አስከትለው እንደሄዱ ሲሄዱም ጋሎች በፊተኛው ጊዜ እንዳሰለመዱት አገር ዘርፈው ወደ መጡ በት ያልተመለሱ እንደሆነ በኋላ እንዋጋቸዋለን ብለው ከዚያ ቦታ በወጁ በኩል አድርገው ወደ ጉራጌ አገር መሄዳቸውንና ግብር መቀበላቸውን ከዚያ አልፈው ጋፋት ደርሰው መዋጋታቸውን ከዚያ በዳሞት አልፈው የሻንቅላውን አገር አስገብረው ባላባቱን የክርስትና አባት ሆነው ግንኙነታቸውን ይተርክና የጋላ ወረራ በደዋርና በባሌ ስለጠነከረና ምንም ማድረግ ስለአልተቻለ በደዋሮ ወረዳ መሬት ተሰጥቷቸው ለነበሩት የፖርቱጋል ተወላጆች ሁሉ ብዙ ሀብትና አበል በሚገኝበት በቤተ ግርያም በእግራ አገር ለውጡን እየሰጡ እንደተከፈቸው በዝርዝር ይተርክና ቤርሙዴዝ ስለጋሎች የጻፈውን እዚህ ላይ ያቆማል (2) ።

ይሁን እንጂ ቤርሙዴዝ የሚጽፈው ራሱ የነበረበትንና ያየውን ነው ። ነገር ግን እርሱ ከደዋሮ መልስ ከዚህ በፊት እንዳነበብነው በ፲፭፻፵፯ ዓ. ም. ወዳገሩ ከተመለሰ ወዲህ ንጉሡ በ፲፭፻፶፩ ዓ. ም. ከኑር ተዋግተው ሕይወታቸውን እስኪሠፈድረስ አራት ዓመት ያህል በዚች የጦርነት መከራ ባልተለያት አገራቸው ላይ ከፋ ሲል ወዲህ ሐመልግል ያነ ላይ ታላቅ ጦርነት አድርጎ መሸነፉን የርሱን ሞት ዓፄ

(1) Histoire du Christ..... 18 214 - 220
(2) Histoire du christ 18 220 - 248

ገላውዴዎስ በጉጃም የደብረ ወርቅን ቤተ ክርስቲያን ሲያሠሩ ሰምተው ወደባሌ ተመልሰው ያደረጉትን ውጊያ አልጠቀሰውም ።

አባ ባሕርይ ባጭር ባጭሩ ዳዊ ፋሲልን ገደለ በጥረ አሞራን አጠፋ ፤ ለባ ለገልገል በደዋር አዳል መብረቅን ፤ ምስሌ (ምችሌ) ገን አሞራን ፈጅቶ ሐመልግ የጦርነት ታሪክ እንዳለበት አይጠረጠርም ። ነገር ግን ታሪክ በሠነድ ተገተርሶ ይዘ ጋጃል እንጂ እንደ ግጥም ወይም እንደልብ ወለድ አይጻፍም ፤ ትንሹንም ሰነድ በመላ አጻጻፍ ግበራከት ወደ ስሕተት እንዳያመራ መጠንቀቅ ስለአለብን አሁን በመጠኑ የጋሎችን አነሣሥና ውጊያቸውን ካነበብን በኋላ በሚቀጥሉት ምዕራፎች በሐረር ኑር ቤን ሙጃሂድ ያነሣውን ጦርነትና የንጉሠ ነገሥቱን አላዛኝ አሟጧት እንመልከት ።

ምዕራፍ ፻፶፩

የኑር ቤን ሙጃሂድ አነሣሥና ካጌ ገላውዴዎስ ጋር ለውጊያ መሰለፍ ፤

፲፩፻፶፩ - ፶፪ ዓ. ም.

ካጌ ገላውዴዎስ ዘመን ከግራኝ ውድቀት በኋላ ምንም እንኳን ብዙ ሰዎች ምሕረት እየለሙት ቢገቡ መጽሐፈ ቅድር ፣ መጽሐፈ ኑዛዜ እየተደገመ የሰለመው ሁሉ እንደገና በክርስቲና እየተጠመቀ ቢመለስም በ፲፩ ዓመት ወረራ የተመሰቃቀለው አገር ባጭር ጊዜ ውስጥ ሁሉም ባጌ ገላውዴዎስ ሥር ኅብረት አድርጎ ባገራቱ ላይ ሙሉ ሰላም ሊገኝ አልቻለም ።

ምሕረት እየለሙት ገቡ የሚላቸውም አብዛኞቹ ቀድሞ ክርስቲያን የነበሩትን ትግራዎችና አግሮች ወይም እነርሱን የመሳሰሉትን በኋላ የግራኝ ሥልጣንና ገዥነት በገነነበት ዘመን በግዴታ ፈርተው ወይም ለመኖር ሲሉ ሰልመው የነበሩትን ክርስቲያኖች ነው ። በተረፈ ባገር ላይ ትክለኛ ያገር ተወላጆች በአግራና በትግራ አገር የሚኖሩ እስላሞች አሉ ። ቀጥለው ደግሞ በአዋሽ ግራና ቀኝ የሚኖሩ የወጅ ፣ የሐድያ ፣ የባሌ ፣ የደዋር ሕዝቦች በላያቸው ላይ ተደባልቆ ከሚኖረው የንጉሥ ወታደር በቀር ነዋሪው ባላገር በእስላምነትና በክርስቲያንነት መካከል ሆኖ በአረ መኔነት የሚኖረው አብዛኛ ጊዜ ላሸናፊው ስለሚገዛ በአሁኑ ሰዓት ዓፄ ገላውዴዎስ የግራኝ አሀመድ አሸናፊ ንጉሠ ነገሥት እንደመሆናቸው መጠን ራሳቸውም እየሄዱ ጦርም እየላኩ አብዛኛው ወደርሳቸው አሟን እያለ ገብቶ ይሆናል ።

ነገር ግን እነዚያ ዓረብ ፋቲህ የሐርላህ ፣ የሀብር መጋድ ፣ የመለሳይ ፣ የሲም የመራሂንን የኅርጎራህ የጊራ የዘርባህ ነገድ እያለ የሚጠራቸው የሱግሌና የአዳል የኢላ ነገዶች ከዓረብ አገር በዘይላ ወደብ በኩል መሣሪያ እየያዙ ጦርነቱን ለመካፈል የመጡት የግህራ ነገዶች (ዓረቦች) ሁሉ በየአውራጃው ተበታትነው በሹመትና በአበል ተደልድለው የተቀመጡት ከአገራው በተለይ የእስላም ነክ ከሆነው

ከሐድያ ከባሉ ከደዋሮ ሕዝብ ጋር ተዋሕደው የተቀመጡት ገገጌ በወደቀበት ሰዓት በእጋግሽም ላይ ገላውዲዎስ ቢገቡ ሌሎች ደግሞ ሳይገቡ የቀሩት ብዙዎች ናቸው ።

በዚህ መካከል በጦርነት ከሞተው ወይም በድንገት ከተግረከው በቀር የቀረው ግማሹ ሚስቱን ድል ወንበራን ተከትሎ ግማሹም በየፊናው በየአለቃው እየተመራ ወደ ሐረር መሄዱ የታወቀ ነው ። ከሄደም በኋላ ከገላውዲዎስ ጦር ጋር ውጊያ ያልቀመሰው እየተዋጋ ሸሽቶ የሄደውም እያንሰራራ በመመለስ የንጉሡን ጦር በየበኩሉ እየወጋ የንጉሠ ነገሥቱ ሥልጣን በደቡብና በደቡብ ምሥራቅ በኩል ገና አልተደላደለም ። ከዚህም ጋር የጋሎቹ ወረራ ስለገጠመ ለዚያ ገላውዲዎስ መንግሥት ከሃይማኖቱ ክርክር ጋር በችግር የተከበበ መንግሥት መሆኑን ፣ ከወገኖቹ ከነቤርሙዲዝ ተጣልቶ የርሳቸው ታግኝ አገልጋይ የሆነው የግዕዙ መጽሐፍ ማርቆስ አፍርን ጋዊ የሚለው አሪያስ ዲያዝ ከጋሎቹ ጋር ስመጥሩው የንጉሡ ዋና የጦር አለቃ አፈው ድንግል ከእስላሞቹ ጋር እየተዋጋ መሞታቸውን አንብበናል ። እንደዚሁም ዋናው ስመ ጥር የጦር አለቃቸው ፋኑኤል የምሥራቁን ክፍል እንዲያስተዳድር ሥልጣን ተሰጥቶት ነበርና ብዙ ጊዜ ከእስላሞቹ ጋር እየተዋጋ ማሸነፉን የንጉሡ ዜና መዋዕል እንደዚህ ሲል ያመለክታል «ንጉሡ ገላውዲዎስ ወደ ምዕራብ (ጋፋትና አካባቢው) መዝሙቱን ስለሰሙ እስላሞቹ የምሥራቁን ኢትዮጵያ ወረሩ ። በዚያን ጊዜ ፋኑኤል በግጥም አሸነፋቸው ። ኑርና ጭፍርቹ ከዋናው አለቃ ጋር ሲያመልጡ የቀሩት ተገደሉ ። ፋኑኤልም ምርኮውን ብዙ ፈረሰና የጦር መሣሪያ ለንጉሡና ለእናታቸው ለንግሥት (ሰብል ወንጌል) ላከ» (1) ። ከዚያ ደግሞ እልፍ ብሎ «ንጉሡ ተናዶ ለፋኑኤል ለተዋጊዎች አለቃ ወደ ሰዓዲን በርሄዶ እስላሞቹን እንዲወጋ የሥልጣን መብት ሰጥቶት ስለነበረ እንዳዘዘው ሄዶ ተዋግቶ ከነጋሚዎቻቸው አንዱ ያለውን ንብረት ትቶ ሲሸሽ ሌላውን ነጋሚ ገደለ» ይላል (2) ። የግዕዙ ዜና መዋዕል ፋኑኤል በዚህ ጦርነት ሐረርን መውረሩን እንጂ ይዞ መቆየቱን አይገልጽም ። ሐረርንም ብዙ ጊዜ በዚህ ሥያሜ በመጥራት ፈንታ የምሥራቅ አገር ወይም የሰዓዲን በር ይለዋል ። ነገር ግን በዓረብኛ በተጻፈው በእስላሞቹ ሰነድ ውስጥ ፋኑኤልና ሐመልማል የሚባሉት የዓፄ ገላውዲዎስ የጦር አለቆች በተለያዩ ጊዜ ውስጥ ሐረርን መያዛቸውን እንደዚህ ሲል ስለሚያረጋ

(1) ዐቀመ ሕየንቲሁ ፋኑኤል ለም ገበይተ ሐራሁ በኩሉን ለህገረ ሠርቅ ዘከመ ደግሮ ወለዋልዲፕ ወበውእተዓ.ም. (ዓመት) ሶበ ሰምዑ ነገደ ተንባላት ከመ ሐረ ንጉሥ ገላውዲዎስ መንገል ምዕራብ ዐሐይ ሮዶ ለህገራተ ምሥራቃውያተ እል ከክርናህን ። ወተቃተሱመ ፋኑኤል ወቀተለ ምእተ ወለምአተ ወአልቦ ዘአትረፈ እንበለ ሊቀ ሠራዊት ዘጉየ ገሠረ ወሠራዊትኒ ውሐዳን እደው ዘከመ ኑር ወካልአኒሁ ወፈንጫ ዕልገታቲሁ ገብ ንጉሥ ወንግሥት እመብዙጋ ለፍራስ ወብዙጋ ንግዮ ፀብእ ወትርሲተ ቀትል ጉንዘልግን ገጽ 37 - 39 ።
(2) ወበውእቲ መዋዕል ንደት ቅንዓቲ ከመ እሳት ወደሐላ ሱቲ መጽሐፈ መባሕት ለፋኑኤል ሊቀ ሠራዊተ ፀብእ ከመ ይሁር እንተ ፍናተ በር ሰዓዲን ወይጽብም ለእስላም እል ሕየ ። ወንብረ በከመ እዘዘ ወሐረ ወፀብም ወቀተለ አሐደ እምከልኤቲ ነገሥታቲህመ ወካልኤ እምሰጠርሐተ በገዲፈ ዙሎ ዘቦ ገጽ 41 ።

ያጌ ገላውዲዎስ ትግልና የሕይወታቸው ፍጻሜ

ገጥ የዓረብኛው ሰነድና የዜና መዋዕሉ እጻጻፍ በመሠረቱ ሲሰማው ይታያል ።
 « በሳፋር ወር በጽጌኛው ቀን በሄጅራ ዓመት በጸያሂ ረቡዕ ከሰዓት
 በኋላ የተረገመው ፋትኤል አዘንግቶ ሐረር ገባ ። እንደዚሁም የተረገመውና ሃይማ
 ናት የሌለው ሐመልማል በጽጌኛው በጉማድ አል አሂር ወር ሐሙስ በሐረር
 ከተማ ገብቶ በማግሥቱ ዓርብ ሐሲም በሚባለው በጌታችን መሬት ላይ ከሱልጣ
 ናች ጋር ተዋጋ ሱልጣኑም በሰማዕትነት ሞተ ። ለእርሱም እግዚአብሔር የደጉችን
 ምሕረት ሰጥቶ የተመረጠው መሐመድ እንደሚፈረደው በዕረፍት ቦታ ያስተም
 ጠው ይኸም የሆነው በሄጅራ ዓመት በጸያሂ ነው » (1) የፋትኤ
 ኤል ሐረርን መያዝ በሄጅራው ዓመት ሲታሰብ እንደ እው. ቀ. ሹ መጋቢት ፲፭፻፶፯
 ዓ. ም. ሲሆን የሐመልማል ደግሞ በዘጠነኛው ዓመት በ፲፭፻፶፱ ዓ. ም. ፵፩ መጋ
 ቤት እንደሚሆን ቸፋሊ ያስገነዘቡት በኛ የፋትኤል አገባብ በ፲፭፻፵፪ የሐመልማል
 ደግሞ ገገሁ በሞቱበት ዓመት በ፲፭፻፶፩ ዓ. ም. ይሆናል ። ነገር ግን የገላውዲዎስ
 ዜና መዋዕል ባለፈው እንደተመለከተው የነጋሚውን ገዳይ ፋትኤልን ሲያደርገው
 ዓረብኛው ሐመልማልን አድርጎታል ። ምናልባት ሁለቱም በየበኩላቸው አንጻ
 ጎድ መስፍን ገድለው እንደሆነ አይታወቅም ።

አሁን ግን ከፋትኤል ጦርነት በ፲፭፻፵፪ ዓ. ም. ያመለጠው ኑር እንደገና ተዘጋ
 ጅቶ መጥቶ ከዩ ገላውዲዎስ ጋር ተዋግቶ በማሸነፍ የግራኝን ደም ብቻ ሳይሆን
 በቅርብ የሞተውን የሱልጣኑን ደም ሲበቀል በሰፊው እናገላለን ። ኑር ከዚህ በፊት
 እንዳልነው የወዘር ሙጃሂድ ልጅ ነው ። የሙጃሂድ አያቱ አብደላ አባቱ ገራድ
 አሊ ሱህ ይባላሉ ። አብደራዛቅ አህመድ ዲንና አቡን ጻዋህ የሚባሉት ወንድሞቹ
 ናቸው ። ጸሐፊው ዓረብ ፋቂህ ሙጃሂድን ስመ ጥፋው ፈረሰኛ አስፈሪው አንበሳ
 ይለውና ባዩ ልብነ ድንግልና በግራኝ ጦርነት ጊዜ የክርስቲያናቸውን የጦር አለቃ
 አርባ ሽመልን ባንድ ጊዜ በትር ከፈረሱ ላይ ገልብጦ ከመሬት ላይ እንደጣለው ያረ
 ጋገጠውን በዚያው በጦርነቱ ምዕራፍ ላይ ያነበብነው ትዝ ይለናል ።

በተረፈ ሙጃሂድ ከመዠመሪያ ከባሌ ዠምሮ በሽምብራ ኩሬ በደዋሮ በይ
 ፋት በዋበል በወጅ በግራኝ አህመድ ውስጥ ጦር እየመራ በብዙ ቦታ እየተዋጋ
 ብዙ ሕዝብ የፈጸ ነው ። ከአምጻሽ ጋር ሆኖ አምባ ግሽንንና በውስጡ ያለውን ሀብ
 ትና የሀር ልብስ ለመበዝበዙ ታሪክ ነገሥቱ ። ወበይኔቲ ወርጎ የካቲት አመቱ ተሥ
 ዕረ ወተበርበረ ግሽን አምባ ነገሥት ወተረክበ በህየ ብዙኅ ልብስ ሐረር መዘግብተ
 ነገሥት ወዘንተ ገብሩ ወዘር ሙጃሂድ ወአምጻሽ። ያለውን እናስታውሳ
 ለን ። ግራኝ ከመሞቱ ቀደም ብሎ ባለው ጊዜ ውስጥ ሙጃሂድ ወጅን ቀጥሎ በአ
 ባስ ፈቃድ በጉምድርን ተሸም ያስተዳድር ነበረ (2) ።

ለጃን ኑርን ዓረብ ፋቂህ በመጽሐፉ ብዙ ጊዜ እንሥቶት አይገኝም ። ባንድ

(1) L'Islam di ieri e di oggi. E. Cerulli. ገጽ 198 - 200
 (2) ዓረብ ፋቂህ በረኔ ባሊት ትርጉም ገጽ 48 ቁጥር 2 ። ታሪክ ነገሥት ገጽ 104
 Etudes sur l'histoire d'Ethiopie ገጽ 17 - 18 ።

ቦታ ላይ ብቻ ፈራቃሃም ዲን ከይግም (ግራኝ) ሞት በኋላ ከኤግሮ ኑር የሙጃሂድ ልጅ ጋር ወደ ሐረር ሃይ ሲል አንሥቶታል (1) = ሙጃሂድ ኑርን የወለደው ከግራኝ አህመድ እህት መሆኑ ባንዳንድ ጽሑፍ ላይ ተመልክቶ ይገኛል (2) = ከግራኝ ሞት በኋላ ደግሞ ኑር የዚህኑ ያጉቱን ሚስት ወደፊት ሲያገባ እንመለከታለን =

ኑር በግራኝ አህመድ ዘመን በጦርነቱ ቦታ ከአባቱም ጋር ያለአባቱም መገኘቱ የታወቀ ነው = ነገር ግን በጦርነቱ ዘመን ወጣት ስለሆነ መጽሐፉ አባቱን ሙጃሂድንና ሌሎቹን ሹማምንት ሲያነግ እርሱን የግያነግው ወጣት ስለሆነ ወይም ለመጠራት የሚያበቃ የሹመት ደረጃ በዚያን ጊዜ ስለሌለው ይሆናል =

ግራኝ በሞተበት ጊዜ ከግራኝ ሚስት ከድል ወንበራ ጋር ሆኖ የአባቱ ግዛት ከነበረው ከበጌምድር ወደ ሐረር ሲመለስ እሙሉ ሰውነትና አዝማችም ለመሆን የደረሰ ይመስላል = ስለዚህ ነው ዓረብ ፋቂህ ፈራቃሃም ዲን ከግራኝ ሞት በኋላ ከኤግሮ ኑር ጋር ወደ ሐረርጌ ተመለሰ ያለው = የሙጃሂድና የልጁ ነገዳቸው በዛሬ በቃል አተራረክ እነዚያ በጦርነቱ ሰዓት ከግራኝ ጋር ሆነው ብዙ ጊዜ ሲዋጉ ያነበብናቸው መሪሃን ወይም መራሂንን ከሚባሉ ከሱማሌ ወገን ነው = ነገር ግን የግዕዙ ሰነድ የነሙጃሂድን ነገድ ሱሐ ይልና ሰዎቹን ሱሐውያን ይላቸዋል = ዓረብ ፋቂህም የሙጃሂድን አባት ገራድ አሊ ሱህ ስለ ሚለው ሁኔታው የተያያዘ ነው = በዚህ ምክንያት ከግራኝ ሞት በኋላ ኑር ከሐረርጌ ተመለሶ ከወዘረ አባስ ጋር መጥቶ ከዚህ በፊት ከገላውዴዎስ ጋር ከተገደበኋላ ተሸንፎ መሸሸን ታሪክ ነገሥቱ እንደዚህ ሲል ይጠቅሳል = «ከሱሐውያን ሕዝብ ወገን የሆነውን የሙጃሂድን ልጅ ከነሀብቱ (ገላውዴዎስ) ዕሩቅ ድረስ አባረረው»(3) =

ስለዚህ ኑር በወጅ ሳለ አባስ ተዋግቶ የሞተ ጊዜ እርሱ አምልጦ ወደ ሐረር ተመለሶ ሥልጣን ከያዘ በኋላ መዠመሪያ ከፋኑኤል ጋር ቀጥሎ ሐመልማል በመጋቢት ወር በ፲፭፻፴፩ ዓ. ም. ለስሙ በሐረር ከተቀመጠው ሱልጣን ጋር በተዋጋ በት ጊዜ ኑር የሙጃሂድ ልጅ ተዘጋጅቶ ዓፄ ገላውዴዎስን ሲወጋ መጥቷል ግለት ነው = ዓመቱና ወሩ ሲታሰብ ሐመልማልና ስሙ ያልታወቀው ሱልጣን የተዋጉበትና ኑር ካፄ ገላውዴዎስ ጋር የተዋጉበት ጊዜ አንድ ነው =

አባስ በሞተበት ጊዜና አሁን ኑርና ዓፄ ገላውዴዎስ ለውጊያ በሚዘጋጁበት ዓመት መካከል የአሥራ አራት ዓመት ጊዜ አለ = ይኸንንም የምናውቀው አንደኛ ግራኝ አህመድ የሞተው በ፲፭፻፴፩ ዓ. ም. መሆኑን ከዚያ ቀጥሎ ታሪክ ነገሥቱ “ወእምድገረ ሞተ ግራኝ በ፲፱ ዓመት ቀተሎ ለአባስ” ሲል ስለአረጋገጠ አባስ የሞተው በ፲፭፻፴፯ ዓ. ም. በመሆኑ አሁን ደግሞ ገላውዴዎስና ኑር የተዋጉት ዓፄ ገላውዴዎስ በነገሡ በ፲፱ነኛው ዓመት በ፲፭፻፶፩ ዓ. ም. ስለሆነ ነው =

በዚህ በ፲፱ ዓመታት ውስጥ የሙጃሂድ ልጅ ኑር ከርሱ በማዕርግ ከፍ ይል የነ

(1) ዓረብ ፋቂህ ገጽ 92
(2) L'Islam di ieri e di oggi, E. Cerulli, ገጽ 156 ቀ. 61
(3) ወለኑርን እምሕዝብ ሱሐውያን ዕብነ ሙጃሂድ ሰደደ ዕሩቀ እምክሱ ውናያቲሁ = ገጽ 104 =

ያ፯ ገላውዴዎስ ትግልና የሕይወታቸው ፍገግ

በረው ወዘር አባል ከሞተና በ፲፮፻፵፩ ዓ. ም. ከፋኑኤል ጋር ከተዋጋ ወዲህ በዕድ
 ግም ከሙሉ ሰውነት ደርሶ ለጠቅላላው የእስላም ጦር የበላይ ኃላፊ ሆኖ ያስተዳ
 ድር ጀመር ማለት ነው። በዚህም ጊዜ ከክርስቲያናትም ከጋሎቹም እየተከላከለ
 ሐረርጌ ተቀምጦ በሚያስተዳድርበት ሰዓት ከተማው ሐረር የወረራ እድገት እንዳይ
 ደርሰበት ዙሪያውን እስከዛሬ የሚታየውን ግንብ ማሠራቱን፣ በመልካም አስተዳ
 ዳሪነቱና ደኅንን ግንብ ከማሠራቱ የተነሣ በእስላሞቹ ዘንድ እንደ ጸድቅ የሚቆጠር
 መልካም መስፍን መሆኑን በዚህም የነበሩ ጸሐፊዎች እንደ አቡበከር ኢብን መሐ
 መድ (አልዊ ሰንባል) ያረጋግጣሉ (1)። በነርሱም ጽሑፍ እንዳንድ ጊዜ ለማር
 ወያዎ ጸድቆ ለሚር እንዳንድ ጊዜ ደግሞ ለሚር አል ሙሚኒን የለግኞች መስፍን
 ይባላል። ከግራኝ ሞት ወዲህ ዓፄ ገላውዴዎስን በመግደል የግራኝን ደም ስለተበ
 ቀለ ሳሂብ አልፋትህ አል ታኒ ሁለተኛው ድል አድራጊ ተብሏል አንደኛው ድል
 አድራጊ ሳሂብ አል ፋትህ አል አዋል ተብሎ የተሠየመው ግራኝ አሁንም የእብራ
 ሂም ልጅ ነው።

የኛ ታሪክ ነገሥት በበኩሉ ኑርን የግራኝ የእገቱ ልጅ መሆኑን ከግራጋገጥ
 ጋር ከመዋጋት የደረሰበትን ምክንያት እንደዚህ ሲል ያስከትላል። «ግራኝ የሞተ
 ስት ሚስቱ ድል ወንበራ ወደ ሀገሯ ስትሸሽ ኑር አብር ከርሷ ጋር ሸሽቶ አገራቸው
 ሐረርጌ ገቡ። አገራቸው ከገቡ በኋላ ላግባሽ ብሎ ቢጠይቃት እኔን ማግባት ከፈቀ
 ድህ መጀመሪያ ሂደህ የክርስቲያኑን ንጉሥ የባሉን ደመጃገዶች አለችው በዚህ
 ምክንያት ከዓፄ ገላውዴዎስ ጋር ሊዋጋ መጣ» (2)።

ከዚህኛው ደግሞ በተለይ ደጃች ኃይሉ እሸቱ ስብስበው ያደራጁት ታሪክ ነገ
 ሥት በፖሪስ ፻፵፮ ቍጥር ተሰጥቶት የተቀመጠውና ብዙ ጊዜ ለዚህ መጽሐፍ መሠ
 ረት አድርገን የምንጠቅሰው ከዚህ ሰፋ አድርጎ ጉዳዩን በማከታተል በግዕዝ የተረ
 ከውን ትርጉሙን በአማርኛ እንመልከት » በ፳፯፻፪ ዓመተ ዓለም (3) በነገሡ
 በ፲፱፻፳፻ ዓመት በመጋቢት ፫ ቀን አሁኗ የሙጃሂድ ልጅ ኑር ፲፮ሺ ፈረሰኛ
 ጅጅ ነፍጠኛ፣ ቀስተኛውና ሰይፈኛው ቍጥር ስፍር የሌለው ተዋጊ ወታደር ይዞ
 ረው ጦር ፪፻፸፭ ፈረሰኛ ፯፻ እግረኛ፣ በነፍጥ የሚዋጉ ፩፻፣ በቀስት የሚዋጉ ፳፻
 ናቸው። ... የነኛን የጦር ብዛት ያዩ ጦር እስኪሰበሰብ ድረስ ከኑር ጋር ጦርነት
 እንዳይገጥሙ ቢመክሯቸው ... አስቀድሞ ባለቤቱን ሳያስር ኃይለኛ ባንዱ
 ቤት ጉብቶ ንብረቱን ሊበዘብዝ አይችልም (4) እኔም በዚች መሬት በሕይወት እስ

(1) ዓረብ ፋቲህ በሪኔ ባሌት ትርጉም ገጽ 48 ቍጥር L'Islam di ieri e di oggi ገጽ 168 ቍ. 125
 (2) ሪኔ ባሌት ያሳተመው ታሪክ ነገሥት ገጽ 21 - 13። በዚህ ጋብቻ ኑር ገላውዴዎስን ስለገደለ በአ
 ግርኛ እንጋገር «እሺ ኑር ብላ ነው ያስገደለችው» የሚል ተጽፏል።
 (3) ፳፯፻፳፻ ዓመተ ዓለም የሚባለው ከ፳፯፻፪ ላይ ቢቀነስ ገላውዴዎስ የሞተበት ፲፭፻፶፪ ዓ. ም. መገ
 ፕቱን እንባቢ ያስተውል። እዚህ ላይ የሞተበት ዓመት ፲፭፻፶፩ ዓ. ም. በመሆን ፈንታ ስ ዓመት
 ታክሏል።
 (4) ግቴ. ምዕ. 12 ቍጥር 19

ካለሁ ድረስ የአገሪን ጥፋት ግየት አልቸልም ብለው ወደ ጦርነቱ ተጓዙ...» ይልና ከዚያ ለልፍ ብሎ ደግሞ ዓፄ ገላውዴዎስ ኑር ወደሠፈረበት ሄደው ያንድ ደንጊያ ውርወራ ርቀት ባለው ሥፍራ ፊት ለፊት በሠፈሩበት ሰዓት የጠላትን ጦር ብዛት ዓይተው አለመደንገጣቸው ባጠገባቸው ከቆመው አንዱ በነቢያት ዘመን የሆነውን ተርኮ ሕዝብ ማስጨረስ እንዳይሆን የሸሸት ምክር ቢያመጣ ፈታቸውን በቁጣ ወደ ሰውየው አኩረው «እረኛ ነፍሱን ለማዳን ሲል በጎቹን ትቶ ይሸሻልን? እረኛ (መልካም እረኛ) ስለበጎቹ ሕይወቱን ይሰዋል ምንደኛ የተቀጠረ ግን ነፍሱን ለማዳን ሲሸሸ ስለበጎቹ አያዝንም» እኔ እንደምን አድርጌ እሸሻለሁ? አንዴ ትስ አድርጌ ባሌ ሞተብኝ ብላ የምታለቅሰውን ሴት እባቴ ሞተብኝ ብሎ የሚያለቅሰውን ልጅ ወንድሜ ሞተ ብሎ የሚያለቅሰውን ወንድም አያለሁ?»

በለዚህ እኔ ስለክርስቶስና በቦታቹ ስለሚተዳደረው መንጋዬ (1) መሞትን እመርጣለሁ፤ እኔም ሞቼ በጎቹ ቢበተኑ የዕረኞች ጌታ (2) ከኔ ላይ አይፈላለግም ፈርቼ ቢበተኑ ግን ይጠይቀኛል...» ብለው በቁጣ እንደመለሱት ያረጋግጣል (3)።

ዓፄ ገላውዴዎስ እንሸሸ ብሎ ለመከራቸው ሰውዬ የሰጡት ይህ መልስ የጉበዝና የቆራጥ መልስ መሆኑን ስለ ሕዝባቸው ስለወገናቸው ፍቅር ለመውዋት የተዘጋጁ መሆናቸውን ከመመልከታችን በላይ የሚሰጡት መልስ ክርስቶስ በወንጌል ስለ መልካም ዕረኛና ስለመጥፎ ጆርጅ እረኛ በወንጌል የተናገረውን መሠረት አድርገው ስለሆነ በእንደርያስ እቪዬዶ የሃይማኖት ክርክር ጊዜ ያሳዩትን የሊቅ ነት መልስ አሁንም በዚህ ሕይወታቸው አደጋ ላይ ባለበት ጊዜ መካከል ለሞታቸው አዝና ሸሸትን ለሚመክራቸው በሚሰጡት መልስ ጉብዝናቸውን ብቻ ሳይሆን ሊቅነታቸውንም ያሳያሉ።

እውነት ነው አንዳንድ ዜና መዋዕል አዘጋጅዎች ንጉሣቸው ያላለውን እንዳለ እያስመሰሉ እነርሱ ራሳቸው ከብሉይና ከሐዲስ እየጠቀሱ አሰማምረው በንጉሣቸው ስም የሚጽፉ ሞልተዋል። ነገር ግን በወጣትነታቸው ጊዜ ዓፄ ገላውዴዎስን አባትዬው ከወንድሞቻቸው ለይተው መንፈሳዊ መጽሐፍ እስኪበቃቸው ድረስ አስተማሩዋቸው ያለውን ስናስታውስ እላይ እንዳልነው ከነጎንዛሌስ ከነእንደርያስ እቪዬዶ ጋር የሃይማኖት ክርክር በተደረገ ጊዜ ንጉሡ በሚያመጡት ጥቅስና ክርክር እንቸገር ነበር ብለው ፈረንጆቹ ራሳቸው የጠቀሱትን ስናስብ ይኸ ቃል ክርላቸው እንደበት በቀጥታ አልወጣም ብለን ለመጠራጠር አንችልም። በአንደበታቸው የወረወሩትን ቃል ወዲያው ተዋግተው ሕይወታቸውን ለሕዝባቸው አላፈረው በመስጠትና በመሞት በተግባር አረጋግጠዋል።

ምናልባት ሊያጠራጥር የሚችለው የጦር ሠራዊቱ ቀጥር ነው። ጸሐፊው

(1) ሕዝቤ ግለት ነው
 (2) እግዚአብሔር ለግለት ነው
 (3) ታሪክ ነገሥት ገጽ 114 = የሐንስ ምዕ. 1 ቀጥር 11-16

ያ፯ ገላውዴዎስ ትግልና የሕይወታቸው ፍጻሜ

የንጉሠን ልቦ ሙሉነት ለማመልከት ሲል የጠላታቸውን የኢግር ኑርን የጦር ሠራዊት ሲያበረከት የርሳቸውን በጣም ያሳነሰው ደመሰላል ። ይኸን የመሰለውም እጸ ጸፍ በቀድሞ ጸሐፊዎች ዘንድ እየተደጋገመ ብዙ ጊዜ ትንሽ ወታደር ይዞ በብርቅ ጊዜ ብቻውን ንጉሠ ጠላቶቹን ተዋግቶ መለሰ የሚል ይገኛል ።

በ፲፱ኛው መቶ ዓመት ከክርስትና በፊት የነበረው ጸግግዊ ራምሲስ የግብፅ ንጉሥ የመካከለኛው ሕዝብ (ኬታ ሂቲቲ) ሸፍቶበት ሊዋጋ በሂደ ጊዜ ጭፍርቹ ትተውት ሸሽተው ብቻውን በጠላቶቹ ፊት ስለተገኘ «ቀስተኞቹ፣ ፈረሰኞቹ ትተውኝ ሸሹ... ለባቴ አሞን ሆይ... ባልታወቁ ሕዝቦች መካከል... ብቻዬን ነኝ... ፈረሰኞቹን እርዱኝ ብዬ ስሙህ ትተውኝ ሸሹ ነገር ግን ከሺ ቀስተኛ፣ ከሺ ፈረሰኛ አንተን እመርጣለሁ» ብሎ ለአምላኩ ለአሞን ቢጸልይ «ራምሲስ ሆይ ድምፅህን ሰማሁ አጠገብህ ነው ያለሁት ከንዴ ካንተ ጋር ነው...» ብሎ ከመለሰለት በኋላ ብቻውን የተቀመጠበትን መንኲራኩር እስኪሥቱ ከጠላቶቹ መካከል ገብቶ በመበታተን እንዳሸነፉቸው ተጽፏል (1) ።

እንደዚሁም በኢትዮጵያ ባዜ ዓምደ ጽዮን ላይ የአዳሉ ንጉሥና የወላስግው ተወላጅ ሰበርዲን ተነሥተውበት ሊዋጋ በሂደ ጊዜ ሠራዊቱ በሌለበትና እርሱም ታሞ በሰነበተበት ሰዓት ጥቂት ወታደሮች ይዞ ተዋግቶ እንዳሸነፈ የጦርነት ታሪክ ይገልጻለታል (2) ።

ይኸ ሁሉ ብቻውን ወይም ትንሽ ጦር ይዞ በዙፊው ሠራዊት እሸነፈ ብሎ ለማድነቅና በሰሚ ዘንድ ለማስደነቅ ሲባል ነው ። ይሁን እንጂ የዓፄ ገላውዴዎስ ከነዚህ ለየት ይላል ። ሠራዊታቸውም በግራኝ ወረራ የፈረረሰውን እውራጃ መልሶ ለማቅናት በያለበት ተበታትኗል ። ደግሞም ይኸንኑ እነሥተኛ ጦር ያዘው በመዋጋታቸው ሞቱ እንጂ እርሳቸው አላሸነፉም ። አሁን የጦርነቱን ሁኔታና የሚያሳዝነውን አሟሟታቸውን በሚቀጥለው ምዕራፍ እንመልከት ።

ምዕራፍ ፻፲፪

ባዜ ገላውዴዎስና በአሜር ኑር መካከል የተደረገው ጦርነት — ያ፯ ገላውዴዎስ ሞት (፲፭፻፶፩ ዓ. ም. መጋቢት ፳፯ ቀን) ።

ዓፄ ገላውዴዎስ ኑር ብዙ ጦር ይዞ መጥቶ ፈጠጋርን መውረሩን የሰሙት መጋቢት ፫ ቀን እሑድ የሁዳዴ ጸም በገባ በአራተኛው ሳምንት መሆኑን ታሪክ ነገሥቱ ያረጋግጣል ። አሁን ግን ጦርነቱን የዠመሩበትን ቀን ይኸው ታሪክ ነገሥት በኢትዮ

(1) የኢት. ታሪክ ኑብያ እስከ-ም ሃገዩ እስከ ይዘተና አምላክ ምዕ. 8
(2) ያምደ ጽዮን የጦርነት ታሪክ ፔርቭ ያሳተመው ገጽ 381 - 390 ። የኢት. ታሪክ ካዜ ይዘተና አም ላክ እስከ ዓፄ ልብነ ድንገል ምዕ. 14 ገጽ 72 - 89

አያ በሰባተኛው ወር (1) በድማውያን በሦስተኛው (2) የሁዳዴ ጸም በገባ በሰምን ተኛው ሳምንት በመጋቢት ፳፮ ቀን ሐሙስ በስድስት ሰዓት ላይ መሆኑን ያመለክታል (3) ። በዚህ ዓይነት ወሬውን በመጋቢት ፫ ቀን ሰምተው በመጋቢት ፳፮ ቀን ተዋግተዋል ማለት ነው ።

ስለዚህ የኑርን መምጣት በሰሙበትና ጦርነቱን በገጠመሩበት ጊዜ መካከል የሐያ አራት ቀን ጊዜ አለ ። በዚህ ጊዜ ውስጥ ንጉሠ ነገሥቱ ከያለበት ጦራቸውን ሳያሰበሰቡ በዚያ ታሪክ ነገሥቱ በጠቀሳቸው ቊጥራቸው ባነሰ ጦርነርን ገጠሙት ለማለት ይቸግራል ። ነገር ግን ጦሩ ግማሹ በስሜን ግንባር ስለሆነ ከሩት ሥፍራ ለመሰብሰብ የጸፀቱም ቀን ጊዜ አጭር መሆኑ የታወቀ ነው ። መቼም ለጦርነት ድል መፍትሔው የመሳሪያ ጥራት የጦርነት ዘዴና ስልት ድፍረትና ገጠንነት እንጂ የተዋጊና የሰው ብዛት እምብዛም መሆኑ ባይ ልብን ድንግልና በግራኝ አሀ መድ መካከል በተደረገው በ፲፪፻፳፩ ዓ.ም. በሽምብራ ኩራ ጦርነት ታውቋል ። በዛሬም ዘመን በዓረቦችና በእስራኤሎች በሺዬትናም ጦርነት የሚታይ ነው ። ስለ ዚህ በዚህ ባይ ገላውዴዎስ ዘመን ደግሞ ከዘዴውና ከድፍረቱ ጋር ድል የሚገኘው በጦርና በሰይፍ በቀሰት በትር ብቻ ሳይሆን በተተካሽ ጠበንጃና ጥይት ነው ። በሰ ልፍ ውስጥ በርካት ያለ ጠበንጃ ያለው ወገን ጠላቱን ለማሸነፍ የበለጠ ዕድል አለው ።

ታሪክ ነገሥቱ በኑር ጦር ሁኔታ ውስጥ ፩፻ ባለጠበንጃ ባይ ገላውዴዎስ በኩል ግን ፩፻ ብቻ መኖራቸውን አስተካክሎ ገልጿል ። ይኸውም እውነት ሊሆን ይችላል ። ባይ ገላውዴዎስ በኩል ያሉት ፩፻ ባለጠበንጃዎች የሚላቸው እነዚያ ከግራኝ አሀመድና ከጋላ ጦርነት የተረፉትና ወዳገራቸው ያልሄዱት የፖርቱጋል ተወላጆች ናቸው ። ከነዚህ በቀር በምጥዋም በሌላም ወደብ ከፖርቱጋልም ከሕን ድም ሌላ ተጨማሪ ርዳታ እንዳልመጣ ግልጽ ነው ።

ለአሚር ኑር ግን ከዘንተራ ጦርነት ወዲህ ከግራኝ ባለቤት ጋር ወደ ሐረር የተ መለሱት አርባ ተርኮች የቀሩት ቊጥራቸው የማይታወቅ የሕንድና የዓረብ የፋርስ የቅጥር ወታደሮች ከነዚህም በቀር በ፲፱ ዓመታት ውስጥ አሚር ኑር ከያለበት እየተ ላላክ ያስመጣቸው ባለ ጠበንጃዎች ታሪክ ነገሥቱ እንዳለው ቊጥራቸው ፩፻ በላ ሚሆኑ በሁለቱ ባላጋራዎች መካከል ያለው የጦር ኃይል ልዩነት በጣም የተራራቀ መሆኑን ስንመለከት በዚህ ጦርነት የኑር አሸናፊነትና ያይ ገላውዴዎስ መሸነፍ አስገራሚ ሊሆን አይችልም ።

የሁለቱ ወገን ጦር ተሰልፎ ፊት ለፊት በሚተያይቡት ጊዜ ታሪክ ነገሥቱ የተ ከለ ሃይማኖትን መልክ የደረሱት እጩ አባ ዮሐንስና አባ ዮሐንስ የሚባሉ ከሌ

(1) እንደ ኢትዮጵያ ቊጥር ከመስከረም እስከ መጋቢት ፯ ወር ይሆናል ።
(2) እንደ አው. አቄጣጠር ልማድ የወር መገመሪያ ጥር ሲሆን መጋቢት ፫ኛ ወር ነው ።
(3) አው ፳፱፻ ለመጋቢት ሳብእ ወርን እምላውራሂን ግልሰ ወርን እም ለውራጎ ሥርዓተ ለርግ
... . ወጃቱ ሰንበተ ጸም በዕለተ ሐሙስ ዘጸሎት ጊዜ ፲፫ ሰዓተ መግልት ኮነ ቀትል ግዕዝ
ከለ ንጉሥ ገላውዴዎስ ወማዕከለ ኑር ታሪክ ነገሥት ገጽ 115 ።

ያጌ ገላውዴዎስ ትግልና የሕይወታቸው ፍጻሜ

ሎች መነኮሳት ጋር ወደ ዓፄ ገላውዴዎስ መጥተው “ከሰማይ መንግሥትና ከምድር መንግሥት ምረጥ = ዛሬ ሳትዋጋ ካደርክ ታሸንፋለህ፤ ሳታድር ከተዋጋህ ትሞታለህ፤ ነገር ግን መንግሥተ ሰማያት ትገባለህ.....” እንዳሉዋቸውና ዓፄ ገላውዴዎስ «ሰለመንግሥተ ሰማያት ሕዋት ይሻለኛል» ብለው እንደመረጡና ጦርነቱን እንደገጠሙ ይገልጻል (1) ።

ይኸን የመሰለው የመነኮሳት ጥያቄና የነገሥታት መልስ እንደዚያው የተዋጋ ጊን ወታደር ቀጥሮ እንደሚሳነሱ ብዙ ጊዜ በተለይ በዚህ ዘመን በተዘጋጀው ዜና መዋዕል ላይ በርክቶ ይገኛል ። በቅርቡ እንኳን ዓፄ ዮሐንስና ዓፄ ምኒልክ መካከል በ፲፰፻፹ ዓ. ም. መሳለፍ በተደረገ ጊዜ እንደ ባሕታዊ ከጫካ ወጥቶ «ወደ ሸዋ ሄደህ የተዋጋህ እንደሆነ ታሸንፋለህ ነገር ግን ትኩንናለህ ። ነገር ግን ወደ ሱዳን ሄደህ የተዋጋህ እንደሆነ ግን ትሞታለህ ግን መንግሥተ ሰማያት ትገባለህ» ስላላቸው ሱዳን ዘምተው መተማ ሞቱ እየተባሰ ይወራል ።

ዳሩ ግን ዓፄ ገላውዴዎስ እንደውነቱ ዕለቱን ተዋግተው ቢሞቱ የሚጸድቁ በት ውለው አድረው ጦር አደርጅተው ቢዋጉና ቢያሸንፉ የሚኩነትን በት ምን የበቃ ምክንያት አለ? ። ጠላትን ማሸነፍ ማስኩነት በጠላት ተሸንፎ መሞት ማጽደቅ ከምን ሕጋዊ ትእዛዝ ላይ ሊገኝ ይችላል ። ከጠላቶቻቸው ጋር ዕለቱን ተዋግተው ሳይሞቱ ተዘጋጅተው ውለው አድረው የተዋጉትና ጠላቶቻቸውን ያሸነፉት መሪዎችና ነገሥታት ስለተኩንና ማለት ስለይቻላል? ። ስለዚህ ታሪክ ነገሥቱ የሚለው እውነት ከሆነ በሚያሳዝን አኳኋን በጥይት ተመትተው በብዙ ጦር ተወግተው ለሞቱት ንጉሥ ጋላሬዎቹ መነኮሳቱና ንጉሡ ራሳቸው ናቸው ማለት ነው ።

ከዚህ ለያይዞ አሁንም ታሪክ ነገሥቱ ይህ ጊዜ መጋቢት ፳፯ ቀን ስለሆነና ፋሲካ ስለተቃረበ መኳንንቱ ወደ ንጉሡ ቀርበው «እባክዎ ፋሲካን በመብልና በመጠጥ አብረን በደስታ ከዋልን በኋላ ከዚያ ወዲያ ይዋጉ» ብለው ቢለምኗቸው «ባልቼ ጠጥቼ መብሉም መጠጡም የሚወድቀውን ይህን ምድራዊ ፋሲካ አላየውም ። ነገር ግን መብሉና መጠጡ ወደማይወድቅበት ሄጄ በሰማይ ፋሲካን ከኔ ታዩ ከአያሱስ ክርስቶስ ጋር እውላለሁ» ብለው እምቢ ብለው እንደመለሱ ፣ ፪ኛ ንጉሡ ነገሥቱ ከመልኳ ማማር የተነሣ ወደዋት ከቆሱ ከባሏ ቀምተው ያስቀመጡት ዕቅዳት እንደ ነበረቻቸው እርሷም በዚህ ጊዜ «ስለ ፍቅሬ በትል አትሙት ብኝ» ብላ ብትለምናቸው «ለማን ስል የምሞት ይመስልሻል ባንቺ ምክንያት አይደለምን አንቺን የቆሱን ሚስት በኃይል ቀምቼ የወሰድሁበትን ኃጢአቱን ከደሚ በቀር የሚያነጻው የለም» ብለው እንደመለሱላት ይገልጻል ።

ይኸን ሁሉ ከተናገሩ በኋላ ጦርነቱን እንደገጠሙ ይገልጻል ውጊያው ሦስት

(1) ወሐረ ደጻባእ ምስል ኑር እንዘ ይትረፃዩ ገጽ በገጽ መጽሔ ኃበ ንጉሥ ገላውዴዎስ አባ ዮሐንስ መምህረ ደብረ ሊባናስ ዘደረሰ መልክል አቡነ ተክለ ሃይማኖት ወአባ መቃርስ..... ያቢ ልዎ ለንጉሥ “ሳረይ እመንግሥተ ሰማይ ወእመንግሥተ ምድር እመሰ ኃይርክ ትመውእ ወለ እመ እሀደርክ ይእዜ ትመውት ወትበውእ ውስተ መንግሥተ ሰማይ.....” በቤ. መጻ. የሚገኝ ታሪክ ነገሥት ገጽ 36 ።

ቀን እንደቆየ በዚህም ጊዜ በተለይ በሦስተኛው ቀን ውጊያው ከፋኝ ጸንቶ ወፍራም ደመና ሰማይን እንደሸፈነው የተከሰተም ጠብ ፀሐይዋን እንደጋረዳት ብዙም ሰው እንደተላለቀ በዚህም በሦስተኛው ቀን ጸኑ ጦርነት ንጉሠ ፊታቸውን ሳይመልሱ በርትተው ሲዋጉ በእንዲት ጥይት እንደተመቱና እንደ ቆሰሉ ውጊያውን ሲቀጥሉ በዚህ ጊዜ ሃያ የእስላም ፈረሰኞች እንደከበቧቸውና በጦር ወግተው እንደ ስመ ሞክሹያቸው እንደ አንጸዚያው ተወላጅ (እንደ ገላውዴዎስ) እንደገደሏቸው ያመለከትና ከዚያ እነዚህ ባላጋራዎቻቸው ጭንቅላታቸውን ቆርጠው ወስደው ለመሰፍናቸው ለአሚር ኑር እንደ አላዩትና እሱም ተደስቶ የተቆረጠ ጭንቅላታቸውን በአሀያ አስጭና ወደ አገሩ እንደተመለሰ ያረጋግጣል (1) ።

በኢትዮጵያ ታሪክ ውስጥ ብዙ ነገሥታት አገራቸውን እያገለገሉ ፍጻሜያቸው አሳዛኝ የሆነ ሞልተዋል ። ፃዲ እስክንድር በአርፍ ሰዎች (ዋጅራትና ደንከል) ተከላይ የሚባል ሹማቸው ስለተገደለ የርሱን ደም እየተላለሁ ብለው ሲዋጉ በቀስት ፍላጻ ተመትተው ሞተዋል ። ፃዲ ኢያሱ አድያም ሰገድ ኢትዮጵያን በመልካም አስተዳድረው ባረጁበት ጊዜ ሚስታቸው እቴጌ መለኮታዊትና ልጃቸው ተክለ ሃይማኖት አድመው ሸሽተው ከተቀመጡበትና ከተኙበት አልጋ ላይ እንዳሉ ጳውሎስና ዳርመን የሚባሉ የሚስታቸው ወንድሞች በጥይት አስመትተው አስገደዷቸው ። ፃዲ ዮሐንስ ፬ኛ በጉንደር የፈሰሰውን የሕዝባቸውን ደም ለመበቀል ሱዳን ዘምተው ሞተው በሚገኝ ጸሐጊን ጭንቅላታቸው እንደተቆረጠ እና ስታውላለን ።

ነገር ግን ከግናቸውም ነገሥታት ያዩ ገላውዴዎስ ያገዛዛቸውና ያሟጧቸው ሁኔታ በጣም አሳዛኝ ነው ። በወጣትነት ዕድሜ የወደቀ መንግሥት ከጧች አባታቸው ወርሰው ግራኝን ለመጣል ያደረጉት ትግል ፣ ግራኝ ከመውደቁ በፊት ዮሐንስ ቤርሙዴዝ የኢትዮጵያን ቤተ ክርስቲያን ካቶሊክ ትሁን አለዚያ ይገድ የመጣሁዋቸውን የድል በር የከፈቱትን የፖርቱጋል ወታደሮች ይገድ ወደ አገራቸው እመለሳለሁ በሚለበት ጊዜ ፣ ግራኝ ከሞተ በኋላ እንደርያስ አሲዬድና ተከታዮቹ በታላቅ ዝግጅት መጥተው የሃይማኖቱን ጉዳይ ከፖለቲካው ጋር እያቆራኝ ንጉሠ ነገሥቱ የነርሱን አሳብ እንዲቀበሉ ሲያስችግሩዋቸው በሌላ ወገን ደግሞ እናታቸውና ወገኖቻቸው እነ አባ ዝክራ አትቀበል እምቢ በል እያሉ ሲያውኩዋቸው በሁለቱ መካከል የኝህን ንጉሥ ችግር ለመረዳት ቀላል ነው ። በሰሜንና በምዕራብ ኢትዮጵያ የጠፋ አገር ሲያቀኑ የተቃጠለ ቤተ ክርስቲያንና ገዳም ሲያሠሩ በደቡብ ጋሎች ደዋርን አጠፉ ፣ ባለን ወረሩ ፣ ወዘ.ር አባሽ ወደ ፈጠጋር ጦር ይዞ መጣ ሲሏቸው ወደ ደቡብ ሲዘምቱ ቱርኮች ምጥዋን ያዙ ከምጥዋ አልፈው አግሴንን ወረሩ ባሕር ነጋሽ ይስሐቅ ከድቶ ለነርሱ ገባ ሲሏቸው በዚህ ጊዜ ሁሉ ያለ ድካም ያለ

(1) ወበጥንተ ፅብእ ወድቀ ርሳስ ውዕይ ውስተ ሥጋ እምሥጋሁ ወዘገ ኢክልእ እምተታትሉ ወኢ ሚጠ እምተገብእ እስከ ሀገትዎ መጠነ እስራ ሰብአ እፍራስ ወረገዝዎ ገባሁ በዮናት . . . ወእ ምዝ መተሩ ርእሶ ከብርተ ወሐብኩ ለመሰፍናሙ . . . ጉንዘልግን ያሳተመው ዜና መዋዕል ቸው ምዕ. 86 ገጽ 99 - 102 ።

ያዲ ገላውዴዎስ ትግልና የሕይወታቸው ፍጻሜ

መሰልቸት መውጣት መውረድ መውጋት ማዋጋት የርሳቸው ፈንታ ነው ። እሁንም የኑርን ፈጠጋርን መውረር የሰሙት በጉጃም የደብረ ወርቅን ቤተ ክርስቲያን ራሳቸው ቆመው ሲያሠሩ መሆኑን ገናኝሰ ብሩስ ያረጋግጣል (1) ።

ስለዚህ የመገመሪያውን የግራኝን ተከታይ ወዘር አባሰን ከገደሉ በኋላ እነሆ እሁን ደግሞ ከሁለተኛው ተከታይ ከአሜሪካ ኑር ጋር ተዋግተው በሚያሳዝን እኔን ለጋን ሞተው ጭንቅላታቸውን ከመቋረጥ ሲደርሱ እንመለከታለን ። በዚህ ምክንያት ከነገሡበት ከ፲፪፻፱፻፱ ዓ. ም. ገምግሞ እስከ ሞቱበት ጊዜ ድረስ ባለው የ፲፱ ዓመት ዘመን መንግሥት ውስጥ ያሳለፉት ዘመን የዙሪት የትግል የውገያ ጊዜ ስለሆነ ከዕረፍታቸው ጊዜ የትግላቸው ጊዜ በጣም ይበልጣል ማለት ነው ። ከመንገሣቸውም በፊት የነበረው የወጣትነት ጊዜያቸው በግራኝ ወረራና አባራሪነት የተነሣ ከእሁን የባለ የገዝንና የሰደት ጊዜ ስለነበረ እንደ ዕድል ጠቅላላ ዕድሜያቸውን ያለ ሰላምና ያለ ዕረፍት ስላሳለፉ የኢትዮጵያ ክርስቲያናዊ ሕዝብ የኝህን ንጉሥ ውለታ ምንም ጊዜ መርዛት የለበትም ። የተቆረጠ ጭንቅላታቸው በተሰቀለበት በሐረር ከተማ አደባባዮች ባንደኛው ላይ ሐውልት ቢሠራላቸው የተገባ ነው ።

የቤቃ ጦር በአጠገባቸው ሳይኖር በመግጠም ፈንታ ጦር ሰብሰበው ገጥመውት በሆነ ኖሮ ምናልባት ሊያሸንፉ በቻሉ ብለን ከዚህ በፊት አሳብ ሰንዝረናል ። ነገር ግን በዚህ ጊዜ በወታደር የሚደረገው ቀዳዳ በየወሰኑ በየአውራጃው ብዙ ስለሆነ በግራኝ ጊዜ የተበታተነውን አገር ለማቅናት፣ በሰሜን አገር እየወረሩ ያሰቸጉ ፍትን ተርኮች ለመጠባበቅ ወታደራቸው በያለበት ስለተበታተነ መሰብሰቡ ችግር ነው ። ወደኋላም የቀረና የተበተነው እስኪሰበሰብ ብዙ ጊዜ የሚፈጅ በመሆኑ፣ እስኪሰበሰብላቸው ድረስም ወደኋላ ማፈግፈጉ ተወረረ ተዘረፈ ወደተባለው አውራጃ ወደ ፈጠጋር ሳይሄዱና ሳይመክቱ መቅረቱ እንደ ገላውዴዎስ ላለ አገሩንና ወገኑን አፍቃሪ የማይቻል ነው ማለት ነው ። ጦር እስኪሰበሰብ ድረስ እትግጠም ብለው ለመከሩዋቸው «በዚች ምድር በሕይወት እያለሁ ያገራሁን ጥፋት ማየት አልቻልንም» ብለው ሲመልሱ ባሕርያቸውን አገርና ወገን አፍቃሪነት በጥልቅ ተዋሕዶታል ማለት ነው (1) ።

መኳንንቱ የፋሲካን መቃረብ ምክንያት ሰጥተው ወደኋላ ለመሸሸ በመከሩዋቸው ጊዜ «እግዚአብሔር ይኸን ሕዝብ እጠብቅ ዘንድ እረኛነቱን ሰጥቶኛል ። ኑርና ጦሩ ሕዝቤን እየወረረ ከፈጀው በኋላ ባሌ ሞተብኝ ብላ ሚቱ ስታለቅስ አባቴ ተገደለ ብሎ ልጄ ሲያለቅስ በሕይወቴ እያለሁ አልመለከትም» ማለታቸው ከፍ ያለ የወገን ጥበቃ ኃላፊነት የሚሰማቸው አገራቸውን ወዳድ ወገናቸውን አፍቃሪ አምላካቸውን ፈሪ ንጉሠ ነገሥት መሆናቸው በግልጽ ይታያል ።

የሆነ ሆኖ እግዚአብሔር ያዲ ገላውዴዎስ መሸነፍና መሞት የእስላሞቹን

(1) ጆምስ ብሩስ 2 ኮሌም 78 217 - 219
(2) እንስ አይፈቅድ እርአይ መስናሁ ለሀገር አምጣን ሀሎኩ በዛቲ ሕይወት ምድራዊት ጉን ዘልግን ያሳተመው ዜና መዋዕል 97

ደስታ ፍጹም እንዳያደርገው አሚር ኑር ደግሞ በበኩሉ ከዚህ ድል በኋላ ከፈጠረ ሀይ አረርጌ ሲመለስ ከረሃብና ከበሽታ ጋር ሠራዊቱን ጋሎች አዘሎ አቅራቢያ ጠብቀው ተዋግተው ብዙ ሰው እንደፈጁበት በዚህም ኑር በወጅ የፈጀውን የክርስቲያን ደም እግዚአብሔር እንዳስከፈለው የጋላን ታሪክ የጻፉት አባ ባሕርይ በዘጠነኛው ክፍል ጠቅሰውት ይገኛል (1) ።

ዓፄ ገላውዴዎስ የደቡብን አውራጃዎች ከግራኝ ይዞታ ለማስለቀቅ ጋሎችንም እስላሞችንም እየተጠባበቁ ለመመከት በወጅ ከትመው ቤተ መንግሥት እሠርተው መቀመጣቸውን ከዚህ በፊት ጽፏል ። ምናልባት ዓፄ ገላውዴዎስና ኑር በፈጠረ ግዛት ተዋግተው ንጉሠ ሞተው ሠራዊታቸው ሲፈርስ አሸናፊው ኑር ከፈጠረ ወደ ወጅ መጥቶ ከተማውንና ቤተ መንግሥቱን ሲዘርፍ በዚያ የነበሩትን የተከላከሉትንም ያልተከላከሉትንም ክርስቲያኖች ፈጅቶ ይሆናል ። በዚህ ምክንያት ሳይሆን አይቀርም ጸሐፊው አባ ባሕርይ በወጅ ያፈሰሰውን የክርስቲያኖች ደም አዘሎ አቅራቢያ ጋሎች እስከፈሉት ለግለት የደረሱት ወይም የኑር አባት ሙጃሂድ በግራኝ አህመድ ወረራ ጊዜ በ፲፭፻፳፮ ዓ. ም. የዚህኑ የወጅን አገር ሊያስገብር መጥቶ ከዓፄ ልብነ ድንግል የተሾመውን እስላም ደሀርና የተከላከለውን ሁሉ ስለፈጀ የነዚያን ደም ጋሎች ተበቀሉላቸው ለግለት ይሆናል ።

የሆነ ሆኖ ኑር ከዚህም ካሁኑ ጦርነት ከጋሎቹም ውጊያ አልፎ ሐረር ገብቶ የግራኝን ደም ባፄ ገላውዴዎስ ሞጅዘበትሎ ከድል ወንበራ ጋር የደስታ ኑር እንደ ሸመሩ ወይያው በአገር ላይ ታላቅ ረሃብና በሽታ ተነሥቶ ሰው ከሰው ጋር መበላላት ስለገጠመረ ከዚህ ድል በኋላ አሚር ኑርና ድል ወበንራም ምንም ያህል የደስታ ጊዜ አልገጠማቸውም ። ሁኔታውን በሚቀጥለው እናነባለን ።

ዓፄ ገላውዴዎስ የተዋጉበትንና የሞቱበትን ዓመት የግዕዙ ጽሑፍ ባንድ ቦታ ፯ሺ፶፪ ዓመተ ዓለም (፲፭፻፶፪ ዓ. ም.) ይልና በሌላ ቦታ ላይ የተዋጉትና የሞቱት በነገሡ በ፲፱ነኛው ዓመት ስለሚል የነገሡት በ፲፭፻፴፫ ዓ. ም. ሲሆን የሞቱበት ዓመት ፲፭፻፶፩ ዓ. ም. ይሆናል ። ይኸም ከዓረቦቹና ከፖርቱጋሎቹ አጻጻፍ ጋር ስለሚዛመድ በዚሁ ግቅም ደብዳቤ የታመነ ነው (2) ።

(1) Historia gentis galla-guidi reimpression anastatique. ገጽ 225 ክፍል 9
 (2) ጉንዘል ግን ያሳተመው ዜና መዋዕላቸው በትርጉሙ ገጽ 175 ። L'Islam di ieri e di oggi. ገጽ 156 ።

በጦርነቱ ላይ የሞቱት ያዪ ገላውዴዎስ ጭንቅላት ሐረር ሄዶ መስቀል — በሐረር የተነሣው ታላቅ ረሃብ (፲፭፻፶፩ - ፶፫ ዓ. ፖ. — የደራሲው ገዘን ።

ታሪክ ነገሥቱን የደረሰው ሊቅ በግዕዝኛው «እንደወፍራም ደመና የጠቡ (የተ ሰሉ) ጭስጭሮቹን እስኪሸፍናት ድረስ በዚህ ቀን ጦርነቱ በረታ» ብሎ በአጭሩ በጠቀሰው ታላቅ ጦርነት እላይ ከተመለከተው በቀር ሌላ ዝርዝር ሐተታ አልጧ መረበትም (1) ። የዚህ የገላውዴዎስ ዘመን መዋዕል ደራሲ ጎንዥ ሰፋ በግድረግ የሌ ትዩኦን ወርና የአውሮፓን ወር እያገናዘበ ዕለቱንና ሰዓቱን በትክክል እየለየ በመጻፍ ከአለፉት ሁሉ ታሪክ ነገሥት አሐፊዎች የተሻለ ቢሆንም ያዪ ዓምደ ጽዮንን የጦርነት ታሪክ እንደጻፈው አይሆንም ። ዓረብ ፋቲህና ካስታንቲኖ። እንደዘረዘ ፍት ዓይነት ከወዲህም ከወዲያም የሰልፉን ዓይነትና የውጊያውን ቦታ በውጊያው ላይ ግን ግን እንደሞተ ግን እንደቆሰለ እነግን ከጦርነቱ ተርፈው እንደተመለሱ አልገለጸሉም ። ይሁን እንጂ በዚህ ጦርነት ከንጉሡ ጋር የሞቱትን ታላላቅ የቤተ ክህነት ባለሥልጣናት ብቻ ከዚህ እንደሚከተለው አመልክቷል ።

- ፩. አባ ዮሐንስ መምህር ዘደብረ ሊባኖስ
- ፪. አባ አሴር የደብረ ጸባዖት አለቃ በዘመናቸው ሁሉ እስኪሞቱ ድረስ ከውሃ በቀር ወይን (ሌላ መጠጥ) ጠጥተው ፣ በምንጣፍ ተኝተው የግያውቁ ይልና “በዓለ ሕርመት አስቆጥላዊ” ይላቸዋል (2) (3)
- ፫. አባ ተክለ ግንቦር መምህር ነገረ ነገሥት (3) ።
- ፬. አርገንዮስ

አሐፊው የመንግሥቱን ባለሥልጣናትና የጦር አለቆቹን ወደ ጉን ትተ የቤተ ክህነቱን ከፍተኛ ባለሥልጣናት ብቻ ግንኙነቱ ራሱ የቤተ ክህነት ሰው ከመሆኑ በቀር በዚያን ጊዜ ወይም በርሱ ዘንድ ከፍተኛ ሆነው የሚታዩት እነርሱ ብቻ ስለሆኑ ይሆናል ።

የሆነ ሆኖ አሜሪ ኑር የዓዲ ገላውዴዎስን የተቆረጠ ጭንቅላት ይዞ በደስታ ሐረር ሲገባ በርሱና ገላውዴዎስን ገድሎ ለግግባት ውል በገባላት በድል ወን በራ መካከል ታላቅ ደስታ እንደሚፈጠር የታወቀ ነው ። ይህ የድል ወን በ ራና የአሜሪ ኑር ደስታ ከ፲፮ ዓመት በፊት የግራኝ አህመድ ጭንቅላት በተቆረጠ ጊዜ በንግሥት ሰብሰ ወንጌልና ባዲ ገላውዴዎስ ዘንድ ከነበረው ደስታ ጋር ተመሳ ሳይ ነው ። አሁን ደግሞ በገላውዴዎስ ሞት ገዘን ፊቱን ወደ ንግሥት ሰብሰ ወን

(2) ወጸንግ ጥፋ ቀትል በይላቲ ዕለት እስከ ገልባቦ ለፀሐይ ጠሰ እሳተ ፀብእ ከመ ገዘፈ ጊጫ ። ጉንዘ ልግን ገጽ 102 ።

(1) አስቆጥላዊ ግለቱ በላይኛው ገብፅ የአስቆጥሰን ገጽ ገድመው ከዚህ ዓለም ተደላ ደስታ ርቀው ከፍተኛ ከአባ እንጦንዮስና ከአባ መቃርስ ጋር ለግመሳሰል ነው ።

(3) የቤተ መንግሥትን ወግና ሥርዓት የሚያውቁ ለግለት ነው ። ጉንዘልግን ያሳተመው ዘና መጥ ዕል ገጽ 105 - 107

ጌልና ወደ ዘመዶቻቸው ሲመልስ ይታያል ።

ስመ ጥሩዬቱ ድል ወንበራ ቀድሞ ያባቷን የማጎፋዝን ሞት በባሏ በግሪክ አህመድ አግካይነት የማጎፋዝን ቀጥተኛ ገዳይ አባ እንድርድሰን በማሰገደል አሰገዳዩን ዓይ ሌብን ድንግልን ካገር ወዳገር በማሳደድ እንደተበቀለች፤ አሁን ደግሞ የባሏን የግሪክን ገዳይ ገላውዴዎስን ባዲሱ ባል በኑር እጅ ስትበቀል ይታያል ። ከመዠመሪያ ከ፲፭፻፲፱ ዓ. ም. ዠምሮ እስካሁን ያደረገችውን ስንመለከት የተናገረችውን ስንሰማ ሴትየዋ እንደነ እቴጌ ጣይቱ የምትቆጠር ኃይለኛ ሴት እንደነበረች ይታወቃል ።

ታሪክ ነገሥት የምገለው የጸሐፊው ስም የማይታወቅ የተጻፈው ሁልጊዜ በመሠረቱ አንድ እየሆነ በአነጋገር ስለሚለያይ ከሥር እስከ መጨረሻ ያለው ያንድ ሰው ጽሑፍ ሳይሆን የሁለት የሦስት ሰው እጅ ለየብቻ የጻፈው መሆኑ ይታወቃል ። በዚህ ምክንያት ስለጭንቅላታቸው አቆራረጥና ሐረር ሄዶ ስለመሰቀሉ በልዩ ልዩ መንገድ ሲተረክ ይታያል ።

አንደኛው ጸሐፊ «የንጉሡን ራስ ቆርጠው አዳል ወስደው በእንጨት ላይ በሰቀሉት ጊዜ ለሦስት ዓመት ዝናም በአዳል አገር (ሐረርጌ) ሳይዘንም በመቅረቱ በኋላ ነጋዴዎች የንጉሡን ጭንቅላት ከተሰቀለበት አውርደው የቅዱስ ገላውዴዎስ መቃብር ባለበት በአንጸኪያ ወስደው ቀበሩት የተረፈው አካላቸው እስከ ዛሬ በተደባበ ማርያም ይገኛል» ሲል (1) ሁለተኛው «ራሱን ግን ከሀዲው ኑር ቆርጦ ወደ አዳል ወስዶ በደጃፉ ስለሰቀለው በኤልያስ ምግብ የተነሣ ዝናም ቆሞ እንደነበረ የገላውዴዎስን ጭንቅላት እካሉ ላይ እስኪመልሱ ድረስ ዝናም በአዳል አገር ቆመ» (2) ይላል ። በዚህ ዓይነት ራሳቸው ከአካላቸው ተገናኝቶ የተቀበረበትን የላይኛው በመዠመሪያ አንጸኪያ ከቅዱስ ገላውዴዎስ ቤተ ክርስቲያን መሆኑን ካመለከተ በኋላ ቀጥሎ እስከ ዛሬ ዓጽግቸው በተደባበ ማርያም አለ ስለሚል ምናልባት በመዠመሪያ ኤፍራሕታ ውስጥ ራሳቸው በሕይወታቸው ሳሉ ባሠሩት በስመ ሞግሼያቸው በቅዱስ ገላውዴዎስ ቤተ ክርስቲያን ከተቀበሩ በኋላ በሚቀጥለው ዘመን አጽግቸው ከኤፍራሕታ ወደ ቤተ አምሐራ ተዛውሮ በተደባበ ማርያም ተቀብሮ ይሆናል ።

የዘመኑ ጸሐፊ ብሉይና ሐዲስ ኪዳን አዋቂ እንደመሆኑ መጠን የሚጽፈውን ሁሉ በብሉይና በሐዲስ ከሚገኘው አድራጎት ጋር ሲያገናዝበው ይገኛል ። በዚህ ምክንያት «የገላውዴዎስ ጭንቅላት ከአካሉ እስከተገናኘበት ጊዜ ድረስ ዝናም

(1) መጠቀሚያ ርእሰ ወጣድዎ ውስተ አዳል ወሰቀልዎ ዲበ ሰፊ ወእዘንም ዝናም ሠለስተ ዓመተ ወእምድገረዝ ወሰድዎ ነጋድያን ለውእቱ ርእሱ ምቱር ወእብጽሕዎ ሀገረ አንጸኪያ ወተቀብረ በመቃብሪሁ ለቅዱስ ገላውዴዎስ ሰግዕት ዓቢይ ወዘተርፈሰ ሥጋው ሀሎ እስከ ይእዜ በተደባበ ማርያም
(2) ለርዕሰ ጎር አላጂ ሙተራ ወወሰን ምድረ አዳል እንዘ ይትመየተ ብሔር ወእንበራ ዲበ ጸቆን ወበእንተዝ ተርፈ (ተረ) ዝናም ውስተ ምድረ አዳል ከመ ምግብ ኤልያስ እስከ አመ አግብ ዕጥ ለዩለቲ ርእስ ኃበ ሥጋሃ ለሚሃ ዘንመ በአዳል ዝናም ።

ያ፯ ገላውዲዎስ ትግልና የገደባቸው ፍጻሜ

በአዳል ሦስት ዓመት ቆመ በተገናኘ ጊዜ ግን ዘነመ» ሲል ያነበብነው አልያስ ነቢዩ በአሥራኤል ንጉሥ በእክለብ ዘመን ዝናምን ለሦስት ዓመት ዘጋ የነበረን ምግብ ግን ቁራ ከሰማይ ያመላልሰለት ነበር። ከሚባለው ጋር መገናኘት፤ ነው (1) ።

ሌላ ሦስተኛ ጽሑፍ ደግሞ ከዚህ በላይ የተጻፈውን አብራርተና አግልጥኦ እንደዚህ ያለል «ኑር ያ፯ ገላውዲዎስን ራስ ቆርጦ ሐረር በር ወስዶ እንደሰቀለው ዝናም ጠፍቶ ረሃብ ሆነ የዚህን ምክንያት ድል ወንበራ አዋቂዎቿን ብትጠይቅ የከርሰቲያንን ንጉሥ ጭንቅላት ሐረር በር ላይ ስለአሰቀለሽ ፈጣሪ ተቆጥቶ ነው ብለው መለሱላት ከዚያ በኋላ ጭንቅላታቸውን አስወርዳ ወደ አንጻዚያ በነጋዶ ሆች እጅ ላከችው። የቆመውም ዝናም ዘነመ» ሲል ያመለከታል ።

በእርሳቸው ጭንቅላት መቆረጥና መሰቀል ምክንያት መሆኑን ለያነግሞ እንጂ ኑር የዓፄ ገላውዲዎስን ጭንቅላት እሲዞ እንደተመለሰ በአገሩ ላይ ከፍ ያለ ረሃብ ተነሥቶ እናት የልጅዋን፣ ባል የሚሰቱን ሥጋ እስከ መብላት መድረሱን ሲቆ እንራኮ ጅሩሊ ከዚህ በፊት ስሙን ከጠቀስነው አቡበከር ኢብን መሐመድ ጽሑፍ ላይ ወደ ኢጣልያ ተርጉመውት ይገኛል ። ቃሉም ከዚህ በፊት ካወሳነው ጋር በትክክል ከዚህ ቀጥሎ እንደተጻፈው ነው ።

«ከርሱ በኋላ (2) የአማኞች መስፍን ጌታችን የሙጃሃድ ልዎ ልዑሉ ኑር በሃጅራ የዘመን አቋጣጠር በ፱፻፶፱ ዓመት (3) የእግዚአብሔር ምሕረት በ፱፻፸፮ ዓመት በረቢ አል አዋል ወር በወሩ በመጨረሻው ደኅፊር ምርብ አለረ (4) ። ኤሚሩ ልዑሉ ለምላክ ምሕረቱን ይስጠውና በሕይወቱ መልካም ጠባይ ፍርዶ ትክክለኛ በተለይ በመንፈሳዊ ረገድ የተመረጠ ችሎታ ነበረው ። እርሱም ሁለተኛው ድል አድራጊ ስለሆነ አጥናፍ ሰንድ ከሚባለው ከሀበሻው ንጉሥ ጋር ተዋግቶ ገደለው ። ጭንቅላቱንም ቆርጦ ስለባውን እንደያዘ ወደ ሰዓድ ኤድ ዲን መጣ (5) ። የዚህን ንጉሥ ጭንቅላቱን እኔ ራሴ አይቸዋለሁ ። ኤሚሩ የሀበሻን አገር ከዘረፈ በኋላ ወደ አገሩ ተመለሰ ።

ከዚህ ውጊያ እንደተመለሰ ባገር ላይ ታላቅ ረሃብ ተነሥቶ አንድ ልክ በቆሎ አሥራ ሁለት አሸራፍ፣ አንድ ልክ ጨው ሃያ ለምስት አሸራፍ፣ የቀንድ ከብት

(1) ዩኖ ነገሥት ምዕ. 17 ቀ. 6-8 (የያዕቆብ መልእክት ምዕ. 5 ቀ. 17-18)
(2) ከግራኝ አህመድ በኋላ ግለቱ ነው ።
(3) ፱፻፶፱ መሐመድ ነቢዩ ከተወለደ ዝምር ያለው ዓመት ነው ። በአውሮፓ 1፻፶፩ - 1፻፶፮ መካከል ።
(4) በሃጅራ ፱፻፸፮ ዓመት እንደ አው. ቀ. 1፻፶፮ መሰከሪያ ፤ ይሆናል (በኖ 1፻፶፱ ዓ. ም.) መሆኑ ነው ።
(5) ሰዓዲን ሲል መላውን ሐረርጌን አዳልን ሁሉ የወላሰጥኞች ገዛት የሆነውን ሁሉ በመሐመድ አቡል በርካት ሰዓድ ኤድ ዲን ስም በነአርዌ በድላይ አባት ስም ባዎሩ የሰዓዲን አገር እንደሚለው ከዚህ በፊት አመለከተናል ።

ሦስት መቶ አሽራፍና ከዚያም በላይ አወጣ (1) =

ጋሎችም በየአገሩ ሕዝቡን ይዘርቱ ነበር = በዚህ የችግር ጊዜ አምላክ ለሕዝቡ ትዕግሥትን ሰጠ = ኤሚር ኑርም ደሀና አድርጎ ታገሠ = ሃይማኖቱም የበለጠ ጠንክሮ የሰው ሀብት እንዳይነካም አስከበረ = አንዳንዶቹ የልጆቻቸውን አንዳንዶቹም የሚሰቱቻቸውን ሥጋ በሉ = አንድ ቀን እኔው ራሴ ባለሁበት ገግል ኤድዲን የሚባለው ቃዲ ባስቻለበት ሽንገላይ አንድ ሰው እንደታሠረ ሸክም ተሸክሞ ቀረበ = አሥሮ ያመጣው ሰው እንደዚህ አለ “ይህ ሰው ሚስቱን ገድሎ ለመብላት የአካሏን መለያልይ ከፋፍሎታል” = ሸክሙ ወርዶ ቢታይ እንዲት ሴ እንደ አንድ እንደምትበላ ፍየል አካሏ ተቆራርጦ ተገኘ = ዳኛው ተገርሞ የተቆራረጠው የሴት የሞ ሥጋ እንዲቀበር አዘዘ፤ በሌላ ቀንም ይኸንን የመሰለ ነገር ደርሶ ነበር = ለእግዚአብሔር ሆሳዕና ሕዝቡን በረቀቀው ዓይነት ለሚፈትነው አሚር ኑር በሰሸታው ዘመን ሞተ፤ የሞተበትም ምክንያት የዚሁ በሸታ ጠንቅ ነው = እግዚአብሔር ይቅርታና ምሕረቱን ያድርግለት» (2) =

በዚህ ምክንያት ይህ አቡበከር መሐመድ በዘመኑ ላይ ተገኝቶ የንጉሡን ጭንቅላት ተመልክቶ የረሃቡንም መጠን በዚህ ዓይነት ተርኮት ስለሚገኝ ዓረብኛው ጽሑፍ ከታሪክ ነገሥታችን አጻጻፍ ጋር በመሠረቱ ተስማምቷል = የኛ ጸሐፊ ረሃቡ የተነሣበትን ምክንያት ባይገላውደዎስ ጭንቅላት መቆረጥ የረሃቡም ጊዜ የቆየበትን ፣ ዓመት ያደረገውን እጅግከር የጻፈውና ፍሩሲ የተረጉሙት የረሃቡ አመጣጥ በዚህ ምክንያት መሆኑን ሳያረጋግጥም የጭንቅላቱንም ፍጻሜ ሳይናገር ከዚህ በላይ ያለውን ብቻ አመልክቶ ይዘጋል = ይኸንንም የማይለበት ምክንያት በጭንቅላቱ መቆረጥ የተነሣ ረሃብ ተነሣ የተባለ እንደሆነ እንግዲያው አላህ የክርስቲያኖቹን ንጉሥና ሃይማኖታቸውን ይወዳል የሚል ግምት በእስላሞቹ መካከል እንዳይፈጠር ለመጠንቀቅ ይሆናል = እኛም በዚህ ዘመን ያለነው የረሀቡን ምክንያት ልናረጋግጥ አንችልም =

በኛ በኩል ታሪክ ነገሥቱ ኑር የተቆረጠውን የንጉሡን ጭንቅላት ይዞ ወደ አዳል ተመለሰ ብሎ የረሃቡን የጭንቅላታቸውን ወደ እንጾኪያ መመለስ ከተረከ በኋላ ጦርነቱ በሆነና ንጉሡ በተገደሉ በሦስተኛው ቀን በሕይወት ያለ አንድ ሰው ጦርነት ወደተደረገበት ሥፍራ ሄዶ ራሳቸውን ወድቆ ማግኘቱን አንዱ አካላቸው ከሌላው ተጠጋግቶ ስለነበረና በሌላ ቀን ስለሚያውቃቸው (3) ለይቶ በነጭ ልብስ

(1) Ah ያለሁት ፍሩሲ una misura..... ያሉትን ነው = አሽራፍም የሰመኑ መገበያ ሽርፍ ራራ ገንዘብ ነው = 22 መሐለት አንድ አሽራፍ 3 አሽራፍ አንድ ዶላር Foot-steps-BURTON. ገጽ 334
(2) La letteratura etiopica - Enrico Cerulli ገጽ 135 - 136 = L'Islam di ieri e di oggi. ገጽ 156 - 158
(3) ግዕዝኛው ወረከበ ቡድኑ ግዳረ ወለአሙር ዘገግዕት አሕዱ ለአሕዱ መለያልይሁ በከመ የአሥሮ ቀዳሚ ይላል =

ያጌ ገላውዴዎስ ትገልጽ የሕይወታቸው ፍጻሜ

(ሰንዳናት) ገንዘብ እንደቀበራቸው ይገልጻልና ከዚህ አያይዞ ገላውዴዎስ ሲሞቱ ሕዝብ ሁሉ በያለበት እንደተበተነ፤ ግግሮችም እየተዋጋ እንዳለቀ፤ ሰው ሁሉም ስለርሳቸው ሞት በየቤቱ ሚስቱና ልጁ እንደሞተበት ያህል በሞይታና በመረር ለቅሶ እንዳለቀሰ፤ በእርሳቸው ሕይወት ጊዜ ባገር ላይ ብርሃን እንደነበረ በሞታቸው አገር እንደ ጨለመ አስፋፍቶ ይጽፋል (1) ።

የዓፄ ገላውዴዎስን ዜና መዋዕል የጻፈው ካህን ባንድ ወገን ረዘም አድርጎ በመጻፍና በአጻጻፍ ስልት ካለፉት ስለሚሻል በሌላ ወገን የአውሮፓውያንን ቀን አቋጣጠር ከኢትዮጵያ ቀንና ዓመተ ምሕረት ጋር እያገናዘበ ስለሚጠቅስ የውጭ አገር ትምህርት በመጠኑም ቢሆን የቀሰመ መምሰሉን ከዚህ በፊት አመልክተናል። ከዚህ ጋር ደግሞ ስለ ንጉሠ ጠባይ በዝርዝር ስለሚጻፍ ስለ አሟሟታቸው ደግሞ በጣም ተበላጭቶ በገዳያቸው በአሚር ኑርና ባባቱ በሙጃሂድ ቤተሰብ፤ በሞቱ በት ቀን ላይ እንደዚሁም በነርሱ አገር ላይ እርግጥን ስለሚያወርድ አብርሃላቸው የኖረ ባለሟላቸው ይመስላል ።

ከዚህ በፊት ስለንጉሠ አስተዳደግ ስለ ደግነታቸው ስለጠባያቸው የጻፈውን እንብበናል ። ከዚያው አከታትሎ ለወገናቸው ላገራቸውና ለሃይማኖታቸው ሲሉ ቁርጠኛ አሟሟታቸውን፤ ሕዝባቸውን ከዘረፋና ከሞት ለማዳን ሲሉ የራሳቸውን ሕይወት መሠዋታቸውን፤ የርሳቸው ሞት በሕዝባቸው ላይ የጣለውን ጎዘን፤ ሕዝቡ እንደ ግል ቤተሰቡ እንዳለቀሰላቸው ባጭሩ የርሳቸው ጩኸባገር ላይ የገዘን ጨለማ እንደጣለ አመልክቷል ።

የኋላ ንጉሠ ነገሥት አሟሟት ራሱን ጸሐፊውን በጣም ከጎዘን ላይ ጥሎት ጸ. ጌታዬ ግር ገላውዴዎስ የሞተባትን ቀን ምን ልበላት? ችግረኞች የተወለዱበትን ዕለት እንደሚረገግሙ ለርገማትን? ወይስ ከቀጥር ውጭ አድርጌ ውድቅ ላድርጋትን? » በማለት ገላውዴዎስ ስለሞቱበት ቀን ለመርገምም ወይም ከቀን ውጭ ለማድረግ በመቸገሩ ራሱን ይጠይቃል (2) ።

ጆኛ ከዚህ አያይዞ የገዳያቸውን የሙጃሂድን ቤተ ሰብ አገሩንም ጭምር እንደ ዚህ ሲል ይረገግል ጸ. ጌታዬን ገላውዴዎስን የገደለው በቤቱም በውጭም በጉዞውም ሲወጣም ሲገባም የተረገመ ይሁን፤ የሠራው ሁሉ ወይትን በረዶ ፍረውን ተምች ይምታበት፤ መራቱ ዘር አይስጥ፤ በጎቹ የሚበሉት ይጡ ። ላሞቹም ከበረት ይጥፉ ። ለዑሉና ከቡሩ እግዚአብሔር የሙጃሂድን ቤተሰብ እስከ እንድ ሺትውልድ ድረስ ይበቀል » (3) ። ከዚያ ቀጥሎ ደግሞ ጸ. ወዮልን

(1) በገዘን ግለቱ ነው ።
(2) ይህ በዓለ መጽሐፍ ይምሐር እግዚአብሔር ወይጣህሉ ። ምንተ እብላ ለዕለት ዘይእቲ ዕለተ ሞቱ ለእግዚአብሔር ግር ገላውዴዎስ ። ይደልወኒሁ እርግጥ ከሙ ዕለተ ለደተሙ ለጽዑሪን አው ይከውን ኒሁ እረስያ ውጽእተ እምጎልቀሁ ጉንዘልግን ገጽ 108
(3) ይትበቀሉ እግዚአብሔር ከቡር ወልዑል እስከ ለሠርቱ ምሉት ትውልድ ለቤተ ሙጃሂድ ። ወዮልዝዝ ዝናመ ወጠለ ከሙ አይረጹ ጸብ እድባሪሁ ወይረሲ ሉቱ መክረልተ ሐሙዳ ወለ ስሐትያ ገጽ 109 ።

የጧት ንጋት መልሶ ጠለቀ (ጨለመብን) የግታ ኮከባችንም ጠፋብን» እያለ በግ ዕዝ ከአሌፍ ገምግማ እስከ ታው ድረስ ባሉት በ፲፪ የዕብራውያን ፈደሎች እየለየ በግ ጥም መልክ ጥልቅ ገዘነን ይገልጻል ። በሙሉ ጽሑፉን ለማስፈረስ ስለሚበዛ የመ ገመሪያውን የአሌፍን የጠቀሰነውን በግርጌ አመልክተን የቀረውን ትተን የል(1) ።

በዚህ ምክንያት በጽሑፉ ውስጥ የንጉሠ ነገሥቱን ጠባያቸውን ዕድገታቸውን ሞያቸውን በቀጥታ ከመጻፉ በቀር አልፎ አልፎ “እግዚአብሔር - ጌታዬ” ስለ ማለግ ከዚህ በፊት እንዳልነው አብሮአቸው የኖረ ባለሙያ አሸከራቸው ወይም ጸሐፊ ትእዛዛቸው መሆን አለበት ።

በተረፈ ከዚያ ወዲህ ደራሲው እገሌ ነው ለማለት የማይቻል ስለጻፈ ገላውዲ ዎስ አግረኝት ሁለት ጻይነት የአግርኛ ግጥም አለ ። አንደኛው ፋሲካን ሳይውሉ ጻርብ የሰቅለት ለት መሞታቸውን እንደዚህ ሲል ያወሳል ።

- ጻፄ ገላውዲዎስ ጌታን ተከተለ ፤
- ፋሲካውን ሳይውል ጻርብ ተሰቀለ ፤
- ጌታውም ሳይረሳው የፋሲካ ለታ ፤
- አስጠርቶ አበላው ከጧት እስከ ግታ ።

ሁለተኛው ጭንቅላታቸው ከሸዋ ወደ ሐረር ከዚያ ወደ እንጾኪያ መጥቶ ማረ ፋን ከየሐንስ መጥምቁ ዙረት ጋር በ^{ISIC} ግጥም እንደዚህ ይላል (2) ።

- ጻፄ ገላውዲዎስ እንደ የሐንስ ፤
- ባሕር ዳሩን ዞሮ ሸዋ ሲመለስ ፤
- እንጾኪያ ታየ ብርሃንን ሲለብስ ።

ሁለተኛው የግርኛ ግጥምች እንደረተኛው በዚህ በያዘነው በጽኑው እጅግ ቢርቅ በ፲፱ነኛው መቶ ዓ. ም. ላይ ታሪካቸውን ያነበበ ሐዲስ አዋቂ ሊቅ የገጠ መው ነው እንጂ በሞቱበት በ፲፱ኛው ወይም በ፲፮ - ፲፯ኛው ዘመን የተደረሰ ግጥም አይደለም ። የነዚህ ዘመናት ግጥምች ይኸን በመሰለ አግርኛና ቅርጽ አይላ ኩም ።

(1) አሌፍ - ቅትለተ ነፍሱ ለገላውዲዎስ እግዚአብሔር መት ላዕለ ነፍስየ እም አግብአ ወመት እምረሰየ ሊቀ ከመ እዞን ውዳቀ በእፍአ ወይ ለነ አሌ ለነ ኮከበ ጽባሕ አለመረ ምዕራቢሁ ወኮከበ ምሴ ትኒ ጠፍአ..... ገጽ 109-110

(2) ግጥም ምዕ. 3

የአሜሪካ ኑርና የግራኝ አህመድ ተከታዮች ፍጻሜ

አሜሪካ ኑር ድል ወንበራን ለማግባትም ይሁን ወይም የአባታንና የወገኖቹን ደመኛ ለመበቀል ይሁን ደህና አድርጎ ተዘጋጅቶ መጥቶ እንደርሱ ያልተዘጋጁትን ንጉሠ ነገሥት ተዋግቶ አሸንፎ ገድሎ ጭንቅላታቸውን አስቆርጦ ወደመጣበት ወደ ሐረር ከመመለስ በቀር እንደ ሹመት አባቱ እንደ ግራኝ አህመድ ከድሉ በኋላ ወደፊት ገፍቶ ኢትዮጵያን ለመያዝም ለመግዛትም ምኞት አላደረገበትም ።

ምኞቱንም ያጠፋበት ባንድ ወገን ውጊያው ቀንቶት ከጦርነቱ እንደተመለሰ ባንድ የተነሣው ረሃብና በሽታ ባንድ ወገን የጋሎች ወረራ ነው ። በሌላው ወገን እንደ ዓፄ ገላውዴዎስ ያለ የአርበኛ ንጉሥ አመካከትና በጠቅላላው መከራና ጦርነት በብዛበትም ዠግነቱ ያገሩና የሃይማኖቱ ፍቅር የማይበርደው የክርስቲያናዊው ሕዝብ የማይቋረጥ ተጋድሎ ነው ። ይኸው ሕዝብ ለአገር ነፃነት ከአስላሞቹ ጋር በጦር መሣሪያ እየተዋጋ ስለ ሃይማኖቱ ደግሞ በፖርቱጋል፣ በእስፓኝ፣ በረረንሳዊ መንግሥታት ከተደገፈው ከርማ ቤተ ክርስቲያን መልክተኞች ጋር ያደረገውን የነገርና የክርክር ጦርነትና ፍጻሜውን እንብባናል ።

ስለዚህ የኢትዮጵያ ሕዝብ የጦር ርዳታ ለማግኘት ሲል ሃይማኖቱን የማይሸጥጥ፣ በድካምና በማያቋርጥ ውጊያ ደግሞ ያገሩን ነፃነት የሚከላከል ጠንካራ ሕዝብ በመሆኑ ሁለቱንም እንደጨበጠ ከሁለቱም በኩል የሚገኘውን ውሸንፍር እንደ ተሸከመ እስከዚህ ጊዜ ድረስ ። ደግሞ ከዚህ በፊት እንዳልነው በኢትዮጵያ አንዳንድ የመከራ ዝናም አልፎ አልፎ በሚወርድበት ወይም የመከራው ደመና እየከበደ በሚታይበት ጊዜ ባንድ በኩል እግዚአብሔር የመጻኛ ብርሃንና መንገድ ለሕዝቡ ይከፍትለታል ። ባሁኑ በገላውዴዎስ ሞት እስላሞቹ የልብ ልብ በቅቷቸው ወደ ፊት እንዳይገፉ እነሆ ባል ሚስቱን እናት ልጅዋን እስከቢቡ ድረስ ጽኑ ረሃብ መነሣቱ ከጋሎች ተዋጊነት ጋር ተጨምሮ አግዷቸዋል ግለት ነው ።

በዚህም በኢትዮጵያ በኩል ዓፄ ገላውዴዎስ ሲሞቱና ወንድማቸው ዓፄ ሚናስ አድግስ ሰገድ (1) ተብለው ሲነግሡ የያዙትን ከግጥበቅ በቀር ወደ ሐረርጌ ዘምተው ኑርን በመውጋት የወንድማቸውን ደም አልተበቀሉም ። በቀሉም ቢቀር የጥንት አባቶቻቸው እነ ዓፄ ዓምደ ጽዮን እነ ዘርዓ ያዕቆብ ያስገበሩትን የአዳልን ግዛት ለማስገበር ለጊዜው አልቻሉም ።

የዚህም ምክንያት እንደዚያው በኑር በኩል ካለው ችግር ተመላላይ የሆነ በዚህም በክርስቲያኑ ንጉሥ ባፄ ሚናስ በኩል ይነስ ይብዛ መኖሩ የታወቀ ነው ። በዚህም ላይ ከሚናስና ከልጁ ከሠርፀ ድንግል ወዲህ የመንግሥቱ መደብ ከሸዋ ወደ ጉንደር ተዛውሮ ነገሥታቱ በዚያው ስለተቀመጡ በሀገሩ ርቀት በሐረርም ዙሪያ ወታደር ማስቀመጡ በረሃነቱ የሰንቆና የመገናኛው ነገር ተጨማሪ

(1) ወናን ሰገድም ተብለዋል

ምር እስከ ዓፄ ኢየሱስ ዘመን መንግሥት ድረስ ያሉት ጋያላን ነገሥታት እነሆርቦ ድንግል፣ እነ አድያም ሰገድ ኢያሱ ቢሞክሩም ሐረርን የግስገበሩ ጉዳይ ከኢየሱስ ቀጥሎ ያሉትም ነገሥታት ጋያላቸው ረጽሞ እየተዳከሙ ስለሄደ የነርሱም ሥልጣን ወደ እንደራሴዎቻቸው ወደ ነራስ ስሐል ሚካኤል ወደነራስ አሊ ስለዞረ እንኳን ሐረርጌን ለግስገበር ከዚያ ቀረብ ያለውን የደቡብን አውራጃ ችላ ስላሉት እንደ ሲዳሞ፣ ከፋ፣ ጅግ፣ ወለጋ ያሉት እየተከፋፈሉ የየራሳቸውን ባላባት እያንገሡ እስከ ዳግግዊ ምኒልክ ዘመን መንግሥት ድረስ ቆዩ።

ባለፈው ምዕራፍ እንዳነበብነው ግራኝ እንደሞተ የደቡብን ክፍል እንደሰበሰቡ ሲገዙ ከቆዩ በኋላ አሚር ኑር ከ፲፭፻፵፬ ዓ. ም. እስከ ፲፭፻፶፬ ዓ. ም. ድረስ (1) ሐረርጌን ሲገዛ ኖረ ። በሚገባበትም ጊዜ የግዕርግ ስሙ እንደግራኝ አህመድ ይግም እንደወላስቶቹም ሱልጣን ሳይባል በአሚርነት ጸና ። ምክንያቱም ሱልጣንነት ከወላስቶች መወለድን ይግምነት ከግራኝ አህመድ መወለድ ብቻ ሳይሆን የሃይማኖትንና የጦርነት መሪ ለመሆን በምርጫና በትንቢት መደገፍ አለበት ። ኑር ቤን ሙጃሂድ ግን ምንም እንኳን ከግራኝ አህት ቢወለድ አባቱ ከሁለተኛው ወገን ስላልሆነ አሚር (ወይም ኤሚር) የሚባለውን የግዕርግ ስም እንደያዘ ኖረ ።

በዓረብ ፋቂህ መጽሐፍ ላይ እንደተመለከትነው የኤሚርነት ደረጃው ከሱልጣንም ከይግምም ከወዘርነትም የሚያንስ ላንድ ክፍል የጦር መሪ ወይም የአውራጃ ገዥ የሚሰጥ የግዕርግ ስም ስለነበረ ብዙዎቹ የግራኝ የጦር አለቆች ይኸንኑ ሥያሜ ይዘው ብዙ ጊዜ ከወዘርቹ ካዶሌና ከአባስ በታች ሲተዳደሩ አንብባል ።

ይኸን ኤሚርነት ከመሆን ለመሆኑ ላይ ከነቢዩ መሐመድ በሴት በኩል ተወላጅነት ያላቸው የዓረብ መሳፍንት ይጠሩበት እንደነበረ እንዳንድ ጽሑፍ ያረጋግጣል (2) ። የሆነ ሆኖ ኤሚር ኑር ዓፄ ገላውዴዎስን አሸንፎ ወደ ሐረር ሲመለስ ለድል አድራጊነቱ ተመጣጣኝ የሆነ የደስታ ጊዜ አልገጠመውም ። የዓረቡ ጸሐፊ የበሽታውንና የረሃብን እነሣሥ ወዲያው ከጦርነቱ ወደ ሐረር እንደተመለሰ መሆኑን እርሱም ምንም እንኳን ከውጊያው ወዲህ ፳ ዓመታት ቢቆይ የሞተው በዚህ በተነሣው የበሽታ ለበብ መሆኑን ያረጋግጣል ። ሞቶ የተቀበረውም እዚያው ሐረር ስለሆነ መቃብሩም በሻህ ሳሊህ አጠገብ በባብ ኤል ፋቲህ ጉብታ በፋንደላ በር ይገኛል ።

ሙሴ ኤንሪኮ ፔሩሊ ከዚህ በፊት በጠቀሰው መጽሐፋቸው ከነአል ኡመሪ መጻሕፍት ከዓረብኛ ወደ ኢጣልያንኛ በተረጉሙት ላይ የአማኞች መስፍን እየተባለ መጠራቱን ዕድገቱ ሐረር ስለሆነ በኋላም የግራኝን ደመኛ ገላውዴዎስን ስለገደለ የሐረርን ዙሪያ ቅጥር አሠርቶ ከተማዋን ከግሳመር ጋር በሕይወት ከክርስቲያኖችና ከጋሎች ጋር እየተዋጋ ስለሞተ ጸድቁ ኑር እየተባለ ከግራኝ አህመድ የበለጠ በአዳልና በሐረር የሰሙ ጥርነት ዝና እንዳለው ስለርሱም ልዩ ልዩ

(1) ፱፻፶፬ - ፱፻፸፮ ሄድራ ፲፭፻፶፮ - ፶፫ - ፲፭፻፷፯ የአው. ቀ.
 (2) በዚህ ቃል Dictionnaire littré..... ገጽ 601 ተመልከት ።

ያዜ ገላውዴዎስ ትግልና የሕይወታቸው ፍጻሜ

ግጥም እንደተገጠመለት ከማመልከት ጋር የተገጠመለትን ግጥም ከግረብኛ ወደ ኢጣልያንኛ ተርጉመውት ይገኛል ። በግጥሙ ላይ ለእስላሞቹ ሲል ከክርስቲያኖች ጋር ቅዱስ ጦርነት ማድረግ ፣ የንጉሡን ያጽናፍ ሰገድን ራስ መቀረጡ ፣ እርሱ እንደ አንበሳ ሠራዊቱ እንደ ውኃ ማዕበል ሆነው በጠላት ልብና ደም ስር ላይ መሸ በርን እንደሚያሳድሩ እደጋ ባገር ላይ እንዳይደርስ ሕንፃ በማሠራቱ እግዚአብሔር እንደሚሸልመው ተጽፎአል ። ያዜ ገላውዴዎስ ጸሐፊ ለጌታው እንደገለጸው ይኸኛውም »ኑር የእስላሞች ፃምድ የክፉ ሁሉ (የበሽታ ሁሉ) ጠል ሰም (መፍትሔ) ስለሆነ ፃይኔንም ነፍሴንም ብሰጠው እወዳለሁ « በማለት የጋለ ምኞቱን ያቀርብለታል (1) ።

የሆነ ሆኖ አሜር ኑር ከአባስ ወዲህ ሰባት ዓመታት ዓዜ ገላውዴዎስን ካሸነፈ በኋላ ፮ ዓመት በድምሩ ፲፮ ዓመታት ያህል በሐረር እንደገዛ በዚሁም ዘመን የኢትዮጵያን መንግሥትና እርሱን ከሚዋጉት ጋሎች ጋር እየተከላከለ በመካከሉ በተነሣው በሽታ ታሞ ከሞተ ወዲህ የርሱን ሥልጣን ለመያዝ በግራኝ አህመድ የቅርብ ተወላጆች መካከል ጠብ ከሆነ በኋላ ላጭር ጊዜ እርሱ ይደግፈውና ባሪያው የነበረው የሀበሻው ተወላጅ ኡስማን የሚባለው ሥልጣን ይዞ ሁለት ዓመት ገዛ ። ነገር ግን በሀበሻው በኡስማን ላይ የቀድሞ የገዥዎች ቤተሰቦችና የግራኝ ተወላጆች ከጋሎች ጋር ወዳጅ ሆኖ ተሰማምቷል ፣ የደህ ገንዘብ ለራሱ ይሰበስባል ፣ የእስላምን ልማድና ሕግ ያፈርሳል ብለው ስለተነሡበት እርሱ ቀርቶ የወደቀ ለጋሎች የተተረጉመው ጽሑፍ ሌላ ዝርዝር ስለማይሰጥ የዚህ የኡስማን ዘፍና ወገኑ ከምን ክፍል መሆኑ በምን አኳኋን ከወገኖቹ ክርስቲያኖች ወደኑር ዞር እንደ ስለመ አይታወቅም ። ምናልባት በዚህ በግራኝ የጦርነት ዘመን በምርኮ የሂደና የእስላሞቹን ወግና ሥርዓት እየተማረ ያደገ ይሆናል ።

ከ፲፮፻፳፱ - ፲፯፻፸፩ ዓ. ም. እንደ አው. ቀ. ከአባስ ልጅ ከጠላት (2) ቀጥሎ ደግሞ መደዳውን ባሉት አምስት ዓመታት ኤሚሮቹ (የኑር ተወላጆች) ከገዙ በኋላ እንደ አው. ቀ. በ፲፮፻፸፯ ዓ. ም. መሐመድ ኢብን ኢብራሂም ጋሻ የሚባል የግራኝ ተወላጅ ይማም ተብሎ ሥልጣን ያዘ ።

በዚህ ጊዜ እነዚያ ከይፋት ዝምረው እስከ ግራኝ አህመድ መነሣት ድረስ ሱልጣን እየተባሉ ደንበኛ ነጋሳ ሆነው ይገዙ የነበሩት የኛም የግዕዙ ታሪክ ነገ ሥት ንጉሠ አዳል ወይም ንጉሠ ዕልዋን የሚላቸው በምዕራፍ ፴ እንደተመለከትነው በግራኝ እጅ ሥልጣናቸው ተገፎ ለሰሙ ሱልጣን እየተባሉ የከበረታ ሥልጣን ብቻ ይዘው እስከ አሜር ኑር ከዘለቁ በኋላ በአሁኑ ሰዓት ፈጽሞ ከሥልጣን ውጭ ሆነው ሙሉው ሱልጣን በነዚህ ይማም በሚባሉት በግራኝ ተወላጆች

(1) Studi-Etiopici- I La lingua e la storia di Harar. ገጽ 35 - 36 ፣ 48 - 49 ። L'Islam di Ieri E Di Oggi. ገጽ 157 - 158 ፣ 168 - 169 ። 320 - 321 ።
(2) የግራኝ አህመድ የወንድም ልጅ የወዘር አባስ ልጅ መሆኑ ነው ።

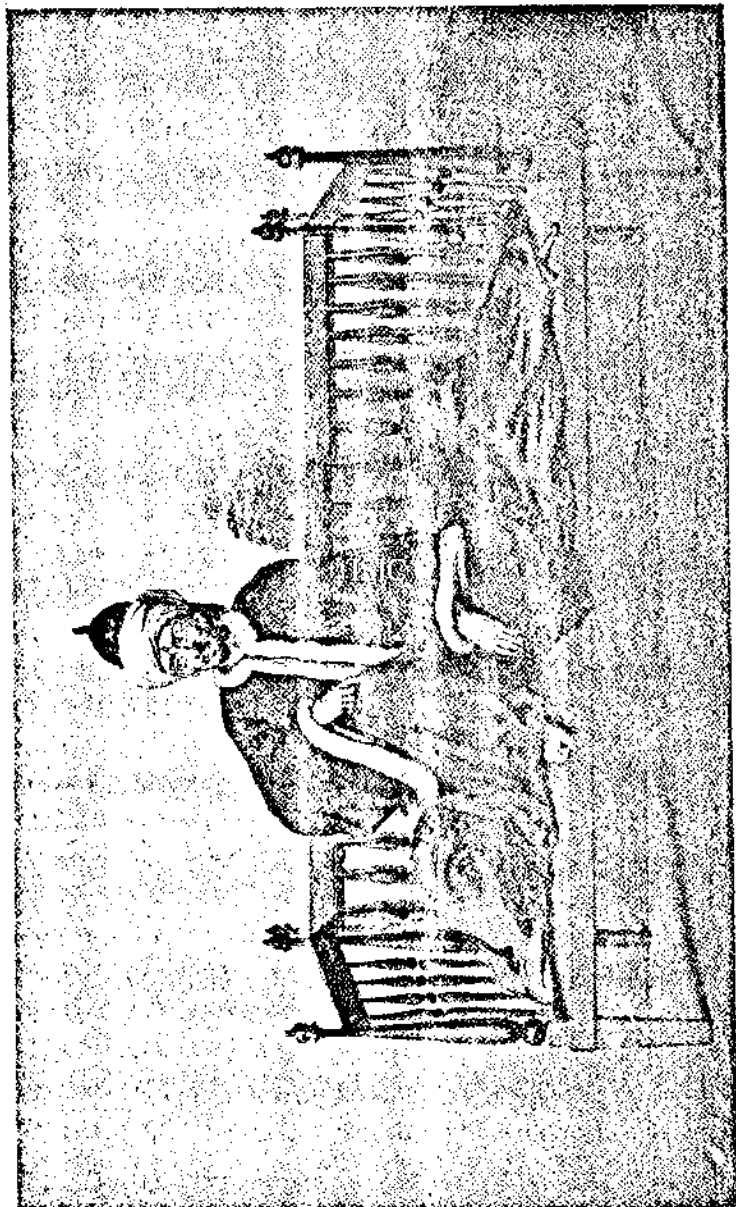

ከሐረር ለግድግ ለንጹህ ለዘመድ ሊብን ለቤባከር (አቡባከር) ዘፋ ከላይ ከሐረር ሊብን ገጽ ፳፻ ለ፳፻፲፱
 የገባበት ዘመን ለንጹህ ለው. ቀኝ. ፲፱፻፶፪ - ፲፱፻፶፮ ዓ. ም. ፲፱፻፶፮ ዓ. ም. ፳፻፲፱ ለ፳፻፲፱ ተቀብሎ
 ያንገረ ለርቡ ነው (ሥዕሉ ከባርተን መጽሐፍ)

እጅ ሆኗል ። የመጨረሻ ወላስግዊ ሱልጣን ከአሊ ዑመር ዲን በኋላ በራካት ኢብን አሙር ዲን(1) በጉር ዘመን ላይ በ፲፰፻፲፮ እንደ አው. ቀ. ከገዛ በኋላ የርሱ ዘር በሥልጣን ከመከታተል እንዳቋረጠ ይታያል ።

ሙሴ አንሪኮ ጅሩሊ በዚህ የሐረር ታሪክ መጽሐፋቸው እንዳመለከቱት ቀድሞ በነአቡበከር ጊዜ (፲፰፻፲፪ ዓ. ም.) ከይፋት ወደ ሐረርጌ የተዛወረው የሱልጣን ጣኖቹ መደብ በአሁኑ ገዥ በይግም መሐመድ ኢብን ኢብራሂም ጋሻ ጊዜ (፲፰፻፳፯ ዓ. ም. እንደ አው. ቀ.) ከሐረርጌ ወደ አውሳተዛወረ ። መሐመድ ኢብን ኢብ ራሂምም ካዩ ሠርዕ ድንግል ጋር የተዋጋው ነው (2) ።

እንደዚህ ሆኖ አውሳተዛወሩት ይግም እየተባሉ ሲገዙ ሐረርጌ ያሉት ኦሚር እየተባሉ እያስተዳደሩ ለይግምቹ እየታዘዙ ቆይተው በመጨረሻ አሚር አሊ ኢብን ዳውድ (፲፰፻፵፯ - ፲፰፻፷፪ ዓ. ም. እንደ አው. ቀ.) ከገዛ በኋላ የራሱን ዘር በሐረርጌ ዙፋን ላይ ተክሎ የርሱ ተወላጆች ለአውሳምቹ ሳይገብሩ ነጻ ሆነው በአዳሎቹና በሱማሊዎቹ በጋሎቹም ላይ ገዥ ሆነው ሲያስተዳድሩ ኖሩ ። ከነርሱ መካከል በሌላው ዘንድ እንደሚገኝው ደህናም መጥፎም አስተዳዳሪዎች እንደሚገኝባቸው የታወቀ ነው ።

አገሩን ግብጾች እንደ አው. ቀ. ፲፰፻፸፬ ዓ. ም. ከመያዛቸው በፊት የነበረው የመጨረሻው አሚር አህመድ ቤን አቡበከር (፲፰፻፶፪ - ፲፰፻፷፯ ዓ. ም.) ከሁሉ የበ ለጠ በጋሎች ላይ የተደጋገመ ድል ቢያገኝም የበለጠ ይገዛ መጥፎ ደም አፍሳሽ ዕብራተኛ በቀላል ኃጢአት የሞት ፍርድ እየፈረደ በአደባባይ ሰው ማስቀል ወያኖ ግቃጠል እወንድ ላይ ተያዘች የተባለች ሌት ከውኃ ውስጥ አስጥሞ ማስገደል ወይም ራቁቷን ማስገረፍ ይኸን በመላሰለው ቅጣት ላይም ራሱ እየተገኘ በግየት ይደሰት ነበር ይባላል ። በዚህ ምክንያት አስተዳደሩም ንግዱም የተበላሸ ነበር ።

በዚህ መካከል በግብፅ ከዲቫ አስማኤል በሚያስተዳድርበት ጊዜ የስዌዝ ቦይ ስለተከፈተና መርከብ እንደልብ መተላለፍ ስለቻለ ከዲቫ አስማኤል በሰሜን ቤኮል ኢትዮጵያን ለመውረር እንደተነሣ እንደዚህም በራውፍ ጋሻ አገዛማችነት እንደ ከፍል ጦር ልኮ እንደ አው. ቀ. ጥቅምት ፲፩ ቀን ፲፰፻፸፮ ዓ. ም. ሐረርጌን ያዘ ። ሕዝቡም የራሱን አስተዳዳሪ አሚር አቡበከርን በመጥላት ተመር ስለነበረ የግብጾችን ወረራና ከወረራው ቀጥሎ የታየውን ከአቡበከር የተሻለውን አስተዳደር በመፍቀዱ የመጨረሻ አስተዳዳሪ የነበረው አሚር ሙሐመድ ኢብን አሊ የግብጾችን አስተዳደር መቀበል ግዴታ ሆነበት ። ነገር ግን የመጨረሻው ይህ አሚር ባንድ ግብጻዊ ወታደር ተገደለ ይባላል (3) ።

(1) የሱልጣን አሙር ዲን ልጅ ፤
(2) የኢት. ታሪክ ከፃፊ ልብነ ድንግል እስከ ፶፮ ተምድርስ ምዕ. 21 ገጽ 78 - 80
(3) L'Islam di ieri e d'oggi..... ገጽ 380 ።

የሐረርጌ ከኢትዮጵያ ጋር እንደገና መዋሐድ (፲፰፻፸፱ ዓ. ም.)

ይኸ ሁሉ ሲሆን ዓፄ ገላውዴዎስ ከሞቱ፤ ወንድማቸው ሚናስና የሚናስ ልጅ ዓፄ ሠርዐ ድንግል ከነገሡ ወዲህ በተለይ ሠርዐ ድንግል በተቻለ መጠን በግራኝ ጊዜ ሄዶ ካባታቸው ከሚናስ በተለይም ከአርበኛው አጉታቸው ከዓፄ ገላውዴዎስ የተረፈውን የደቡብ ወረዳዎች ለማስለቀቅ ወደ እናርያ ወደ ጉራጌ ወደ ሐረር ግዛት ድንበር እየተዘዋወሩ በዘዴም በጦርነትም አገራቱን በቀድሞው መልክ ለማቋቋም ጥረዋል ። በዘመናቸውም ምንም የሐረርጌን ግዛት ማስለቀቅ ባይሆንላቸው ከይማም መሐመድ ኢብን ኢብራሂምና ከመሐመድ ኢብን ናስር ጋር ተዋግተዋል ።

ነገር ግን ከርሳቸው ወዲህ ቀጥሎ ባለው ጊዜ የመንግሥቱ መደብ ከሸዋ ወደ ጎንደር ፈጽሞ ስለዞረ ከዚህ በፊት እንዳወሳነው ፤

- ሀ. በአገሩ ርቀት በመገናኛ እጦት ፤
- ለ. ነዋሪ ወታደር ለማስቀመጥ ያገሩ በረሃማነት የሰንቅ ማቀበሉ ችግር ፤
- ሐ. ከሌብን ድንግል እወለዳለሁ የሚለው በኋላ ደግሞ ከሠርዐ ድንግል ቀጥሎ ልጃቸው ያዕቆብ ዙፋን ከወረሰ በኋላ በሌላ ዘርፍ የወረደው ሱስንዮስ መንግሥትን ከያዕቆብ በማውሰዱ ምክንያት የያዕቆብ ዝርያዎች በየጊዜው እየተነሡ የሱስንዮስን ተከታዮች ማወክ በየጊዜው ያዕቆብ ነኝ የያዕቆብ ልጅ ነኝ በማለት እየተነሡ ከነርሱ ጋር የሚደረገው ጦርነት መ. የፈላጎችና የጋሎች አልፎ አልፎ መሸፈት ፤
- ሠ. በምጥዋና በሐማሴን በኩል የተርከቹና የግብጻቹ ማወክ የባሕር ነጋሾቹ እንዳንድ ጊዜ ከነርሱ መለጠፍ ፤
- ረ. በማይመረመረው በክርስቶስ ባሕርይ ምክንያት ካህናቱ ግማሾቹ ካራዎች ፣ ግማሾች ቅባቶች ፣ የቀሩትም የጸጋ ልጆች እየተባባሉ በሚያመጡት የረቀቀ ክርክር ጉባዔ እየተደረገ ነገሥታቱ እነዚህን በመገላገል የሸፈተውን በመደምሰስ ሁሉም በየመልኩ ችሎታቸውን ጎይላቸውን ይኸን የመሳሰለው ጉዳይ ስለሚወሰደውና ጊዜ አልሰጥ ስለአለ የአባቶቻቸው የነፃምደ ጽዮን ፣ የነዘርዓ ያዕቆብ ግዛት የነበረውን የሩቁን የሐረር ጌንና የአካባቢውን ግዛት የጎንደር ነገሥታት ከይማሞቹ ሆነ ከአሚርቺ ተፋልመው ሊመልሱም እነርሱንም ባሉበት እንደተለመደ ለማስገበር አልቻሉም ።

ወደ መጨረሻውም ጊዜ እንኳን የሐረር ግዛት ሊጠቃለል የነገሥታቱ ሥልጣን በ፲፰ው መቶ ዓ. ም. በእንደራሴዎቻቸው በነራስ ስሑል ሚካኤል እጅ ሰው ስድ ከቅርብ ያለው የሸዋው ክፍል ከጎንደር መንግሥት ተለይቶ በራሱ መስፍን ይተዳደር ዝመር ። በደቡብ ክፍል ያሉት የባሌ የአሩሲ የሲዳሞ የከፋ የወላዎ የጉማ የወለጋ የጉሬ የጅማ አገሮች ሁሉ በጎንደር የመንግሥቱ መዳከም አግዟል

ቸው በየራሳቸው ባላባት በነፃ እንዳገድ ጊዜም አንዱ የጉኑን እየጠቀለለ ይተዳ ደሩ ዠመር ።

በዚህ ድካምና መከፋፈል መካከል ወደ መጨረሻ ጊዜ ደጃች ካሳ ከቋራ ሳይ ታሰቡ ተነሥተው የየአውራጃውን መሳፍንትና መኳንንት በየተራ አሸንፈው ቴዎ ድርሰ ተብለው ነገሡ ። የርሳቸውን መርሕና ምሳሌ ላይ ተክለ ጊዮርጊስና ሳይ ዮሐንስ እየተከተሉ በየተራ ነገሠው ኢትዮጵያን ወደ ጥንት አቅዋሚ ለመመለስ በዘ መናቸው የተቻላቸውን ሠሩ ።

እንግዲህ ሳይ ዮሐንስ ዘመናዊ መንግሥት የግብፅ መንግሥት እንደ አው. ቀ. በ፲፰፻፸፭ ዓ. ም. ሐረርጌን ከያዘ በኋላ ኢትዮጵያንም ለመጠቅለል ወደ ሳይ ዮሐንስ በ፲፰፻፸፭ እና በ፲፰፻፸፮ ዓ. ም. እንደ አው. ቀ. ሁለት ጊዜ ጦር ልኮ ሲዋጋ ሁለት ጊዜም ሳይ ዮሐንስ የሚመራው ጦር እያሸነፈ መለሰው ። ነገር ግን ቢሸነፍም እንደተመኘው ኢትዮጵያን በሙሉ ወርሮ ከሐረር አገናኝቶ ግዛቱን ከሚዲቱ ራኔ እስከ ሕንድ ውቅያኖስ ለግብፅ ታይሎ ሰፊ ዓላማ ተሰናክሎ እንጂ ከኢትዮ ጵያ ታሪካዊ ጠረፍ ከምጥዋም ከሐባብና ከከረን ከቦጉስና ከሐረርም ለጊዜው ሊነ ቃነቅ አልቻለም ።

ሳይ ቴዎድሮስ ሲሞቱ በዙፋናቸው ሊተካ የቻለ ልጅ ስለአልነበራቸው ባንድ ጊዜ ውስጥ የርሳቸውን ዙፋን ለመውረስ በላስታ ዋግ ሥዩም ጉበዜ (ሳይ ተክለ ጊዮርጊስ) በትግራይ ደጃች ካሳ (ሳይ ዮሐንስ) በሸዋ ንጉሥ ምኒልክ እንደተነሡ ለጊ ዜው የመገጠሚያው ዋግ ሥዩም ጉበዜ ከቀሩት በርታ ስላሉ ተክለ ጊዮርጊስ ተብ ለው ነገሡ ። ከርሳቸውም ጋር በመጨረሻ ደጃች ካሳ ተዋግተው አሸንፈው ዮሐንስ ተብለው በንጉሠ ነገሥትነት ተቀብተው እንደነገሡ ታሪኩ የቅርብ ጊዜ ስለ ሆነ በብዙዎች ዘንድ የታወቀ ነው ።

በዚህ ጊዜ ሁሉ ንጉሥ ምኒልክ ካዩ ቴዎድሮስ ሞት ሦስት ዓመት ቀደም ብለው ከ፲፰፻፶፯ ዓ. ም. ዠመረው ሸዋንና በሸዋ ዙሪያ ያለውን የጋላ አገር ወሎን ጨምረው ይዘው እያስተዳደሩ በበኩላቸው እንዳይ ቴዎድሮስ ተከታይ ምኒልክ ንጉሠ ነገሥት የሚል ማጎተም እያተሙ ሸዋንና ወሎን ያስተዳድሩ ዠመር ። ላይ ተክለ ጊዮርጊስ እንደአልገበሩ ላይ ዮሐንስም አልገብርም ብለው ከ፲፰፻፶፰ ዓ. ም. እስከ ፲፰፻፸ ዓ. ም. ፲፪ ዓመታት ያህል በነፃነት ከቆዩ በኋላ ሳይ ዮሐንስ ጦር ይዘው እስከ ደብረ ብርሃን ስለመጡ እርሳቸውም ለመመከት ከተዘጋጁ በኋላ በግል ግልና በእርቅ ምኒልክ የንጉሠ ነገሥትነቱን ደረጃ ላይ ዮሐንስ ለቀው እርሳቸው “ዋግ አንበሳ ዘእምነገደ ይሁዳ ምኒልክ ንጉሠ ሸዋ” እየተባሉ የደንቡን ያመት ግብር ላይ ዮሐንስ እየገበሩ በውስጥ አስተዳደራቸው ነፃሆነው ቀደም ብለው እንደ ዠመሩት በግራኝ ጊዜ የተነጣጠሉትን የደቡብና የምዕራብ የኢትዮጵያን አውራጃዎች ራሳቸውም እየዘመቱ የጦርና ያስተዳደር መኳንንቶቻቸውን እነራስ ዳርጌን እነራስ ጉባዔን ፣ እነደጃች ወልደ ገብርኤል አባ ሰይጣንን ፣ እነደጃች ወልደ ጊዮር ጊስን እነደጃች ተሰማን እነራታውራሪ ሀብተ ጊዮርጊስን እነደጃች በሻሀ አቦዩን እነደጃች አስፋው ዳርጌን በየመስመሩ እየላኩ የኢትዮጵያን ግዛት አስፋሩ ። ወደ

መጨረሻው ጊዜ መልሶ እስኪደፈርስ ድረስ ካዪ የሐንስም ጋር ልጃቸውን ወይ ዘር ዘውዲቱን በመዳር አባትና ልጅ ሆነው ተስማሙ ።

በጠቅላላው ዳግማዊ ምኒልክ በዚህ ዓይነት ከግራኝ እህመድ ወዲህ በግራኝ ወረራ ስበብ ከእናት አገሩ በመለየት ተከፋፍሎ ለየቦቻ የነበረውን የኢትዮጵያ አውራጃ ሁሉ አቅንተው ወደ ኢትዮጵያ መደረባቸውን የተረዳ አንድ ስሙ ሊታ ወቅ ያልቻለ ሊቅ ከዚህ ቀጥሎ ያለውን በመግጠም አመግኗቸዋል ።

፩. የኢትዮጵያን ድንበር ግራኝ ቢያፈርስ ፤

ከነበረበቱ ድንበሩዋን ሊመልስ ፤

በወንጌል ተካሶ ያባ ዳኛው ፈረስ ፤

መስቀል አዞረበት እስከ ዳሩ ድረስ ።

፪. ያባ ዳኛው ፈረስ ሄደ ገሠገሠ ፤

ጣዖቱም ወደቀ መስጊዱም ፈረስ ፤

የረከሰው አገር በርሱ ተቀደሰ ።

፫. የአምላክ ልማዱ ማዛወር ነውና ፤

በግራኝ የዘባው በምኒልክ ቀና ።

፬. ዳግማይ ምኒልክ ሆነ ቆስጠንጢናስ ፤

የተቀበረውን እያወጣ በጢስ ፤

መስቀል አዞረበት ሃይማኖት እንደያፈረሰ ፤

፭. የምኒልክ ፈረስ ምድሩን ጨረሰና ፤

ባሕር ተሻገረ ጉልበቱ ጠናና ።

ከዚህ በፊት እንዳልነው የግብፁ ገዥ ክዲቭ ኢስማኤል በራውፍ ፓሻ ለዝግባችንት እንደ አው. ቊጥር በ፲፰፻፸፭ ዓ. ም. ሐረርን ከያዘ በኋላ ከራውፍ ፓሻ በ፲፰፻፹ ዓ. ም. ረድዋን ፓሻ ከርሱም መሐመድ ናዲና አሊ ሪዳ ተከታትለው በሚያስተዳድሩበት ጊዜ የግብፁ ሁኔታ እንደዚሁም የዚያ ያስፈረውና የታላቁ የቱርክ የሱልጣኖች መንግሥት በእንግሊዞችና በፈረንሳዮች በመስኮቶችም አነሣሥ በየጊዜው በመገዝገዝ እየተዳከመ ሄደ ። ኤኮኖሚውን እንግሊዝና ፈረንሳይ ይዘው ወደ ፊት አላራምድ አሉት ። እንደዚህ ያለ ታላቅና በያለበት የተበፋፋ መንግሥትም ወደፊት ካልተራመደ በግድ ወደኋላ ወደነበረበት መራመድ እንጂ ባለበት ሁኔታ መቆየት አይችልም ።

ስለዚህ ግማሹ ጦር በኢትዮጵያ ሰሜን ባዪ የሐንስ ከተሸነፈ በኋላ በሱዳንም ካገር ተወላጁ ውስጥ ነበይም መሪም ሆኖ የተነሣው መሀዲ በሱዳን የነበረውን የግብፁና የቱርክን ጦር በውጊያ ካገሩ አስወጣ ። እንደዚሁም የግብፁ ጦር ከሱዳን ሲወጣ እንግሊዝ የግብፁና የቱርክን አወዳደቅ እያደባ ጠብቆ ራሱ ከተተካ በኋላ ከምጥዋ ከሐባብና ከቦንስ የቱርክና የግብፁ ጦር በሚወጣበት ጊዜ ይህ ክፍል ለር ስም ይመለሳል እያለ ባንድ ወገን ዓዪ የሐንስን እያጓጓ በሌላው ወገን ኢጣልያንን ጠቅሶ ይሸንጋ በታሪክ የኢትዮጵያ ክፍል የሆነውን የባሕር ነጋሽ ግዛት ኢጣልያኖች እንዲይዙት አደረገ ።

በዚሁ ዓይነት የግብፅ ጦር ሐረርጌንም መልቀቅ ግዴታ ስለሆነበት የመጨረሻው ግብፃዊ ገዥ አሊ ሪዳ ፓሻ ከዋናው ገዥ ከከዲቭ ኢስግኤል በመጣለት ትእዛዝ መሠረት በ፲፮፻፹፮ ዓ.ም. ግንቦት ፳ ቀን እ.አ.ው. ቀ. ያገናን ተወላጅ አሚር አብዱላሂ የሚባለውን የመሐመድን ልጅ ለገዥነት ሾሞ እርሱ ጦሩን ጠቅሎ ወጣ ። አሚር አብዱላሂ ከላይ ዘሩ የመጣው አሊ ኢብን ዳውድ ከሚባለው እንደ አው. ቀ. በ፲፮፻፵፯ - ፲፮፻፵፰ ዓ.ም. ላይ ሐረርጌን ከሚያስተዳድረው ነው ። የሁለቱም የግዕዝ ርቶው ይሆናል ።

የሆነ ሆኖ በሰሜን የኢጣልያ መንግሥት ቀደም ብሎ አሰብን እንደ አው. ቀ. በ፲፮፻፹፩ ዓ.ም. ምጥቀን በ፲፮፻፹፩ ዓ.ም. ከያዘ ወዲህ ሐረርጌንም ለመያዝ በመመኘት ሰላይና አገር መርማሪ በኮንቴ ፖሮ (CONTE PORRO) መሪነት ልኮ ሳለ ገረሰሌ አጠገብ ሐርቲ ከሚባለው ቦታ ሲደርስ ነገሩ የገባቸው የአሚር አብዱላሂ ሰዎች ሁሉንም ፈጅቀው ። በዚህ ጊዜ የኢጣልያ መንግሥት ዜጋዎቹ እነ ፖሮ ከተገደሉ የሚችሉት ዜጎችን ደም ተበቅዮ ወዲያውም አገሩን ሐረርጌን እይ ሃለሁ እያለ ፕላንና ጊዜ ሲያማርጥ ንጉሥ ምኒልክ አስቀድመው ያዙት ። ሲይዙ ትም ነገሩ በአውሮፓዎችና በኢጣልያም ዘንድ ከፍተኛ ግብፃውያን እንዳይፈጠር በበዙ ላቸው ፈረንሳዊና እንግሊዝም ይኸንኑ ሐረርጌን በቅርብ ጊዜ ከያዙት ቅኝ አገራቸው ጋር ለመደባለቅ ምኞት ስለነበራቸው ምኒልክ በተለመደ የፖለቲካ ዘዴያቸው በልሰላሴ መንገዱን ለመደልደል ግሰባቸውን ከዚህ እንደሚከተለው ለኢጣልያ ንጉሥ የጻፉት ረዘም ያለ ደብዳቤ ያስረዳል ።

በደብዳቤው ውስጥ ሌላም ጉዳይ ስላለ ሁሉን ማስፈር ስለሚረዝም ሐረርጌን ለመያዝ ያላቸውን ምኞት የሚጠቅሰውን እየመረጥን ከዚህ እንደሚከተለው በዚያው በደብዳቤው አጻጻፍ እንዳለ አስፍረንዋል ።

«የተላከ ከንጉሥ ምኒልክ ይድረስ ከከበረ ከታፈረ የኢጣልያ ንጉሥ ዓምቦር (አምቤርተ) ንጉሥ ሆይ አሁን እምነግርዎ ነገር እጅግ የከበደ የበረታ ነገር ነው ። በዚህ ደብዳቤ ቃል ፍቅሬንና ማክበራን እንዲያውቁልኝ ተስፋ አለኝ ። ይህ ደብዳቤ ሲደርስ ሐረርጌንና የሐረርጌን አውራጃ አገር ሁሉ መያዜን ፕሮግራም የለውምና ያውቁት ብዬ ነው ። ይህም አገር በአያቱና በቅድመ አያቱ ዠምሮ የሸዋ ግዛት ነበር (1) ። በዚህ ነገር የተነሣ የአውሮፓ ሰዎች የሚሉትን አላውቅም ። ይከፋ እይመስለኝም ። አሁን ንጉሥ የሚገባኝን ገንዘቤን አገሪን ነውና የወሰድሁት ስለኔ ሆነው ለዚህ ነገር የሚነሣውን ሁሉ ይመክቱልኝ ብዬ እለምንዎ ታለሁ ።

ዳግመኛም ይህን አገር የያዝሁበት ምክንያት ባጭሩ አስረዳዎታለሁ ። ሐረርጌ ቀድሞ የኢትዮጵያ መንግሥት ሳለ የአገራ ጭማሪ ነበር ። የእስላም ጦርነት የተ

(1) በአያቱና በቅድም አያቱ ሲሉ በነዘርና ያዕቆብ ፣ በነ ልብን ድንግል ግለታቸው እንጂ በወሰን ሰደና በሣህለ ሥላሴ ጊዜ ግለታቸው እንደግይሆን ዕውቅ ነው ።

ነሣ ጊዜ ከሁሉ ይልቅ የግራኝ ጦርነት ኢትዮጵያን ያጠፋ ጌታ በተወለደ በ፲፮፻ ዘመን ብዙ አገር ሄደብን ። ከሄደብን አገር ሁሉ ቍጥር አንዱ ሐረርጌ ነው ። እግዚአብሔር ግን ክርስቲያንን አይጥልምና እኛ በጉልበታችንም ሆነ እውነትንም ይዘን ሆነ እስላሞች ያጠፉብንን አገር ሁሉ እየተዋጋን እንደገና እያቀናን መለስነው ።

የእስግንቡል መንግሥትና የምስር መንግሥት ያባቶቻችን መንግሥት ጥፋት አገዛቸውና በባሕር ዳር የነበረውን አገራችንን ሁሉ ሐረርጌን ጨምረው ይዘውብን ነበር ። ንጉሠ ነገሥት ዮሐንስ በእግዚአብሔር ኃይል ቱርኮችን ድል አድርገው ኢትዮጵያን አተረፉት እኛ ግን እርቅን ሰላምን እንወዳለን ዳግመኛ ጦር ነቱን ብንጠላው ቱርኮች ሐረርጌ ላይ ቢቀመጡ ዝም ብለናቸው ነበር ። አሁን ግን ነገሩ ተለዋወጠ ። ሐረርጌ ላይ ያሉት ወዳጆቹ ከጁ ወር ዝምረው አገሩ በጋሎች እጅ ሆነ ከዚያ ያለ ሰው ሁሉ ፈርቷል እያሉ ዕለት ዕለት ይጽፋልኛል ። አሁን እንኳን በመጨረሻ የመጣው ደብዳቤ ቱርኮች ጨርሰው ለቀቁት የሚል ነው ያያቶቹን መንግሥት የእስላም ሽፍታ ወጥቶ እንዳጠፋው ዳግመኛ የእስላም ሽፍታ ወጥቶ በጌ መንግሥት ይሄደውበት ብዬ ዝም ብዬ አላይም ሐረርጌ ስንገባ ሰውን ሁሉ በሃይማኖቱ እናኖራለን ። ሀብታሙንም ደሀውንም እኩል እንገባለን ፣ እንጠብቃለን ፣ ገግድም እንዲቀና በጣም እንጥራለን ይህ መልካሙ ሐሳባችን በንጉሥ ፊት የተወደደ እንዲሆንልን ተስፋ አለን ። ሁሉን የሚችል እግዚአብሔር ንጉሥንም ሕዝብንም መገደባትንም እንዲጠብቅ እለምናለሁ (1) ። ደብዳቤው የተጻፈው በግንቦት መሆኑን ሲያመለክት ዓመተ ምሕረቱ እንደሌላዎቹ አልተጻፈበትም ። ነገር ግን ዓመተ ምሕረቱ እንደ ኢት. ቍ. ፲፱፻፸፰ ዓ.ም. መሆን አለበት ።

ስለዚህ በግንቦት ወር ፲፱፻፸፰ ዓ.ም. ይኸን ደብዳቤ ጽፈው በስምንተኛው ወር በታኅሣሥ ፲፱፻፹፬ ዓ.ም. ወደ ሐረርጌ ዘምተው በታኅሣሥ ፳፬ ቀን የትንሣኤ ለት እሚር አብዱላሂን ጨለንቆ ላይ ወግተው በግሽነፍ ሐረርጌን ይዘዋል (2) ። የኢጣልያ ንጉሥ ለጸፋለት ደብዳቤ መልስ አልሰጣቸውም ። እርሳቸውም የጸፋት እንዲያውቀውና ቢቻል በነገሩ እንዳያዝንበት ለማድረግ ይሆናል እንጂ መልስ የጠበቁ አይመስልም ።

ከዚህ በፊት እንዳልነው ዓፄ ምኒልክም በደብዳቤያቸው እንዳሉት ሐረርጌ የኢትዮጵያ ክፍለ ሀገር መሆኑ በውስጡ የእስላም ባላባቶች ቢፈረረቁበትም ባላባ

(1) ኢኛሲዮ ጉዩዲ I due Framenti Relativi alla Storia di Abissinia. በሚል አርእስት ካሳተመው ውስጥ ።
(2) ታሪክ ዘመን ዘዳግግዩ ምኒልክ ገ. ኔ. ዘኢት. ገጽ 144 - 145 ።

ቶቼ በኢትዮጵያ ንጉሠ ነገሥት ሥልጣን ሥር እንደነበሩ ጥርጥር የለውም (1) ። ነገር ግን በግራኝ አህመድ የወረራ ዋዜማ በይፋት የነበሩት የወላሰማ ባላባቶች ከጥንቱ የትውልድ አገራቸው ከዓረብ አገር መሣሪያ እያገኙ እያደርጉ ያይሉ ስለተሰማቸው በአቡበከር ኢብን መሐመድ ጊዜ ከነበሩበት ከይፋት ቀጥሎ ከአዳል ከተማ ወዲያው የግራኝ አህመድና የሱልጣናቱ ጦር ከዙሪያው በመሰብሰብ ሐረር ላይ እየተጠራቀመና እየተደራጀ ያው ባለፉት ምዕራፎች እንደተነበበው ከሐረር ከተማ እየተነሣ ያዩ ልብነ ድንግልን መንግሥት ለመግልበጥ ቻለ = ግራኝ አህመድ ከሐረር ጌ እየተነሣ ወደ ደዋር ወደ ፈጠጋር ወደ ባሌ ወደ ቤተ አምሐራ በመዝመት ዘምቶ የገደለውን ገድሎ ያሰለመውን አስልሞ የዘረፈውን ዘርፎ ተመልሶ የሚያርፈው ሐረርን ነበር ። በጦርነቱ ሰዓት ጌ ጊዜ ያህል በመመለስ ለግራኝ አህመድ ሐረር መነሻ ተመልሶ ማረፊያውና መድረሻው እንደነበረ ባለፈው ያነበብነው ሁሉ በሰፊው አስረድተናል ። ወደ ሐረር መመለስን የተወው ስሜን ኢትዮጵያን በወረራ አዳርሶ ገዥነት ሲሰማው ለመቀመጫ ደንቢያን የመረጠና ጎርቡና ሹማም ንብረቶቻቸውን ካሰመጡ በኋላ ብቻ ነው ።

ከግራኝ በኋላ የርሱና የኑር ተወላጆች ይማምና ኤሚር እየተባሉ በሐረር ግዛት ከተፈራረቁበትና የግብፅ ገዥነት አሥር ዓመታት እነርሱ የሾሙት ኤሚር አብዱላሂ ሁለት ዓመታት ከገዙ በኋላ እንግሊዝና ፈረንሳይም ይዘው በቅርብ ካላቸው ቅኝ አገር ለመደባለቅ ሲያደቡ በእንግሊዝ የተደገፈው የኢጣል መንግሥት እንደምጥዋና እንዳካባቢው ግብጽን በሚለቁት መተካትን እንደ አንድ ደንበኛ መብት በመቁጠር ለመያዝ በሚመኝበት ሰዓት ዳግማዊ ምኒልክ በ፲፰፻፸፱ ዓ.ም. ያዙት ።

ንጉሠ ነገሥቱ በሕይወታቸው ለኢትዮጵያ ከሠሩዋቸው ታላላቅ ውለታዎች ውስጥ ሐረርን ከኤሚር አብዱላሂ እጅ መውሰዳቸው ብቻ ሳይሆን ከኃያላኑ መንግሥታት ቀድመው መያዛቸው አንደኛውን ከፍተኛ ቦታ መያዝ አለበት ። በዚያን ጊዜ እርሳቸው ችላ ብለው ወይም የኃያላኑን መንግሥታት ጠብ በሩቁ በመፍራት ከኢጣልም ላለመጣላት ሲሉ ሐረርን ባይዙ ኑር የኢጣል ሐረርን መያዝና የኢጣል ስግሌ ይባል ከነበረው ከቅኝ ግዛቱ ጋር መደባለቁ የማይቀር

(1) አል ግክሪዚ የሚባለው የዓረብ ጸሐፊ ጽ. ሐጌ የሚባለው የሐበሻ ንጉሥ በየዓመቱ ከግክሪዚ ላይ ስለተሰማቸው ሁለት ከሥር አንድ (አሥራት) ያስገብራል ፤ በውስጡ 99 መንግሥታት አሉት ከነዚህ ሰባቱ የእስላም ነገሥታት ሩቸው» ይላል ። በግክሪዚ መጽሐፍ እስላም የትናንትና የዛሬው በሚል እርእስት ጅራሊ የጻፈው ገጽ 299 ።

(2) ዳካር ከሐረር በምሥራቅ በተለይ በአዳል ውስጥ ፈያምቢር አጠገብ ።

ስለነበረ በሁለተኛው የዓለም ጦርነት ፍጻሜ የእንግሊዝና የኢጣልያ ሰማሌ የተባሉ ሌት በገብረት የመንግሥት አቅዋም ሲያገኙ የሐረርጌ እድል እምን ውዝግብ ላይ ያርፍ ነበር ብሎ ለማሰብ ቀላል ነው ። ስለዚህ የኋለኛው ውዝግብ ፲፰፻፸፱ ዓ. ም. የልደት ለት ጨለንቆ ላይ በቅድሚያ ተወገደ ማለት ነው ። ውግደቱን አንድ ጊዜ ለዘለቄታ የማድረጉ ተግባር ያሁኑና የሚመጣው ትውልድ ፋንታ ነው ።

ጥንት እነዓፄ ዓምደ ጽዮን እነዓፄ ዘርዓ ያዕቆብ የነበሩበት በግራኝ ወረራ ዋዜማ እነ አባ ገብረ እንድርያስ እነራስ ደገልሃን ከግራኝ ወረራ ፍጻሜ በኋላ እነ አዝግች ፋኑኤል እነ አቤቶ ሐመላማል የተጋደሉበት ሐረር አሁን በመጨረሻ ዓፄ ምኒልክ ከያዙት ወዲህ ለዑል ራስ መኩንን ከመኳንንቶቻቸው ጋር ከሸዋውና ከቤገምድሩ ከጉጃሚውና ከትግራው ከጋላው ተወላጅ ጋር ለዚህ ምድር የአለም ሮና የጉልበት ኃይላቸውን አፍሰውበታል ። የነዚህ የትክለኞቹ ተወላጆች ህሬ በሐይወት የሚገኙት አገራ ሸዋ ነው ቤገምድሬ ነኝ ጉጃሚና ትግራ ነኝ በማለት ራንታ የሐረር ተወላጅ ነኝ ይላሉ ። ከሀገራው ተወላጅ ከአደራው ከሰማሌው ከጋላውና ከአሳው ከአዳሉ ጋር ዘራቸውን ልማዳቸውን ደባልቀው ይኖሩበታል ። ስለዚህ እንደሌላው አውራጃ በሐረርጌ የኢትዮጵያ ተወላጅ የሆነው ሁሉ አገራቱን ለመጠበቅ የግዴታ ኃላፊነት እንዳለበት ባገራቱም እየተጠቀመ ለመኖር ሙሉ መብት አለው ።

፳፻፱ ።

መጽሐፉ ፯ ክፍሎች የ፲፮ ምዕራፎች ፳፻፱ ገጾች እስኪወጣው ድረስ የሰነድ ስብሰባው ግዕዝኛውን በቀጥታ የፖርቱጋልኛውንና የአረብኛውን ሰነድ እያነጣጠሩ የማላካቱ ተግባር ከሁሉ የበለጠ እነዚህን አንተርሶ እያዛመዱ በጽሑፍ የማስረፍና የማላተሙ ጉዳይ ረዘም ያለ ጊዜ ወስዷል ። በሥራና በመዝናናት መካከል ጊዜ እያጠረ ከዚህ የበለጠ የማስበውን ያህል በተጣራና በጥሩ ያንጋገር ወዝ በመቀመጥ ደንበኛ የሥነ ጽሑፍ ደረጃ ለመስጠት ካለመቻሌ በላይ ከሥር እያያያዙ ለማሳሰብ ራራት በመፈለግ ብዙ ቃላትና የሰነድ ጥቅሶች እንደተደጋገሙ ይሰማኛል ። እንደዚህ ሁም በኋላ የተገኙ ፯ ሰነዶች ገጽ አልተሰጣቸውም ። ስለዚህ ከዚህ ካሁኑ የተሻለው አቀራረብ ከጡረታ ጊዜና ከዕድሜ ሊወለድ የሚችለውን ሁለተኛ እትማት ይጠብቅ ። ላሁኑ መጽሐፍ የረዱኝን ሁሉ ከልብ አመለካኛለሁ ።

ተ. ጸ. መ.

የሰዎች ፣ የአገርና የቦታ ዝርዝር

ISIC

ISIC

የስም ዝርዝር

...ሀ...

- ሀብተ ጊዮርጊስ (ፊታውራሪ) : ሸጭ : የሸጭ ... ብዙ ጊዜ
- ሀወበስ (ሀውባስ) : ጭ
- ሂሚያራት : ጂ
- ሂራቡ (የሱማሌ ባላባት) : ጀጃጃጃ : ጀጃጃጃ : ጀጃጃጃ ... ብዙ ጊዜ
- ሂትለር : ጀጃጃጃ : ጀጃጃጃ : ጃጃጃ ... ብዙ ጊዜ
- ሂፖክራት : ሃጂ
- ሃይተር ደ. ሲልቪዩራ : ጅጅጅጅ
- ሃይቤ (አይቤ አይብ አዝማች) : ጀጃጃጃ : ጀጃጃጃ : ጀጃጃጃ : ጅጃጃ ... ብዙ ጊዜ
- ኃይሉ ቡባሞ ጀጃጃ

...ለ...

- ሉቃስ (ወንጌላዊ) : ጅጅ
- ሉተር (ግርጉግ) : ጀጃ : የጀጃጃ
- ሉዊዝ ደ. ማይኪስ : የሃጃ
- ሉዊዝ ሮድሪጌዝ ዳ. ካርቫል : የጀጃ
- ሉዊ ፲፮ኛ : ጅጃጃጃ
- ሊትማን (ሊኖ) : ጅ : የጀጃጃ : ጂጃጃጃ : ብዙ ጊዜ
- ላሊበላ (ቅዱስ ወይም ቤተ ክርስቲያን) : ሸጭ : ጅጃጃ : ጅጃጃጃ : ጅጃጃጃጃ ... ብዙ ጊዜ
- ላክሮዝ : ጅጃጃጃ : ጂጃጃጃ ... ብዙ ጊዜ
- ላዛር ደ. አንድራዶ : የሃ
- ሌዊ : ጅጃጃጃ
- ሌዋንዳ : ሃጂ
- ሌብን ድንግል : ፀ : ፲፩ : ፲፫ : ፲፭ : ፱ : ፳፩ : ፳፫ : ፳፭ : ብዙ ጊዜ
- ሌግን ፲ኛ (የሮማ ሊቀ ጳጳስ) : የጂ
- ሎፖ ዲ. አልማንዛ : የጀጃጃ
- ሎፖ ስዋርስ (ሎፖ ሱአራስ : የአራስ) : የፀ : ጅጃጃ : ብዙ ጊዜ

...ሐ...

- ሐመልማል (አቤቶ) : ጅጃጃጃ : ጅጃጃጃ : ጅጃጃጃ : ብዙ ጊዜ
- ሐሙራቢ : ንጉሠ ባቢሎን : ጅጃጃጃ
- ሐቀዳን (አቅ አድ ዲን) : ፲፮ : ፳፱ : የጅጃጃ ብዙ ጊዜ
- ሐና (የላሊበላ ኅዥ) : የጀጃጃጃ
- ሐንሪ (የቡርጎን ዘር) : ሃጂ
- ሐዋርያ ክርስቶስ (አዛዥ) : ፲፱ :

ሐጂራህ (ቀድሞ የአዝማች ተክለ ሃይማኖት ጊደት በኋላ ገራኝ የመለያየት)
የየረዳ፣ የየሩ፣ የየጠጠ፣ ... ብዙ ጊዜ
ሐገሪ ጭን (የእንግሊዝ ንጉሥ) ሸህ
ሐገሪ ጭን የየሂጅ
ሐንደኬ ንግሥት፣ ሸሪ
ሐግር፣ ጭን፣ ጭን፣ ... ብዙ ጊዜ

... መ ...

መሐመድ (ባርድ)፣ ሸሪ፣ የረዳ፣ የየሩ፣ የየጠጠ ... ብዙ ጊዜ
መሐመድ ቤን አህመድ (ሼህ) የሩ
መሐመድ (ሱልጣን)፣ የረዳ
መሐመድ የሩ ሸሪ
መሐመድ ቤን በድላይ (ዓርዌ በድላይ)፣ ሸሪ፣ ሸሪ፣ የረዳ ... ብዙ ጊዜ
መሐመድ ኢብን ኢዝሃር ኤዲን፣ የሩ
መሐመድ (ዘሐድያ) የሸ
መሐመድ (የደዋር ባለባት)፣ የሸ
መስቀል ክብራ፣ የሸ
መክትር (ሱልጣን መክትር የመዘገብ ባለባት)፣ የሸሀጠ፣ የሸሀጠ
መዓዛ ለማ፣ የሸ
መራድ ካግሊ የሸ
መራድ፣ የሸ
መራ (አበራሌላዊ ዕብራይስጥ ሞሼ)፣ የሸ፣ የሸ፣ ጭን፣ ጭን፣ የሸሀጠ ... ብዙ ጊዜ
መራሊጊ የሸሪ፣ የሸሪ፣ የሸሪ፣ ... ብዙ ጊዜ
መ-ጊዞ (የግራኝ ለሀት)፣ የሸሪ፣ የሸሪ፣ የሸሪ ... ብዙ ጊዜ
መ-ኛሂድ (ወዘር)፣ የሸሪ፣ የሸሪ፣ የሸሪ፣ የሸሀጠ፣ የሸሀጠ፣ ... ብዙ ጊዜ
ግሊክያስ (ባርድ)፣ የሸ
ግሊክ ኦንኹ፣ የሸ
ግሊክ (አቤቶ)፣ የሸሪ፣ የሸሪ፣ የሸሀጠ ... ብዙ ጊዜ
ግሊክ (ዓይ)፣ የሸሪ፣ የሸሪ፣ የሸሪ፣ የሸሀጠ፣ የሸሀጠ፣ የሸሀጠ ... ብዙ ጊዜ
ግሊክል (ኤሊስ ቆልስ)፣ የሸ
ግሊክል ግብፃዊ፣ የሸሪ
ግሊክል ደ. ካስታንግሆስ፣ የሸሪ፣ የሸሪ፣ የሸሪ፣ የሸሪ፣ የሸሪ፣ የሸሪ፣ የሸሪ ... ብዙ ጊዜ
ግሊክ ላሊህ፣ የሸ
ግሊክሮ (ግብርም መሐርም)፣ የሸ
ግሊክ-ኮ፣ የሸ፣ የሸ፣ የሸ፣ ... ብዙ ጊዜ
ግሊክስ (ወንጌላዊ) የሸ፣ የሸ፣ ... ብዙ ጊዜ

ርብል (ጸሐፊ ላም) ጀገኝ፣ ጀገኛ፣ ጀገኛ፣ ... ብዙ ጊዜ
 ርድራግ ጎንዛብ፣ ጀገኛ፣ ጀገኛ፣ ጀገኛ፣ ጀገኛ፣ ጀገኛ፣ ... ብዙ ጊዜ
 ርድራግ ደ. ሊግ (ደም ርድራግ)፣ ግጥም፣ ግጥም፣ ግጥም፣ ግጥም፣ ግጥም፣ ግጥም፣ ግጥም፣ ...
 ብዙ ጊዜ

...ሰ...

ሰሊም ሸኛ (የቱርክ ሱልጣን)፣ ጀገኛ
 ሰላማ ከግቴ ብርሃን (አባ፣ አዳሰ)፣ ጀገኛ
 ሰሎሞን (የእስራኤል ንጉሥ)፣ ጀገኛ፣ ጀገኛ፣ ጀገኛ፣ ግጥም፣ ግጥም፣ ግጥም፣ ግጥም፣ ግጥም፣ ...
 ብዙ ጊዜ
 ሰበኔ ጊዮርጊስ፣ ጀገኛ
 ሰብስቦ መንገል (አቱን)፣ ግጥም፣ ግጥም፣ ግጥም፣ ግጥም፣ ግጥም፣ ግጥም፣ ግጥም፣ ... ብዙ ጊዜ
 ሰብረዲን (ሳብር ዓድ ዲን) ግጥም፣ ግጥም፣ ግጥም፣ ... ብዙ ጊዜ
 ሰዓዲን (መሐመድ አቡል በረከት ሰለድ አድ ዲን) ጀገኛ፣ ጀገኛ፣ ... ብዙ ጊዜ
 ሰፕጥሃ፣ ግጥም
 ሰሌር፣ ... ግጥም
 ሰብንዮስ (ዓቤ)፣ ግጥም፣ ግጥም፣ ... ብዙ ጊዜ
 ሰሌጥራ... ጀገኛ
 ሰዲ ሞሐመድ ሀንዲል፣ ጀገኛ፣ ጀገኛ፣ ... ብዙ ጊዜ
 ሰዲት (ገራድ ሻርቃህ) ጀገኛ፣ ጀገኛ፣ ... ብዙ ጊዜ
 ሰዲ ኡክ ሸሪፍ አብዱራህማን፣ ... ጀገኛ
 ሰድ መሐመድ፣ ጀገኛ፣ ጀገኛ፣ ጀገኛ፣ ጀገኛ፣ ... ብዙ ጊዜ
 ሰሊም፣ ጀገኛ
 ሰላህዲን (ሱልጣን)፣ ግጥም
 ሰሙኤል (የእስራኤል መስፍን) ግጥም
 ሰሙኤል አባ (ዘደብረ ዓባይ)፣ ጀገኛ
 ሰሙኤል አባ (ዘቱዮግ)፣ ጀገኛ፣ ጀገኛ
 ሰባ (የዮቅጣን ልጅ)፣ ... ግጥም
 ሰባ (ንግሥት)፣ ግጥም፣ ግጥም፣ ግጥም፣ ... ብዙ ጊዜ
 ሰባጋዲስ (ደጃዝማች)፣ ጀገኛ
 ሰዶል (የእስራኤል ንጉሥ)፣ ግጥም
 ሰዶት (ካህን)፣ ጀገኛ
 ሰፍ ሰገድ (ሳፋ) በጀገኛ እና ጀገኛ መካከል
 ሰም፣ ግጥም
 ሰኔክ... ግጥም
 ሰቃንሌይ (ሎርድ)... ጀገኛ

በሁሉ ግንኙነት (ራስ) ይገኛል፤
ሶሌዮን (ሶሌዮን ሱልጣን) ገዢ፣ ገዢ፣ ይገኛል፤ ... ብዙ ጊዜ
ሶሌዮን አሁን ... ፤ ይገኛል፣ ይገኛል፤ ... ብዙ ጊዜ
ሶሌዮን፣ ገዢ
ሶስት፣ ገዢ፣ ገዢ፤

... ስ ...

ገንዘብ እድገት አሰጣጥ ቢን አብድር ቃድር (አረብ ፋብሪካ)፣ ግ፣ ይገኛል፣ ይገኛል፤
ገንዘብ፣ ... ብዙ ጊዜ
ገንዘብ (ገራድ ስምዖን) ይገኛል፣ ይገኛል፣ ይገኛል፤ ... ብዙ ጊዜ
ገንዘብ (የግራኝ እናት)፣ ይገኛል
ገንዘብ እድገት ሙሉ ሙሉ፣ ይገኛል
ገንዘብ (ሱተላይ)፣ ይገኛል፣ ይገኛል፤ ... ብዙ ጊዜ
ገንዘብ ገዢ (የገራድ ገንዘብ ገንዘብ)፣ ይገኛል
ገንዘብ በአለብ፣ ... ግዢ
ገንዘብ (አዝማች) ይገኛል

... ቀ ...

ተሰማን ጠስ ገዢ (የርግ ርዕስ ሊቃና አዳላት)፣ ይገኛል፣ ይገኛል፣ ይገኛል፣ ይገኛል፣ ይገኛል፤
... ብዙ ጊዜ
ቲርስ (የፋርስ ገንዘብ) ገዢ፣ ይገኛል
ቲርስ (አቡነ) ይገኛል፣ ይገኛል፤ ... ብዙ ጊዜ
ቲርስ እባ (የእስክንድርያ ሊቀ አዳላት) ይገኛል፣ ይገኛል
ቲርስ ገዢ (ትልቁ)፣ ይገኛል

... በ ...

በረሃም ... ይገኛል
በረሃም ... ፤
በገሀ (አቶ) ይገኛል
በገሀ (ግዢ) ፤ ይገኛል
በዕድ ግርያም (ግዢ) ይገኛል፣ ይገኛል፣ ይገኛል፣ ይገኛል፣ ይገኛል፣ ይገኛል፣ ይገኛል፣ ይገኛል፤ ... ብዙ ጊዜ
በድላይ (በድላይ ቢትወደድ)፣ ይገኛል፣ ይገኛል፣ ይገኛል፣ ይገኛል፣ ይገኛል፣ ይገኛል፣ ይገኛል፤ ... ብዙ ጊዜ
በድላይ ገንዘብ እድገት አሁን ሙሉ ሙሉ (አርባ በድላይ)፣ ይገኛል፣ ይገኛል፣ ይገኛል፣ ይገኛል፣ ይገኛል፣ ይገኛል፣ ይገኛል፤ ... ብዙ ጊዜ
በላ (የባሕር ነጋሽ ዶሪ ልዩ)፣ ይገኛል
ገንዘብ ... ገዢ

ባሕርይ (አባ) ጽደቅ ፣ ጽደቅ ፣ ብዙ ጊዜ

ባርሰቤይ (ሱልጣን) ፣ . . . ፣

ባርተን ፣ የሮጅ

ቫስኮ ደጋማ ዓፀ ፣ ጸደቅ ፣ ብዙ ጊዜ

ባቅላ ፣ ገጽ

ባኑ ሐሴም ፣ የሮጅ

ባኑ አብድላል አዳር ፣ የሮጅ

ቤርሙዴዝ (ዮሐንስ) ግጽ ፣ ግጽ ፣ ዓ ፣ ዓፅ ፣ ዓጽ ፣ የዓ ፣ የዓፅ ፣ ጸደቅ ፣ ጸደቅ ፣ ጸደቅ ፣ ብዙ ጊዜ

ብሩቱስ ፣ ጽ

ብራንካ ሌዎን ፣ የግጽ ፣ የግጽ ፣ የግጽ ፣ ብዙ ጊዜ

ብእሴ እግዚአብሔር ፣ ግጽ ገጽ

...ተ...

ተስፋ ልዑል (አቃጽን ሠራዊ) ፣ ግጽ ገጽ ፣ ግጽ ገጽ ፣ ግጽ ገጽ ፣ ብዙ ጊዜ

ተስፋ ኢየሱስ (የባሕር አምባ ገዥ) ፣ ግጽ

ተክለ ሃይማኖት (አዝማች) ፣ የግጽ

ተክለ ሃይማኖት ወልደ ኪዳን (ቀሰ ገበዝ) ፣ የዓፀ

ተክለ ሥላሴ (አዛዥ ጤኖ) ፣ ግጽ

ISIC

ተክለ ኢየሱስ (አዝማች ወይም ትግራ መኩንን) ፀ ፣ የዓፀ ገጽ ፣ የዓፀ ገጽ ፣ ግጽ ገጽ ፣ ግጽ ገጽ ፣ ብዙ ጊዜ

ተክለ ጊዮርጊስ (ዓፄ) ፍቅር ሰገድ ፣ ግጽ

ተክለ ጊዮርጊስ (አዝማች) ጸደቅ ፣ ጸደቅ ፣ ብዙ ጊዜ

ተማን (ሱልጣን) ፣ ገጽ ፣ የግጽ ፣ ብዙ ጊዜ

ተማን ቤይ ፣ ግጽ ፣ የጽ ፣ ብዙ ጊዜ

ታክለ ወ. ሐ. (ብላታ ደጃዝማች) ግጽ ግጽ

ታዖድራ ግጽ

ታዩ (አለቃ) ግጽ

ታዴዎስ (ዘባልታርዋ) ፣ ጸደቅ

ቴዎድሮስ (ዓፄ አባ ታጠቅ) ፣ ግጽ ገጽ ፣ ጸደቅ ገጽ ፣ ብዙ ጊዜ

ቴዎድሮስ (ንጉሠ ነገሥት ቀዳማዊ) ፣ ጽ

ቴዎድሮስ (አቤቶ) ጸደቅ ፣ ጸደቅ ፣ ጸደቅ ፣ ጸደቅ ፣ ብዙ ጊዜ

ቴዎድሮስ ጳጳሳዊ ፣ ግጽ

ትሪስታን ዳ. ኩኖ (የጦር አለቃ) ፣ ጽ ፣ ጽ ፣ የዓፀ ፣ ብዙ ጊዜ

ቶማስ ዳኪን ግጽ

...ፖ...

ፍፋሊ (አንገር) ፕዞ፣ ገፅ፣ ገፁ፣ ገጽግር፣ ጽጻፍ፣ ጽጻፍ፣ ጽጻፍ... ብዙ ጊዜ

...ፕ...

ኃራግደይ፣ ገፁ

ኃይለ መለኮት (ንጉሥ)፣ ፅጌ

ኃይለ ግርዖም ግሞ፣ ፅጌ

ኃይለ ሥላሴ (ቀዳማዊ ዓፄ)፣ ፲፪፣ ፅጌ፣ ፅጌ፣ ፅጌ... ብዙ ጊዜ

ኃይሉ (ታላቅ ራስ ኃይሉ)፣ ፕጅ

ኃይሉ እሸቴ (ደጃች)፣ ፅጌ ገጽ

ገፍደ ወልደ ሥላሴ (ብላቴን ጌታ)፣ ፪

...ፕ...

ነስረዲን ፲፮፣ ፲፯፣ ጽጌ ገፅ፣ ጽጻፍ፣ ጽጻፍ... ብዙ ጊዜ

ነቢያት (ራስ)፣ ጽጻፍ፣ ጽጻፍ፣ ጽጻፍ፣ ጽጻፍ... ብዙ ጊዜ

ነአዙቶ ለአብ (ዓፄ)፣ ፲፩፣ ጽጻፍ፣... ብዙ ጊዜ

ነገደ ኢየሱስ (ዓቃቤ ሰዓት)፣ ፅጌ ገጽ

ነር (ሸራፍ) ጽጻፍ፣ ጽጻፍ፣ ጽጻፍ፣ ጽጻፍ፣ ጽጻፍ፣ ጽጻፍ፣ ጽጻፍ... ብዙ ጊዜ

ነፍደ. ኩንግ፣ ጽጌ ገጽ ISIC

ኒኮላ ግብያሌ፣ ፅጌ

ናስር ሐድ ዲን፣ ጽጻፍ፣ ጽጻፍ፣ ጽጻፍ፣... ብዙ ጊዜ

ናስር (ገራድ)፣ ጽጌ ገፅ

ናቡከደነጋር፣ ጽጻፍ

ናታን፣ ፲፮

ናዖድ (ዓፄ) ፱፣ ፲፫፣ ጽጻፍ፣ ጽጻፍ፣... ብዙ ጊዜ

ናዖድ ሞገሳ (አቴ) ዓ፣ ጽጻፍ፣ ጽጻፍ፣ ጽጻፍ፣ ጽጻፍ፣ ጽጻፍ፣... ብዙ ጊዜ

ናፖሊዎን፣ ጽጻፍ፣ ጽጻፍ፣ ጽጻፍ፣... ብዙ ጊዜ

ንዋየ ግርዖም (ዓፄ) የ

ንዋየ ክርስቶስ (ዓፄ) የ

ንፍታሌም (አባ ዘደብረ መገራ)፣ ጽጻፍ

...አ...

አለ (ከሊፋ) ገጅ

አህመድ ቤን ኢብራሂም (ዶግ) የጽጻፍ፣ የጽጻፍ፣ የጽጻፍ፣ የጽጻፍ፣ የጽጻፍ፣ የጽጻፍ፣

የጽጻፍ፣ የጽጻፍ፣... ብዙ ጊዜ

አሀመድ (ሱልጣን) የገጅ
አሀመድ (ነጋድ ራሕስ) ግጅ
አሀመድ ቤን ኢብግኤል ጅጅጅ
አሀመድ ቤን ሶላይግን ኤል ግሀሪ ጅጅጅ
አሀመድ አሊ ሻጊ፣ የጅፀ
አሀመድ (ሼክ)፣ የጅፀ
አሀመድ-ሹ (ገራድ)፣ ገፀ፣ ፀጸፍ፣ ፀጸጸ፣ ፀጸጸፍ፣ ብዙ ጊዜ
አሊ ቤን አቡታሊብ የጅፀ
አልሐድ ጅጅጅ
አልመቅሀ (አልመቅሀ) . . . ፍ
አልግሊክ አልአሰራፍ ቃንሺሀ አልጋውሪ፣ ገፈ፣ ገፍ . . . ብዙ ጊዜ
አልግሊክ አልአሰራፍ (ካይትባያ)፣ ገፀ፣ ገፄ፣ ብዙ ጊዜ
አልቫሬድ (ፍራንጆስ)፣ ማፄ፣ ማፀ፣ ማ፣ ማፍ፣ ማፀ፣ ብዙ ጊዜ
አልቫሬድ ካብራል (መርከበኛ)፣ . . . ሃፀ
አልቤር ካግሪር፣ የገፈ፣ የገፀ፣ ብዙ ጊዜ
አልታየ (ወይዘሮ)፣ ሞፍ
አልነጋሽ (አሀመድ ኤን ነጋሽ) ፀጸፀፀ
አልእሰራድ ባርስቤይ፣ ገፀ
አልሃረር ካንግካ፣ . . . ገፀ ISIC
አልአዛር ዲ. አንድራዲ የፀፄ
አልጋውሪ (ሱልጣን)፣ ጅፀ፣ ገፈ፣ ገፀ፣ ገፍ፣ የገፍ፣ የገፍ፣ . . . ብዙ ጊዜ
አልቡኤርክ (አልፎንስ)፣ ሃፀ፣ ጅፄ፣ ጅ፣ . . . ብዙ ጊዜ
አልፎንስ ዲ. ፓይቫ ጅፀ፣ የፄ፣ ብዙ ጊዜ
አልፎንስ ካልዲይራ የገፀገፀ
አመተ ጊዮርጊስ . . . ሞፀ
አቡን ቤን አዲክ (ገራድ)፣ የጅፀ፣ . . . ብዙ ጊዜ
አብዱላሂ (አግር) ማፄ፣ ጅፀግፄ፣ ጅፀግፄ፣ . . . ብዙ ጊዜ
አግኑኤል ደጋግ . . . ጅጅጅ
አግኑኤል (የፖርቲጋል ንጉሥ ሀብታሙ)፣ ገፀ፣ ማፄ፣ ጅፀ፣ ጅፀ፣ ጅፀ፣ ጅፀ፣ ጅፀ፣
ጅፀ፣ የፄ፣ የገፈ፣ የፀፈ፣ ብዙ ጊዜ
አፖሐ ጽዮን የጅፀ
አፖሐየስ . . . የገፀግፀ
አሪዮስ ዲያዝ . . . የገፀገፀ
አሪስቶት (አሪስቶትል) ጅፄ፣ ማፄ፣ ሃፄ፣ ብዙ ጊዜ
አራድ (የይግም አሽከር)፣ የገፀግፀ
አርግሕ (አረመሐ ንጉሥ) ፀ
አርባ ሺመል . . . የፄፄ፣ የፄፄ፣ ብዙ ጊዜ

አርግጥ (አለ ጸሐም አለ ገበዝ) ፀየሮዩ
 አስታር ጅ
 አበበ አረጋይ (ራስ) ፀየግጅ
 አቡሻከር የጽፀ
 አቡቂር የየገጽ
 አቡበከር (ሱልጣን) የሮጅ
 አቡበከር ቀጠን፣ ገፀ፣ የየገጽ፣ የየጽፀ፣ . . . ብዙ ጊዜ
 አቡበከር (ሸሪፍ) የሮዩ
 አቡበከር (ከሊፋ) ገጽ
 አቡበከር ኢብን መሐመድ ሻንባል በአልዊ፣ ግጽ
 አቡበከር (ኩሽም) ጽደኔ
 አቡበከር ኤባባዲቀን የሮዩ
 አባል ቤን አቡን (ወዘር) ፀየግጽ፣ ፀየግ፣ ፀየግጽ፣ ጽደኔ፣ ጽደግ፣ . . . ብዙ ጊዜ
 አብርሃ ወአጽብሃ፣ ጽደግፀፀ፣ ጸየግጽ፣ ብዙ ጊዜ
 አብሳሚ ኑር፣ የጽፀ፣ የየገጽ፣ ፀየግጽ፣ ፀየግጽ፣ ብዙ ጊዜ
 አብዱናን፣ የጽፀ፣ የግ፣ የግጽ፣ የየግ፣ ብዙ ጊዜ
 አብድ ኢን ናበር፣ ገፀ፣ ፀየግጽ፣ ፀየግጽ፣ ፀየግጽ፣ ብዙ ጊዜ
 አታቲርክ የገጽ
 አትናቴዎስ ጸየግጽ ISIC
 አንበሳ ውድም (የድል ነፃድ አባት)፣ ገጽ
 አንቲን ፈርናንዶዝ ጽደግጽ
 አንቶኒዎ ዶ. ሲልቪይራ ጽደግጽ
 አንድራዴ ገፀ
 አንጥያኮስ ፀኛ ጽደግጽ
 አኖርዮስ (አባ አኖሬዎስ)፣ ገጽ፣ ገጽ፣ ብዙ ጊዜ
 አኪል ቤን አቡ የሮጽ
 አክዓብ የጽፀ
 አውራይ ቃት ዑመር ፀየግጽ
 አውራይ አህመድ ዲን ፀየግጽ
 አውሳብዮስ (አባ የቂሣርያ ኤዲስ ቀኦስ) ጽጽ
 አውግስጦስ ቁሣር ጽጽ
 አውግስጦስ ዲላማን የየገጽ
 አዩቢት ገጽ
 አይባክ (የግመሉክ ወገኖች ሱልጣን) ገጽ
 አይዙር (ንጉሥ) ጽ
 አደራስ ዲዝ የግጽ

ወናገጃራ የየግጃ

ወርትነህ ወልዳማትኤል . . . (ደጃዝማች) . . . የሮሻ

ወናግ ገገን (ከዳተኛው) : የየገገን : የየገገን : የየገገን ብዙ ጊዜ

ወዘር ሲና ገገን

ወዳጂ (ራስ) ሰጠ

ዊልያም (ራይት) የሰጠ

ወርጂ አቡን የየገገን

ወድም ረገድ (ግዴ) : የሰጠ : የሰጠ ብዙ ጊዜ

...O...

ወዝ ድሜር (ፓሻ) : የየገገን : የየገገን ብዙ ጊዜ

ጊዳና (አብርሃ) : የሰጠ : የሰጠ ብዙ ጊዜ

ግሊ (ራስ) : የየገገን

ግሊ (የሰገድ እድ ዲን ልድ) : የሰጠ

ግምድ ሚካኤል (ቢትወደድ) : የሰጠ

ግምድ ጽዮን (ግዴ) : የሰጠ : የሰጠ : የሰጠ : የሰጠ : የሰጠ : የሰጠ : የሰጠ : የሰጠ : የሰጠ : የሰጠ : የሰጠ : የሰጠ : የሰጠ

ገገን ሰጠ ብዙ ጊዜ

ግምሬት (አባ) ገገን

ግረብ ፋቲህ ሰጠ : የሰጠ : የሰጠ : የሰጠ ብዙ ጊዜ

ግረን (አዝማች) : የሰጠ : የሰጠ ብዙ ጊዜ

ግዴበስ ለሐይ : የሰጠ : የሰጠ ብዙ ጊዜ

ዕገገቶም (እጫጌ) : የሰጠ : የሰጠ : የሰጠ : የሰጠ ብዙ ጊዜ

ዕዝራ (ነቢይ) ገገን

...II...

ዘሐርቡይ መሐመድ : የሰጠ : የሰጠ : የሰጠ ብዙ ጊዜ

ዘሩባቤል ገገን

ዘርዳ ያዕቆብ (ግዴ) : የሰጠ : የሰጠ : የሰጠ : የሰጠ : የሰጠ : የሰጠ : የሰጠ : የሰጠ : የሰጠ : የሰጠ : የሰጠ : የሰጠ : የሰጠ

ዘርዳ ወናይ የሰጠ

ዘቢድ ፓሻ : የሰጠ : የሰጠ : የሰጠ : የሰጠ : የሰጠ : የሰጠ ብዙ ጊዜ

ዘክርያስ የሰጠ

ዘውዲቱ (ንግሥት) : የሰጠ : የሰጠ ብዙ ጊዜ

...ገ...

- ዠርጌግ ደሰዛ ጸ፱
- ዠርግ (አባ ቅዱስ) ፣ ሸፍ ፣ ጸፍ፣ ብዙ ጊዜ
- ዠላላ ሲልቪዶራ . . . ጸጸጸጸ
- ዠርግ ሉቦ ጸጸጸ ፣ ጸጸጸ። ብዙ ጊዜ
- ዠን መንግሣ ጸ፱
- ዠን ቀንጠፋ ሸ፱
- ዠን ቴፖፖራል . . . ጸ፳ ፣ ጸ፳፣ ጸጸጸ፣ ጸጸጸ። ብዙ ጊዜ
- ዠን አጥራ . . . ሸ፱ ፣ ጸጸጸ። ብዙ ጊዜ
- ዠን ዘላቅ ጸጸጸ፱
- ዠን ደካስቲይ (የኤብፓኝ ንግሥት) ጸጸ፳
- ዠን ጸገና ጸጸጸ፱
- ዠርዥ ዳብረ (ደ. አብሬው) ፣ ጸጸ፣ ጸፍ፣ ጸ፱፣ ጸ፳ ፣ ብዙ ጊዜ

...የ...

- የግን ክርስቶስ (ራስ) ፣ ፲
- የሱፍ (ሐጃ) ፣ ጸጸጸ፳
- የልዩስ ቁጥር ፣ ፳
- የስጥንያኖስ ፶፮
- ያሬድ (ባለዜግ) ጸጸጸጸ
- ያኪም ፱ጸ፱፱
- ያዕቆብ (የዓፄ ልብን ድንግል ልጅ) ፣ ሸ፱ ፣ ጸጸጸ። ብዙ ጊዜ
- ያዕቆብ (ዓፄ) ፯
- ያዕቆብ (የድል ነአድ ዘር) ፣ ፲፪
- ያፌት ጸጸጸ፳
- ያምርሐን አብ (የንቡረ እድ ይስሐቅ ንደኛ) ፣ ፴፪
- ይስሐቅ (ዓፄ) ፣ ፲፮ ፣ ፴፮ ፣ ፯ ፣ ፶፮ ፣ ብዙ ጊዜ
- ይስሐቅ (ባሕር ነጋሽ) ጸጸጸ፣ ጸጸጸ፣ ጸጸጸ። ብዙ ጊዜ
- ይስሐቅ (ንቡረ ዕድ) ፣ ፴፪ ፣ ፴፮ ፣ ብዙ ጊዜ
- ይዙኖ አምላክ (ተስፋ-ኢየሱስ) ፣ ፪ ፣ ፮ ፣ ፶ ፣ ፱ ፣ ፲፩ ፣ ፴፮ ፣ ፵፪ ፣ ፵፮ ፣ ፵፯ ፣ ፵፻ ፣ ፵፻ ፣ ፵፻ ፣ ፵፻ ፣ ፵፻ ፣ ብዙ ጊዜ
- ዮሐን (አባ) ፣ ፫፻፸፯
- ዮሐንስ ላባ (አረጋዊ መንፈሳዊ) ፣ ፳፮ ፣ ፴፮ ፣ ብዙ ጊዜ
- ዮሐንስ (ጸባኒ) ቁስ ፣ ፳፳ ፣ ፸ ፣ ብዙ ጊዜ
- ዮሐንስ ኤሽኮላር . . . ጸ፳፱ ፣ ጸጸጸ፳

ISIC

የሐንሰ ሙደብር የጸጸ
የሐንሰ (ጻፎ) ደጃች ካማ | ስየገደ | ስየጻፈ | ብዙ ጊዜ
የሐንሰ (ቁስ) | ጻፎ | ጻፎ | ጻፎ | የገ | የጻፎ | የጻፎ | የጻፎ | ብዙ ጊዜ
የሐንሰ ጎሚዝ ጻፎ
የሐንሰ (አዝማች) | ስየጻፎ | ስየጻፍ | ብዙ ጊዜ
የሐንሰ (የፖርቲዮል ገጥሥ) | ስየጻፍ | ስየጻፍ | ስየጻፍ |
የሐንሰ (አባ | ጻፎ) | ጻፎ
የሐንሰ (ጻፎ ጻፎ) | ስየጻፍ | ስየጻፍ | ብዙ ጊዜ
የሐንሰ (ወንጌላዊ) | ጻፎ | ጻፎ | ብዙ ጊዜ
የሐንሰ አፈወርቅ | ጻፎ | የጻፍ | ብዙ ጊዜ
የሐንሰ (ጻፎ | ስየጻፍ) | ጻፎ
የሐንሰ (የጻፍ) | ጻፎ | ጻፎ | ስየጻፍ | ስየጻፍ | ስየጻፍ | ስየጻፍ | ስየጻፍ | ስየጻፍ | ብዙ ጊዜ
የሐንሰ ስየጻፍ | ስየጻፍ | ብዙ ጊዜ
የሐንሰ አባ (የአስከንድርያ ሊቀ ጳጳሳት) | ገ
የሐንሰ (አባ) | ስየጻፍ | ስየጻፍ | ብዙ ጊዜ
የሐንሰ የጻፍ
የሐንሰ (የገጥሥ አዝማች) | ስየጻፍ | ስየጻፍ
የሐንሰ ገጥሰ | ስየጻፍ
የሐንሰ (የጊደምን ልጅ) | ስየጻፍ | ስየጻፍ | ስየጻፍ | ስየጻፍ | ስየጻፍ | ብዙ ጊዜ |

ISIC

...የ...

ደርደር (ደራደር) የኡሙር ወላስማ ልጅ | የጻፍ
ደርቡሽ ስየጻፍ
ደገልገን (ደጋልገን ራስ አዛዥ አዝማች) | ስየጻፍ | ስየጻፍ | ስየጻፍ | ብዙ ጊዜ
ደገል (ገጫራ ሻርላ) | ስየጻፍ
ደልማን (ፕርፊሰር) | ስየጻፍ
ደዳን ሎፔዝ | የጻፍ | የጻፍ | ስየጻፍ | ብዙ ጊዜ
ደዳን ጸርሰ | ስየጻፍ | ስየጻፍ | ስየጻፍ | ስየጻፍ | ብዙ ጊዜ
ደዳን ልጥያሽ ስየጻፍ | ስየጻፍ | ብዙ ጊዜ
ደዳን (የአስራኤል ገጥሥ) | ስየጻፍ | ስየጻፍ | ስየጻፍ | ስየጻፍ | ብዙ ጊዜ
ደልማን | ስየጻፍ
ደልማን ለደ. ጎሌዝ (ፖርቲዮላዊ) | ስየጻፍ
ደሴንቺ (ሌዎናር) | ስየጻፍ
ደካርትስ ጻፎ
ደልባ ለደሰስ (ደል በሊደሰስ ?) | ስየጻፍ | ስየጻፍ | ስየጻፍ | ስየጻፍ | ስየጻፍ | ስየጻፍ | ብዙ ጊዜ

ጎርጎርዮስ (ቅዱስ) ፣ ሙጺ
ጎይታ አላህ መገን ጸደገህ
ጎይታ ኑር ጸደገህ
ጎይታ ኡስጣን ጸደገህ
ጉሹ (ራስ) ፣ ፲
ጉሹ (ጸሎት ጎራድ) ፣ ማግኛ ፣ ማግኛ ፣ ብዙ ጊዜ

...ጠ...

ጠለላ ጸደገህ ፣ ጸደገህ ፣ ጸደገህ ፣ ብዙ ጊዜ
ጢጦስ (ቂጣር) ፣ ጽጌ
ጣይቱ (እቴጌ) ፣ ሸጌ ፣ ሸጌ ፣ ሸጌ ፣ ብዙ ጊዜ

...ጨ...

ጫ (አሳኝ) ፣ ጀ

...ጸ...

አላጦስ ጽጌ ፣ ጽጌ ፣ ጽጌ ፣ ብዙ ጊዜ
አውሎስ (ሐዋርያ ቅዱስ) ፣ ጽጌ ፣ ጽጌ ፣ ጽጌ ፣ ጽጌ ፣ ጽጌ ፣ ጽጌ ፣ ጽጌ ፣ ብዙ ጊዜ
አጥሮስ (ሐዋርያ ቅዱስ) ፣ ጽጌ ፣ ጽጌ ፣ ጽጌ ፣ ጽጌ ፣ ብዙ ጊዜ
አጥሮስ (ሊቀ ጳጳስ ፣ የእስክንድርያው) ፣ ጽጌ
አጥሮስ (እጩ) ፣ ጽጌ

...ጸ...

አጋ ዘአብ (አባ) ፣ ሸጌ ፣ ሸጌ ፣ ሸጌ ፣ ብዙ ጊዜ
አንፈ አርዕድ ጸደገህ
አዋን ሞገሳ (እቴጌ) ፣ ሸጌ

...ፊ...

ፈርዖን ሙጺ
ፈርናኦ ካርዶዞ ጸደገህ
ፈቅጦር (ቅዱስ) ፣ ጽጌ ፣ ጽጌ ፣ ጽጌ ፣ ብዙ ጊዜ
ፈልክስዩስ ጽጌ
ፈልጶስ (እጩ) ፣ ጽጌ ፣ ሸጌ
ፈልጶስ (ዳግማዊ) ፣ ሸጌ

ፊትወር (አቤቶ) ፣ ሸጭ ፣ የጽገ ፣ ጅገጅጃጃ ፣ ጅገጅጃጃ ፣ ጅገጅጃጃ ፣ . . . ጠቡ ጊዜ

ሬገሐሰ . . . ፲፭

ፋራቃሃም ሳቱ ፣ የጸገ

ፋራቃሃም ዲን ፣ ሸጭጅጅ

ፋራቃሃም ዓሊ ፣ የገጽ ፣ የገጽ ሸጭ ፣ ሸጭ ገገ ፣ . . . ጠቡ ጊዜ

ፋሊል (ዓጌ) ፣ ሸጭ ፣ የገጽ ፣ . . . ጠቡ ጊዜ

ፋሊልደስ (አቤቶሁን) ፣ ሸጭ

ፋተኤል (የደዋር ገዥ) ፣ የጽገ ፣ የጽገ ፣ የጽገ ፣ . . . ጠቡ ጊዜ

ፊርዳውሳ (የግራኝ አሀት) ፣ የጽገ

ፍላቭያናስ (ቲኣር) ፣ የጽገ

ፍራንቢ (ጸኛ) የፈረንሳይ ንጉሥ ፣ ጅገጅ

ፍሬ ማርያም (አቴጌ) ፣ የገጽ

ፍቅር ኢየሱስ ዋሹ (ጉሹ) ፣ የገጽ፲፯

... T ...

ፐዩር ዲ. ሌዎን . . . ፯፻፫

ፐዩር ቴሎን . . . ስ፩

ፐየትር አልግግሎ ማንዲስ . . . የ፯ ISIC

ፕሪክል . . . ስ፯

ፓፔፍ . . . ጅገጅጃጃ

ፔሬዲ . . . ስ፱

ፔሬይራ ሸጭጅጅ

ፔድር ዲ. ኮቪልሐኦ ፣ ሸጭ ፣ ሸጭ ፣ ጽገ ፣ የገጽ ፣ የገጽ ፣ ጅገጅጃጃ ፣ ጠቡ ጊዜ

ፕላቶን . . . ጽ፮ ፣ ስ፶፯ . . . ጠቡ ጊዜ

...መ...

- መለሳይ (የነገድ ስም) ማገገሚያ ብዙ ጊዜ
- መርጠላ ግርድም ፣ የጽሑፍ ፣ የጠቅላይ ፣ የጠቅላይ ፣ የጠቅላይ ብዙ ጊዜ
- መራራቱ ማገገሚያ
- መስኮብ ማገገሚያ
- መቁት (ደጋ መቁት) ፣ ጽሑፍ
- መቅደላ ማገገሚያ
- መንዝ ፣ ማገገሚያ ፣ ማገገሚያ ብዙ ጊዜ
- መካ (መካ ፣ መካ መደና) ፣ የጽሑፍ ፣ የጠቅላይ ፣ የጠቅላይ ብዙ ጊዜ
- መካ ግርድም ማገገሚያ
- መካ ሥላሴ ማገገሚያ ፣ የጠቅላይ ፣ የጠቅላይ ብዙ ጊዜ
- መካከለኛው ምሥራቅ ፣ የጠቅላይ ፣ የጠቅላይ ፣ የጠቅላይ ብዙ ጊዜ
- መደና ማገገሚያ
- መዘጋ ማገገሚያ
- ግሌዚያ ማገገሚያ
- ግርክ ማገገሚያ
- ግደጋስካር ማገገሚያ
- ግደጫው ፣ የጠቅላይ ፣ የጠቅላይ ፣ የጠቅላይ ብዙ ጊዜ
- ግካዎ ማገገሚያ ISIC
- ግውራታግያ ፣ የጠቅላይ
- ግሌግሌግሌ የጠቅላይ
- ምሥራቅ የጠቅላይ
- ምንጽር የጠቅላይ
- ምቸግ የጠቅላይ
- ምጥጥ (ምጥጥ) ፣ የጠቅላይ ፣ የጠቅላይ ፣ የጠቅላይ ፣ የጠቅላይ ፣ የጠቅላይ ፣ የጠቅላይ ፣ የጠቅላይ ፣ የጠቅላይ ብዙ ጊዜ
- ምቃዲሾ የጠቅላይ
- ምካ ማገገሚያ
- ምካምቢክ የጠቅላይ ፣ የጠቅላይ ፣ የጠቅላይ ብዙ ጊዜ

...ሠ...

ሠራዩ የጠቅላይ ፣ የጠቅላይ ፣ የጠቅላይ ፣ የጠቅላይ ብዙ ጊዜ

...ረ...

- ሩግግያ ማገገሚያ
- ራያ ማገገሚያ

ሮፖ ... ሃጺ፣ ሃጺ፣ ህፃ፣ ገጸ፣ የጽ፣ የገጽ፣ የገዢ፣ የግ፣ ... ገዢ ጊዜ
ሮዝራይ ... ጽደቅ

... ሰ ...

ሰሐጢ ... ጸየገጽ
ሰመርግ ... ጸየገጽ፣ ጸየግ፣
ሰሚን አፍሪካ ... ደ
ሰሀርት ... ጸየሃጺ
ሰቆጣ፣ ጸየህጽ፣ ጽደቅ ... ገዢ ጊዜ
ሰንዓ ... ጸየ
ሰንዓፌ ... ጸየገጽ
ሰንዓን፣ ጸየግጽ፣ ጸየግጽ፣ ... ገዢ ጊዜ
ሰግሌ፣ የግዢ፣ የግጽ፣ የግጽ፣ ... ገዢ ጊዜ
ሰዋኪን (ሰአኪን)፣ ጽደቅ፣ የገ፣ የገጽ፣ የጽጽ፣ ... ገዢ ጊዜ
ሰጭዝ፣ የገጽ፣ ጽደቅ፣ ጽደቅ፣ ጸየገጽ፣ ጸየገጽ፣ ... ገዢ ጊዜ
ሰዳን ... ጽ፣ ጽደቅ፣ ጽደቅ፣ ... ገዢ ጊዜ
ሲፕሶስ ... ህፃ
ሰባ፣ ... ጸየግጽ
ሲሮስ ክሮሊት ... የገጽ ገጽ ISIC
ሰጣንቡል ... ጸየገጽ
ሰቆጥራ ... ጸየገጽ
ሰርዖ፣ የገ፣ የግጽ፣ ... ገዢ ጊዜ

... ስ ...

ሰዋ፣ ጽ፣ የገ፣ የግ፣ ... ገዢ ጊዜ
ሰዋዳ፣ ጸየህጽ፣ ጸየህጽ፣ ጸየገጽ፣ ጸየግጽ፣ ... ገዢ ጊዜ
ሰዎንዎድ ... የጽደቅ
ሰርካህ ... ጸየህጽ
ሰዎብራ ኩሪ (ቢሮኩራ አጠገብ) የጽጽ፣ የህጽ፣ የግጽ፣ ... ገዢ ጊዜ
ሰራ ጽደቅ፣ ጽደቅ፣ ጽደቅ፣ ጽደቅ፣ ... ገዢ ጊዜ
ሰጽራህ (ሰጽራህ)፣ ... የጽጽ

...ተ...

ተሰሎንቄ ጽፎ

ተምቤን (ተንቤን) ፣ ፀየሮጌ ፣ ፀየሮፀ ፣ ጽየሮጌ ፣ ብዙ ጊዜ

ተድባበ ማርያም ፣ I

ተሉ ዲምቄ ጸየጌ

ተኒዝ ገጽ

ታንገር ጽፎ

ተርከ የገጸ ፣ የገጸ ፣ የገጸ ፣ የጸጸ ፣ የጸጸ ፣ የግ፣ ብዙ ጊዜ

ትግሬ ጽ

ትሪፖሊ ገጽ (ወደብ)

...ቸ...

ቸይና ሃፀ

...ጎ...

ነምሳ ፣ ግጌ ፣ የፀፀ ፣ የጽጽ ፣ ብዙ ጊዜ

ነገደ ካም ጌ

ነገደ አግአዝያን ፣ ል፣ ጌ ብዙ ጊዜ

ነገደ ዮቅጣን (ሴማውያን) ጌ

ኑብያ ፣ ሃጌ ፣ ጽጌ ፣ ያ ፣ የገጌ ፣ ጽየግጌ ፣ ጽየግጌ ፣ ብዙ ጊዜ

ኒቅያ ፣ ጽየግጌ ፣ ጸየግጌ ፣ ጸየግጌ ፣ ብዙ ጊዜ

ኒው ጊኔ ሃፀ

ናቢላ ፀየጌ

ናዝሬት የገጽ

...አ...

አምባ ዶርሐ ገፀ

አምባ ግሼን ገፀ ፣ ገፀ ፣ ጽየግጌ ፣ ፀየጌ ፣ ብዙ ጊዜ

አምባ አላጌ የገጌ ፣ የፀጸ ፣ ብዙ ጊዜ

አምባ ነገሥት ገፀ ፣ ጸየግጌ ፣ ጽየጌ ፣ ብዙ ጊዜ

አምባ ሠነይት (ሰነይት) ፣ ፀየሮጌ ፣ ፀየሮጌ ፣ ፀየ ገጌ ፣ ጸየግጌ ፣ ጸየግጌ ፣ ብዙ ጊዜ

አሜሪካ የፀጸ

አግራ ሳይንት ፣ ጽ ፣ ጽየሮጌ

አግራ (የአግራ አገር አማርኛ) ፣ ጽ ፣ I ፣ ገጸ ፣ ገፀ ፣ የግጌ ፣ ብዙ ጊዜ

አልጋርቭ የግድ፣ የጻፈ፣
 አድገብሱ ገፅ
 አጋሜ . . . ጽፎ፣ የጽደቅ፣ ብዙ ጊዜ
 አፍሪካ፣ ምጽ፣ ምፀ፣ ጽፎ፣ ጽደቅ፣ ጻፈ፣ የጻፈ፣ ብዙ ጊዜ
 አድዋ ጻፈ
 አፋር ጻፈ ጻፈ
 አዳል፣ የግድ፣ የጻፈ፣ ብዙ ጊዜ
 አዲስ አበባ የጽደቅ
 አደን ጽደቅ ጻፈ
 አጋሜ . . . ጻፈ ጻፈ፣ ጻፈ ጻፈ፣ የጻፈ ጻፈ፣ የጻፈ ጻፈ፣ ብዙ ጊዜ
 አልገሪ (አልገሪ)፣ ጻፈ
 አሌፕ (ሶርያ)፣ ጻፈ
 አሀያ ፈጽ . . . የጻፈ ጻፈ፣ የጻፈ ጻፈ ብዙ ጊዜ
 አይፈርስ (ዐይፈርስ)፣ የጻፈ ጻፈ፣ የጻፈ ጻፈ፣ የጻፈ ጻፈ፣ የጻፈ ጻፈ፣ ብዙ ጊዜ
 አደን (የባሕር ወደብ)፣ የጻፈ፣ ጻፈ ጻፈ፣
 አሃኤል ፀ
 አዋሽ (ወንዝ)፣ ፀ፣ የጻፈ ጻፈ፣ የጻፈ ጻፈ፣ ብዙ ጊዜ
 አውሮፓ . . . ጽደቅ፣ ጻፈ፣ ጻፈ፣ የጻፈ፣ የጻፈ፣ የጻፈ፣ ብዙ ጊዜ
 አክሱም፣ ፀ፣ ጻፈ፣ ጻፈ፣ ጻፈ፣ ጻፈ፣ ጻፈ፣ የጻፈ ጻፈ፣ የጻፈ ጻፈ፣ የጻፈ ጻፈ፣
 ብዙ ጊዜ
 አካም፣ የጻፈ፣ የጻፈ ጻፈ፣ ብዙ ጊዜ
 አክላ ጉዳይ ጽ
 አንጻኪያ (የኢትዮጵያ) የጻፈ፣ የጻፈ፣ የጻፈ ጻፈ፣ ብዙ ጊዜ
 አንጻኪያ (መካከለኛው ምሥራቅ)፣ ጻፈ፣ ጻፈ፣ ጻፈ፣ ብዙ ጊዜ
 አንጎት (አንጎት)፣ የጻፈ፣ የጻፈ፣ የጻፈ ጻፈ፣ የጻፈ ጻፈ፣ የጻፈ ጻፈ፣
 አቸፈር ጻፈ ጻፈ፣ ጻፈ ጻፈ፣
 አንድሪናፕላ ጻፈ
 አንኮበር ጻፈ ጻፈ
 አትሮጎስ ግርያም ፀ፣ የጻፈ፣ የጻፈ ጻፈ፣ የጻፈ ጻፈ፣ የጻፈ ጻፈ፣ ብዙ ጊዜ
 አትሮስ፣ ጻፈ ጻፈ
 አበርጋሌ ጻፈ ጻፈ
 አቅራ ጻፈ ጻፈ
 አሸንጌ የጻፈ፣ የጻፈ ጻፈ፣ የጻፈ ጻፈ፣ ብዙ ጊዜ
 አሳሆርታ ጽ
 አርጎባ ጻፈ ጻፈ
 አርኪቆ (ሐርኪቆ)፣ የጻፈ፣ ጻፈ፣ የጻፈ ጻፈ፣ የጻፈ ጻፈ፣ ብዙ ጊዜ

ወልቃኢት፣ ፎካል፣ ስፔሻል፣ ... ብዙ ጊዜ
 ወሎ፣ ጭ፣ ፤ ... ብዙ ጊዜ
 ወረደሉ (ወረኢሉ)፣ ጭ፣ ፤ ፤ ፤ ፤ ፤ ... ብዙ ጊዜ
 ወረጉራኦ ... ፤
 ወረገሉ ኢሉ ... ፤
 ወናግ አምባ ... ፤
 ወረከረዩ ... ፤
 ወምበሪያ (ወምበራ፣ ወንበራ)፣ ... ፤
 ወጅ (ወንጅ)፣ ፤ ፤ ፤ ፤ ፤ ፤ ፤ ... ብዙ ጊዜ
 ወጋዴን (ወጋዴን)፣ ፤ ፤ ፤ ፤ ፤ ፤ ፤ ... ብዙ ጊዜ
 ዋለድባ ... ፤
 ዋላቅ (ወላቃ)፣ ፤ ፤
 ዋሰል ... ፤ ፤ ፤ ፤ ፤ ፤ ፤ ... ብዙ ጊዜ
 ዋጅራት ... ፤
 ዋግ ... ፤ ፤ ፤ ፤ ... ብዙ ጊዜ

...h...

ከነግን (ፓላስትን)፣ ፤ ፤ ፤ ፤ ... ብዙ ጊዜ
 ከፋ ... ፤ ISIC
 ከመራን (ደሴቶች ካምሬን)፣ ... ፤ ፤ ፤ ... ብዙ ጊዜ
 ካምቦዲያ ... ፤
 ካምብሪዶ ... ፤ ፤ ፤ ... ብዙ ጊዜ
 ካርታጎ ... (ቲኒስ)፣ ፤ ፤
 ካስቲይና ... ፤
 ካይሮ፣ ፤ ፤ ፤ ፤ ፤ ፤ ፤ ... ብዙ ጊዜ
 ኬልቱን (ጉባኤ)፣ ፤ ፤ ፤ ፤ ፤ ፤ ፤ ... ብዙ ጊዜ
 ኬንያ፣ ፤ ፤ ፤ ፤ ፤ ፤ ፤ ... ብዙ ጊዜ
 ኮምብራ ... ፤
 ኮንጎ ... (ኮንጎ ማኒ)፣ ፤ ፤ ፤ ፤ ... ብዙ ጊዜ
 ኮረም ... ፤

...O...

ዓረብ፣ ፤ ፤ ፤ ፤ ፤ ፤ ፤ ፤ ፤ ፤ ፤ ፤ ፤ ፤ ... ብዙ ጊዜ
 ዓሰባ ... ፤
 ዓባይ (ዓባይ ወንዝ)፣ ፤ ፤ ፤ ፤ ፤ ፤ ... ብዙ ጊዜ
 ዓድዋ ... ፤

...II...

ዘቢድ የልጅ፣ የጽሕፈት፣ የገቢ፣ የገንዘብ፣ የገንዘብ፣ ብዙ ጊዜ

ዘይላ፣ የጽሕፈት፣ የገቢ፣ የገንዘብ፣ የገንዘብ፣ የገንዘብ፣ የገንዘብ፣ ብዙ ጊዜ

ዘፋህ (ከተማ)፣ የገቢ፣ የገንዘብ፣ የገንዘብ፣ ብዙ ጊዜ

ዛላ አንበሳ ጽሕፈት

ዛጉዳ፣ የገቢ፣ የገንዘብ፣ ብዙ ጊዜ

ዛካ ሲም የገቢ

ዛንዘባር የገቢ

ዛኪ የገቢ

ዜዳም (ጽዳ ?)፣ ጽዳ፣ የገቢ፣ የገንዘብ፣ ብዙ ጊዜ

ዝቋላ የገቢ፣ የገንዘብ፣ የገንዘብ፣ የገንዘብ፣ ብዙ ጊዜ

ዝግግ ጳጳር፣ የገቢ፣ የገንዘብ፣ የገንዘብ፣ ጽሕፈት፣ ጽሕፈት፣ ጽሕፈት፣ . . .

. . . ብዙ ጊዜ

ዘብል (ቅዳ አገር) የገንዘብ፣ የገንዘብ፣ የገንዘብ፣ ብዙ ጊዜ

ዘፋህ የገቢ

...III...

ዝንዘባቅ የገቢ

...IV...

የሐ. ፣ ጸ ISIC

የመን፣ የገንዘብ፣ የገንዘብ፣ የገንዘብ፣ ብዙ ጊዜ

የረር፣ የገንዘብ፣ የገንዘብ፣ ብዙ ጊዜ

የረርና ከረዩ አውራጃ የገንዘብ፣ የገንዘብ፣ ብዙ ጊዜ

የጎበላሽያ የገንዘብ

ያርቲ ሚዳ የገንዘብ

ያፋት ገቢ፣ ገንዘብ፣ ገንዘብ፣ የገንዘብ፣ የገንዘብ፣ ብዙ ጊዜ

...V...

ደሆሀር የገንዘብ

ደሆኖ የገንዘብ

ደላንታ የገንዘብ

ደረሰኔ የገንዘብ

ደቅ እስጢፋኖስ ገንዘብ

ደቡል የገንዘብ

ደጅን የገንዘብ

ደንበያ፣ ጽደቃ፣ የግድ፣ ጭረት፣ ጽደቃ፣ ብዙ ጊዜ
 ደዋር የግ፣ የግድ፣ የዓ፣ ብዙ ጊዜ
 ደንቀዝ፣ ጸደቃ፣ ጸደቃ፣ ብዙ ጊዜ
 ደብረ ጸም፣ ገደ፣ ጽደቃ፣ ጽደቃ፣ ብዙ ጊዜ
 ደብረ ወርቅ ህደ
 ደባርዋ (ደባርዋ)፣ የገ፣ የጽፍ፣ የዓ፣ የዓፍ፣ የዓፍ፣ የገግ፣ ብዙ ጊዜ
 ደብረ ኮርቤ፣ ጽደቃ፣ ጽደቃ፣ ብዙ ጊዜ
 ደብረ እስጢፋኖስ (ሐይቅ)፣ ጽ፣ ገ፣ ብዙ ጊዜ
 ደብረ ብርሃን፣ ጽፍ፣ የገደ፣ የገግ፣ የገግ፣ ብዙ ጊዜ
 ደብረ በንኮል ጽደቃ
 ደብረ ቢዘን፣ ጽፍ፣ የገ፣ የገደ፣ የገደ፣ የጽፍ፣ የጽፍ፣ የገግ፣ ብዙ ጊዜ
 ደብረ ሊባኖስ፣ የገ፣ የገፍ፣ የጽፍ፣ የገፍ፣ የጽፍ፣ የጽፍ፣ የጽፍ፣ የገግ፣ ጭረት፣
 ጭረት፣ ብዙ ጊዜ
 ደብረ ሐይቅ ጽፍ
 ዱካም ወንዝ፣ የገፍ፣ የገፍ፣ የገፍ፣ የገፍ፣ ብዙ ጊዜ
 ዱው፣ ጽደቃ፣ ጽደቃ፣ ጽደቃ፣ ጽደቃ፣
 ዱህላት (ዱህት)፣ የገ፣ የገ፣ የገፍ፣ የገፍ፣
 ዱምት ዓፍ፣ የገፍ፣ የገፍ፣ የገፍ፣ የገፍ፣ የገፍ፣ ብዙ ጊዜ
 ዱካር የገፍ፣ የገፍ፣ ብዙ ጊዜ ISIC
 ዱባ ህ፣ ህፍ፣ ብዙ ጊዜ

...የ...

ደደራሀ የገፍ፣
 ደደባ (ኢጣልያ)፣ ጽደቃ
 ደርመን፣ ዓፍ፣ ዓፍ፣ ዓፍ፣ የገፍ፣ ብዙ ጊዜ
 ደራውራራ ጭረት
 ደዛን የፍ
 ደጋን ዓፍ
 ደንደር ህፍ
 ደግ፣ ገ፣ የገፍ፣ ብዙ ጊዜ

...ገ...

ገለላ ገዳም የገፍ፣
 ገርሱም ፍ
 ገርጌ የገፍ፣
 ገነተ ጊዮርጊስ፣ የገፍ፣ የገፍ፣ ጽደቃ፣ ብዙ ጊዜ
 ገንዝ የግድ

ገድለ ቴዎድሮስ ማጅ

ገራጌ፣ ግደ፣ ህጅ፣ የጠፀ፣ የሃጅ፣ የገጽ፣ የገጽጽ፣ የገጽጽ፣ ብዙ ጊዜ

ጊሪ (ጂሪ)፣ ገጽፀ

ጊቤ ጽደዳ

ጊኔ የግድ

ጊና አገር ጽደግጽ

ጋምቢያ ጽደ ሃጽ

ጋዛ ሃጽ

ጋፋት የግድ፣ የገጽጽ፣ ጽደግጽ፣ ብዙ ጊዜ

ግድም የገጽፀ

ግሪክ፣ ገጽ፣ ማጅ፣ ጽጅ፣ ሃጽ፣ የጽጅ፣ ብዙ ጊዜ

ግብን (አምባ ግብን አምባ ነገሥት)፣ ገጽ፣ ግድ፣ የገጽጽ፣ የገጽጽ፣ ብዙ ጊዜ

ግብፅ (ምድረ ግብፅ)፣ ጽ፣ ጽፍ፣ ጽፀ፣ ጽፀ፣ የጽ፣ የገጽ፣ የግድ፣ የግድ፣ የግድ፣ የግድ፣

ብዙ ጊዜ

ግንደባሎ የ ሃጽ፣ የገጽ፣ ብዙ ጊዜ

ጉንደር (ጎንደር)፣ ፀ፣ ገ፣ ጽፀ፣ ጽፀ፣ የግድ፣ የጽጅ፣ ብዙ ጊዜ

ጉዳይ ጽደገጽ

ጉጃም (ጎጃም)፣ ፀ፣ ገ፣ ግድ፣ ሃጽ፣ ህደ፣ የጽጽ፣ የግድ፣ የግድ፣ ብዙ ጊዜ

ጉእ (ጎእ)፣ የፀ፣ የገ፣ የገጽ፣ የገጽ፣ የገጽ፣ የገጽ፣ ብዙ ጊዜ

ISIC

...ጠ...

ጠገዶ ጽደግ

ጠና ሐይቅ (ጠና ባሕር)፣ ሃ፣ የገጽፀ፣ ብዙ ጊዜ

ጠቁሳ ጽደግ

ጠቢያ የገጽፀ

...ጨ...

ጨለቅላቃ የገጽፀ

ጨለቆት የገጽፀ

...ጸ...

ጸለምት፣ የጽፀ፣ ጽደግጽ፣ ጽደግጽ፣ ብዙ ጊዜ

...ፊ...

ፈረንሳይ (ፈረንሳይ)፣ ጽጽ፣ ሃጽ፣ ሃጽ፣ ብዙ ጊዜ

ፈጠራ (የህገግ ጉዳይ)፣ ጽፍ፣ ጽፍ፣ የገጽ፣ የገጽ፣ ብዙ ጊዜ

ልገራሊ ጸገገ
 ፋርሰ ጸፀ : ግፎ : ገጼ : የገጼ : የግፎ : ብዙ ጊዜ
 ፍልሰተኤም ጸፀ

...ፒ...

ፓሪሰ የፕፕጵ
 ፓለሰ-ቲፕ : ጸፀ : ገፈ : የፈ : ጸፂግፎ : ብዙ ጊዜ
 ፖርቲጋል : ገፈ : ገፎ : ጸፂ፣ ጸፂ፣ ገጼ : የፈ : የግፂ : ብዙ ጊዜ

የግድፈት እርማት

ተራ ቀጥር	ግድፈት	እርማት	ገጽ
፩	ይጸብአኒ	ይጽብዑኒ	273
፪	ወእመ ቅድመ	ISፀእምቅድመ	301
፫	ለተራድአትከ	ለተራድአትከ	431
፬	ኖኅ መንግሥቱ	ኖኅ መንግሥቱ	494
፭	የጌታ ወታደር ወይም ጌታ የሚጠ ብቀው የሚለው	የጌታ ማንደር ተብሎ እንዲነበብ ።	527
፮	ገጽ በገጽ	ገጽ - በገጽ	560
፯	በድባሒሃ	በጽባሒሃ	641
፰	እምዝነግሠ	እምዘነግሠ	667
፱	እለሰ ተርፉ ተዘርፉ	እለሰ ተርፉ ተዘርዉ	688
፲	ብዙኃ ዓመታት	ብዙኃ ዓመታት	694
፲፩	እስከ ገልባቦ	እስከ ገልበቦ	813

ደራሲው ከዚህ በፊት ያሳተማቸው

- ፩ኛ የኢትዮጵያ ታሪክ ኑብያ ጀ ጊዜ የታተመ
- ፪ኛ " " አክሱም-ዛጉዬ ጀ ጊዜ የታተመ
- ፫ኛ " " ካዬ ይኩኖ አምላክ እስከ ዓፄ ልብነ ድንግል ጀ ጊዜ የታተመ
- ፬ኛ " " ካዬ ልብነ ድንግል እስከ ዓፄ ቴዎድሮስ ፬ ጊዜ የታተመ
- ፭ኛ " " ካዬ ቴዎድሮስ እስከ ቀዳማዊ ኃይለ ሥላሴ ጀ ጊዜ የታተመ
- ፮ኛ የሰው ጠባይና አብሮ የመኖር ዘዴ
- ፯ኛ ከጣዖት አምልኮ ወደ ክርስትና
- ፰ኛ ጥንታዊት ኢትዮጵያና ግብፅ

ISIC